

Brukerhåndbok for Dell™ Color Laser Printer 1320c

[Brukerhåndbok for Dell™ Color Laser Printer 1320c](#)

[Kort om skriverprogramvaren](#)

[Finne informasjon](#)

[Utskrift](#)

[Om skriveren](#)

[Installere for utskriftsdeling](#)

[Sette i tonerkassetene og PHD-enheten \(Print Head Device\)](#)

[Fjerne fastkjørt papir](#)

[Tilkoble skriveren](#)

[Feilsøking](#)

[Dell Printer Configuration Web Tool](#)

[Installasjon av skriverdrivere](#)

[Retningslinjer for utskriftsmateriale](#)

[Vedlikeholde skriveren](#)

[Legge i utskriftsmateriale](#)

[Skriverspesifikasjoner](#)

[Operatørpanel](#)

[Informasjon om sikkerhet og forskrifter](#)

[Skriverinnstillinger](#)

[Tillegg](#)

[Kort om Verktøykasse-menyer](#)

Merknader, meldinger og advarsler



MERK: A **MERK** angir viktig informasjon for bedre utnyttelse av skriveren.



MERKNAD: En **MELDING** angir enten potensiell skade på maskinvare eller tap av data, og opplyser om hvordan du kan unngå problemet.



FORSIKTIG: ADVARSEL angir potensiell skade på eiendom og personer, eller død.

Informasjonen i dokumentet kan endres uten varsel.

© 2008 Dell Inc. Med enerett.

Kopiering i enhver form uten skriftlig tillatelse fra Dell Inc. er strengt forbudt.

Dell, DELL-logoen, *Dell Precision, Dimension, Inspiron, Latitude, OptiPlex, PowerConnect, PowerEdge, PowerVault* og *XPS* er varemerker tilhørende Dell Inc.; *Microsoft, Windows, Windows Server, og Windows Vista* er enten varemerker eller registrerte varemerker tilhørende Microsoft Corporation i USA og/eller andre land; *ENERGY STAR* er et registrert varemerke tilhørende U.S. Environmental Protection Agency. Som partner i ENERGY STAR, har Dell Inc. besluttet at dette produktet oppfyller ENERGY STARs retningslinjer for energieffektivitet. Adobe og Photoshop er registrerte varemerker eller varemerker tilhørende Adobe Systems Incorporated i USA og/eller andre land.

Andre varemerker og produktnavn kan være brukt i dette dokumentet for å henvise til enten enhetene som påberoper seg disse eller deres produkter. Dell Inc. fraskriver seg enhver eierinteresse i andre varemerker og produktnavn enn sine egne.

DE AMERIKANSKE MYNDIGHETERS BEGRENSEDE RETTIGHETER

Denne programvaren og dokumentasjonen gis med BEGRENSEDE RETTIGHETER. Bruk, duplisering eller avdekking av regjeringen er underlagt begrensninger som fremlagt i avsnitt (c)(1)(ii) i klausulen Rettigheter i tekniske data og programvare (Rights in Technical Data and Computer Software clause) i DFARS 252.227-7013 og i anvendbare FAR-bestemmelser: Dell Inc., One Dell Way, Round Rock, Texas, 78682, USA.

Dette utstyret har blitt testet og funnet å rette seg etter grensene for en klasse B-digital enhet, i samsvar med del 15 i FCC-reglene.

November 2008 rev. A00

[Tilbake til innhåll-sidan](#)

Brukerhåndbok for Dell™ Color Laser Printer 1320c

Klikk koblingene til venstre for informasjonen om funksjoner, alternativer og drift av skriveren. Se under "[Finne informasjon](#)" for informasjon om annen dokumentasjon som følger med skriveren.

Sett forfra

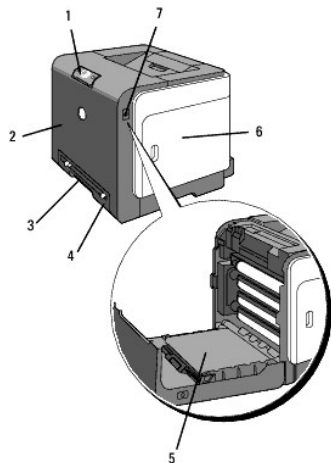

1	Operatørpanel	5	Belteenhet
2	Frontdeksel MERK: Du kan åpne frontdekslet ved å trykke på knappen (høyre side).	6	Sidedeksel (tonerkassetter satt i)
3	Enkel arkmater	7	Knapp (høyre side)
4	Skuff1		

Sett bakfra

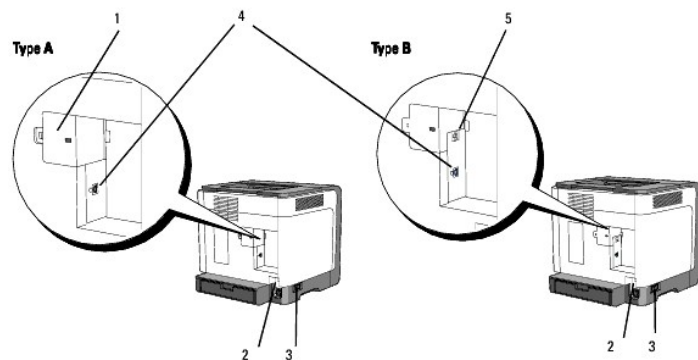

MERK: Hvis du har en skriver av type B som vist i illustrasjonen, kan du bruke nettverket ditt som standard.

1	Nettverksdeksel	3	Av/på-knapp
---	-----------------	---	-------------

2	Tilbakestillknapp	4	USB-port
5	Ethernet-port		

Slik bestiller du nye tonerkassetter eller materiell fra Dell:

1. Dobbelklikk på ikonet på skrivebordet ditt.



2. Gå til Dells websted på www.dell.com/supplies eller bestill Dell-skrivermateriell pr. telefon.

For best mulig service må du ha servicemerket på din Dell-skriver tilgjengelig.

Se under "[Ekspresstjenestekode og servicemerke nummer](#)" for hjelp med å finne servicemerkenummeret.





[Tilbake til innhåll-sidan](#)

[Tilbake til innhåll-sidan](#)

Finne informasjon

 **MERK:** Følgende er tilleggsutstyr du må kjøpe separat.

- n USB-kabel
- n Ethernet-kabel

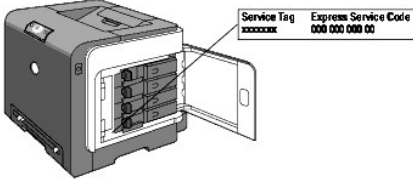
Hva ser du etter?	Finne det her
Drivere for skriveren Min brukerveiledning	CD-en <i>Drivers and Utilities</i>  CD-en <i>Drivere og hjelpeprogram</i> inneholder dokumentasjon og drivere for skriveren. Du kan bruke CD-en til å avinstallere eller installere drivere på nytt, eller gå til din dokumentasjon. Readme-filer kan være inkludert på CD-en din med de nyeste oppdateringene om tekniske endringer på skriveren din eller om avansert tekniske referansemateriale for erfarne brukere eller teknikere.
Sikkerhetsinformasjon Bruke skriveren Garantiinformasjon	<i>Brukerhåndbok</i>  ⚠ FORSIKTIG: Brukerhåndboken er ikke tilgjengelig i alle land og regioner.
Sikkerhetsinformasjon Garantiinformasjon	<i>produktveiledningen</i>  ADVARSEL: Les og følg all sikkerhetsinformasjon i produktveiledningen før du installerer og bruker skriveren.
Installere skriveren	<i>Oppsettsdiagram</i> 
Feilsøking	Feilsøking
Ekspressservicekode og servicemerke nummer	 Ekspressservicekode- og servicemerkenumrene sitter på innsiden av sidesekelet på skriveren.
Nyeste drivere til skriveren	Gå til webområdet for Dell Support på support.dell.com

Svar på tekniske service- og støttespørsmål
Skriverdokumentasjon

Webområdet Dell Support, support.dell.com tilbyr flere verktøy online, inkludert:

Løsninger - Tips og råd for problemløsning, artikler fra teknikere og online-kurs

Oppgraderinger - Oppgraderingsinformasjon for komponenter, f.eks. skriverdriver.

Kundestøtte - Kontaktinformasjon, bestillingsstatus, garantier og reparasjonsinformasjon

Nedlastinger - drivere

Referanse - Skriverdokumentasjon og produktspesifikasjoner

Du får tilgang til webområdet Dell Support på support.dell.com. Velg aktuelt område på støttesiden, og fyll ut nødvendig informasjon for å gå til hjelpeverktøy og informasjon.

[Tilbake til innhåll-sidan](#)

[Tilbake til innehåll-sidan](#)

Om skriveren

- [Operatørpanel](#)
- [Beskytte skriveren](#)

Følgende illustrasjon viser grunnmodellen av Dell™ Color Laser Printer 1320c.

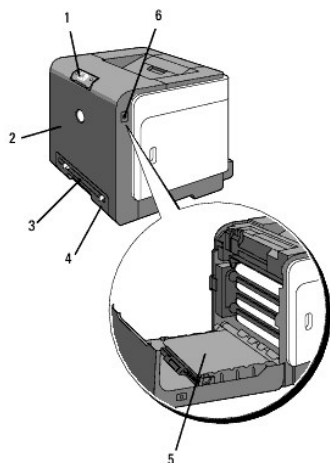

1	Operatørpanel	4	Skuf. 1
2	Frontdeksel	5	Belteenhet
3	Enkel arkmater	6	Knapp (høyre side)

Avsett nok plass til å åpne skuffen, dekslene og annet tilleggsutstyr. Det er også viktig å ha nok plass rundt skriveren for tilstrekkelig ventilasjon.

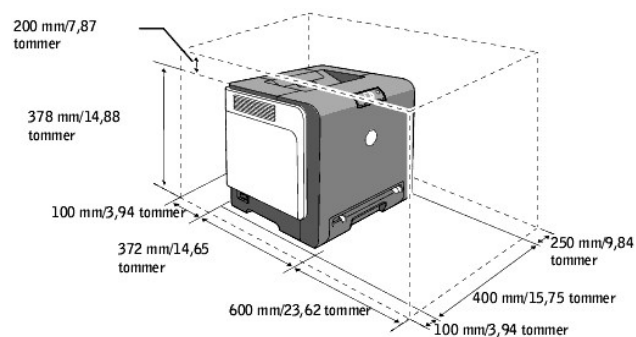

Operatørpanel



Se under "[Operatørpanel](#)" for mer informasjon om operatørpanelet.

Beskytte skriveren

Bruk Kensington-låsen, som leveres som tilleggsutstyr, for å beskytte skriveren mot tyveri.

Fest Kensington-låsen i sikkerhetsåpningen på skriveren.

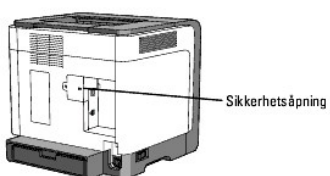

Se bruksanvisningene som fulgte med Kensington-låsen.

[Tilbake til innhåll-sidan](#)

[Tilbake til innehåll-sidan](#)

Sette i tonerkassetten og PHD-enheten (Print Head Device)

• [Sette i tonerkassetten](#)

• [Sette i PHD-enheten \(Print Head Device\)](#)

⚠ FORSIKTIG: Før du gjør noen av de følgende prosedyrene, må du lese og følge sikkerhetsinstruksjonene i *Produktveiledning*.

➡ **MERKNAD:** Lukk frontdekselet innen tre minutter for å beskytte valsene i tonerkassetten mot sterkt lys. Hvis frontdekselet er åpent i mer enn tre minutter, kan utskriftskvaliteten forringes.

➡ **MERKNAD:** Sjekk at ingenting berører eller skrapet opp overflaten (svart film) på belteenheten. Skrapec, skitt eller fett fra hendene på belteenheten kan påvirke utskriftskvaliteten.

Sette i tonerkassetten

1. Åpne sidedekselet.

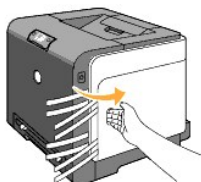

2. Dra de fire båndene helt ut og fjern dem.

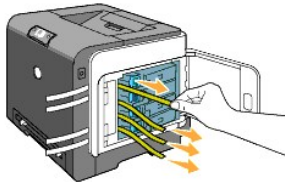

3. Trykk og skyv de blå låsene på de fire tonerkassetten til låst stilling.

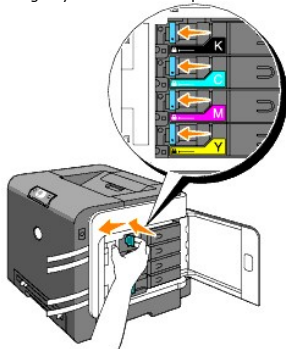

4. Lukk sidedekselet.



Sette i PHD-enheten (Print Head Device)

1. Trykk på knappen (høyre side) og åpne frontdekselet.

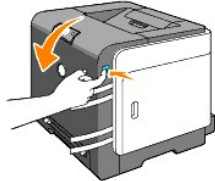

2. Vri de fire PHD-låsespakene mot venstre for å låse opp enheten.

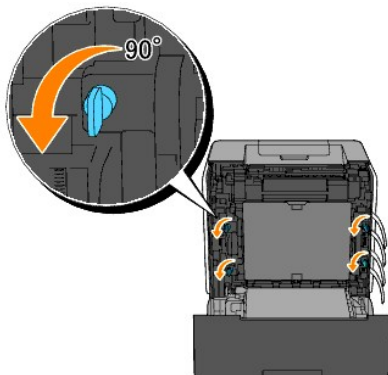

MERKNAD: Berør ikke belteenheten.

3. Trekk PHD-enheten ut av skriveren.

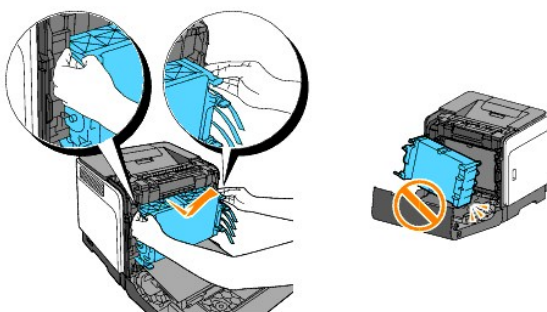

MERKNAD: Fjern ikke beskyttelsesarket på PHD-enheten.

4. Ta de fire gule båndene helt ut av PHD-enheten.

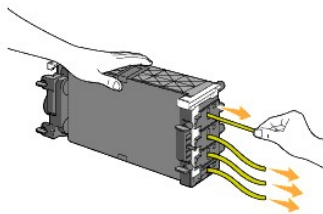

5. Sett PHD-enheten ordentlig tilbake i skriveren ved hjelp av de små grå håndtakene.

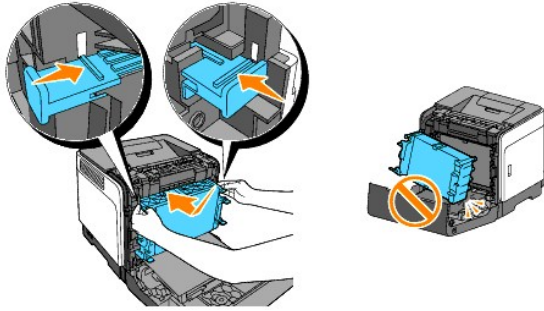

6. Vri de fire PHD-låsespakene mot venstre for å låse PHD-enheten på plass, og fjern deretter beskyttelsesarket.

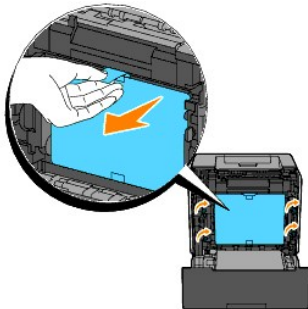

7. Lukk frontdekelet.



[Tilbake til innhåll-sidan](#)

[Tilbake til innhåll-sidan](#)

Tilkoble skriveren

- [Velge riktig kabel](#)
- [Koble skriveren direkte til en datamaskin](#)
- [Slå på skriveren](#)
- [Koble skriveren til et nettverk](#)
- [Bruke tilbakestillknappen](#)

Velge riktig kabel



Forbindelseskabelen for Dell™ Color Laser Printer 1320c må oppfylle følgende krav:

Tilkoblingstype	Spesifikasjoner for tilkobling
USB	USB 2.0
Ethernet*	10 Base-T/100 Base-TX

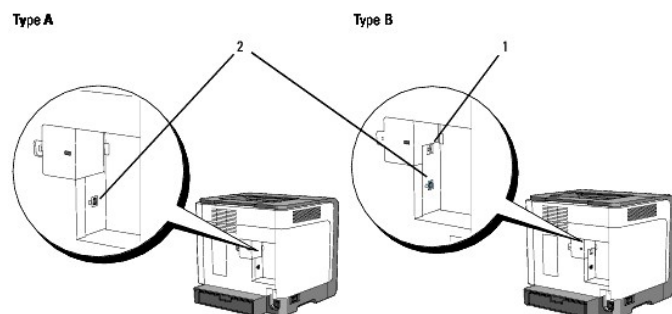
* Hvis du har en skriver av type A, trenger du en nettverksadapter for Dell 1320c som ekstrautstyr for å koble til Ethernet-kabelen.



MERK: Hvis du har en skriver av type B som vist i illustrasjonen, kan du bruke nettverket ditt som standard.

1	Ethernet-port	
2	USB-port	

Koble skriveren direkte til en datamaskin

En lokal skriver kobles til datamaskinen med en USB-kabel. Hvis skriveren er tilkoblet et nettverk i stedet for datamaskinen, kan du hoppe over denne delen og gå til "[Koble skriveren til et nettverk](#)".

Microsoft® Windows® 2000, Windows XP, Windows XP 64-bit Edition, Windows Server® 2003, Windows Server 2008, Windows Vista®, og Windows Vista 64-bit Edition støtter USB-tilkoblinger. Sjekk i dokumentasjonen for operativsystemet ditt om systemet ditt støtter USB.

Koble skriveren til en datamaskin:

1. Kontroller at skriveren, datamaskinen og andre tilkoblede enheter er slått av og koblet fra.
2. Koble skriveren til datamaskinen med en USB-kabel.

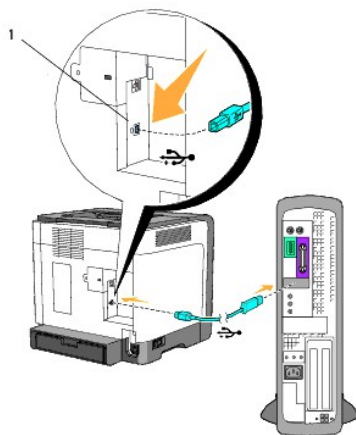

1 USB-port

En USB-port krever en USB-kabel. Kontroller at USB-symbolet på kabelen samsvarer med USB-symbolet på skriveren.

Sett den andre enden av kabelen inn i en USB-port på baksiden av datamaskinen. For USB-kabel, sett den ikke inn i USB-tastaturet.

Slå på skriveren

1. Koble strømkabelen til skriveren og sett den i en stikkontakt for nettstrøm.

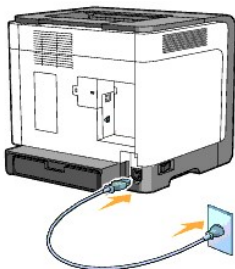

⚠ FORSIKTIG: Bruk ikke skjoteledninger eller grenuttak.

⚠ FORSIKTIG: Sriveren skal ikke kobles til et UPS-system.

2. Slå på datamaskinen og skriveren. USB-drivern blir automatisk installert ved bruk av USB-kabelen.

Koble skriveren til et nettverk

Koble skriveren til et nettverk:

MERK: Hvis du har en skriver av type A, trenger du en nettverksadapter for Dell 1320c som ekstrautstyr for å koble til Ethernet-kabelen. Følg i tilfelle trinn 2 og 3. Hvis ikke går du til trinn 4.

1. Kontroller at skriveren, datamaskinen og andre tilkoblede enheter er slått av og koblet fra.
2. Ta av nettverksdekselet.

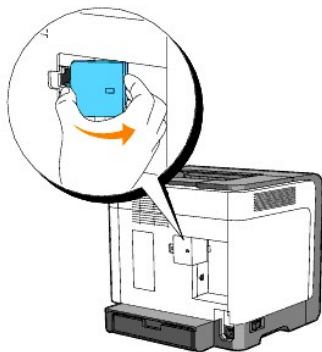

3. Sett i nettverksadapteren for Dell 1320c.

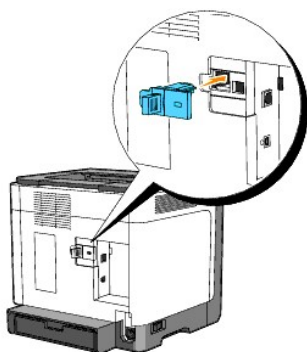

4. Koble skriveren til nettverket med en Ethernet-kabel.

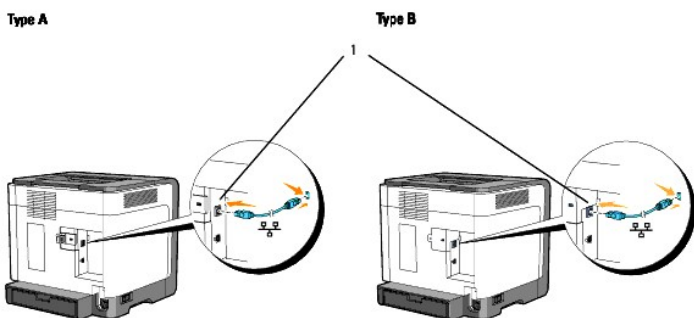

1 Ethernet-port

For å koble skriveren til nettverket, setter du den ene enden av en Ethernetkabel inn i Ethernet-inngangen bak på skriveren og den andre enden inn i en LAN-drop eller -hub.

Slå på skriveren

1. Sett den ene enden av skriverens strømkabel i sokkelen bak på skriveren og den andre i en jordet stikkontakt for nettstrøm.

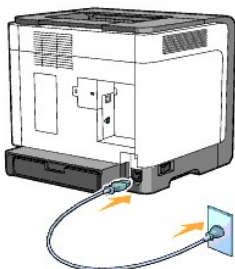

⚠ FORSIKTIG: Bruk ikke skjøteledninger eller grenuttak.

⚠ FORSIKTIG: Sriveren skal ikke kobles til et UPS-system.

2. Slå på datamaskinen og skriveren.

📌 MERK: Hvis du har en skriver av type A, lyser LED-lampen på nettverksadapteren til Dell 1320c.

Skriv ut og sjekk siden med skriverinnstillinger

Skriv ut siden med skriverinnstillinger.

Når Klar/Data-indikatoren lyser (klar status), trykk og hold Fortsett-knappen på skriverens operatørpanel til Klar/Data-indikatoren blinker.

Avanserte funksjoner

📌 MERK: Følgende avsnitt inneholder avanserte funksjoner som kun bør utføres av en systemadministrator. Du må ha installert Dells programvare for fargelaser på PC-en for å bruke informasjonen i disse avsnittene.

1. Velg **Start**→ **Alle programmer**→ **Dell skrivere**→ **Ekstra programvare for fargelaser**→ **Statusmonitor konsoll**. Dialogboksen **Skrivervalg** åpnes.
2. Klikk **Dell Color Laser 1320c** under **Skrivernavn**. Vinduet for oppstartning av **Dell Color Laser 1320c** åpnes.
3. Klikk knappen **Verktøykasse**. **Verktøykassen** åpnes. Du kan også starte verktøykassen via skriverikonet på oppgavelinjen.
4. Klikk kategorien **Skriverinnstillingsrapport**.
5. Velg **Rapporter** i listen til venstre på siden. Siden **Rapporter** vises.

Tildel en IP-adresse

En IP-adresse er et unikt nummer som inneholder fire deler separert av punktum, og kan inneholde opp til tre sifre i hver del, for eksempel 111.222.33.44.

Tildeling av en IP-adresse som allerede er i bruk kan forårsake problemer med nettverksytelsen.

📌 MERK: Tildeling av en IP-adresse anses som en avansert funksjon, og gjøres vanligvis av en systemadministrator.

1. Velg **Start**→ **Alle programmer**→ **Dell skrivere**→ **Ekstra programvare for fargelaser**→ **Statusmonitor konsoll**. Dialogboksen **Skrivervalg** åpnes.
2. Klikk **Dell Color Laser 1320c** under **Skrivernavn**. Vinduet for oppstartning av **Dell Color Laser 1320c** åpnes.
3. Klikk knappen **Verktøykasse**. **Verktøykassen** åpnes. Du kan også starte verktøykassen via skriverikonet på oppgavelinjen.
4. Klikk kategorien **Vedlikehold av skriver**.

5. Velg TCP/IP-innstillinger i listen til venstre på siden. Siden **TCP/IP-innstillinger** vises.
6. Velg modusen fra IP-adressemodus, og angi verdier i IP-adresse, Subnettmaske og Gateway-adresse.
7. Trykk på **Bruk nye innstillinger** for å aktivere.

Du kan også tildele IP-adressen til skriveren når du installerer skriverdrivere med installasjonsprogrammet. Når du bruker funksjonen **Nettverksinstallasjon**, kan du innstille IP-adressen fra 0.0.0.0 til ønsket IP-adresse i vinduet for skrivervalg.

Verifiser IP-innstillingene

1. Skriv ut en ny side med skriverinnstillinger.
2. Se under overskriften **TCP/IP** på siden med skriverinnstillinger for å kontrollere at IP-adresse, nettverksmaske og gateway er som forventet.

eller

Ping skriveren og kontroller at den svarer. I kommandolinjen på en nettverksdatamaskin kan du for eksempel taste inn ping etterfulgt av den nye skriverens IP-adresse (for eksempel 192.168.0.11):

```
ping 192.168.0.11
```

Hvis skriveren er aktiv på nettverket, vil du få svar.

Bruke tilbakestillknappen

Skriveren er utstyrt med en detektor for strømlekkasje som forhindrer elektrisk støt eller brann på grunn av strømlekkasje, ved å bryte strømkretser inni skriveren.

Tilbakestillknappen utløses når det blir registrert strømlekkasje. Skjer dette, trykker du på tilbakestillknappen for å slå på skriveren igjen. Hvis tilbakestillknappen utløses igjen etter at du har trykt på den, må du kontakte Dell.

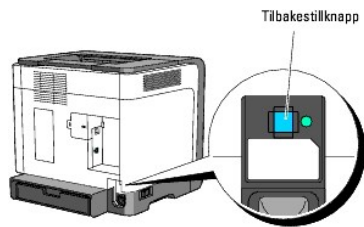

Kontroller minst én gang i måneden om detektoren for strømlekkasje fungerer ved å følge trinnene nedenfor:

1. Slå av skriveren og trykk deretter på Test-knappen.
 - 1 Hvis tilbakestillknappen utløses og skriveren er av, fungerer detektoren for strømlekkasje som den skal. Trykk på tilbakestillknappen for å slå på skriveren igjen.
 - 1 Hvis tilbakestillknappen ikke utløses, må du kontakte Dell. Slutt å bruke skriveren hvis detektoren for strømlekkasje ikke fungerer.

[Tilbake til innhåll-sidan](#)

[Tilbake til innhåll-sidan](#)

Dell Printer Configuration Web Tool

• [Bruk av Dell Printer Configuration Web Tool](#)

 **MERK:** Dette webverktøyet er ikke tilgjengelig med mindre skriveren er tilkoblet med en nettverkskabel.

En av funksjonene til **Dell™ Printer Configuration Web Tool** er oppsettet for E-postvarsel. Du eller operatøren vil motta en e-post når skriveren trenger materiell eller tilsyn.

Hvis du skal fylle ut skriverinventarlistere som krever produktnummeret til alle skrivers i området, kan du bruke skriverinformasjonsfunksjonen i **Dell Printer Configuration Web Tool**. Bare angi IP-adressen for hver skriver i nettverket for å se produktnummeret.

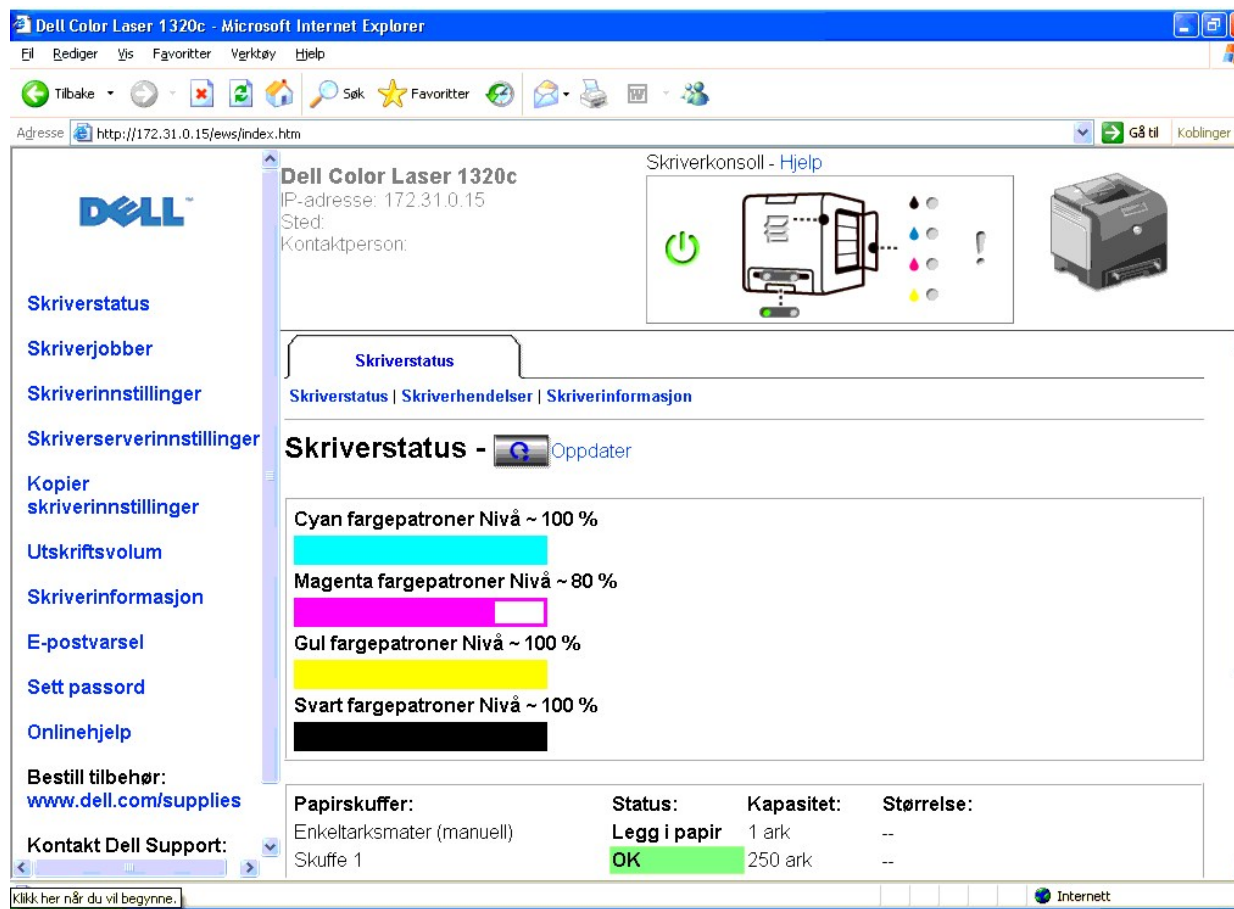

Dell Color Laser 1320c
IP-adresse: 172.31.0.15
Sted:
Kontaktperson:

Skriverstatus
Skriverstatus | Skriverhendelser | Skriverinformasjon

Skriverstatus -  Oppdater

Cyan fargepatroner Nivå ~ 100 %
Magenta fargepatroner Nivå ~ 80 %
Gul fargepatroner Nivå ~ 100 %
Svart fargepatroner Nivå ~ 100 %

Papirskuffer:	Status:	Kapasitet:	Størrelse:
Enkeltarksmater (manuell)	Legg i papir	1 ark	--
Skuffe 1	OK	250 ark	--

Med funksjonen **Dell Printer Configuration Web Tool** kan du også endre skriverinnstillinger og holde orden på utskriftstrender. Hvis du er nettverksadministrator, kan du lett kopiere skriverinnstillingene til én eller alle skrivers i nettverket via nettleseren din.

For å starte **Dell Printer Configuration Web Tool**, taster du inn nettverks skriverens IP-adresse i nettleseren.

Hvis du ikke kjenner skriverens IP-adresse, kan du skrive ut en skriverinnstillingsside, som angir IP-adressen.

1. Velg **Start** → **Alle programmer** → **Dell skrivere** → **Ekstra programvare for fargelaser** → **Statusmonitor konsoll**. Dialogboksen **Skrivervalg** åpnes.

2. Klikk **Dell Color Laser 1320c** under Skrivernavn. Vinduet for oppstartning av **Dell Color Laser 1320c** åpnes.
3. Klikk på knappen **Verktøykasse**. **Verktøykassen** åpnes. Du kan også starte **verktøykassen** via skriverikonet på oppgavelinjen.
4. Klikk kategorien **Vedlikehold av skriver**.
5. Velg **EWS** (Embedded Web Server eller Dell Printer Configuration Web Tool) i listen til venstre på siden. EWS-siden vises.
6. Trykk på **Skriverserverinnstillinger**. Siden med skriverinnstillinger skrives ut.

Hvis IP-adressen viser 0.0.0.0 (fabrikkstandard), har ikke IP-adresse blitt tildelt. Se "[Tildel en IP-adresse](#)" for å tilordne en til skriveren.

Bruk **Dell Printer Configuration Web Tool** for:

Skriverstatus

Bruk menyen **Skriverstatus** for å få umiddelbar tilbakemelding om status for skrivermaterieill. Når nivået i tonerkassetten er lavt, kan du klikke koblingen for å bestille materieill i det første skjermbildet, for å bestille flere tonerkassetter.

Skriverjobber

Bruk menyen **Skriverjobber** for å beholde informasjon på sidene **Jobbliste** og **Fullførte jobber**. Disse sidene viser detaljer om status angående hver protokoll eller utskriftsjobbene.

Skriverinnstillinger

Bruk menyen **Skriverinnstillinger** til å endre skriverinnstillinger og vise innstillingene i verktøykassen eksternt.

Skriverserverinnstillinger

Ved bruk av menyen **Skriverserverinnstillinger** kan du sette type skrivergrensesnitt og nødvendige vilkår for kommunikasjon.

Kopier skriverinnstillinger

Bruk menyen **Kopier skriverinnstillinger** til å kopiere skriverens innstillinger til en annen skriver eller andre skrivere på nettverket kun ved å angi hver skrivers IP-adresse.

 **MERK:** Du må logge inn som administrator for å kunne bruke denne funksjonen.

Utskriftsvolum

Bruk alternativet **Utskriftsvolum** til å sjekke utskriftslogger. f.eks. papirforbruk og typer jobber som skrives ut, og begrense hvilke brukere som kan bruke fargemodus og det maksimale antallet sider de kan skrive ut.

Skriverinformasjon

Bruk menyen **Skriverinformasjon** for å få informasjonen om serviceoppringninger, inventarrapporter eller status på gjeldende minne og maskinkoder.

E-postvarsel

Bruk menyen **E-postvarsel** for å motta en e-post når skriveren trenger materieill eller tilsyn. Skriv inn ditt navn eller hovedoperatørens navn i e-postlisteboxen for å bli varslet.

Sett passord

Bruk menyen **Sett passord** til å låse Dell Printer Configuration Web Tool med et passord, slik at andre brukere ikke utilsiktet endrer skriverinnstillingene du har valgt.

 **MERK:** Du må logge inn som administrator for å kunne bruke denne funksjonen.

Onlinehjelp

Klikk **Onlinehjelp** for å gå til nettstedet for Dell Support og se *Brukerveiledningen* på den siden for å verifisere konfigurerte innstillinger.

Bestill tilbehør:

www.dell.com/supplies

Kontakt Dell Support:

support.dell.com

Bruk av Dell Printer Configuration Web Tool

Kontroller at JavaScript er aktivert i nettleseren før du bruker **Dell Printer Configuration Web Tool**.

Miljøinnstillinger for nettlesere

Dell anbefaler at du konfigurerer miljøinnstillingene for nettleserne dine før du bruker Dell Printer Configuration Web Tool.

 **MERK:** Sidene for Dell Printer Configuration Web Tool kan bli uleselige på skjermen hvis sidene ble konfigurert etter de ulike språkene ved bruk av nettleseren.

For Internet Explorer® 6.0, eller Internet Explorer 7.0:

Sette opp språk

1. Velg **Alternativer for internett** fra **Verktøy** på menylinjen.
2. Velg **Språk** i kategorien **Generelt**.
3. Angi språk i foretrukket rekkefølge på listen **Språk i foretrukket rekkefølge**.

For eksempel:

Italiensk (Italia) [it]
Spansk (tradisjonell) [es]
Tysk (Tyskland) [de]
Fransk (Frankrike) [fr]
Engelsk [en] eller Engelsk (USA) [en-us]

Sette skriverens IP-adresse til ikke-proxy

1. Velg **Alternativer for Internett** på menyen **Verktøy**.
2. Velg **Proxy-server** under **LAN-innstillinger** i kategorien **Tilkoblinger**.
3. Gjør ett av de følgende:
 1. Fjern avkrysningen i boksen **Bruk en proxy-server til lokalnett**.
 1. Klikk **Avansert** og angi så skriverens IP-adresse i feltet **Ikke bruk proxy-server for adresser som begynner med** under **Unntak**.

Etter at du har innstilt språk og proxy, skriver du inn `<http://nnn.nnn.nnn.nnn/>` (skriverens IP-adresse) i URL-adressefeltet i nettleseren for å aktivere **Dell Printer Configuration Web Tool**.

For Firefox 1.5 eller nyere:

Sette opp språk

1. Velg **Innstillinger** fra menyen **Verktøy**.
2. Klikk **Avansert**.

3. Velg **Endre språk** i kategorien **Generelt**.
4. Angi språk i foretrukket rekkefølge på listen **Språk i foretrukket rekkefølge**.

For eksempel:

Engelsk [en] eller Engelsk/USA [en-us]
 Italiensk [it]
 Spansk [es]
 Tysk [de]
 Fransk [fr]
 Nederlandsk [nl]
 Norsk [no]
 Svensk [sv]

Sette skriverens IP-adresse til ikke-proxy

1. Velg **Innstillinger** fra menyen **Verktøy**.
2. Klikk **Generelt** i dialogboksen **Innstillinger**.
3. Klikk **Tilkoblingsinnstillinger** → **Tilkoblingsinnstillinger**.
4. Gjør ett av følgende:
 - 1 Merk av for **Direkte tilkobling til Internett**.
 - 1 Merk av for **Automatisk oppdag mellomtjener-innstillinger**.
 - 1 Merk av for **Manuelle mellomtjener-innstillinger** og angi så skriverens IP-adresse i redigeringsboksen **Ingen MT for**.
 - 1 Merk av for **Automatisk konfigurasjons-adresse**.

Etter at du har innstilt språk og proxy, skriver du inn <http://nnn.nnn.nnn.nnn/> (skriverens IP-adresse) i URL-adressefeltet i nettleseren for å aktivere **Dell Printer Configuration Web Tool**.

Sidevisningsformat

Sidens layout er delt inn i tre deler nevnt nedenfor:

Toppramme

Du finner topprammen øverst på alle sider. Når **Dell Printer Configuration Web Tool** er aktivert, vises gjeldende status og spesifikasjoner for skriveren i topprammen på hver side.

Følgende elementer vises i topprammen.

Dell Color Laser 1320c	Viser skriverens produktnavn.
IP-adresse	Viser skriverens IP-adresse.
Sted	Viser skriverens lokalisering. Stedet kan endres i Grunnleggende informasjon på siden Skriverserverinnstillinger .
Kontaktperson	Viser navnet på skriverens administrator. Navnet kan endres i Grunnleggende informasjon på siden Skriverserverinnstillinger .
Skriverkonsoll	Viser statusen til skriverinnstillingene og indikatorene, og oppdaterer automatisk ved innstilte intervaller. Intervallet kan endres i Grunnleggende informasjon på siden Skriverserverinnstillinger .
Hjelp	Koblinger til Dells nettsider. Se <i>Brukerhåndbok</i> på nettsiden Dell Support, support.dell.com for å få hjelp med dette produktet.
Skriver-bitmap	Viser skriver-bitmap. Menyene Skriverstatus vises i høyre ramme hvis du klikker på denne bitmapen.

Venstre ramme

Du finner den venstre rammen til venstre på alle sider. Menytitlene i venstre ramme er koblet til tilsvarende menyer og sider. Du kan gå til den korresponderende siden ved å klikke på ikonene.

Følgende menyer vises i venstre ramme.

Skriverstatus	Koblinger til menyen Skriverstatus .
----------------------	---------------------------------------------

Skriverjobber	Koblinger til menyen Skriverjobber .
Skriverinnstillinger	Koblinger til menyen Skriverinnstillingsrapporter .
Skriverserverinnstillinger	Koblinger til menyen Skriverserverrapporter .
Kopier skriverinnstillinger	Koblinger til menyen Kopier skriverinnstillinger .
Utskriftsvolum	Koblinger til menyen Utskriftsvolum .
Skriverinformasjon	Koblinger til menyen Skriverstatus .
E-postvarsel	Koblinger til menyen Skriverserverinnstillinger .
Sett passord	Koblinger til menyen Andre funksjoner .
Onlinehjelp	Koblinger til nettstedet Dell Support. Se <i>Brukerveiledningen</i> om den siden.
Bestill tilbehør:	Koblinger til Dells nettsider.
Kontakt Dell Support:	Koblinger til nettadressen for Dell Support. support.dell.com/

Høyre ramme

Du finner den høyre rammen til høyre på alle sider. Innholdet i høyre ramme korresponderer med menyen du velger i venstre ramme. For detaljer om elementene som vises i høyre ramme, se "[Detaljer for menyelementer](#)."

Knapper i høyre ramme

Oppdater	Mottar gjeldende skriverkonfigurerings og oppdaterer nyeste informasjon i høyre ramme.
Bruk nye innstillinger-knappen	Sender nye innstillinger som er foretatt med Dell Printer Configuration Web Tool for skriveren. De gamle skriverinnstillingene blir erstattet med de nye innstillingene.
Start skriver på nytt for å ta i bruk nye innstillinger knappen	Sender nye innstillinger som er foretatt med Dell Printer Configuration Web Tool for skriveren, og starter skriveren på nytt. De gamle skriverinnstillingene blir erstattet med de nye innstillingene.
Gjenopprett innstillinger-knappen	Gjenoppretter de gamle innstillingene fra før endringer ble gjort. Nye innstillinger blir ikke sendt til skriveren.

Endre innstillingene for menyelementer

Enkelt menyer lar deg endre skriverinnstillingene med **Dell Printer Configuration Web Tool**. Når du går til disse menyene, vises autentiseringsdialogen på skjermen. Skriv inn navnet og passordet til skriverens administrator ved å følge anvisningene i dialogboksen.

.Standardnavn er **admin** og standard passord er tomt (NULL). Du kan endre kun passordet på **Sett passord**-siden i menyen **Skriverserverinnstillinger**. Brukernavnet kan ikke endres. Se "[Sett passord](#)" for mer informasjon.

Detaljer for menyelementer

Skriverstatus	Skriverstatus
	Skriverhendelser
	Skriverinformasjon
Skriverjobber	Jobbliste
	Fullførte jobber
Skriverinnstillinger	Skriverinnstillingsrapport
	Menyinnstillinger
	Rapporter
	Skriverinnstillinger
	Systeminnstillinger
	Vedlikehold av skriver
	Papirtetthet
	Juster BTR (Bias overføringsrull)
	Juster Fuser
Autoregistreringsjustering	
Fargeregistreringsjusteringer	
Juster Høyde	

		Tilbakestill standarder
		Ikke-Dell fargetoner
		Initialiser Utskriftsmåling
		Tilpasning av nettkobling
Skriverserverinnstillinger	Skriverserverrapporter	Oppsettside for skrierverserver
		Oppsettside for E-postvarsling
	Skriverserverinnstillinger	Grunnleggende informasjon
		Portinnstillinger
		TCP/IP
		E-postvarsel
		SNMP (Simple Network Management Protocol)
	Andre funksjoner	Sett passord
	Nullstill skrierverserver	
Kopier skriverinnstillinger		Kopier skriverinnstillinger
		Kopier skriverinnstillingsrapport
Utskriftsvolum		Utskriftsvolum
		Dell ColorTrack

Skriverstatus

Bruk menyen **Skriverstatus** til å sjekke statusen til forbruksvarer, maskinvare og skriverspesifikasjoner.

Følgende sider vises i menyen **Skriverstatus**.

Skriverstatus

Formål:

Å sjekke status på forbruksvarer og skuffer.

Verdier:

Nivå i cyan tonerkassett			Viser prosentandelen av gjenværende toner i hver tonerkassett. Når en patron er tom, vises en melding. Teksten <i>Tonerkassett</i> er koblet til Dells nettside for skrivermaterieill, www.dell.com/supplies .
Nivå i magenta tonerkassett			
Nivå i gul tonerkassett			
Nivå i svart tonerkassett			
Papirskuffer	Status	OK	Indikerer at det er noe papir i skuffen, men antallet er ukjent.
		Legg i papir	Indikerer at det ikke er noe papir i skuffen.
	Kapasitet		Viser papirskuffens maksimumskapasitet.
	Størrelse		Ikke tilgjengelig for denne skriveren.
Utdatakuffe	Status	OK	Indikerer at skuffen er tilgjengelig..
		Kapasitet	
Omslag	Status	Lukket	Indikerer at dekselet er lukket.
		Åpen	Indikerer at dekselet er åpent.
Skrivertype			Viser type utskrift for skriveren. Fargelaser vises vanligvis.
Utskriftshastighet			Viser skriverens utskriftshastighet.

Skriverhendelser

Formål:

Når det oppstår feil med skriveren, f.eks. *tom for papir* eller *tom for fargetoner*, vises detaljene om alle feilvarslinger eller -meldinger på siden **Skriverhendelser**.

Verdier:

Sted	Viser stedet der skriverfeilen oppstod.
Detaljer	Viser detaljer om skriverfeilen.

Skriverinformasjon**Formål:**

Å kontrollere skriverdetaljer, f.eks. maskinvarekonfigurering og programvareversjon. Denne siden kan også vises ved å klikke **Skriverinformasjon** i venstre ramme.

Verdier:

Dell servicemerkenummer	Vis Dells servicemerkenummer.	
Merkenummer for aktiva	Viser skriverens produktnummer.	
Serienummer for skriver	Viser skriverens serienummer.	
Minnekapasitet	Viser minnekapasiteten.	
Prosesorhastighet	Viser prosessorhastigheten.	
Skriverrevisjonsnivå	Firmware versjon	Viser revisjonsdato (revisjonsnivå).
	Nettverk firmware versjon	Viser revisjonsdato (revisjonsnivå).

Skriverjobber

Menyen **Skriverjobber** inneholder informasjon på sidene **Jobbliste** og **Fullførte jobber**. Disse sidene viser detaljer om status angående hver protokoll eller utskriftsjobbene.

Jobbliste**Formål:**

Å bekrefte utskriftsjobbene som behandles. Klikk **Oppdater** for å oppdatere skjermen.

Verdier:

ID	Viser jobb-ID-en.
Jobbnavn	Viser filnavnet på jobben som skrives ut.
Eier	Viser navnet på jobbeier.
Vertsnavn	Viser navnet på vertsmaskinen.
Jobbstatus	Viser status på jobben som skrives ut.
Vert I/F	Viser status på vertsgrensesnittet.
Tid for sendt jobb	Viser datoen utskriftsjobben ble sendt på.

Fullførte jobber

Formål:

Å sjekke de fullførte utskriftsjobbene. Opp til de siste 22 utskriftsjobbene vises. Klikk **Oppdater** for å oppdatere skjermen.

Verdier:

ID	Viser jobb-ID-en.
Jobbnavn	Viser filnavnet på de fullførte utskriftsjobbene.
Eier	Viser navnet på jobbeier.
Vertsnavn	Viser navnet på vertsmaskinen.
Utdataresultat	Viser status på fullførte utskriftsjobber.
Trykkingsnummer	Viser antall sider i utskriftsjobben.
Antall ark	Viser antall ark i utskriftsjobben.
Vert I/F	Viser status på vertsgrensesnittet.
Tid for sendt jobb	Viser datoen utskriftsjobben ble sendt på.

Skriverinnstillinger

Bruk menyen **Skriverinnstillinger** for å vise skriverinnstillingsrapporten og konfigurere skriverinnstillinger.

Følgende kategorier vises øverst i høyre ramme.

Skriverinnstillingsrapport

Kategorien **Skriverinnstillingsrapport** inneholder siden **Menyinnstillinger** og **Rapporter**.

Menyinnstillinger**Formål:**

Vise gjeldende skriverinnstillinger.

Verdier:

Systeminnstillinger	Strømsparingsmodus 1	Viser hvor lang tid det tar før skriveren går inn i tidtakermodus 1 for strømsparing etter fullført utskriftsjobb.
	Strømsparingsmodus 2	Viser hvor lang tid det tar før skriveren går inn i tidtakermodus 2 for strømsparing etter fullført utskriftsjobb.
	Kontrollpanelsignal	Viser om skriveren avgir en tone for panelet.
	Klarsignal for maskin	Viser om skriveren avgir en tone når maskinen er klar.
	Signal for fullført jobb	Viser om skriveren avgir en tone når en jobb er fullført.
	Feilsignal	Viser om skriveren avgir en tone når det oppstår en feil.
	Varselsignal	Viser om skriveren utløser en alarm når det oppstår feil.
	Signal for tomt for papir	Viser om skriveren avgir en tone når det er tomt for papir.
	Signal for lite fargetoner	Viser om skriveren avgir en tone når det er lite toner.
	Tidsavbrudd	Viser hvor lenge skriveren venter på å motta ekstra databytes fra datamaskinen.

	Enhetspråk	Angir språket som skal brukes til e-postvarsel.	
	Automatisk logg utskrift	Viser om skriveren skriver ut logger automatisk.	
Papirtetthet	Vanlig	Lett	Viser papirtettheten i Lett for vanlig papir.
		Normal*	Viser papirtettheten i Normal for vanlig papir.
	Etikett	Lett	Viser papirtettheten i Lett for etiketten.
		Normal*	Viser papirtettheten i Normal for etiketten.
Juster BTR	Vanlig	Viser spenningsinnstillingene for overføringsrullen (-6-6) for vanlig papir. Standard er 0.	
	Vanlig tykt	Viser spenningsinnstillingene for overføringsrullen (-6-6) for tykt vanlig papir. Standard er 0.	
	Omslag	Viser spenningsinnstillingene for overføringsrullen (-6-6) for omslagspapir. Standard er 0.	
	Omslag tykke	Viser spenningsinnstillingene for overføringsrullen (-6-6) for tykt omslagspapir. Standard er 0.	
	Etikett	Viser spenningsinnstillingene for overføringsrullen (-6-6) for etiketter. Standard er 0.	
	Overtrukket	Viser spenningsinnstillingene for overføringsrullen (-6-6) for belagt papir. Standard er 0.	
	Overtrukket tykt	Viser spenningsinnstillingene for overføringsrullen (-6-6) for tykt belagt papir. Standard er 0.	
	Konvolutt	Viser spenningsinnstillingene for overføringsrullen (-6-6) for konvolutter. Standard er 0.	
	Resirkulert	Viser spenningsinnstillingene til overføringsrullen (-6-6) for gjenvunnet papir. Standard er 0.	
	JPN overtrukket	Viser spenningsinnstillingene for overføringsrullen (-6-6) for japansk belagt papir. Standard er 0.	
	Postkort JPN	Viser spenningsinnstillingene til overføringsrullen (-6-6) for japanske postkort. Standard er 0.	
	Juster Fuser	Vanlig	Viser temperaturinnstillingene til varmeelementet (-2-2) for vanlig papir. Standard er 0.
Vanlig tykt		Viser temperaturinnstillingene til varmeelementet (-2-2) for tykt, vanlig papir. Standard er 0.	
Omslag		Viser temperaturinnstillingene til varmeelementet (-2-2) for omslagspapir. Standard er 0.	
Omslag tykke		Viser temperaturinnstillingene til varmeelementet (-2-2) for tykt omslagspapir. Standard er 0.	
Etikett		Viser temperaturinnstillingene til varmeelementet (-2-2) for etiketter. Standard er 0.	
Overtrukket		Viser temperaturinnstillingene til varmeelementet (-2-2) for belagt papir. Standard er 0.	
Overtrukket tykt		Viser temperaturinnstillingene til varmeelementet (-2-2) for tykt belagt papir. Standard er 0.	
Konvolutt		Viser temperaturinnstillingene til varmeelementet (-2-2) for konvolutter. Standard er 0.	
Resirkulert		Viser temperaturinnstillingene til varmeelementet (-2-2) for gjenvunnet papir. Standard er 0.	
JPN overtrukket		Viser temperaturinnstillingene til varmeelementet (-2-2) for japansk belagt papir. Standard er 0.	
Postkort JPN		Viser temperaturinnstillingene til varmeelementet (-2-2) for japanske postkort. Standard er 0.	
Autoregistreringsjustering		Autoregistreringsjustering	Viser om registeret skal justeres automatisk.
Juster Høyde	Juster Høyde	Viser om høyden på skriverens installasjonssted skal justeres.	
Ikke-Dell fargetoner	Ikke-Dell fargetoner	Viser om en etterfylt tonerkassetts skal brukes.	
Tilpasning av nettkobling	Velg URL for ny bestilling	Vanlig*	Viser URL-en (accessories.us.dell.com/sna) som kan tilkobles fra Bestill tilbehør : i den venstre rammen.
		Hoved	Viser URL-en (premier.dell.com) som kan tilkobles fra Bestill tilbehør : i den venstre rammen.

Rapporter

Formål:

Å skrive ut forskjellige typer rapporter og lister.

Verdier:

Skriverinnstillinger	Klikk Start -knappen for å skrive ut siden med skriverinnstillinger.
Enhetsinnstillinger	Klikk Start -knappen for å skrive ut siden med enhetsinnstillinger.
Jobhistorie	Klikk Start -knappen for å skrive ut siden jobhistorierapport.
Feilhistorie	Klikk Start -knappen for å skrive ut siden feilhistorierapport.

Fargetestside	Klikk Start -knappen for å skrive ut siden fargetestside.
---------------	------------------------------------------------------------------

Skriverinnstillinger

Kategorien **Skriverinnstillinger** inneholder siden **Systeminnstillinger**.

Systeminnstillinger

Formål:

Å konfigurere grunnleggende skriverinnstillinger.

Verdier:

Strømsparingsmodus 1	Viser hvor lang tid det tar før skriveren går inn i tidtakermodus 1 for strømsparing etter fullført utskriftsjobb.
Strømsparingsmodus 2	Viser hvor lang tid det tar før skriveren går inn i tidtakermodus 2 for strømsparing etter fullført utskriftsjobb.
Kontrollpanelsignal	Viser om skriveren avgir en tone for panelet.
Klarsignal for maskin	Viser om skriveren avgir en tone når maskinen er klar.
Signal for fullført jobb	Viser om skriveren avgir en tone når en jobb er fullført.
Feilsignal	Viser om skriveren avgir en tone når det oppstår en feil.
Varselsignal	Angir om skriveren utløser en alarm når det oppstår feil.
Signal for tomt for papir	Viser om skriveren avgir en tone når det er tomt for papir.
Signal for lite fargetoner	Viser om skriveren avgir en tone når det er lite toner.
Tidsavbrudd	Angir hvor lenge skriveren venter på å motta ekstra databytes fra datamaskinen. Når dette tidsavbruddet utløper, avbrytes utskriftsjobben.
Enhetspråk	Bestem språket som skal brukes til e-postvarsel.
Automatisk logg utskrift	Angir om skriveren skriver ut logger automatisk.

Vedlikehold av skriver

Kategorien **Vedlikehold av skriver** omfatter sidene **Papirtetthet**, **Juster BTR**, **Juster Fuser**, **Autoregistreringsjustering**, **Fargeregisterjusteringer**, **Juster høyde**, **Tilbakestill standarder**, **Ikke-Dell toner**, **Initialiser Utskriftsmåling** og **Tilpasning av nettkobling**.

Papirtetthet

Formål:

Å spesifisere papirtetthet.

Verdier:

Vanlig	Lett	Innstill papirtettheten i Lett for vanlig papir.
	Normal	Innstill papirtettheten til Normal for vanlig papir.
Etikett	Lett	Innstill papirtettheten til Lett for etiketten.
	Normal	Innstill papirtettheten til Normal for etiketten.

Juster BTR

Formål:

Å spesifisere spenningsinnstillinger for overføringsrullen.

Verdier:

Vanlig	Setter spenningsinnstillingene for overføringsrullen for vanlig papir.
Vanlig tykt	Setter spenningsinnstillingene for overføringsrullen for vanlig tykt papir.
Omslag	Setter spenningsinnstillingene for overføringsrullen for omslag papir.
Omslag tykke	Setter spenningsinnstillingene for overføringsrullen for omslag tykke papir.
Etikett	Setter spenningsinnstillingene for overføringsrullen for etiketter.
Overtrukket	Setter spenningsinnstillingene for overføringsrullen for belagt papir.
Overtrukket tykt	Setter spenningsinnstillingene for overføringsrullen for belagt tykt papir.
Konvolutt	Setter spenningsinnstillingene for overføringsrullen for konvolutter.
Resirkulert	Setter spenningsinnstillingene for overføringsrullen for gjenvunnet papir.
JPN overtrukket	Setter spenningsinnstillingene for overføringsrullen for japansk belagt papir.
Postkort JPN	Setter spenningsinnstillingene for overføringsrullen for japanske postkort.

Juster Fuser

Formål:

Å spesifisere temperaturinnstillingsverdier for varmelementet.

Verdier:

Vanlig	Setter temperaturinnstillingene for varmelementet for vanlig papir.
Vanlig tykt	Setter temperaturinnstillingene for varmelementet for tykt vanlig papir.
Omslag	Setter temperaturinnstillingene for varmelementet for omslagspapir.
Omslag tykke	Setter temperaturinnstillingene for varmelementet for tykt belagt papir.
Etikett	Setter temperaturinnstillingene for varmelementet for etiketter.
Overtrukket	Setter temperaturinnstillingene for varmelementet for belagt papir.
Overtrukket tykt	Setter temperaturinnstillingene for varmelementet for tykt belagt papir.
Konvolutt	Setter temperaturinnstillingene for varmelementet for konvolutter.
Resirkulert	Setter temperaturinnstillingene for varmelementet for gjenvunnet papir.
JPN overtrukket	Setter temperaturinnstillingene for varmelementet for japansk belagt papir.
Postkort JPN	Setter temperaturinnstillingene for varmelementet for japanske postkort.

Autoregistreringsjustering

Formål:

Angir om fargeregistreringen skal justeres automatisk.

Verdier:

Autoregistreringsjustering	Angir om fargeregistreringen skal justeres automatisk.
----------------------------	--------------------------------------------------------

Fargeregistreringsjusteringer

Formål:

Å skrive ut fargeregisterskjemaet og justere fargeregistrering ut fra det skjemaet.

Denne funksjonen er nødvendig etter at skriveren er installert eller blir flyttet.

Verdier:

Autokorrigerings	Klikk Start for å justere fargeregistrering automatisk.	
Fargeregistreringsskjema	Klikk Start for å skrive ut fargeregisterskjemaet.	
1 (Lateral) - Angi tall	Gul	Spesifiserer verdiene for sideveis som finnes i fargeregisterskjemaet.
	Magenta	
	Cyan	
2 (Prosess) - Angi tall	Gul	Spesifiserer verdiene for prosess som finnes i fargeregisterskjemaet.
	Magenta	
	Cyan	

Juster Høyde

Formål:

For å justere høyden på skriverens installasjonssted.

Verdier:

0 meter	Velg verdien nær høyden på skriverens installasjonssted.
1000 meters	
2000 meters	
3000 meters	

Tilbakestill standarder

Formål:

Å initialisere ikke-flyktig minne (NVM). Etter utførelse av denne funksjonen og ny oppstart av skriveren, blir alle menyparametere tilbakestilt til standardverdiene.

Verdier:

Tilbakestill standarder og start skriver på nytt.	Klikk Start for å initialisere ikke-flyktig minne (NVM).
----------------------------------------------------------	-----------------------------------------------------------------

Ikke-Dell fargetoner

Formål:

Angir om påfylt tonerkassett skal brukes eller ikke. Når denne innstillingen er på, kan du bruke tonerkassetter fra andre leverandører.

Verdier:

Ikke-Dell fargetoner	Opphever fabrikkinnstillinger for tonerkassett. Bruk av ikke-Dell-tonerkassetter kan føre til at enkelte skriverfunksjoner ikke fungerer, og at utskriftskvaliteten og skriverens driftssikkerhet blir redusert. Dell anbefaler bare bruk av nye Dell- tonerkassetter til skriveren. Dell gir ingen garantier for problemer som skyldes bruk av tilbehør, deler eller komponenter som ikke er levert av Dell. Funksjonen "Kopier skriverinnstillinger" vil ikke kopiere innstillingene til en annen skriver.
-----------------------------	--------------------------------------------------------------------------------------------------------------------------------------------------------------------------------------------------------------------------------------------------------------------------------------------------------------------------------------------------------------------------------------------------------------------------------------------------------------------------------------------------------------------------

Initialiser Utskriftsmåling

Formål:

Initialisere data for utskriftmåleren. Etter at denne funksjonen for å starte skriveren på nytt er utført, blir verdien på måleren tilbakestilt til 0.

Verdier:

Initialiser Utskriftsmåling	Klikk Start for å initialisere utskriftsmåler.
------------------------------------	-------------------------------------------------------

Tilpasning av nettkobling

Formål:

Å konfigurere koblingen som brukes til bestilling av utstyr.

Verdier:

Velg URL for ny bestilling	Angi URL-en Bestill tilbehør: er koblet til i venstre ramme.
Vanlig	accessories.us.dell.com/sna
Hoved	premier.dell.com

Skriverserverinnstillinger

Bruk menyen **Skriverserverinnstillinger** til å sette type skrivergrensesnitt og nødvendige vilkår for kommunikasjon.

Følgende kategorier vises øverst i høyre ramme.

Skriverserverrapporter

Kategorien **Skriverserverrapporter** inneholder **Oppsettside for skrierver** og **Oppsettside for E-postvarsling**.

Oppsettside for skrierver

Formål:

Å verifisere gjeldende innstillinger for TCP/IP (Transmission Control Protocol/Internet Protocol) protokoll og utskriftsporter. På denne siden kan du kun verifisere elementers innstillinger. Hvis du vil endre innstillingene, må du gå til sidene i kategorien **Skriverserverinnstillinger**.

Verdier:

Ethernet	Ethernet-innstillinger	Viser gjeldende innstillinger for Ethernet-overføringsrate og dupleks-innstillingene.
	Gjeldende Ethernet-innstillinger	Viser gjeldende Ethernet-innstillinger.
	MAC-adresse	Viser skriverens MAC-adresse (Media Access Control).
TCP/IP-innstillinger	Vertsnavn	Viser vertsnavnet.
	IP-adressemodus	Viser innstillingene for IP-adressen.
	IP-adresse	Viser skriverens IP-adresse.
	Subnettmaske	Viser nettverksmasken.
	Gateway-adresse	Viser gateway-adressen.
DNS	DNS-modus	Merk av for for å få DNS (Domain Name System) serveradresse automatisk fra DHCP-serveren (Dynamic Host Configuration Protocol).
	Gjeldende DNS serveradresse	Viser DNS serveradresse.
LPD (Line Printer Daemon)	Portstatus	Viser portstatus.
	Tidsavbrudd for tilkobling	Viser tidsavbruddperioden for tilkoblingen.
Port9100	Portstatus	Viser portstatus.
	Portnummer	Viser portnummer.
	Tidsavbrudd for tilkobling	Viser tidsavbruddperioden for tilkoblingen.
HTTP	Portstatus	Viser HTTP (Hyper Text Transfer Protocol) portstatus.
	Portnummer	Viser HTTP-portnummer.
	Samtidige tilkoblinger	Viser antall tilkoblinger som ble mottatt samtidig av klienten.
	Tidsavbrudd for tilkobling	Viser tidsavbruddperioden for tilkoblingen.
FTP	Portstatus	Viser portstatus.
	Tidsavbrudd for tilkobling	Viser tidsavbruddperioden for tilkoblingen.
SNMP-agent	Portstatus	Viser portstatus.
	Trap-melding (IP) 1-3	Viser status på funksjonen Trap-melding (IP) og IP-adresse.
	Autentifiser trap-feil	Viser status på Autentifiser trap-feil .
IP-filter	Tilgangsliste	Viser en liste med IP-adresser som er tillatt eller nektet tilgang til skriveren.

Oppsettside for E-postvarsling

Formål:

Å verifisere gjeldende innstillinger for SMTP/POP (Simple Mail Transfer Protocol/Post Office Protocol) som brukes til e-postfunksjonen og E-postvarsel funksjonen. På denne siden kan du kun verifisere elementers innstillinger. Hvis du vil endre innstillingene, må du gå til sidene i kategorien **Skriverserverinnstillinger**.

Verdier:

Innstillinger for e-postserver	Portstatus		Viser portstatus.
	Primær SMTP-gateway		Viser primær SMTP (Simple Mail Transfer Protocol) gateway.
	SMTP portnummer		Viser SMTP-portnummer.
	Autentisering for e-postsending		Viser autentiseringsmetoden for utgående e-post.
	POP3 serveradresse		Viser POP3 (Post Office Protocol 3) serveradresse.
	POP3 portnummer		Viser POP3 portnummer.
	Returadresse		Viser IP-adressen til servere som er tilkoblet med SMTP-protokoll ved inngående data.
	SMTP servertilkobling		Viser status på SMTP-servertilkobling.
Innstillinger for e-postvarsel	E-postliste 1		Viser akseptable e-postadresser for funksjonen E-postvarsel spesifisert i E-postliste 1.
	Velg varslinger for liste 1	Varslinger om tilbehør	Viser status og om et E-postvarsel skal mottas for forbruksvarer.
		Papirbehandlingsvarsler	Viser status og om et E-postvarsel skal mottas om papirbehandling.
		Serviceoppringning	Viser status og om et E-postvarsel skal mottas om serviceoppringninger.
	E-postliste 2		Viser akseptable e-postadresser for funksjonen E-postvarsel spesifisert i E-postliste 2.
	Velg varslinger for liste 2	Varslinger om tilbehør	Viser status og om et E-postvarsel skal mottas for forbruksvarer.
		Papirbehandlingsvarsler	Viser status og om et E-postvarsel skal mottas om papirbehandling.
		Serviceoppringning	Viser status og om et E-postvarsel skal mottas om serviceoppringninger.

Skriverserverinnstillinger

Kategorien **Skriverserverinnstillinger** omfatter sidene **Grunnleggende informasjon**, **Portinnstillinger**, **TCP/IP**, **E-postvarsel** og **SNMP**.

Grunnleggende informasjon**Formål:**

Å konfigurere grunnleggende skriverinnstillinger.

Verdier:

Systeminnstillinger	Skrivernavn		Angir navnet på skriveren med opptil 31 alfanumeriske tegn.
	Sted		Angir stedet for skriveren med opptil 63 alfanumeriske tegn.
	Kontaktperson		Angir kontaktnavn, nummer og annen informasjon om skriveradministratoren og servicesenteret opp til 63 alfanumeriske tegn.
	Administrators E-postadresse		Angir kontaktadressen for skriveradministratoren og servicesenteret opp til 63 alfanumeriske tegn.
	Merkenummer for aktive		Angi produktmerkenummeret til skriveren.
EWS-innstillinger	Automatisk oppdatering	På	Oppdaterer innholdet for statussidene automatisk.
		Av	Oppdaterer ikke statussidene automatisk.

Intervall for automatisk oppdatering	Setter tidsintervallet for oppdatering av statussidene automatisk fra 15 til 600 sekunder.
--------------------------------------	--------------------------------------------------------------------------------------------

 **MERK:** Funksjonen Automatisk oppdatering gjelder for innholdet i topprammen, **Skriverstatus** siden, **Jobbliste** siden og **Fullførte jobber** -siden.

Portinnstillinger

Formål:

Å angi om utskriftsporter og administrasjonsprotokoller skal aktiveres eller deaktiveres.

Verdier:

Ethernet	Ethernet-innstillinger	Auto	Finner Ethernet-overføringsrate og dupleks-innstillinger automatisk.
		10Base-T halv Dupleks	Velger 10Base-T halv dupleks som standardverdi.
		10Base-T full Dupleks	Velger 10Base-T full dupleks som standardverdi.
		100Base-TX halv Dupleks	Velger 100Base-TX halv dupleks som standardverdi.
		100Base-TX full Dupleks	Velger 100Base-TX full dupleks som standardverdi.
	Gjeldende Ethernet-innstillinger	Viser gjeldende innstillinger for Ethernet.	
	MAC-adresse	Viser skriverens MAC-adresse.	
Portstatus	LPD	Merk av i avmerkingsboksen for å aktivere LPD.	
	Port9100	Merk av i avmerkingsboksen for å aktivere port9100.	
	FTP	Merk av i avmerkingsboksen for å aktivere FTP-porten.	
	E-postvarsel	Merk av i avmerkingsboksen for å aktivere funksjonen E-postvarsel.	
	SNMP-agent	Merk av i avmerkingsboksen for å aktivere SNMP (Simple Network Management Protocol). Du kan også konfigurere transportprotokollen som skal brukes. UDP kan velges som transportprotokoll.	

 **MERK:** Innstillingene på siden **Portinnstillinger** vil bare gjelde etter at skriveren er startet på nytt. Når du vil endre eller konfigurere innstillingene, klikker du **Start skriver på nytt for å ta i bruk nye innstillinger** for å ta i bruk nye innstillinger.

TCP/IP

Formål:

Å konfigurere IP-adressen, nettverksmasken og gateway-adressen til skriveren.

Verdier:

TCP/IP-innstillinger	Vertsnavn		Spesifiser vertsnavnet opp til 47 alfanumeriske tegn. Standardnavn vil forbli gyldig hvis ingenting blir angitt.
	IP-adressemodus	AutoIP	Setter IP-adressen automatisk.
		DHCP	Bruker DHCP til å sette IP-adressen.
		BOOTP	Bruker BOOTP (BOOTstrap Protocol) til å sette IP-adressen.
		RARP	Bruker RARP (Reverse Address Resolution Protocol) til å sette IP-adressen.
		Manuelt satt	Bruker kontrollpanelet eller Dell Printer Configuration Web Tool til å sette IP-adressen manuelt.
	IP-adresse		Setter IP-adressen som er tildelt skriveren, i formatet <i>nnn.nnn.nnn.nnn</i> , der <i>nnn</i> er en variabel mellom 0 og 255. Vær oppmerksom på at verdiene 127 og 224-254 ikke er gyldige for de første tre sifrene.
Subnettmaske		Setter nettverksmasken i formatet <i>nnn.nnn.nnn.nnn</i> . Hver del av <i>nnn.nnn.nnn.nnn</i> er en verdi mellom 0 og 255. Merk at 255.255.255.255 er ugyldig.	

	Gateway-adresse	Setter gateway-adressen i formatet <i>nnn.nnn.nnn.nnn</i> . Hver del av <i>nnn.nnn.nnn.nnn</i> er en verdi mellom 0 og 254. Merk at verdiene 127 og 224-254 ikke er gyldige for de første tre sifrene.
DNS	DNS-modus	Merk av i avmerkingsboksen for å få DNS-serveradresse automatisk fra DHCP-serveren.
	DNS serveradresse	Setter DNS serveradresse.
	DNS domenenavn	Angir domenenavnet på domenenavnserveren. Opp til 255 alfanumeriske tegn, punktum og bindestreker kan brukes. Hvis du angir mer enn ett domenenavn, må du separere dem ved bruk av komma eller semikolon.
LPD	Tidsavbrudd for tilkobling	Setter tidsavbruddperioden for tilkobling fra 1 til 1000 sekunder.
	IP-filter	For å sette IP-filteinnstillingene, klikker du på IP-filter . Siden IP-filter vises.
Port9100	Portnummer	Setter portnummeret fra 9000 til 9999.
	Tidsavbrudd for tilkobling	Setter tidsavbruddperioden for tilkobling fra 1 til 1000 sekunder.
	IP-filter	For å sette IP-filteinnstillingene, klikker du på IP-filter . Siden IP-filter vises.
HTTP	Portnummer	Setter portnummeret til 80 og 8000 til 9999.
	Samtidige tilkoblinger	Viser maksimalt antall tilkoblinger som ble mottatt samtidig av klienten.
	Tidsavbrudd for tilkobling	Setter tidsavbruddperioden for tilkobling fra 1 til 255 sekunder.
FTP	Passord	Sett om passordet skal aktiveres eller deaktiveres. Og angir også passordverdien opp til 7 tegn.
	Tidsavbrudd for tilkobling	Setter tidsavbruddperioden for tilkobling fra 1 til 1000 sekunder.

E-postvarsel

Formål:

Å konfigurere detaljerte innstillinger for E-postvarsel. Denne siden kan også vises ved å klikke **E-postvarsel** i venstre ramme.

Verdier:

Innstillinger for e-postserver	Primær SMTP-gateway		Setter primær SMTP-gateway.
	SMTP portnummer		Spesifiserer SMTP-portnummer. Dette må være 25 eller mellom 5000 og 65535.
	Autentisering for e-postsending		Angir autentiseringsmetoden for utgående e-post.
	SMTP brukerinlogging		Angir SMTP brukerinlogging. Opp til 63 alfanumeriske tegn, punktum, bindestrek, understrek og alfakrøll (@) kan brukes. Hvis mer enn én adresse angir, må de separeres med komma.
	SMTP innloggingspassord		Angir SMTP-kontopassordet opp til 31 alfanumeriske tegn.
	POP3 serveradresse* 1		Spesifiserer POP3 serveradresse i IP-adresseformatet "aaa.bbb.ccc.ddd" eller som et DNS-vertsnavn opp til 63 tegn.
	POP3 portnummer* 1		Angir portnummeret for POP3-serveren. Dette må være 110 eller mellom 5000 og 65535.
	POP brukernavn* 1		Angir POP3-kontobrukernavn. Opp til 63 alfanumeriske tegn, punktum, bindestrek, understrek og alfakrøll (@) kan brukes. Hvis mer enn én adresse angir, må de separeres med komma.
	POP brukerpassord* 1		Angir POP3-kontopassordet opp til 31 alfanumeriske tegn.
	Returadresse		Bestemmer returadressen som skal sendes for hver E-postvarsel.
	SMTP servertilkobling		Viser status på SMTP-servertilkobling.
Innstillinger for e-postvarsel	E-postliste 1		Setter akseptable e-postadresser for funksjonen E-postvarsel opp til 255 alfanumeriske tegn.
	Velg varslinger for liste 1	Varslinger om tilbehør	Merk av i avmerkingsboksen for å motta et E-postvarsel for forbruksvarer.
		Papirbehandlingsvarsler	Merk av i avmerkingsboksen for å motta et e-postvarsel om papirbehandling.
		Serviceoppringning	Merk av i avmerkingsboksen for å motta et E-postvarsel om serviceoppringninger.
	E-postliste 2		Setter akseptable e-postadresser for funksjonen E-postvarsel opp til 255 alfanumeriske tegn.
	Velg varslinger for liste 2	Varslinger om tilbehør	Merk av i avmerkingsboksen for å motta et E-postvarsel for forbruksvarer.
		Papirbehandlingsvarsler	Merk av i avmerkingsboksen for å motta et e-postvarsel om papirbehandling.
Serviceoppringning		Merk av i avmerkingsboksen for å motta et E-postvarsel om serviceoppringninger.	

*1 Tilgjengelig når POP for SMTP for Autentisering for E-postsending er valgt.

SNMP

Formål:

Å konfigurere detaljerte innstillinger for SNMP.

Verdier:

SNMP-agent	Gruppenavn (kun lesetilgang) *1	Angir gruppenavnet som skal ha tilgang (kun lesetilgang) til data opp til 31 alfanumeriske tegn. Dersom ingenting angis, vil den opprinnelige innstillingen forbli gyldig. Angitte tegn for gruppenavn i tidligere innstillinger vil ikke vises på skjermen. Standard lesegruppe er public.
	Gruppenavn (lese- og skrive tilgang) *1	Angir gruppenavnet som skal ha tilgang (lese- og skrive tilgang) til data opp til 31 alfanumeriske tegn. Dersom ingenting angis, vil den opprinnelige innstillingen forbli gyldig. Angitte tegn for gruppenavn i tidligere innstillinger vil ikke vises på skjermen. Standard lese-/skrivegruppe er privat.
	Gruppenavn (felle) *1	Angir gruppenavnet brukt til trap opp til 31 alfanumeriske tegn. Dersom ingenting angis, vil den opprinnelige innstillingen forbli gyldig. Angitte tegn for gruppenavn (Trap) i tidligere innstillinger vil ikke vises på skjermen. Standard Trap-gruppe er " " (NULL).
	Trap-melding (IP) 1-3	Merk av i avmerkingsboksen for å melde om trap. I dette tilfellet må du spesifisere IP-adresse og IP-socket i formatet <i>nnn.nnn.nnn.nnn:mmmm</i> . Hver del av "nnn" er en variabel verdi mellom 0 og 255. Merk at verdiene 127 og 224-254 ikke er gyldige for de første tre sifrene. IP-socket <i>mmmm</i> er en variabel verdi mellom 0 og 65535.
	Autentiser trap-feil	Merk av i avmerkingsboksen for å melde om autentisering av trap-feil.

*1 Standardverdien for hvert element kan endres ved bruk av Dell Printer Configuration Web Tool.

IP-filter

Formål:

Å konfigurere detaljerte innstillinger for IP-filter brukt til LPD og Port9100.

Verdier:

Adresse	Setter adressen i adressefeltet. Angi en numerisk verdi mellom 0 og 255 i hvert felt som "aaa.bbb.ccc.ddd." 127 og 224-254 kan imidlertid ikke brukes for "aaa."	
Adressemaske	Setter nettmasken i maskefeltet. Angi en numerisk verdi mellom 0 og 255 i hvert felt.	
Aktiv modus	Avslå	Avslår utskrift fra en spesifisert nettsadresse.
	Tillat	Tillater utskrift fra en spesifisert nettsadresse.
	Inaktivert	Deaktiverer IP-filterfunksjonen for den spesifiserte IP-adressen.

Når du setter innstillingene for filteret, må du angi IP-adressen for IP-filteret i **Adresse** feltet og nettmasken i **Adressemaske** feltet. Angi en numerisk verdi mellom 0 og 255 i hvert felt. "*" tilføyes gjeldende verdi.

Oppsettsprosedyre

Du kan sette opp maksimalt fem elementer, og det første elementet har prioritet. Angi den korteste adressen først før du går til den neste når du setter flere filtre.

Den følgende delen forklarer hvordan IP-filteret opererer.

IP-filterprosedyre

1. Aktiverer utskrift fra en spesifisert bruker

Følgende beskriver prosedyren for å aktivere utskrift kun fra "192.168.100.10" IP-adressen.

Prosedyrer:

- a. Klikk den første kolonnen i **Tilgangsliste** rad 1.
- b. Angi "192.168.100.10" i **Adresse** feltet og "255.255.255.255" i **Adressemaske** feltet.
- c. Velg **Tillat**.
- d. Klikk **Bruk nye innstillinger**.

2. Deaktiverer utskrift fra en spesifisert bruker

Følgende beskriver prosedyren for å deaktivere utskrift bare fra IP-adressen "192.168.100.10".

Prosedyrer:

- a. Klikk den første kolonnen i **Tilgangsliste** rad 1.
- b. Angi "192.168.100.10" i **Adresse** feltet og "255.255.255.255" i **Adressemaske** feltet.
- c. Velg **Avslå**.
- d. Klikk den første kolonnen i **Tilgangsliste** rad 2.
- e. Angi "0.0.0.0" i **Adresse** feltet og "0.0.0.0" i **Adressemaske** feltet.
- f. Velg **Tillat**.
- g. Klikk **Bruk nye innstillinger**.

3. Aktivering og deaktivering av utskrift fra nettverksadresser

Du kan aktivere utskrift fra nettverksadressen "192.168" og deaktivere utskrift fra nettverksadressen "192.168.200". Eksempelet under beskriver imidlertid hvordan utskrift aktiveres fra IP-adressen "192.168.200.10".

Prosedyrer:

- a. Klikk den første kolonnen i **Tilgangsliste** rad 1.
- b. Angi "192.168.200.10" i **Adresse** feltet og "255.255.255.255" i **Adressemaske** feltet.
- c. Velg **Tillat**.
- d. Klikk den første kolonnen i **Tilgangsliste** rad 2.
- e. Angi "192.168.200.0" i **Adresse** feltet og "255.255.255.0" i **Adressemaske** feltet.
- f. Velg **Avslå**.
- g. Klikk den første kolonnen i **Tilgangsliste** rad 3.
- h. Angi "192.168.0.0" i **Adresse** feltet og "255.255.0.0" i **Adressemaske** feltet.
- i. Velg **Tillat**.
- j. Klikk **Bruk nye innstillinger**.

Andre funksjoner

Kategorien **Andre funksjoner** inneholder sidene **Sett passord** og **Nullstill skriverserver**.

Sett passord

Formål:

Å sette eller endre passordet som kreves for å få tilgang til skriveroppsettsparemeterene fra **Dell Printer Configuration Web Tool**.

Angi passordet for verktøykassen via **Sett passord** i kategorien **Vedlikehold av skriver**. Denne siden kan også vises ved å klikke **Sett passord** i venstre ramme.

 **MERK:** For å gjenopprette passord til standard (NULL), initialiser ikke-flyktig minne (NVM).

Verdier:

Administratorpassord	Setter passordet opp til 10 alfanumeriske tegn. Passordet vil vises som asterisk (*) i feltet når det angis.
Bekreft administratorpassord	Angi passordet igjen for å bekrefte.

Nullstill skriververser

Formål:

Å initialisere NVRAM (ikke-flyktig RAM) for nettverksfunksjonen og starte skriveren på nytt. Du kan også initialisere skriverens NVRAM fra **Tilbakestill standarder** på menyen **Skriverinnstillinger**.

Verdier:

Initialiser NIC NVRAM-minne og start skriver på nytt.	Klikk Start -knappen for å initialisere NVRAM. Nettverksinnstillinger vil gå tilbake til standard fabrikkinnstillinger og starte nettverkskapasiteten på nytt.
Start skriver på nytt	Klikk Start -knappen for å starte skriveren på nytt.

Kopier skriverinnstillinger

Menyen **Kopier skriverinnstillinger** inneholder sidene **Kopier skriverinnstillinger** og **Kopier skriverinnstillingsrapport**.

Kopier skriverinnstillinger

Formål:

Å kopiere skriverinnstillinger til en eller flere skrivere av samme modell.

For å kopiere innstillingene til en annen skriver, spesifiserer du IP-adressen og passordet innstillingene er kopiert til i tekstboksen **IP-adresse** og tekstboksen **Passord**. Klikk så på knappen **Kopier innstillingene til verten i listen ovenfor**. Kopiering av innstillingene er fullført. Tidsavbruddperioden for tilkoblingen er 60 sekunder. Etter det kan du sjekke om innstillingene ble kopiert eller ikke på denne siden. Dessuten må du sjekke menyen **Kopier innstillingene til verten i listen ovenfor** og start opp igjen maskinen. I **Dell Printer Configuration Web Tool** i målskriveren for å verifisere at innstillingene ble kopiert.

Hvis innstillingene kan kopieres, men skrivekonfigurasjonen er forskjellige, blir bare innstillingene for samme elementer kopiert. Skriverinnstillinger kopieres samtidig til skrivere opp til 10 IP-adresser.

Kopier skriverinnstillingsrapport

Formål:

Å verifisere kopieringsloggene.

 **MERK:** Loggen tømmes når skriveren slås av.

Utskriftsvolum

Menyen **Skrivervolum** omfatter sidene **Utskriftsvolum** og **Dell ColorTrack**.

Utskriftsvolum

Formål:

Å verifisere antall sider som er skrevet ut. Denne siden kan også vises ved å klikke **Utskriftsvolum** i venstre ramme.

Verdier:

Sidetelling for skriver	Viser totalt antall sider som er skrevet ut siden skriveren ble sendt fra fabrikk.
Papir brukt	Viser antall sider for hver papirstørrelse.

[Dell ColorTrack](#)**Formål:**

Å spesifisere hvilke brukere som har tilgang til fargeutskrift og å begrense utskriftsvolum pr. bruker. Verdier:

Verdier:

Begrensning på skriverbruker	Merk av i avmerkingsboksen for å hindre brukere i å bruke skriveren.
Tillat utskrift uten spesifisering av bruker	Merk av i avmerkingsboksen for å bruke skriveren ubegrenset.
Brukerregistrering	Vises når Begrensning på skriverbruker er aktivert. For å registrere en bruker, klikker du Rediger brukerregistrering for å åpne siden Rediger registrering av skriverbruker , setter deretter Brukerregistreringsnr. og klikker så Bekreft / Endre for å åpne siden Skriverbrukerinnstillinger .

[Tilbake til innhåll-sidan](#)

[Tilbake til innehåll-sidan](#)

Retningslinjer for utskriftsmateriale

Utskriftsmateriale omfatter blant annet papir, etiketter, konvolutter og belagt papir. Skriveren gir utskrift av høy kvalitet på en rekke utskriftsmaterialer. Valg av riktige utskriftsmateriale for skriveren vil spare deg for utskriftsproblemer. Denne delen beskriver hvordan du velger og behandler utskriftsmateriale og hvordan du legger det i skuff 1.

- [Papir](#)
 - [Konvolutter](#)
 - [Etiketter](#)
 - [Lagre utskriftsmateriale](#)
 - [Identifisere utskriftsmateriale Kilder og spesifikasjoner](#)
-

Papir

For best mulig kvalitet i farger, bør du bruke 75 g/m² xerografisk, langsidefiber-papir. For best mulig kvalitet i svart-hvitt, bør du bruke 90 g/m² xerografisk, langsidefiber-papir. Før du kjøper inn store kvanta med utskriftsmateriale, anbefaler Dell at du tester en prøve først.

Når du legger i papir, må du identifisere anbefalt utskriftside på papirpakningen, og legge i papiret i henhold til dette. Se "[Legge utskriftsmateriale i skuff 1](#)" og "[Legge i enkeltarkmateren](#)" for detaljerte instruksjoner.

Papiregenskaper

Følgende papiregenskaper har innvirkning på utskriftskvalitet og -stabilitet. Dell anbefaler at du følger disse retningslinjene når du vurderer en ny papirbeholdning.

Vekt

Papirkvaliteter fra 60 til 216 g/m² (16 til 60 lb bond) langfibret, mates automatisk fra skuffen. Papirkvaliteter fra 60 til 216 g/m² (16 til 80 lb bond) langfibret, mates automatisk fra enkeltarkmateren. Det er mulig at papir som er lettere enn 60 g/m² (16 lb), ikke mates ordentlig og kan forårsake fastkjøring. For best ytelse bør du bruke 75 g/m² langsidefiber-papir.

Krølling

Krølling er tendensen utskriftsmateriale har til å krummes i kantene. Overdreven krølling kan gjøre at papir forårsaker matingsproblemer. Krølling oppstår vanligvis etter at papiret går gjennom skriveren, der det utsettes for høye temperaturer. Lagring av papir som ikke er pakket inn, selv i papirskuffen, kan forårsake at papiret krøller seg før utskrift og dermed føre til matingsproblemer uten hensyn til fuktighet. Hvis du skriver ut på krøllete papir, må du først glatte ut papiret og så legge det inn i enkeltarkmateren.

Glatthet

Graden av papirglatthet innvirker direkte på utskriftskvaliteten. Hvis papiret er for grovt, fikserer ikke toneren papiret ordentlig, og dette resulterer i dårlig utskriftskvalitet. Hvis papiret er for glatt, kan det forårsake papirmatingsproblemer. Glatthet mellom 150 og 250 Sheffield-punkter gir best utskriftskvalitet.

Fuktighetsinnhold

Mengden fuktighet i papiret innvirker både på utskriftskvaliteten og på evnen skriveren har til å mate papiret. La papiret være i originalemballasjen helt til det skal brukes. Dette begrenser papirets eksponering overfor fuktighetsendringer, som kan forringe ytelsen.

Fiberretning

Fiber angir retningen for papirfibre på et ark. Fiber er enten langsidefiber, som ligger på langs av papiret, eller kortsid fiber, som ligger på tvers av papiret. For 60 til 135 g/m² papir, anbefales langsidefiber. For papir tyngre enn 135 g/m², anbefales kortsid fiber.

Fiberinnhold

Xerografisk papir av høy kvalitet lages for de meste av 100 % kjemisk most tre. Papir som inneholder fibre, f.eks. bomull, innehar egenskaper som kan resultere i forringet papirbehandling.

Anbefalt papir

For best mulig utskriftskvalitet og matingsstabilitet, bør du bruke 75 g/m² xerografisk papir. Bedriftspapir som er laget for generell bedriftsbruk gir også akseptabel utskriftskvalitet. Bruk bare papir som kan tåle disse temperatuere uten misfarging, avfarging eller utløsning av farlig stråling. Laserutskriftsprosessen varmer opp papir til høye temperaturer. Sjekk med produsenten eller leverandøren for å bestemme om papiret du har valgt kan brukes i laserskrivere.

Skriv alltid ut flere prøver før du kjøper store kvanta med alle typer utskriftsmateriale. Når du velger utskriftsmateriale, bør du vurdere vekt, fiberinnhold og farge.

Ikke-akseptabelt papir

Følgende papirtyper anbefales ikke for bruk med skriveren.

- 1 Kjemisk behandlet papir bruk til å lage kopier uten karbonpapir, også kjent som karbonfritt papir, karbonfritt kopipapir (CCP) eller papir som ikke krever karbon (NCR)
- 1 Forhåndstrykt papir med kjemikalier kan kontaminere skriveren
- 1 Forhåndstrykt papir som kan påvirkes av temperaturen i skriverens varmeelement
- 1 Forhåndstrykt papir som krever registrering (nøyaktig utskriftslokalisering på siden) større enn ±0,09 tommer, f.eks. optiske tegngjenkjennelsesskjema (OCR).
I noen tilfeller kan du justere registreringen med din egen programvare for å kunne skrive ut på disse skjemaene.
- 1 Belagt papir (binding som kan strykes ut), syntetisk papir, termisk papir
- 1 Papir med ujevne kanter, grovt eller svært teksturert overflatepapir eller krøllet papir
- 1 Resirkulert papir som inneholder mer enn 25 % etter-forbruksavfall som ikke oppfyller DIN 19 309
- 1 Skjema eller dokumenter som består av flere deler
- 1 Utskriftskvaliteten kan forringes (blanke områder eller flekker kan oppstå i teksten) hvis det skrives ut på talk- eller syreholdig papir.

Valg av papir

Riktig papirvalg vil forhindre papirkrøll og sikre problemfri utskrift.

Slik unngår du papirkrøll eller dårlig utskriftskvalitet:

- 1 Bruk alltid nytt og uskadet papir.
- 1 Før du legger i papir, må du identifisere papirets anbefalte utskriftsside. Denne informasjonen finnes vanligvis på emballasjen.
- 1 Bruk ikke papir du har klippet eller skåret selv.
- 1 Ikke bland utskriftsmaterialets størrelser, -vekt eller -typer i samme kilde. Dette kan forårsake papirkrøll.
- 1 Ta ikke ut skuffen under en utskriftsjobb.
- 1 Kontroller at papiret er lagt riktig i skuffen.
- 1 Bla papiret fram og tilbake og vift dem så. Rett ut kantene på bunken på en flat overflate.

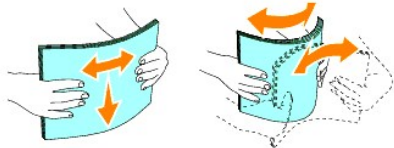

Valg av forhåndstrykte skjema og brevhoder



Slik bruker du forhåndstrykte skjema og brevhodepapir i skriveren:

- 1 Bruk langsidefiber-papir for best resultat.
- 1 Bruk kun skjema og brevhoder som er trykt ved bruk av en offset litografisk eller innprentet trykkeprosess.
- 1 Velg papir som absorberer blekk, men som ikke farger av.
- 1 Unngå papir med grove eller svært teksturerte overflater.
- 1 Bruk papir som er trykt med varmeresistent blekk laget for bruk i xerografiske kopimaskiner. Blekket må tåle temperaturer på 225°C uten å smelte eller utløse farlig stråling.
- 1 Bruk blekk som ikke påvirkes av harpiksen i toneren eller silikonet i varmeelementet. Blekk som er oksidert eller oljebasert bør oppfylle disse kravene, lateksblekk gjør det antakelig ikke. Hvis du er i tvil kan du kontakte din papirleverandør.

Utskrift på brevhode

Sjekk med produsenten eller leverandøren for å bestemme om det forhåndstrykte brevhodet du har valgt kan brukes i laserskrivere.

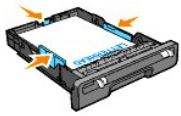
Sideretning er viktig når du skriver ut på brevhode. Bruk følgende tabell når du legger brevhode i utskriftsmidiakilder.

Kilde for utskriftsmateriale	Utskriftsside	Sidetilpasning
Skuf.1	Forsiden opp 	Brevhoder går sist inn i skriveren
Enkel arkmater	Forsiden ned 	Brevhoder går først inn i skriveren

Velge hullet papir

Forhåndshullet papir kan være forskjellige i antall hull og plasseringen av dem, samt i produksjonsteknikker. Det er imidlertid ikke sikkert det kan skrives ut på papiret, avhengig av plasseringen av hullene på papiret.

Bruk av forhåndshullet papir:

- 1 Test papir fra flere leverandører før du bestiller store kvanta med forhåndshullet papir.

- 1 Papir bør hules hos papirprodusenten og ikke bores i papir som allerede er pakket. Boret papir kan forårsake papirkrøll når flere ark mates gjennom skriveren. Dette kan forårsake papirkrøll.
 - 1 For håndshullet papir kan inneholde mer papirstøv enn standardpapir. Skriveren din kan kreve hyppigere rengjøring, og matingsstabiliteten blir antakelig ikke så god som med standardpapir.
 - 1 Retningslinjer for vekt på forhåndshullet papir er de samme som for vanlig papir.
-

Konvolutter

Avhengig av valget av konvolutter, kan det forventes variable nivå av lett krølling. Før du kjøper inn store kvanta med utskriftsmateriale, anbefaler Dell at du tester en prøve først. Se under "[Legge utskriftsmateriale i skuff 1](#)" eller "[Legge i enkeltarkmateren](#)" for instruksjoner om innlegging av konvolutter.

Når du skriver ut på konvolutter:

- 1 Bruk kun konvolutter av høy kvalitet som er laget for bruk i laserskrivere.
 - 1 Angi kilden for utskriftsmateriale til enkeltarkmateren eller skuff 1. Angi papirtypen til **Konvolutt** og velg riktig konvoluttstørrelse i skriverdriveren.
 - 1 For best ytelse bør du bruke konvolutter laget av 75 g/m² papir. Du kan bruke opp til 105 g/m² vekt for konvoluttmateren så lenge bomullsinholdet er 25 % eller mindre. Konvolutter med 100 % bomullsinhold må ikke overskride 90 g/m² vekt.
 - 1 Bruk kun nye, uskadede konvolutter.
 - 1 Bruk konvolutter som kan tåle temperaturer på 205°C uten å forsegles, krølles i særlig grad, rynkes eller utløse farlig stråling. Hvis du er i tvil om konvoluttene du bruker, kan du sjekke med leverandøren.
 - 1 Juster veiviserne så de passer til bredden på konvoluttene.
 - 1 For å laste konvolutter mindre enn 8,5 tommer (215,9 mm) brede i enkeltarkmateren, må konvoluttene legges inn med fliken åpen bak i skriveren. Utskriftssiden må vende nedover.
 - 1 Se under "[Legge utskriftsmateriale i skuff 1](#)" eller "[Legge i enkeltarkmateren](#)" for instruksjoner om innlegging av konvolutter.
 - 1 Bruk én konvoluttstørrelse i en utskriftsjobb.
 - 1 Sjekk at fuktighetsnivået er lavt, fordi et høyt fuktighetsnivå (mer enn 60 %) og de høye utskriftstemperaturene kan klebe igjen konvoluttene.
 - 1 For best ytelse, bør du ikke bruke konvolutter som:
 - o Er svært krølete eller vridd
 - o Er klebet sammen eller skadd på noen måte
 - o Inneholder vinduer, hull, perforeringer, utklipp eller pregning
 - o Bruker metallhefter, bånd eller metallkanter
 - o Har en sammenkoblingsdesign
 - o Har frimerker på
 - o Har utstilt klebing når klaffen er i forseglest eller lukket posisjon
 - o Har hakkete kanter eller bøyde hjørner
 - o Har grov, rynket eller overtrukket overflatebehandling
-

Etiketter

Skriveren kan skrive ut på mange etiketter laget for bruk i laserskrivere. Dell anbefaler å mate Etiketter fra Skuffe 1. Etikettlimet, arkene (utskriftbar bunke) og topplaget må kunne tåle temperaturer på 205°C og et trykk på 25 pund pr. kvadrattomme (psi). Før du kjøper inn store kvanta med utskriftsmateriale, anbefaler Dell at du tester en prøve først.

Når du skriver ut på etiketter:

- 1 Sett Papirtype til **Etikett** i skriverdriveren.

- 1 Legg ikke etiketter sammen med papir i den samme skuffen. Dette kan forårsake papirkrøll.
- 1 Bruk ikke etikettark med glatt materiale på baksiden.
- 1 Skriv ikke ut nærmere enn 1 mm fra tilskjæringen.
- 1 Bruk fulle etikettark. Halvfulle ark kan forårsake at etiketter kan løsne og resultere i papirkrøll. Halvfulle ark kan også kontaminere skriveren og tonerkassetten med lim, og kan ugyldiggjøre garantiene for skriveren og tonerkassetten.
- 1 Bruk etiketter som kan tåle temperaturer på 205°C uten å forsegles, krølles i særlig grad, rynkes eller utløse farlig stråling.
- 1 Skriv ikke ut nærmere enn 1 mm fra etikettkanten, perforeringene eller mellom tilskjæringer på etiketten.
- 1 Bruk ikke etikettark som har lim på kanten av arket. Dell anbefaler et sonestrøk med lim på minst 1 mm fra kantene. Klebemateriale kontaminerer skriveren din og kan ugyldiggjøre garantien.
- 1 Hvis ikke sonestrøm med lim er mulig, bør en stripe på 3 mm fjernes på lede- og drevkanten, og lekkasjefritt lim bør brukes.
- 1 Fjern en stripe på 3 mm fra ledekanten for å unngå at etiketter løsner inni skriveren.
- 1 Stående sideretning foretrekkes, spesielt ved utskrift av strekkoder.
- 1 Bruk ikke etiketter med synlig lim.

Lagre utskriftsmateriale

For riktig lagring av utskriftsmateriale, vil de følgende retningslinjer hjelpe deg med å unngå matingsproblemer og ujevn utskriftskvalitet.

- 1 For best resultat bør du lagre utskriftsmateriale på et sted hvor temperaturen er ca. 21°C og relativt fuktighetsnivå er på 40 %.
- 1 Lagre kartonger med utskriftsmateriale på en palle eller en hylle i stedet for rett på gulvet.
- 1 Hvis du lagrer ienkeltpakker med utskriftsmateriale utenfor den originale emballasjen, må de ligge på en flat overflate slik at kantene ikke brettes eller krølles.
- 1 Legg ikke noe oppå pakkene med utskriftsmateriale.

Identifisere utskriftsmateriale Kilder og spesifikasjoner

Følgende tabeller gir informasjon om standard og alternative kilder for utskriftsmateriale.

Størrelser på og støtte av utskriftsmateriale

	Enkel arkmater	Skuf. 1
A4 (210x297 mm)	G	G
B5 (182x257 mm)	G	G
A5 (148x110 mm)	G	G
Youkei 2 (114x162 mm)	G	G
Youkei 3 (98x148 mm)	G	G
Youkei 4 (105x235 mm)	G	G
Youkei 6 (98x190 mm)	G	G
Youchoukei 3 (120x235 mm)	G	G
Choukei 3 (120x235 mm)	G	G
Choukei 4 (90x205 mm)	G	G

Kakukei 3 (216x277 mm)	G	G
C5 (162x229 mm)	G	G
Monarch (3,875x7,5 tm)	G	G
Konvolutt 10 (4,125x9,5 tm)	G	G
DL(110x220 mm)	G	G
Postkort (100x148 mm)	G	G
Postkort (148x200 mm)	G	G
Brev (8,5x11 tm)	G	G
Legal (8,5x14 tm)	G	G
Folio (8,5x13 tm)	G	G
Executive (7,25x10,5 tm)	G	G
Egendefinert*	G	G
*Egendefinert: 76,2 og 220,0 mm eller mellom 3,00 og 8,66 tommer. 127,0 og 355,6 mm eller mellom 5,00 og 14 tommer.		

Støttet utskriftsmateriale

Utskriftsmateriale	Enkeltssidig utskrift		Dobbeltsidig utskrift	
	Enkel arkmater	Skuf.1	Enkel arkmater	Skuf.1
Vanlig	G*	G*	G*	G*
Vanlig - Side 2	G	G	N	N
Vanlig tykt	G	G	G	G
Vanlig tykt - Side 2	G	G	N	N
Resirkulert	G	G	G	G
Resirkulert - Side 2	G	G	N	N
Etikett	G	G	N	N
Omslag	G	G	G	G
Omslag - Side 2	G	G	N	N
Omslag tykke	G	G	G	N
Omslag tykke - Side 2	G	N	N	N
Konvolutt	G	G	N	N
Postkort JPN	G	G	G	G
Postkort JPN - side 2	G	G	N	N
JPN overtrukket	G	N	G	N
Japansk overtrukket - side 2	G	N	N	N
Overtrukket	G	N	G	N
Overtrukket - Side 2	G	N	N	N
Overtrukket tykt	G	N	NS	N

* Verdier merket med en stjerne (*) er menyinnstillinger for fabrikkstandard.

Oppsett av papirtype

Papirtype	Vekt (gsm)	Merknader
Vanlig papir	60-90	-
Vanlig tykt	80/90-105	-
Omslag	106-163	-

Omslag tykke	164-216	-
Overtrukket	106-163 (Low hastighet)	Blekkskriverpapir kan ikke brukes.
Overtrukket tykt	164-216 (Low hastighet)	Blekkskriverpapir kan ikke brukes.
JPN overtrukket	95-105 (Mid. hastighet)	-
Etikett	3R7408	Blekkskriverpapir kan ikke brukes.
Konvolutter	-	-

[Tilbake til innhåll-sidan](#)

[Tilbake til innehåll-sidan](#)

Legge i utskriftsmateriale

Riktig lasting av utskriftsmateriale vil forhindre papirkrøll og sikre problemfri utskrift.

Før du laster utskriftsmateriale, må du identifisere den anbefalte utskriftssiden. Denne informasjonen finnes vanligvis på emballasjen.

- [Skuf. 1](#)
 - [Legge utskriftsmateriale i skuff 1](#)
 - [Enkeltarkmater](#)
 - [Legge i enkeltarkmateren](#)
 - [Bruke enkeltarkmateren](#)
 - [Bruke den manuelle funksjonen for dobbeltsidig utskrift](#)
 - [Manuell dobbeltsidig utskrift fra skuff 1](#)
 - [Manuell dobbeltsidig utskrift fra enkeltarkmateren](#)
 - [Bruke utmatingsbrettet](#)
 - [Bruke forlengelsen for utmatingsbrettet](#)
-

Skuf. 1

Kapasitet

Skuff 1 har kapasitet til:

- 1 250 ark med vanlig papir.

Dimensjoner på utskriftsmateriale

Skuff 1 håndterer utskriftsmateriale innenfor følgende dimensjoner:

- 1 Bredder - mellom 76,2 og 220,0 mm
 - 1 Lengde - mellom 127 og 355,6 mm
-

Legge utskriftsmateriale i skuff 1

- 🚫 **MERK:** Trekk ikke ut skuffen mens utskrift pågår for å unngå fastkjørt papir.
- 🚫 **MERK:** Bruk bare utskriftsmateriale for laserskrivere. Bruk ikke blekkskriverpapir i skriveren.

1. Trekk papirskuffen ut av skriveren.

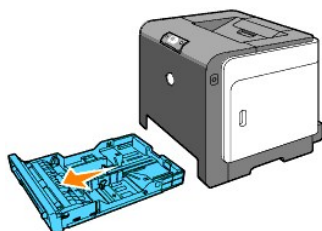

2. Juster breddeskinnene, slik at de hviler mot papirkantene.

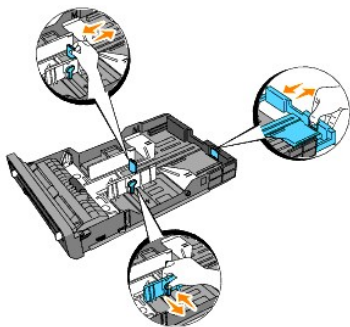

MERK: Forleng skuffen på baksiden når du skal mate papirstørrelsen Legal fra papirskuffen.

3. Før du legger i utskriftsmateriale, bøyer du arkene fram og tilbake og vifter dem. Rett ut kantene på bunken på en flat overflate.

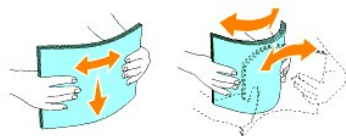

4. Legg utskriftsmaterialet i skuffen med anbefalt utskriftsside opp.

MERK: Gå ikke over maksimumslinjen i skuffen. Hvis du overfyller skuffen kan det forårsake papirkrøll.

5. Juster breddeskinnene, slik at de hviler lett mot papirbunken.

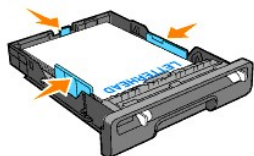

MERK: Når du legger i brukerdefinert utskriftsmateriale, må du justere breddeskinnene og skyve uttreksdelen av skuffen ut ved å klemme ned lengdeskinnen til den hviler mot papirbunken.

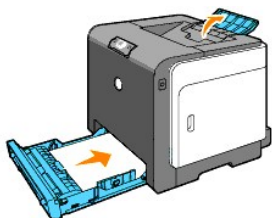

6. Etter at du har kontrollert at skinnene er riktig justert, setter du skuffen tilbake i skriveren og trekker ut utmatingsbrettet på toppen av skriveren.



Lasting av brevhode

Brevhodet må ligge mot toppkanten av skuff 1 med utskriftssiden vendt opp. Brevhodet på papiret skal imidlertid legges i med den øvre kanten først og utskriftssiden ned i enkeltarkmateren.

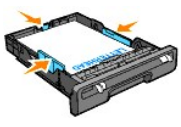
Kilde for utskriftsmateriale	Utskriftsside	Sidetilpasning
------------------------------	---------------	----------------

Skuf.1	Forsiden opp 	Brevhoder går sist inn i skriveren
Enkel arkmater	Forsiden ned 	Brevhoder går først inn i skriveren

Legge i konvolutten

Legg konvolutter i skuff 1 med klaffene lukket når kortsiden av konvoluttene går inn i skriveren, eller med klaffene åpne når langsiden av konvoluttene går inn i skriveren.

Enkeltarkmater

Kapasitet

Enkeltarkmateren kan håndtere ca:

- 1 1 ark med vanlig papir.

Dimensjoner på utskriftsmateriale

Enkeltarkmateren håndterer utskriftsmateriale med følgende dimensjoner:

- 1 Bredde - mellom 76,2 og 220,0 mm
- 1 Lengde - mellom 127,0 og 355,6 mm

Legge i enkeltarkmateren

I tillegg til vanlig papir, kan enkeltarkmateren håndtere flere andre størrelser og typer utskriftsmateriale, f.eks. konvolutter.

1. Juster papirskinnene til bredden av utskriftsmaterialet.

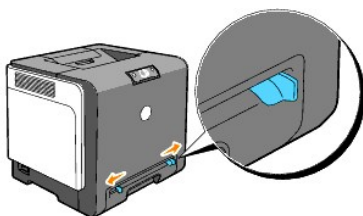

2. Hold i utskriftsmaterialet på hver side, med forsiden ned, nær enkeltarkmateren, og skyv det 8-9 cm inn i materen til det tar tak automatisk.

 **MERK:** Bruk ikke makt når du skyver utskriftsmaterialet inn i den manuelle arkmaternen.

Legge i konvolutter

Når du skal legge en konvolutt i enkeltarkmaternen, skyver du konvolutten inn med klaffene lukket når konvoluttens kortsiden vender innover i skriveren. Plasser konvolutten med utskriftssiden ned, og skyv den inn i innmatingsåpningen.



 **MERKNAD:** Bruk aldri konvolutter med vinduer, belagt før eller selvklebende konvolutter. Dette fører til fastkjøring og kan skade skriveren.

 **MERK:** Pass på at klaffene på konvolutten er lukket når de mates inn i skriveren.

Bruke enkeltarkmaternen

- 1 Legg i konvolutten med klaffesiden ned og frimerkesiden øverst til høyre.
- 1 Legg i brevhodepapir med forsiden ned, og mat den øvre delen av arket først inn i skriveren.
- 1 Snu papiret hvis det oppstår problemer med papirmatingen.

Bruke den manuelle funksjonen for dobbeltsidig utskrift

Med den manuelle funksjonen for dobbeltsidig utskrift (eller dupleksutskrift) kan du skrive ut på begge sider av arket. Se under "[Størrelser på og støtte av utskriftsmateriale](#)" for akseptable størrelser for dobbeltsidig utskrift.

Bruke brosjyreutskrift

 **MERK:** Du kan ikke bruke brosjyreutskrift med enkeltarkmaternen.

For å bruke brosjyreutskrift, må du velge enten **Snu på kortsiden** eller **Snu på langsiden** i **Dupleks**-menyen i dialogboksen **Utskriftspreferanser**, og deretter velge **Lage brosjyre** i dialogboksen **Brosjyre/plakat/blandet dokument** som vises når du klikker på knappen **Brosjyre/plakat/blandet dokument**. I **Dupleks**-menyen kan du definere hvordan 2-sidig utskrift skal innbindes og hvordan utskriften på baksiden av arket (partallssider) er orientert i forhold til utskriften på forsiden (oddetallssider).

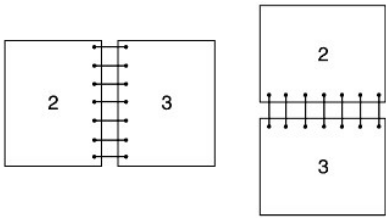
Snu på langsiden	Binder inn langs langsiden av arket (venstre kant for stående format og toppkant for liggende format). Følgende illustrasjon viser langsideinnbinding for stående og liggende sider: 
Snu på kortsiden	Binder inn langs kortsiden av arket (toppkant for stående format og venstre kant for liggende format). Følgende illustrasjon viser kortsideinnbinding for stående og liggende sider:

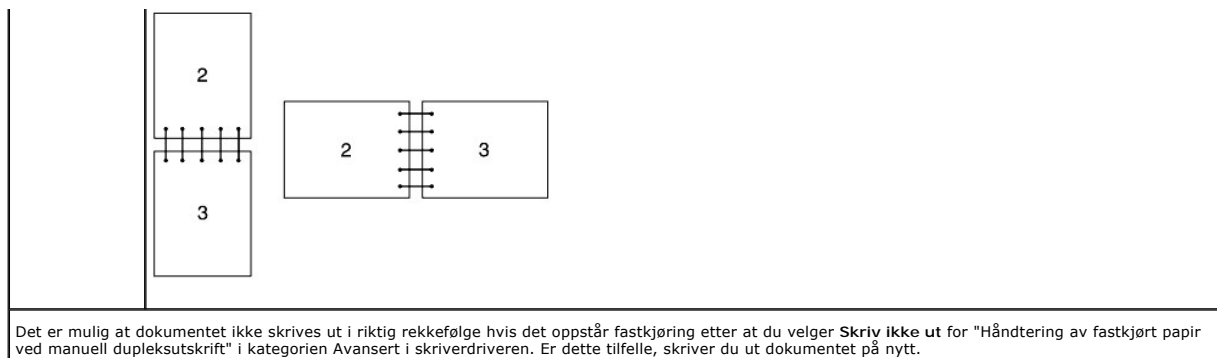

Manuell dobbeltsidig utskrift fra skuff 1

Innstillingsmetode for manuell dobbeltsidig utskrift fra skuff 1

Når du starter manuell dobbeltsidig utskrift, vises instruksjonsvinduene. Vær oppmerksom på at du ikke kan vise dette vinduet igjen hvis du lukker det. Lukk ikke vinduet før den dobbeltsidige utskriftsjobben er fullført.

1. Skriv først ut partallssidene. I et seks-siders dokument skrives partallssidene ut i rekkefølgen side 6, side 4 og til slutt side 2. **Fortsett**-knappen blinker når partallssidene er skrevet ut.



2. Stable deretter utskriftene og legg dem, slik de ligger (med den tomme siden vendt opp), i papirskuffen. Sidene skrives ut i rekkefølgen side 1, side 3 og til slutt side 5.

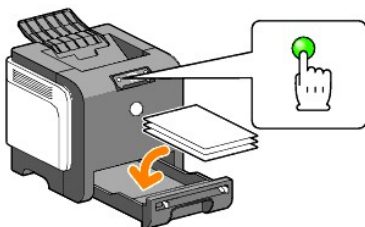

MERK: Kan ikke skrive ut på begge sider av papiret hvis dokumentet består av ulike papirstørrelser.

Manuell dobbeltsidig utskrift fra enkeltarkmateren

MERK: Hvis du skriver ut på krøllete papir, må du først glatte ut papiret og så legge det inn i enkeltarkmateren.

Innstillingsmetode for manuell dobbeltsidig utskrift fra enkeltarkmateren

Når du starter manuell dobbeltsidig utskrift, vises instruksjonsvinduene. Vær oppmerksom på at du ikke kan vise dette vinduet igjen hvis du lukker det. Lukk ikke vinduet før den dobbeltsidige utskriftsjobben er fullført.

1. Skriv først ut partallssidene.
I et seks-siders dokument skrives partallssidene ut i rekkefølgen side 2, side 4 og til slutt side 6. **Fortsett**-knappen blinker når partallssidene er skrevet ut.



2. Etter at partallssidene er skrevet ut, stabler du utskriftene og snur bunken.

 **MERK:** Skjeve eller krøllete utskrifter kan føre til fastkjøring. Rett dem ut før du legger dem i skriveren.

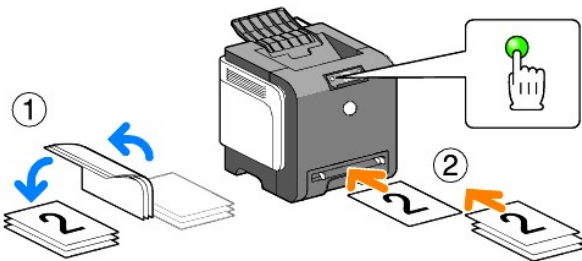

3. Skriv deretter ut oddetalssidene. Ta ett ark om gangen og legg den øverste utskriften som ble snudd, med den tomme siden vendt ned, i skriveren og trykk på fortsett-knappen. Skriv ut sidene i rekkefølgen side 1 (baksiden av side 2) deretter side 3 (baksiden av side 4), deretter side 5 (baksiden av side 6).

Eksempel: Ved dobbeltsidig utskrift av et firesidig dokument på to ark.

Mat én side om gangen i den manuelle innmatingskuffen i rekkefølgen side 2 (bakside) → side 4 (bakside) → side 1 (forside) → side 3 (forside).

 **MERK:** Utskrift på begge sider av papiret er ikke mulig hvis dokumentet består av ulike papirstørrelser.

Bruke utmatingsbrettet

Utmatingsbrettet har en kapasitet på:

- 1 150 ark med vanlig papirmater

Bruke forlengelsen for utmatingsbrettet

Forlengelsen for utmatingsbrettet er konstruert for å forhindre at utskriftsmateriale faller ned fra skriveren etter fullført utskriftsjobb.

Før du skriver ut et dokument, må du kontrollere at utmatingsbrettet er trukket helt ut.



[Tilbake til innhåll-sidan](#)

Operatørpanel

- [Bruke knappene på operatørpanelet](#)
- [Kort om lampene på operatørpanelet](#)
- [Gjenopprette fabrikkinnstillingene](#)

Bruke knappene på operatørpanelet



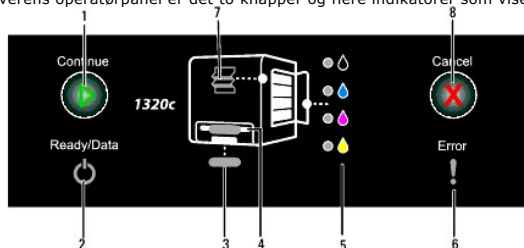



På skriverens operatørpanel er det to knapper og flere indikatorer som viser skriverstatusen.



1. Fortsett-knapp/-indikator
 - 1 Trykk på denne knappen for å starte enkeltarkmating eller dobbeltsidig utskrift.
 - 1 Trykk på og hold knappen inne for å skrive ut rapportsidene.
2. Klar-/dataindikator
Angir skriverstatusen, for eksempel at skriveren mottar eller skriver ut data.
3. Skuff 1-indikator
Angir statusen til skuff 1.
4. Indikator for enkeltarkmaterer
Angir statusen til enkeltarkmatereren.
5. Tonerindikatorer
Angir lite eller ingen toner.
6. Feilindikator
Lyser når det oppstår en feil.
7. Fastkjøring/Åpent frontdeksel-indikatoren indikerer at det har oppstått en fastkjøring eller at frontdekselet er åpent.
8. Avbryt-knapp, trykk på denne knappen for å avbryte en jobb.







Se tabellen nedenfor for mer informasjon om hver enkelt indikator.

Indikator	Status	Tilstand
Fortsett	Grønn på	Trykk på fortsett-knappen for å starte utskrift med enkeltarkmating.
	Grønn blinker	Trykk på fortsett-knappen for å starte dobbeltsidig utskrift.
Klar/Data	Grønn på	Skriveren er klar.
	Grønn blinker	Behandler eller skriver ut eller varmer opp.
	Oransje på	Strømsparermodus eller ventemodus.
Feil	Oransje på	PHD-enheten (Print Head Device) eller belteenheten er nesten utslitt. Rengjør CTD-sensoren.
	Oransje blinker	Det oppstod en feil.
	Oransje blinker	PHD- eller belteenheten er utslitt. Rengjør CTD-sensoren.
Skuff 1	Grønn på	Papir er definert for skuffen.
	Grønn blinker	Legg papir tilbake i skuffen.
	Oransje blinker	Fastkjørt papir.
Enkeltarkmater	Grønn på	Papir er definert for enkeltarkmatereren.
	Grønn blinker	Legg papir i enkeltarkmatereren.

							
-		-	-	-	-	-	Varmer opp
-		-	-	-	-	-	Venter på innkommende data
-		-	-	-		-	Intialiserer NVRAM
-		-	-	-	-	-	På-diagnose ved oppstart
-		-	-	-	-	-	I strømsparemodus

Papirtilstander

Følgende tabell viser papirstatusen.

1	2	3	4	5	6	7	Skriverstatus
-	-		-	-	-	-	Papir i skuff 1.
-	-	-		-	-	-	Papir i enkeltarkmateren.
-	-	-	-		-	-	Lite toner i den angitte tonerkassetten.
-	-	-	-	*	-	-	Toner, som ikke leveres av Dell, brukes i tonerkassetten.
-	-	-	-	-		-	Advarsel om at PHD-enhetens brukstid nærmer seg slutten
-	-	-	-	-		-	Advarsel om at belteenhetens brukstid nærmer seg slutten
-	-	-	-	-		-	Rengjør CTD-sensoren.

* Oransje på i alle tonerindikatorer.

Følgende forhold oppfordrer deg til å legge i papir og trykke på fortsatt-knappen. Klikk koblingene i den høyre kolonnen for mer informasjon om hva det betyr og hva du kan gjøre.

1	2	3	4	5	6	7	Handling
			-	-	-	-	Legg i papir for side 2 i skuff 1. Se under " Manuell dobbeltsidig utskrift fra skuff 1 ".
			-	-	-	-	Trykk på fortsett-knappen. Se under " Manuell dobbeltsidig utskrift fra skuff 1 ".
		-		-	-	-	Legg i papir for side 2 i enkeltarkmateren. Se " Manuell dobbeltsidig utskrift fra enkeltarkmateren ".
		-		-	-	-	Trykk på fortsett-knappen. Se under " Manuell dobbeltsidig utskrift fra enkeltarkmateren ".
-			-	-	-	-	Legg papir i skuff 1. Se " Legge utskriftsmateriale i skuff 1 ".
-			-	-	-	-	Legg papir i skuff 1. Se " Legge utskriftsmateriale i skuff 1 ".
-		-		-	-	-	Legg papir i enkeltarkmateren. Se " Legge i enkeltarkmateren ".
		-		-	-	-	Legg papir i enkeltarkmateren. Se " Legge i enkeltarkmateren ".

Når det oppstår en feil

Følgende tabell viser stedet der det har oppstått en feil.

1	2	3	4	5	6	7	Skriverstatus
-	-	-	-	-			Fastkjørt papir. Se " Fjerne fastkjørt papir ".
-	-	-	-	-			Frontdekselet er åpent.
-		-	-	-			Fastkjørt papir i skuff 1. Se " Fjerne fastkjørt papir fra skuff 1 ".
-	-	-		-			Fastkjørt papir i enkeltarkmateren. Se " Fjerne fastkjørt papir fra enkeltarkmateren ".
-		-	-	-		-	Feil papirstørrelse i skuff 1. Se " Identifisere utskriftsmateriale Kilder og spesifikasjoner ".
-	-	-	-	-	-	-	Feil papirstørrelse i enkeltarkmateren. Se " Identifisere utskriftsmateriale Kilder og spesifikasjoner ".

-	-	-	-	-	-	-	-	-	-	-	Operatørkallfeil
-	-	-	-	-	-	-	-	-	-	-	Det oppsto en feil i den angitte tonerkassetten. Se " Skifte tonerkassetter. "
-	-	-	-	-	-	-	-	-	-	-	Den angitte tonerkassetten er tom. Se " Skifte tonerkassetter. "
-	-	-	-	-	-	-	-	-	-	-	PHD-enheten er utslitt.
-	-	-	-	-	-	-	-	-	-	-	Belteenheten er utslitt.
-	-	-	-	-	-	-	-	-	-	-	Rengjør CTD-sensoren.

Operatørkallfeil

Trykk på og hold **fortsett-knappen** inne når det oppstår en feil. Du får detaljert informasjon fra operatørkallfeilen.

1	2	3	4	5-K	5-C	5-M	5-Y	6	7	Feilstatus
-	•	•	-	-	-	-	-	•	-	Minnet er fullt
-	•	-	•	-	-	-	-	•	-	PDL-feil (Page Description Language)
-	•	-	-	-	-	-	-	•	•	Ugyldig jobbmiljø
-	•	•	-	-	-	-	-	•	•	Sidedekselet er åpent.
-	•	•	•	•	•	-	-	•	•	Dell ColorTrack - Ugyldig bruker
-	•	•	•	•	-	-	-	•	•	Dell ColorTrack - Deaktivert funksjon
-	•	•	•	•	-	-	-	•	•	Dell ColorTrack - Grensen er nådd

Fargetonerfeil

1	2	3	4	5	6	7	Fargetonerstatus
-			-			-	Den angitte tonerkassetten er ikke satt i.
-		-				-	Lite toner i den angitte tonerkassetten.
-		-	-				CRUM ID-feilen i den angitte tonerkassetten.

Feil i PHD-enhet, belteenhet, varmeelement og CTD-sensor

1	2	3	4	5-K	5-C	5-M	5-Y	6	7	Feilstatus
-			-				-			PHD-enheten er fjernet.
-			-	-						PHD-enheten er utslitt.
-			-							ID-feil for PHD CRUM
-			-		-					Teipene er ikke fjernet fra PHD-enheten.
-		-		-						Belteenheten er utslitt.
-				-	-					CTD-sensoren er skitten.

Alvorlige feil

Følgende tabell viser alvorlige feil. Ta kontakt med Dell-leverandøren for å melde fra om skriverstatusen forbundet med hver feil.

1	2	3	4	5-K	5-C	5-M	5-Y	6	7	Skriverstatus
-			-		-	-	-		-	ROS-feil
-			-	-		-	-		-	Feil med varmeelement
-			-	-	-		-		-	NVRAM-feil (IOT)
-	-	-	-	-	-	-	-	-	-	Feil med CTD-sensor (Conductivity Temperature Depth)

-		-					-	-	-	
-							-	-	-	
-										
-										
-							-	-	-	
-										

ESS-relaterte feil

1	2	3	4	5-K	5-C	5-M	5-Y	6	7	Feilstatus	
-						-	-	-			Feil i ESS-hurtigbuffer for data
-							-	-			ESS-instruksjonsfeil
-							-	-			ESS ulovlig unntak
-								-			ASIC-feil
-								-			Kontrollfeil for ESS innebygd RAM W/R
-								-			ESS ROM-kontrollfeil
-							-	-			ESS NVRAM1 W/R-kontrollfeil
-							-	-			ESS NVRAM2 W/R-kontrollfeil
-							-	-			ESS NVRAM SIZE- og ID-kontrollfeil

-										Innebygd nettverkskommunikasjonsfeil
	☀		☀	☀	☀	☀		☀	☀	
-										Kontrollsumfeil for innebygd MAC-adresse for nettverk
	☀		☀					☀	☀	
-										RAM R/W-feil med BIST-paritet i innebygd Ethernet-nettverk
	☀		☀	☀				☀	☀	
-										Intern tilbakekoblingsfeil i innebygd nettverk
	☀		☀		☀			☀	☀	
-										Ugjenopprettelig feil i innebygd nettverk
	☀		☀	☀	☀			☀	☀	
-										IOT-ESS-kommunikasjonsfeil
	☀		☀					☀	☀	
-										Feil med HW-tast
	☀		☀	☀				☀	☀	

Gjenopprette fabrikkinnstillingene

Du kan gjenopprette fabrikkinnstillingene til skriveren hvis du ikke kan bruke skriveren med datamaskinen.

 **MERK:** Du kan bare initialisere brukerdefinerte innstillinger.

Slik gjenoppretter du fabrikkinnstillingene:

1. Kontroller at skriveren er av.
 2. Åpne sidedekselet.
 3. Hold fortsett- og avbrytknappen nede samtidig som du slår på skriveren.
 4. Etter at alle indikatorene er slått på, slipper du opp fortsett- og avbrytknappen.
 5. Lukk sidedekselet etter at indikatorene for fortsett, feil og klar/data slokkes. Skriveren vil automatisk:
 - 1 Initialisere ikke-flyktig minne (NVM).
-  **FORSIKTIG:** Prøv aldri å slå av skriveren. Skriveren vil slutte å fungere.
- 1 Starter opp igjen.
 - 1 Skrive ut sidene med skriver- og enhetsinnstillinger.
6. Kontroller om fabrikkinnstillingene er gjenopprettet ved å se på sidene med skriver- og enhetsinnstillinger.

[Tilbake til innhåll-sidan](#)

[Tilbake til innhåll-sidan](#)

Skriverinnstillinger

Du kan endre de fleste systeminnstillingene gjennom programvaren. Hvis skriveren er koblet til et nettverk, kan du endre innstillinger via **Dell Printer Configuration Web Tool**. For å starte **Dell Printer Configuration Web Tool**, taster du bare inn skriverens IP-adresse i nettleseren. Se under "[Skrive ut en skriverinnstillingsside](#)" for å finne skriverens IP-adresse.

Innstillinger fra programvaren oppdaterer standard systeminnstillinger for skriveren. Innstillinger fra skriverdriveren gjelder bare for jobben du sender til skriveren.

Hvis du ikke kan endre en innstilling i programvaren, kan du bruke **Dell Printer Configuration Web Tool**. Endring av en systeminnstilling fra verktøykassen eller **Dell Printer Configuration Web Tool** gjør denne innstillingen til brukerens standardinnstilling.

- [Skrive ut en skriverinnstillingsside](#)
- [Bruke verktøykassen til å endre systeminnstillingene](#)
- [Bruke Dell Printer Configuration Web Tool for å endre systeminnstillinger](#)
- [Tilbakestille standardinnstillinger](#)

Skrive ut en skriverinnstillingsside

Du kan kontrollere de detaljerte systeminnstillingene ved å skrive ut en skriverinnstillingsside.

1. Velg **Start**→ **Alle programmer**→ **Dell skrivere**→ **Ekstra programvare for fargelaser**→ **Statusmonitor konsoll**. Dialogboksen **Skrivervalg** åpnes.
2. Klikk **Dell Color Laser 1320c** under Skrivernavn. Vinduet for oppstarting av **Dell Color Laser 1320c** åpnes.
3. Klikk knappen **Verktøykasse**. **Verktøykassen** åpnes. Du kan også starte verktøykassen via skriverikonet på oppgavelinjen.
4. Klikk kategorien **Skriverinnstillingsrapport**.
5. Velg **Rapporter** i listen til venstre på siden. Siden **Rapporter** vises.
6. Klikk på **Start**-knappen for **Skriverinnstillinger**. Siden med skriverinnstillinger skrives ut.

Du kan også skrive ut siden for skriverinnstillinger på følgende måte.

1. Trykk på og hold fortsettknappen på skriveren inne til klar-/dataindikatoren begynner å blinke.

 **MERK:** Du kan ikke skrive ut en skriverinnstillingsside ved å trykke på og holde **fortsett**-knappen inne hvis passordet er angitt i Sett passord i Verktøykassen (fordi operatørpanelet er låst).

Bruke verktøykassen til å endre systeminnstillingene

Du kan velge menyelementer og tilsvarende verdier i verktøykassen.

Fabrikkstandarder kan variere fra land til land.

Disse innstillingene er aktive helt til nye velges, eller fabrikkstandarden gjenopprettes.

Slik velger du en ny verdi som innstilling:

1. Velg **Start**→ **Alle programmer**→ **Dell skrivere**→ **Ekstra programvare for fargelaser**→ **Statusmonitor konsoll**. Dialogboksen **Skrivervalg** åpnes.
2. Klikk **Dell Color Laser 1320c** under Skrivernavn. Vinduet for oppstartning av **Dell Color Laser 1320c** åpnes.
3. Klikk knappen **Verktøykasse**. **Verktøykassen** åpnes. Du kan også starte verktøykassen via skriverikonet på oppgavelinjen.
4. Klikk kategorien **Vedlikehold av skriver**.
5. Velg aktuelt menyelement. Hvert menyelement har en liste med verdier for menyelementet. En verdi kan være:
 - 1 En frase eller et ord som beskriver en innstilling
 - 1 En numerisk verdi som kan endres
 - 1 En Av- eller På-innstilling
6. Velg aktuell verdi, og klikk deretter på den tilknyttede knappen for hvert menyelement.

Driverinnstillinger kan overstyre tidligere endringer, slik at det kan bli nødvendig å endre standardverdiene i verktøykassen.

Bruke Dell Printer Configuration Web Tool for å endre systeminnstillinger

Hvis skriveren er tilkoblet et nettverk, kan du endre enhetsinnstillingene fra nettleseren din. Hvis du er en nettverksadministrator kan du klonе systeminnstillinger fra en skriver til alle skriverne i nettverket.

Tast inn IP-adressen til nettverksskriveren i nettleseren. Velg **Tulostimen asetukset** fra emnelisten og velg de systeminnstillingene du vil endre.

For å kopiere systeminnstillingene til en annen skriver i nettverket, velger du **Kopioi tulostimen asetukset** i listen og skriver inn IP-adressen til den andre skriveren.

Se skriverinnstillingssiden hvis du ikke kjenner skriverens IP-adresse. Slik skriver du ut en skriverinnstillingsside:

1. Velg **Start**→ **Alle programmer**→ **Dell skrivere**→ **Ekstra programvare for fargelaser**→ **Statusmonitor konsoll**. Dialogboksen **Skrivervalg** åpnes.
 2. Klikk **Dell Color Laser 1320c** under Skrivernavn. Vinduet for oppstartning av **Dell Color Laser 1320c** åpnes.
 3. Klikk knappen **Verktøykasse**. **Verktøykassen** åpnes. Du kan også starte verktøykassen via skriverikonet på oppgavelinjen.
 4. Klikk kategorien **Skriverinnstillingsrapport**.
 5. Velg TCP/IP-innstillinger i listen til venstre på siden.
-

Tilbakestille standardinnstillinger

Etter at denne funksjonen er utført og skriveren er startet på nytt, er alle menyparametrene, med unntak av parametre for nettverket, tilbakestilt til standardverdiene.

1. Velg **Start**→ **Alle programmer**→ **Dell skrivere**→ **Ekstra programvare for fargelaser**→ **Statusmonitor konsoll**. Dialogboksen **Skrivervalg** åpnes.
2. Klikk **Dell Color Laser 1320c** under Skrivernavn. Vinduet for oppstartning av **Dell Color Laser 1320c** åpnes.
3. Klikk knappen **Verktøykasse**. **Verktøykassen** åpnes. Du kan også starte verktøykassen via skriverikonet på oppgavelinjen.
4. Klikk kategorien **Vedlikehold av skriver**.
5. Velg **Tilbakestill standarder** i listen til venstre på siden. Siden **Tilbakestill standarder** vises.
6. Klikk **Start** for å initialisere ikke-flyktig minne (NVM). Skriveren slås automatisk av for å aktivere innstillingene.

[Tillbaka till innehåll-sidan](#)

[Tilbake til innhåll-sidan](#)

Kort om Verktøykasse-menyer

Via verktøykassen kan du vise eller angi skriverinnstillinger. Du kan også diagnostisere skriverinnstillingene gjennom verktøykassen.

Verktøykassen inneholder kategoriene **Skriverinnstillingsrapport**, **Vedlikehold av skriver** og **Diagnose**.

- [Skriverinnstillingsrapport](#)
- [Vedlikehold av skriver](#)
- [Diagnose](#)

 **MERK:** En **Passord**-dialogboks vises den første gangen du prøver å endre innstillingene eller klikker en knapp etter at du har startet opp verktøykassen. Oppgi passordet du spesifiserte i kategorien **Vedlikehold av skriver** under **Sett passord**. Felte med standardpassordet skal ikke fylles ut. Du kan klikke **OK** uten å skrive inn et passord for å gå til neste trinn.

Skriverinnstillingsrapport

Kategorien **Skriverinnstillingsrapport** inneholder sidene **Skriverinformasjon**, **Menyinnstillinger**, **Rapporter** og **TCP/IP-innstillinger**.

 **MERK:** Verdier merket med en stjerne (*) er menyinnstillinger for fabrikkstandard.

Skriverinformasjon

Formål:

Å kontrollere skriverdetaljer, f.eks. maskinvarekonfigurering og programvareversjon.

Verdier:

Dell servicemerkenummer	Vis Dells servicemerkenummer.
Serienummer for skriver	Viser skriverens serienummer.
Skrivertype	Viser type utskrift for skriveren. Vanligvis vises Color Laser.
Merkenummer for aktiva	Viser skriverens produktnummer.
Minnekapasitet	Viser minnekapasiteten.
Prosesorhastighet	Viser prosessorhastigheten.
Firmware versjon	Viser kontrollerversjonen.
Nettverk firmware versjon	Viser NIC-versjonen.
MCU firmware versjon	Viser MCU-fastvareversjon.
Utskriftshastighet (Farge)	Viser hastigheten for fargeutskrift.
Utskriftshastighet (Monokrom)	Viser hastigheten for utskrift i svart-hvitt.

Menyinnstillinger

Formål:

Vise gjeldende skriverinnstillinger.

Verdier:

Systeminnstillinger	Strømsparingsmodus 1	Viser hvor lang tid det tar før skriveren går inn i Strømsparingsmodus 1 (dvalemodus) etter at en utskriftsjobb er fullført.	
	Strømsparingsmodus 2	Viser hvor lang tid det tar før skriveren går inn i Strømsparingsmodus 2 (dyp dvalemodus) når tidene som er angitt i Strømsparingsmodus 1 og Strømsparingsmodus 2, forløper etter at en utskriftsjobb er fullført.	
	Kontrollpanelsignal	Viser om skriveren avgir en tone når du berører panelet.	
	Klarsignal for maskin	Viser om skriveren avgir en tone når den er klar.	
	Signal for fullført jobb	Viser om skriveren avgir en tone når utskriften er fullført.	
	Feilsignal	Viser om skriveren avgir en tone når det oppstår en feil.	
	Varselsignal	Viser om skriveren utløser en alarm.	
	Signal for tomt for papir	Viser om skriveren avgir en tone når det er tomt for papir.	
	Signal for lite fargetoner	Viser om skriveren avgir en tone når det er lite toner.	
	Tidsavbrudd	Viser hvor lenge skriveren venter på å motta ekstra databytes fra datamaskinen.	
	Enhetspråk	Angir språket som skal brukes til e-postvarsel.	
	Automatisk logg utskrift	Viser om skriveren skriver ut logger automatisk.	
Papirtetthet	Vanlig	Viser papirtettheten for vanlig papir.	
	Etikett	Viser papirtettheten for etiketten.	
Juster BTR	Vanlig	Viser spenningsinnstillingene for overføringsrullen (-6-6) for vanlig papir. Standard er 0.	
	Vanlig tykt	Viser spenningsinnstillingene for overføringsrullen (-6-6) for tykt vanlig papir. Standard er 0.	
	Omslag	Viser spenningsinnstillingene for overføringsrullen (-6-6) for omslagspapir. Standard er 0.	
	Omslag tykke	Viser spenningsinnstillingene for overføringsrullen (-6-6) for tykt omslagspapir. Standard er 0.	
	Etikett	Viser spenningsinnstillingene for overføringsrullen (-6-6) for etiketter. Standard er 0.	
	Overtrukket	Viser spenningsinnstillingene for overføringsrullen (-6-6) for belagt papir. Standard er 0.	
	Overtrukket tykt	Viser spenningsinnstillingene for overføringsrullen (-6-6) for tykt belagt papir. Standard er 0.	
	Konvolutt	Viser spenningsinnstillingene for overføringsrullen (-6-6) for konvolutter. Standard er 0.	
	Resirkulert	Viser spenningsinnstillingene til overføringsrullen (-6-6) for gjenvunnet papir. Standard er 0.	
	JPN overtrukket	Viser spenningsinnstillingene for overføringsrullen (-6-6) for japansk belagt papir. Standard er 0.	
Postkort JPN	Viser spenningsinnstillingene til overføringsrullen (-6-6) for japanske postkort. Standard er 0.		
Juster Fuser	Vanlig	Viser temperaturinnstillingene til varmeelementet (-2-2) for vanlig papir. Standard er 0.	
	Vanlig tykt	Viser temperaturinnstillingene til varmeelementet (-2-2) for tykt, vanlig papir. Standard er 0.	
	Omslag	Viser temperaturinnstillingene til varmeelementet (-2-2) for omslagspapir. Standard er 0.	
	Omslag tykke	Viser temperaturinnstillingene til varmeelementet (-2-2) for tykt omslagspapir. Standard er 0.	
	Etikett	Viser temperaturinnstillingene til varmeelementet (-2-2) for etiketter. Standard er 0.	
	Overtrukket	Viser temperaturinnstillingene til varmeelementet (-2-2) for belagt papir. Standard er 0.	
	Overtrukket tykt	Viser temperaturinnstillingene til varmeelementet (-2-2) for tykt belagt papir. Standard er 0.	
	Konvolutt	Viser temperaturinnstillingene til varmeelementet (-2-2) for konvolutter. Standard er 0.	
	Resirkulert	Viser temperaturinnstillingene til varmeelementet (-2-2) for gjenvunnet papir. Standard er 0.	
	JPN overtrukket	Viser temperaturinnstillingene til varmeelementet (-2-2) for japansk belagt papir. Standard er 0.	
Postkort JPN	Viser temperaturinnstillingene til varmeelementet (-2-2) for japanske postkort. Standard er 0.		
Autoregistreringsjustering	Autoregistreringsjustering	Viser om registeret skal justeres automatisk.	
Juster Høyde	Juster Høyde	Viser om høyden på skriverens installasjonssted skal justeres.	
Ikke-Dell fargetoner	Ikke-Dell fargetoner	Viser om en etterfylt tonerkassett skal brukes.	
Tilpasning av nettkobling	Velg URL for ny bestilling	Vanlig*	Viser URLen (accessories.us.dell.com/sna).
		Hoved	Viser URLen (premier.dell.com).

Rapporter

Formål:

Å skrive ut forskjellige typer rapporter og lister.

Rapportene skrives ut med de papirstørrelsene som er angitt under Skriverinnstillinger. Standard er A4 eller Letter.

Verdier:

Skriverinnstillinger	Klikk Start(1) -knappen for å skrive ut siden med skriverinnstillinger.
Enhetsinnstillinger	Klikk Start(2) -knappen for å skrive ut den detaljerte innstillingssiden.
Jobbhistorie	Klikk Start(3) -knappen for å skrive ut jobbloggrapporten.
Feilhistorie	Klikk Start(4) -knappen for å skrive ut feilloggrapporten.
Fargetestside	Klikk Start(5) -knappen for å skrive ut fargetestside.

TCP/IP-innstillinger

Formål:

Vise gjeldende innstillinger for TCP/IP (Transmission Control Protocol/Internet Protocol) protokol.

Verdier:

IP-adressemodus	Viser innstillingene for IP-adressen.
IP-adresse	Viser skriverens IP-adresse.
Subnettmaske	Viser nettverksmasken.
Gateway-adresse	Viser gateway-adressen.

Vedlikehold av skriver

Kategorien **Vedlikehold av skriver** omfatter sidene **Systeminnstillinger**, **Papirtetthet**, **Juster BTR**, **Juster Fuser**, **Registreringsjustering**, **Juster høyde**, **Tilbakestill standarder**, **Ikke-Dell fargetoner**, **Initialiser Utskriftsmåling**, **Tilpasning av nettkobling**, **TCP/IP-innstillinger**, **EWS** og **Sett passord**.

 **MERK:** Verdier merket med en stjerne (*) er menyinnstillinger for fabrikkstandard.

Systeminnstillinger

Formål:

Å konfigurere grunnleggende skriverinnstillinger.

Verdier:

Strømsparingsmodus 1**1	1-30 min	Angir hvor lang tid det tar før skriveren går inn i Strømsparingsmodus 1 (dvalemodus) etter at en utskriftsjobb er fullført.
	3 min*	
Strømsparingsmodus	5-60 min	Angir hvor lang tid det tar før skriveren går inn i Strømsparingsmodus 2 (dyp dvalemodus) når tidene

2*1	10 min*	som er angitt i Strømsparingsmodus 1 og Strømsparingsmodus 2, forløper etter at en utskriftsjobb er fullført.	
Varselsignal	Kontrollpanelsignal	Av*	Ingen alarm når du trykker på en knapp på panelet.
		På	Utløser en alarm når du trykker på en knapp på panelet.
	Klarsignal for maskin	Av*	Ingen alarm når skriveren er klar.
		På	En alarm utløses når skriveren er klar.
	Signal for fullført jobb	Av*	Ingen alarm når en jobb er fullført.
		På	Utløser en alarm når en jobb er fullført.
	Feilsignal	Av*	Lar ikke lyde en alarm når en jobb er fullført med feil.
		På	Lar lyde en alarm når en jobb er fullført med feil.
	Varselsignal	Av*	Ingen alarm når det oppstår en feil.
		På	Utløser en alarm når det oppstår en feil.
	Signal for tomt for papir	Av*	Ingen alarm når skriveren er tom for papir.
		På	Ingen alarm når skriveren er tom for papir.
	Signal for lite fargetoner	Av*	Lar ikke lyde en alarm når tonernivået er lavt.
		På	Lar lyde en alarm når tonernivået er lavt.
Tidsavbrudd	0	Deaktiverer tidsavbrudd for jobb	
	5-300 sek	Angir hvor lenge skriveren venter på å motta ekstra databytes fra datamaskinen. Når dette tidsavbruddet utløper, avbrytes utskriftsjobben.	
	30 sek*		
Enhetspråk	Engelsk*	Bestemmer språket som skal brukes til E-postvarsel.	
	Fransk		
	Italiensk		
	Tysk		
	Spansk		
	Nederlandsk		
	Dansk		
	Norsk		
	Svensk		
	Finsk		
	Polsk		
	Portugisisk		
	Japansk		
Tyrkisk			
Automatisk logg utskrift	Av*	Skriver ikke automatisk ut jobbhistorierapporten.	
	På	Å automatisk skrive ut Jobbhistorierapporten når antall Jobbhistorieelementer når maksimumsgrensen.	
Bruk nye innstillinger		Etter at du har foretatt innstillingene, trykker du på knappen Bruk nye innstillinger for å aktivere endringene.	
Start skriver på nytt for å ta i bruk nye innstillinger		Trykk på knappen Start skriver på nytt for å ta i bruk nye innstillinger for å ta i bruk de nye innstillingene.	
*1 Angi 3 for å sette skriveren i tidtakermodus for strømsparing fem minutter etter at en jobb er fullført. Dette reduserer energiforbruket, men krever mer oppvarmingstid for skriveren. Angi 3 hvis skriveren deler en elektrisk krets med rombelysning, og du har lagt merke til at lysene blinker.			
Velg en høyere verdi hvis skriveren brukes konstant. I de fleste tilfeller gjør dette skriveren klar til drift med minimal oppvarmingstid. Velg en verdi mellom 5 og 60 minutter for tidtakermodusen for strømsparing hvis du ønsker en balanse mellom energiforbruk og kortere oppvarmingstid.			
Skriveren returnerer automatisk til ventemodus fra tidtakermodus for strømsparing når den mottar data fra datamaskinen. Du kan også sette skriveren i ventemodus igjen ved å trykke på en knapp på operatørpanelet.			

Papirtetthet

Formål:

Å spesifisere papirtetthet.

Verdier:

Vanlig	Normal*
	Lett
Etikett	Normal*
	Lett
Bruk nye innstillinger	Etter at du har foretatt innstillingene, trykker du på knappen Bruk nye innstillinger for å aktivere endringene.
Start skriver på nytt for å ta i bruk nye innstillinger	Trykk på knappen Start skriver på nytt for å ta i bruk nye innstillinger for å ta i bruk de nye innstillingene.

Juster BTR

 **MERK:** Utskriftskvaliteten avhenger av innstillingsverdiene du velger for dette elementet.

Formål:

Å spesifisere spenningsinnstillinger for overføringsrullen.

Verdier:

Vanlig	-6-6	Setter spenningsinnstillingene for overføringsrullen for vanlig papir.
	0*	
Vanlig tykt	-6-6	Setter spenningsinnstillingene for overføringsrullen for vanlig tykt papir.
	0*	
Omslag	-6-6	Setter spenningsinnstillingene for overføringsrullen for omslag papir.
	0*	
Omslag tykke	-6-6	Setter spenningsinnstillingene for overføringsrullen for omslag tykke papir.
	0*	
Etikett	-6-6	Setter spenningsinnstillingene for overføringsrullen for etiketter.
	0*	
Overtrukket	-6-6	Setter spenningsinnstillingene for overføringsrullen for belagt papir.
	0*	
Overtrukket tykt	-6-6	Setter spenningsinnstillingene for overføringsrullen for belagt tykt papir.
	0*	
Konvolutt	-6-6	Setter spenningsinnstillingene for overføringsrullen for konvolutter.
	0*	
Resirkulert	-6-6	Setter spenningsinnstillingene for overføringsrullen for gjenvunnet papir.
	0*	
JPN overtrukket	-6-6	Setter spenningsinnstillingene for overføringsrullen for japansk belagt papir.
	0*	
Postkort JPN	-6-6	Setter spenningsinnstillingene for overføringsrullen for japanske postkort.
	0*	
Bruk nye innstillinger		Etter at du har foretatt innstillingene, trykker du på knappen Bruk nye innstillinger for å aktivere endringene.
Start skriver på nytt for å ta i bruk nye innstillinger		Trykk på knappen Start skriver på nytt for å ta i bruk nye innstillinger for å ta i bruk de nye innstillingene.

Juster Fuser

Formål:

Å spesifisere temperaturinnstillingsverdier for varmeelementet.

Verdier:

Vanlig	-2-2	Setter temperaturinnstillingene for varmeelementet for vanlig papir.
	0*	
Vanlig tykt	-2-2	Setter temperaturinnstillingene for varmeelementet for tykt vanlig papir.
	0*	
Omslag	-2-2	Setter temperaturinnstillingene for varmeelementet for omslagspapir.
	0*	
Omslag tykke	-2-2	Setter temperaturinnstillingene for varmeelementet for tykt belagt papir.
	0*	
Etikett	-2-2	Setter temperaturinnstillingene for varmeelementet for etiketter.
	0*	
Overtrukket	-2-2	Setter temperaturinnstillingene for varmeelementet for belagt papir.
	0*	
Overtrukket tykt	-2-2	Setter temperaturinnstillingene for varmeelementet for tykt belagt papir.
	0*	
Konvolutt	-2-2	Setter temperaturinnstillingene for varmeelementet for konvolutter.
	0*	
Resirkulert	-2-2	Setter temperaturinnstillingene for varmeelementet for gjenvunnet papir.
	0*	
JPN overtrukket	-2-2	Setter temperaturinnstillingene for varmeelementet for japansk belagt papir.
	0*	
Postkort JPN	-2-2	Setter temperaturinnstillingene for varmeelementet for japanske postkort.
	0*	
Bruk nye innstillinger		Etter at du har foretatt innstillingene, trykker du på knappen Bruk nye innstillinger for å aktivere endringene.
Start skriver på nytt for å ta i bruk nye innstillinger		Trykk på knappen Start skriver på nytt for å ta i bruk nye innstillinger for å ta i bruk de nye innstillingene.

Registreringsjustering

Formål:

Å skrive ut fargeregisterskjemaet og justere fargeregistrering ut fra det skjemaet. Denne funksjonen er nødvendig etter at skriveren er installert eller blir flyttet.

Verdier:

Autoregistreringsjustering	Av	Justerer ikke registreringen automatisk.
	På*	Justerer registreringen automatisk.
Autokorrigerig		Klikk Start for å justere fargeregisteret automatisk.
Fargeregistreringsskjema		Klikk Start for å skrive ut fargeregisterskjemaet .
Fargeregistreringsjustering 1 (lateral)	Gul	-9-9

		0*	
	Magenta	-9-9	
		0*	
	Cyan	-9-9	
		0*	
Fargeregistreringsjustering 2 (prosess)	Gul	-9-9	Spesifiserer verdiene for prosessretningen som finnes i fargeregisterskjemaet.
		0*	
	Magenta	-9-9	
		0*	
	Cyan	-9-9	
		0*	
Bruk nye innstillinger	Etter at du har foretatt innstillingene, trykker du på knappen Bruk nye innstillinger for å aktivere endringene.		
Start skriver på nytt for å ta i bruk nye innstillinger	Trykk på knappen Start skriver på nytt for å ta i bruk nye innstillinger for å ta i bruk de nye innstillingene.		

Juster Høyde

Formål:

Justere høyden på skriverens installasjonssted.

Verdier:

0 meter*	Velger verdien nær høyden på skriverens installasjonssted.
1000 meters	
2000 meters	
3000 meters	
Bruk nye innstillinger	Etter at du har foretatt innstillingene, trykker du på knappen Bruk nye innstillinger for å aktivere endringene.
Start skriver på nytt for å ta i bruk nye innstillinger	Trykk på knappen Start skriver på nytt for å ta i bruk nye innstillinger for å ta i bruk de nye innstillingene.

Tilbakestill standarder

Formål:

Å initialisere ikke-flyktig minne (NVM). Etter at denne funksjonen for å starte skriveren på nytt er utført, blir alle menyparemetere tilbakestilt til standardverdiene.

Verdier:

Tilbakestill standarder og start skriver på nytt.	Klikk Start for å initialisere ikke-flyktig minne (NVM).
----------------------------------------------------------	-----------------------------------------------------------------

Ikke-Dell fargetoner

Hvis ikke brukes fargetoner fra Dell, kan skriveren bli alvorlig skadet og vil muligens ikke dekkes av garantien.

Formål:

Angi om etterfylt tonerkassett skal brukes eller ikke. Når denne innstillingen er på, kan du bruke tonerkassetter fra andre leverandører.

Verdier:

Ikke-Dell fargetoner	Av*	Gjør det ikke mulig å bruke påfylte tonerkassetter.
	På	Gjør det mulig å bruke påfylte tonerkassetter.
Bruk nye innstillinger		Etter at du har foretatt innstillingene, trykker du på knappen Bruk nye innstillinger for å aktivere endringene.
Start skriver på nytt for å ta i bruk nye innstillinger		Trykk på knappen Start skriver på nytt for å ta i bruk nye innstillinger for å ta i bruk de nye innstillingene.

Initialiser Utskriftsmåling

Formål:

Initialisere data for utskriftmåleren. Etter at denne funksjonen for å starte skriveren på nytt er utført, blir verdien på måleren tilbakestilt til 0.

Verdier:

Initialiser Utskriftsmåling	Klikk Start for å initialisere utskriftsmåler.
------------------------------------	-------------------------------------------------------

Tilpasning av nettkobling

Formål:

Å konfigurere koblingen som brukes til bestilling av utstyr.

Verdier:

Velg URL for ny bestilling	Angir URLen som Order Supplies (Bestill materiell) kobles til i den venstre rammen til Dell Printer Configuration Web Tool .
Vanlig*	accessories.us.dell.com/sna
Hoved	premier.dell.com
Bruk nye innstillinger	Etter at du har foretatt innstillingene, trykker du på knappen Bruk nye innstillinger for å aktivere endringene.
Start skriver på nytt for å ta i bruk nye innstillinger	Trykk på knappen Start skriver på nytt for å ta i bruk nye innstillinger for å ta i bruk de nye innstillingene.

TCP/IP-innstillinger

Formål:

Angi TCP/IP-innstillingene for nettverket.

Verdier:

IP-adressemodus	AutoIP*	Setter IP-adressen automatisk.
	DHCP	Bruker DHCP til å sette IP-adressen.
	BOOTP	Bruker BOOTP til å sette IP-adressen.
	RARP	Bruker RARP til å sette IP-adressen.
	Manuelt satt	Innstillinger IP-adressen manuelt.
IP-adresse		Innstillinger IP-adressen som er tildelt skriveren.
Subnettmaske		Innstillinger nettverksmasken.
Gateway-adresse		Setter gateway-adressen.
Bruk nye innstillinger		Etter at du har foretatt innstillingene, trykker du på knappen Bruk nye innstillinger for å aktivere endringene.
Start skriver på nytt for å ta i bruk nye innstillinger		Trykk på knappen Start skriver på nytt for å ta i bruk nye innstillinger for å ta i bruk de nye innstillingene.

EWS (Embedded Web Server eller Dell Printer Configuration Web Tool)

Formål:

Skrive ut serverinnstillingene for **Dell Printer Configuration Web Tool**.

Skriverserverinnstillinger		Klikk Visning for å skrive ut serverinnstillingene for Dell Printer Configuration Web Tool .
Visning av EWS	Av	Deaktiver for å vise serverinnstillingene for Dell Printer Configuration Web Tool .
	På*	Aktiver for å vise serverinnstillingene for Dell Printer Configuration Web Tool .
Bruk nye innstillinger		Etter at du har foretatt innstillingene, trykker du på knappen Bruk nye innstillinger for å aktivere endringene.
Start skriver på nytt for å ta i bruk nye innstillinger		Trykk på knappen Start skriver på nytt for å ta i bruk nye innstillinger for å ta i bruk de nye innstillingene.

Sett passord

Formål:

Å sette et passord for å begrense tilgangen til menyene.

Verdier:

Innstilling av panellås	Av*	Angir ikke et passord for å begrense tilgangen til menyene.
	På	Angir et passord for å begrense tilgangen til menyene.
Passord		Skriv inn et nytt passord. Dette må være mellom 0001 og 9999.
Skriv inn passordet på nytt		Skriv inn det nye passordet på nytt for å bekrefte.
Bruk nye innstillinger		Etter at du har foretatt innstillingene, trykker du på Bruk nye innstillinger og skriver inn brukernavnet og passordet for å aktivere endringene.
Start skriver på nytt for å ta i bruk nye innstillinger		Trykk på knappen Start skriver på nytt for å ta i bruk nye innstillinger for å ta i bruk de nye innstillingene.

Diagnose

Kategorien **Diagnose** omfatter sidene **Skjemautskrift**, **Maskinsjekk**, **Papirkrøllsjekkmodus**, **Miljøsensorinformasjon**, **Fremkallerbevegelsesmodus** og **Oppdateringsmodus**.

 **MERK:** Verdier merket med en stjerne (*) er menyinnstillinger for fabrikkstandard.

Skjemautskrift

Formål:

Skrive ut skjemafilen.

Verdier:

Høydekonfigureringskjema	Skriver ut skjemaet for å bekrefte bredden i A4 eller Letter.
Skyggekonfigureringskjema	Skriver ut skjemaet for å bekrefte skyggen til A4 eller Letter.
4-fargers konfigurasjonsskjema	Skriver ut skjemaet for å bekrefte gråtonene ved firefargers utskrift i A4- eller Letter-format.
MQ-skjema	Skriver ut skjemaet for å bekrefte bindingen i A4 eller Letter.
Justeringskjema	Skriver ut skjemaet for å bekrefte justeringen i A4 eller Letter.
PHD oppdater konfigurasjonsskjema	Skriver ut skjemaet for å bekrefte lysforårsaket materialtretthet for PHD-enheten (Print Head Device) i A4 eller Letter.

Maskinsjekk

Formål:

Kontrollerer den mekaniske driften av skriveren.

Verdier:

Maskinsjekk	Sjekk av hovedmotoroperasjon*	Kontrollerer driften til hovedmotoren.
	Sjekk av fusermotoroperasjon	Kontrollerer driften til motoren for varmeelementet.
	Sjekk av matingsrulleoperasjon* ¹	Kontrollerer driften av separatorrullen.
	Sjekk av REGI CLUTCH-operasjon	Kontrollerer driften av REGI CLUTCH.
	Sjekk av fordelingsmotor(Gul)	Kontrollerer driften av fordelingsmotoren for hver tonerkasset.
	Sjekk av fordelingsmotor(Magenta)	
	Sjekk av fordelingsmotor(Cyan)	
	Sjekk av fordelingsmotor(Svart)	
Lydavsplaying	Spiller av lyden den valgte motoren gjør når den kjøres normalt.	
* ¹ Ta papirskuffen ut av skriveren for å sjekke driften av materullen.		

Papirkrøllsjekkmodus

Formål:

Fastsliår om papir krølles i varmeelementet eller ikke.

Denne funksjonen stanser utskriften for papiret går inn i varmeelementet. Sjekk følgende etter at papiret i skriveren er fjernet:

1 Hvis papiret er krøllet, skjedde dette et annet sted enn i varmeelementet.

1 Hvis papiret ikke er krøllet, skjedde krøllingen i varmeelementet.

Verdier:

Papirstørrelse	Brev*	Angir papirstørrelsen.
	Legal	
	Konvolutt #10	
	8,5 x 13 tommer	
	Executive	
	Monarch	
	A4	
	A5	
	B5	
	C5	
	DL	
	Postkort JPN	
	D-postkort	
	Youkei 2 konvolutt	
	Youkei 3 konvolutt	
Youkei 4 konvolutt		
Choukei 3 konvolutt		
Youchou 3 konvolutt		
Papirtype	Vanlig*	Angir papirtypen.
	Vanlig tykt	
	Omslag	
	Omslag tykke	
	Etikett	
	Overtrukket	
	Overtrukket tykt	
	Konvolutt	
	Resirkulert	
	JPN overtrukket	
	Postkort JPN	
Baksiden	Av*	Angir at baksiden av papiret ikke skal brukes.
	På	Angir at baksiden av papiret skal brukes. Dette er aktivert hvis du angir Vanlig, Vanlig tykt, Omslag, Omslag tykke, Overtrukket, Resirkulert, JPN overtrukket eller Postkort JPN for Papirtype.
Fargemodus	Farge*	Angir at det skal skrives ut i farger.
	Svart	Angir at det skal skrives ut i svart-hvitt.

Miljøsensorinformasjon

Formål:

Vis informasjonen om miljøsensoren i skriveren ved å trykke på **Finn Miljøsensorinformasjon**.

Fremkallerbevegelsesmodus

Formål:

Røre om toneren i tonerkassetten.

Verdier:

Fremkallerbevegelsesmodus	Klikk Start for å røre om toneren.
---------------------------	------------------------------------

Oppdateringsmodus

Formål:

Rengjøre tonerkassetten og PHD-enheten.

 **FORSIKTIG: I oppdateringsmodusen er tonerforbruket høyere.**

Verdier:

Fargetoneroppdateringsmodus	Gul	Klikk Start(1) for å rense den gule kassetten.
	Magenta	Klikk Start(2) for å rense den magenta kassetten.
	Cyan	Klikk Start(3) for å rense den cyan kassetten.
	Svart	Klikk Start(4) for å rense den svarte kassetten.
PHD oppdateringsmodus	PHD	Klikk Start(5) for å rense PHD-enheten.

[Tilbake til innhåll-sidan](#)

[Tilbake til innhåll-sidan](#)

Kort om skriverprogramvaren

• [Skriverinnstillingsressurs](#)

Bruk CD-en *Drivers and Utilities* som fulgte med skriveren, for å installere en kombinasjon av programmer, avhengig av hvilket operativsystem du bruker.

Skriverstatusvindu

Skriverstatusvindu varsler når det oppstår en feil eller gir advarsler, for eksempel når det oppstår fastkjøring eller fargetonernivået er lavt.

Skriverstatusvinduet startes alltid ved utskrift. Når det oppstår en feil, vises feilmeldingen i **Skriverstatusvinduet**.

Du kan også sjekke tonernivå, gjenværende papir eller konfigurasjonen av den lokale skriverens alternativer.

Statusmonitor konsoll

Bruk **Statusmonitor konsoll** til å administrere flere **statusvinduer**.

- 1 Velg en skriver fra listevisningen (eller **Skrivervalg**) ved å klikke navnet for å åpne et **statusvindu** eller **Dell Printer Configuration Web Tool** for en bestemt skriver.
- 1 **Statusmonitor konsollen** viser **statusvinduet** for lokale tilkoblinger, eller **Dell Printer Configuration Web Tool** for nettkoblinger.

Dell Administrasjonssystem for tilbehør™

Du kan starte dialogboksen **Dell Administrasjonssystem for tilbehør** fra vinduet **Utskriftsstatus**, menyen **Alle programmer** eller skriverbordsikonet. Du kan også starte den fra **statusvinduet** når det oppstår en tonerfeil.

Du kan bestille forbruksvarer over telefon eller på nettet.

1. Klikk **Start** → **Alle programmer** → **Dell skrivere** → **Ekstra programvare for fargelaser** → **Dell Administrasjonssystem for tilbehør**.
Vinduet **Dell Administrasjonssystem for tilbehør** vises.
2. Velg skriveren i listen **Velg skrivermodell**.
3. Hvis du bestiller på nettet:
 - a. Når du ikke kan få informasjon fra skriveren automatisk ved toveiskommunikasjon, vises et vindu der du blir bedt om å taste inn servicemerkenummeret. Tast inn Dell-skriverens servicemerkenummer i feltet. Servicemerkenummeret er plassert på innsiden av skriverdekslet på siden.
 - b. Velg en URL fra listen **Velg bestill URL på nytt**.
 - c. Klikk **Besøk Dell nettstedet for bestilling av skriverutstyr online**.
4. Hvis du bestiller over telefon, kan du ringe nummeret som vises under overskriften **På telefon**.

User Setup Disk Creating Tool (Verktøy for å lage diskett med brukeropsett)

Programmet **User Setup Disk Creating Tool** som finnes i mappen **MakeDisk** (Lag diskett) i mappen **Utilities** (hjelpesprogrammer) på CD-en *Drivers and Utilities* og skriverdriverne som finnes på CD-en *Drivers and Utilities* brukes til å lage driverinstallasjonspakker som inneholder egendefinerte driverinnstillinger. En driverinstallasjonspakke kan inneholde en gruppe med lagrede skriverdriverinnstillinger og andre data for ting som:

- 1 Utskriftsretning og Mange opp (dokumentinnstillinger)
- 1 Vannmerker
- 1 Skriftreferanser

Hvis du vil installere skriverdriveren med de samme innstillingene på mange datamaskiner som kjører samme operativsystem, kan du lage en oppsettsdisk på en diskett eller på en server på nettverket. Bruk av oppsettsdisken som du har laget, vil gjøre det enklere å installere skriverdriveren.

- 1 Installer skriverdriveren for Dell™ Color Laser Printer 1320c på forhånd i datamaskinen der oppsettsdisken skal opprettes.
- 1 Oppsettsdisken kan bare brukes på det operativsystemet hvor disken ble laget eller på datamaskiner som kjører samme operativsystem. Lag en separat oppsettsdisk for forskjellige typer operativsystem.

Oppdatering av programvare

[Fastvare og/eller driveroppdateringer kan lastes ned fra webområdet Dell Support på support.dell.com.](#)

Skriverinnstillingsressurs

Via vinduet **Dell Color Laser 1320c Oppstarter** kan du åpne skriverstatusvinduet, **verktøykassen**, Oppdateringsfunksjonen og **Feilsøkningsfunksjonen**.

Når du installerer Dell-programvaren, installeres **Dell Color Laser 1320c Launcher** automatisk.

Se under "[Installere for utskriftsdeling](#)" for informasjon om installasjon av programvaren.

Slik åpner du vinduet for Dell Color Laser 1320c Oppstarter:

1. Velg **Start**→ **Alle programmer**→ **Dell skrivere**→ **Ekstra programvare for fargelaser**→ **Statusmonitor konsoll**. Dialogboksen **Skrivervalg** åpnes.
2. Klikk **Dell Color Laser 1320c** under Skrivernavn. Vinduet for oppstartning av **Dell Color Laser 1320c** åpnes.

Du kan også åpne vinduet **Dell Color Laser 1320c Oppstarter** via skriverikonet på oppgavelinjen.

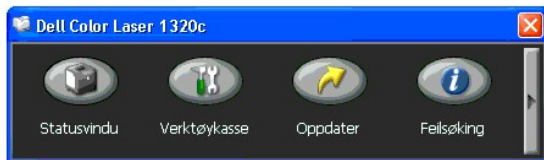

3. Via vinduet **Dell Color Laser 1320c Oppstarter** kan du åpne **Statusvindu**, **Verktøykasse**, oppdateringsfunksjonen og **feilsøkningsfunksjonen**.

Klikk X-knappen øverst til høyre i vinduet for å avslutte.

For detaljer, klikker du **Hjelp** i hver enkelt applikasjon.

Statusvindu

Klikk knappen for **statusvinduet** for å åpne **Statusvindu**. Se "[Skriverstatusvindu](#)."

Verktøykasse

Via **verktøykassen** kan du angi diverse skriverinnstillinger. Se "[Kort om Verktøykasse-menyer](#)"

Oppdater

Knappen **Oppdater** oppdaterer innstillingene for skriverdriveren.

Feilsøking

Feilsøkningsknappen åpner feilsøkningsveiledningen. Denne kan du bruke til å løse problemer med skriveren på egenhånd.

[Tilbake til innhåll-sidan](#)

[Tilbake til innhåll-sidan](#)

Utskrift

Dette kapittelet dekker tips for utskrift, hvordan du skriver ut bestemte informasjonslister fra skriveren og hvordan du avbryter en jobb.

- [Tips for vellykket utskrift](#)
 - [Sende en jobb til utskrift](#)
 - [Avbryte en utskriftsjobb](#)
 - [Skrive ut rapportside](#)
-

Tips for vellykket utskrift

Tips om Lagre utskriftsmateriale

Du må lagre utskriftsmateriale på riktig måte. Se under "[Lagre utskriftsmateriale](#)" for mer informasjon.

Unngå fastkjøring

 **MERK:** Dell anbefaler at du tester en lite prøve av det utskriftsmaterialet du vurderer å bruke med skriveren før du kjøper inn store kvanta.

Ved å velge hensiktsmessig utskriftsmateriale og legge det i på riktig måte, kan du unngå fastkjøring. Se følgende instruksjoner om lasting av utskriftsmateriale:

1. "[Legge utskriftsmateriale i skuff 1](#)"
1. "[Legge i enkeltarkmateren](#)"
1. "[Unngå fastkjørt papir](#)"

Se under "[Fjerne fastkjørt papir](#)" for instruksjoner om hvordan du fjerner fastkjørt papir.

Sende en jobb til utskrift

For å støtte alle skriverfunksjonene, må du bruke skriverdriveren. Når du velger **Skriv ut fra et program**, åpnes et vindu som representerer skriverdriveren. Velg riktige innstillinger for den bestemte jobben du sender til utskrift. Skriverinnstillinger som velges fra driveren, opphever standard menyinnstillinger som er valgt i Verktøykasse.

Du må muligens klikke **Innstillinger** i boksen Skriv ut for å se alle tilgjengelige systeminnstillinger du kan endre. Hvis du ikke kjenner en funksjon i skriverdrivervinduet, kan du åpne online hjelp for mer informasjon.

Slik skriver du ut en jobb fra et typisk Windows®-program:

1. Åpne filen du vil skrive ut.
 2. Fra **Fil**-menyen velger du **Skriv ut**.
 3. Verifiser at riktig skriver er valgt i dialogboksen. Modifiser systeminnstillingene etter behov (f.eks. hvilke sider du vil skrive ut eller antall kopier).
 4. Klikk **Innstillinger** for å justere systeminnstillinger som ikke er tilgjengelige i det første vinduet, og klikk deretter **OK**.
 5. Klikk **OK** eller **Skriv ut** for å sende jobben til den valgte skriveren.
-

Avbryte en utskriftsjobb

Det er mange måter å avbryte en utskriftsjobb på.

Avbryte fra skriverens operatørpanel

Slik avbryter du en utskriftsjobb etter at den har begynt å skrive ut.

1. Trykk **Avbryt**.
Utskriften avbrytes bare for gjeldende utskriftsjobb. Alle de følgende utskriftsjobbene vil fortsette å skrives ut.

Avbryte en jobb fra dasom kjører på datamaskinen

Avbryte en jobb fra oppgavelinjen

Når du sender en jobb til utskrift, vises et lite skriverikon i høyre hjørne på oppgavelinjen.

1. **Dobbelklikk på skriverikonet**.
Et liste med utskriftsjobber vises i skrivervinduet.
2. Velg jobben du vil avbryte.
3. Trykk **Slett** på tastaturet.

Avbryte en jobb fra skrivebordet

1. Klikk **Start** → **Skrivere og telefakser**. For Windows 2000: Klikk **Start** → **Innstillinger** → **Skrivere**. For Windows Server® 2003: Klikk **Start** → **Skrivere og telefakser**. For Windows Vista®: Klikk **Start** → **Kontrollpanel** → **Maskinvare og lyd** → **Skrivere**. For Windows Server 2008: Klikk **Start** → **Kontrollpanel** → **Skrivere**.
2. Dobbelklikk skriveren du valgte da du sendte jobben til utskrift.
3. Velg jobben du vil avbryte.
4. Trykk **Slett** på tastaturet.

Skrive ut rapportside

Via menyen **Rapporter** kan du skrive ut en rekke innstillinger for skriveren, inkludert systeminnstillinger, enhetsinnstillinger og jobblogg. Følgende beskriver et eksempel på utskrift fra menyen **Rapporter**.

Skrive ut en skriverinnstillingsside

For å verifisere detaljerte systeminnstillinger kan du skrive ut en skriverinnstillingsside.

Se under "[Kort om Verktøykasse-menyer](#)" for å identifisere visningen hvis du trenger hjelp.

1. Klikk **Start** → **Alle programmer** → **Dell skrivere** → **Ekstra programvare for fargelaser** → **Statusmonitor konsoll**.
Dialogboksen **Skrivervalg** åpnes.
2. Klikk **Dell Color Laser 1320c** under Skrivernavn.
Vinduet for oppstartning av **Dell Color Laser 1320c** åpnes.
3. Klikk knappen **Verktøykasse**.
Verktøykassen åpnes.
Du kan også starte verktøykassen via skriverikonet på oppgavelinjen.
4. Klikk kategorien **Skriverinnstillingsrapport**.
5. Velg **Rapporter** i listen til venstre på siden.
Siden **Rapporter** vises.
6. Klikk på **Start**-knappen for Skriverinnstillinger.
Siden med skriverinnstillinger skrives ut.

Du kan også skrive ut siden for skriverinnstillinger på følgende måte.

1. Trykk på og hold fortsett-knappen på skriveren inne til klar-/dataindikatoren begynner å blinke.

 **MERK:** Du kan ikke skrive ut en skriverinnstillingsside ved å trykke på og holde **fortsett**-knappen inne hvis passordet er angitt i Sett passord i Verktøykassen (fordi operatørpanelet er låst).

Hvis andre meldinger vises når du skriver ut denne siden, kan du slå opp i den elektroniske hjelpen for mer informasjon.

[Tilbake til innhåll-sidan](#)

[Tilbake til innehåll-sidan](#)

Installere for utskriftsdeling

● [Pek på og skriv ut](#)

● [Mellom datamaskiner](#)

Du kan dele den nye skriveren på nettverket ved hjelp av CD-en *Drivers and Utilities* som fulgte med skriveren, eller med Microsoft®-metoden **pek på og skriv ut** eller utskrift mellom datamaskiner. Hvis du bruker en av Microsofts metoder, vil du imidlertid ikke ha alle funksjonene, som statusmonitor og andre hjelpeprogrammer for skriveren, som installeres med CD-en *Driverer og hjelpeprogram*.

For å dele en lokaltilkoblet skriver på nettverket, må du opprette deling av skriveren og så installere den delte skriveren på nettverksklienter:

For Windows® XP, Windows XP 64-bit Edition, Windows Server® 2003 og Windows 2000:

1. Klikk **Start**→ **Innstillinger**→ **Skrivere og telefakser (Skrivere for Windows 2000)**.
2. Høyreklikk skriverikonet og velg **Egenskaper**.
3. I kategorien **Deling** merker du av for **Del denne skriveren (Delt som for Windows 2000)** og taster inn et navn i tekstboksen **Navn på delt ressurs (Delt som for Windows 2000)**.
4. Klikk **Flere drivere** og velg operativsystemene til alle nettverksklientene som skriver ut på denne skriveren.
5. Klikk **OK**.
Hvis det mangler filer, blir du bedt om å sette inn CD-en for serveroperativsystemet.

For Windows Vista®:

1. Klikk **Start**→ **Kontrollpanel**.
2. Velg **Skriver**.
3. Høyreklikk skriverikonet og velg **Deling**.
4. Klikk **Endre delingsalternativer**.
5. Dialogboksen med meldingen "Windows trenger din tillatelse for å fortsette" vises.
6. Klikk **Fortsett**.
7. Merk av for **Del denne skriveren**, og skriv inn navnet i tekstboksen **Navn på delt ressurs**.
8. Klikk **Flere drivere** og velg operativsystemene til alle nettverksklientene som skriver ut på denne skriveren.
9. Klikk **OK**.

For Windows Server® 2008:

1. Klikk **Start**→ **Kontrollpanel**→ **Skrivere**.
2. Høyreklikk skriverikonet og velg **Deling**.
3. Merk av for **Del denne skriveren**, og skriv inn navnet i tekstboksen **Navn på delt ressurs**.
4. Klikk **Flere drivere** og velg operativsystemene til alle nettverksklientene som skriver ut på denne skriveren.
5. Klikk **OK**.

Slik sjekker du at skriveren kan deles:

1. Kontroller at skriverobjektet i mappen **Skrivere og telefakser (Skrivere for Windows 2000)** er delt. I Windows 2000 vises for eksempel en hånd under skriverikonet.
1. Bla gjennom **Mine nettverkssteder**. Finn vertsnavnet til serveren og se etter det delte navnet du tildelte skriveren.

Nå som skriveren er delt, kan du installere den på nettverksklienter med metoden **pek på og skriv ut** eller utskrift mellom datamaskiner.

Pek på og skriv ut

Denne metoden utnytter vanligvis systemressursene på beste måte. Serveren behandler drivermodifiseringer og utskriftsjobber. Dette lar nettverksklientene gå tilbake til programmene mye raskere.

Hvis du bruker metoden "pek på og skriv ut", kopieres et delsett med driverinformasjon fra serveren til klientmaskinen. Dette er akkurat nok informasjon til å sende en utskriftsjobb til skriveren.

For Windows® XP, Windows XP 64-bit Edition, Windows Server® 2003, og Windows 2000:

1. På klientmaskinens Windows-skrivebord, dobbeltklikker du **Mine nettverkssteder**.
2. Finn vertsnavnet på servermaskinen og dobbeltklikk det.
3. Høyreklikk på det delte skrivernavnet, og klikk **Koble til**.
Vent til driverinformasjonen kopieres fra servermaskinen til klientmaskinen, og til et nytt skriverobjekt legges til mappen **Skrivere og telefakser (Skrivere for Windows 2000)**. Kopieringstiden varierer, basert på nettverkstrafikk og andre faktorer.
Lukk **Mine nettverkssteder**.
4. Skriv ut en testside for å verifisere installasjonen.
5. Klikk **Start** → **Innstillinger** → **Skrivere og telefakser (Skrivere for Windows 2000)**.
6. Velg skriveren du nettopp opprettet.
7. Klikk **Fil** → **Egenskaper**.
8. I kategorien **Generelt** klikker du **Skriv ut testside**.

Når en testside er skrevet ut, er skriverinstallasjonen fullført.

For Windows Vista® og Windows Server 2008:

1. Klikk **Start** → **Nettverk** på Windows-skrivebordet til klientdatamaskinen.
2. Finn vertsnavnet på servermaskinen og dobbeltklikk det.
3. Høyreklikk på det delte skrivernavnet, og klikk **Koble til**.
4. Klikk **Installer driver**.
5. Klikk dialogboksen **Fortsett** i **Brukerkontroll**.
6. Vent til driverinformasjonen kopieres fra servermaskinen til klientmaskinen, og til et nytt skriverobjekt legges til mappen **Skrivere**. Tiden dette tar varierer, basert på nettverkstrafikk og andre faktorer.
7. Skriv ut en testside for å verifisere installasjonen.
8. Klikk **Start** → **Kontrollpanel**.
9. Velg **Skriver**.
10. Høyreklikk skriveren du nettopp opprettet, og velg **Egenskaper**.
11. Klikk **Generelt** i kategorien **Skriv ut testside**.

Når en testside er skrevet ut, er skriverinstallasjonen fullført.

Mellom datamaskiner

Hvis du bruker metoden "mellom datamaskiner", installeres skriverdriveren fullstendig på hver klientmaskin. Nettverksklienter beholder kontrollen over drivermodifiseringer. Klientmaskinen behandler utskriftsjobbene.

For Windows® XP, Windows XP 64-bit Edition, Windows Server® 2003 og Windows 2000:

1. Klikk **Start** → **Innstillinger** → **Skrivere og telefakser (Skrivere for Windows 2000)**.
2. Klikk **Legg til skriver** for å starte veiviseren for **Legg til skriver**.
3. Klikk **Neste**.
4. Velg **En nettverksskriver eller en skriver koblet til en annen datamaskin** og klikk deretter **Neste** (For Windows 2000 velger du **nettverksskriver** fra listen **Delte skrivere**). Hvis ikke skriveren er oppført i listen, må du taste inn banen til skriveren i tekstboksen.
For eksempel: \\<serververtsnavn>\<navn på delt skriver>
Serververtsnavnet er navnet på servermaskinen som identifiserer den til nettverket. Navnet på den delte skriveren er navnet som ble tildelt under serverinstallasjonsprosessen.
5. Klikk **Søk etter en skriver** og klikk deretter **Ja** (For Windows 2000, klikk **OK**).
Hvis dette er en ny skriver, kan du bli bedt om å installere en skriverdriver. Hvis ingen systemdriver er tilgjengelig, må du oppgi en bane til tilgjengelige drivere.
6. Velg hvorvidt skriveren skal være standardskriver for klienten, klikk **Neste** og klikk så **Fullfør** (For Windows 2000, klikk **Fullfør**).
7. Skriv ut en testside for å verifisere skriverinstallasjonen.
 - a. Klikk **Start** → **Innstillinger** → **Skrivere og telefakser (Skrivere for Windows 2000)**.

- b. Velg skriveren du nettopp opprettet.
- c. Klikk **Fil**→ **Egenskaper**.
- d. I kategorien **Generelt** klikker du **Skriv ut testside**.
Når en testside er skrevet ut, er skriverinstallasjonen fullført.

For Window Vista® og Windows Server 2008:

1. Klikk **Start**→ **Kontrollpanel**→ **Maskinvare og lyd**→ **Skrivere** (**Start**→ **Kontrollpanel**→ **Skrivere** for Windows Server 2008).
2. Klikk **Legg til skriver** for å starte veiviseren for **Legg til skriver**.
3. Velg **Legg til en nettverksskriver, trådløs skriver** eller **Bluetooth-skriver** og klikk **Neste**. Hvis skriveren er oppført, velger du den og klikker **Neste**, eller velger **Skriveren jeg vil ha er ikke listet** og skriver inn skriverbanen i tekstboksen **Velg en delt skriver, etter navn** og klikk **Neste**.
For eksempel: \\<serververtsnavn>\<navn på delt skriver>
Serververtsnavnet er navnet på servermaskinen som identifiserer den til nettverket. Navnet på den delte skriveren er navnet som ble tildelt under serverinstallasjonsprosessen.
4. Hvis dette er en ny skriver, kan du bli bedt om å installere en skriverdriver. Hvis ingen systemdriver er tilgjengelig, må du oppgi en bane til tilgjengelige drivere.
5. Velg om skriveren skal være standardskriveren for klienten, og klikk **Neste**.
6. Hvis du vil verifisere installasjonen av skriverdriveren, klikker du **Skriv ut en testside**.
7. Klikk **Fullfør**.

[Tilbake til innehåll-sidan](#)

[Tilbake til innhåll-sidan](#)

Fjerne fastkjørt papir

Nøye utvalgt utskriftsmateriale og riktig lastning gjør at du vil unngå de fleste fastkjøringer. Se "[Retningslinjer for utskriftsmateriale](#)" for mer informasjon.

- [Unngå fastkjørt papir](#)
- [Identifisere hvor papiret har kjørt seg fast](#)
- [Fjerne fastkjørt papir fra enkeltarkmateren](#)
- [Fjerne fastkjørt papir fra skuff 1](#)
- [Fjerne fastkjørt papir fra varmeelementet](#)

 **MERK:** Før du kjøper inn store kvanta med utskriftsmateriale, anbefaler Dell at du tester en prøve først.

Unngå fastkjørt papir

- 1 Bruk bare anbefalt utskriftsmateriale. Se "[Retningslinjer for utskriftsmateriale](#)" for mer informasjon.
 - 1 Se "[Legge utskriftsmateriale i skuff 1](#)" og "[Legge i enkeltarkmateren](#)" for riktig ilegging av utskriftsmateriale.
 - 1 Overfyll ikke kildene for utskriftsmateriale. Kontroller at høyden på bunken med utskriftsmateriale ikke overskrider maksimumshøyden som er angitt med en linje i skuffen.
 - 1 Legg ikke i utskriftsmateriale som er skrukket, brettet, fuktig eller bøyd.
 - 1 Bla, vift og rett ut utskriftsmaterialet før de legges i. Hvis det oppstår fastkjøring, kan du prøve å mate ett ark om gangen gjennom enkeltarkmateren.
 - 1 Bruk ikke utskriftsmateriale du har klippet eller skåret til selv.
 - 1 Bland ikke ulike størrelser, kvaliteter eller typer utskriftsmateriale i samme utskriftskilde.
 - 1 Kontroller at den anbefalte utskriftssiden er vendt opp når du legger i utskriftsmateriale. Når du bruker enkeltarkmateren, skal den anbefalte utskriftssiden dessuten vende opp.
 - 1 Lagre utskriftsmateriale i et akseptabelt miljø. For mer informasjon, se "[Lagre utskriftsmateriale](#)."
 - 1 Mateskuffen skal ikke fjernes under en utskriftsjobb.
 - 1 Skyv skuffen ordentlig inn etter at du har lagt i utskriftsmateriale.
 - 1 Kontroller at alle kabler som er tilkoblet skriveren, er satt i på riktig måte.
 - 1 Hvis papirsinnene er for stramme kan dette føre til fastkjøring.
 - 1 Tørk av separatorrullene i skuffen eller enkeltarkmateren med en klut lett fuktet med vann dersom det ofte oppstår fastkjøring på grunn av feilmating av papir.
-

Identifisere hvor papiret har kjørt seg fast

Følgende illustrasjon viser hvor papiret kan kjøre seg fast langs utskriftsmaterialets bane.

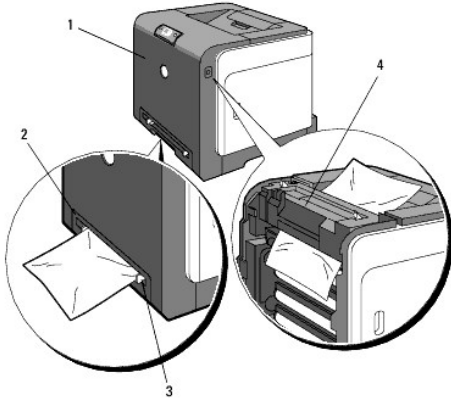

⚠ FORSIKTIG: Du må aldri prøve å fjerne papir med verktøy eller instrumenter. Dette kan forårsake varig skade på skriveren.

1	Frontdeksel
2	Skuff1
3	Enkel arkmater
4	Varmeelement

Fjerne fastkjørt papir fra enkeltarkmateren

⚠ MERKNAD: Lukk frontdekslet innen tre minutter for å beskytte valsene i tonerkassetene mot sterkt lys. Hvis frontdekslet er åpent i mer enn tre minutter, kan utskriftskvaliteten forringes.

🔧 MERK: For å rette på feilen vist på operatørpanelet, må du fjerne alt utskriftsmateriale fra utskriftsbanen.

1. Trekk det fastkjørte papiret ut av enkeltarkmateren. Hvis du ikke finner det fastkjørte papiret eller det er vanskelig å fjerne det, går du til neste trinn for å fjerne det fastkjørte papiret inni skriveren.

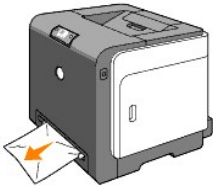

2. Ta skuff1 ut av skriveren og trekk ut det fastkjørte papiret inni skriveren. Hvis du ikke finner det fastkjørte papiret eller det er vanskelig å fjerne det, går du til neste trinn for å fjerne det fastkjørte papiret inni skriveren.

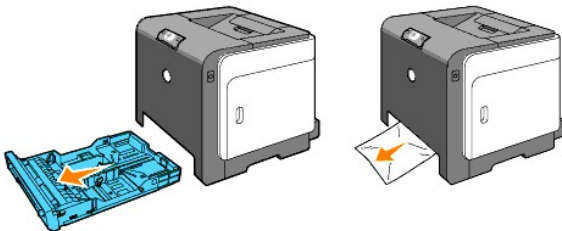

3. Åpne frontdekslet ved å trykke på knappen (høyre side) og fjerne det fastkjørte papiret. Bekreft så at det ikke sitter igjen papirrester i skriveren.

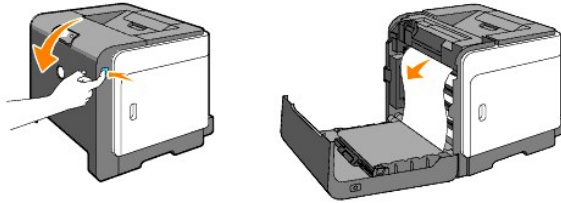

4. Lukk frontdekelet.
5. Sett skuffen tilbake i skriveren, og skyv inn til den stopper.

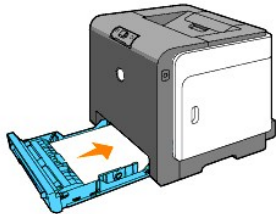

Fjerne fastkjørt papir fra skuff 1

- ➡ **MERKNAD:** Lukk frontdekelet innen tre minutter for å beskytte valsene i tonerkassetten mot sterkt lys. Hvis frontdekelet er åpent i mer enn tre minutter, kan utskriftskvaliteten forringes.
- 🚫 **MERK:** For å rette på feilen vist på operatørpanelet, må du fjerne alt utskriftsmateriale fra utskriftsbanen.

1. Trekk skuffen forsiktig ut av skriveren. Hold skuffen med begge hender, løft den opp litt foran og ta den ut av skriveren.

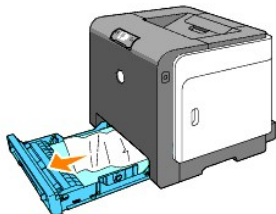

2. Fjern alt fastkjørt og/eller brettet papir fra skuffen.

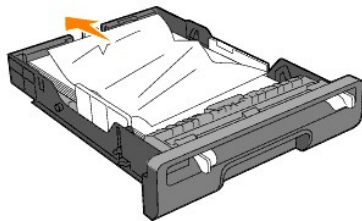

3. Trekk papiret forsiktig ut så det ikke rives. Hvis det fremdeles er vanskelig å fjerne papiret, gå du til neste trinn for å fjerne det fastkjørte papiret inni skriveren.

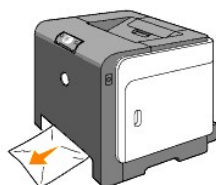

4. Åpne frontdekselet ved å trykke på knappen (høyre side) og fjern det fastkjørte papiret. Bekreft så at det ikke sitter igjen papirrester i skriveren.

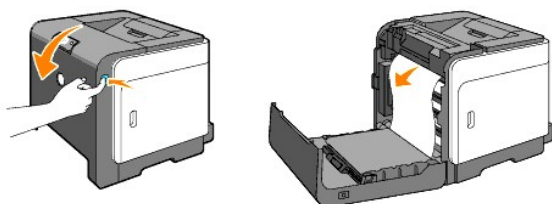

5. Lukk frontdekselet.



6. Sett skuffen tilbake i skriveren, og skyv inn til den stopper.

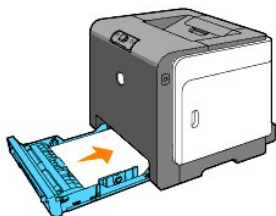

⚠ FORSIKTIG: Bruk ikke makt på skuffen. Dette kan skade skuffen eller skriveren innvendig.

Fjerne fastkjørt papir fra varmeelementet

- ➡ **MERKNAD:** Sjekk at ingenting berører eller skraper opp overflaten (svart film) på belteenheten. Skraper, skitt eller fett fra hendene på belteenheten kan redusere utskriftskvaliteten.
- ➡ **MERKNAD:** Lukk frontdekselet innen tre minutter for å beskytte valsene i tonerkassetene mot sterkt lys. Hvis frontdekselet er åpent i mer enn tre minutter, kan utskriftskvaliteten forringes.
- 🔧 **MERK:** For å rette på feilen vist på operatørpanelet, må du fjerne alt utskriftsmateriale fra utskriftsbanen.

1. Slå av skriveren og vent i 30 minutter.
2. Trykk på knappen (høyre side) og åpne frontdekselet.

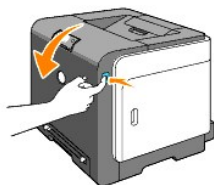

3. Løft håndtakene på hver side av varmeelementet og fjern det fastkjørte papiret. Hvis du ikke finner det fastkjørte papiret, må du lukke frontdekselet og gå til neste trinn.

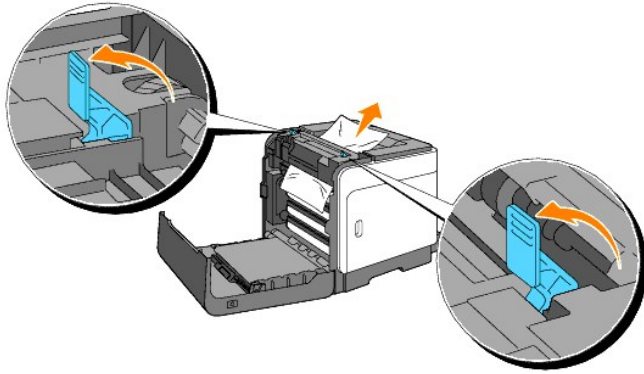

⚠ FORSIKTIG: Varmeelementet er varmt. Det må ikke berøres, da dette kan forårsake brannskader.

4. Åpne dekselet til varmeelementet og fjern det fastkjørte papiret.
5. Lukk dekselet til varmeelementet og trykk ned håndtakene på hver side av varmeelementet.

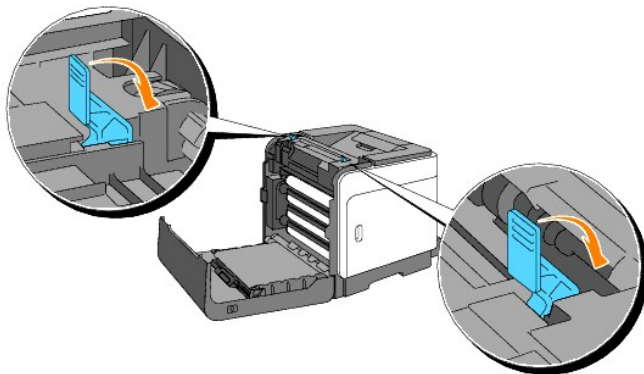

6. Kontroller at det ikke sitter papirrester igjen i skriveren, og lukk frontdekselet.

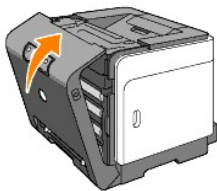

[Tilbake til innhåll-sidan](#)

[Tilbake till innehåll-sidan](#)

Feilsøking

- [Grunnleggende skriverproblemer](#)
- [Utskriftsproblemer](#)
- [Utskriftskvalitetsproblemer](#)
- [Andre problemer](#)
- [Kontakt service](#)

Grunnleggende skriverproblemer

Noen skriverproblemer kan være enkle å løse. Hvis det oppstår et problem med skriveren, kan du kontrollere følgende:

- 1 Skriverens strømkabel er koblet til skriveren og en jordet stikkontakt for nettstrøm.
- 1 Skriveren er slått på.
- 1 Stikkontakten for nettstrøm er ikke slått av med en bryter eller en knapp.
- 1 Annet elektrisk utstyr som er tilkoblet stikkontakten, fungerer.
- 1 Hvis du har kontrollert alle punktene over og fremdeles har et problem, kan du slå av skriveren, vente i 10 sekunder og så slå den på igjen. Dette løser ofte problemet.

Utskriftsproblemer

Problem	Handling
Jobben ble ikke skrevet ut eller feilaktige tegn ble skrevet ut.	Kontroller at det er utskriftsmateriale i skriveren.
	Kontroller at skriveren bruker riktig PDL-språk (page description language).
	Kontroller at du bruker riktig skriverdriver.
	Kontroller at du bruker riktig Ethernet- eller USB-kabel, og at den er ordentlig koblet til skriveren.
	Kontroller at du har valgt riktig størrelse på utskriftsmateriale.
	Hvis du bruker utskriftskø, verifiser at utskriftskøen ikke har stoppet.
Utskriftsmaterialet feilmates, eller flere ark mates om gangen.	Sjekk skrivergrensesnittet i menyen Verktøy . Bestem hvilket vertsgrensesnitt du bruker. Skriv ut en enhetsinnstillingsside for å kontrollere at gjeldende grensesnittinnstillinger er riktige.
	Kontroller at det utskriftsmaterialet du bruker samsvarer med skriverspesifikasjonene. Se " Støttet utskriftsmateriale " for mer informasjon.
	Bla gjennom utskriftsmaterialet før du legger det i kildene.
	Kontroller at utskriftsmaterialet er riktig lastet i skriveren.

	Kontroller at bredde- og lengdeskinnene i kildene for utskriftsmateriale er riktigjustert.
	Bekreft at skuff 1 er satt ordentlig i.
	Unngå overfylling av kildene for utskriftsmateriale.
	Bruk ikke makt når du legger utskriftsmateriale i enkeltarkmateren, fordi da kan det bli lagt i skjevt eller bøyd.
	Fjern eventuelt krøllet utskriftsmateriale fra kildene.
	Legg anbefalt utskriftsside for typen utskriftsmateriale i kilden på riktig måte. Se under " Legge utskriftsmateriale i skuff 1 " for mer informasjon.
	Snu utskriftsmaterialet eller legg det andre veien og prøv å skrive ut på nytt for å se om matingen blir bedre.
	Ikke bland utskriftsmediatyper.
	Bland ikke bunker med utskriftsmateriale.
	Fjern de krøllede arkene på toppen og i bunnen av bunken før du legger i utskriftsmaterialet.
	Fyll bare på en utskriftskilde når den er tom.
	Tørk av separatorrullene i skuffen eller enkeltarkmateren med en klut lett fuktet med vann.
Konvolutt er krøllede etter utskrift.	Når du skal skrive ut en konvolutt av typen Monarch, Youkei 2 eller Youkei 3, legger du den i skuff 1 med klaffen åpen når konvoluttens langside vender innover i skriveren.
Sidene deles på uventede steder.	Øk innstillingen for Tidsavbrudd i menyen Skriverinnstillinger i Dell Printer Configuration Web Tool .
Uryddig utskriftsmateriale i utmatingsbrettet.	Snu bunken med utskriftsmateriale i skuffen.
Skriveren skriver ikke ut tosidig.	Velg Snu på kortsiden eller Snu på langsiden på Dupleks-menyen i kategorien Utskriftsoppsett i skriverdriveren.
Papiret krølles i skuff 1.	Legg papiret i enkeltarkmateren.

Utskriftskvalitetsproblemer

Utskriften er for lys.



Er en del av eller hele utskriften for lys?

[Hele utskriften er for lys.](#)

[Deler av utskriften er for lys.](#)

Hele utskriften er for lys.

Nivået i tonerkassetene kan være lavt eller kassetene må skiftes. Kontroller tonernivået i hver tonerkasset.

1. Trykk på [Skriverstatus] og klikk deretter kategorien Status i skriverdriveren.

Kontroller at det ikke er merket av for Ikke-Dell fargetoner i kategorien Vedlikehold av skriver i Verktøykassen.

1. Klikk knappen **Verktøykasse**.

Innstill Sparemodus for fargetoner på Av i skriverdriveren.

1. Trykk på [Utskriftsinnstillinger] og klikk deretter kategorien Avansert.

Hvis du skriver ut på en ujevn utskriftsoverflate, må du endre papirtypeinnstillingen i skriverdriveren. Endre for eksempel vanlig papir til tykt papir.

1. Trykk på [Utskriftsinnstillinger] og klikk deretter kategorien Papirskuffe.

Kontroller at du bruker riktig type utskriftsmateriale.

1. Se under "[Størrelser på og støtte av utskriftsmateriale](#)".

Kontroller at de åtte gule båndene er riktig fjernet fra PHD-enheten (Print Head Device).

1. Se under "[Skifte ut PHD-enheten \(Print Head Device\)](#)" og "[Sette i PHD-enheten](#)".

Kontroller at fremkallermotoren startes.

1. Kontakt Dell.

Kontroller at fordelermotoren startes.

1. Kontakt Dell.

Bruk oppdateringsmodusen for toner når du skriver ut mange bilder med lav tetthet.

1. Klikk knappen **Verktøykasse**.
2. Trykk på Start-knappen for å kontrollere fargetettheten.
3. Hvis utskriften er for lys, velger du Oppdateringsmodus i listen. Trykk på Start-knappene (1)-(4).

FORSIKTIG: I oppdateringsmodusen er tonerforbruket høyere.

4. Velg Skjema utskrift i listen etter at du er ferdig med oppdateringsmodusen. Trykk på Skriv ut med A4(3) eller Skriv ut med Brev(C) for Skjema for 4-fargers konfigurasjonsskjema. "Skriver ut" vises. Er problemet løst?

Ja. Oppgaven er fullført.

Nei. PHD-enheten er gammel eller ødelagt. Skift ut PHD-enheten.

Prøv eventuelt den ekstra PHD-enheten.

1. Skift ut PHD-enheten. Se under "[Skifte ut PHD-enheten \(Print Head Device\)](#)" og "[Sette i PHD-enheten](#)".
2. Klikk knappen **Verktøykasse** etter at du har skiftet ut PHD-enheten.
3. Trykk på Skriv ut med A4(3) eller Skriv ut med Brev(C). Er problemet løst?

Ja. PHD-enheten er gammel eller ødelagt. Skift ut PHD-enheten.

Nei. Kontakt Dell.

Kontakt Dell.

1. Kontakt Dell.

Deler av utskriften er for lys.

Bruk Fargetoneroppdateringsmodusen for toner når du skriver ut mange bilder med lav tetthet.

1. Klikk knappen **Verktøykasse**.
2. Trykk på Start-knappen for å kontrollere fargetettheten.
3. Hvis utskriften er for lys, velger du Oppdateringsmodus i listen. Trykk på Start-knappene (1)-(4).

FORSIKTIG: I oppdateringsmodusen er tonerforbruket høyere.

4. Velg Skjemautskrift i listen etter at du er ferdig med oppdateringsmodusen. Trykk på Skriv ut med A4(3) eller Skriv ut med Brev(C) for Skjema for 4-fargers konfigurasjonsskjema. "Skriver ut" vises.

Er problemet løst?

Ja. Oppgaven er fullført.

Nei. PHD-enheten er gammel eller ødelagt. Skift ut PHD-enheten.

Prøv eventuelt den ekstra PHD-enheten.

1. Skift ut PHD-enheten. Se under "[Skifte ut PHD-enheten \(Print Head Device\)](#)" eller "[Sette i PHD-enheten](#)".
2. Klikk knappen **Verktøykasse** etter at du har skiftet ut PHD-enheten.
3. Trykk på Skriv ut med A4(3) eller Skriv ut med Brev(C). Er problemet løst?

Ja. PHD-enheten er gammel eller ødelagt. Skift ut PHD-enheten.

Nei. Kontakt Dell.

Kontakt Dell.

Toneren smitter av eller utskriften går utenfor siden.

Hvis du skriver ut på en ujevn utskriftsoverflate, må du endre papirtypeinnstillingen i skriverdriveren. Endre for eksempel vanlig papir til tykt papir.



1. Trykk på [Utskriftsinnstillinger] og klikk deretter kategorien Papirskuffe.

Kontroller at du bruker riktig type utskriftsmateriale.

1. Se under "[Størrelser på og støtte av utskriftsmateriale](#)."

Prøv eventuelt den ekstra PHD-enheten.

1. Skift ut PHD-enheten. Se under "[Skifte ut PHD-enheten \(Print Head Device\)](#)" eller "[Sette i PHD-enheten](#)".
2. Skriv ut på nytt etter at du har skiftet ut PHD-enheten. "Skriver ut" vises. Er problemet løst?

Ja. PHD-enheten er gammel eller ødelagt. Skift ut PHD-enheten.
Nei. Gå tilbake til trinn 1.
<p>Prøv eventuelt det ekstra varmeelementet.</p> <ol style="list-style-type: none"> 1. Skift ut varmeelementet. Se under "Skifte ut brukt varmeelement" og "Sette i nytt varmeelement". 2. Skriv ut på nytt etter at du har skiftet ut PHD-enheten. "Skriver ut" vises. Er problemet løst? Ja. Fuseren er gammel eller ødelagt. Skift ut varmeelementet. Nei. Kontakt Dell.

Tonerflekker på arket/utskriften er uskarp.



<p>Kontroller at tonerkassetene er satt riktig i skriveren.</p> <ol style="list-style-type: none"> 1. Se under "Sette i tonerkassetene." <p>Kontroller at PHD-enheten er riktig installert.</p> <ol style="list-style-type: none"> 1. Se under "Skifte ut PHD-enheten (Print Head Device)" og "Sette i PHD-enheten". <p>Prøv eventuelt den ekstra PHD-enheten.</p> <ol style="list-style-type: none"> 1. Skift ut PHD-enheten. Se under "Skifte ut PHD-enheten (Print Head Device)" og "Sette i PHD-enheten." 2. Klikk knappen Verktøykasse etter at du har skiftet ut PHD-enheten. 3. Trykk på Skriv ut med A4(1) eller Skriv ut med Brev(A). "Skriver ut" vises. <p>Er problemet løst?</p>
Ja. PHD-enheten er gammel eller ødelagt. Skift ut PHD-enheten.
Nei. Kontakt Dell.
Kontakt Dell.

Hele siden er hvit.

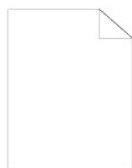

<p>Nivået i tonerkassetene kan være lavt eller kassetene må skiftes. Kontroller tonernivået i hver tonerkassett.</p> <ol style="list-style-type: none"> 1. Trykk på [Skriverstatus] og klikk deretter kategorien Status i skriverdriveren. <p>Kontroller at det ikke er merket av for Ikke-Dell fargetoner i kategorien Vedlikehold av skriver i Verktøykassen.</p>

1. Klikk knappen **Verktøykasse**.

Innstill Fargesparemodus på Av i skriverdriveren.

1. Trykk på [Utskriftsinnstillinger] og klikk deretter kategorien Avansert.

Hvis du skriver ut på en ujevn utskriftsoverflate, må du endre papirtypeinnstillingen i skriverdriveren. Endre for eksempel vanlig papir til tykt papir.

1. Trykk på [Utskriftsinnstillinger] og klikk deretter kategorien Papirskuffe.

Kontroller at du bruker riktig type utskriftsmateriale.

1. Se under "[Størrelser på og støtte av utskriftsmateriale](#)".

Kontroller at de åtte gule båndene er fjernet fra PHD-enheten.

1. Se under "[Skifte ut PHD-enheten \(Print Head Device\)](#)" og "[Sette i PHD-enheten](#)".

Kontroller at fremkallermotoren startes.

1. Kontakt Dell.

Kontroller at fordelermotoren startes.

1. Kontakt Dell.

Prøv eventuelt den ekstra PHD-enheten.

1. Skift ut PHD-enheten. Se under "[Skifte ut PHD-enheten \(Print Head Device\)](#)" eller "[Sette i PHD-enheten](#)".
2. Klikk knappen **Verktøykasse** etter at du har skiftet ut PHD-enheten.
3. Trykk på [Skjemautskrift], og trykk deretter på Skriv ut med A4(3) eller Skriv ut med Brev(C).
Er problemet løst?

Ja. PHD-enheten er gammel eller ødelagt. Skift ut PHD-enheten.

Nei. Kontakt Dell.

Kontakt Dell.

Striper vises på siden.



Nivået i tonerkassetene kan være lavt eller kassetene må skiftes. Kontroller tonernivået i hver tonerkassett.

1. Trykk på [Skriverstatus] og klikk deretter kategorien Status i skriverdriveren.

Kontroller at det ikke er merket av for Ikke-Dell fargetoner i kategorien Vedlikehold av skriver i Verktøykassen.

1. Klikk knappen **Verktøykasse**.
2. Velg Ikke-Dell fargetoner i listen.

Prøv eventuelt den ekstra PHD-enheten.

1. Skift ut PHD-enheten. Se under "[Skifte ut PHD-enheten \(Print Head Device\)](#)" eller "[Sette i PHD-enheten](#)".
2. Klikk knappen **Verktøykasse** etter at du har skiftet ut PHD-enheten.

3. Trykk på Skriv ut med A4(1) eller Skriv ut med Brev(A). "Skriver ut" vises. Er problemet løst?
Ja. PHD-enheten er gammel eller ødelagt. Skift ut PHD-enheten.
Nei. Kontakt Dell.
Kontakt Dell.

Deler av, eller hele siden, skrives ut i svart.



<p>Kontroller at Farge (Auto) er valgt under Utskriftsfarge i kategorien Utskriftsoppsett.</p> <ol style="list-style-type: none"> Trykk på [Utskriftsinnstillinger] og klikk deretter kategorien Utskriftsoppsett. <p>Prøv eventuelt den ekstra PHD-enheten.</p> <ol style="list-style-type: none"> Skift ut PHD-enheten. Se under "Skifte ut PHD-enheten (Print Head Device)" eller "Sette i PHD-enheten". Klikk knappen Verktøykasse etter at du har skiftet ut PHD-enheten. Trykk på Skriv ut med A4(3) eller Skriv ut med Brev(C). <p>Er problemet løst?</p> <p>Ja. PHD-enheten er gammel eller ødelagt. Skift ut PHD-enheten.</p> <p>Nei. Kontakt Dell.</p> <p>Kontakt Dell.</p>

Skrå punkter skrives ut i farge



<p>Finn årsaken til problemet med Diagram for Høydekonfigureringskjema.</p> <ol style="list-style-type: none"> Klikk knappen Verktøykasse. Trykk på Skriv ut med A4(1) eller Skriv ut med Brev(A). Gjør ett av de følgende: <p>Når årsaken til problemet ble funnet i PHD-enheten:</p> <ol style="list-style-type: none"> Skift ut PHD-enheten. Se under "Skifte ut PHD-enheten (Print Head Device)" og "Sette i PHD-enheten". Klikk knappen Verktøykasse etter at du har skiftet ut PHD-enheten. Trykk på Skriv ut med A4(1) eller Skriv ut med Brev(A). "Skriver ut" vises. Er problemet løst? <p>Ja. PHD-enheten er gammel eller ødelagt. Skift ut PHD-</p>

enheten.
Nei. Kontakt Dell.
<p>Når årsaken til problemet ble funnet i varmeelementet:</p> <ol style="list-style-type: none"> 1. Skift ut varmeelementet. Se under "Skifte ut brukt varmeelement" og "Sette i nytt varmeelement". 2. Klikk knappen Verktøykasse etter at du har skiftet ut varmeelementet. 3. Trykk på Skriv ut med A4(1) eller Skriv ut med Brev(A). "Skriver ut" vises. Er problemet løst?
Ja. Fuseren er gammel eller ødelagt. Skift ut varmeelementet.
Nei. Kontakt Dell.
<p>Når årsaken til problemet ble funnet i skriveren:</p> <ol style="list-style-type: none"> 1. Kontakt Dell.

Vertikale blanke felter

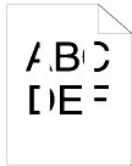

<p>Kontroller at lysbanen ikke er tildekket.</p> <ol style="list-style-type: none"> 1. Ta ut PHD-enheten og oppbevar den på et mørkt sted. Se under "Skifte ut PHD-enheten (Print Head Device)". 2. Kontroller lysbanen, og fjern deretter det som skjerner. 3. Sett tilbake PHD-enheten i skriveren. Se under "Sette i PHD-enheten". 4. Klikk knappen Verktøykasse. 5. Trykk på Skriv ut med A4(1) eller Skriv ut med Brev(A). "Skriver ut" vises. Er problemet løst? <p>Ja. Oppgaven er fullført. Nei. Gå til neste trinn.</p> <p>Prøv eventuelt den ekstra PHD-enheten.</p> <ol style="list-style-type: none"> 1. Skift ut PHD-enheten. Se under "Skifte ut PHD-enheten (Print Head Device)" eller "Sette i PHD-enheten". 2. Klikk knappen Verktøykasse etter at du har skiftet ut PHD-enheten. 3. Trykk på Skriv ut med A4(1) eller Skriv ut med Brev(A) etter at du har skiftet ut PHD-enheten. "Skriver ut" vises. Er problemet løst? <p>Ja. PHD-enheten er gammel eller ødelagt. Skift ut PHD-enheten. Nei. Kontakt Dell. Kontakt Dell.</p>

Skygge

<p>Finn årsaken til problemet med Skyggekonfigurerings skjema.</p> <ol style="list-style-type: none"> 1. Klikk knappen Verktøykasse. 2. Trykk på Skriv ut med A4(2) eller Skriv ut med Brev(B). Gjør ett av de følgende: <p>Når skyggen skrives ut positivt, kan du eventuelt prøve den ekstra PHD-enheten.</p>

<ol style="list-style-type: none"> 1. Se under "Skifte ut PHD-enheten (Print Head Device)" og "Sette i PHD-enheten". 2. Trykk på [Skjemautskrift] etter at du har skiftet PHD-enheten, og trykk deretter på Skriv ut med A4(2) eller Skriv ut med Brev(B). "Skriver ut" vises. Er problemet løst? <p>Ja. PHD-enheten er gammel eller ødelagt. Skift ut PHD-enheten.</p> <p>Nei. Kontakt Dell.</p> <p>Bruk anbefalt papir når skyggen skrives ut i negativ. Er problemet løst?</p>
Ja. Oppgaven er fullført.
Nei. Gjør ett av følgende:
<p>Prøv eventuelt den ekstra PHD-enheten.</p> <ol style="list-style-type: none"> 1. Skift ut PHD-enheten. Se under "Skifte ut PHD-enheten (Print Head Device)" og "Sette i PHD-enheten". 2. Klikk knappen Verktøykasse etter at du har skiftet PHD-enheten, og trykk deretter på Skriv ut med A4(2) eller Skriv ut med Brev(B). "Skriver ut" vises. Er problemet løst?
Ja. PHD-enheten er gammel eller ødelagt. Skift ut PHD-enheten.
Nei. Kontakt Dell.
<p>Justerer overføringsbias.</p> <ol style="list-style-type: none"> 1. Klikk knappen Verktøykasse. 2. Juster innstillingen for papirtypen, og trykk deretter på Bruk nye innstillinger. 3. Klikk knappen Verktøykasse. 4. Trykk på Skriv ut med A4(2) eller Skriv ut med Brev(B).

Lysforårsaket materialtretthet



<p>Kontroller mønsteret for lysforårsaket materialtretthet.</p> <ol style="list-style-type: none"> 1. Klikk knappen Verktøykasse. 2. Trykk på Skriv ut med A4(1) eller Skriv ut med Brev(A). "Skriver ut" vises. Samsvarer mønsteret?
Ja. Utfør PHD oppdateringsmodus.
<ol style="list-style-type: none"> 1. Klikk knappen Verktøykasse. 2. Klikk knappen Verktøykasse etter at du har startet PHD oppdateringsmodusen, og trykk deretter på Skriv ut med A4(3) eller Skriv ut med Brev(C). "Skriver ut" vises. Er problemet løst?
Ja. Oppgaven er fullført.
Nei. Skift ut PHD-enheten. Se under " Skifte ut PHD-enheten (Print Head Device) " og " Sette i PHD-enheten ".
Nei. Kontakt Dell.

Tåke



Utfør PHD oppdateringsmodus.

1. TKlikk knappen **Verktøykasse**.
2. Velg Skjemautskrift i listen etter at du er ferdig med oppdateringsmodusen. Trykk på Skriv ut med A4(3) eller Skriv ut med Brev(C). "Skriver ut" vises.
Er problemet løst?

Ja. Oppgaven er fullført.

Nei. Skift ut PHD-enheten hvis det er mulig. Se under "[Skifte ut PHD-enheten \(Print Head Device\)](#)" eller "[Sette i PHD-enheten](#)".

Velg Skjemautskrift i listen etter at du er ferdig med oppdateringsmodusen. Trykk på Skriv ut med A4(3) eller Skriv ut med Brev(C). "Skriver ut" vises.
Er problemet løst?

Ja. Oppgaven er fullført.

Nei. Kontakt Dell.

Bead-Carry-Out (BCO)



Bruk funksjonen Juster Høyde hvis du installerer skriveren på et høyereliggende sted.

1. Klikk knappen **Verktøykasse**.
2. Velger verdien nær høyden på skriverens installasjonssted.

Er problemet løst?

Ja. Oppgaven er fullført.

Nei. Skift ut PHD-enheten hvis det er mulig. Se under "[Skifte ut PHD-enheten \(Print Head Device\)](#)" eller "[Sette i PHD-enheten](#)".

Er problemet løst?

Ja. PHD-enheten er gammel eller ødelagt. Skift ut PHD-enheten.

Nei. Kontakt Dell.

Striper



Finn årsaken til problemet med Diagram for Høydekonfigureringskjema.

<ol style="list-style-type: none"> 1. Klikk knappen Verktøykasse. 2. Trykk på Skriv ut med A4(1) eller Skriv ut med Brev(A). 3. Gjør ett av de følgende: <p>Årsaken til problemet ligger i PHD-enheten:</p> <ol style="list-style-type: none"> 1. Skift ut PHD-enheten. Se under "Skifte ut PHD-enheten (Print Head Device)" og "Sette i PHD-enheten". 2. Trykk på Skriv ut med A4(1) eller Skriv ut med Brev(A) etter at du har skiftet ut PHD-enheten. "Skriver ut" vises. Er problemet løst?
Ja. Oppgaven er fullført.
Nei. Kontakt Dell.
<p>Årsaken til problemet ble funnet i varmelementet:</p> <ol style="list-style-type: none"> 1. Skift ut varmelementet. Se under "Skifte ut brukt varmelement" og "Sette i nytt varmelement". 2. Trykk på Skriv ut med A4(1) eller Skriv ut med Brev(A) etter at du har skiftet ut varmelementet. "Skriver ut" vises. Er problemet løst?
Ja. Oppgaven er fullført.
Nei. Kontakt Dell.
<p>Årsaken til problemet ligger i skriveren eller ble ikke funnet.</p> <ol style="list-style-type: none"> 1. Kontakt Dell.

Spiralmerke



<p>Samsvarer feilen på utskriften med mønsteret for hullmerket?</p> <p>Ja. Klikk knappen Verktøykasse.</p> <ol style="list-style-type: none"> 1. Trykk på Start-knappen. 2. Klikk knappen Verktøykasse etter at du har utført Fremkallerbevegelsesmodusen, og trykk deretter på Skriv ut med A4(1) eller Skriv ut med Brev(A). "Skriver ut" vises. Er problemet løst?
Ja. Oppgaven er fullført.
Nei. Skift ut PHD-enheten. Se under " Skifte ut PHD-enheten (Print Head Device) " og " Sette i PHD-enheten ".
Nei. Skift ut PHD-enheten. Se under " Skifte ut PHD-enheten (Print Head Device) " og " Sette i PHD-enheten ".
Kontakt Dell.

Unormal støy

<p>Finn årsaken til problemet ved å ta ut tonerkassetene, varmelementet og PHD-enheten.</p> <ol style="list-style-type: none"> 1. Ta ut tonerkassetene, varmelementet og PHD-enheten. Se under "Ta ut den brukte tonerkassetten", "Skifte ut brukt varmelement", og "Skifte ut PHD-enheten (Print Head Device)".

<p>2. Klikk knappen Verktøykasse.</p> <p>3. Trykk på Start-knappen etter at du har valgt Sjekk av hovedmotoroperasjon, Sjekk av fusermotoroperasjon og Sjekk av fordelingsmotor for å identifisere den unormale støyen. Finn ut om støyen fra Lydavspilling-knappen har forbindelse med den unormale støyen.</p>
<p>1. Samsvarer støyen med Sjekk av hovedmotoroperasjon?</p>
<p>Ja. Kontakt Dell.</p>
<p>Nei. Gå til neste trinn.</p>
<p>2. Samsvarer støyen med Sjekk av fusermotoroperasjon?</p>
<p>Ja. Kontakt Dell.</p>
<p>Nei. Gå til neste trinn.</p>
<p>3. Samsvarer støyen med Sjekk av fordelingsmotor?</p>
<p> MERK: Kontrollerer ikke driften av fordelingsmotoren flere ganger.</p>
<p>Ja. Kontakt Dell.</p>
<p>Nei. Skift ut varmeelementet. Se under "Skifte ut brukt varmeelement" og "Sette i nytt varmeelement".</p>
<p>4. Samsvarer støyen med Sjekk av fusermotoroperasjon?</p>
<p>Ja. Kontakt Dell.</p>
<p>Nei. Skift ut PHD-enheten. Se under "Skifte ut PHD-enheten (Print Head Device)" og "Sette i PHD-enheten".</p>
<p>5. Samsvarer støyen med Sjekk av hovedmotoroperasjon?</p>
<p>Ja. Kontakt Dell.</p>

Fastkjøring/Justering

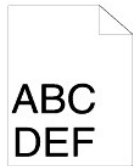

Jobben skrives ut, men topp- og sidemargene er ikke riktige.

1. Sjekk at margene er riktig satt i programvaren din.



Fargeregistreringen er ikke justert. Gjør ett av de følgende:

1. Klikk knappen **Verktøykasse**.

2. Trykk på Start -knappen for Fargeregistreringsskjema.
Er problemet løst?
Ja. Oppgaven er fullført.
Nei. Prøv eventuelt den ekstra PHD-enheten.
1. Skift ut PHD-enheten. Se under " Skifte ut PHD-enheten (Print Head Device) " og " Sette i PHD-enheten ". 2. Klikk knappen Verktøykasse etter at du har skiftet ut PHD-enheten. 3. Trykk på Start -knappen for Autokorrigerering. Samsvarer fargeskjemaet med feilsiden?
Ja. PHD-enheten er gammel eller ødelagt. Skift ut PHD-enheten. Se under " Skifte ut PHD-enheten (Print Head Device) " og " Sette i PHD-enheten ".
Nei. Trykk på Start -knappen for Fargeregistreringsskjema.
Samsvarer fargeskjemaet med feilsiden?
Ja. Oppgaven er fullført.
Nei. Kontroller forskyvningsverdien i det trykte skjemaet, og angi hver enkelt verdi for Fargeregistreringsjustering 1 (lateral) og Fargeregistreringsjustering 2 (prosess) og deretter trykke på Start -knappen for Fargeregistreringsskjema.
Samsvarer fargeskjemaet med feilsiden?
Ja. Oppgaven er fullført.
Nei. Kontakt Dell.
Kontakt Dell.

Feilmatet papir

Er bredde- og lengdeskinnene i kildene for utskriftsmateriale riktig justert?
Ja.
Nei. Bruk riktig utskriftsmateriale.
Er skuff 1 satt riktig i?
Ja. Kontrollerer papirtypen.
Tykk
Er tykt papir 216 gsm eller lavere?
Ja. Bøy utskriftsmaterialet før det legges i skuffen.
Nei. Bruk papir på 216 gsm eller lavere.
Er problemet løst?
Ja. Oppgaven er fullført.
Nei. Bøy utskriftsmaterialet før det legges i skuffen.
Tynn
Er tynt papir 60 gsm eller lavere?
Ja. Bøy utskriftsmaterialet før det legges i skuffen.
Nei. Bruk papir på minst 60 gsm.
Er problemet løst?
Ja. Oppgaven er fullført.
Nei. Bøy utskriftsmaterialet før det legges i skuffen.
Belagt
Legg i bare ett ark med belagt papir om gangen.
Er problemet løst?
Ja. Oppgaven er fullført.
Nei. Tørk av separatorrullene i skuffen med en klut lett fuktet med vann.
Konvolutt
Er konvoluttet satt i med lukket klaff og kortsiden vendt ned fra enkeltarkmaterien?
Ja. Konvoluttet er bøyd.
1. Rett ut bøyen.

Er problemet løst?
Ja. Oppgaven er fullført.
Nei. Bøy utskriftsmaterialet før det legges i skuffen.
Nei. Bruk den andre konvolutten.
Er problemet løst?
Ja. Oppgaven er fullført.
Nei. Bøy utskriftsmaterialet før det legges i skuffen.
Nei. Vend kortsiden av konvolutten innover i skriveren.
Transparenter Transparent kan ikke brukes.
Manuell dupleks Er papiret bøyd?
Ja. Papiret er bøyd.
1. Rett ut bøyen.
Er problemet løst?
Ja. Oppgaven er fullført.
Nei. Bøy utskriftsmaterialet før det legges i skuffen.
Nei. Bøy utskriftsmaterialet før det legges i skuffen.
Annet Er papiret fuktig?
Ja. Snu papiret opp-ned.
Er problemet løst?
Ja. Oppgaven er fullført.
Nei. Bruk tørt papir.
Er problemet løst?
Ja. Oppgaven er fullført.
Nei. Bøy utskriftsmaterialet før det legges i skuffen.
Er problemet løst?
Ja. Oppgaven er fullført.
Nei. Tørk av separatorrullene i skuffen med en klut lett fuktet med vann.
Er problemet løst?
Ja. Oppgaven er fullført.
Nei. Skift ut tonerkassetten.
Er problemet løst?
Ja. Oppgaven er fullført.
Nei. Kontakt Dell.

Fastkjørt papir i register

Kontroller at PHD-enheten er riktig installert.
1. Skift ut PHD-enheten. Se under " Skifte ut PHD-enheten (Print Head Device) " og " Sette i PHD-enheten ".
Er problemet løst?
Ja. Oppgaven er fullført.
Nei. Kontakt Dell.

Fastkjørt papir ved utmating??

Kontroller at varmeelementet er riktig installert.
1. Skift ut varmeelementet. Se under " Skifte ut brukt varmeelement " og " Sette i nytt varmeelement ".

Er problemet løst?
Ja. Oppgaven er fullført.
Nei. Kontakt Dell.

Fastkjøring på grunn av multimating

Er tonerkassetten satt riktig i?
Ja. Kontrollerer papirtypen.
Nei. Sett i tonerkassetten på riktig måte. Se under " Ta ut den brukte tonerkassetten " og " Sette i en ny tonerkassett ".
Belagt
Legg i bare ett ark med belagt papir om gangen.
Annet
Er papiret fuktig?
Ja. Bruk tørt papir.
Er problemet løst?
Ja. Oppgaven er fullført.
Nei. Bøy utskriftsmaterialet før det legges i skuffen.
Nei. Bøy utskriftsmaterialet før det legges i skuffen.
Er problemet løst?
Ja. Oppgaven er fullført.
Nei. Tørk av separatorrullene i skuffen med en klut lett fuktet med vann.
Er problemet løst?
Ja. Oppgaven er fullført.
Nei. Skift ut separatorrullen. Se under " Skifte ut separatorrullen ".
Er problemet løst?
Ja. Oppgaven er fullført.
Nei. Skift ut tonerkassetten.

Krøllet/flekket papir



Kontroller at du bruker riktig type utskriftsmateriale.
1. Se under " Størrelser på og støtte av utskriftsmateriale ".
Bruk vanlig skrivepapir hvis du bruker papir som ikke anbefales av Dell.
Er problemet løst?
Ja. Nei. Bruk en annen papirtype, fordi skriveren støtter ikke papiret du bruker.
Nei. Gå til neste trinn.
1. Se under " Størrelser på og støtte av utskriftsmateriale ".
Hvis du bruker papir som ikke anbefales av Dell, bruker du vanlig skrivepapir og bruker funksjonen Papirkrøllsjekkmodus.

<p>1. Klikk knappen Verktøykasse.</p> <p>2. Trykk på Start-knappen.</p>
Krølles papiret?
<p>Ja. Kontakt Dell.</p> <p>Nei. Skift ut varmeelementet.</p>
<p>Bruk standardkonvolutten hvis du bruker en konvoluttenhet som ikke anbefales av Dell.</p> <p>Er problemet løst?</p>
Ja. Oppgaven er fullført.
<p>Nei. Kontroller bretten. Er bretten innenfor 30 mm av de fire kantene på konvolutten?</p> <p>Ja. Denne typen Brett kan forårsakes av normal drift.</p> <p>Nei. Er konvolutten 220 mm eller lengre?</p>
<p>Ja. (Konvolutttypen er C5, ChoKei3, COM-10, YoKei4 eller YochoKei.) Er klaffen på lang- eller kortsiden av konvolutten?</p> <p>- Klaff på langsiden (C5 eller ChoKei3).</p> <p>Åpne klaffen og legg i med klaffen vendt ned i skuff 1.</p> <p>Er problemet løst?</p> <p>Ja. Oppgaven er fullført.</p> <p>Nei. Bruk den andre konvolutttypen.</p> <p>Er problemet løst?</p> <p>Ja. Oppgaven er fullført.</p> <p>Nei. Kontakt Dell.</p> <p>- Klaff på kortsiden (COM-10, YoKei4 eller YochoKei).</p> <p>Bruk den andre konvolutttypen.</p>
<p>Nei. Åpne klaffen og legg i med klaffen vendt ned i skuff 1.</p> <p>Er problemet løst?</p> <p>Ja. Oppgaven er fullført.</p> <p>Nei. Bruk den andre konvolutttypen.</p> <p>Er problemet løst?</p> <p>Ja. Oppgaven er fullført.</p> <p>Nei. Kontakt Dell.</p>
<p>Kan ikke skrive ut fra skuff 1 fordi omslagspapiret er krøllet.</p> <p>Legg omslagspapiret i enkeltarkmateren.</p>

Andre problemer

Problem	Handling
Kondens i skriveren.	Dette oppstår vanligvis flere timer etter at du har varmet opp rommet om vinteren. Dette skjer når skriveren brukes på et sted der relativ fuktighet er 85 % eller mer. Juster luftfuktigheten eller flytt skriveren til et passende sted.
"092-310 Skriverfeil." eller "092-910 Rengjør CTD-sensoren."	Rengjør CTD-sensoren. Se under " Rengjøre CTD-sensoren i skriveren. "

Kontakt service

Når du ringer etter skrivertjeneste, må du være forberedt på å beskrive problemet du har eller feilmeldingen på skjermen.

Du må kjenne modelltypen og serienummeret til skriveren. Se informasjon om dette på merket på baksiden av skriveren nær kontrollkortet.

[Tilbake til innholds-sidan](#)

[Tilbake til innhåll-sidan](#)

Installasjon av skriverdrivere

- [Oppsett for personlig skriver](#)
 - [Installer nettversksskriver](#)
 - [Installer nettversksskriver for lokal eller ekstern skriver](#)
 - [Oppsett av lokal skriver](#)
 - [Oppsett av ekstern skriver](#)
 - [Oppsett av sikkerhet](#)
 - [Feilsøkinginstruksjoner](#)
-

Oppsett for personlig skriver

1. Sett CD-en *Drivers and Utilities* i datamaskinen for å starte programmet **Installasjonsnavigator**.

 **MERK:** Hvis CD-en ikke startes automatisk, må du klikke **Start** → **Kjør**, taste inn D:\setup_assist.exe (der D er stasjonsbokstaven for CD-en) og deretter klikke **OK**.

2. Trykk på **Egendefinert installasjon** for å starte installasjonsprogramvaren.
3. Velg **Personlig installasjon** og klikk så **Neste**.
4. Klikk **Installer**.
5. Følg instruksjonene som vises i dialogboksen **Veiviser for funnet maskinvare**, for å installere skriverdriveren på datamaskinen.
6. Når vinduet **Fullfører veiviseren for funnet maskinvare** vises, klikker du **Fullfør**.
7. Velg enten **Typisk installasjon** eller **Egendefinert installasjon** og klikk så **Installer**. Hvis du velger **Egendefinert installasjon** velger du selv den bestemte programvaren du vil installere.
8. Når skjermbildet **Gratulerer!** vises, klikk **Fullfør** for å avslutte. Du kan eventuelt klikke **Skriv ut testside** for å skrive ut en testside.

USB-utskrift

En lokal skriver er en skriver som er tilkoblet datamaskinen eller en skriververser med en USB. Se under "[Installer nettversksskriver](#)" on page 167 hvis skriveren er koblet til et nettverk og ikke til datamaskinen.

Installer nettversksskriver

Male og kontrollere Skriverinnstillingside

Før du installerer skriverdriveren på datamaskinen, må du skrive ut Skriverinnstillingsiden for å finne ut maskinens IP-adresse.

1. Skriv ut siden med skriverinnstillinger.
 - a. Klikk **Start** → **Alle programmer** → **Dell skrivere** → **Ekstra programvare for fargelaser** → **Statusmonitor konsoll**. Dialogboksen **Skrivvalg** åpnes.
 - b. Klikk **Dell Color Laser 1320c** under **Skrivernavn**. Vinduet for oppstartning av **Dell Color Laser 1320c** åpnes.
 - c. Klikk knappen **Verktøykasse**. Verktøykassen åpnes. Du kan også starte Verktøykassen via skriverikonet på oppgavelinjen.
 - d. Klikk kategorien **Skriverinnstillingsrapport**.
 - e. Velg **Rapporter** i listen til venstre på siden. Siden **Rapporter** vises.
 - f. Klikk på **Start**-knappen for **Skriverinnstillinger**. Siden med skriverinnstillinger skrives ut.
2. Kontroller IP-adressen.
 - a. Klikk **Start** → **Alle programmer** → **Dell skrivere** → **Ekstra programvare for fargelaser** → **Statusmonitor konsoll**. Dialogboksen **Skrivvalg** åpnes.

- b. Klikk **Dell Color Laser 1320c** under Skrivernavn. Vinduet for oppstartning av Dell Color Laser 1320c åpnes.
- c. Klikk knappen **Verktøykasse**. Verktøykassen åpnes. Du kan også starte Verktøykassen via skriverikonet på oppgavelinjen.
- d. Klikk kategorien **Skriverinnstillingsrapport**.
- e. Velg **TCP/IP-innstillinger** i listen til venstre på siden.

Hvis IP-adressen er 0.0.0.0, må du vente noen minutter for å finne IP-adressen automatisk, og deretter vise siden med TCP/IP-innstillinger igjen.

Du kan også skrive ut siden for skriverinnstillinger på følgende måte. Rapportsiden skrives ut ved å trykke på og holde fortsettknappen inne på operatorpanelet.

Installer nettversksskriver før lokal eller ekstern skriver

Deaktiver brannmuren for Microsoft® Windows® XP, Windows Vista®, Windows Server® 2003 (etter SP1) eller Windows Server 2008 før installasjon av skriverprogramvaren

 **MERK:** Dette trinnet er muligens ikke nødvendig hvis du har installert Windows XP Service Pack 2.

Hvis skriveren er koblet direkte til et nettverk og brannmuren for Windows XP, Windows Vista, Windows Server 2003 (etter SP1) eller Windows Server 2008 er aktivert, kan du ikke se skriveren(e) i nettverket når du kjører programvare for skriverinstallasjon fra Dell™. For å unngå denne situasjonen må du deaktivere brannmuren før du installerer Dells skriverprogramvare. For å deaktivere eller aktivere brannmuren, gjør du følgende.

 **MERKNAD:** Dell anbefaler at du aktiverer brannmuren for Windows XP, Windows Vista, Windows Server 2003 (etter SP1) eller Windows Server 2008 etter at du har installert skriverprogramvaren. Aktivering av brannmuren for Windows XP, Windows Vista, Windows Server 2003 (etter SP1), eller Windows Server 2008 etter at du har installert skriverprogramvaren, begrenser ikke bruken av nettversksskriveren.

1. Klikk på **Start** knappen og klikk **Hjelp og støtte**.
2. I boksen **Søk** taster du inn **brannmur** og klikker deretter **Enter**.
3. Klikk **Slå Windows-brannmur på eller av** i listen, og følg instruksjonene på skjermen.

Oppsett av lokal skriver

1. Sett CD-en *Drivers and Utilities* i datamaskinen for å starte programmet **Easy Setup Navigator**.

 **MERK:** Hvis CD-en ikke startes automatisk, må du klikke **Start** → **Kjør**, taste inn `D:\setup_assist.exe` (der D er stasjonsbokstaven for CD-en) og deretter klikke **OK**.

2. Trykk på **Egendefinert installasjon** for å starte installasjonsprogramvaren.
3. Velg alternativet **Nettverksinstallasjon** og klikk så **Neste**.
4. Velg **Lokal installasjon** og klikk deretter **Neste**.
5. Velg skriveren du vil installere i skriverlisten, og klikk **Neste**. Hvis ikke målskriveren vises i listen, klikker du **Oppdater** for å oppdatere listen, eller klikker **Legg til skriver** for å legge til en skriver i listen manuelt. På dette punktet kan du oppdatere IP-adressen og portnavnet. Hvis du har installert skriveren på servermaskinen, merker du av i boksen **Jeg setter opp denne skriveren på serveren**.

 **MERK:** Hvis du bruker AutoIP, vises 0.0.0.0 i installereren. Før du fortsetter må du angi en gyldig IP-adresse.

6. Angi skriverinnstillingene og klikk så **Neste**.
 - a. Angi skrivernavnet.
 - b. Hvis du vil at andre brukere i nettverket skal ha tilgang til skriveren, velger du **Del denne skriveren med andre datamaskiner i nettverket**, og angir et delt navn som brukere lett kan identifisere.
 - c. Hvis du vil konfigurere en skriver som standard, merker du av i boksen **Sett denne skriveren som standard**.
 - d. Hvis du vil begrense fargeutskrift, kan du velge alternativet **Dell ColorTrack**. Angi passordet når **Farge-passord aktivert** er valgt for **Dell ColorTrack**.
7. Velg programvare og dokumentasjon du ønsker å installere, og klikk så **Neste**. Du kan spesifisere målmappen du vil installere Dell-programvaren og -dokumentasjonen i. For å endre målmappe klikker du **Nettleseren**.
8. Når skjermbildet **Gratulerer!** vises, klikk **Fullfør** for å avslutte. Hvis nødvendig, kan du klikke **Skriv ut testside** for å skrive ut en testside.

Aktiver Network Discovery and File Sharing for all Public Networks (Nettverksoppdagelse og fildeling for alle offentlige nettverk).

Du kan hoppe over "Disable User Account Control" (Deaktiver kontroll for brukerkonto) for denne prosedyren.

 **MERK:** Dett trinnet kreves når du kjører Windows Vista eller Windows Server 2008 på serverdatamaskinen.

1. Klikk **Start**→ **Nettverk**.
 2. Klikk **Nettverksgjenkjenning og deling av filer er slått av. Nettverksdatamaskiner og -enheter er ikke synlige**. Klikk for **endre**.
 3. Klikk **Slå på nettverksgjenkjenning og fildeling**.
 4. Klikk **Ja, slå på nettverksoppdagelse og fildeling for alle offentlige nettverk**.
-

Oppsett av ekstern skriver

Før installasjon

Gjør følgende før du starter ekstern installasjon:

Tillat at utskriftspooleren godtar klienttilkoblinger

 **MERK:** Dette trinnet er nødvendig for Windows XP 64-bit Edition, Windows Vista, Windows Vista 64-bit Edition, Windows Server 2003 og Windows Server 2008.

1. Klikk **Start**→ **Kjør**. For Windows Server 2003/Windows Server 2008: Klikk **Start**→ **Kjør**. For Windows Vista: Klikk **Start**→ **Alle Programmer**→ **Tilbehør**→ **Kjør**.
2. Skriv `gpedit.msc` og klikk deretter **OK**.
3. Klikk **Fortsett** (bare for Windows Vista).
4. Klikk **Datamaskinkonfigurasjon**→ **Administrative maler**→ **Skrivere**.
5. Høyreklikk **Lar utskriftskøen godta klienttilkoblinger** og velg **Egenskaper**.
6. Velg **Aktivert** i kategorien **Innstilling** og klikk **OK**.
7. Start datamaskinen på nytt.

Dele brannmurfilen og skriveren

 **MERK:** Dette trinnet kreves for Windows XP 32-bit Edition, Windows XP 64-bit Edition, Windows Vista og Windows Server 2008.

For Windows Vista:

1. Klikk **Start**→ **Kontrollpanel**.
2. Velg **Sikkerhet**.
3. Klikk **Windows-brannmur**.
4. Klikk **Endre innstillinger**.
5. Klikk **Fortsett**.
6. Merk av for **Fil- og skriverdeling** i kategorien **Unntak**, og klikk deretter **OK**.

For Windows XP:

1. Klikk **Start**→ **Kontrollpanel**.
2. Velg **Sikkerhetssenter**.
3. Klikk **Windows-brannmur**.
4. Merk av for **Fil- og skriverdeling** i kategorien **Unntak**, og klikk **OK**.

For Windows Server 2008:

1. Klikk **Start**→ **Kontrollpanel**.
2. Dobbeltklikk **Windows-brannmur**.
3. Klikk **Endre innstillinger**.
4. Merk av for **Fil- og skriverdeling** i kategorien **Unntak**, og klikk deretter **OK**.

Starte Remote Registry

 **MERK:** Dett trinnet kreves for Windows Vista eller Windows Server 2008.

For Windows Vista:

1. Klikk **Start**→ **Kontrollpanel**.
2. Velg **System** og **vedlikehold**.
3. Klikk **Administrative verktøy**.
4. Dobbelklikk **Tjenester**.
5. Klikk **Fortsett**.
6. Høyreklikk **Remote Registry** og velg **Start**.
7. Høyreklikk **Remote Registry** og velg **Egenskaper**.
8. Endre **Oppstartstype**: til **Automatisk** og klikk deretter **OK**.

For Windows Server 2008:

1. Klikk **Start**→ **Administrative verktøy**.
2. Klikk **Tjenester**.
3. Høyreklikk **Remote Registry** og velg **Start**.
4. Høyreklikk **Remote Registry** og velg **Egenskaper**.
5. Endre **Oppstartstype**: til **Automatisk** og klikk deretter **OK**.

Deaktiver User Account Control (Kontroll for brukerkonto).

 **MERK:** Dett trinnet kreves for Windows Vista eller Windows Server 2008.

For Windows Vista:

1. Klikk **Start**→ **Kontrollpanel**.
2. Velg **Brukerkontoer** og **familiesikkerhet**.
3. Klikk **Brukerkontoer**.
4. Klikk **Aktiver eller deaktiver brukerkontokontroll**.
5. Klikk **Fortsett**.
6. Fjern merkingen for **Bruk brukerkontokontroll (UAC) til å beskytte datamaskinen**.
7. Start datamaskinen på nytt.

For Windows Server 2008:

1. Klikk **Start**→ **Kontrollpanel**.
2. Dobbelklikk **Brukerkontoer**.
3. Klikk **Aktiver eller deaktiver brukerkontokontroll**.
4. Fjern merkingen for **Bruk brukerkontokontroll (UAC) til å beskytte datamaskinen**.
5. Klikk **OK**.
6. Start datamaskinen på nytt.

Aktiver Network Discovery and File Sharing for all Public Networks (Nettverksoppdagelse og fildeling for alle offentlige nettverk).

Du kan hoppe over "Disable User Account Control" (Deaktiver kontroll for brukerkonto) for denne prosedyren.

 **MERK:** Dett trinnet kreves når du kjører Windows Vista eller Windows Server 2008 på serverdatamaskinen.

1. Klikk **Start**→ **Nettverk**.
2. Klikk **Nettverksgjenkjenning og deling av filer er slått av. Nettverksdatamaskiner og -enheter er ikke synlige**. Klikk for **endre**.
3. Klikk **Slå på nettverksgjenkjenning og fildeling**.
4. Klikk **Ja, slå på nettverksoppdagelse og fildeling for alle offentlige nettverk**.

Deaktivere enkel fildeling

 **MERK:** Dette trinnet kreves for Windows XP 64-bit Edition og Windows XP 32-bit Edition.

1. Klikk **Start**→ **Kontrollpanel**.
2. Velg **Utseende og temaer**.
3. Velg **Mappealternativer**.

4. Fjern merkingen ved **Bruk enkel fildeling (anbefales)** i kategorien **Vis**, og klikk deretter **OK**.
5. Klikk **Start**→ **Kontrollpanel**.
6. Velg **Ytelse og vedlikehold**.
7. Klikk **Administrative verktøy**.
8. Velg **Lokal sikkerhetspolicy**.
9. Velg **Lokale policyer**→ **Sikkerhetsalternativer**.
10. Høyreklikk **Nettverkstilgang: Delings- og sikkerhetsmodell for lokale kontoer** og velg **Egenskaper**.
11. Kontroller at **Klassisk - lokale bruker godkjennes som seg selv** er merket.

Installere skriverdriveren

1. Sett CD-en *Drivers and Utilities* i datamaskinen for å starte programmet **Installasjonsnavigator**.

 **MERK:** Hvis ikke CD-en startes automatisk, må du trykke på **Start** → **Kjør**, taste inn `D:\setup_assist.exe` (der D er stasjonsbokstaven for CD-en) og deretter klikke **OK**.

2. Trykk på **Egendefinert installasjon** for å starte installasjonsprogramvaren.
3. Velg alternativet **Nettverksinstallasjon** og klikk så **Neste**.
4. Velg alternativet **Fjerninstallasjon** og klikk så **Neste**.

 **MERK:** Installasjon på Windows XP Home Edition/Vista Home Basic/Vista Home Premium støttes ikke.

5. Angi ditt administratorbrukernavn, passord samt klienter. Klikk **Legg til**.
6. Klikk **Neste**.
7. Velg skriveren du vil installere i skriverlisten, og klikk **Neste**. Hvis ikke målskriveren vises i listen, klikker du **Oppdater** for å oppdatere listen, eller klikker **Legg til skriver** for å legge til en skriver i listen manuelt. På dette punktet kan du oppdatere IP-adressen og portnavnet.

 **MERK:** Hvis du bruker AutoIP, vises 0.0.0.0 i installereren. Før du fortsetter må du angi en gyldig IP-adresse.

8. Angi skriverinnstillingene og klikk så **Neste**.
 - a. Angi skrivernavnet.
 - b. Hvis du vil at andre brukere i nettverket skal ha tilgang til skriveren, velger du **Del denne skriveren med andre datamaskiner i nettverket**, og angir et delt navn som brukere lett kan identifisere.
 - c. Hvis du vil konfigurere en skriver som standard, merker du av i boksen **Sett denne skriveren som standard**.
 - d. Hvis du vil begrense fargeutskrift, kan du velge alternativet **Dell ColorTrack**. Angi passordet når **Farge - passord aktivert** er valgt for **Dell ColorTrack**.
9. Velg programvare og dokumentasjon du ønsker å installere, og klikk så **Neste**. Du kan spesifisere målmappen du vil installere Dell-programvaren og -dokumentasjonen i. For å endre målmappe klikker du **Bla gjennom**.
10. Når skjermbildet **Gratulerer!** vises, klikk **Fullfør** for å avslutte.

Bruk Dell Printer Configuration Web Tool til å sjekke status på nettverksskriveren din uten å forlate arbeidsplassen din. Du kan se og/eller endre skriverkonfigurasjonsinnstillinger, sjekke tonernivå, og når det er tid for å bestille nytt utstyr, bare klikke på koblingen Dell-utstyr til høyre for nettleseren din.

 **MERK:** Dell Printer Configuration Web Tool er ikke tilgjengelig når skriveren er koblet lokalt til en datamaskin eller skriverdriver.

For å starte Dell Printer Configuration Web Tool, taster du inn nettverksskriverens IP-adresse i nettleseren din og skriverkonfigurasjonen vises så på skjermen.

Du kan konfigurere Dell Printer Configuration Web Tool til å sende deg en e-post når skriveren trenger materiell eller service.

Slik setter du opp e-postvarsler:

1. Start Dell Printer Configuration Web Tool.
2. Klikk på koblingen **E-postvarsel**.
3. Under **Sett opp e-postlister og varslinger**, angir du Primær SMTP-gateway, Returadresse, og skriver inn din egen eller hovedoperatørens e-postadresse i listeboksen for e-post.
4. Klikk **Bruk nye innstillinger**.

 **MERK:** SMTP-serveren vil vise **Tilkobling pågår** helt til en feil oppstår.

Oppsett av sikkerhet

1. Velg **Start**→ **Alle programmer**→ **Dell skrivere**→ **Ekstra programvare for fargelaser**→ **Statusmonitor konsoll**. Dialogboksen **Skrivervalg** åpnes.
2. Klikk **Dell Color Laser 1320c** under **Skrivernavn**. Vinduet for oppstartning av **Dell Color Laser 1320c** åpnes.
3. Klikk knappen **Verktøykasse**. **Verktøykassen** åpnes. Du kan også starte **Verktøykassen** via skriverikonet på oppgavelinjen.
4. Klikk kategorien **Vedlikehold av skriver**.
5. Velg **Sett passord** i listen til venstre på siden. Siden **Sett passord** vises. Innstille eller endre passord for å begrense tilgangen til **Verktøykasse**-menyene. Innstill passordet for Dell Printer Configuration Web Tool fra **Sett passord** i **Andre funksjoner**.

Verdier:

Innstilling til panellås	Av*	Angir ikke et passord for å begrense tilgangen til menyene.
	På	Angir et passord for å begrense tilgangen til menyene.
Passord		Skriv inn et nytt passord. Dette må være mellom 0001 og 9999.
Skriv inn passordet på nytt		Skriv inn det nye passordet på nytt for å bekrefte.
Bruk nye innstillinger		Etter at du har foretatt innstillingene, trykker du på knappen Bruk nye innstillinger for å aktivere endringene.
Start skriver på nytt for å ta i bruk nye innstillinger		Trykk på knappen Start skriver på nytt for å ta i bruk nye innstillinger for å ta i bruk de nye innstillingene.

 **MERK:** På denne menyen kan du innstille et passord for å låse Verktøykasse-menyene. Når du skal endre passordet for Dell Printer Configuration Web Tool, klikker du **Sett passord** i venstre ramme og angir passordet.

Feilsøkinginstruksjoner

Bruk Kundemodus til å finne den enheten i skriveren som forårsaker et problem.

Kontrollere skriverfunksjonene

1. Klikk **Start**→ **Alle programmer**→ **Dell skrivere**→ **Ekstra programvare for fargelaser**→ **Statusmonitor konsoll**. Dialogboksen **Skrivervalg** åpnes.
2. Klikk **Dell Color Laser 1320c** under **Skrivernavn**. Vinduet for oppstartning av **Dell Color Laser 1320c** åpnes.
3. Klikk knappen **Verktøykasse**. **Verktøykassen** åpnes. Du kan også starte **Verktøykassen** via skriverikonet på oppgavelinjen.
4. Klikk kategorien **Diagnose**.
5. Velg **Maskinsjekk** i listen til venstre på siden. Siden **Maskinsjekk** vises.
6. Klikk **Start**-knappen etter at du har valgt aktuelt element. Den valgte siden skrives ut.

Tøm NVRAM

Du kan gjenopprette originale fabrikkstandard menyinnstillinger ved å initialisere NVRAM.

1. Klikk **Start**→ **Alle programmer**→ **Dell skrivere**→ **Ekstra programvare for fargelaser**→ **Statusmonitor konsoll**. Dialogboksen **Skrivervalg** åpnes.
2. Klikk **Dell Color Laser 1320c** under **Skrivernavn**. Vinduet for oppstartning av **Dell Color Laser 1320c** åpnes.
3. Klikk knappen **Verktøykasse**. **Verktøykassen** åpnes. Du kan også starte **Verktøykassen** via skriverikonet på oppgavelinjen.
4. Klikk kategorien **Vedlikehold av skriver**.
5. Velg **Tilbakestill standarder** i listen til venstre på siden. Siden **Tilbakestill standarder** vises.

6. Klikk **Start** for å initialisere ikke-flyktig minne (NVM).
Skriveren slås automatisk av for å aktivere innstillingene.

[Tilbake til innhåll-sidan](#)

[Tilbake til innehåll-sidan](#)

Vedlikeholde skriveren

Med jevne mellomrom krever skriveren din at du utfører visse handlinger for å opprettholde optimal utskriftskvalitet. Hvis mange bruker skriveren, bør du utpeke en hovedoperatør til å vedlikeholde skriveren. Hensvis skriverproblemer og vedlikeholdsoppgaver til denne hovedoperatøren.

- [Finn status på utstyret](#)
- [Bevaring av forbruksvarer](#)
- [Bestilling av utstyr](#)
- [Lagre utskriftsmateriale](#)
- [Lagring av forbruksvarer](#)
- [Skifte tonerkassetter](#)
- [Skifte ut PHD-enheten \(Print Head Device\)](#)
- [Utskifting av fuser](#)
- [Skifte ut separatorrullen](#)
- [Rengjøre CTD-sensoren i skriveren](#)
- [Justere fargeregister](#)

Finn status på utstyret

Hvis skriveren er koblet til et nettverk, kan **Dell™ Printer Configuration Web Tool (EWS)** gi umiddelbar tilbakemelding om tonernivået. Angi skriverens IP-adresse i nettleseren din for å se denne informasjonen. For å bruke funksjonen Oppsett av e-postvarsel som varsler deg når skriveren trenger nye forbruksvarer, kan du skrive inn ditt navn eller navnet på hovedoperatøren i e-postlisteboxen.

Bevaring av forbruksvarer

Du kan endre flere innstillinger i skriverdriveren for å spare fargetoner og papir.

Forbruksvare	Innstilling	Funksjon
Tonerkassett	Sparemodus for fargetoner i kategorien Avansert	Denne avkrysningsboksen lar brukerne velge et utskriftsmodus som bruker mindre fargetoner. Når denne funksjonen brukes, vil bildekvaliteten bli mindre enn når den brukes.
Utskriftsmedia	Mange opp i kategorien Utskriftsoppsett	Skriveren skriver ut to eller flere sider på én side av et ark. Verdier for Mange opp er 2 opp, 4 opp, 8 opp, 16 opp eller 32 opp. Kombinert med Dupleks-innstillingen, lar Mange opp deg skrive ut opp til 64 sider på ett ark. (32 på forsiden og 32 på baksiden)

Bestilling av utstyr

Du kan bestille forbruksvarer fra Dell på internet hvis du bruker en nettverksskriver. Oppgi skriverens IP-adresse i nettleseren, start **Dell Printer Configuration Web Tool** og klikk **Bestill tilbehør**: for å bestille tonerkassett til skriveren.

Du kan også bestille tonerkassetter på følgende måte:

1. Klikk **Start**→ **Alle programmer**→ **Dell skrivere**→ **Ekstra programvare for fargelaser**→ **Dell Administrasjonssystem for tilbehør**.

Vinduet **Dell Administrasjonssystem for tilbehør** vises.

2. Velg skriveren i listen **Velg skrivermodell**.
3. Hvis du bestiller på nettet:

- a. Når du ikke kan få informasjon fra skriveren automatisk ved toveiskommunikasjon, vises et vindu der du blir bedt om å taste inn servicemerkenummeret. Tast inn Dell-skriverens servicemerkenummer i feltet. Servicemerkenummeret er plassert på innsiden av skriverdekelet på siden.
 - b. Velg en URL fra listen **Velg bestill URL på nytt**.
 - c. Klikk **Besøk Dell nettstedet for bestilling av skriverutstyr online**.
4. Hvis du bestiller over telefon, kan du ringe nummeret som vises under overskriften **På telefon**.
-

Lagre utskriftsmateriale

For å unngå potensielle papirmatingsproblemer og ujevn utskriftskvalitet, er de flere ting du kan gjøre.

- 1 For å oppnå best mulig utskriftskvalitet, bør du lagre utskriftsmedia i et miljø der temperaturen er rundt 21°C og det relative fuktigheten er 40 %.
 - 1 Lagre kartonger med utskriftsmateriale på en palle eller en hylle i stedet for rett på gulvet.
 - 1 Hvis du lager individuelle pakker med utskriftsmedia utenfor den originale emballasjen, må de ligge på en flat overflate slik at kantene ikke brettes eller krølles.
 - 1 Legg ikke noe oppå pakkene med utskriftsmateriale.
-

Lagring av forbruksvarer

Lagre forbruksvarer i originalemballasjen helt til de skal brukes. Forbruksvarene må ikke lagres i:

- 1 Temperaturer høyere enn 40°C.
 - 1 Miljø med ekstreme endringer i fuktighet eller temperatur
 - 1 Direkte sollys
 - 1 Støvede steder
 - 1 Bil i lange perioder
 - 1 Miljø hvor korroderende gasser finnes.
 - 1 Miljø med salt luft.
-

Skifte tonerkassetter

 **FORSIKTIG:** Før du gjør noen av de følgende prosedyrene, må du lese og følge sikkerhetsinstruksjonene i *Produktveiledning*.

 **MERKNAD:** Lukk frontdekelet innen tre minutter for å beskytte valsene i tonerkassetene mot sterkt lys. Hvis frontdekelet er åpent i mer enn tre minutter, kan utskriftskvaliteten forringes.

Dell-tonerkassetter fås bare gjennom Dell. Du kan bestille mer online på <http://www.dell.com/supplies> eller via telefon. For å bestille via telefon, se Kontakte Dell i *brugerhåndboken*.

Dell anbefaler at du bruker tonerkassetter fra Dell til skriveren. Dell gir ingen garantier for problemer som skyldes bruk av utstyr, deler eller komponenter som ikke leveres av Dell.

 **FORSIKTIG:** Kast aldri brukte tonerkassetter på åpen ild. Tonerrestene kan eksplodere og forårsake brannskader.

 **FORSIKTIG:** Rist ikke den brukte tonerkassetten for å unngå tonersøl.

Ta ut den brukte tonerkassetten

1. Åpne sidedekelet.

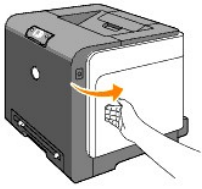

2. Skyv låsen(e) bakover for å åpne tonerkassetten du vil skifte ut.

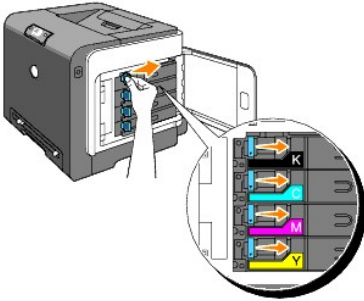

3. Trekk i kassettholderen til det klikker, og trekk deretter ut tonerkassetten.



⚠ FORSIKTIG: Rist ikke tonerkassetten fordi det kan forårsake tonersøl.

Sette i en ny tonerkasset

1. Kontroller at fargen på den nye tonerkassetten er den samme som den på håndtaket før kassetten settes i. Rist tonerkassetten fem eller seks ganger for å fordele fargetoneren jevnt.

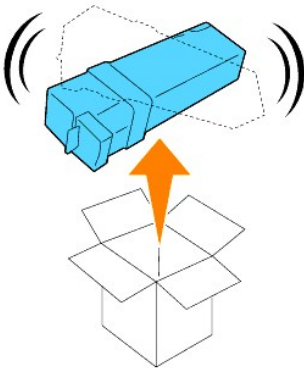

2. Sett tonerkassetten i den tilsvarende kassettholderen, og skyv låsene til tonerkassetten på plass.

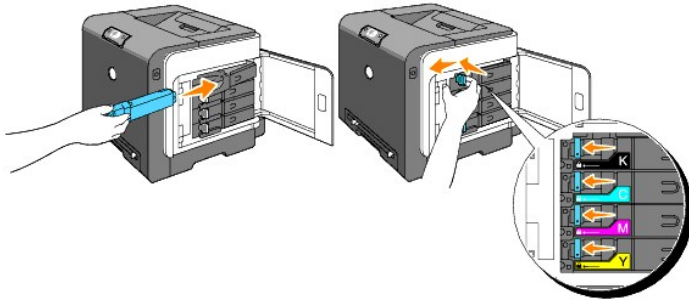

3. Lukk sidedekselet.



Skifte ut PHD-enheten (Print Head Device)

1. Kontroller at skriveren er av.
2. Trykk på knappen (høyre side) og åpne frontdekselet.

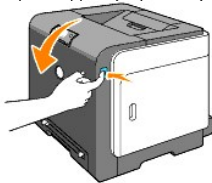

3. Vri de fire PHD-låsespakene mot venstre.

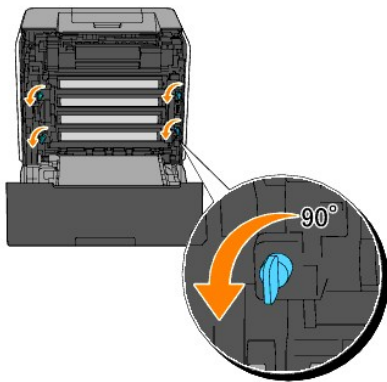

4. Trekk PHD-enheten ut av skriveren.

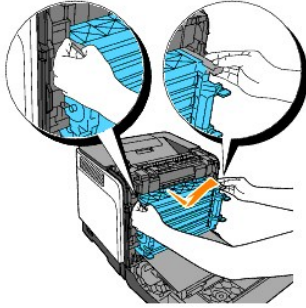

Sette i PHD-enheten

1. Åpne pakken med PHD-enheten.

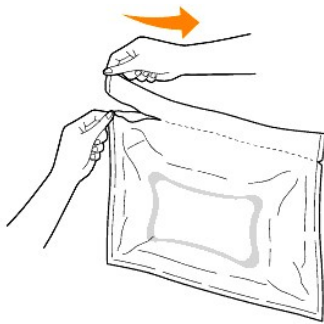

2. Ta PHD-enheten ut av emballasjen.

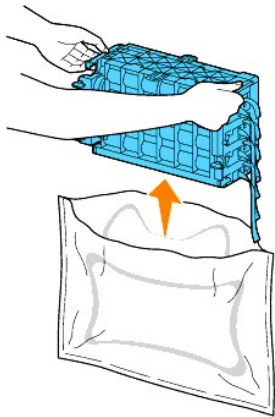

3. Ta de åtte gule båndene helt ut av PHD-enheten.

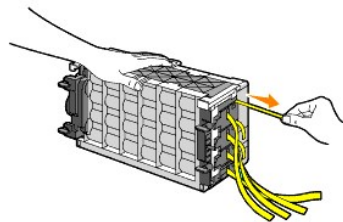

4. Fjern forsiktig det bakre beskyttelsesdekslet fra PHD-enheten.

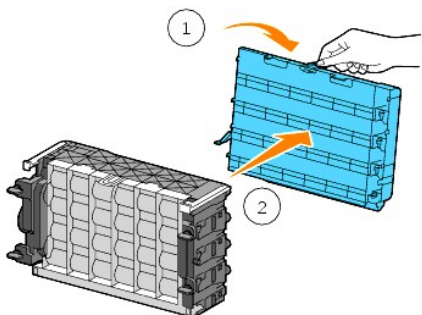

5. Skyv inn PHD-enheten til den sitter ordentlig på plass, og vri de fire PHD-låsespakene mot høyre for å låse PHD-enheten på plass.

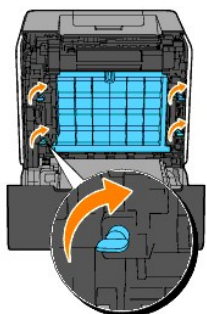

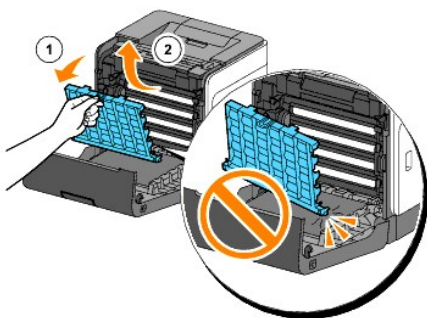

6. Fjern forsiktig det fremre beskyttelsesdekelet fra PHD-enheten.



7. Lukk frontdekelet.



Utskifting av fuser

-  **FORSIKTIG: ADVARSEL** angir potensiell skade på eiendom og personer, eller død.
-  **FORSIKTIG:** For å forhindre elektrisk støt, må du alltid slå av skriveren og koble strømkabelen fra den jordede stikkontakten for netstrøm før du utfører vedlikeholdsarbeid.
-  **FORSIKTIG:** Før du gjør noen av de følgende prosedyrene, må du lese og følge sikkerhetsinstruksjonene i *Produktveiledning*.

🔔 **MERKNAD:** Lukk frontdekelet innen tre minutter for å beskytte valsene i tonerkassetene mot sterkt lys. Hvis frontdekelet er åpent i mer enn tre minutter, kan utskriftskvaliteten forringes.

📄 **MERK:** Fjern alle utskriftsjobber fra utdataskuffen og lukk dekelet til universalmateren før du åpner frontdekelet.

Dell varmeelement fås kjøpt bare gjennom Dell. Se under "Kontakte Dell" i *brugerhåndboken* hvis du vil bestille over telefon.

Dell anbefaler Dell-varmeelement for skriveren. Dell gir ingen garantier for problemer som skyldes bruk av utstyr, deler eller komponenter som ikke leveres av Dell.

Skifte ut brukt varmeelement

⚠️ **FORSIKTIG:** For å unngå brannskader må du ikke skifte ut varmeelementet umiddelbart etter utskrift, for varmeelementet blir svært varmt under denne prosessen.

1. Slå av skriveren og vent i 30 minutter på at varmeelementet blir avkjølt før du tar det ut.
2. Trykk på knappen (høyre side) og åpne frontdekelet.

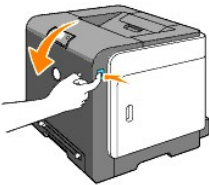

3. Trykk på knappen på høyre side av varmeelementet.

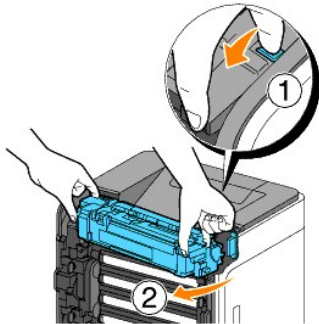

4. Hold på hver side av det installerte varmeelementet, fest det lett på venstre side av varmeelementet og vri den høyre kanten mot forsiden av skriveren.

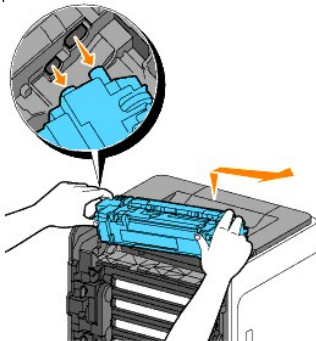

Sette i nytt varmeelement

1. Pakk ut et nytt varmeelement og hold det med begge hender på hver side av varmeelementet.
2. Sett den venstre kanten av varmeelementet i hullene inni skriveren.

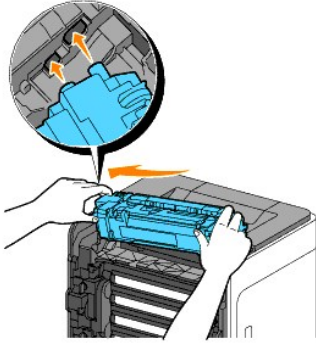

3. Ved å vri den høyre siden av varmeelementet mot baksiden av skriveren, setter du det i det høyre hakket i holderen inni skriveren.

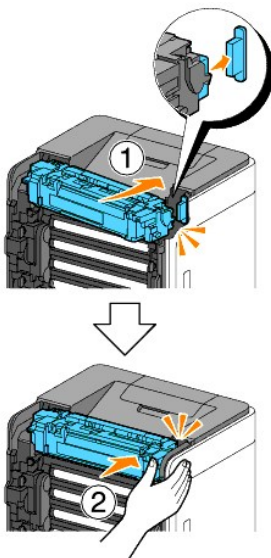

4. Lukk frontdekelet.



Skifte ut separatorrollen

Du oppnår beste utskriftskvalitet hvis du holder separatorrollen i papirskuffen ren. Dell anbefaler rengjøring av separatorrollene med jevne mellomrom.

⚠ FORSIKTIG: For å forhindre elektrisk støt, må du alltid slå av skriveren og koble strømkabelen fra den jordede stikkontakten for netstrøm før du utfører vedlikeholdsarbeid.

⚠ FORSIKTIG: Før du gjør noen av de følgende prosedyrene, må du lese og følge sikkerhetsinstruksjonene i *Produktveiledning*.

Dell separatoruller kan bare skaffes gjennom Dell. For å bestille via telefon, se Kontakte Dell i *brugerhåndboken*.

Dell anbefaler Dell separatoruller til skriveren. Dell gir ingen garantier for problemer som skyldes bruk av utstyr, deler eller komponenter som ikke leveres av Dell.

Fjerne den brukte separatorullen i skuff 1

MERK: Fjern alt papir og utskriftsmateriale fra skuffen før du trekker den ut av skriveren.

1. Trekk skuff 1 forsiktig ut av skriveren. Hold skuffen med begge hender, løft den opp litt foran og ta den ut av skriveren.

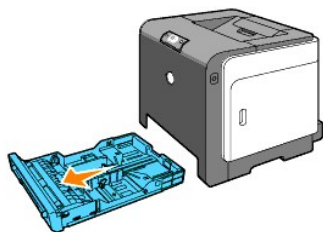

MERK: Pass på at du fjerner alt papiret fra skuff 1 før du fjerner separatorullen.

MERK: Sett forsiktig skuff 1 tilbake, slik at den ikke faller ned.

2. Trekk separatorullen ut av sporene i akselen ved å holde i flikene på separatorullen med fingrene.

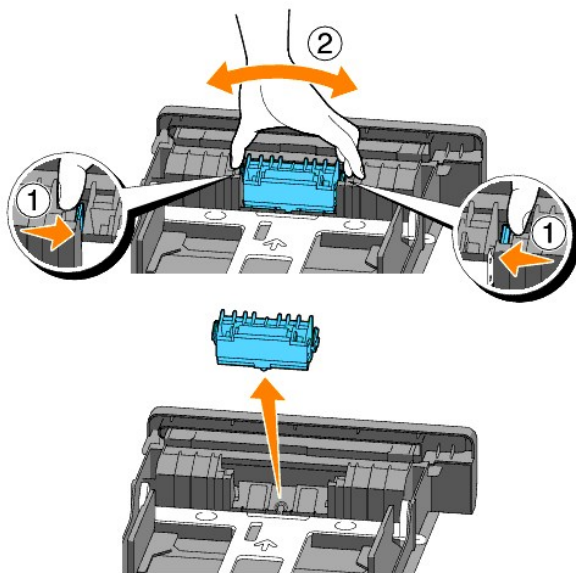

Sett den nye separatorullen inn i skuffen

1. Rett inn den nye separatorullen med sporet i akselen.

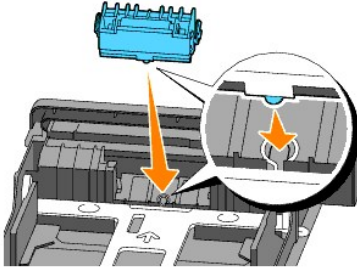

2. Klem på plass separatorrollen i akselen, slik at utspringene passer inn i åpningene og rullekroken festes i sporet på akselen igjen.

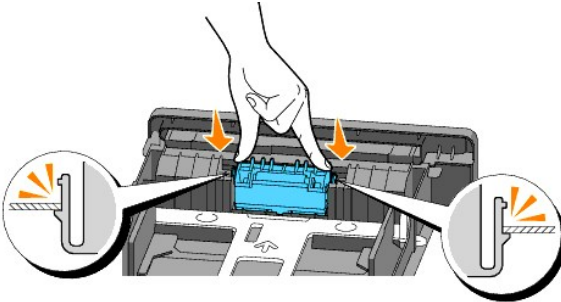

3. Legg i papir og sett den tilbake i skriveren.
Husk å trekke ut forlengelsen på utmatingsbrettet før du skriver ut dokumenter i formatet Legal.

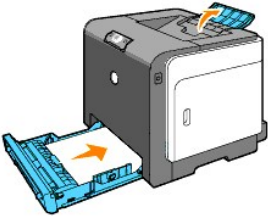

Rengjøre separatorrollen i skriveren

Rengjør separatorrollen i skriveren hvis utskriftsmateriale ikke mates på riktig måte.

1. Kontroller at skriveren er av.
2. Trykk på knappen (høyre side) og åpne frontdekselet.

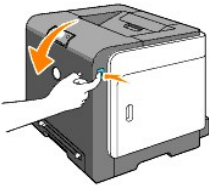

3. Vri de fire PHD-låsespakene mot venstre og trekk ut PHD-enheten av skriveren.

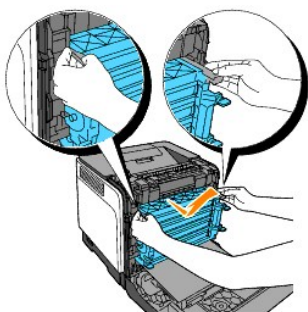
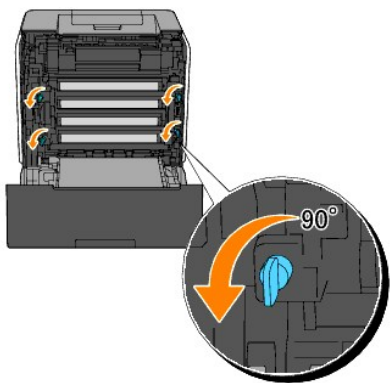

 **MERK:** Oppbevar PHD-enheten på et mørkt sted.

4. Rengjør separatorrullen i skriveren med en ren, tørr vattpinne.

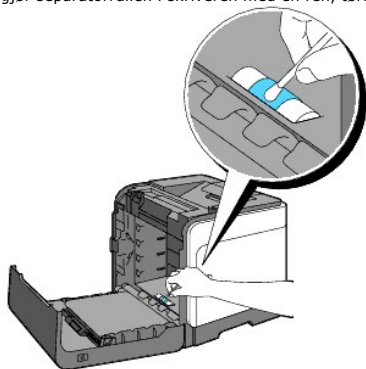

5. Skyv inn PHD-enheten til den stopper, og vri de fire PHD-låsespakene mot høyre for å låse PHD-enheten på plass.

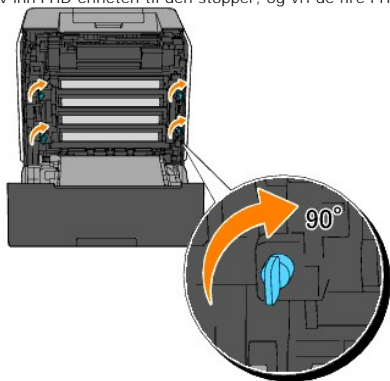

6. Lukk frontdekelet.

Rengjøre CTD-sensoren i skriveren

Rengjør CTD-sensoren bare når det vises en varsling for CTD-sensoren på statusmonitoren eller operatørpanelet.

1. Kontroller at skriveren er av.
2. Trykk på knappen (høyre side) og åpne frontdekselet.

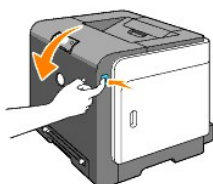

3. Rengjør CTD-sensoren i skriveren med en ren, tørr vattpinne.

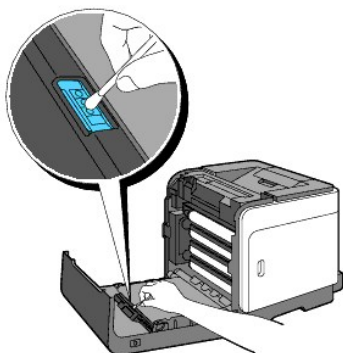

4. Lukk frontdekselet.



Justere fargeregister

Følg trinnene nedenfor for å justere fargeregisteret når du først installerer skriveren eller etter at du har flyttet den til et nytt sted.

Skrive ut fargeregisterskjemaet

Bruk verktøykassen til å skrive ut fargeregisterskjemaet.

1. Velg **Start**→ **Alle programmer**→ **Dell skrive**→ **Ekstra programvare for fargelaser**→ **Statusmonitor konsoll**. Dialogboksen **Skrivervalg** åpnes.
2. Klikk **Dell Color Laser 1320c** under **Skrivernavn**. Vinduet for oppstartning av **Dell Color Laser 1320c** åpnes.
3. Klikk knappen **Verktøykasse**.

Verktøykassen åpnes.
Du kan også starte Verktøykassen via skriverikonet på oppgavelinjen.

4. Klikk kategorien **Vedlikehold av skriver**.
5. Velg **Registreringsjustering** i listen til venstre på siden.
Siden Registreringsjustering vises.
6. Klikk på **Start**-knappen ved siden av Fargeregistreringsskjemaet.
Fargeregistreringsskjemaet skrives ut.

Finne verdier

Fra linjene til høyre for de Y (Gule), M (Magenta) og C (Cyan) mønstrene, må du finne verdiene til de retteste linjene.

MERK: Du kan også bruke de tetteste fargene i geometrimønsteret for å finne de retteste linjene. Fargene som skrives ut ved høyest tetthet er de ved siden av de retteste linjene. Hvis 0 er verdien nærmest den retteste linjen, trenger du ikke å justere fargeregistreringen. Hvis verdien ikke er 0, må du følge prosedyren beskrevet i "[Angi verdier](#)".

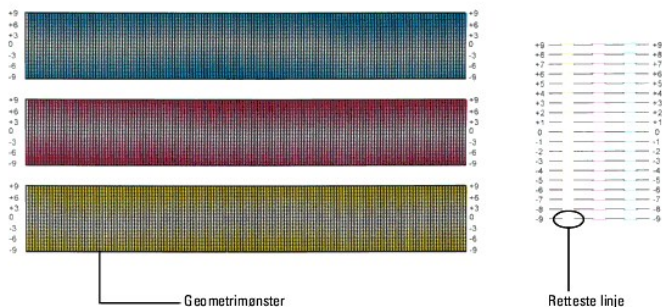

Angi verdier

Via verktøykassen kan du angi verdiene du fant i fargeregisterskjemaet for å foreta justeringer.

1. Velg **Start** → **Alle programmer** → **Dell skrivere** → **Ekstra programvare for fargelaser** → **Statusmonitor konsoll**.
Dialogboksen Skrivervalg åpnes.
2. Klikk **Dell Color Laser 1320c** under Skrivernavn.
Vinduet for oppstartning av Dell Color Laser 1320c åpnes.
3. Klikk knappen **Verktøykasse**.
Verktøykassen åpnes.
Du kan også starte Verktøykassen via skriverikonet på oppgavelinjen.
4. Klikk kategorien **Vedlikehold av skriver**.
5. Velg **Registreringsjustering** i listen til venstre på siden.
Siden Registreringsjustering vises.
6. Velg verdien med den rette linjen, og klikk deretter **Bruk nye innstillinger**.
7. Klikk på **Start**-knappen ved siden av Fargeregistreringsskjemaet.
Fargeregisterskjemaet skrives ut med de nye verdiene.
8. Juster til alle rette linjer har verdien 0. Visning av bilde før og etter justering vil hjelpe.

⚠ FORSIKTIG: Etter at fargeregisterskjemaet er skrevet ut, må du ikke slå av skriveren før skrivermotoren har stoppet helt.

🔍 MERK: Hvis ikke 0 er ved siden av den retteste linjen, må du bestemme verdiene og justere skriveren på nytt.

[Tillbaka till innehåll-sidan](#)

[Tillbaka till innehåll-sidan](#)

Skriverspesifikasjoner

- [OS-kompatibilitet](#)
 - [Strømtilførsel](#)
 - [Dimensjoner](#)
 - [Minne](#)
 - [Sidebeskrivelsesspråk \(PDL\)/emulering, operativsystem og grensesnitt](#)
 - [Miljø](#)
 - [Kabler](#)
-

OS-kompatibilitet

Dell™ 1320c Color Laser Printer er kompatibel med Windows® (Windows XP, Windows XP 64-bit Edition, Windows Vista®, Windows Server® 2003, Windows Server 2008 og Windows 2000).

¹ Dells tekniske kundesupport per telefon støtter bare fabrikkinstallerte operativsystemer (Microsoft) gratis i de første 30 dagene. Se <http://www1.us.dell.com/content/products/compare.aspx/laser?c=us&cs=555&l=en&s=biz> for mer informasjon. Kunden må kjøpe teknisk støtte fra produsenten av operativsystemet for å få teknisk assistanse utover 30 dager.

² Hvis kunden har andre operativsystemer og har kjøpt Gold Technical Support (for mer informasjon om Gold Technical Support, se <http://www1.us.dell.com/content/topics/global.aspx/services/en/gts?c=us&cs=555&l=en&s=biz>), vil telefonstøtten bli et "beste forsøk" på å løse problemer med operativsystemet. Hvis produsenten må kontaktes, må kunden betale en ekstra avgift for den støtten. Det eneste tilfellet hvor Dell betaler for tredjepartsstøtte, er når Dell av ansvarlig for problemet. Når det gjelder å installere skriveren og få den til å fungere, er dette konfigurasjon som kunden selv må betale.

Strømtilførsel

Nominell spenning	220-240 VAC	100-127 VAC
Frekvens	50/60 Hz	50/60 Hz
Strøm	5 A	10 A

Dimensjoner

Høyde: 378 mm Bredde: 400 mm Dybde: 372 mm med utmatingsbrettet lukket (inkluderer ikke skuff 1 og kassettdeksel), 430 mm med forlenget utmatingsbrett

Vekt (ikke inkludert tonerkassett og PHD-enhet): 13,5 kg

Minne

Basisminne	64 MB
------------	-------

Sidebeskrivelsesspråk (PDL)/emulering, operativsystem og grensesnitt

PDL/emuleringer	Bare Windows	
OS-er	Microsoft Windows XP, Windows XP 64-bit Edition, Windows Server 2003, Windows Server 2008, Windows Vista, og Windows 2000	
Grensesnitt	Standard lokal: Standard nettverk:	USB 10/100Base-TX Ethernet

MIB-kompatibilitet

En Management Information Base (MIB) er en database som inneholder informasjon om nettverksenheter (f.eks. adaptere, broer, rutere eller datamaskiner). Denne informasjonen gjør at nettverksadministratorer kan administrere nettverket (analysere ytelse, trafikk, feil osv.) Dell Color Laser Printer 1320cn er i samsvar med standard industrispesifikasjoner for MIB, slik at skriveren kan gjenkjennes og administreres av forskjellige skriver- og nettverksadministrasjonssystemer, som blant annet IBM Tivoli, Hewlett-Packard OpenView, CA Unicenter og Hewlett-Packard Web.

Miljø

Drift

Temperatur	5-32°C
Relativ fuktighet	15-85 % RH (ingen kondensering)

Utskriftskvalitetsgaranti

Temperatur	15-28°C
Relativ fuktighet	20-70% RH (ingen kondensering)

Lagring

Temperaturomfang	0-35°C
Fuktighetsomfang for lagring	15-80% RH (ingen kondensering)

Høyde

Drift	Opptil 3100 m
Lagring	70,9275 Kpa

Kabler

Forbindelseskabelen din må oppfylle følgende krav:

	Tilkoblingstype	Tilkoblingsspesifikasjoner og -symboler	
1	Ethernet	10 Base-T/100 Base-TX	

2	USB	USB2.0	
---	-----	--------	-----------------------------------------------------------------------------------

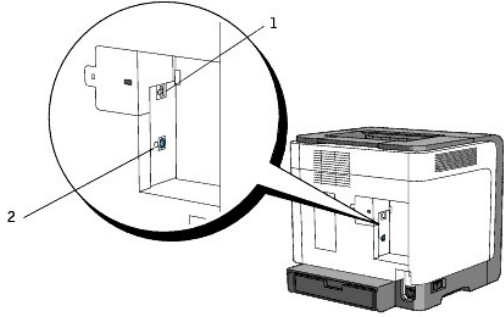

[Tillbaka till innehåll-sidan](#)

[Tilbake til innehåll-sidan](#)

Informasjon om sikkerhet og forskrifter

- [Sikkerhetsinformasjon](#)
- [Spesielle bestemmelser](#)
- [FCC-erklæring \(bare i USA\)](#)
- [Støynivåer](#)
- [Merknad om laser](#)
- [Energy Star](#)
- [Perkloratmateriale](#)
- [MSDS-materiale for Dell-skriver](#)

Sikkerhetsinformasjon

 **FORSIKTIG: Les og følg all sikkerhetsinformasjon i Produktveiledning før du installerer og bruker skriveren.**

Spesielle bestemmelser

Elektromagnetiske forstyrrelser (EMI) viser til alle signaler eller all utstråling som slippes rett ut eller følger strøm- eller signalledninger. Disse forstyrrer radiobølger eller andre sikkerhetstjenester, eller forringer, blokkerer eller gir stadige forstyrrelser på en radiokommunikasjonstjeneste med lisens. Radiokommunikasjonstjenester omfatter, men er ikke begrenset til, AM/FM-kringkasting, fjernsyn, mobiltelefon tjenester, radarer, lufttrafikk-kontroll, personsøkere og personlige kommunikasjonstjenester (PCS). Disse lisensierte tjenestene, sammen med utstyr som emitterer utilsiktede stråler, som f.eks. digitalt utstyr, inkludert datasystemer, bidrar til det elektromagnetiske miljøet.

Disse lisensierte tjenestene, sammen med utstyr som emitterer utilsiktede stråler, f.eks. digitalt utstyr, innbefattet datasystemer, bidrar til det elektromagnetiske miljøet. Selv om denne datamaskinen er konstruert og funnet å være i henhold til begrensninger i offentlige bestemmelser for EMI, er det ingen garanti for at det ikke forekommer forstyrrelser i en bestemt installasjon. Hvis utstyret forårsaker forstyrrelser på radiokommunikasjonstjenester, som kan avgjøres ved å slå utstyret av og på, oppfordres brukeren til å prøve å korrigere forstyrrelsen med ett eller flere av følgende tiltak:

- 1 Snu eller flytte på mottakerantennen.
- 1 Flytte datamaskinen i forhold til mottakeren.
- 1 Flytte datamaskinen vekk fra mottakeren.
- 1 Kople datamaskinen til en annen stikkontakt, slik at datamaskinen og mottakeren er på forskjellige strømkretser.

Ta eventuelt kontakt med en representant for Dell Technical Support, eller en erfaren radio/fjernsynstekniker for å få flere forslag.

Du finner flere spesielle bestemmelser i produktveiledningen eller datamaskinens brukerhåndbok.

Produkter fra Dell™ er konstruert, testet og klassifisert for det elektromagnetiske miljøet de er beregnet på. Disse elektromagnetiske miljøklassifiseringene viser generelt til følgende harmoniserte definisjoner:

- 1 Klasse A er vanlig for forretnings- eller industrimiljøer. Produkter i klasse B kan også benyttes i et klasse A-miljø.
- 1 Klasse B er vanlig for boligstrøk. Produkter i klasse A skal ikke benyttes i et klasse B-miljø.

IT-utstyr (Information Technology Equipment), inkludert eksterne enheter, utvidelseskort, skrivere inngangs-/utgangsenheter (I/U-enheter), skjermer, osv. som er integrert i eller kople til datamaskinen, skal samsvare med datasystemets klassifisering for elektromagnetisk miljø.

Merknad om skjermede signalkabler: Bruk bare skjermede kabler ved tilkopling av enheter til en Dell-enhet for å redusere muligheten for forstyrrelser på radiokommunikasjonstjenester. Bruk av skjermede kabler forsikrer opprettholdelse av passende klassifisering for elektromagnetisk kompatibilitet for det aktuelle miljøet. Kabler til parallelle skrivere, er tilgjengelig fra Dell. Kablene kan eventuelt også bestilles fra Dell på World Wide Web på www.dell.com.

Dell har fastslått at produktet er et harmonisert produkt i klasse B. De påfølgende avsnittene inneholder spesifikke bestemmelser for EMC/EMI eller sikkerhetsopplysninger om produktet for hvert land.

FCC-erklæring (bare i USA)

FCC Klasse B

Dette utstyret genererer, bruker og kan avgi høyfrekvent energi, og kan føre til forstyrrelser for radio- og TV-mottak hvis det ikke installeres og brukes i henhold til produsentens instruksjoner. Utstyret er testet og funnet å rette seg etter grensene for en digital enhet i klasse B, i samsvar med del 15 i FCC-reglene.

Dette utstyret oppfyller kravene i del 15 i forskriftene til den amerikanske myndighetsinstansen for kommunikasjonsutstyr, FCC. Følgende to betingelser gjelder for bruk:

1. Enheten skal ikke forårsake skadelige forstyrrelser.
2. Denne enheten må akseptere eventuelle forstyrrelser som mottas, inkludert forstyrrelser som kan medføre ufordelaktig drift.



MERKNAD: FCC-reglene fastslår at endringer eller modifikasjoner som ikke er uttrykkelig godkjent av Dell Inc., kan fratruke brukeren retten til å bruke utstyret.

Disse grensene er satt for å gi tilstrekkelig beskyttelse mot skadelig interferens ved bruk i private husholdninger. Det er likevel ingen garanti for at det ikke vil oppstå interferens i enkelte situasjoner. Hvis dette utstyret forårsaker skadelige forstyrrelser på radio- eller TV-mottak, noe som kan fastslås ved å slå utstyret av og på, oppfordres du til å forsøke å løse problemet ved hjelp av ett eller flere av følgende tiltak:

- 1 Snu eller flytte på mottakerantennen.
- 1 Flytte systemet i forhold til mottakeren.
- 1 Flytte systemet vekk fra mottakeren.
- 1 Kople systemet til en annen stikkontakt, slik at systemet og mottakeren er på forskjellige strømkretser.

Ta eventuelt kontakt med en representant for Dell inc. eller en erfaren radio/fjernsynstekniker for å få flere forslag.

Følgende informasjon er forsynt på enheten eller enhetene som omtales i dokumentet, i henhold til FCC-reglene:

- 1 Produktnavn: Dell™ Color Laser Printer
- 1 Modellnummer: 1320c
- 1 Firmanavn:
Dell Inc.
Worldwide Regulatory Compliance & Environmental Affairs
One Dell Way
Round Rock, TX 78682 USA
512-338-4400



MERK: Se *produktveiledningen* for mer informasjon om spesielle bestemmelser .

CE-melding (EU)

Det er fastslått at produktet samsvarer med forskriftene i rådsdirektiv for lavspenning 73/23/EØF og EMC-direktiv 89/336/EØF inkludert endringer for EU.

EU, klasse B

Dette Dell-utstyret er klassifisert for bruk i et vanlig boligområde i klasse B.

Det er opprettet en "konformitetserklæring" i henhold til foregående direktiver og standarder som er arkivert hos Dell Unc. Products Europe BV, Limerick, Irland.

Předpisy CE (Evropská unie)

Bylo ověřeno, že tento produkt vyhovuje směrnicím 73/23/EEC (nízkonapěťová směrnice), 89/336/EEC (směrnice EMC) a dodatkům Evropské unie.

Evropská unie, třída B

Toto zařízení společnosti Dell je klasifikováno pro použití v obvyklém prostředí domácností (třída B).

Bylo provedeno "Prohlášení o shodě" v souladu s předchozími nařízeními a standardy, které se nachází ve spisech společnosti Dell Inc. Products Europe BV, Limerick, Irsko.

CE-krav (Europæiske Union)

Dette produkt er fundet at være i overensstemmelse med 73/23/EEC (Lavspændingsdirektiv), 89/336/EEC (EMC direktiv) og rettelser fra den Europæiske Union.

Europæiske Union, Klasse B

Denne Dell-enhed er klassificeret til anvendelse i et typisk Klasse B hjemligt miljø.

En "Overensstemmelseserklæring", som er i henhold til foregående direktiver og standarder, er udført og arkiveret hos Dell Inc. Products Europe BV, Limerick, Irland.

CE-kennisgeving (Europese Unie)

Dit product voldoet aan de eisen van 73/23/EEC (laagspanningsrichtlijn), 89/336/EEC (EMC-richtlijn) en amendementen van de Europese Unie.

Europese Unie, klasse B

Dit Dell-apparaat is geclassificeerd voor gebruik in een typische klasse B woonomgeving.

Er is in overeenstemming met de bovenstaande richtlijnen en normen een "conformiteitsverklaring" opgesteld, welke zich in het archief bevindt bij Dell Inc. Producten Europa BV, Limerick, Ierland.

CE teade (Euroopa Liit)

Käesolev toode vastab määratluse järgi direktiividele 73/23/EMÜ (madalpinge direktiiv), 89/336/EMÜ (elektromagnetilise ühilduvuse direktiiv) ja Euroopa Liidu poolt neis tehtud muudatustele.

Euroopa Liit, klass B

Käesolev Dell'i seade on klassifitseeritud kasutamiseks tavapärasel klassile B vastavas olmekeskkonnas.

Eespool loetletud direktiivide ja standardite kohaselt koostatud vastavusdeklaratsioon asub dokumentina ettevõtte Dell Inc. Products Europe BV kontoris Limerickis Iirimaa.

CE-ilmotus (Euroopan unioni)

Tämä tuote täyttää direktiivin 73/23/ETY (pienjännitedirektiivi) ja direktiivin 89/336/ETY (sähkömagneettisesta yhteensopivuudesta annettu direktiivi), sellaisina kuin ne ovat muutettuna, vaatimukset.

Euroopan unioni, luokka B

Tämä Dell-laitte on luokiteltu käytettäväksi tyypillisessä luokan B asuinympäristössä.

Yllä mainittujen direktiivien ja normien mukainen yhdenmukaisuusilmoitus on tehty, ja sitä säilyttää Dell Inc. Products Europe BV, Limerick, Irlanti.

Réglementation CE (Union européenne)

Ce produit a été déclaré conforme aux directives 73/23/EEC (Directive sur la faible tension), 89/336/EEC (Directive EMC) et aux amendements de l'Union européenne.

Union européenne, classe B

Cet appareil Dell est classé pour une utilisation dans un environnement résidentiel (classe B).

Une «Déclaration de Conformité» relative aux normes et directives précédentes a été rédigée et est enregistrée à Dell Inc. Products Europe BV, Limerick, Irlande.

CE-Hinweis (Europäische Union)

Es ist befunden worden, dass dieses Produkt in Übereinstimmung mit 73/23/EEC (Niederspannungs-Richtlinie), 89/336/EEC (EMC-Richtlinie) und Ergänzungen der Europäischen Union steht.

Europäische Union, Klasse B

Dieses Gerät von Dell ist für die Verwendung in einer typisch häuslichen Umgebung der Klasse B vorgesehen.

Eine Konformitätserklärung in Übereinstimmung mit den oben angeführten Normen ist abgegeben worden und kann bei Dell Inc. Products Europe BV, Limerick, Irland, eingesehen werden.

Σήμα CE (Ευρωπαϊκή Ένωση)

Αυτό το προϊόν έχει κριθεί ότι συμμορφώνεται με την Οδηγία 73/23/ΕΟΚ (χαμηλής τάσης), 89/336/ΕΟΚ (ηλεκτρομαγνητικής συμβατότητας), και τροποποιήσεις τους.

Ευρωπαϊκή Ένωση, Κατηγορία Β

Αυτή η συσκευή Dell είναι κατάλληλη για χρήση σε σύνθηες οικιακό περιβάλλον κατηγορίας Β.

Μία "Απόφαση συμμόρφωσης" σύμφωνα με τις προηγούμενες οδηγίες και πρότυπα υπάρχει και είναι αρχαιοθετημένη στην Dell Inc. Products Europe BV, Limerick, Ireland.

CE jelzés (Európai Unió)

A termék megfelel az Európai Unió 73/23/EEC számú, kiefeszültségű berendezésekre vonatkozó irányelvének, valamint a 89/336/EEC számú EMC irányelvének és azok módosításainak.

Európai Unió, „B” osztály

Ez a Dell eszköz „B” osztályú besorolást kapott, tipikus lakóhelyi környezetben való használatra alkalmas.

A „Megfelelőségi nyilatkozat” a fenti direktívákkal és szabványokkal összhangban készült, és a Dell Inc. Products Europe BV cégnél található meg (Limerick, Írország).

Avviso CE (Unione Europea)

Questo prodotto è stato determinato essere conforme alle Direttive 73/23/CEE (Direttiva sulla bassa tensione), 89/336/CEE (Direttiva CEM) ed emendamenti dell'Unione Europea.

Unione Europea, Classe B

Il presente palmare Dell è classificato per l'uso in ambiente residenziale di Classe B.

Una "Dichiarazione di conformità" agli standard e alle direttive precedenti è stata emessa e registrata presso Dell Inc. Products Europe BV, Limerick, Irlanda.

CE paziņojums (Eiropas Savienība)

Ir noteikts, ka šis produkts atbilst Eiropas Savienības 73/23/EEK (direktīvai par zemsprieguma ierīcēm), 89/336/EEK (direktīvai par elektromagnētisko saderību) un to grozījumiem.

Eiropas Savienība, B klase

Ši Dell ierīce tiek klasificēta kā izmantojama ierastos B klases mājas apstākļos.

Saskaņā ar iepriekšminētajām direktīvām ir izdota „Atbilstības deklarācija”, kas ir atrodama Dell Inc. Products Europe BV, Limerick, Īrija.

CE žyma (Europos Sąjunga)

Nustatyta, kad šis gaminytis atitinka direktyvas 73/23/EEC (žemos įtampos direktyva), 89/336/EEC (EMC direktyva) ir Europos Sąjungos oficialiųjų dokumentų pakeitimus.

Europos Sąjunga, B klasė

Šis „Dell” įrenginys klasifikuotas kaip tinkantis naudoti tipiškoje namų ūkio (B klasės) aplinkoje.

Aukščiausiai paminėtas direktyvas ir standartus atitinkanti „Atitikties deklaracija” yra saugoma bendrovės kartotekoje adresu „Dell Inc.” Products Europe BV, Limerick, Airija.

Avviż CE (Unjoni Ewropea)

Gie stabilbit li dan il-prodott hu konformi ma' 73/23/EEC (Direttiva tal-Vultagg Baxx), 89/336/EEC (Direttiva EMC), u emendi ta' l-Unjoni Ewropea.

Unjoni Ewropea, Klassi B

Dan it-tagħmir Dell hu kklifikat għall-użu f'ambjent domestiku tipiku ta' Klassi B.

Saret "Dikjarazzjoni ta' Konformità" b'konformità mad-direttivi u ma' l-istandards insemminj qabel. Din tinsab iffajlata għand Dell Inc. Products Europe BV, Limerick, Irlanda.

Wymogi CE (Unia Europejska)

Niniejszy produkt został uznany za zgodny z 73/23/EWG (Dyrektywą niskonapięciową), 89/336/EWG (Dyrektywą w sprawie kompatybilności elektromagnetycznej) oraz zmianami Unii Europejskiej.

Unia Europejska, klasa B

Niniejsze urządzenie firmy Dell zostało zakwalifikowane do klasy B, do użytku w typowych środowiskach domowych.

„Świadectwo zgodności” zostało sporządzone zgodnie z powyższymi dyrektywami oraz normami i znajduje się w aktach firmy Dell Inc. Products Europe BV, Limerick, Irlandia.

Aviso CE (União Europeia)

Foi determinado que este produto está em conformidade com Directiva 73/23/EEC (referente a equipamentos de baixa tensão), Directiva 89/336/EEC (directiva europeia sobre compatibilidade eletromagnética) e alterações da União Europeia.

União Europeia, Classe B

Este dispositivo Dell está classificado para utilização num ambiente doméstico típico Classe B.

Uma "Declaração de Conformidade" de acordo com as directivas e padrões precedentes foi elaborada e encontra-se arquivada na Dell Inc. Products Europe BV, Limerick, Irlanda.

CE Poznámka (Európska únia)

Tento výrobok vyhovuje požiadavkám smernice 73/23/EHS (smernica o nízkom napätí), 89/336/EHS (smernica o elektromagnetickej kompatibilite) a neskorším zmenám a doplnkom Európskej únie.

Európska únia, Trieda B

Toto zariadenie Dell triedy B je určené pre domáce prostredie.

„Vyhlásenie o zhode” na základe predchádzajúcich noriem a predpisov je k dispozícii u spoločnosti Dell Inc. Products Europe BV, Limerick, Ireland.

Obvestilo CE (Evropska unija)

Ta izdelek je skladen z direktivama 73/23/EEC (direktiva o nizki napetosti) in 89/336/EEC (direktiva o elektromagnetni združljivosti) ter dopolnili Evropske unije.

Evropska unija, razred B

Ta Dell'ova naprava je razvrščena za uporabo v značilnem bivalnem okolju razreda B.

Podana je bila »Izjava o skladnosti«, skladna z zgoraj navedenimi direktivami in standardi, ki je na voljo pri Dell Inc. Products Europe BV, Limerick, Irsko.

Aviso CE (Comunidad Europea)

Este producto se ha fabricado de conformidad con la Directiva para bajo voltaje 73/23/EEC (Low Voltage Directive), la Directiva (EMC) para compatibilidad electromagnética 89/336/EEC (EMC Directive), y las enmiendas de la Unión Europea.

Unión Europea, Clase B

Este dispositivo Dell está clasificado para ser utilizado en un entorno doméstico convencional de Clase B.

Se ha realizado una "Declaración de conformidad" de acuerdo con las directivas y estándares anteriores y está archivada en Dell Inc. Products Europe BV, Limerick, Irlanda.

Meddelande om CE-märkning (Europeiska Unionen)

Denna produkt har fastställts att överensstämma med 73/23/EEC (lågspänningsdirektiv), 89/336/EEC (EMC-direktiv) och ändringar av den europeiska unionen.

Europeiska unionen, klass B

Den här Dell-enheten är klassificerad för användning i vanlig klass B-bostadsmiljö.

En "Försäkran om överensstämmelse" i enlighet med de föregående direktiven och standarderna har framställts och finns registrerad hos Dell Inc. Products Europe BV, Limerick, Irland.

AB Bildirimi (Avrupa Birliđi)

Bu ürünün 73/23/EEC (Düşük Voltaj Direktifi), 89/336/EEC (EMC Direktifi) ve Avrupa Birliđi dizeletmeleriyle uyumlu olduđu belirlenmiştir.

Avrupa Birliđi, B Sınıfı

Bu Dell cihazı tipik B Sınıfı ev alanları kullanımı için sınıflandırılmıştır.

Daha önceki yönetmelik ve standartlara uygun olarak bir "Uygunluk Deklarasyonu" hazırlanmış ve Dell Inc. Products Europe BV, Limerick, İrlanda'da dosyalanmıştır.

Melding om CE-merking

Dette utstyret oppfyller de viktigste kravene i EU-direktiv 1999/5/EC.

Toto zařízení splňuje základní požadavky směrnice 1999/5/EC.

Dette udstyr opfylder de væsentlige krav i EU's direktiv 1999/5/EC om Radio- og teleterminaludstyr.

Deze apparatuur voldoet aan de noodzakelijke vereisten van EU-richtlijn betreffende radioapparatuur en telecommunicatie-eindapparatuur 1999/5/EC.

Käesolev seade vastab oluliste Euroopa Liidu Direktiivi 1999/5/EC nõudmistele.

Tämä laite vastaa EU:n radio- ja telepääteläitedirektiivin (EU R&TTE Directive 1999/5/EC) vaatimuksia.

Cet équipement est conforme aux principales caractéristiques définies dans la Directive européenne RITE 1999/5/CE.

Die Geräte erfüllen die grundlegenden Anforderungen der RITE-Richtlinie (1999/5/EC).

Ο εξοπλισμός αυτός πληροί τις βασικές απαιτήσεις της κοινοτικής οδηγίας EU R&TTE 1999/5/EC.

A készülék megfelel az Európai Unió 1999/5/EC direktívája alapvető követelményének.

Questa apparecchiatura è conforme ai requisiti essenziali della Direttiva Europea R&TTE 1999/5/CE.

Šti ierice atbilst nepieciešamajām Eiropas Savienības Direktīva prasībām 1999/5/EC.

Šis prietaisas atitinka būtiskus Eiropas Savienības direktīvas 1999/5/EC reikalavimus.

Dan it-taġmir jikkonforma mar-rekwiżiti essenzjali tad-Direttiva ta' l-Unjoni Ewropea 1999/5/KE.

Dette utstyret er i overensstemmelse med hovedkravene i R&TTE-direktivet (1999/5/EC) fra EU.

To urządzenie spełnia podstawowe wymagania dyrektywy Unii Europejskiej 1999/5/EC.

Este equipamento cumple os requisitos essenciais da Directiva 1999/5/CE do Parlamento Europeu e do Conselho (Directiva RIT).

Toto zariadenie splňa základné požiadavky Direktívy Európskej únie č. 1999/5/EC.

Ta oprema je skladna z bistvenimi zahtevami direktive EU 1999/5/EC.

Este equipo cumple los requisitos principales de la Directiva 1999/5/CE de la UE, "Equipos de Terminales de Radio y Telecomunicaciones".

Utrustningen uppfyller kraven för EU-direktivet 1999/5/EC om ansluten teleutrustning och ömsesidigt erkännande av utrustningens överensstämmelse (R&TTE).

Información para NOM (únicamente para México)

La información siguiente se proporciona en el dispositivo o dispositivos descritos en este documento, en cumplimiento con los requisitos de la Norma oficial mexicana (NOM):

Exportador:	Dell Inc. One Dell Way Round Rock, TX 78682
Importador:	Dell México S.A. de C.V. Paseo de la Reforma 2620 - 11º Piso Col. Lomas Altas 11950 México, D.F.
Enviar a:	Dell México S.A. de C.V. al Cuidado de Kuehne & Nagel de México S. de R.L. Avenida Soles No. 55 Col. Peñon de los Baños 15520 México, D.F.

Modelo	Suministro	Entrada	Frecuencia
Dell™ Color Laser Printer 1320c	10A	110-127 V	50/60 Hz

Du finner flere spesielle bestemmelser på hjemmesiden for Regulatory Compliance på www.dell.com på følgende sted: www.dell.com/regulatory_compliance.

Støynivåer

Følgende målinger ble gjort i henhold til ISO 7779 og rapportert i samsvar med ISO 9296.

	Lydstyrkenivå
Utskrift	6,4B, 51,6dB(A)
Inaktiv	4B, 22,9dB(A)

Merknad om laser

Skriveren er i USA sertifisert til å være i overensstemmelse med kravene i 21CFR, kapittel 1, paragraf J for laserprodukter i klasse I (1), og er andre steder sertifisert som et laserprodukt i klasse I, som samsvarer med kravene i IEC 60825-1.

Laserprodukter i klasse I anses ikke som farlige. Skriveren inneholder en intern laser i klasse IIIb (3b) som nominelt er en 5 milliwatt gallium arsenid-laser som opererer i bølglengdeområdet 770-795 nanometer. Lasersystemet og skriveren er konstruert slik at det aldri er menneskelig tilgang til laserstråling over klasse I-nivå under normal drift, brukervedlikehold eller foreskrevet servicetilstand.

Energy Star

ENERGY STAR® overholdelse

Alle Dell™-produkter som er utstyrt med ENERGY STAR-emblemet på produktet eller startsiden, er sertifisert til å overholde kravene til Environmental Protection Agency (EPA) ENERGY STAR, som konfigurert da produktet ble levert fra Dell.

ENERGY STAR®-emblem



EPAs ENERGY STAR-program er et samarbeid mellom EPA og produsenter for å redusere luftforurensing ved å fremme energisparende produkter.

Du kan også bidra til å redusere bruk av elektrisitet og biverningene av den ved å slå av produktet når det ikke brukes i lengre perioder, spesielt om natten og i helgene.

Perkloratmateriale

Perkloratmateriale - kan kreve spesialhåndtering.

Se www.dtsc.ca.gov/hazardouswaste/perchlorate.

MSDS-materiale for Dell-skriver

Alt MSDS-materiale for Dell-skrivere finnes på følgende adresse:

http://www1.us.dell.com/content/topics/global.aspx/corp/environment/en/prod_design?c=us&l=en&s=corp&-section=001

[Tilbake til innhåll-sidan](#)

[Tilbake til innhåll-sidan](#)

Tillegg

- [Dells policy for teknisk støtte](#)
 - [Garanti- og returpolicy](#)
 - [Informasjon om gjenvinning](#)
-

Dells policy for teknisk støtte

Teknisk støtte fra en tekniker krever samarbeid og deltakelse fra kunden i problemløsningsprosessen, og omfatter gjenoppretting av operativsystem, programvare og maskinvedrivere til original standardkonfigurasjon som ved utsending fra Dell, samt verifisering av hensiktsmessig funksjonalitet i skriveren og all Dell-installert maskinvare. I tillegg til teknisk støtte fra teknikere, er online teknisk støtte tilgjengelig online hos Dell-støtte. Flere alternativer for teknisk støtte kan kjøpes.

Dell gir begrenset teknisk støtte for skriveren og all Dell-installert programvare og utstyrsenheter. Støtte for tredjeparts programvare og utstyrsenheter gis av den originale produsenten, inkludert de som er kjøpt og/eller installert av Software & Peripherals (DellWare), ReadyWare og Custom Factory Integration (CFI/DellPlus).

Elektroniske tjenester

Du kan gå til Dell Support på support.dell.com. Velg aktuelt område på siden WELCOME TO DELL SUPPORT og fyll ut nødvendig informasjon for å få tilgang til hjelpeverktøy og informasjon.

Du kan kontakte Dell elektronisk ved bruk av følgende adresser:

- 1 World Wide Web

www.dell.com/

www.dell.com/ap/ (gjelder bare for land i Asia og stillehavsregionen)

www.dell.com/jp (gjelder bare for Japan)

www.euro.dell.com (gjelder bare for Europa)

www.dell.com/la/ (gjelder bare for land i Latin-Amerika og Karibia)

www.dell.ca (gjelder bare for Canada)

- 1 FTP-protokoll (Anonymous file transfer protocol)

ftp.dell.com/

Logg inn som bruker: `anonymous`, og bruk e-postadressen som passord.

- 1 Elektronisk støtteservice

mobile_support@us.dell.com

support@us.dell.com

la-techsupport@dell.com (gjelder bare for land i Latin-Amerika og Karibia)

apsupport@dell.com (gjelder bare for land i Asia og stillehavsregionen)

support.jp.dell.com (gjelder bare for Japan)

support.euro.dell.com (gjelder bare for Europa)

- 1 Elektronisk budservice

apmarketing@dell.com (gjelder bare for land i Asia og stillehavsregionen)

sales_canada@dell.com (gjelder bare for Canada)

Garanti- og returpolicy

Dell Computer Corporation ("Dell") tilvirker sine maskinvareprodukter fra deler og komponenter som er nye eller ensbetydende med nye, i henhold til bransjestandardpraksis. For mer informasjon om Dell-garanti for skriveren din, se *Produktveiledning*.

Informasjon om gjenvinning

Dell anbefaler at kundene kasserer brukte datamaskiner, skjermer, skrivere og andre eksterne enheter på miljømessig forsvarlig måte. Mulige metoder omfatter ombruk av deler eller hele produkter og gjenvinning av produkter, komponenter og/eller materialer.

På www.dell.com/recyclingworldwide finner du nærmere informasjon om Dells verdensomspennende gjenvinningsprogrammer.

WEEE-direktivet (Waste Electrical and Electronic Equipment) (Direktivet for kassert elektrisk og elektronisk utstyr)

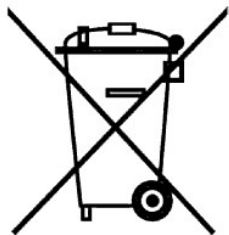

I EU angir dette merket at produktet ikke skal kassereres sammen med husholdningsavfall. Det skal leveres til et avfallsmottak for gjenvinning og resirkulering. Informasjon om forskriftsmessig gjenvinning av produktet i det aktuelle landet, finner du ved å gå til: www.euro.dell.com/recycling.

Směrnice WEEE (Likvidace elektrických a elektronických produktů)

Tento štítek označuje v Evropské unii, že tento produkt nesmí být likvidován s domovním odpadem. Musí být předán specializované sběrně pro recyklaci a další využití. Informace o možnostech ekologické recyklace tohoto produktu ve vaší zemi najdete na webu: www.euro.dell.com/recycling.

Direktiv for bortskaffelse af elektrisk og elektronisk udstyr (WEEE)

I den Europæiske Union indikerer denne etiket, at dette produkt ikke bør kassereres sammen med husholdningsaffald. Det bør bortskaffes ved en egnet facilitet for at muliggøre genbrug. For information om hvordan dette produkt genbruges ansvarligt i dit land, bedes du gå til: www.euro.dell.com/recycling.

Richtlijn WEEE, Waste Electrical and Electronic Equipment (afदान van elektrische en elektronische apparaten)

In de Europese Unie geeft dit label aan dit product niet via huishoudelijk afval mag worden afgedankt. Het moet gedeponerd worden bij een daarvoor geschikte voorziening zodat recuperatie en recyclage mogelijk zijn. Raadpleeg voor informatie over de milieuvriendelijke wijze van recyclage van dit product in uw land: www.euro.dell.com/recycling.

Direktiiv elektri- ja elektroonikaseadmete jäätmete (WEEE) kohta

Europa Liidus osutab antud märgis sellele, et käesolevat toodet ei tohi kõrvaldada koos olmejäätmetega. See tuleks ladustada asjakohasesse hooldlasse, võimaldamaks taaskasutamist ja ringlussevõttu. Kui soovite lisateavet selle kohta, kuidas käesolevat toodet oma riigis vastutustundlikult ümber töödelda, külastage veebilehte: www.euro.dell.com/recycling.

Direktiivi sähkö- ja elektroniikkalaiteromusta (WEEE)

Euroopan unionissa tämä tarra tarkoittaa, että tuotetta ei tule hävittää kotitalousjätteen joukossa. Se tulee toimittaa asianmukaiseen paikkaan uudelleenkäyttöä tai kierrätystä varten. Lisätietoa siitä, miten tuotteen kierrätys on järjestetty kotimaassasi, saat osoitteesta: www.euro.dell.com/recycling

Directive sur la mise au rebut des appareils électriques et électroniques (WEEE)

En Union européenne, cette étiquette indique que ce produit ne doit pas être jeté avec les déchets ménagers. Il doit être mis au rebut dans un centre de dépôt spécialisé pour un recyclage approprié. Pour obtenir davantage d'informations sur le recyclage approprié de ce produit dans votre pays, veuillez vous rendre sur le site : www.euro.dell.com/recycling

Richtlinie für Abfall von elektrischen und elektronischen Geräten (WEEE)

In der Europäischen Union wird mit diesem Etikett darauf hingewiesen, dass dieses Produkt nicht mit dem Hausmüll entsorgt werden sollte. Es sollte an einer entsprechenden Einrichtung abgegeben werden, um Wiedergewinnung und Recycling zu ermöglichen. Weitere Informationen über das verantwortungsbewusste Recyceln dieses Produkts erhalten Sie unter: www.euro.dell.com/recycling

Οδηγία σχετικά με τα απόβλητα ειδών ηλεκτρικού και ηλεκτρονικού εξοπλισμού (AHHE)

Στην Ευρωπαϊκή Ένωση, αυτή η ετικέτα υποδεικνύει ότι αυτό το προϊόν δεν πρέπει να απορρίπτεται μαζί με τα οικιακά απορρίμματα. Θα πρέπει να αποκομίζεται σε κατάλληλο χώρο ώστε να είναι δυνατή η ανάκτηση και η ανακύκλωση. Για πληροφορίες σχετικά με την υποβληθείσα ανακύκλωση αυτού του προϊόντος στη χώρα σας, επισκεφθείτε τη διεύθυνση: www.euro.dell.com/recycling

Az elektromos és elektronikus hulladékokra vonatkozó irányelv (WEEE)

Az Európai Unióban az ilyen címkével jelölt terméket tilos háztartási hulladékként kezelni. Az ilyen hulladékot a helyreállíthatóság és az újrahasznosíthatóság érdekében a megfelelő elfogadóhelyre kell szállítani. Az ilyen termékeknek az Ön országára vonatkozó újrahasznosításával kapcsolatos információkért kérjük, látogasson el a következő webcímre: www.euro.dell.com/recycling

Direttiva Rifiuti di apparecchiature elettriche ed elettroniche (RAEE)

Nell'Unione Europea, questa etichetta indica che questo prodotto non deve essere smaltito insieme ai rifiuti domestici. Deve essere depositato in un impianto adeguato che sia in grado di eseguire operazioni di recupero e riciclaggio. Per informazioni sulle procedure di riciclaggio responsabile di questo prodotto nel proprio Paese, visitare: www.euro.dell.com/recycling

Direktiva par elektrisko un elektronisko iekārtu atkritumiem (EEIA)

Eiropas Savienībā šī uzlīme apzīmē to, ka šo produktu nedrīkst izmest kopā ar sadzīves atkritumiem. Ierīce jānodod atbilstošā punktā, lai to varētu pārstrādāt otrreizējai lietošanai. Lai iegūtu informāciju par šī produkta otrreizējo pārstrādi konkrēti Jūsu valstī, lūdzam apmeklējiet: www.euro.dell.com/recycling

Direktiva dėl elektros ir elektroninės įrangos atliekų (WEEE)

Šis ženklas rodo, kad Europos Sąjungoje šio gaminio negalima išmesti kartu su buitiniomis atliekomis. Nebenaudojamą gaminį reikia atiduoti į tam skirtą punktą atnaujinimui arba perdirbti. Informacijos apie šio gaminio tinkamą perdirbimą jūsų šalyje žr. interneto svetainėje: www.euro.dell.com/recycling

Direttiva dwar Skart maghmul minn Taghmir Elettroniku u Elettriku (WEEE)

Fl-Unjoni Ewropea, din it-tikketta tindika li dan il-prodott m'għandux jintrema ma' l-iskart tad-dar. Dan għandu jintrema f'faċilità adattata biex l-irkuprar u r-riċiklaġġ ikunu possibbli. Għal tagħrif dwar kif tista' tirriċikla dan il-prodott b'responsabbiltà f'pajjiżek, jekk jogħġbok zur: www.euro.dell.com/recycling

Diretiva sobre equipamentos eléctricos e electrónicos a serem descartados (WEEE)

Na União Europeia, esta etiqueta indica que esse produto não deve ser eliminado juntamente com o lixo normal. Deve ser depositado numa instalação apropriada para recolha e reciclagem. Para obter informações sobre como reciclar este produto de forma responsável no seu país, visite: www.euro.dell.com/recycling

Dyrektywa w sprawie zużytego sprzętu elektrycznego i elektronicznego (WEEE)

W Unii Europejskiej etykieta ta oznacza, że tego produktu nie należy wyrzucać wraz z odpadami z gospodarstwa domowego. Należy go przekazać do odpowiedniego zakładu, gdzie zostanie poddany odzyskowi i recyklingowi. Informacje o sposobie odpowiedzialnego recyklingu tego produktu w swoim kraju można znaleźć pod adresem: www.euro.dell.com/recycling

Smernica o odpadových elektrických a elektronických zariadeniach (WEEE)

V Európskej únii tento štítek znamená, že sa výrobok nesmie likvidovať ako komunálny odpad. Musí sa odovzdať na príslušnom mieste na obnovu alebo recykláciu. Informácie o možnostiach recyklácie výrobku vo vašej krajine nájdete na adrese: www.euro.dell.com/recycling

Directiva sobre el deshecho de material eléctrico y electrónico (WEEE)

En la Unión Europea, esta etiqueta indica que la eliminación de este producto no se puede hacer junto con el deshecho doméstico. Se debe depositar en una instalación apropiada que facilite la recuperación y el reciclado. Para obtener más información sobre cómo reciclar este producto de manera responsable en su país, visite el sitio web: www.euro.dell.com/recycling

Direktiva o odlaganju električne in elektronske opreme (WEEE)

V Evropski uniji ta znak označuje, da izdelek ni primeren za odlaganje skupaj z običajnimi gospodinjimi odpadki. Odložiti ga je treba na ustreznem mestu za odlaganje in reciklažo. Za informacije o recikliranju tega izdelka v vaši državi obiščite: www.euro.dell.com/recycling

Direktiv för kassering av elektrisk och elektronisk utrustning (WEEE)

Inom EU betyder den här etiketten att produkten inte får slängas i hushållsavfallet. Den ska lämnas in på en återvinningsstation. Information om hur produkten återvinns i ditt land finns på adressen www.euro.dell.com/recycling

Atık Elektrikli ve Elektronik Cihazlar (WEEE) Yönetmeliği

Avrupa Birliği'nde bu etiket, ürünün ev elektrikli aletleri atıkları ile imha edilemeyeceğini gösterir. Kurtarmak ve geri dönüştürmünü sağlamak için uygun şartlarda saklanması gerekir. Bu ürünün geri dönüşüm sorumluluğu ile ilgili bilgi için, lütfen bu siteyi ziyaret edin: www.euro.dell.com/recycling

Директива за изхвърляне на електрическо и електронно оборудване (WEEE)

В Европейския съюз този етикет означава, че този продукт не бива да се изхвърля заедно с домакинските отпадъци. Той трябва да бъде изхвърлен на подходящо място, за да се позволи възстановяването или рециклирането му. За информация относно отговорността за рециклиране на този продукт във вашата страна, моля посетете: www.euro.dell.com/recycling

Directiva privind deșeurile provenite din echipamentele electrice și electronice (WEEE)

În Uniunea Europeană, această etichetă indică faptul că acest produs nu trebuie aruncat laolaltă cu gunoii menajeri. El trebuie depozitat într-un loc special amenajat pentru a permite recuperarea și reciclarea. Pentru informații privitoare la reciclarea în mod responsabil a acestui produs în țara dvs., vizitați: www.euro.dell.com/recycling

[Tillbaka till innehåll-sidan](#)