

Dell™ C1760nw/C1660w Color Printer

# Användarguide

Regleringsmodell: Dell C1760nw/Dell C1660w





# Innehåll

Innan du börjar . . . . .	11
A Noteringar, anmärkning och varningar . . . . .	13
1 Dell™ C1760nw/C1660w Color Printer Användarguide . . . . .	15
Konventioner . . . . .	15
2 Hitta information . . . . .	17
3 Produktfunktioner . . . . .	19
4 Om skrivaren . . . . .	21
Sedd från framsidan . . . . .	21
Sedd från baksidan . . . . .	22
Utrymmeskrav . . . . .	23
Styrpanel . . . . .	23
Säkra skrivaren. . . . .	24
Beställ förbrukningsmaterial. . . . .	25
Installera skrivaren . . . . .	27
5 Ansluta skrivaren . . . . .	29
Ansluta skrivaren till en dator eller ett nätverk . . . . .	29
Direktanslutning . . . . .	29
Trådlös anslutning . . . . .	30
Ethernet-anslutning (endast Dell C1760nw Color Printer) . . . . .	34
Återställa den trådlösa inställningen . . . . .	35

	<b>Slå på skrivaren</b> . . . . .	<b>36</b>
<b>6</b>	<b>Ställa in din skrivare</b> . . . . .	<b>37</b>
	<b>Ställa in startinställningarna på styrpanelen</b> <b>(endast Dell™ C1660w Color Printer)</b> . . . . .	<b>37</b>
	<b>Skrivarinställningar med cd-skivan Software and Documentation</b> . . . . .	<b>38</b>
<b>7</b>	<b>Ställa in IP-adressen</b> . . . . .	<b>39</b>
	<b>Tilldela en IP-adress</b> . . . . .	<b>39</b>
	Styrpanelen . . . . .	39
	Verktygslådan . . . . .	40
	<b>Verifierar IP-inställningarna</b> . . . . .	<b>41</b>
	Styrpanelen . . . . .	41
	Rapporten om systeminställningar . . . . .	41
	Ping-kommandot . . . . .	41
<b>8</b>	<b>Fylla på papper</b> . . . . .	<b>43</b>
	<b>Ladda utskriftsmaterial i multifunktionsmataren (MPF)</b> . . . . .	<b>43</b>
	<b>Ladda utskriftsmaterial i den prioriterade arkisättaren (PSI)</b> <b>(endast Dell C1760nw Color Printer)</b> . . . . .	<b>48</b>
<b>9</b>	<b>Installera skrivardrivrutiner på Windows®-datorer</b> . . . . .	<b>51</b>
	<b>Identifierar förinstallationsstatus för skrivardrivrutin</b> . . . . .	<b>51</b>
	Ändra inställningarna för brandväggen innan du installerar din skrivare . . . . .	51
	<b>Installation av en direktanslutning</b> . . . . .	<b>51</b>
	Vid installation av en värd-baserad skrivardrivrutin . . . . .	51
	Vid installation av skrivardrivrutinen XML-pappersspecifikation (XPS) . . . . .	52
	<b>Installation av nätverksanslutning</b> . . . . .	<b>54</b>
	Installation av en nätverksskrivare i ett lokalt nätverk . . . . .	54
	Installation av en nätverksskrivare på ett fjärrnätverk . . . . .	58
	<b>Ställa in för WSD (Web Services on Devices)</b> . . . . .	<b>62</b>
	Lägga till roller för utskriftstjänster . . . . .	62
	Installation av WSD för skrivare . . . . .	63
	<b>Ställa in för delad utskrift</b> . . . . .	<b>64</b>
	Peka och skriv ut . . . . .	66

Peer-to-Peer . . . . .	68
<b>10 Installera Skrivardrivrutiner på Macintosh-datorer . . . . .</b>	<b>71</b>
<b>Installera drivrutiner och program . . . . .</b>	<b>71</b>
Lägga till en skrivare i Mac OS X 10.5 eller senare version(er). . . . .	71
Lägga till en skrivare i Mac OS X 10.4.11 . . . . .	72
<b>Använda skrivaren . . . . .</b>	<b>75</b>
<b>11 Styrpanel . . . . .</b>	<b>77</b>
<b>Använda knapparna på styrpanelen . . . . .</b>	<b>77</b>
Wi-Fi-status   Bakgrundsbelyst WPS-knapp . . . . .	78
<b>Använda Styrpanelen för att ändra skrivarinställningar . . . . .</b>	<b>79</b>
<b>Utskrift av en systeminställningssida . . . . .</b>	<b>79</b>
<b>Ändra språk. . . . .</b>	<b>80</b>
Styrpanelen . . . . .	80
Verktygslådan . . . . .	80
<b>Ställa in alternativ för timer energisparläge. . . . .</b>	<b>80</b>
<b>12 Dell™ Printer Configuration Web Tool . . . . .</b>	<b>81</b>
<b>Översikt. . . . .</b>	<b>81</b>
<b>Installera Dell Printer Configuration Web Tool . . . . .</b>	<b>81</b>
Installera från webbläsare . . . . .	81
Installera från styrpanelen . . . . .	83
<b>Starta Dell Printer Configuration Web Tool . . . . .</b>	<b>83</b>
<b>Översikt av menyalternativ. . . . .</b>	<b>83</b>
<b>Sidovisningsformat . . . . .</b>	<b>85</b>
Toppram . . . . .	85
Vänster ram . . . . .	86
Höger ram . . . . .	87
<b>Ändra inställningar för menyalternativ . . . . .</b>	<b>88</b>
Detaljer för menyalternativ . . . . .	88
Skrivarstatus . . . . .	89
Skrivarjobb . . . . .	90

Skrivarinställningar . . . . .	91
Skrivarserverinställningar . . . . .	98
Kopiera skrivarinställningar . . . . .	110
Utskriftsvolym . . . . .	110
<b>13 Förstå verktygslådans menyer . . . . .</b>	<b>111</b>
<b>Startar Verktygslådan . . . . .</b>	<b>111</b>
<b>Använda Verktygslådan för att ändra skrivarinställningar . . . . .</b>	<b>111</b>
<b>Skrivarinställningsrapport . . . . .</b>	<b>112</b>
Skrivarinformation . . . . .	112
Menyinställningar . . . . .	112
Rapporter . . . . .	114
TCP/IP-inställningar . . . . .	114
<b>Underhåll av skrivare . . . . .</b>	<b>114</b>
Systeminställningar . . . . .	114
Densitet paper . . . . .	116
Justera BTR . . . . .	116
Justera fixeringsenhet. . . . .	117
Justering färgregistrering . . . . .	117
Justera höjd . . . . .	118
Återställ grundinställningar . . . . .	119
Icke-Dell toner. . . . .	119
BTR förnyelseålder . . . . .	119
TCP/IP-inställningar . . . . .	120
Nätverksinställningar . . . . .	120
<b>Diagnos . . . . .</b>	<b>121</b>
Diagramutskrift . . . . .	121
Maskinkontroll. . . . .	121
Miljösensorinformation . . . . .	122
Rör om framkallare. . . . .	122
Förnyelseålder . . . . .	122
<b>Återställa grundinställningarna . . . . .</b>	<b>123</b>
<b>14 Förstå skrivarmenyerna . . . . .</b>	<b>125</b>
<b>Rapport/lista . . . . .</b>	<b>125</b>
Skrivarinställning . . . . .	125
Enhetsinställningar . . . . .	125
Jobbhistorik . . . . .	125
Felhistorik . . . . .	125

Testsida färg . . . . .	125
Skriva ut en rapport/lisa med styrpanelen . . . . .	125
Skriva ut en rapport/lista med verktygslådan . . . . .	126
<b>Adm.meny . . . . .</b>	<b>126</b>
Nätverk . . . . .	126
USB-inställningar . . . . .	131
Systeminställningar . . . . .	131
Underhåll . . . . .	133
Säkerhetsinst. . . . .	138
<b>Panelspråk . . . . .</b>	<b>140</b>
<b>Panellåsfunktion . . . . .</b>	<b>140</b>
Aktivera panellås . . . . .	140
Inaktiverar panellåset. . . . .	140
<b>Återställa grundinställningar . . . . .</b>	<b>141</b>
<b>15 Riktlinjer för utskriftsmaterial . . . . .</b>	<b>143</b>
<b>Papper . . . . .</b>	<b>143</b>
Pappersegenskaper. . . . .	143
Rekommenderat papper. . . . .	144
Oacceptabelt papper . . . . .	144
Val av papper . . . . .	144
Val av förtryckt material och brevhuvuden . . . . .	145
Utskrift på brevhuvud . . . . .	145
Ladda papper med brevhuvud . . . . .	145
Val av hålat papper . . . . .	146
<b>Kuvert . . . . .</b>	<b>146</b>
<b>Etiketter. . . . .</b>	<b>147</b>
<b>Förvaring av utskriftsmaterial . . . . .</b>	<b>147</b>
<b>Identifiering av utskriftsmaterial och specifikationer. . . . .</b>	<b>148</b>
Kompatibla pappersstorlekar . . . . .	148
Papperstyper som stöds. . . . .	149
Specifikationer för papperstyp . . . . .	149
<b>16 Ladda utskriftsmaterial . . . . .</b>	<b>151</b>
<b>Kapacitet . . . . .</b>	<b>151</b>
<b>Mått för utskriftsmaterial. . . . .</b>	<b>151</b>

<b>Ladda utskriftsmaterial i multifunktionsmataren (MPF)</b> . . . . .	<b>151</b>
Ladda kuvert i multifunktionsmataren (MPF) . . . . .	156
Ladda papper med brevhuvud . . . . .	158
<b>Ladda utskriftsmaterial i den prioriterade arkisättaren (PSI) (endast Dell C1760nw Color Printer)</b> . . . . .	<b>159</b>
Ladda ett kuvert i den prioriterade arkisättaren (PSI) . . . . .	161
Ladda papper med brevhuvud . . . . .	163
<b>Ladda utskriftsmaterial när du gör en manuell duplexutskrift</b> . . . . .	<b>164</b>
När du använder multifunktionsmataren (MPF) . . . . .	164
När du använder den prioriterade arkisättaren (PSI) (endast Dell C1760nw Color Printer) . . . . .	165
<b>Använda det extra utmatningsfacket</b> . . . . .	<b>166</b>

## Skriva ut . . . . . 167

### 17 Skriva ut . . . . . 169

<b>Tips för lyckad utskrift</b> . . . . .	<b>169</b>
Tips för förvaring av utskriftsmaterial . . . . .	169
Undvika pappersstopp . . . . .	169
<b>Skicka ett jobb för utskrift</b> . . . . .	<b>169</b>
<b>Avbryta ett utskriftsjobb</b> . . . . .	<b>170</b>
Avbryta på styrpanelen . . . . .	170
Avbryta ett jobb från en dator som kör Windows . . . . .	170
<b>Skriva ut en rapportsida</b> . . . . .	<b>170</b>

## Lär känna skrivaren . . . . . 171

### 18 Förstå ditt skrivarprogram . . . . . 173

<b>Windows®</b> . . . . .	<b>173</b>
Skrivarstatusfönster . . . . .	173
Statusmonitorkonsol . . . . .	173
Dell hanteringssystem för förbrukningsvaror . . . . .	173
Snabbstartfunktion . . . . .	174
<b>Macintosh</b> . . . . .	<b>174</b>
Statusmonitor . . . . .	174



19 Förstå skrivarmeddelanden . . . . .	177
20 Specifikationer . . . . .	181
<b>Kompatibilitet med operativsystem</b> . . . . .	181
<b>Nätaggregat</b> . . . . .	181
<b>Mått</b> . . . . .	181
<b>Minne</b> . . . . .	181
<b>Sidbeskrivningsspråk (PDL)/emulering, operativsystem och gränssnitt</b> . . . . .	182
<b>MIB-kompatibilitet</b> . . . . .	182
<b>Miljö</b> . . . . .	182
<b>Kablar</b> . . . . .	183
Underhåll av skrivaren . . . . .	185
21 Underhåll av skrivaren . . . . .	187
<b>Bestämma statusen för förbrukningsvaror</b> . . . . .	187
<b>Spara förbrukningsvaror</b> . . . . .	187
<b>Förvaring av utskriftsmaterial</b> . . . . .	187
<b>Förvaring av förbrukningsvaror</b> . . . . .	188
<b>Utbyte av tonerkassetter</b> . . . . .	188
Ta ut tonerkassetterna . . . . .	188
Installera en tonerkassett . . . . .	190
<b>Rengöra skrivaren invändigt</b> . . . . .	192
<b>Rengör CTD-sensorn (Color Toner Density, färgtonertäthet)</b> . . . . .	195
<b>Justera färgregistrering</b> . . . . .	196
Utför Autokorrigerare . . . . .	196
Skriva ut färgregistreringsdiagrammet . . . . .	196
Bestämma värden . . . . .	197
Mata in värden . . . . .	198

22	Åtgärda pappersstopp . . . . .	201
	<b>Undvika pappersstopp</b> . . . . .	201
	<b>Identifiera platsen för pappersstopp</b> . . . . .	202
	<b>Åtgärda pappersstopp från skrivarens framsida</b> . . . . .	203
	<b>Åtgärda pappersstopp från skrivarens baksida</b> . . . . .	204
	<b>Åtgärda pappersstopp från utmatningsfacket</b> . . . . .	206
	<b>Felsökning</b> . . . . .	209
23	Felsökning . . . . .	211
	<b>Grundläggande skrivarproblem</b> . . . . .	211
	<b>Visa problem</b> . . . . .	211
	<b>Utskriftsproblem</b> . . . . .	211
	<b>Problem med utskriftskvaliteten</b> . . . . .	213
	Utskriften är för ljus . . . . .	213
	Tonern smetar ut sig eller utskriften hamnar utanför sidan/fläckar på baksidan . . . . .	214
	Slumpvisa fläckar/suddiga bilder . . . . .	215
	Hela utskriften är tom . . . . .	215
	Ränder syns på utskriften . . . . .	215
	Breda färgprickar . . . . .	216
	Vertikala tomrum . . . . .	216
	Fläckar . . . . .	216
	Spöktryck . . . . .	217
	Dimma . . . . .	218
	Bead-Carry-Out (BCO) . . . . .	218
	Maskinmärke . . . . .	218
	Skrynkligt/fläckigt papper . . . . .	219
	Toppmarginalen är felaktig . . . . .	220
	Färgregistreringen är inte korrekt justerad . . . . .	220
	Utskjutande/ojämnt papper . . . . .	221
	<b>Ljud</b> . . . . .	222
	<b>Stopp</b> . . . . .	223
	Felmatning stopp . . . . .	223
	Flerarks-matning stopp . . . . .	224
	<b>Trådlösa problem</b> . . . . .	224

<b>Andra problem</b> . . . . .	<b>225</b>
<b>Kontakta service</b> . . . . .	<b>225</b>
<b>Bilaga</b> . . . . .	<b>227</b>
<b>B Bilaga</b> . . . . .	<b>229</b>
<b>Dells tekniska supportpolicy</b> . . . . .	<b>229</b>
Onlinetjänster . . . . .	229
<b>Garantier- och returneringspolicy</b> . . . . .	<b>230</b>
Återvinningsinformation. . . . .	230
<b>Kontakta Dell</b> . . . . .	<b>230</b>
<b>Index</b> . . . . .	<b>231</b>



# Innan du börjar

Noteringar, anmärkning och varningar .....	13
1 Dell™ C1760nw/C1660w Color Printer Användarguide.....	15
2 Hitta information.....	17
3 Produktfunktioner .....	19
4 Om skrivaren.....	21



# Noteringar, anmärkning och varningar



**OBS!**: En **OBS!** gör dig uppmärksam på viktig information som hjälper dig använda skrivaren bättre.



**ANMÄRKNING**: En **ANMÄRKNING** gör dig uppmärksam på antingen en potentiell fara för maskinvaran eller dataförlust och talar om för dig hur du ska undvika problemet.



**VARNING**: En **VARNING** gör dig uppmärksam på en potentiell fara för skada på egendom, person eller död.

Informationen i detta dokument kan komma att ändras utan föregående meddelande.

© 2013 Dell Inc. Med ensamrätt.

Återgivande i någon som helst form utan skriftlig tillåtelse från Dell Inc. är strängt förbjudet.

Varumärken som återfinns i den här texten: *Dell* och *DELL*-logotypen är varumärken som tillhör Dell Inc.; *Microsoft*, *Windows*, *Windows Server*, *Windows Vista* och *Internet Explorer* är antingen varumärken eller registrerade varumärken som tillhör Microsoft Corporation i USA och/eller andra länder. *Macintosh* och *Mac OS* är varumärken som tillhör Apple Inc., registrerade i USA och andra länder. *Wi-Fi* är ett registrerat varumärke som tillhör Wi-Fi Alliance. *Wi-Fi Protected Setup*, *WPA* och *WPA2* är varumärken som tillhör Wi-Fi Alliance.

*XML Paper Specification (XPS)*: Denna produkt kan innehålla immateriell egendom som ägs av Microsoft Corporation. Villkoren på vilka Microsoft utfärdar sådana immateriella rättigheter finns på <http://go.microsoft.com/fwlink?LinkId=52369>; *DES*: Denna produkt innehåller programvara utvecklad av Eric Young (eay@mincom.oz.au); *AES*: Copyright © 2003, Dr Brian Gladman, Worcester, Storbritannien. Med ensamrätt. Denna produkt använder publicerad programvara från AES som tillhandahållits av Dr Brian Gladman under BSD licensvillkor; *TIFF (libtiff)*: Copyright © 1988-1997 Sam Leffler och Copyright © 1991-1997 Silicon Graphics, Inc.; *ICC-profil (Little cms)*: Copyright © 1998-2004 Marti Maria.

Andra varumärken och varunamn kan komma att användas i detta dokument för att referera till antingen organisationer som gör anspråk på märke och namn eller deras produkter. Dell Inc. fransäger sig allt ägandeintresse för varumärken och varunamn andra än dess egna.

Skrivarprogrammet använder vissa av koderna som definieras av den oberoende JPEG-gruppen.

---

## BEGRÄNSADE RÄTTIGHETER FÖR AMERIKANSKA MYNDIGHETER

Denna programvara och dokumentation är tillgänglig med BEGRÄNSADE RÄTTIGHETER. Användande, duplicering eller avslöjande av myndigheter är föremål för begränsningar som förkunnas i underparagraf (c)(1)(ii) i artikeln om Rättigheter för Teknisk Data och Datorprogramvara i DFARS 252.227-7013 och i tillämpliga delar av FAR: Dell Inc., One Dell Way, Round Rock, Texas, 78682, USA.

April 2013 Rev. A01





# Dell™ C1760nw/C1660w Color Printer Användarguide

Klicka på länkarna till vänster för information om funktioner, tillval och handhavande av Dell C1760nw/C1660w Color Printer. För information om annan dokumentation för Dell C1760nw/C1660w Color Printer, se "Hitta information" på sidan 17.

 **OBS!**: Dell C1760nw/C1660w Color Printer kallas i den här guiden för "skrivaren".

## Konventioner

Följande beskriver betydelsen av symboler och teckensnitt som används i denna guide:

<b>Fet text</b>	:	<ul style="list-style-type: none"> <li>• Namn på knappar på skrivarens kontrollpanel.</li> <li>• Namn på LCD-panelen.</li> <li>• Menyter, kommandon, fönster eller dialogrutor som visas på datorskärmen.</li> </ul>
Text i teckensnittet Courier New	:	<ul style="list-style-type: none"> <li>• Menyter och meddelanden som visas på LCD-panelen.</li> <li>• Tecken som matas in från datorn.</li> <li>• Katalogsökvägar.</li> </ul>
< >	:	<ul style="list-style-type: none"> <li>• Tangent på datorns tangentbord.</li> </ul>
→	:	<ul style="list-style-type: none"> <li>• Anger vägen till en viss post i en procedur på datorn.</li> </ul>
" "	:	<ul style="list-style-type: none"> <li>• Korshänvisningar i denna handbok.</li> <li>• Tecken som matas in från kontrollpanelen.</li> <li>• Meddelanden som visas på datorskärmen.</li> </ul>



## Hitta information

 **OBS!**: De bilder som används i denna manual är de i Dell™ C1760nw Color Printer om inte annat anges.

---

### Vad letar du efter?

- Drivrutiner för min skrivare
- Min *Användarguide*

### Hitta det här

Cd-skivan *Software and Documentation*

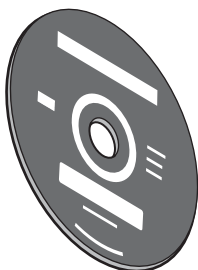

Cd-skivan *Software and Documentation* innehåller installationsvideo, dokumentation och drivrutiner för skrivaren. Du kan använda cd-skivan för att installera/installera om drivrutiner eller för att komma åt videoinstallationen och dokumentation.

Viktigt-filer kan finnas med på cd-skivan för att erbjuda sista minuten-uppdateringar om tekniska ändringar på skrivaren eller avancerat tekniskt referensmaterial för vana användare eller tekniker.

---

### Hur jag använder min skrivare

*Snabbreferensguiden*



- Säkerhetsinformation
- Garantiinformation

*Viktig information*



**WARNING:** Läs och följ alla säkerhetsinstruktioner i *Viktig information* innan du installerar och använder skrivaren.

---

**Vad letar du efter?**

Hur man installerar skrivaren

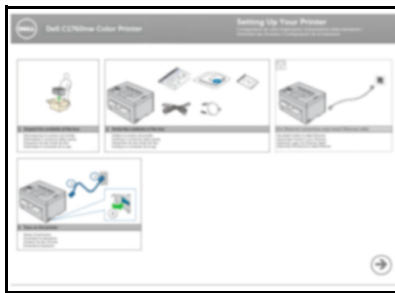
**Hitta det här***Installationsschema*

Felsökning

”Felsökning” på sidan 211

Expressservicekod och servicetagg

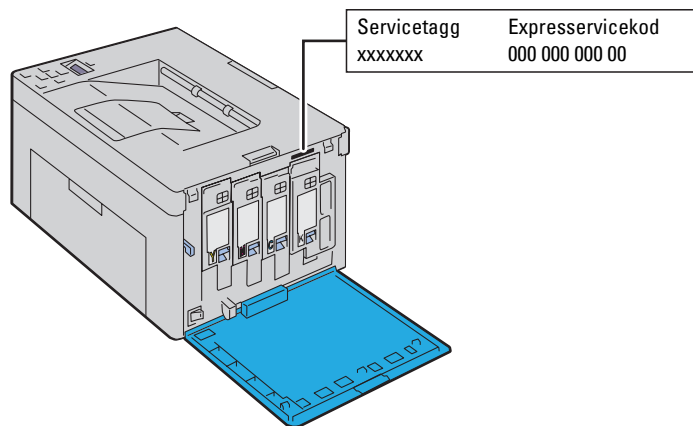

Expressservicekoden och servicetaggnumret finns på insidan av sidoluckan på skrivaren.

- 
- Senaste drivrutinerna för min skrivare
  - Svar på tekniska service- och supportfrågor
  - Dokumentation för min skrivare

Gå till [support.dell.com](http://support.dell.com)**support.dell.com** erbjuder flera onlineverktyg inklusive:

- Lösningar – Felsökning, råd och tips, artiklar från tekniker och onlinekurser
- Uppgraderingar – Uppgraderingsinformation för komponenter, som t.ex. skrivardrivrutiner
- Kundservice – Kontaktinformation, beställningsstatus, garantier- och serviceinformation
- Nedladdningar – Drivrutiner
- Handböcker – Skrivardokumentation och produktspecifikationer

Gå till [support.dell.com](http://support.dell.com). Välj region och fyll i begärda uppgifter för att få tillgång till hjälpverktyg och information.

---

## Produktfunktioner

Detta avsnitt beskriver produktens egenskaper och visar länkar till dem.

### 2-sidig utskrift (manuell dubbelsidig utskrift)

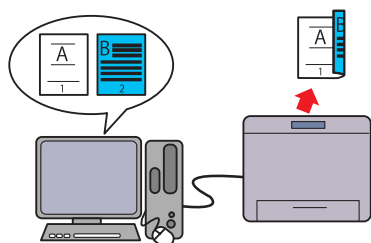

Manuell dubbelsidig utskrift är när man skriver ut två eller fler sidor manuellt på fram- och baksidan av ett pappersark. Med denna funktion kan du minska din pappersförbrukning. Mer information finns i "Ladda utskriftsmaterial när du gör en manuell duplexutskrift" på sidan 164.

### Den prioriterade arkisättaren (PSI) (endast Dell C1760nw Color Printer)

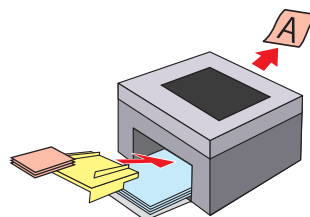

Utskriftsmaterial som placeras på den prioriterade arkisättaren (PSI) ges företräde framför multifunktionsmataren (MPF). Med hjälp av den prioriterade arkisättaren (PSI) kan du välja att använda andra typer eller storlekar av utskriftsmaterial i stället för det vanliga utskriftsmaterialet i multifunktionsmataren. Mer information finns i "Ladda utskriftsmaterial i den prioriterade arkisättaren (PSI) (endast Dell C1760nw Color Printer)" på sidan 159.

### Skriva ut via trådlös anslutning (trådlös utskrift)

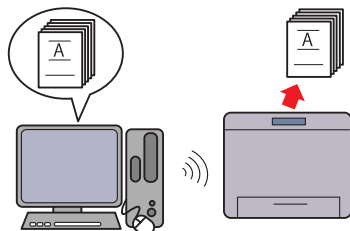

Den trådlösa LAN-funktionen på skrivaren tillåter att du installerar skrivaren var du vill och gör att du kan skriva ut utan en trådbunden anslutning till skrivaren. Mer information finns i "Trådlös anslutning" på sidan 30.

### Skriva ut flera sidor på ett enda pappersark (Flera upp)

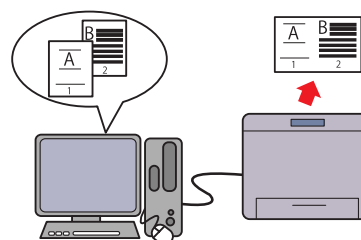

Flera upp-utskrift gör att du kan skriva ut flera sidor på ett enda pappersark. Med denna funktion kan du minska din pappersförbrukning. Se hjälpen för skrivardrivrutinen om du behöver mer information.



## Om skrivaren

I detta kapitel får du en översikt över Dell™ C1760nw/C1660w Color Printer.

**OBS!**: De bilder som används i denna manual är de i Dell C1760nw Color Printer om inte annat anges.

### Sedd från framsidan

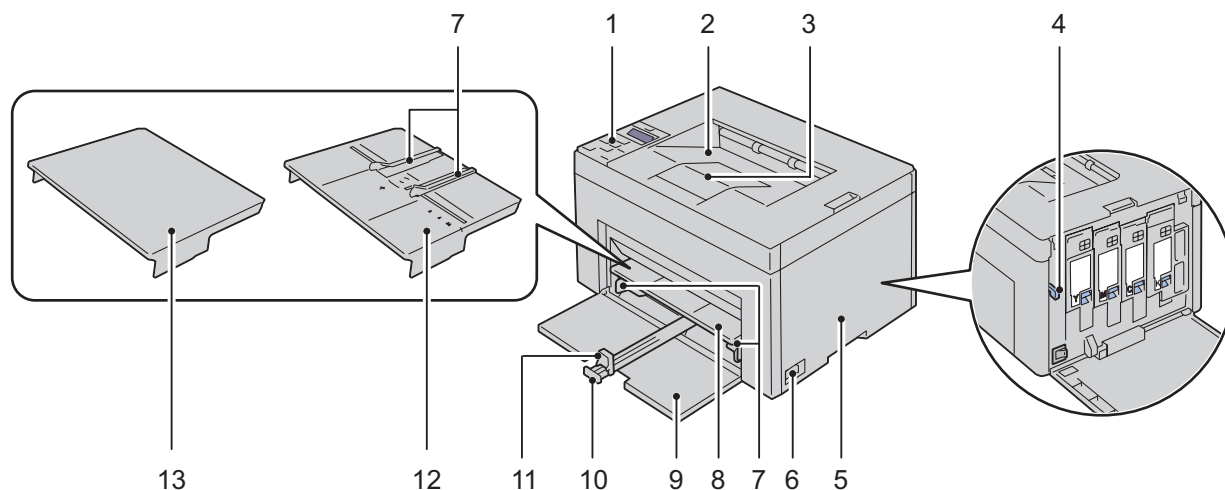

1	Styrpanel	2	Utmatningsfack
3	Extra utmatningsfack	4	Rengöringsredskap för skrivhuvud
5	Tonerpåfyllningslucka	6	Strömbrytare
7	Breddstyrskenor	8	Multifunktionsmatare (MPF)
9	Frontlucka	10	MPF-extrafack
11	Längdstyrskena	12	Den prioriterade arkisättaren (PSI) <sup>*1</sup>
13	Pappersskyddet <sup>*2</sup>		

<sup>\*1</sup> Endast Dell C1760nw Color Printer

<sup>\*2</sup> Endast Dell C1660w Color Printer

## Sedd från baksidan

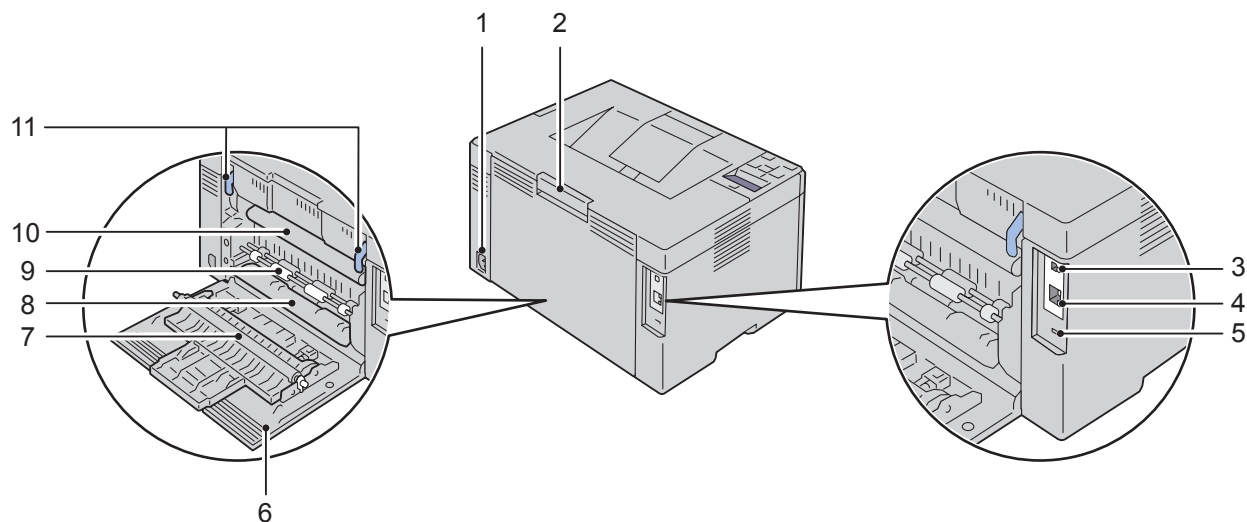

1	Strömkontakt	2	Handtag för bakre lucka
3	USB-port	4	Ethernet-port (endast Dell C1760nw Color Printer)
5	Säkerhetsskåra	6	Bakre lucka
7	Överföringsrulle	8	Pappersutkast
9	Pappersmatarrulle	10	Överföringsband
11	Spakar		



## Utrymmeskrav

Placera skrivaren där det finns tillräckligt med utrymme för att använda skrivarmataren och luckorna.

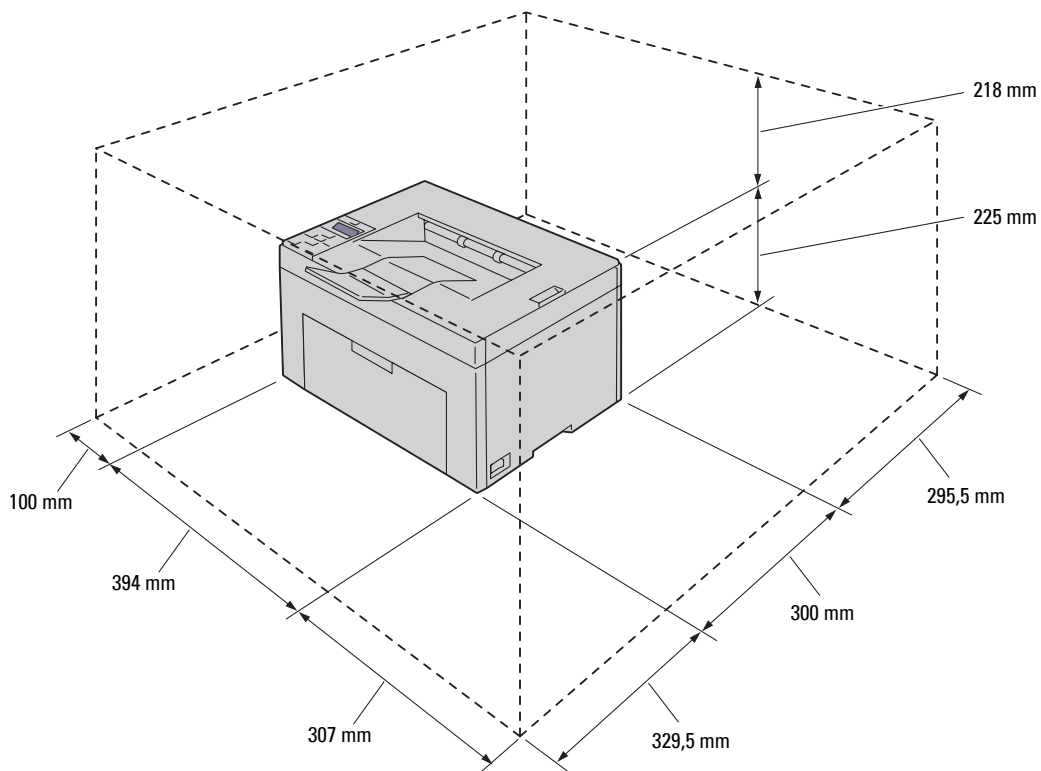

**ANMÄRKNING:** Om du vill undvika bilder med fel eller fel i skrivaren ska du undvika att placera skrivaren i direkt solljus med frontluckan öppnad.

## Styrpanel



Mer information om styrpanelen finns i "Styrpanel" på sidan 77.

## Säkra skrivaren

För att skydda skrivaren från stöld kan du använda Kensingtonlås som säljs separat.

Fäst Kensingtonlåset i säkerhetskåran på skrivaren.

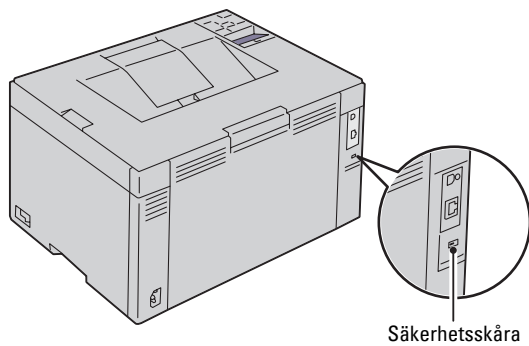

För detaljer, se handhavandeinstruktionerna som medföljer Kensingtonlåset.

## Beställ förbrukningsmaterial

Du kan beställa förbrukningsvaror från Dell via Internet om du använder en nätverksskrivare. Mata in IP-adressen för skrivaren i webbläsaren, starta **Dell Printer Configuration Web Tool** och klicka på **Beställ material via:** för att beställa toner till skrivaren.

Du kan också beställa tonerkassetter på följande sätt:

- 1** Klicka på **Start** → **Alla program** → **Dell skrivare** → **Extra färglaserprogramvara** → **Dell hanteringssystem för förbrukningsvaror**.  
Fönstret **Dell hanteringssystem för förbrukningsvaror** visas.
- 2** Välj skrivare från listan **Välj skrivarmodell**.
- 3** Om du beställer från Internet:
  - a** Välj en webbadress på listan **Välj webbadress för ombeställning**.
  - b** Klicka på **Besök Dells webbplats för beställning av förbrukningsvaror för skrivare**.  
Fönstret **Dell C1760nw Color Printer/Dell C1660w Color Printer - Dell hanteringssystem för förbrukningsvaror** visas.
  - c** Ange servicetaggen och klicka sedan på **OK**.  
Servicetaggen hittar du på insidan av skrivarens tonerpåfyllningslucka.  
Dell webbplats för förbrukningsvaror visas.

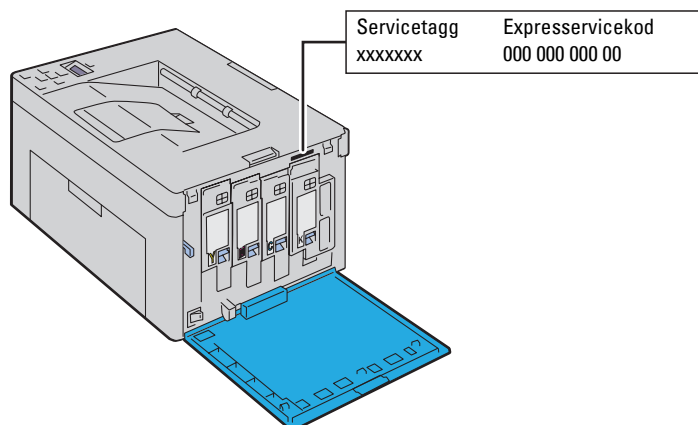

Om du beställer via telefon ska du ringa det nummer som visas under avsnittet **Beställ via telefon**.



# Installera skrivaren

5	Ansluta skrivaren .....	29
6	Ställa in din skrivare .....	37
7	Ställa in IP-adressen .....	39
8	Fylla på papper .....	43
9	Installera skrivardrivrutiner på Windows <sup>®</sup> -datorer.....	51
10	Installera Skrivardrivrutiner på Macintosh-datorer.....	71



## Ansluta skrivaren

Din anslutningskabel för Dell™ C1760nw/C1660w Color Printer måste vara av följande typ:

Anslutningstyp	Anslutningsspecifikationer
USB	USB 2.0-kompatibel
Trådlöst	IEEE 802.11b/802.11g/802.11n
Ethernet	10 Base-T/100 Base-TX-kompatibel (endast Dell C1760nw Color Printer)

 **OBS!:** De bilder som används i denna handbok gäller för Dell™ C1760nw Color Printer om inte annat anges.

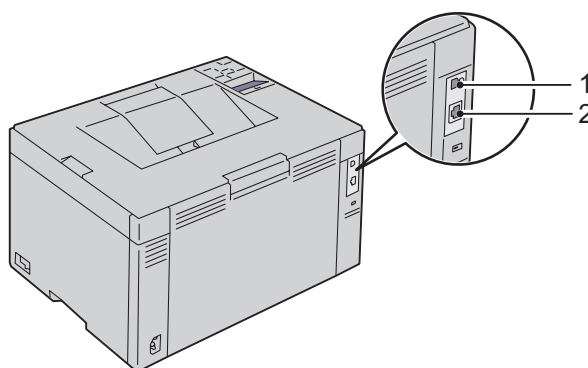

1 USB-port



2 Ethernet-port  
(endast Dell C1760nw Color Printer)



## Ansluta skrivaren till en dator eller ett nätverk

### Direktanslutning

En lokal skrivare är en skrivare som är ansluten till din dator via en USB-kabel. Om din skrivare är ansluten till ett nätverk ska du gå till "Ethernet-anslutning (endast Dell C1760nw Color Printer)" på sidan 34.

Så här ansluter du skrivaren till en dator:

- 1 Se till att skrivaren, datorn och andra anslutna enheter är avstängda och att sladdarna är utdragna från strömkällan/uttaget.

2 Anslut den mindre USB-kontakten till USB-porten på baksidan av skrivaren.

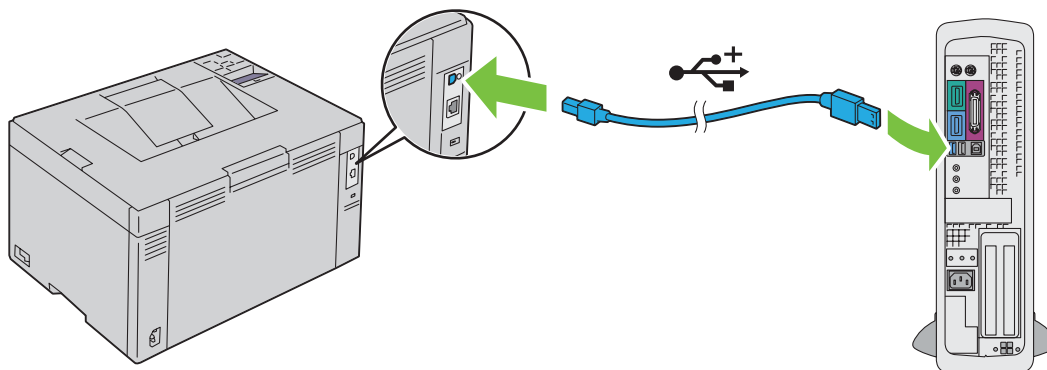

3 Anslut den andra änden av kabeln till en USB-port på datorn.

**△ ANMÄRKNING:** Anslut inte skrivarens USB-kabel till den tillgängliga USB-porten på tangentbordet.

### Trådlös anslutning

Specifikationerna för funktionen trådlös inställning beskrivs nedan:

Artikel	Specifikation
Anslutning	Trådlöst
Anslutningsstandard	IEEE 802.11b/802.11g/802.11n-kompatibel
Bandbredd	2,4 GHz
Dataöverföringshastighet	IEEE 802.11b-läge: 11, 5,5, 2, 1 Mbit/s IEEE 802.11g-läge: 54, 48, 36, 24, 18, 12, 9, 6 Mbit/s IEEE 802.11n mode: 65 Mbit/s
Säkerhet	64 (40-bitarsnyckel)/ 128 (104-bitarsnyckel) WEP, WPA-PSK (TKIP, AES), WPA2-PSK (AES) (IEEE 802.1x bestyrkandefunktion för WPA 1x icke-motsvarande), Blandat läge PSK
Wi-Fi Protected Setup® (WPS) <sup>*1</sup>	Tryckknappsconfiguration (PBC), personligt ID-nummer (PIN)

<sup>\*1</sup> WPS 2.0-kompatibel. WPS 2.0 fungerar på en åtkomstpunkt med följande krypteringstyper: Blandat PSK-läge, WPA-PSK-AES, WPA2-PSK AES, WPA-PSK TKIP, Öppna (ingen säkerhet)

Du kan välja någon av följande metoder för att konfigurera en trådlös inställning:

WPS-PBC (Wi-Fi | WPS-knappen)<sup>\*1</sup>

WPS-PBC (styrpanelens meny)<sup>\*1</sup>

WPS-PIN<sup>\*2</sup>

Automatisk inställning av SSID

Manuell inställning av SSID





\*1 WPS-PBC (Wi-Fi Protected Setup-Push Button Configuration) är en metod som används för att autentisera och registrera enheter som krävs för trådlös konfiguration genom att starta WPS-PBC på skrivaren med knappen **WiFi** (Wi-Fi | WPS) eller med hjälp av styrpanelsmenyn och sedan trycka på knappen på den trådlösa LAN-åtkomstpunkten eller routern. Den här inställningen är endast tillgänglig när åtkomstpunkten har stöd för WPS-PBC.

\*2 WPS-PIN (Wi-Fi Protected Setup-PIN) är en metod för att autentisera och registrera enheter som krävs för trådlös konfiguration, genom att ange PIN-tilldelningar i skrivaren och datorn. Den här inställningen, som utförs via en åtkomstpunkt, är endast tillgänglig om åtkomstpunkterna på din trådlösa router har stöd för WPS.

### WPS-PBC (Wi-Fi | WPS-knappen)

Du kan starta WPS-PBC (Wi-Fi Protected Setup-Push Button Configuration) genom att trycka på knappen **WiFi** (Wi-Fi | WPS).

-  **OBS!:** WPS-PBC är endast tillgänglig när den trådlösa LAN-åtkomstpunkten eller routern har stöd för WPS-PBC.
-  **OBS!:** Innan du startar WPS-PBC med knappen **WiFi** (Wi-Fi | WPS) ska du bekräfta var WPS-knappen finns (namnet kan variera) på den trådlösa LAN-åtkomstpunkten eller routern. Mer information om användning av WPS på den trådlösa LAN-åtkomstpunkten eller routern finns i den handbok som medföljer produkten.
-  **OBS!:** Läs "Wi-Fi-status | Bakgrundsbelyst WPS-knapp" på sidan 78 för mer information om knappen **WiFi** (Wi-Fi | WPS). Om ett problem uppstår eller om felmeddelanden visas på styrpanelen, läs "Trådlösa problem" på sidan 224.

- 1 Tryck och håll knappen **WiFi** (Wi-Fi | WPS) på skrivaren intryckt i två sekunder.



Se till att knappen **WiFi** (Wi-Fi | WPS) börjar att blinka och att Tryck på WPS-knapp på router markeras på styrpanelen.







- 2 Starta användning av WPS på den trådlösa LAN-åtkomstpunkten eller routern inom två minuter.
- 3 När WPS-användningen fungerar och skrivaren startas om är den trådlösa LAN-anslutningen upprättad.

### WPS-PBC (Styrpanelens meny)

Du kan starta WPS-PBC (Wi-Fi Protected Setup-Push Button Configuration) från styrpanelen.













-  **OBS!:** WPS-PBC är endast tillgänglig när den trådlösa LAN-åtkomstpunkten eller routern har stöd för WPS-PBC.
-  **OBS!:** Innan du startar WPS-PBC ska du bekräfta var WPS-knappen (namnet kan variera) finns på den trådlösa LAN-åtkomstpunkten eller routern. Mer information om användning av WPS på den trådlösa LAN-åtkomstpunkten eller routern finns i den handbok som medföljer produkten.
-  **OBS!:** Det krävs ett lösenord för att gå in i Adm. meny när Panellås ange är inställd på Aktivera. Ange i så fall det lösenord du angett och tryck på knappen **✓ (Ange)**.

- 1 Tryck på knappen  (Meny).
- 2 Tryck på knappen **✓** tills Adm. meny markeras och tryck sedan på knappen **✓ (Ange)**.
- 3 Tryck på knappen **✓** tills Nätverk markeras och tryck sedan på knappen **✓ (Ange)**.















- 4 Tryck på knappen  tills WPS-inställning markeras och tryck sedan på knappen  (Ange).
- 5 Se till att Tryck på knappen Ctrl markeras och tryck sedan på knappen  (Ange).
- 6 Se till att Säker? markeras och tryck sedan på knappen  (Ange).  
Se till att Tryck på WPS-knapp på router markeras och starta WPS-PBC på den trådlösa LAN-åtkomstpunkten eller routern inom två minuter.
- 7 När WPS-användningen fungerar och skrivaren startas om är den trådlösa LAN-anslutningen upprättad.

## WPS-PIN

PIN-koden för WPS-PIN går endast att konfigurera från styrpanelen.

-  **OBS!:** WPS-PIN är endast tillgänglig när den trådlösa LAN-åtkomstpunkten eller routern har stöd för WPS-PIN.
-  **OBS!:** Det krävs ett lösenord för att gå in i Adm. meny när Panellås ange är inställd på Aktivera. Ange i så fall det lösenord du angett och tryck på knappen  (Ange).
  - 1 Tryck på knappen  (Meny).
  - 2 Tryck på knappen  tills Adm. meny markeras och tryck sedan på knappen  (Ange).
  - 3 Tryck på knappen  tills Nätverk markeras och tryck sedan på knappen  (Ange).
  - 4 Tryck på knappen  tills WPS-inställning markeras och tryck sedan på knappen  (Ange).
  - 5 Se till att PIN-kod markeras och tryck sedan på knappen  (Ange).
  - 6 Skriv ned den 8-siffriga PIN-koden som visas eller välj Skriv ut PIN-kod. PIN-koden skrivs ut.
  - 7 Se till att Starta konfiguration markeras och tryck sedan på knappen  (Ange).
  - 8 Se till att Starta trådlös router markeras och mata sedan in PIN-koden som visas på steg 6 i den trådlösa LAN-åtkomstpunkten eller routern.
    -  **OBS!:** Information om användning av WPS på den trådlösa LAN-åtkomstpunkten eller routern finns i den handbok som medföljer produkten.
  - 9 När WPS-användningen fungerar och skrivaren startas om är den trådlösa LAN-anslutningen upprättad.

## Automatisk inställning av SSID

-  **OBS!:** Det krävs ett lösenord för att gå in i Adm. meny när Panellås ange är inställd på Aktivera. Ange i så fall det lösenord du angett och tryck på knappen  (Ange).
  - 1 Tryck på knappen  (Meny).
  - 2 Tryck på knappen  tills Adm. meny markeras och tryck sedan på knappen  (Ange).
  - 3 Tryck på knappen  tills Nätverk markeras och tryck sedan på knappen  (Ange).
  - 4 Tryck på knappen  tills Ställ in för trådlöst markeras och tryck sedan på knappen  (Ange).  
Skrivaren letar automatiskt efter åtkomstpunkter på det trådlösa nätverket.
  - 5 Tryck på knappen  tills önskat åtkomstpunkt markeras och tryck sedan på knappen  (Ange).  
Om önskad åtkomstpunkt inte markeras ska du gå till "Manuell inställning av SSID" på sidan 33.
  -  **OBS!:** Vissa dolda SSID kan inte visas. Starta SSID-sändning från routern om SSID inte hittas.
  - 6 Ange lösenordsfrasen eller WEP-nyckeln.  
När den valda åtkomstpunktens krypteringstyp är WPA, WPA2 eller Blandat i steg 5:
    - Ange lösenordsfrasen och tryck sedan på knappen  (Ange).
 När den valda åtkomstpunktens krypteringstyp är WEP i steg 5:
    - Ange WEP-nyckeln och tryck sedan på knappen  (Ange).

 **OBS!** En lösenordsfras är en krypteringsnyckel för WPA och WPA2-kryptering som består av 8 till 63 alfanumeriska tecken. Den kan beskrivas som en nyckel för vissa åtkomstpunkter eller routern. Se bruksanvisningen som följer med åtkomstpunkten eller routern för mer information.

7 Se till så att Starta om skrivaren för att tillämpa inställningar visas.

8 Stäng av skrivaren och sätt på igen för att tillämpa inställningarna.

Den trådlösa LAN-anslutningen är upprättad.

### Manuell inställning av SSID

 **OBS!** Det krävs ett lösenord för att gå in i Adm. meny när Panellås ange är inställd på Aktivera. Ange i så fall det lösenord du angett och tryck på knappen ✓ (Ange).

1 Tryck på knappen  (Meny).

2 Tryck på knappen  tills Adm. meny markeras och tryck sedan på knappen ✓ (Ange).

3 Tryck på knappen  tills Nätverk markeras och tryck sedan på knappen ✓ (Ange).

4 Tryck på knappen  tills Ställ in för trådlöst markeras och tryck sedan på knappen ✓ (Ange).

5 Tryck på knappen  tills Manuell inställning markeras och tryck sedan på knappen ✓ (Ange).

6 Ange SSID och tryck sedan på knappen ✓ (Ange).

7 Välj Network Mode från Infrastruktur och Ad-hoc beroende på din miljö och tryck sedan på knappen ✓ (Ange).

Om du väljer Infrastruktur går du till steg 8.

Om du väljer Ad-Hoc går du till steg 9.

8 Välj krypteringstyp från Ingen säkerhet, Blandat läge PSK, WEP, WPA-PSK-TKIP eller WPA2-PSK-AES.

Om du inte anger säkerhet för ditt trådlösa nätverk:

- Tryck på knappen  tills Ingen säkerhet markeras och tryck sedan på knappen ✓ (Ange).

För att använda Blandat läge PSK, WPA-PSK-TKIP eller WPA2-PSK-AES-kryptering:

a Tryck på knappen  tills Blandat läge PSK, WPA-PSK-TKIP eller WPA2-PSK-AES markeras och tryck sedan på knappen ✓ (Ange).

b Ange lösenordsfrasen och tryck sedan på knappen ✓ (Ange).

 **OBS!** En lösenordsfras är en krypteringsnyckel för WPA och WPA2-kryptering som består av 8 till 63 alfanumeriska tecken. Den kan beskrivas som en nyckel för vissa åtkomstpunkter eller routern. Se bruksanvisningen som följer med åtkomstpunkten eller routern för mer information.

För att använda WEP-kryptering:

a Tryck på knappen  tills WEP markeras och tryck sedan på knappen ✓ (Ange).

b Ange WEP-nyckeln och tryck sedan på knappen ✓ (Ange).

c Tryck på knappen  för att markera den önskade överföringsnyckeln från Auto eller WEP-nyckel 1 till WEP-nyckel 4 och tryck sedan på knappen ✓ (Ange).

Gå vidare till steg 10.

9 Välj krypteringstyp från Ingen säkerhet eller WEP.

Om du inte anger säkerhet för ditt trådlösa nätverk:

- Se till att Ingen säkerhet markeras och tryck sedan på knappen ✓ (Ange).

För att använda WEP-kryptering:

- a Tryck på knappen **V** tills WEP markeras och tryck sedan på knappen **✓** (Ange).
  - b Ange WEP-nyckeln och tryck sedan på knappen **✓** (Ange).
  - c Tryck på knappen **V** för att markera önskad överföringsnyckel från WEP-nyckel 1 till WEP-nyckel 4 och tryck sedan på knappen **✓** (Ange).
- 10** Se till så att Starta om skrivaren för att tillämpa inställningar visas.
- 11** Stäng av skrivaren och sätt på igen för att tillämpa inställningarna.  
Den trådlösa LAN-anslutningen är upprättad.

### Ethernet-anslutning (endast Dell C1760nw Color Printer)

För att ansluta skrivaren till ett nätverk:

- 1 Se till att skrivaren, datorn och andra anslutna enheter är avstängda och att alla sladdar har dragits ur.
- 2 Anslut Ethernet-kabeln.

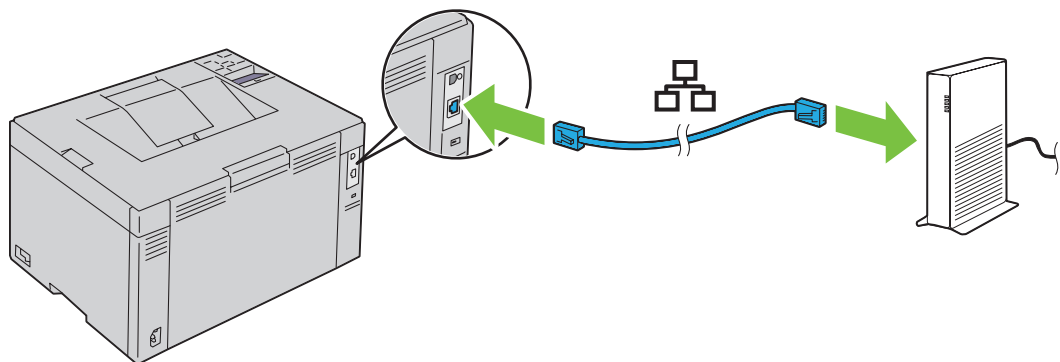

**⚠ OBS!** Anslut endast Ethernet-kabeln om du behöver ställa in en trådburen anslutning.

För att ansluta skrivaren till nätverket, sätt i ena änden av en Ethernet-kabel i Ethernet-porten på baksidan av skrivaren och den andra änden i en LAN-port eller LAN-hubb.

För att ställa in en trådlös anslutning, se ”Trådlös anslutning” på sidan 30.

## Återställa den trådlösa inställningen

Om du behöver ändra den trådlösa inställningen via en Ethernet-anslutning eller en trådlös anslutning från datorn gör du följande:

**OBS!** Om du ska ändra den trådlösa inställningen via en trådlös anslutning ska du se till att inställningen för den trådlösa anslutningen har slutförts enligt "Trådlös anslutning" på sidan 30.

**OBS!** Följande inställningar är tillgängliga när nätverksläget är inställt till infrastruktur i "Trådlös anslutning" på sidan 30.

- 1 Kontrollera skrivarens IP-adress.  
Mer information om hur du hämtar skrivarens IP-adress finns i "Verifierar IP-inställningarna" på sidan 41.
- 2 Starta Dell Printer Configuration Web Tool genom att ange skrivarens IP-adress i din webbläsare.

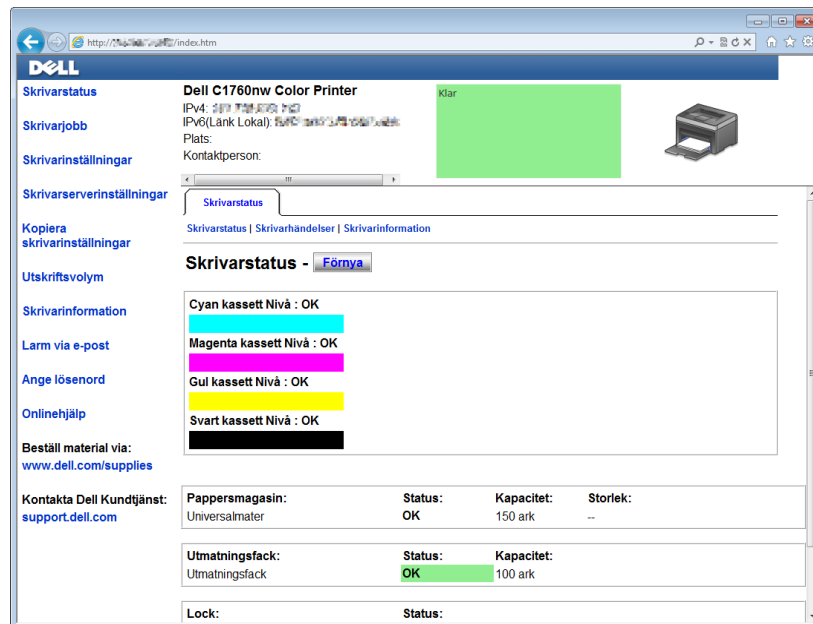

- 3 Klicka på Skrivarserverinställningar.
- 4 Klicka på fliken Skrivarserverinställningar.
- 5 Klicka på Trådlöst LAN.
- 6 Ändra skrivarens trådlösa inställning.
- 7 Starta om skrivaren.
- 8 Ändra därefter de trådlösa inställningarna på datorn eller åtkomstpunkten.

**OBS!** Läs den handbok som medföljer det trådlösa nätverkskortet för att ändra de trådlösa inställningarna på datorn, eller om datorn har ett särskilt program för det trådlösa nätverkskortet kan du ändra de trådlösa inställningarna med det programmet.

## Slå på skrivaren

**⚠ VARNING: Använd inte förlängningsladdar eller grenuttag.**

**⚠ VARNING: Skrivaren får inte anslutas till ett UPS-system (Uninterruptible Power Supply).**

1 Anslut strömsladden till strömkontakten på baksidan av skrivaren (läs "Sedd från baksidan" på sidan 22).

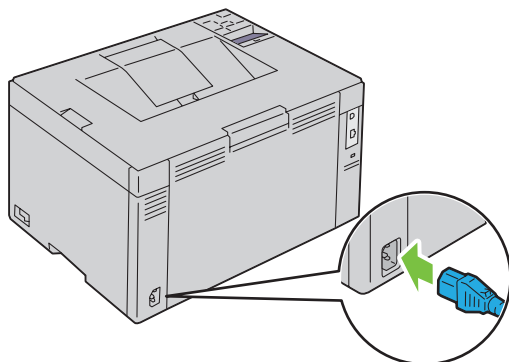

2 Anslut den andra änden av kabeln till strömkällan.

3 Slå på skrivaren.

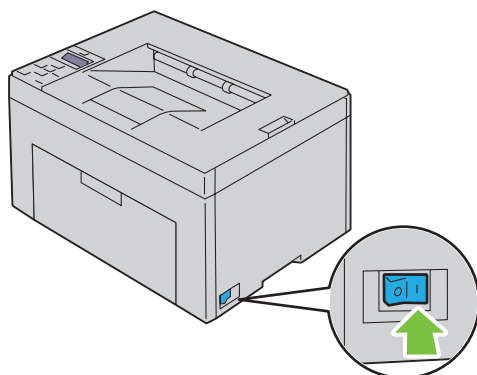



# Ställa in din skrivare

## Ställa in startinställningarna på styrpanelen (endast Dell™ C1660w Color Printer)



Du måste ange skrivarspråk och om du vill aktivera trådlöst LAN när du slår på skrivaren för första gången.

När du slår på skrivaren så visas skärmen med guiden för den inledande installationen på styrpanelen. Följ stegen nedan för att ange startinställningarna.

 **OBS!:** Om du inte börjar konfigurera startinställningarna så startar skrivaren om automatiskt efter 3 minuter. Därefter kan du ställa in följande startinställningar genom att aktivera Påslagningsguide på styrpanelen eller **Dell Printer Configuration Web Tool** om det behövs.

 **OBS!:** För mer information om styrpanelen, se "Styrpanel" på sidan 77.

 **OBS!:** Läs "Dell™ Printer Configuration Web Tool" på sidan 81 för mer information om **Dell Printer Configuration Web Tool**.

- 1 Se till så att Språk visas. Tryck på knappen  tills önskat språk markeras och tryck sedan på knappen  (Ange).

---

English

---

Français

---

Italiano

---

Deutsch

---

Español

---

Dansk

---

Nederlands



---

Norsk

---

Svenska

---

- 2 Se till så att Trådlöst visas. Tryck på knappen  tills önskat val markeras och tryck sedan på knappen  (Ange).

Skrivaren startar om automatiskt.

## Skrivarinställningar med cd-skivan **Software and Documentation**

- 1 Sätt i cd-skivan *Software and Documentation* i datorn för att starta Dell skrivarinställningar.
- 2 Dubbelklicka på ikonen **Dell C1760/C1660 Installer** och följ instruktionerna på skärmen för att ansluta datorn till skrivaren.



**OBS!** Om cd-skivan *Software and Documentation* inte startar automatiskt kan du prova följande steg.

För Windows® XP, Windows Vista®, Windows 7, Windows Server® 2003, Windows Server 2008 och Windows Server 2008 R2:

- 1 Klicka på **Start** → **Alla program** (för Windows Vista och Windows 7) → **Tillbehör** (för Windows Vista och Windows 7) → **Kör**.
- 2 Skriv in `D:\setup_assist.exe` (där "D" är den optiska enhetens enhetsbokstav) och tryck sedan på **OK**.

För Windows 8 och Windows Server 2012:

- 1 Peka längst ner till höger på skrivbordet och klicka sedan på **Sök** → Typ `Kör` i sökrutan, klicka på **Appar** och klicka sedan på **Kör**.
- 2 Skriv in `D:\setup_assist.exe` (där "D" är den optiska enhetens enhetsbokstav) och tryck sedan på **OK**.







# Ställa in IP-adressen

## Tilldela en IP-adress

En IP-adress är ett unikt nummer som består av fyra sektioner som är separerade med en punkt och kan innehålla upp till tre siffror i varje sektion, till exempel 111 . 222 . 33 . 44.













Du kan välja IP-läge från Dual-stack, IPv4 och IPv6. Om ditt nätverk stöder både IPv4 och IPv6 ska du välja Dual-stack.

-  **ANMÄRKNING:** Om du tilldelar en IP-adress som redan används kan det orsaka störningar i nätverksdriften.
-  **OBS!:** Tilldelning av en IP-adress betraktas som en avancerad funktion och utförs normalt av en systemadministratör.
-  **OBS!:** Om du tilldelar en IP-adress manuellt i IPv6-läge ska du använda **Dell™ Printer Configuration Web Tool**. För att öppna **Dell Printer Configuration Web Tool** använder du den länkllokala adressen. För att kontrollera en lokal länkadress, se "Verifierar IP-inställningarna" på sidan 41.
-  **OBS!:** Beroende på adressklass kan intervallet av tilldelade IP-adresser variera. För Klass A tilldelas exempelvis en IP-adress i ett intervall från 0 . 0 . 0 . 0 till 127 . 255 . 255 . 255. För tilldelning av IP-adresser kontaktar du din systemadministratör.

Du kan tilldela IP-adressen genom att använda styrpanelen eller **verktygslådan**.

### Styrpanelen

För mer information om hur du använder din styrpanel se "Styrpanel" på sidan 77.

-  **OBS!:** Det krävs ett lösenord för att gå in i Adm. meny när Panellås ange är inställd på Aktivera. Ange i så fall det lösenord du angett och tryck på knappen ✓ (Ange).
- 1 Slå på skrivaren.  
Meddelandet Klar för utskrift visas på styrpanelen.
  - 2 Tryck på knappen  (Meny).
  - 3 Tryck på knappen  tills Adm. meny markeras och tryck sedan på knappen ✓ (Ange).
  - 4 Se till att Nätverk markeras och tryck sedan på knappen ✓ (Ange).
  - 5 Tryck på knappen  tills TCP/IP markeras och tryck sedan på knappen ✓ (Ange).
  - 6 Tryck på knappen  tills IPv4 markeras och tryck sedan på knappen ✓ (Ange).
  - 7 Se till att Skaffa IP-adr. markeras och tryck sedan på knappen ✓ (Ange).
  - 8 Tryck på knappen  tills panelen markeras och tryck sedan på knappen ✓ (Ange).
  - 9 Tryck på knappen  och kontrollera att Skaffa IP-adr. markeras.
  - 10 Tryck på knappen  tills IP-adress markeras och tryck sedan på knappen ✓ (Ange).  
Markören är placerad vid den första siffran i IP-adressen.
  - 11 Tryck på knappen  eller  för att ange IP-adressens siffror.
  - 12 Tryck på knappen .  
Nästa siffra markeras.
  - 13 Upprepa steg 11 och steg 12 för att ange alla siffror i IP-adressen och tryck sedan på knappen ✓ (Ange).
  - 14 Tryck på knappen  och se till att IP-adress markeras.
  - 15 Tryck på knappen  tills Subnätmask markeras och tryck sedan på knappen ✓ (Ange).  
Markören är placerad vid den första siffran i subnätmasken.

- 16 Tryck på knappen **▲** eller **▼** för att ange subnätmaskens siffror.
- 17 Tryck på knappen **➤**.  
Nästa siffra markeras.
- 18 Upprepa steg 16 och steg 17 och ange subnätmasken och tryck sedan på knappen **✓** (Ange).
- 19 Tryck på knappen **◀** och se till att Subnätmask markeras.
- 20 Tryck på knappen **▼** tills Gateway-adress markeras och tryck sedan på knappen **✓** (Ange).  
Markören är placerad vid den första siffran i Gateway-adressen.
- 21 Tryck på knappen **▲** eller **▼** för att ange Gateway-adressens siffror.
- 22 Tryck på knappen **➤**.  
Nästa siffra markeras.
- 23 Upprepa steg 21 och steg 22 för att ange Gateway-adressen och tryck sedan på knappen **✓** (Ange).
- 24 Stäng av och sätt på skrivaren.

## Verktygslådan

 **OBS!** Om du använder IPv6-läge för nätverksutskrift, kan du inte använda **Verktygslådan** för att tilldela en IP-adress.

- 1 Klicka på Start → Alla Program → Dell-skrivare → Dell C1760nw Color Printer eller Dell C1660w Color Printer → Verktygslåda.

 **OBS!** Om det har installerats flera skrivardrivrutiner på datorn öppnas dialogrutan **Välj skrivare**. I det här fallet klickar du på namnet för **Dell C1760nw Color Printer** eller **Dell C1660w Color Printer** som finns på listan **Skrivarnamn** och klicka sedan på **OK**.

Verktygslådan öppnas.

- 2 Klicka på fliken **Underhåll av skrivare**.
- 3 Välj **TCP/IP-inställningar** från listan på vänstersidan på sidan.  
Sidan **TCP/IP-inställningar** visas.
- 4 Välj läge från **IP-adressläge** och ange sedan värdena i **IP-adress**, **Subnätmask** och **Gateway-adress**.
- 5 Tryck på knappen **Tillämpa nya inställningar** för att inställningarna ska gälla.

IP-adressen tilldelas skrivaren. För att kontrollera inställningen, öppna webbläsaren på en annan dator som är ansluten till nätverket och ange IP-adressen i adressfältet i läsaren. Om IP-adressen är riktigt inställd så visas **Dell Printer Configuration Web Tool** i din webbläsare.





Du kan också ange IP-adressen till skrivaren vid installationen av skrivardrivrutinerna. Om du använder funktionen **Nätverksinstallation** och **Skaffa IP-adr.** är satt till **AutoIP** på styrpanelens meny, kan du ställa in IP-adressen från 0.0.0.0 till den önskade IP-adressen i fönstret **skrivarval**.

## Verifierar IP-inställningarna

Du kan bekräfta inställningarna genom att använda styrpanelen, skriva ut skriverinställningsrapporten eller genom att använda ping-kommandot.

 **OBS!:** Det krävs ett lösenord för att gå in i Adm.-meny när Panellås ange är inställd på Aktivera. Ange i så fall det lösenord du angett och tryck på knappen ✓ (Ange).

### Styrpanelen

- 1 Tryck på knappen  (Meny).
- 2 Tryck på knappen  tills Adm.-meny markeras och tryck sedan på knappen ✓ (Ange).
- 3 Se till att Nätverk markeras och tryck sedan på knappen ✓ (Ange).
- 4 Tryck på knappen  tills TCP/IP markeras och tryck sedan på knappen ✓ (Ange).
- 5 Tryck på knappen  tills IPv4 markeras och tryck sedan på knappen ✓ (Ange).  
Kontrollera den IP-adress som visas på styrpanelen.

### Rapporten om systeminställningar

- 1 Skriv ut rapporten om systeminställningar.  
Läs "Skriva ut en rapport/lisa med styrpanelen" på sidan 125 för mer information om hur du skriver ut en systeminställningsrapport.
- 2 Verifiera korrekt IP-adress, subnätmask och gateway-adress som listas på systeminställningsrapporten under **Trådbundet nätverk** eller **Trådlöst nätverk**.  
Om IP-adressen visar 0.0.0.0 (fabriksinställning) så har ingen IP-adress blivit tilldelad. Om du vill tilldela en till skrivaren, se "Tilldela en IP-adress" på sidan 39.

### Ping-kommandot





Pinga skrivaren och verifiera att den svarar. Skriv till exempel ping i kommandotolken på en nätverksansluten dator, följt av den nya IP-adressen (till exempel 192.168.0.11):

```
ping 192.168.0.11
```

Om skrivaren är ansluten till nätverket kommer du att få ett svar.



## Fylla på papper

-  **OBS!:** Den prioriterade arkisättaren (PSI) är endast tillgänglig för Dell™ C1760nw Color Printer.
-  **OBS!:** De bilder som används i denna handbok gäller för Dell C1760nw Color Printer om inte annat anges.
-  **OBS!:** För att undvika pappersstopp bör du inte ta bort den prioriterade arkisättaren då utskrift pågår.
-  **OBS!:** Använd endast utskriftsmaterial avsett för laserskrivare. Använd inte papper för bläckstråleskrivare i denna skrivare.
-  **OBS!:** För utskrift på kuvert, se "Ladda utskriftsmaterial" på sidan 151.

## Ladda utskriftsmaterial i multifunktionsmataren (MPF)

-  **OBS!:** Den PSI är tillgänglig för Dell C1760nw Color Printer. Pappersskyddet är tillgängligt för Dell C1660w Color Printer.

- 1 Öppna frontluckan genom att dra ut instruktionsbladet.

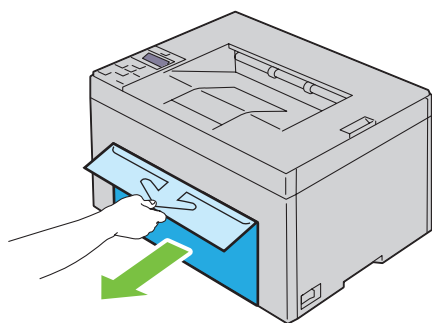

- 2 Dra ut den prioriterade arkisättaren (PSI) eller pappersskyddet.

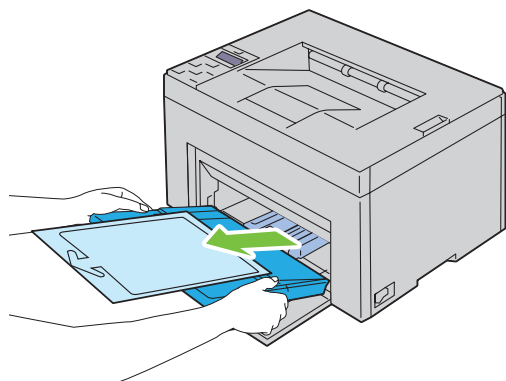

- 3 Ta bort instruktionsbladet som är fäst till den prioriterade arkisättaren (PSI) eller papperskyddet med tejp.

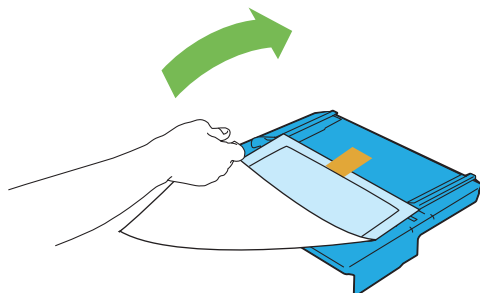

 **OBS!** Läs bruksanvisningen innan du använder PSI:n.

- 4 Dra fram längdstyrskenan tills det tar stopp.

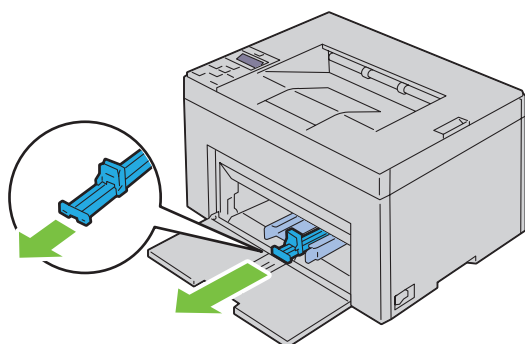

- 5 Dra fram MPF-extrafack tills det tar stopp.

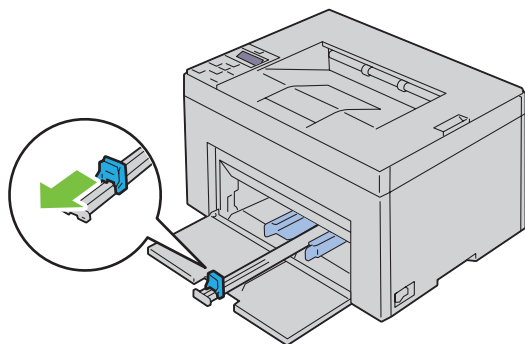

- 6** Justera papprets breddstyrskenor till deras maximala bredd.

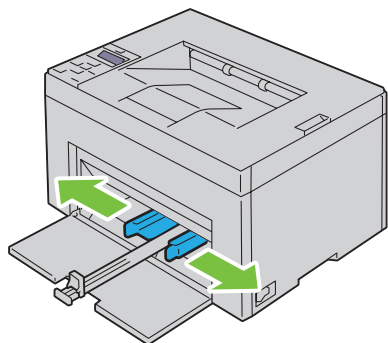

- 7** Innan du laddar utskriftsmaterial ska du böja arken fram och tillbaka och lufta dem. Räta till kanterna på buntens mot en plan yta.

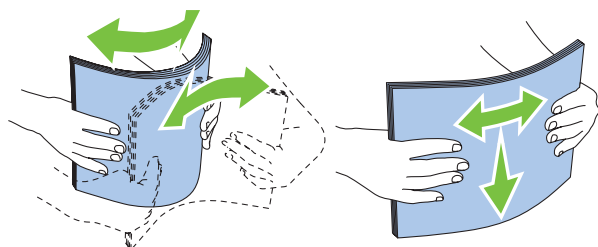

- 8** Placera utskriftsmaterial i multifunktionsmataren med övre kanten först och med den rekommenderade sidan för utskrift uppåt.

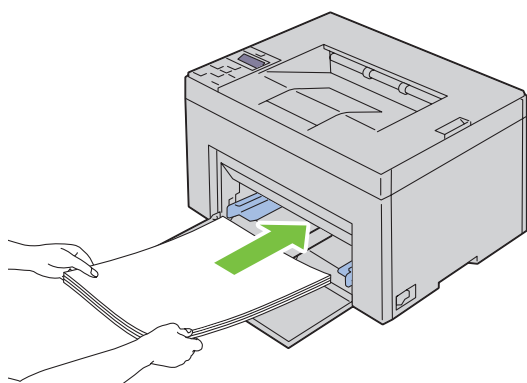

9 Justera breddstyrskena så att de ligger lätt mot kanterna av bunten med utskriftsmaterial.

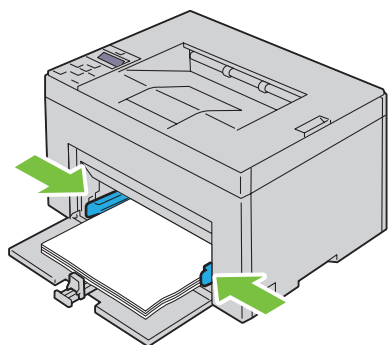

10 Skjut längdstyrskenan mot skrivaren tills den rör vid utskriftsmaterialet.

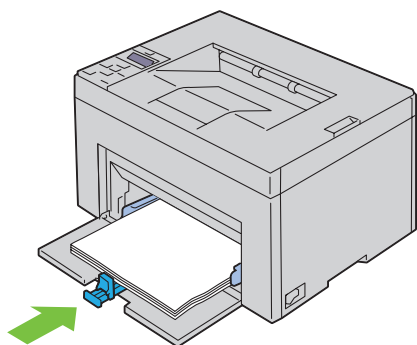

 **OBS!** Beroende på utskriftsmaterialets storlek, skjut först längdstyrskenan bakåt tills det tar stopp och skjut sedan MPF-extrafacket tills den rör vid utskriftsmaterialet.

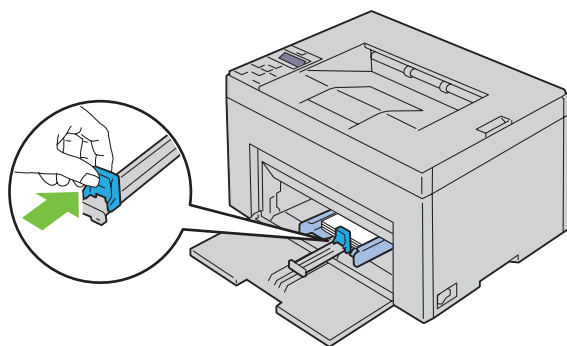
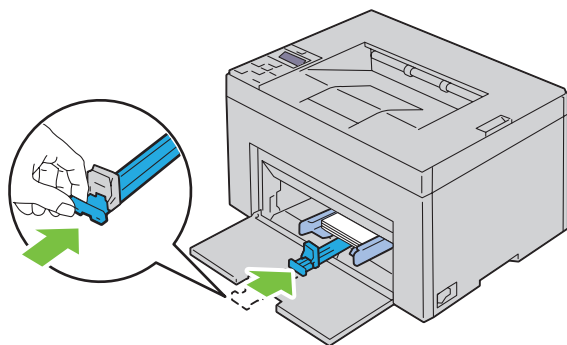



- 11** Sätt in den prioriterade arkisättaren (PSI) eller pappersskyddet i skrivaren och rikta in den efter märkena på pappersmagasinet.

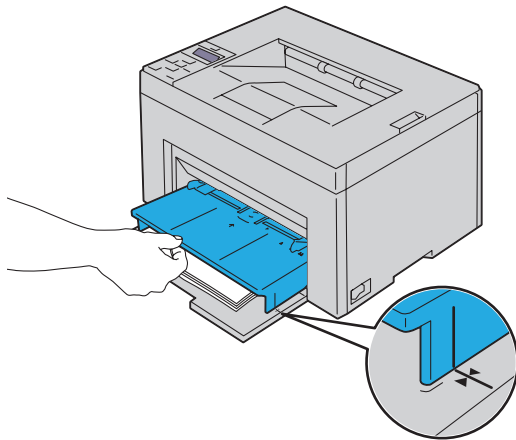
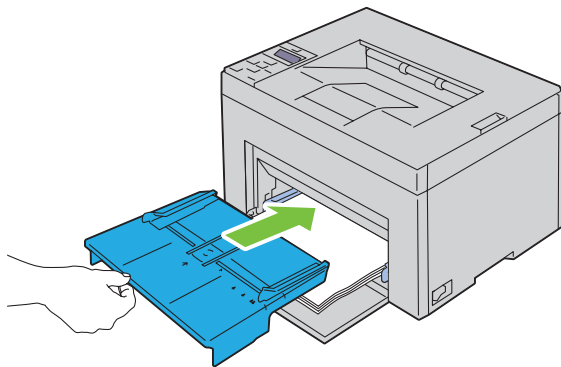

- 12** Välj papperstyp från skrivardrivrutinen om det utskriftsmaterial som har fyllts på inte är standardpapper. Om du laddar ett användardefinierat utskriftsmaterial i multifunktionsmataren, måste du ange inställningen för pappersstorlek genom att använda skrivardrivrutinen.

## Ladda utskriftsmaterial i den prioriterade arkisättaren (PSI) (endast Dell C1760nw Color Printer)

- 1 Öppna frontluckan.

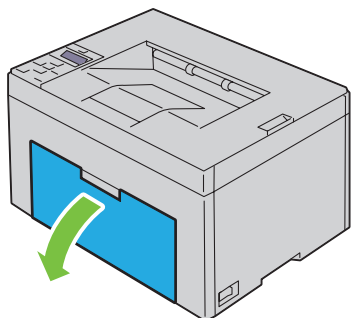

- 2 Skjut fram den prioriterade arkisättaren (PSI) och rikta in den efter märkena på pappersmagasinet.

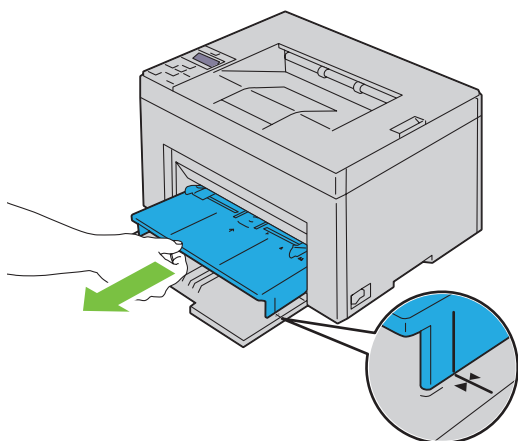

- 3 Innan du laddar utskriftsmaterial ska du böja arken fram och tillbaka och lufta dem. Räta till kanterna på buntens mot en plan yta.

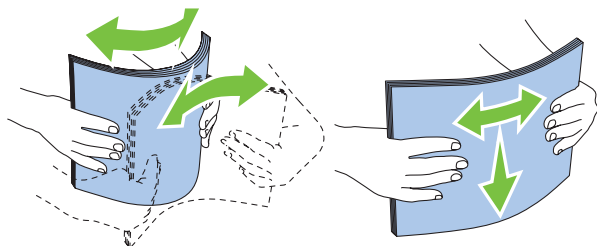

- 4** Placera utskriftsmaterialet i den prioriterade arkisättaren (PSI) med övre kanten först och med den rekommenderade sidan för utskrift uppåt.

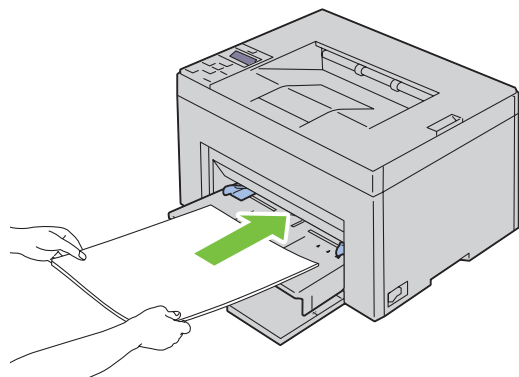

- 5** Justera breddstyrskenorna så att de ligger lätt mot kanterna av bunten med utskriftsmaterial.

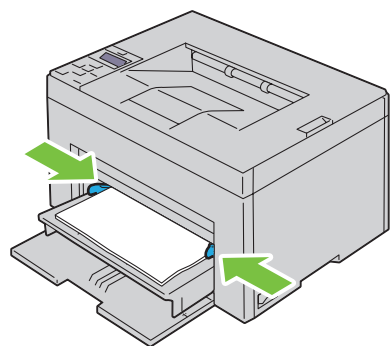

- 6** Välj papperstyp från skrivardrivrutinen om det utskriftsmaterial som har fyllts på inte är standardpapper. Om du laddar ett användardefinierat utskriftsmaterial i den prioriterade arkisättaren (PSI), måste du ange inställningen för pappersstorlek genom att använda skrivardrivrutinen.



# Installera skrivardrivrutiner på Windows®-datorer

 **OBS!**: De bilder som används i denna manual gäller för Dell™ C1760nw Color Printer om inte annat anges.

## Identifierar förinstallationsstatus för skrivardrivrutin

Kontrollera din skrivares IP-adress innan du installerar skrivdrivrutiner på datorn genom att följa en av procedureerna i "Verifierar IP-inställningarna" på sidan 41.

## Ändra inställningarna för brandväggen innan du installerar din skrivare

Om du kör något av följande operativsystem måste du inaktivera brandväggen innan du installerar Dells skrivarprogram:

- Microsoft® Windows XP
- Windows Vista®
- Windows 7
- Windows 8
- Windows Server® 2008
- Windows Server 2008 R2
- Windows Server 2012

 **OBS!**: Service Pack 2 eller 3 måste installeras för Windows XP.

Den följande proceduren använder Windows 7 som ett exempel.

- 1 Sätt i cd-skivan *Software and Documentation* i datorn.
- 2 Klicka på **Start** → **Kontrollpanelen**.
- 3 Välj **System och säkerhet**.
- 4 Klicka på **Tillåt ett program i Windows-brandväggen**.
- 5 Klicka på **Ändra inställningar** → **Tillåt ett annat program**.
- 6 Markera **Bläddra**.
- 7 `D:\setup_assist.exe` (där D är hårddisksbokstaven för den optiska hårddisken) i textrutan **Filnamn** och klicka sedan på **Öppna**.
- 8 Klicka på **Lägg till** och sedan på **OK**.

## Installation av en direktanslutning

### Vid installation av en värd-baserad skrivardrivrutin

- 1 Sätt i cd-skivan *Software and Documentation* i datorn för att starta **Dell skrivarinställningar**.
- 2 Klicka på **Installera drivrutin och mjukvara för skrivare**.
- 3 Välj **Privat installation** och klicka på **Nästa**.
- 4 Följ anvisningarna på skärmen för att ansluta datorn och skrivaren med en USB-kabel och slå sedan på skrivaren. Plug and Play-installationen startar och installationsprogrammet fortsätter till nästa sida automatiskt.
- 5 Klicka på **Slutför** för att avsluta guiden när skärmen **Klar för utskrift** visas. Om du vill kan du klicka på **Skriv ut testsida** för att skriva ut en testsida.

### **Privat installation**

En lokal skrivare är en skrivare ansluten till datorn eller skrivarservern via en USB-kabel. Om skrivaren är ansluten till ett nätverk och inte till datorn, se "Installation av nätverksanslutning" på sidan 54.

### **Vid installation av skrivardrivrutinen XML-pappersspecifikation (XPS)**



**OBS!:** Ladda ned och installera XPS-skrivardrivrutinen från [support.dell.com](http://support.dell.com).



**OBS!:** Drivrutinen XPS stöds av följande operativsystem: Windows Vista, Windows Vista 64-bitarsversionen, Windows 7, Windows 7 64-bitarsversionen, Windows 8, Windows 8 64-bitarsversionen, Windows Server 2008, Windows Server 2008 64-bitarsversionen, Windows Server 2008 R2 och Windows Server 2012.

### **Windows Vista eller Windows Vista 64-bitarsversion**

- 1 Extrahera zip-filen som du hämtade till önskad plats.
- 2 Klicka på Start → Kontrollpanelen → Maskinvara och ljud → Skrivare.
- 3 Klicka på Lägga till en skrivare.
- 4 Klicka på Lägga till lokal skrivare.
- 5 Välj porten som är ansluten till denna produkt och klicka på Nästa.
- 6 Klicka på Diskett finns så öppnas dialogrutan **Installera från diskett**.
- 7 Klicka på Bläddra och välj sedan den extraherade mappen i steg 1.
- 8 Klicka på OK.
- 9 Välj skrivarnamnet och klicka på Nästa.
- 10 Du kan ändra skrivarens namn genom att skriva in skrivarens namn i rutan **Skrivarnamn**. Om skrivaren ska vara standardskrivare väljer du den kryssrutan som visas under **Skrivarnamn**. Klicka på Nästa.

Installationen startar.

Om dialogrutan **Kontroll av användarkonto** visas ska du klicka på **Fortsätt**.



**OBS!:** Om du är administratör ska du klicka på **Fortsätt**, annars kontaktar du administratören för att fortsätta med önskad åtgärd.

- 11 När installationen av drivrutinen är klar klickar du på **Skriv ut en testsida** för att skriva ut en testsida.
- 12 Klicka på **Slutför**.

### **Windows Server 2008 eller Windows Server 2008 64-bitarsversion**



**OBS!:** Du måste logga in som administratör.

- 1 Extrahera zip-filen som du hämtade till önskad plats.
- 2 Klicka på Start → Kontrollpanelen → Maskinvara och ljud → Skrivare.
- 3 Klicka på Lägga till en skrivare.
- 4 Klicka på Lägga till lokal skrivare.
- 5 Välj porten som är ansluten till denna produkt och klicka på Nästa.
- 6 Klicka på Diskett finns så öppnas dialogrutan **Installera från diskett**.
- 7 Klicka på Bläddra och välj sedan den extraherade mappen i steg 1.
- 8 Klicka på OK.
- 9 Välj skrivarnamnet och klicka på Nästa.
- 10 Du kan ändra skrivarens namn genom att skriva in skrivarens namn i rutan **Skrivarnamn**. Om skrivaren ska vara standardskrivare väljer du kryssrutan **Ange som standardskrivare**. Klicka på Nästa.

Installationen startar.

- 11 Om du inte delar skrivaren markerar du **Dela inte den här skrivaren**. Om du delar skrivaren markerar du **Dela den här skrivaren så att andra i nätverket kan hitta och använda den**. Klicka på **Nästa**.
- 12 När installationen av drivrutinen är klar klickar du på **Skriv ut en testsida** för att skriva ut en testsida.
- 13 Klicka på **Slutför**.

#### **Windows 7, Windows 7 64-bitarsversion eller Windows Server 2008 R2**

- 1 Extrahera zip-filen som du hämtade till önskad plats.
- 2 Klicka på **Start** → **Enheter och skrivare**.
- 3 Klicka på **Lägg till en skrivare**.
- 4 När du använder Windows Server 2008 R2 ska du klicka på **Lägg till en lokal eller nätverksansluten skrivare som administratör**.

Om dialogrutan **Kontroll av användarkonto** visas ska du klicka på **Ja**.

 **OBS!** Om du är administratör ska du klicka på **Ja**, annars kontaktar du administratören för att fortsätta med önskad åtgärd.

- 5 Klicka på **Lägg till lokal skrivare**.
- 6 Välj porten som är ansluten till denna produkt och klicka på **Nästa**.
- 7 Klicka på **Diskett finns** så öppnas dialogrutan **Installera från diskett**.
- 8 Klicka på **Bläddra** och välj sedan den extraherade mappen i steg 1.
- 9 Klicka på **OK**.
- 10 Välj skrivarnamnet och klicka på **Nästa**.
- 11 Om du vill ändra skrivarens namn gör du det i rutan **Skrivarnamn** och klickar på **Nästa**.  
Installationen startar.
- 12 Om du inte delar skrivaren markerar du **Dela inte den här skrivaren**. Om du delar skrivaren markerar du **Dela den här skrivaren så att andra i nätverket kan hitta och använda den**. Klicka på **Nästa**.
- 13 När installationen av drivrutinen är klar klickar du på **Skriv ut en testsida** för att skriva ut en testsida. Om skrivaren ska vara standardskrivare väljer du kryssrutan **Ange som standardskrivare**.
- 14 Klicka på **Slutför**.

#### **Windows 8, Windows 8 64-bitarsversionen eller Windows Server 2012**

- 1 Extrahera zip-filen som du hämtade till önskad plats.
- 2 Högerklicka längst ner i vänstra hörnet av skärmen och klicka sedan på **Kontrollpanelen**.
- 3 Klicka på **Hårdvara och ljud (Hårdvara för Windows Server 2012)** → **Enheter och skrivare** → **Lägg till en skrivare**.
- 4 Klicka på **Diskett finns** så öppnas dialogrutan **Installera från diskett**.
- 5 Klicka på **Bläddra** och välj sedan den extraherade mappen i steg 1.
- 6 Klicka på **OK**.
- 7 Välj skrivarnamnet och klicka på **Nästa**.
- 8 Om du vill ändra skrivarens namn gör du det i rutan **Skrivarnamn** och klickar på **Nästa**.  
Installationen startar.
- 9 Om du inte delar skrivaren markerar du **Dela inte den här skrivaren**. Om du delar skrivaren markerar du **Dela den här skrivaren så att andra i nätverket kan hitta och använda den**. Klicka på **Nästa**.

- 10 När installationen av drivrutinen är klar klickar du på **Skriv ut en testsida** för att skriva ut en testsida. Om skrivaren ska vara standardskrivare väljer du kryssrutan **Ange som standardskrivare**.
- 11 Klicka på **Slutför**.

## Installation av nätverksanslutning

### Installation av en nätverksskrivare i ett lokalt nätverk

#### Vid installation av en värdbaserad skrivardrivrutin

- 1 Sätt i cd-skivan *Software and Documentation* i datorn för att starta **Dell skrivarinställningar**.
- 2 Klicka på **Installera drivrutin och mjukvara för skrivare**.
- 3 Välj **Nätverksinstallation** och klicka sedan på **Nästa**.
- 4 Välj **Lokal installation** och klicka på **Nästa**.
- 5 Välj den skrivare som du vill installera från listan över skrivare och klicka sedan på **Nästa**. Om målskrivaren inte visas i listan, klickar du på **Förnya** för att förnya listan eller på **Lägg till skrivare** för att lägga till en skrivare i listan manuellt. Du kan uppdatera IP-adressen och portnamnet vid detta tillfälle.

Om du har installerat denna skrivare på serverdatorn, markera rutan **Jag installerar denna skrivare på server**.

 **OBS!** Om du använder AutoIP visas 0.0.0.0 i installationsprogrammet. Innan du kan fortsätta måste du skriva in en giltig IP-adress.

 **OBS!** Du kan installera WSD-skrivaren (Web Services on Devices), men installation med Windows Server 2008 stöds inte.

 **OBS!** Om du kör något av följande operativsystem visas Windows säkerhetsvarning:

- Windows Vista
- Windows Vista 64-bitarsversion
- Windows 7
- Windows 7 64-bitarsversion
- Windows 8
- Windows 8 64-bitarsversion
- Windows Server 2008
- Windows Server 2008 64-bitarsversion
- Windows Server 2008 R2 64-bitarsversion
- Windows Server 2012

För att fortsätta installationen av den värdbaserade skrivardrivrutinen, klicka på **Lås upp** eller **Tillåt åtkomst** (för Windows Server 2008 R2 och Windows 7).

- 6 Ange skrivarinställningarna och klicka på **Nästa**.
  - a Ange skrivarnamnet.
  - b Om du vill att andra användare på nätverket ska ha tillgång till denna skrivare, väljer du **Dela denna skrivare med andra datorer på nätverket** och skriver sedan in ett namn på delad resurs som användare kan identifiera.
  - c Om du vill ange skrivaren som standard, markerar du kryssrutan **Ange denna skrivare som förval**.
- 7 Välj den programvara och dokumentation som du vill installera och klicka på **Installera**. Du kan ange målmapp för installationen av Dells programvara och dokumentation. Om du vill ändra mapp klickar du på **Bläddra**.
- 8 Klicka på **Slutför** för att avsluta guiden när skärmen **Klar för utskrift** visas. Om du vill kan du klicka på **Skriv ut testsida** för att skriva ut en testsida.



## Vid installation av skrivardrivrutinen XML-pappersspecifikation (XPS)





**OBS!:** Ladda ned och installera XPS-skrivardrivrutinen från [support.dell.com](http://support.dell.com).



**OBS!:** Drivrutinen XPS stöds av följande operativsystem: Windows Vista, Windows Vista 64-bitarsversionen, Windows 7, Windows 7 64-bitarsversionen, Windows 8, Windows 8 64-bitarsversionen, Windows Server 2008, Windows Server 2008 64-bitarsversionen, Windows Server 2008 R2 och Windows Server 2012.

### *Windows Vista eller Windows Vista 64-bitarsversion*

- 1 Extrahera zip-filen som du hämtade till önskad plats.
- 2 Klicka på Start → Kontrollpanelen → Maskinvara och ljud → Skrivare.
- 3 Klicka på Lägg till en skrivare.
- 4 Klicka på Lägg till en nätverksskrivare, trådlös skrivare eller Bluetooth-skrivare.
- 5 Välj skrivaren eller klicka på Skrivaren som jag vill ha visas inte i listan.
- 6 Välj Lägg till en skrivare med en TCP/IP-adress eller värddamn och klicka på Nästa.
- 7 Välj TCP/IP-enhet på Enhetstyp och ange IP-adressen för Värddamn eller IP-adress och klicka på Nästa.  
Om dialogrutan **Kontroll av användarkonto fortsatt** visas ska du klicka på **Fortsätt**.
-  **OBS!:** Om du är administratör ska du klicka på **Fortsätt**, annars kontaktar du administratören för att fortsätta med önskad åtgärd.
- 8 Klicka på **Diskett finns** så öppnas dialogrutan **Installera från diskett**.
- 9 Klicka på **Bläddra** och välj sedan den extraherade mappen isteg 1 och klicka sedan på **OK**.
- 10 Välj skrivarnamnet och klicka på **Nästa**.
- 11 Om du vill ändra skrivarens namn gör du det i rutan **Skrivarnamn** och klickar på **Nästa**.  
Om skrivaren ska vara standardskrivare väljer du kryssrutan **Ange som standardskrivare**.  
Installationen startar.  
Om dialogrutan **Kontroll av användarkonto** visas ska du klicka på **Fortsätt**.
-  **OBS!:** Om du är administratör ska du klicka på **Fortsätt**, annars kontaktar du administratören för att fortsätta med önskad åtgärd.
- 12 När installationen av drivrutinen är klar klickar du på **Skriv ut en testsida** för att skriva ut en testsida.
- 13 Klicka på **Slutför**.

### *Windows Server 2008 eller Windows Server 2008 64-bitarsversion*





**OBS!:** Du måste logga in som administratör.

- 1 Extrahera zip-filen som du hämtade till önskad plats.
- 2 Klicka på Start → Kontrollpanelen → Maskinvara och ljud → Skrivare.
- 3 Klicka på Lägg till en skrivare.
- 4 Klicka på Lägg till en nätverksskrivare, trådlös skrivare eller Bluetooth-skrivare.

- 5 Välj skrivaren eller klicka på **Skrivaren som jag vill ha visas inte i listan**.  
När du väljer skrivare går du till steg 8.  
När du klickar på **Skrivaren som jag vill ha inte finns med i listan** går du till steg 6.
- 6 Välj **Lägg till en skrivare med en TCP/IP-adress eller värnhamn** och klicka på **Nästa**.
- 7 Välj **TCP/IP-enhet** på **Enhetstyp** och ange IP-adressen för **Värnhamn** eller **IP-adress** och klicka på **Nästa**.  
Om dialogrutan **Kontroll av användarkonto fortsätt** visas ska du klicka på **Fortsätt**.
- 8 Klicka på **Diskett finns** så öppnas dialogrutan **Installera från diskett**.
- 9 Klicka på **Bläddra** och välj sedan den extraherade mappen isteg 1 och klicka sedan på **OK**.
- 10 Välj skrivarnamnet och klicka på **Nästa**.
- 11 Om du vill ändra skrivarens namn gör du det i rutan **Skrivarnamn** och klickar på **Nästa**.  
Om skrivaren ska vara standardskrivare väljer du kryssrutan **Ange som standardskrivare**.  
Installationen startar.
- 12 Om du inte delar skrivaren markerar du **Dela inte den här skrivaren**. Om du delar skrivaren markerar du **Dela den här skrivaren** så att andra i nätverket kan hitta och använda den. Klicka på **Nästa**.
- 13 När installationen av drivrutinen är klar klickar du på **Skriv ut en testsida** för att skriva ut en testsida.
- 14 Klicka på **Slutför**.

#### **Windows Server 2008 R2**

- 1 Extrahera zip-filen som du hämtade till önskad plats.
- 2 Klicka på **Start** → **Enheter och skrivare**.
- 3 Klicka på **Lägg till en skrivare**.
- 4 Klicka på **Lägg till en nätverksskrivare, trådlös skrivare eller Bluetooth-skrivare**.
- 5 Välj skrivaren eller klicka på **Skrivaren som jag vill ha visas inte i listan**.  
 **OBS!** När du klickar på **Skrivaren jag vill använda finns inte i listan** så visas skärmen **Hitta en skrivare efter namn eller TCP/IP-adress**, där du kan hitta din skrivare med ditt skrivarnamn eller din TCP/IP-adress.  
Om dialogrutan **Kontroll av användarkonto** visas ska du klicka på **Ja**.  
 **OBS!** Om du är administratör ska du klicka på **Ja**, annars kontaktar du administratören för att fortsätta med önskad åtgärd.
- 6 Klicka på **Diskett finns** så öppnas dialogrutan **Installera från diskett**.
- 7 Klicka på **Bläddra** och välj sedan den extraherade mappen isteg 1 och klicka sedan på **OK**.
- 8 Välj skrivarnamnet och klicka på **Nästa**.
- 9 Om du vill ändra skrivarens namn gör du det i rutan **Skrivarnamn** och klickar på **Nästa**.
- 10 Om du inte delar skrivaren markerar du **Dela inte den här skrivaren**. Om du delar skrivaren markerar du **Dela den här skrivaren** så att andra i nätverket kan hitta och använda den.
- 11 Klicka på **Nästa**.  
Installationen startar.
- 12 När installationen av drivrutinen är klar klickar du på **Skriv ut en testsida** för att skriva ut en testsida. Om skrivaren ska vara standardskrivare väljer du kryssrutan **Ange som standardskrivare**.
- 13 Klicka på **Slutför**.

#### **Windows 7 eller Windows 7 64-bitarsversion**

- 1 Extrahera zip-filen som du hämtade till önskad plats.

- 2 Klicka på **Start** → **Enheter och skrivare**.
- 3 Klicka på **Lägg till en skrivare**.
- 4 Klicka på **Lägg till en nätverksskrivare, trådlös skrivare eller Bluetooth-skrivare**.
- 5 Välj skrivaren eller klicka på **Skrivaren som jag vill ha visas inte i listan**.  
När du väljer skrivare går du till steg 8.  
När du klickar på **Skrivaren som jag vill ha inte finns med i listan** går du till steg 6.
- 6 Välj **Lägg till en skrivare med en TCP/IP-adress eller värddamn** och klicka på **Nästa**.
- 7 Välj **TCP/IP-enhet** på **Enhetstyp** och ange IP-adressen för **Värddamn** eller **IP-adress** och klicka på **Nästa**.  
Om dialogrutan **Kontroll av användarkonto** visas ska du klicka på **Ja**.
-  **OBS!** Om du är administratör ska du klicka på **Ja**, annars kontaktar du administratören för att fortsätta med önskad åtgärd.
- 8 Klicka på **Diskett finns** så öppnas dialogrutan **Installera från diskett**.
- 9 Klicka på **Bläddra** och välj sedan den extraherade mappen isteg 1 och klicka sedan på **OK**.
- 10 Välj skrivarnamnet och klicka på **Nästa**.
- 11 Om du vill ändra skrivarens namn gör du det i rutan **Skrivarnamn** och klickar på **Nästa**.  
Installationen startar.
- 12 När installationen av drivrutinen är klar klickar du på **Skriv ut en testsida** för att skriva ut en testsida. Om skrivaren ska vara standardskrivare väljer du kryssrutan **Ange som standardskrivare**.
- 13 Klicka på **Slutför**.

**Windows 8, Windows 8 64-bitarsversionen eller Windows Server 2012**

- 1 Extrahera zip-filen som du hämtade till önskad plats.
- 2 Högerklicka längst ner i högra hörnet av skärmen och klicka sedan på **Kontrollpanelen**.
- 3 Klicka på **Hårdvara och ljud (Hårdvara för Windows Server 2012)** → **Enheter och skrivare** → **Lägg till en skrivare**.
- 4 Klicka på **Diskett finns** så öppnas dialogrutan **Installera från diskett**.
- 5 Klicka på **Bläddra** och välj sedan den extraherade mappen i steg 1.
- 6 Klicka på **OK**.
- 7 Välj skrivarnamnet och klicka på **Nästa**.
- 8 Om du vill ändra skrivarens namn gör du det i rutan **Skrivarnamn** och klickar på **Nästa**.  
Installationen startar.
- 9 Om du inte delar skrivaren markerar du **Dela inte den här skrivaren**. Om du delar skrivaren markerar du **Dela den här skrivaren så att andra i nätverket kan hitta och använda den**. Klicka på **Nästa**.
- 10 När installationen av drivrutinen är klar klickar du på **Skriv ut en testsida** för att skriva ut en testsida. Om skrivaren ska vara standardskrivare väljer du kryssrutan **Ange som standardskrivare**.
- 11 Klicka på **Slutför**.

Använd **Dell Printer Configuration Web Tool** för att övervaka din nätverkskrivares status utan att lämna ditt skrivbord. Du kan visa och/eller ändra skrivarinställningar, övervaka tonernivån och bestämma tidpunkten för beställning av utbytbara förbrukningsvaror. Du kan klicka på länken förbrukningsmaterial för Dell för att beställa förbrukningsmaterial.

 **OBS!** **Dell Printer Configuration Web Tool** är inte tillgänglig när skrivaren är direkt ansluten till en dator eller skrivarserver.

Klicka på skrivarens IP-adress i din webbläsare för att starta **Dell Printer Configuration Web Tool**.  
Skrivarkonfigureringen visas på skärmen.

Du kan ställa in **Dell Printer Configuration Web Tool** så att den skickar dig e-post när skrivaren behöver förbrukningsvaror eller underhåll.

Så här ställer du in larm via e-post:

- 1 Starta **Dell Printer Configuration Web Tool**.
- 2 Klicka på länken **Larm via e-post**.
- 3 Mata in **Primär SMTP-gateway**, **Svarsadress** och din eller nyckeloperatörens e-postadress i e-postlistan under **E-post serverinställningar**.
- 4 Klicka på **Tillämpa nya inställningar**.

 **OBS!** **Ingen anslutning förrän skrivare skickar ett larm** visas på SMTP-servern tills ett fel inträffar.

## Installation av en nätverkskrivare på ett fjärrnätverk

### Före installationen

Följ proceduren nedan innan du påbörjar installationen.

#### *Låt bufferhanteraren acceptera klientanslutningar*

 **OBS!** Det här steget krävs för Windows XP 64-bitarsversionen, Windows Vista, Windows Vista 64-bitarsversionen, Windows 7, Windows 7 64-bitarsversionen, Windows Server 2003, Windows Server 2003 x64-versionen, Windows Server 2008, Windows Server 2008 64-bitarsversionen, Windows Server 2008 R2.

För Windows XP 64-bitarsversion, Windows Vista, Windows Server 2003 och Windows Server 2008:

- 1 Klicka på **Start** → **Alla program** (endast för Windows Vista) → **Tillbehör** (endast för Windows Vista) → **Kör**.
- 2 Skriv `gpedit.msc` och klicka på **OK**.
- 3 Klicka på **Datorkonfigurering** → **Administrativa mallar** → **Skrivare**.
- 4 Högerklicka på **Låt bufferhanteraren acceptera klientanslutningar** och välj **Egenskaper**.
- 5 Från fliken **Inställning** väljer du **Aktiverad** och klickar sedan på **OK**.
- 6 Starta om datorn.

För Windows Server 2008 R2 och Windows 7:

- 1 Klicka på **Start** → **Alla program** (endast för Windows 7) → **Tillbehör** (endast för Windows 7) → **Kör**.
- 2 Skriv `gpedit.msc` och klicka på **OK**.
- 3 Klicka på **Datorkonfigurering** → **Administrativa mallar** → **Skrivare**.
- 4 Högerklicka på **Låt bufferhanteraren acceptera klientanslutningar** och välj **Redigera**.
- 5 Markera **Aktiverad** och klicka på **OK**.
- 6 Starta om datorn.

### ***Dela brandväggsfil och skrivare***

 **OBS!**: Det här steget är nödvändigt för Windows XP, Windows XP 64-bitarsversionen, Windows Vista, Windows Vista 64-bitarsversionen, Windows 7, Windows 7 64-bitarsversionen, Windows 8, Windows 8 64-bitarsversionen, Windows Server 2008, Windows Server 2008 64-bitarsversionen, Windows Server 2008 R2 och Windows Server 2012.

För Windows XP:

- 1 Klicka på Start → Kontrollpanelen.
- 2 Välj Säkerhetscenter.
- 3 Klicka på Windows-brandväggen.
- 4 På fliken Undantag markera kryssrutan Fil- och skrivardelning och klicka sedan på OK.

För Windows Vista:

- 1 Klicka på Start → Kontrollpanelen.
- 2 Välj Säkerhet.
- 3 Klicka på Windows-brandväggen.
- 4 Klicka på Ändra inställningar.
- 5 Klicka på Fortsätt.
- 6 På fliken Undantag markera kryssrutan Fil- och skrivardelning och klicka sedan på OK.

För Windows Server 2008:

- 1 Klicka på Start → Kontrollpanelen.
- 2 Dubbelklicka på Windows-brandväggen.
- 3 Klicka på Ändra inställningar.
- 4 På fliken Undantag markera kryssrutan Fil- och skrivardelning och klicka sedan på OK.

För Windows Server 2008 R2 och Windows 7:

- 1 Klicka på Start → Kontrollpanelen.
- 2 Välj System och säkerhet.
- 3 Klicka på Windows-brandväggen.
- 4 Klicka på Tillåt ett program eller en funktion i Windows-brandväggen.
- 5 Om kryssrutorna under Tillåtna program och funktioner: är nedtonade ska du klicka på Ändra inställningar.
- 6 Klicka på kryssrutan Fil- och skrivardelning. Kryssrutan Hem/Arbete (Privat) eller Allmän väljs automatiskt enligt dina inställningar.  
Om dialogrutan Fil- och skrivardelningsegenskaper visas ska du klicka på OK.
- 7 Klicka på OK.

### **Starta fjärregistrering**

 **OBS!:** Det här steget krävs för Windows Vista, Windows Vista 64-bitarsversionen, Windows 7, Windows 7 64-bitarsversionen, Windows 8 och Windows 8 64-bitarsversionen.

- 1 Klicka på **Start** → **Kontrollpanelen**.
- 2 Välj **System och underhåll** (System och säkerhet för Windows 7).
- 3 Klicka på **Administrationsverktyg**.
- 4 Dubbelklicka på **Tjänster**.
- 5 Klicka på **Fortsätt** (endast i Windows Vista).
- 6 Högerklicka på **Fjärregistrering** och välj **Starta**.
- 7 Högerklicka på **Fjärregistrering** och välj **Egenskaper**.
- 8 Ändra **Startmetod**: till **Automatisk** och klicka på **OK**.

### **Inaktivera Kontroll av användarkonton**

 **OBS!:** Om kontroll av användarkonto inaktiveras blir datorn mer sårbar mot virusattacker.

 **OBS!:** Det här steget krävs för Windows Vista, Windows Vista 64-bitarsversionen, Windows 7, Windows 7 64-bitarsversionen, Windows Server 2008, Windows Server 2008 64-bitarsversionen, Windows Server 2008 R2.

För Windows Vista:

- 1 Klicka på **Start** → **Kontrollpanelen**.
- 2 Välj **Användarkonton och säkerhet för familjen**.
- 3 Klicka på **Användarkonton**.
- 4 Klicka på **Aktivera eller inaktivera Kontroll av användarkonto (UAC)**.
- 5 Klicka på **Fortsätt**.
- 6 Avmarkera kryssrutan **Skydda datorn med hjälp av Kontroll av användarkonto (UAC)**.
- 7 Starta om datorn.

För Windows Server 2008:

- 1 Klicka på **Start** → **Kontrollpanelen**.
- 2 Dubbelklicka på **Användarkonton**.
- 3 Klicka på **Aktivera eller inaktivera Kontroll av användarkonto (UAC)**.
- 4 Klicka på **Fortsätt**.
- 5 Avmarkera kryssrutan **Skydda datorn med hjälp av Kontroll av användarkonto (UAC)**.
- 6 Klicka på **OK**.
- 7 Starta om datorn.

För Windows Server 2008 R2:

- 1 Klicka på **Start** → **Kontrollpanelen**.
- 2 Välj **Användarkonton**.
- 3 Klicka på **Användarkonton**.
- 4 Klicka på **Ändra inställningar för Kontroll av användarkonto**.
- 5 Flytta skjutreglaget till botten och klicka sedan på **OK**.
- 6 Klicka på **Ja**.
- 7 Starta om datorn.

För Windows 7:

- 1 Klicka på Start → Kontrollpanelen.
- 2 Välj Användarkonton och säkerhet för familjen.
- 3 Klicka på Användarkonton.
- 4 Klicka på Ändra inställningar för Kontroll av användarkonto.
- 5 Flytta skjutreglaget till botten och klicka sedan på OK.
- 6 Klicka på Ja i dialogrutan Kontroll av användarkonto.
- 7 Starta om datorn.

#### **Aktivera nätverksidentifiering och fildelning för alla gemensamma nätverk**



**OBS!** Det här steget krävs för Windows Vista, Windows Vista 64-bitarsversionen, Windows 7, Windows 7 64-bitarsversionen, Windows 8, Windows 8 64-bitarsversionen, Windows Server 2008, Windows Server 2008 64-bitarsversionen, Windows Server 2008 R2 och Windows Server 2012 för serverdatorn.

För Windows 7, Windows 7 64-bitarsversionen, Windows Server 2008 R2:

- 1 Klicka på Start → Kontrollpanelen → Nätverk och Internet → Nätverks- och delningscenter → Ändra inställningar för avancerad delning.
- 2 För att datorn ska kunna hittas i nätverket och för att andra datorer i nätverket ska kunna dela på filerna och mapparna på datorn ska du klicka på Aktivera nätverksidentifiering.
- 3 Klicka på Spara ändringar.
- 4 Om dialogrutan Kontroll av användarkonto visas ska du klicka på Ja.

För Windows Vista, Windows Vista 64-bitarsversionen, Windows Server 2008 och Windows Server 2008 64-bitarsversionen:

- 1 Klicka på Start → Nätverk.
- 2 Högerklicka på Nätverk och välj Egenskaper.  
Skärmen Nätverks- och delningscenter visas.
- 3 Klicka på knappen pil ner bredvid Nätverksidentifiering.
- 4 För att datorn ska kunna hittas i nätverket och för att andra datorer i nätverket ska kunna dela på filerna och mapparna på datorn ska du klicka på Aktivera nätverksidentifiering.
- 5 Klicka på Tillämpa.
- 6 Om dialogrutan Kontroll av användarkonto visas ska du klicka på Fortsätt.

#### **Inaktivera förenklad fildelning**



**OBS!** Denna åtgärd krävs för Windows XP och Windows XP 64-bitarsversionen.

- 1 Klicka på Start → Kontrollpanelen.
- 2 Välj Utseende och teman.
- 3 Välj Mappalternativ.
- 4 På fliken Visning markera kryssrutan Använd förenklad fildelning (rekommenderas) och klicka sedan på OK.
- 5 Klicka på Start → Kontrollpanelen.
- 6 Välj Prestanda och underhåll.
- 7 Klicka på Administrationsverktyg.
- 8 Dubbelklicka på Lokal säkerhetsprincip.
- 9 Klicka på Lokala principer → Säkerhetsalternativ.

- 10 Högerklicka på **Nätverksåtkomst: Delning och säkerhetsmodell för lokala konton** och välj **Egenskaper**.
- 11 Kontrollera att **Klassisk – lokala användare autentiseras som sig själva** är valt.
- 12 Klicka på **OK**.

### Installera skrivardrivrutin

 **OBS!**: Installation stöds inte i Windows XP Home-version, Windows Vista Home Basic, Windows Vista Home Premium, Windows Vista x64 Home Basic, Windows Vista x64 Home Premium, Windows 7 Starter, Windows 7 Home Basic, Windows 7 Home Premium, Windows 7 x64 Home Basic och Windows 7 x64 Home Premium, Windows 8, Windows 8 x64, Windows 8 Pro, Windows 8 x64 Pro och Windows Server 2012.

- 1 Sätt in cd-skivan *Software and Documentation* som följde med skrivaren i datorn. Filen **Dell** skrivarinställningar startas automatiskt.
- 2 Klicka på **Installera drivrutin och mjukvara för skrivare**. Skärmen **Välj anslutningstyp** visas.
- 3 Välj **Nätverksinstallation** och klicka sedan på **Nästa**.
- 4 Välj **Fjärrinstallation** och klicka på **Nästa**.
- 5 Skriv in administratörens användarnamn och lösenord på klientdatorn och välj sedan klienterna eller serverna och klicka sedan på **Nästa**.

 **OBS!**: Om du kör något av följande operativsystem visas Windows säkerhetsvarning:

- Windows Vista
- Windows Vista 64-bitarsversion
- Windows 7
- Windows 7 64-bitarsversion
- Windows Server 2008
- Windows Server 2008 64-bitarsversion
- Windows Server 2008 R2 64-bitarsversion

För att fortsätta installationen av den värdbaserade skrivardrivrutinen, klicka på **Lås upp** eller **Tillåt åtkomst** (för Windows Server 2008 R2 och Windows 7).

- 6 Kontrollera om den skrivare du vill installera finns på listan **Välj skrivare** och klicka sedan på **Nästa**.

 **OBS!**: Om den skrivare du vill installera inte finns på listan **Välj skrivare**, så försök med följande:

- Klicka på knappen **Förnya** för att uppdatera informationen.
- Klicka på **Lägg till Skrivare** och ange sedan ett portnamn (vilken alfanumerisk sträng som helst) och en existerande IP-adress för skrivaren.

- 7 Välj de artiklar som krävs under **Programvara och dokumentation** och klicka sedan på **Installera**.
- 8 Klicka på **Slutför** för att lämna detta verktyg.

## Ställa in för WSD (Web Services on Devices)

Det här avsnitt ger information om nätverksutskrift med WSD, Microsofts protokoll för Windows Vista, Windows 7, Windows 8, Windows Server 2008, Windows Server 2008 R2 och Windows Server 2012.

### Lägga till roller för utskriftstjänster

Om du använder Windows Server 2008 eller Windows Server 2008 R2 måste du lägga till roller för utskriftstjänster till klienten för Windows Server 2008 eller Windows Server 2008 R2.



#### För Windows Server 2008 R2:

- 1 Klicka på Start → Administrationsverktyg → Serverhanteraren.
- 2 Välj **Lägga till roller** i menyn **Åtgärd**.
- 3 Markera kryssrutan **Utskrifts- och dokumenttjänster** i fönstret **Serverroller** i guiden **Lägga till roller** och klicka sedan på **Nästa**.
- 4 Klicka på **Nästa**.
- 5 Markera kryssrutan **Skrivarserver** och klicka sedan på **Nästa**.
- 6 Klicka på **Installera**.

#### För Windows Server 2008:

- 1 Klicka på Start → Administrationsverktyg → Serverhanteraren.
- 2 Välj **Lägga till roller** i menyn **Åtgärd**.
- 3 Markera kryssrutan **Utskriftstjänster** i fönstret **Serverroller** i guiden **Lägga till roller** och klicka sedan på **Nästa**.
- 4 Markera kryssrutan **Skrivarserver** och klicka sedan på **Nästa**.
- 5 Klicka på **Installera**.

#### För Windows Server 2012:

- 1 Klicka på Serverhanteraren från Start-skärmen.
- 2 Välj **Lägga till roller och funktioner** från menyn **Hantera**.
- 3 Klicka på **Nästa** på fönstret **Innan du börjar** → Välj installationstyp på fönstret **Installationstyp** → Välj destinationsserver på fönstret **Serverval** i **Guiden lägg till roller och funktioner**.
- 4 Markera kryssrutan **Utskrifts- och dokumenttjänster** i fönstret **Serverroller** och klicka sedan på **Nästa**.
- 5 Välj funktioner på fönstret **Funktioner** → Bekräfta installationsvalen på fönstret **Bekräftelse**.
- 6 Klicka på **Installera**.

### Installation av WSD för skrivare

Du kan installera din nya skrivare på nätverket med Windows-guiden **Lägg till skrivare**. Läs ”Installation av nätverksanslutning” på sidan 54 för mer information när du installerar *Software and Documentation* med cd-skivan som följde med din skrivare.



**OBS!:** Installation av WSD-skrivare för Windows 8, Windows Server 2008, Windows Server 2008 R2 och Windows Server 2012 är endast möjligt med guiden **Lägg till skrivare**.

#### Installera en skrivardrivrutin med guiden **Lägg till skrivare**

- 1 För Windows Vista, Windows 7, Windows Server 2008 och Windows Server 2008 R2:  
Klicka på Start → Enheter och skrivare (Start → Kontrollpanel → Hårdvara och ljud → Skrivare för Windows Server 2008 och Windows Vista).

För Windows 8 och Windows Server 2012:

Högerklicka längst ner i det vänstra hörnet på skärmen och klicka sedan på **Kontrollpanelen** → **Hårdvara och ljud** (**Hårdvara** för Windows Server 2012) → **Enheter och skrivare**.

- 2 Klicka på **Lägg till en skrivare** för att starta guiden **Lägg till skrivare**.
- 3 Välj **Lägg till en nätverksskrivare, trådlös skrivare eller Bluetooth-skrivare**.
- 4 I listan över tillgängliga skrivare, väljer du den du vill använda och klickar sedan på **Nästa**.



**OBS!:** I listan över tillgängliga skrivare visas WSD-skrivaren i form av <http://IP-adress/ws/>.

 **OBS!** Om ingen WSD-skrivare visas på listan, skriv in skrivarens IP-adress manuellt för att skapa en WSD-skrivare. Följ nedanstående instruktioner om du vill mata in skrivarens IP-adress manuellt. För att skapa en WSD-skrivare för Windows Server 2008 R2 måste du vara en användare med administratörsrättigheter.

1. Klicka på **Skrivaren som jag vill använda finns inte på listan**.
2. Välj **Lägg till en skrivare med en TCP/IP-adress eller värddamn** och klicka på **Nästa**.
3. Välj **Web Services Device** från **Enhetstyp**.
4. Ange skrivarens IP-adress i textrutan **Värddamn eller IP-adress** och klicka på **Nästa**.

 **OBS!** Innan du installerar drivrutinen med hjälp av guiden **Lägg till skrivare** på Windows Server 2008 R2 eller Windows 7, gör du något av följande:

- Upprätta en Internetanslutning så att Windows Update kan skanna datorn.
- Lägg till skrivardrivrutinen på datorn i förväg.

- 5 Installera skrivardrivrutinen på datorn. Om du uppmanas att ange ett administratörslösenord eller bekräftelse, anger du lösenordet eller bekräftar.
- 6 Avsluta de extra stegen i guiden och klicka sedan på **Slutför**.
- 7 Skriv ut en testsida för att kontrollera installationen.
  - a För Windows Vista, Windows 7, Windows Server 2008 och Windows Server 2008 R2:  
Klicka på **Start** → **Enheter och skrivare** (**Start** → **Kontrollpanel** → **Maskinvara och ljud** → **Skrivare för Windows Server 2008 och Windows Vista**).  
För Windows 8 och Windows Server 2012:  
Högerklicka längst ner i det högra hörnet på skärmen och klicka sedan på **Kontrollpanelen** → **Hårdvara och ljud** (**Hårdvara för Windows Server 2012**) → **Enheter och skrivare**.
  - b Högerklicka på den skrivare som du just skapat och klicka sedan på **Skrivaregenskaper** (**Egenskaper för Windows Server 2008 och Windows Vista**).
  - c På fliken **Allmänt** klickar du på **Skriv ut testsida**. När testsidan har skrivits ut är installationen klar.

## Ställa in för delad utskrift

Du kan dela din nya skrivare på nätverket med hjälp av cd-skivan *Software and Documentation* som medföljde skrivaren eller använda Windows peka och skriv ut- eller peer-to-peer-metod. Men om du använder någon av Microsoft-metoderna kommer du inte att ha tillgång till funktioner som statusmonitor och andra skrivartillbehör som kommer att installeras med cd-skivan *Software and Documentation*.

Om du vill använda skrivaren i ett nätverk, dela skrivaren och installera dess drivrutiner på alla datorer i nätverket.

 **OBS!** Du måste köpa Ethernet-kabeln separat för delad utskrift.

### För Windows XP, Windows XP 64-bitarsversion, Windows Server 2003, Windows Server 2003 x64-version

- 1 Klicka på **Start** → **Skrivare och fax**.
- 2 Högerklicka på ikonen för den här skrivaren och välj **Egenskaper**.
- 3 Från fliken **Delning** markerar du kryssrutan **Dela den här skrivaren** och skriver ett namn i textrutan **Namn på delad resurs**.
- 4 Klicka på **Ytterligare drivrutiner** och välj operativsystem för alla nätverksklienter som använder denna skrivare.
- 5 Klicka på **OK**.

Om filerna inte finns på datorn kommer du att uppmanas att mata in cd-skivan med operativsystemet för servern.

### För Windows Vista, Windows Vista 64-bitarsversion

- 1 Klicka på **Start** → **Kontrollpanelen** → **Maskinvara och ljud** → **Skrivare**.
- 2 Högerklicka på ikonen för den här skrivaren och välj **Dela ut**.

- 3 Klicka på **Ändra delningsalternativ**.
- 4 Meddelandet "Din tillåtelse krävs innan Windows-åtgärden kan fortsätta" visas.
- 5 Klicka på **Fortsätt**.
- 6 Markera kryssrutan **Dela ut den här skrivaren** och skriv sedan in ett namn i textrutan **Namn på delad resurs**.
- 7 Välj **Ytterligare drivrutiner** och välj operativsystem för alla nätverksklienter som använder denna skrivare.
- 8 Klicka på **OK**.

#### **För Windows Server 2008, Windows Server 2008 64-bitarsversion**

- 1 Klicka på **Start** → **Kontrollpanelen** → **Skrivare**.
- 2 Högerklicka på ikonen för den här skrivaren och välj **Dela ut**.
- 3 Klicka på **Ändra Delningsalternativ** om det finns.
- 4 Markera kryssrutan **Dela ut den här skrivaren** och skriv sedan in ett namn i textrutan **Namn på delad resurs**.
- 5 Klicka på **Ytterligare drivrutiner** och välj operativsystem för alla nätverksklienter som använder denna skrivare.
- 6 Klicka på **OK**.

#### **För Windows 7, Windows 7 64-bitarsversion, Windows Server 2008 R2**

- 1 Klicka på **Start** → **Enheter och skrivare**.
- 2 Högerklicka på skrivarikonen och välj **Skrivaregenskaper**.
- 3 På fliken **Delning** klickar du på **Ändra alternativ för delning**, om det finns.
- 4 Markera kryssrutan **Dela ut den här skrivaren** och skriv sedan in ett namn i textrutan **Namn på delad resurs**.
- 5 Klicka på **Ytterligare drivrutiner** och välj operativsystem för alla nätverksklienter som använder denna skrivare.
- 6 Klicka på **Tillämpa** och sedan på **OK**.

#### **För Windows 8, Windows 8 64-bitarsversionen och Windows Server 2012:**

- 1 Högerklicka längst ner i det vänstra hörnet på skärmen och klicka sedan på **Kontrollpanelen** → **Maskinvara och ljud** (Maskinvara för Windows Server 2012) → **Enheter och skrivare**.
- 2 Högerklicka på skrivarikonen och välj **Skrivaregenskaper**.
- 3 På fliken **Delning** klickar du på **Ändra alternativ för delning**, om det finns.
- 4 Markera kryssrutan **Dela ut den här skrivaren** och skriv sedan in ett namn i textrutan **Namn på delad resurs**.
- 5 Klicka på **Ytterligare drivrutiner** och välj operativsystem för alla nätverksklienter som använder denna skrivare.
- 6 Klicka på **Tillämpa** och sedan på **OK**.

Om du vill kontrollera att skrivaren är delad:

- Kontrollera att skrivarobjektet i mappen **Skrivare, Skrivare och fax** eller **Enheter och skrivare** är delad. Den delade ikonen visas under skrivarikonen.
- Bläddra i **Nätverk** eller **Mina nätverksplatser**. Hitta värdnamnet på servern och leta efter det resursnamn du angav för skrivaren.

Nu när skrivaren är utdelad kan du installera skrivaren på nätverksklienter med metoden peka och skriv ut eller peer-to-peer.

## Peka och skriv ut

Peka och skriv ut är en Microsoft Windows-teknik som gör att du kan ansluta till en fjärrskrivare. Denna funktion hämtar automatiskt och installerar skrivardrivrutinen.

### För Windows XP, Windows XP 64-bitarsversion, Windows Server 2003, Windows Server 2003 x64-version

- 1 Dubbelklicka på **Mina nätverksplatser** på Windows-skrivbordet på klientdatorm.
- 2 Leta reda på värdnamnet på serverdatorm och dubbelklicka på värdnamnet.
- 3 Högerklicka på namnet för den utdelade skrivaren och klicka på **Anslut**.

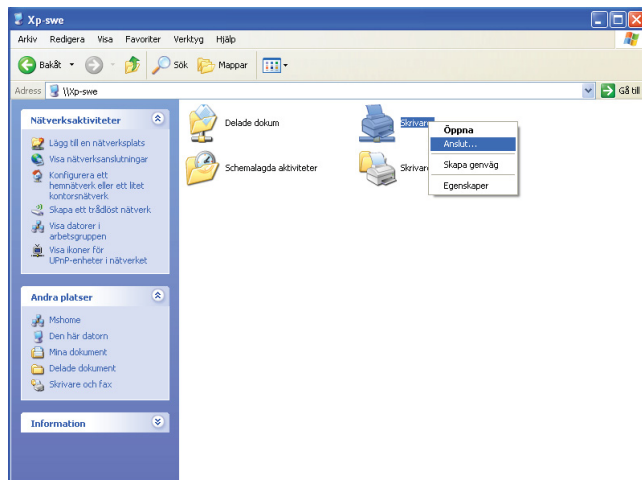

Vänta tills drivrutinsinformationen kopieras från serverdatorm till klientdatorm och på att den nya skrivarikonen läggs till i mappen **Skrivare och fax**. Den tid det tar att kopiera varierar beroende på nätverkstrafiken.

Stäng **Mina nätverksplatser**.

- 4 Skriv ut en testsida för att kontrollera installationen.
  - a Klicka på **Start** (**Start** för Windows Server 2003 / Windows Server 2003 x64-version) → **Inställningar** (för Windows XP / Windows XP 64-bitarsversion) → **Skrivare och fax**.
  - b Välj den skrivare du installerat.
  - c Klicka på **Arkiv** → **Egenskaper**.
  - d På fliken **Allmänt** klickar du på **Skriv ut testsida**.  
När testsidan har skrivits ut är installationen klar.

### För Windows Vista, Windows Vista 64-bitarsversion

- 1 Klicka på **Start** → **Nätverk**.
- 2 Lokalisera och dubbelklicka på serverdatorms värdnamn.
- 3 Högerklicka på namnet för den utdelade skrivaren och klicka på **Anslut**.
- 4 Klicka på **Installera drivrutin**.
- 5 Klicka på **Fortsätt** i dialogrutan för **Kontroll av användarkonto**.

Vänta tills drivrutinen är kopierad från servern till klientdatorm. Ett nytt skrivarobjekt läggs till mappen **Skrivare**. Tiden för detta förfarande kan varierar beroende på nätverkstrafiken.

- 6 Skriv ut en testsida för att kontrollera installationen.
  - a Klicka på **Start** → **Kontrollpanelen** → **Maskinvara och ljud**.
  - b Välj **Skrivare**.
  - c Högerklicka på skrivaren som du nyss skapade och välj **Egenskaper**.
  - d På fliken **Allmänt** klickar du på **Skriv ut testsida**.  
När testsidan har skrivits ut är installationen klar.

#### **För Windows Server 2008, Windows Server 2008 64-bitarsversion**

- 1 Klicka på **Start** → **Nätverk**.
- 2 Leta reda på värdnamnet på serverdatorm och dubbelklicka på värdnamnet.
- 3 Högerklicka på namnet för den utdelade skrivaren och klicka på **Anslut**.
- 4 Klicka på **Installera drivrutin**.
- 5 Vänta tills drivrutinen är kopierad från servern till klientdatorm. Ett nytt skrivarobjekt kommer att läggas till mappen **Skrivare**. Den tid det tar att genomföra dessa åtgärder varierar beroende på nätverkstrafiken.
- 6 Skriv ut en testsida för att kontrollera installationen.
  - a Klicka på **Start** → **Kontrollpanelen**.
  - b Välj **Skrivare**.
  - c Högerklicka på skrivaren som du nyss skapade och välj **Egenskaper**.
  - d På fliken **Allmänt** klickar du på **Skriv ut testsida**.  
När testsidan har skrivits ut är installationen klar.

#### **För Windows 7, Windows 7 64-bitarsversion, Windows Server 2008 R2**

- 1 Klicka på **Start** → ditt användarnamn → **Nätverk** (**Start** → **Nätverk** för Windows Server 2008 R2).
- 2 Leta reda på värdnamnet på serverdatorm och dubbelklicka på värdnamnet.
- 3 Högerklicka på namnet för den utdelade skrivaren och klicka på **Anslut**.
- 4 Klicka på **Installera drivrutin**.
- 5 Vänta tills drivrutinen är kopierad från servern till klientdatorm. Ett nytt skrivarobjekt kommer att läggas till mappen **Skrivare**. Den tid det tar att genomföra dessa åtgärder varierar beroende på nätverkstrafiken.
- 6 Skriv ut en testsida för att kontrollera installationen.
  - a Klicka på **Start** → **Enheter och skrivare**.
  - b Högerklicka på skrivaren som du nyss skapade och välj **Skrivaregenskaper**.
  - c På fliken **Allmänt** klickar du på **Skriv ut testsida**.  
När testsidan har skrivits ut är installationen klar.

#### **För Windows 8, Windows 8 64-bitarsversionen och Windows Server 2012:**

- 1 Peka på nedre högra hörnet på skärmen och klicka sedan på **Sök** → Typ **Nätverk** i sökrutan, klicka på **Program** och klicka sedan på **Nätverk**.
- 2 Leta reda på värdnamnet på serverdatorm och dubbelklicka på värdnamnet.
- 3 Högerklicka på namnet för den utdelade skrivaren och klicka på **Anslut**.
- 4 Klicka på **Installera drivrutin**.
- 5 Vänta tills drivrutinen är kopierad från servern till klientdatorm. Ett nytt skrivarobjekt kommer att läggas till mappen **Skrivare**. Den tid det tar att genomföra dessa åtgärder varierar beroende på nätverkstrafiken.

- 6 Skriv ut en testsida för att kontrollera installationen.
  - a Högerklicka längst ner i det vänstra hörnet på skärmen och klicka sedan på **Kontrollpanelen** → **Maskinvara och ljud** (**Maskinvara** för Windows Server 2012) → **Enheter och skrivare**.
  - b Högerklicka på skrivaren som du nyss skapade och välj **Skrivaregenskaper**.
  - c På fliken **Allmänt** klickar du på **Skriv ut testsida**.  
När testsidan har skrivits ut är installationen klar.

## Peer-to-Peer

Om du använder metoden peer-to-peer installeras skrivardrivrutinen på varje klientdator. Klientdatorerna kan modifiera drivrutinerna och behandla utskriftsjobben.

### För Windows XP, Windows XP 64-bitarsversion, Windows Server 2003, Windows Server 2003 x64-version

- 1 Klicka på **Start** (**Start** för Windows Server 2003 / Windows Server 2003 x64-version) → **Inställningar** (för Windows XP / Windows XP 64-bitarsversion) **Skrivare och fax**.
- 2 Klicka på **Lägg till en skrivare** för att starta guiden **Lägg till skrivare**.
- 3 Klicka på **Nästa**.
- 4 Välj en **nätverksskrivare** eller en **skrivare som är ansluten till en annan dator** och klicka på **Nästa**. Om skrivaren inte är listad, skriver du in sökvägen till skrivaren i textrutan.

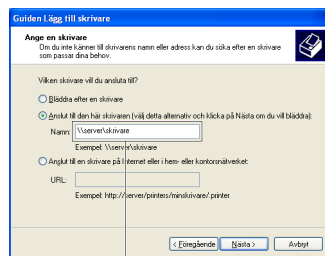

Till exempel: \\<servervärddnamn>\<namn på delad skrivare>

Serverns värddamn är namnet på serverdatorn som den identifieras på nätverket. Namnet på den delade skrivaren är samma namn som angetts under installeringsprocessen för servern.

- 5 Klicka på **Bläddra för en skrivare** och klicka på **Nästa**.  
Om det är en ny skrivare kan det hända att du uppmanas att installera en skrivardrivrutin. Om ingen systemdrivrutin finns tillgänglig, måste du ange en plats där drivrutinen är tillgänglig.
- 6 Välj **Ja** om du vill att skrivaren ska anges som standardskrivare och klicka på **Nästa**.  
Om du vill kontrollera installationen klickar du på **Ja** för att skriva ut en testsida.
- 7 Klicka på **Slutför**.  
När utskriften av testsidan slutförts är installationen färdig.

### För Windows Vista, Windows Vista 64-bitarsversion

- 1 Klicka på **Start** → **Kontrollpanelen** → **Maskinvara och ljud** → **Skrivare**.
- 2 Klicka på **Lägg till en skrivare** för att starta guiden **Lägg till skrivare**.

- 3 Välj **Lägg till en nätverksskrivare, trådlös skrivare eller Bluetooth-skrivare** och klicka sedan på **Nästa**. Om skrivaren visas i listan markerar du skrivaren och klickar på **Nästa**, annars väljer du **Skrivaren jag vill använda finns inte med i listan** och skriver in sökvägen till skrivaren i textrutan **Välj en delad skrivare efter namn** och klickar på **Nästa**.

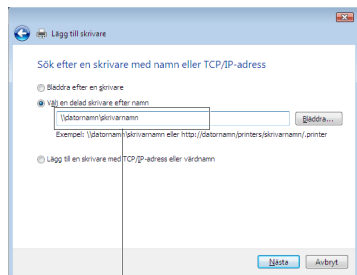

Till exempel: \\<servervärdnamn>\<namn på delad skrivare>

Servrens värdnamn är namnet på serverdatorn som den identifieras på nätverket. Namnet på den delade skrivaren är samma namn som angetts under installeringsprocessen för servern.

- 4 Om det är en ny skrivare kan det hända att du uppmanas att installera en skrivardrivrutin. Om ingen systemdrivrutin finns tillgänglig, måste du ange en plats där drivrutinen är tillgänglig.
- 5 Välj **Ja** om du vill att skrivaren ska anges som standardskrivare och klicka på **Nästa**.
- 6 Om du vill kontrollera installationen klickar du på **Skriv ut en testsida**.
- 7 Klicka på **Slutför**.

När testsidan har skrivits ut är installationen klar.

#### För Windows Server 2008, Windows Server 2008 64-bitarsversion

- 1 Klicka på **Start** → **Kontrollpanelen** → **Skrivare**.
- 2 Klicka på **Lägg till en skrivare** för att starta guiden **Lägg till skrivare**.
- 3 Välj **Lägg till en nätverksskrivare, trådlös skrivare eller Bluetooth-skrivare** och klicka sedan på **Nästa**. Om skrivaren visas i listan markerar du skrivaren och klickar på **Nästa**, annars väljer du **Skrivaren jag vill använda finns inte med i listan** och skriver in sökvägen till skrivaren i textrutan **Välj en delad skrivare efter namn** och klickar på **Nästa**.

Till exempel: \\<servervärdnamn>\<namn på delad skrivare>

Servrens värdnamn är namnet på serverdatorn som den identifieras på nätverket. Namnet på den delade skrivaren är samma namn som angetts under installeringsprocessen för servern.

- 4 Om det är en ny skrivare kan det hända att du uppmanas att installera en skrivardrivrutin. Om ingen systemdrivrutin finns tillgänglig, måste du ange en plats där drivrutinen är tillgänglig.
- 5 Välj **Ja** om du vill att skrivaren ska anges som standardskrivare och klicka på **Nästa**.
- 6 Om du vill kontrollera installationen klickar du på **Skriv ut en testsida**.
- 7 Klicka på **Slutför**.

När testsidan har skrivits ut är installationen klar.

#### För Windows 7, Windows 7 64-bitarsversion, Windows Server 2008 R2

- 1 Klicka på **Start** → **Enheter och skrivare**.
- 2 Klicka på **Lägg till en skrivare** för att starta guiden **Lägg till skrivare**.

- 3 Välj **Lägg till en nätverksskrivare, trådlös skrivare eller Bluetooth-skrivare**. Om skrivaren finns med väljer du skrivaren och klickar på **Next** eller väljer **Skrivaren jag vill använda finns inte med i listan**. Klicka på **Välj en delad skrivare efter namn** och skriv in sökvägen till skrivaren i textrutan och klicka på **Nästa**.

Till exempel: \\<servervärdnamn>\<namn på delad skrivare>

Servrens värdnamn är namnet på serverdatorn som den identifieras på nätverket. Namnet på den delade skrivaren är samma namn som angetts under installeringsprocessen för servern.

- 4 Om det är en ny skrivare kan det hända att du uppmanas att installera en skrivardrivrutin. Om ingen systemdrivrutin finns tillgänglig, måste du ange sökvägen till de tillgängliga drivrutinerna.
- 5 Bekräfta skrivarens namn och klicka på **Nästa**.
- 6 Välj **Ja** om du vill att skrivaren ska anges som standardskrivare och klicka på **Nästa**.
- 7 Om du vill kontrollera installationen klickar du på **Skriv ut en testsida**.
- 8 Klicka på **Slutför**.

När testsidan har skrivits ut är installationen klar.

#### **För Windows 8, Windows 8 64-bitarsversionen och Windows Server 2012:**

- 1 Högerklicka längst ner i det vänstra hörnet på skärmen och klicka sedan på **Kontrollpanelen → Maskinvara och ljud (Maskinvara för Windows Server 2012) → Enheter och skrivare**.
- 2 Klicka på **Lägg till en skrivare** för att starta guiden **Lägg till skrivare**.
- 3 Välj **Lägg till en nätverksskrivare, trådlös skrivare eller Bluetooth-skrivare**. Om skrivaren finns med väljer du skrivaren och klickar på **Next** eller väljer **Skrivaren jag vill använda finns inte med i listan**. Klicka på **Välj en delad skrivare efter namn** och skriv in sökvägen till skrivaren i textrutan och klicka på **Nästa**.

Till exempel: \\<servervärdnamn>\<namn på delad skrivare>

Servrens värdnamn är namnet på serverdatorn som den identifieras på nätverket. Namnet på den delade skrivaren är samma namn som angetts under installeringsprocessen för servern.

- 4 Om det är en ny skrivare kan det hända att du uppmanas att installera en skrivardrivrutin. Om ingen systemdrivrutin finns tillgänglig, måste du ange sökvägen till de tillgängliga drivrutinerna.
- 5 Bekräfta skrivarens namn och klicka på **Nästa**.
- 6 Välj **Ja** om du vill att skrivaren ska anges som standardskrivare och klicka på **Nästa**.
- 7 Om du vill kontrollera installationen klickar du på **Skriv ut en testsida**.
- 8 Klicka på **Slutför**.

När testsidan har skrivits ut är installationen klar.



# Installera Skrivardrivrutiner på Macintosh-datorer

## Installera drivrutiner och program

- 1 Kör cd-skivan *Software and Documentation* på Macintosh-datorn.
- 2 Dubbelklicka på mappen MacOSX10.4-10.6 eller MacOSX10.7 beroende på vilken version av operativsystemet Mac du har.
- 3 Dubbelklicka på ikonen **Dell C1760 C1660 Installer** och klicka sedan på **Fortsätt**.
- 4 Klicka på **Fortsätt** på skärmen **Introduktion**.
- 5 Välj ett språk för licensavtalet.
- 6 När du har läst licensavtalet klickar du på **Fortsätt**.
- 7 Om du godkänner villkoren i licensavtalet klickar du på **Samtycker** för att fortsätta med installationsprocessen.
- 8 Bekräfta de inställningar som behövs och klicka sedan på **Fortsätt**.
- 9 Klicka på **Installera** för att utföra standardinstallationen.
- 10 Ange administratörens namn och lösenord och klicka sedan på **Installera mjukvara**.
- 11 Klicka på **Stäng** för att slutföra installationen.

## Lägga till en skrivare i Mac OS X 10.5 eller senare version(er)

### Om du använder en USB-anslutning

- 1 Slå på skrivaren.
- 2 Anslut USB-kabeln mellan skrivaren och Macintosh-datorn.
- 3 Öppna **Systempreferenser** och klicka på **Skriv ut och faxa** (**Skriv ut och skanna** för Mac OS X 10.7 och Mac OS X 10.8).
- 4 Klicka på plustecknet (+) och klicka på **Standard**.
- 5 Välj skrivaren som är ansluten via USB i listan **Skrivarnamn**.  
**Namn** och **Skriv ut med** (**Använd** för Mac OS X 10.8) anges automatiskt.
- 6 Klicka på **Lägg till**.

### Om du använder Bonjour

- 1 Slå på skrivaren.
- 2 Försäkra dig om att din Macintosh-dator är ansluten till nätverket.  
Om du använder en trådbunden anslutning kopplar du Ethernet-kabeln mellan skrivaren och nätverket.  
Om du använder en trådlös anslutning ser du till att den trådlösa anslutningen är korrekt konfigurerad på din Macintosh-dator och skrivaren.
- 3 Öppna **Systempreferenser** och klicka på **Skriv ut och faxa** (**Skriv ut och skanna** för Mac OS X 10.7 och Mac OS X 10.8).
- 4 Klicka på plustecknet (+) och klicka på **Standard** (klicka på plustecknet (+) och välj skrivaren under **Skrivare i närheten**). Om det inte finns några skrivare under **Skrivare i närheten**, väljer du **Lägg till annan skrivare eller skanner** för Mac OS X 10.7 eller **Lägg till skrivare eller skanner** för Mac OS X 10.8).

- 5 Välj skrivaren som är ansluten via Bonjour i listan **Skrivarnamn**.  
**Namn** och **Skriv ut med** (**Använd** för Mac OS X 10.8) anges automatiskt.
- 6 Klicka på **Lägg till**.

#### **Om du använder IP-utskrift**

- 1 Slå på skrivaren.
- 2 Försäkra dig om att din Macintosh-dator är ansluten till nätverket.  
Om du använder en trådbunden anslutning kopplar du Ethernet-kabeln mellan skrivaren och nätverket.  
Om du använder en trådlös anslutning ser du till att den trådlösa anslutningen är korrekt konfigurerad på din Macintosh-dator och skrivaren.
- 3 Öppna **Systempreferenser** och klicka på **Skriv ut och faxa** (**Skriv ut och skanna** för Mac OS X 10.7 och Mac OS X 10.8).
- 4 Klicka på plustecknet (+) och klicka på **IP**.
- 5 Välj **Line Printer Daemon - LPD** som **Protokoll**.
- 6 Ange skrivarens IP-adress i **Adress-området**.
- 7 Välj din skrivarmodell för **Skrivaranvändning** (**Använd** för Mac OS X 10.8).  
 **OBS!**: När IP-utskrift är angivet för utskrift visas könämnet tomt. Du behöver inte ange det.
- 8 Klicka på **Lägg till**.

#### **Lägga till en skrivare i Mac OS X 10.4.11**

##### **Om du använder en USB-anslutning**



- 1 Slå på skrivaren.
- 2 Anslut USB-kabeln mellan skrivaren och Macintosh-datorn.
- 3 Starta verktyget **Skrivarkonfigurering**.  
 **OBS!**: Du kan hitta **Verktyget Skrivarkonfigurering** i mappen **Verktyg** i **Program**.
- 4 Klicka på **Lägg till**.
- 5 Klicka på **Standardwebbläsare** i dialogrutan **Skrivarwebbläsare**.
- 6 Välj skrivaren som är ansluten via USB i listan **Skrivarnamn**.  
**Namn** och **Skriv ut med** anges automatiskt.
- 7 Klicka på **Lägg till**.

##### **Om du använder Bonjour**

- 1 Slå på skrivaren.
- 2 Försäkra dig om att din Macintosh-dator är ansluten till nätverket.  
Om du använder en trådbunden anslutning kopplar du Ethernet-kabeln mellan skrivaren och nätverket.  
Om du använder en trådlös anslutning ser du till att den trådlösa anslutningen är korrekt konfigurerad på din Macintosh-dator och skrivaren.
- 3 Starta verktyget **Skrivarkonfigurering**.  
 **OBS!**: Du kan hitta **Verktyget Skrivarkonfigurering** i mappen **Verktyg** i **Program**.
- 4 Klicka på **Lägg till**.

- 5 Klicka på **Standardwebbläsare** i dialogrutan **Skrivarwebbläsare**.
- 6 Välj skrivaren som är ansluten via Bonjour i listan **Skrivarnamn**.  
**Namn** och **Skriv ut med** anges automatiskt.
- 7 Klicka på **Lägg till**.

#### **Om du använder IP-utskrift**

- 1 Slå på skrivaren.
- 2 Försäkra dig om att din Macintosh-dator är ansluten till nätverket.  
Om du använder en trådbunden anslutning kopplar du Ethernet-kabeln mellan skrivaren och nätverket.  
Om du använder en trådlös anslutning ser du till att den trådlösa anslutningen är korrekt konfigurerad på din Macintosh-dator och skrivaren.
- 3 Starta verktyget **Skrivarkonfigurering**.  
 **OBS!**: Du kan hitta **Verktyget Skrivarkonfigurering** i mappen **Verktyg** i **Program**.
- 4 Klicka på **Lägg till**.
- 5 Klicka på **IP-skrivare** i dialogrutan **Skrivarwebbläsare**.
- 6 Välj **Line Printer Daemon - LPD** som **Protokoll**.
- 7 Ange skrivarens IP-adress i **Adress-området**.
- 8 Välj din skrivarmodell för **Skrivaranvändning**.  
 **OBS!**: När IP-utskrift är angivet för utskrift visas könamnet tomt. Du behöver inte ange det.
- 9 Klicka på **Lägg till**.



# Använda skrivaren

11 Styrpanel .....	77
12 Dell™ Printer Configuration Web Tool.....	81
13 Förstå verktygslådans menyer.....	111
14 Förstå skrivarmenyerna .....	125
15 Riktlinjer för utskriftsmaterial.....	143
16 Ladda utskriftsmaterial .....	151



# Styrpanel

## Använda knapparna på styrpanelen

Styrpanelen har en LCD-skärm, sju knappar och en indikatorlampa.

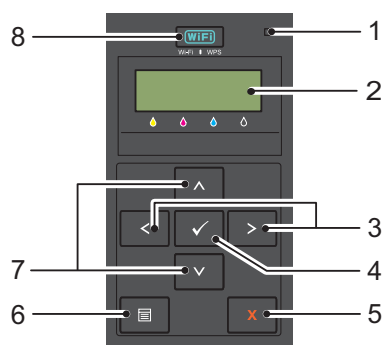

### 1 Klar/fel-indikatorlampa

- Lyser grönt när skrivaren är redo eller i viloläge och blinkar när data mottas.
- Lyser orange när ett fel inträffat och blinkar när ett oåterkalleligt skrivarfel uppstår.

### 2 LCD-panel

### 3 Knappen < >

- Väljer undermenyer eller inställningsvärden i meny-läget.

### 4 Knappen ✓ (Ange)

- Visar den markerade meny eller artikeln och avgör det markerade värdet i meny-läget.

### 5 Knappen X (Avbryt)

- Avbryter det aktuella utskriftsjobbet.
- Byter till Utskriftsläge från den översta menyn i meny-läget.
- Byter till den övre hierarkin i menyn från undermenyn i meny-läget.

### 6 Knappen ☰ (Meny)

- Byter till meny-läget från utskriftsläget.
- Byter till utskriftsläget från meny-läget.

### 7 Knappen ▲ ▼





- Bläddrar igenom menyer eller artiklar i meny-läget. Tryck på dessa knappar för att ange nummer eller lösenord.

### 8 Knappen [WIFI] (Wi-Fi | WPS)

- Startar Wi-Fi Protected Setup® (Tryckknappsconfiguration). Lyser när den är aktiverad och blinkar under vissa förhållanden.

## Wi-Fi-status | Bakgrundsbelyst WPS-knapp

Det här avsnittet beskriver när den bakgrundsbelysta knappen för  (Wi-Fi | WPS) lyser eller blinkar. Mer information finns i ”Trådlösa problem” på sidan 224.

Bakgrundsbelysta Wi-Fi   WPS-knappen	Inställningar för Trådlöst LAN <sup>*1</sup>	Skrivarstatus	Felmeddelande
	Av	Ej tillämpligt	Ansluten till nätverk via Ethernet-kabel; inställningar för Wi-Fi är inte tillgängliga när en Ethernet-kabel är ansluten till skrivaren. -
		Inaktivera	-
		Aktivera	Skrivaren går in i viloläge/djupt viloläge -
	På	Aktivera	Trådlös länk har upprättats -
	Blinkar normalt	Aktivera	Söker efter trådlös LAN-åtkomstpunkt eller router -
	Blinkar långsamt	Aktivera	Letar/ansluter till WPS-åtkomstpunkt eller router under trådlös drift -
	Blinkar snabbt	Aktivera	Ingen trådlös åtkomstpunkt eller router har hittats under den angivna tiden Trådlöst tidsgränselfel
			WPS-anslutningsfel Trådlöst hämtningsfel
			Trådlös LAN-åtkomstpunkt eller router har hittats men anslutningsfel inträffar (lösenfrasfel) Trådlöst lösenordsfel
			Hittat WPS-signaler från flera åtkomstpunkter eller router under trådlös drift (sessionsöverlappning) Trådlöst sessionsöverlappande fel
			WPS-anslutningsfel; säkerhetsinställningarna för den trådlösa åtkomstpunkten eller routern är WEP, vilket inte stöds på WPS. Trådlöst anslutningsfel för WEP AP
			Felaktig WEP-nyckel anges under ställ in för trådlöst Inmatningsfel för WEP-nyckel

\*1 Du kan aktivera/inaktivera inställningarna för Trådlöst LAN. Mer information finns i ”Trådlöst LAN” på sidan 127.



## Använda Styrpanelen för att ändra skrivarinställningar

Du kan välja menyalternativ och motsvarande värden från styrpanelen.







När du går till menyerna från styrpanelen för första gången så ser du en asterisk (\*) bredvid vissa värden i menyerna. Asterisken indikerar menyns fabriksinställning. Dessa inställningar är de ursprungliga skrivarinställningar.

 **OBS!:** Fabriksinställningarna kan variera för olika länder.







När du väljer en ny inställning från styrpanelen så visas en asterisk bredvid inställningen för att identifiera den som den aktuella användarförvalet av menyinställningen.



Dessa inställningar är aktiva till dess att nya väljs eller att fabriksinställningarna återställs.

För att välja ett nytt värde som inställning:

- 1 Tryck på knappen  (Meny).
- 2 Tryck på knappen  eller  tills önskad meny markeras och tryck sedan på knappen  (Ange).
- 3 Tryck på knappen  eller  tills önskad meny eller artikel markeras och tryck sedan på knappen  (Ange).
  - Om du har valt en meny så öppnas menyn och den första systeminställningen i menyn visas.
  - Om du har valt en menyartikel så visas grundinställningen för det menyalternativet.

Varje menyalternativ har en lista med värden för alternativet. Ett värde kan vara:

- En fras eller ett ord som beskriver inställningen
  - Ett numeriskt värde som kan ändras
  - En på/av-inställning
  - Tryck på knappen  eller  samtidigt. Detta kommer att återställa fabriksinställningarna. Tryck på knappen  (Ange) för att återgå till fabriksinställningarna.
- 4 Tryck på knappen  eller  för att bläddra tills önskat värde markeras.
  - 5 Tryck på knappen  (Ange).

Detta aktiverar inställningsvärdet, vilket indikeras av en asterisk (\*) bredvid värdet.
  - 6 Tryck på knappen  (Avbryt) eller  för att återgå till föregående meny.

Välj önskad meny för att fortsätta ställa in andra alternativ. Om du vill sluta ställa in nya värden trycker du på knappen  (Avbryt).

Drivrutininställningar kan ha företräde över tidigare gjorda ändringar. I ett sånt fall ändrar du grundinställningarna för styrpanelen.





## Utskrift av en systeminställningssida

Sidan för enhetsinställningar visar aktuella inställningar för styrpanelens menyer. Läs "Förstå skrivarmenyerna" på sidan 125 för mer information om hur du skriver ut en panelinställningsrapport.

# Ändra språk

Så här gör du för att visa ett annat språk på styrpanelen:

## Styrpanelen















- 1 Tryck på knappen  (Meny).
- 2 Tryck på knappen  tills **Panel** språk markeras och tryck sedan på knappen  (**Ange**).
- 3 Tryck på knappen  tills önskat språk markeras och tryck sedan på knappen  (**Ange**).

## Verktygslådan

- 1 Klicka på **Start** → **Alla program** → **Dell-skrivare** → **Dell C1660w Color Printer** eller **Dell C1760nw Color Printer** → **Verktygslåda**.  
 **OBS!**: Läs "Startar Verktöylådan" på sidan 111 om du vill ha mer information om hur man startar **Verktygslådan**.  
Verktygslådan öppnas.
- 2 Klicka på fliken **Underhåll av skrivare**.
- 3 Välj **Systeminställningar** från listan på vänstersidan på sidan.  
Sidan **Systeminställningar** visas.
- 4 Välj önskat språk från **Panel** språk och tryck sedan på **Tillämpa nya inställningar**.

## Ställa in alternativ för timer energisparläge

Du kan ställa in timer energisparläge för skrivaren. Skrivaren väntar innan den återställer grundinställningarna för kopiering om du inte startar kopieringen efter att ha ändrat dem på styrpanelen.

- 1 Tryck på knappen  (Meny).
- 2 Tryck på knappen  tills **Adm.** meny markeras och tryck sedan på knappen  (**Ange**).
- 3 Tryck på knappen  tills **Systeminställningar** markeras och tryck sedan på knappen  (**Ange**).
- 4 Se till att **Timer energisparläge** markeras och tryck sedan på knappen  (**Ange**).
- 5 Tryck på knappen  för att välja **Viloläge**, **Djupt viloläge** eller **Timer auto** av och tryck sedan på knappen  (**Ange**).  
När du väljer **Viloläge** eller **Djupt viloläge** går du till steg 7.  
När du väljer **Timer auto** av går du till steg 6.
- 6 Tryck på knappen  för att välja **Av** eller **På** och tryck sedan på knappen  (**Ange**).  
Om du väljer **Av** går du till steg 8.
- 7 Tryck på knappen  eller , eller ange önskat värde genom att använda den numeriska knappsatsen och tryck sedan på knappen  (**Ange**).  
Du kan välja från 5-30 minuter för **Viloläge**, 1-6 minuter för **Djupt viloläge** eller 60-1440 minuter för **Timer auto** av.
- 8 Tryck på knappen  (**Avbryt**) eller  för att återgå till föregående meny.

# Dell™ Printer Configuration Web Tool

**OBS!** De bilder som används i denna manual är de i Dell C1760nw Color Printer om inte annat anges.

## Översikt

**OBS!** Detta webbverktyg är tillgängligt endast när skrivaren är ansluten till ett nätverk.

En av funktionerna i Dell Printer Configuration Web Tool är Inställningar av Larm via e-post som skickar dig eller nyckeloperatören ett e-postmeddelande när skrivaren behöver förbrukningsvaror eller underhåll.

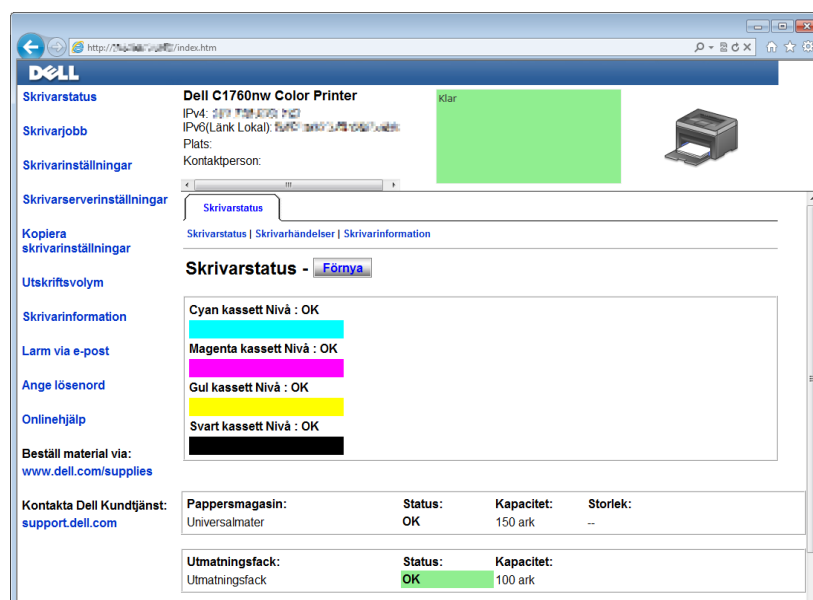

För att fylla i inventeringsrapporten för skrivare anger du asset tag för alla erforderade skrivare genom att använda funktionen Skrivarinformation i Dell Printer Configuration Web Tool. Ange IP-adressen för varje skrivare i nätverket för att visa asset tag-numret.

Funktionen Dell Printer Configuration Web Tool tillåter dig också att ändra skrivarinställningar och hålla koll på utskriftstrender. Om du är en nätverksadministratör så kan du kopiera skrivarinställningarna till en eller alla skrivare i nätverket med din webbläsare.

## Installera Dell Printer Configuration Web Tool

Se till att aktivera JavaScript i webbläsaren innan du använder Dell webbverktyg för skrivarkonfigurering.

Du rekommenderas att konfigurera miljöinställningar för webbläsaren innan du använder Dell Printer Configuration Web Tool.

**OBS!** Sidorna Dell Printer Configuration Web Tool kan komma att visas oläsliga om språket är ett annat än det i webbläsaren.

### Installera från webbläsare

Du rekommenderas att konfigurera både miljöinställningar för webbläsaren och styrpanelen innan du använder Dell Printer Configuration Web Tool.

## För Internet Explorer®

### **Inställning av visningsspråk**

- 1 Välj **Internet-alternativ** på menyn **Verktyg** i menyfältet.
- 2 Välj **Språk** på fliken **Allmänt**.
- 3 Ange visningsspråk i den turordning du föredrar i listan **Språk**.

Till exempel:

- Italienska (Italien) [it-IT]
- Spanska (traditionell sortering) [es-ES tradnl]
- Tyska (Tyskland) [de-DE]
- Franska (Frankrike) [fr-FR]
- Engelska (USA) [en-us]
- Danska [da-DK]
- Nederländska (Nederländerna) [nl-NL]
- Norska (bokmål) [no]
- Svenska [sv-SE]
- Kinesiska (förenklad, PRC) [zh-CN]

### **Ställ skrivarens IP-adress till icke-proxy**

- 1 Välj **Internet-alternativ** på menyn **Verktyg**.
- 2 Klicka på **LAN-inställningar** under **Inställningar för lokalt nätverk (LAN)** under fliken **Anslutningar**.
- 3 Du kan konfigurera LAN-inställningarna på ett av följande sätt:
  - Avmarkera kryssrutan **Använd en proxyserver för nätverket** under **Proxyserver**.
  - Klicka på **Avancerat** och ange sedan skrivarens IP-adress i fältet **Använd inte proxyservern för adresser som börjar med** under **Undantag**.

När du är färdig med inställning av språk och proxy skriver du `<http://nnn.nnn.nnn.nnn/>` (skrivarens IP-adress) i adressfältet i webbläsaren för att aktivera **Dell Printer Configuration Web Tool**.

## För Firefox®

### **Inställning av visningsspråk**

- 1 Välj **Inställningar** på menyn **Verktyg**.
- 2 Klicka på **Välj** i fliken **Innehåll**.
- 3 Ange visningsspråk i den turordning du föredrar i listan **Språk**, i den ordning du föredrar dem.

Till exempel:

- Engelska [en] eller Engelska/USA [en-us]
- Italienska [it]
- Spanska [es]
- Tyska [de]
- Franska [fr]
- Nederländska [nl]
- Norska [no]
- Svenska [sv]

- Danska [da]
- Kinesiska/Kina [zh-cn]

### **Ställ skrivarens IP-adress till icke-proxy**

- 1 Välj **Inställningar** på menyn **Verktyg**.
- 2 Klicka på fliken **Avancerat**.
- 3 Klicka på **Nätverk** för att stänga dialogrutan **Alternativ**.
- 4 Klicka på **Anslutning** → **Inställningar**.
- 5 Du kan konfigurera LAN-inställningarna på ett av följande sätt:
  - Markera kryssrutan **Ingen proxy** om du inte vill använda någon proxy.
  - Markera kryssrutan **Automatisk identifiering av proxyinställningar**.
  - Markera kryssrutan **Manuell proxykonfiguration**: och ange sedan ett värddamn och ett portnummer om du har en lista med en eller flera proxyservrar. Om du har en IP-adress som inte använder en proxy anger du skrivarens IP-adress i redigeringsrutan **Ingen proxy för**.
  - Markera kryssrutan **URL för automatisk proxykonfiguration**.

När du är färdig med inställning av språk och proxy skriver du `<http://nnn.nnn.nnn.nnn/>` (skrivarens IP-adress) i adressfältet i webbläsaren för att aktivera **Dell Printer Configuration Web Tool**.

### **Installera från styrpanelen**

Du kan starta **Dell Printer Configuration Web Tool** endast när EWS är **Aktiverat** (fabriksinställningen) på styrpanelen. Kontrollera styrpanelens inställning om du inte kan starta **Dell Printer Configuration Web Tool**. Mer information finns i "Förstå skrivarmenyerna" på sidan 125.

## **Starta Dell Printer Configuration Web Tool**

Om du vill starta **Dell Printer Configuration Web Tool** anger du IP-adressen till din skrivare i webbläsaren.



Om du inte vet din skrivares IP-adress skriver du ut skrivarinställningsrapporten eller visar sidan **TCP/IP-inställningar** där IP-adressen visas. Läs "Verifierar IP-inställningarna" på sidan 41 för mer information om hur du hittar din skrivares IP-adress.

## **Översikt av menyalternativ**

Använd **Dell Printer Configuration Web Tool** för:

### **Skrivarstatus**

Använd menyn **Skrivarstatus** för att få feedback på statusen för skrivaren. När en tonerkassett börjar ta slut, klickar du på länken för beställning av förbrukningsvaror på första skärmen för att beställa en extra tonerkassett.

### **Skrivarjobb**

Menyn **Skrivarjobb** innehåller information på sidan **Jobblista** och sidan **Slutförda jobb**.

Dessa sidor visar detaljer på statusen beträffande varje protokoll eller jobb.

### **Skrivarinställningar**

Använd menyn **Skrivarinställningar** om du vill ändra skivarinställningarna och titta på inställningarna på styrpanelen på distans.

### **Skrivarserverinställningar**

Använd menyn **Skrivarserverinställningar** om du vill ändra typen av skrivargränssnitt och nödvändiga villkor för kommunikationer.

### **Kopiera skivarinställningar**

Använd menyn **Kopiera skivarinställningar** om du vill kopiera skivarinställningar till en eller flera andra skrivare i nätverket genom att ange IP-adressen för varje skrivare.

 **OBS!:** Du måste logga in som administratör för att kunna använda denna funktion.

### **Utskriftsvolym**

Använd alternativet **Utskriftsvolym** för att kontrollera antalet utskrivna sidor för varje pappersstorlek.

### **Skrivarinformation**

Använd menyn **Skrivarinformation** om du vill visa information om din skrivare.

### **Larm via e-post**

Använd menyn **Larm via e-post** om du vill få ett e-postmeddelande när skrivaren behöver förbrukningsvaror eller någon åtgärd. Skriv in ditt namn eller nyckeloperatörens namn i listrutan e-post om du vill bli meddelad.

### **Ange lösenord**

Använd menyn **Ange lösenord** om du vill låsa **Dell Printer Configuration Web Tool** med ett lösenord så att inte andra användare oavsiktligt ändrar den skivarinställning du gjort.

 **OBS!:** Du måste logga in som administratör för att kunna använda denna funktion.

### **Onlinehjälp**

Klicka på **Onlinehjälp** om du vill besöka Dells kundtjänstwebbplats.

### **Beställ material via:**

[www.dell.com/supplies](http://www.dell.com/supplies)

### **Kontakta Dell Kundtjänst:**

[support.dell.com](http://support.dell.com)

## Sidovisningsformat

Layouten på sidan är uppdelad i tre sektioner.

### Toppram

Toppramen är placerad högst upp på alla sidor. När **Dell Printer Configuration Web Tool** är aktiverat visas nuvarande status och specifikationer för skrivaren i toppramen på varje sida.

Följande artiklar visas i toppramen.

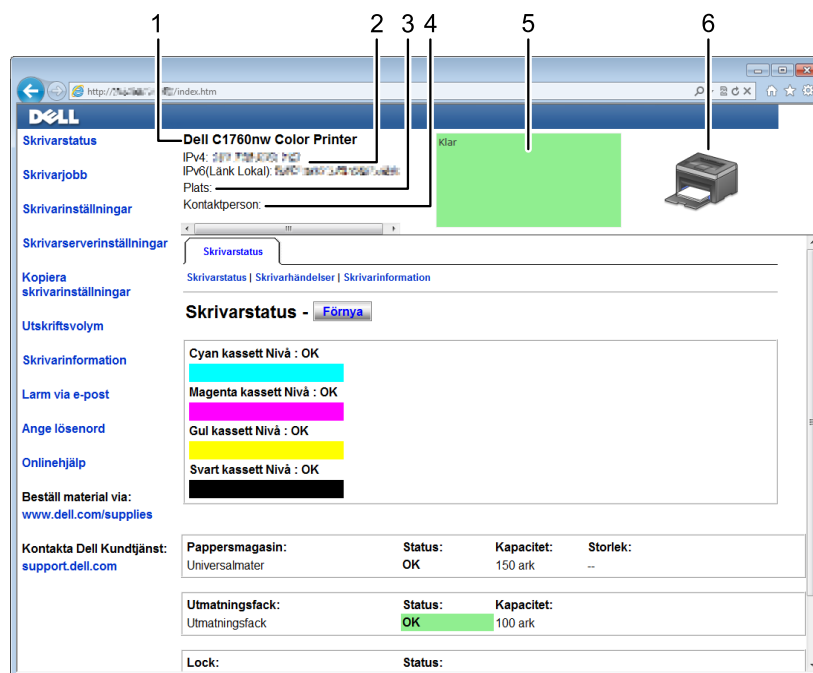

1	Dell C1760nw Color Printer	Visar skrivarmodellens namn.
2	IP-adress	Visar skrivarens IP-adress.
3	Plats	Visar platsen för skrivaren. Platsen kan ändras i <b>Grundinformation</b> på sidan <b>Skrivarserverinställningar</b> .
4	Kontaktperson	Visar skrivarens administratörsnamn. Namnet kan ändras i <b>Grundinformation</b> på sidan <b>Skrivarserverinställningar</b> .
5	Händelsepanel	Visar skrivarens tillstånd. Om ett fel inträffar så visas felkoden och felmeddelandet. Till exempel, 077-090:Pappersstopp. Öppna...
6	Skrivarbitmapp	Visar en bitmappbild av skrivaren. Meny <b>Skrivarstatus</b> uppträder i höger ram då du klickar på bilden.

## Vänster ram

Den vänstra ramen är placerad på vänster kant på alla sidor. Menyrubrikerna som visas i den vänstra ramen är länkade till motsvarande menyer och sidor. Du kan gå till motsvarande sida genom att klicka på dess tecken.

Följande menyer visas i vänster ram.

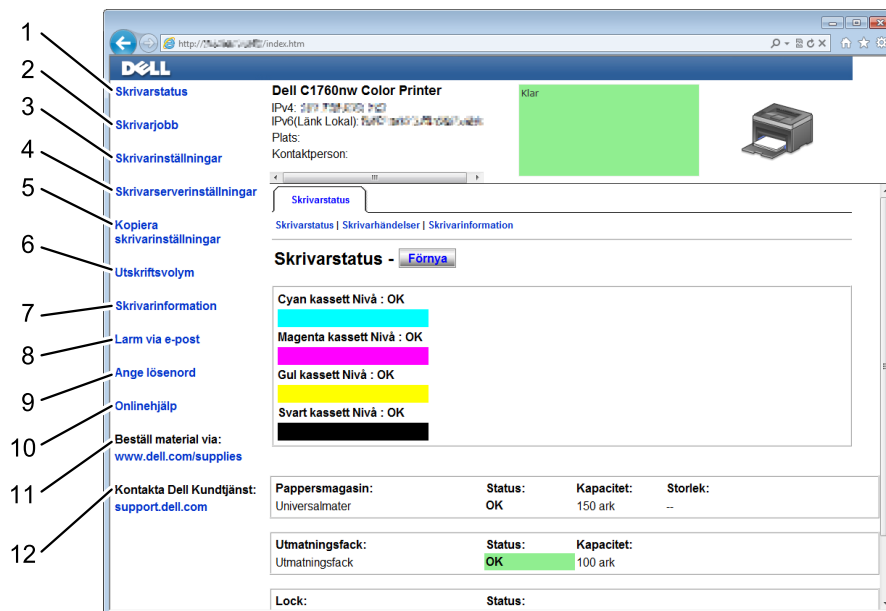

1	Skrivarstatus	Länkar till menyn <b>Skrivarstatus</b> .
2	Skrivarjobb	Länkar till menyn <b>Skrivarjobb</b> .
3	Skrivarinställningar	Länkar till menyn <b>Skrivarinställningsrapport</b> .
4	Skrivarserverinställningar	Länkar till menyn <b>Skrivarserver rapporter</b> .
5	Kopiera skivarinställningar	Länkar till menyn <b>Kopiera skivarinställningar</b> .
6	Utskriftsvolym	Länkar till menyn <b>Utskriftsvolym</b> .
7	Skrivarinformation	Länkar till menyn <b>Skrivarstatus</b> .
8	Larm via e-post	Länkar till menyn <b>Skrivarserverinställningar</b> .
9	Ange lösenord	Länkar till menyn <b>Säkerhet</b> .
10	Onlinehjälp	Länkar till Dells kundtjänstwebbplats.
11	Beställ material via:	Länkar till Dell hemsida.
12	Kontakta Dell Kundtjänst:	Länkar till Dells kundtjänstwebbplats: <a href="http://support.dell.com">support.dell.com</a>



## Höger ram

Höger ram är placerad på höger kant på alla sidor. Innehållet i höger ram motsvarar den meny som du valt i vänster ram. Information om artiklar som visas i höger ram finns i ”Detaljer för menyalternativ” på sidan 88.

## Knappar i höger ram

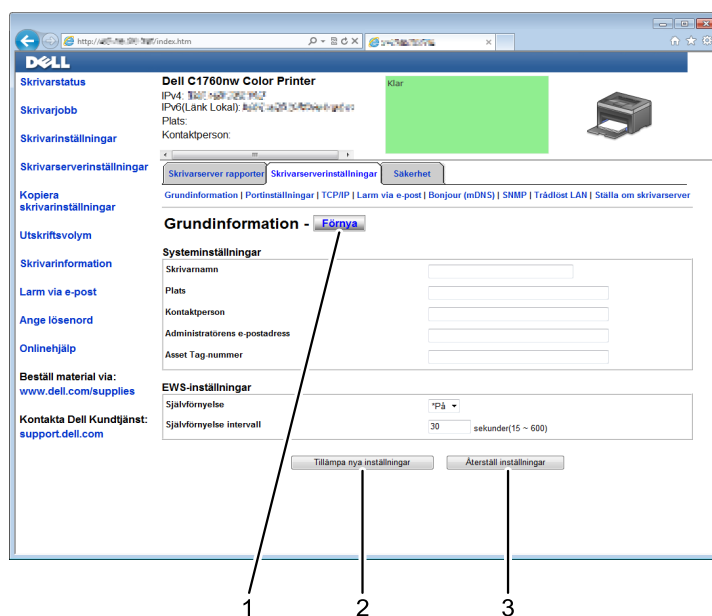

1	Knappen Förnya	Tar emot aktuell skrivarkonfigurering och uppdaterar den senaste informationen i höger ram.
2	Knappen Tillämpa nya inställningar	Skickar nya inställningar gjorda med Dell Printer Configuration Web Tool till skrivaren. De nya inställningarna ersätter skrivarens gamla inställningar.
3	Knappen Återställa inställningar	Återställer de gamla inställningarna. Nya inställningar kommer inte att skickas till skrivaren.

## Ändra inställningar för menyalternativ

En del menyer tillåter dig att ändra skrivarinställningarna med **Dell Printer Configuration Web Tool**. När du tittar på dessa menyer kommer autentiseringsfönstret fram på skärmen. Skriv in ett användarnamn och lösenord för administratören genom att följa uppmaningarna som visas i dialogrutan.

Förvalt användarnamn är **admin** och för lösenord är det tomt (NULL). Du kan endast ändra lösenordet på sidan **Ange lösenord** i menyn **Säkerhet**. Mer information finns i "Ange lösenord" på sidan 109.

### Detaljer för menyalternativ

"Skrivarstatus"		"Skrivarstatus"
		"Skrivarhändelser"
		"Skrivarinformation"
"Skrivarjobb"		"Jobblista"
		"Slutförda jobb"
"Skrivarinställningar"	"Skrivarinställningsrapport"	"Menyinställningar"
		"Rapporter"
	"Skrivarinställningar"	"Systeminställningar"
		"USB-inställningar"
		"Säkerhetsinst."
	"Underhåll av skrivare"	"Densitet papper"
		"Justera BTR"
		"Justera fixeringsenhet"
		"Justering autoregistrering"
		"Justeringar färgregistrering"
		"Rengör framkallare"
		"Förnya BTR"
		"Underhållsdiagram"
		"Återställ grundinställningar"
		"Icke-Dell toner"
		"Justera höjd"
		"Anpassning av webblänk"

"Skrivarserverinställningar"	"Skrivarserver rapporter"	"Skrivarserver setupsida" "Larm via e-post setupsida"
	"Skrivarserverinställningar"	"Grundinformation" "Portinställningar" "TCP/IP" "Larm via e-post" "Bonjour (mDNS)" "SNMP" "Trådlöst LAN" <sup>*1</sup> "Ställa om skrivarserver"
"Kopiera skrivarinställningar"	"Säkerhet"	"Ange lösenord" "IP-filter(IPv4)"
		"Kopiera skrivarinställningar" "Kopiera skrivarinställningsrapport"
"Utskriftsvolym"		"Utskriftsvolym"

\*1 Denna artikel är endast tillgänglig när skrivaren är ansluten med hjälp av det trådlösa nätverket.

## Skrivarstatus

Använd menyn **Skrivarstatus** om du vill kontrollera statusen på förbrukningsvaror, hårdvara och specifikationer för skrivaren.

Följande sidor visas i menyn **Skrivarstatus**.

### Skrivarstatus

Syfte:

Att kontrollera statusen för förbrukningsvaror och magasin.

Värden:

Tonernivå Cyan	Visar toner som återstår i procent för varje tonerkasset. När kassetten är tom visas ett meddelande. Texten <i>Ring eller beställ</i> är länkad till webbsidan Dell förbrukningsvaror.		
Tonernivå Magenta			
Tonernivå Gul			
Tonernivå Svart			
Pappersmagasin	Status	OK	Indikerar att det finns papper i magasinet men att kvantiteten är okänd.
		Fyll på papper	Indikerar att det inte finns något papper i magasinet.
	Kapacitet		Visar maximal kapacitet för utmatningsfacket.
	Storlek		Visar storleken på papperet i magasinet.
Utmatningsfack	Status	OK	Indikerar att magasinet är tillgängligt.
	Kapacitet		Visar maximal kapacitet för utmatningsfacket.
Lock	Status	Stängd	Indikerar att luckan är stängd.
		Öppen	Indikerar att luckan är öppen.
Skrivartyp	Visar typen av skrivare. <b>Färglaser</b> visas normalt.		
Utskriftshastighet	Visar utskriftshastigheten.		

## Skrivarhändelser

### Syfte:

När skrivarfel som till exempel *Slut på papper* eller *Bakre luckan är öppen* uppstår visas detaljerna för alla varningar eller felindikeringar på sidan **Skrivarhändelser**.

### Värden:

Plats	Visar platsen där felet uppstod.
Information	Visar detaljer över felet.

## Skrivarinformation

### Syfte:

Att visa systeminformation på skrivaren. Du kan även visa denna sida genom att klicka på **Skrivarinformation** i vänster ram.

### Värden:

Dell servicetagnummer	Visar Dell servicetagnummer.	
Expressservicekod	Visar skrivarens expressservicekod.	
Asset Tag-nummer	Visar skrivarens asset tag-nummer.	
Skrivarens serienummer	Visar serienummer för skrivaren.	
Minneskapacitet	Visar minneskapaciteten.	
Processorhastighet	Visar processorhastigheten.	
Skrivare revisionsnivåer	Fast programversion	Visar versionen på kontrollern.
	Nätverk fast programversion	Visar NIC-versionen.

## Skrivarjobb

Menyn **Skrivarjobb** innehåller information på sidorna **Jobblista** och **Slutförda jobb**. Dessa sidor visar detaljer på statusen beträffande varje protokoll eller utskriftsjobb.

### Jobblista

#### Syfte:

Att bekräfta utskriftsjobb som är under bearbetning. Klicka på **Förnya** för att uppdatera skärmen.

#### Värden:

ID	Visar jobb-ID.
Jobbnamn	Visar filnamnet för jobbet under utskrift.
Ägare	Visar namnet på jobbets ägare.
Värdnamn	Visar namnet på värddatorm.
Jobbstatus	Visar statusen för jobbet under utskrift.
Värd I/F	Visar statusen för värdgränssnittet.
Tid för jobbförsändelse	Visar datum för när utskriftsjobbet skickades.

## Slutförda jobb

Syfte:

Kontrollera slutförda jobb. Upp till 10 av de senaste jobben visas. Klicka på **Förnya** för att uppdatera skärmen.

Värden:

ID	Visar jobb-ID.
Jobbnamn	Visar filnamnet på jobbet.
Ägare	Visar namnet på jobbets ägare.
Värddatum	Visar namnet på värddatort.
Utmatningsresultat	Visar statusen för jobbet.
Trycknummer	Visar det totala antalet sidor som använts för utskriftsjobbet.
Ant. ark	Visar det totala antalet ark som använts för utskriftsjobbet.
Värd I/F	Visar statusen för värdgränssnittet.
Tid för jobbförsändelse	Visar datum för när jobbet skickades.

## Skrivarinställningar

Använd menyn **Skrivarinställningar** för att visa **Skrivarinställningsrapporten** och för att konfigurera skrivarinställningarna.

Följande flikade sidor visas högst upp i höger ram.

### Skrivarinställningsrapport

Fliken **Skrivarinställningsrapport** innehåller sidorna **Menyinställningar** och **Rapporter**.

### Menyinställningar

Syfte:

Att visa skrivarens nuvarande inställningar.

Värden:

Systeminställningar	Timer energisparläge - viloläge	Visar den tid det tar för skrivaren innan den övergår till Viloläge efter att ha avslutat ett jobb.
	Timer energisparläge - djupt viloläge	Visar den tid det tar för skrivaren innan den övergår till Djupt viloläge efter att ha övergått till Viloläge.
	Timer energispar - timer auto av <sup>*1</sup>	Visar tiden det tar för skrivaren att stängas av efter att den gått in i djupt viloläge.
	Fel-timeout	Visar den tid det tar för skrivaren innan den avbryter ett utskriftsjobb som avbryts onormalt.
	Jobb-timeout	Visar den tid som skrivaren väntar på att data ska komma från datorn.
	mm/tum	Visar den måttenhet som visas efter ett siffervärde på styrpanelen.
	Grundinställningen för pappersstorlek	Visar den grundinställda pappersstorleken.
	Inaktivera utskrift med större pappersformat	Visar om du vill inaktivera utskrift om pappersstorleken i skrivardrivrutinen och pappersstorleken i skrivarens magasin inte överensstämmer (papperet i magasinet är större).

	Auto loggskrift	Visas om en rapport över jobbhistorik ska skrivas ut automatiskt efter vart tionde jobb.
	Varningsmeddelande låg tonernivå	Visas om du vill att varningsmeddelande ska visas när tonernivån är låg.
	Panelspråk	Visar det språk som används på styrpanelen.
USB-inställningar	USB-port	Visas om USB-gränssnittet är aktiverat.
Säkerhetsinst.	Panellås ange	Visas om åtkomsten till menyer ska begränsas med ett lösenord.
	Inloggningsfel - försök	Visar det maximala antalet gånger som administratören misslyckas att logga in.
	Hämtning av programvara	Visar om du vill aktivera hämtning uppdateringar av mjukvara.
Densitet papper	Vanligt	Visar pappersdensiteten för vanligt papper.
	Etikett	Visar pappersdensiteten för etiketter.
Justera BTR	Vanligt	Visar spänningsinställningen för överföringsrullen för vanligt papper.
	Vanligt tjockt	Visar spänningsinställningen för överföringsrullen för tjockt papper.
	Omslag	Visar spänningsinställningen för överföringsrullen för omslagspapper.
	Etikett	Visar spänningsinställningen för överföringsrullen för etiketter.
	Bestruket	Visar spänningsinställningen för överföringsrullen bestruket papper.
	Kuvert	Visar spänningsinställningen för överföringsrullen för kuvert.
	Återvunnet	Visar spänningsinställningen för överföringsrullen för återvunnet papper.
Justera fixeringsenhet	Vanligt	Visar temperaturinställningen för fixeringsenheten för vanligt papper.
	Vanligt tjockt	Visar temperaturinställningen för fixeringsenheten för vanligt tjockt papper.
	Omslag	Visar temperaturinställningen för fixeringsenheten för omslagspapper.
	Etikett	Visar temperaturinställningen för fixeringsenheten för etiketter.
	Bestruket	Visar temperaturinställningen för fixeringsenheten för bestruket papper.
	Kuvert	Visar temperaturinställningen för fixeringsenheten för kuvert.
	Återvunnet	Visar temperaturinställningen för fixeringsenheten för återvunnet papper.
Justering autoregistrering		Anger om färgregistrering ska justeras automatiskt.
Justera höjd		Visar höjden på platsen där skrivaren är installerad.
Förnya BTR		Visar om åtgärder ska utföras vid skrynklig eller separat pappersutmatning.
Icke-Dell toner		Visar om tonerkassett från annan tillverkare ska användas.
Anpassning av webblänk	Välj webbadress för ombeställning	Visar en länk för användning vid beställning av förbrukningsvaror som kan nås från <b>Beställ material via:</b> i vänster ram.
	Normal	Visar den vanliga webbadressen ( <a href="http://accessories.us.dell.com/sna">http://accessories.us.dell.com/sna</a> ) som kan länkas till <b>Beställ material via:</b>
	Premier	Visar premierwebbadressen ( <a href="http://premier.dell.com">http://premier.dell.com</a> ) som kan länkas till <b>Beställ material via:</b>

\*1 Funktionen auto-off timer är endast tillgänglig i vissa regioner.

## **Rapporter**

Syfte:

Att skriva ut skrivarens inställningar och historikinformation.

Värden:

Skrivarinställningar	Klicka på knappen <b>Start</b> om du vill skriva ut sidan Systeminställningar.
Device Settings (enhetsinställningar)	Klicka på <b>Start</b> om du vill skriva ut sidan enhetsinställningar.
Jobbhistorik	Klicka på <b>Start</b> om du vill skriva ut jobbhistorikrapporten.
Felhistorik	Klicka på <b>Start</b> om du vill skriva ut felhistorikrapporten.
Testsida färg	Klicka på <b>Start</b> om du vill skriva ut sidan Testsida färg.

## **Skrivarinställningar**

Fliken Skrivarinställningar innehåller sidorna Systeminställningar, USB-inställningar och Säkerhetsinställningar.

## **Systeminställningar**

Syfte:

Att konfigurera grundläggande skrivarinställningar.

Värden:

Timer energisparläge - viloläge <sup>*1</sup>	Anger den tid det tar för skrivaren innan den övergår till Viloläge efter att ha avslutat ett jobb.
Timer energisparläge - djupt viloläge	Anger den tid det tar för skrivaren innan den övergår till Djupt viloläge efter att ha övergått till Viloläge.
Timer energispar - timer auto av <sup>*2</sup>	Anger tiden det tar att automatiskt stänga av skrivaren efter att den har gått in i djupt viloläge.
Fel-timeout	Anger den tid det tar för skrivaren innan den avbryter ett utskriftsjobb som avbryts onormalt. Utskriftsjobbet avbryts om time-out-tiden överskrids.
Jobb-timeout	Anger den tid som skrivaren ska vänta på att data ska komma från datorn. Utskriftsjobbet avbryts om time-out-tiden överskrids.
mm/tum <sup>*3</sup>	Anger den måttenhet som visas efter ett siffervärde på styrpanelen.
Grundinställningen för pappersstorlek	Anger den grundinställda pappersstorleken.
Inaktivera utskrift med större pappersstorlek <sup>*4</sup>	Anger om jobb ska skrivas ut om papperet i skrivarens magasin är större än pappersstorleken i skrivardrivrutinen (pappersstorleken behöver inte överensstämma).
Auto loggutskrift	Anger om jobbhistorik ska skrivas ut automatiskt efter vart tionde jobb.
Varningsmeddelande låg tonernivå	Varnar dig om tonernivån är låg.
Panelspråk	Används för att ange språk på styrpanelen.

- 
- \*1 Ange 5 i **Viloläge** om du vill att skrivaren ska övergå till Viloläge fem minuter efter att den avslutat ett jobb. Detta förbrukar mindre energi men kräver längre uppvärmningstid för skrivaren. Ange 5 om skrivaren delar elledning med rumsbelysningen och du noterat att ljuset flimrar.  
Välj ett högt värde om skrivaren används konstant. Under de flesta omständigheterna håller det skrivaren redo att fungera med minimal uppvärmningstid. Ange ett värde för viloläge på mellan 5 och 30 minuter om du vill ha en balans mellan energiförbrukning och kortare uppvärmningstid.  
Skrivaren återgår automatiskt från viloläget till standby-läget när den mottar data från datorn. Du kan också återställa skrivaren till viloläge genom att trycka på en knapp på styrpanelen.
  - \*2 Funktionen timer auto av är endast tillgänglig i vissa regioner.
  - \*3 Grundinställningen **mm/tum** eller **Grundinställningen för pappersstorlek** varierar beroende på landspecifika fabriksinställningar.
  - \*4 **Inaktivera utskrift med större pappersstorlek** är tillgängligt endast i **Dell Printer Configuration Web Tool** och **Verktygslåda**.
- 

### **USB-inställningar**

Syfte:

Att ändra din skrivares USB-inställningar.

Värden:

---

USB-port	Att aktivera din skrivares USB-gränssnitt.
----------	--

---

### **Säkerhetsinst.**

Panellås

Syfte:

Att begränsa åtkomsten till **Adm. meny** och **Rapport/Lista** med ett lösenord och att ange eller ändra lösenordet.



**OBS!:** Denna meny anger ett lösenord för att låsa styrpanelen. Vid ändring av lösenord för **Dell Printer Configuration Web Tool**, klicka på **Ange lösenord** i vänster ram och ange lösenordet.

Värden:

---

Panellås ange	Begränsar åtkomst till <b>Adm. meny</b> och <b>Rapport/Lista</b> med ett lösenord.
Nytt lösenord	Anger ett lösenord som krävs för åtkomst till <b>Adm. meny</b> och <b>Rapport/Lista</b> .
Mata in lösenord igen	Mata in det nya lösenordet igen för att bekräfta.

---

### **Inloggningsfel**

Syfte:

Att ange maxantal misslyckade inloggningar innan en administratör nekar åtkomst till **Adm. meny** och **Rapport/Lista**.



**OBS!:** Detta alternativ är endast tillgängligt när **Panellås ange** är inställd på **Aktivera**.

### **Hämtning av programvara**

Syfte:

Att ställa in om hämtning av programuppdateringar ska vara aktiverad.

### **Underhåll av skrivare**

Fliken **Underhåll av skrivare** innehåller sidorna **Densitet papper**, **justera BTR**, **justera fixeringsenhet**, **Justering autoregistrering**, **Justeringar färgregistrering**, **Rengör framkallare**, **BTR förnya**, **Underhållsdiagram**, **återställ grundinställningar**, **Icke-Dell toner**, **Justera höjd** och **Anpassning av webblänk**.



### **Densitet papper**

Syfte:

Att ange pappersdensitet.

Värden:

Vanligt	Ställer in pappersdensiteten för vanligt papper.
Etikett	Ställer in pappersdensiteten för etiketter.

### **Justera BTR**

Syfte:

Att ange de optimala spänningsinställningarna för överföringsrullen (BTR). Ange negativa värden för att sänka spänningen. Ange positiva värden för att öka spänningen.

Standardinställningarna kanske inte ger bästa utskrift för alla papperstyper. Om du ser fläckar på utskriften kan du försöka öka spänningen. Om du ser vita prickar på utskriften kan du försöka minska spänningen.



**OBS!** Utskriftskvaliteten ändrar sig beroende på de värden som du väljer för denna artikel.

Värden:

Vanligt	Anger inställningen av referensspänning för överföringsrullen för vanligt papper från -3 till 3.
Vanligt tjockt	Anger inställningen av referensspänning för överföringsrullen för tjockt vanligt papper från -3 till 3.
Omslag	Anger inställningen av referensspänning för överföringsrullen för omslagspapper från -3 till 3.
Etikett	Anger inställningen av referensspänning för överföringsrullen för etiketter från -3 till 3.
Bestruket	Anger inställningen av referensspänning för överföringsrullen för bestruket papper från -3 till 3.
Kuvert	Anger inställningen av referensspänning för överföringsrullen för kuvert från -3 till 3.
Återvunnet	Anger inställningen av referensspänning för överföringsrullen för återvunnet papper från -3 till 3.

### **Justera fixeringsenhet**

Syfte:

Att ange de optimala temperaturinställningarna för utskrift för fixeringsenheten. Ange negativa värden om du vill sänka temperaturen. Ange positiva värden om du vill öka temperaturen.

Standardinställningarna kanske inte ger bästa utskrift för alla papperstyper. Om utskriften har krullats kan du försöka sänka temperaturen. Om inte tonern fixeras ordentligt på pappret kan du försöka höja temperaturen.



**OBS!** Utskriftskvaliteten ändrar sig beroende på de värden som du väljer för denna artikel.

Värden:

Vanligt	Anger temperaturinställningarna för fixeringsenheten för vanligt papper från -3 till 3.
Vanligt tjockt	Anger temperaturinställningarna för fixeringsenheten för vanligt tjockt papper från -3 till 3.
Omslag	Anger temperaturinställningarna för fixeringsenheten för omslagspapper från -3 till 3.
Etikett	Anger temperaturinställningarna för fixeringsenheten för etiketter från -3 till 3.
Bestruket	Anger temperaturinställningarna för fixeringsenheten för bestruket papper från -3 till 3.

Kuvert	Anger temperaturinställningarna för fixeringsenheten för kuvert från -3 till 3.
Återvunnet	Anger temperaturinställningarna för fixeringsenheten för återvunnet papper från -3 till 3.

### **Justering autoregistrering**

Syfte:

Att ange om automatisk justering av färgregistrering ska göras.

### **Justeringar färgregistrering**

Syfte:

Att ange om manuell justering av färgregistrering ska göras.

Justeringar färgregistrering behöver göras första gången skrivaren ställs in eller när den flyttas till en annan plats.

 **OBS!:** Funktionen **Justeringar färgregistrering** kan konfigureras när **Justering autoregistrering** är satt till **Av**.

Värden:

Autokorrigera	Klicka på <b>Start</b> för att korrigera färgregistrering automatiskt.	
Färgreg.diagram	Klicka på <b>Start</b> för att skriva ut ett färgregistreringsdiagram. Färgregistreringsdiagrammet skriver ut ett gallermonster av gula, magenta och cyanlinjer. I diagrammet väljer du värdet till höger vid den linje som är perfekt rak för respektive tre färger. Om värdet för den denna linje är 0 behövs inte färgregistrering göras. Om värdet för denna linje är något annat än 0 anger du justeringsvärdet i <b>Justeringar färgregistrering</b> .	
Justeringar färgregistrering	Ange nummer	Anger färgjusteringsvärdena för lateral (vinkelrätt i förhållande till papprets matningsriktning) och process (matningsriktning för papper) för G (Gul), M (Magenta), C (Cyan), VG (vänster gul), VM (vänster magenta), VC (vänster cyan), HG (höger gul), HM (höger magenta) och HC (höger cyan) från mellan -5 till +5.

### **Rengör framkallare**

Syfte:

Att rotera framkallarens motor och röra om tonern i tonerkassetten, för att använda upp en tonerkassett när du behöver byta den före den tar slut eller för att röra om toner i en ny tonerkassett.

Värden:

Rengör framkallare	Klicka på <b>Start</b> för att röra om tonern i tonerkassetten.
Gul toner uppdatera	Klicka på <b>Start</b> för att rengöra tonern i den gula tonerkassetten.
Magenta toner uppdatera	Klicka på <b>Start</b> för att rengöra tonern i tonerkassetten för magenta.
Cyan toner uppdatera	Klicka på <b>Start</b> för att rengöra tonern i tonerkassetten för cyan.
Svart toner uppdatera	Klicka på <b>Start</b> för att rengöra tonern i den svarta tonerkassetten.

### **Förnya BTR**

Syfte:

Att ange om åtgärder ska utföras vid skrynklig eller separat pappersutmaning.

### ***Underhållsdiagram***

Syfte:

Att skriva ut olika diagram som kan användas för att diagnostisera skrivaren.

Värden:

Spöke	Klicka på <b>Start</b> om du vill skriva ut ett diagram för att kontrollera spökutskrift.
4Färger	Klicka på <b>Start</b> om du vill skriva ut band i gult, magenta, cyan och svart i olika densitet.
Placering	Klicka på <b>Start</b> om du vill skriva ut ett diagram och kontrollera sedan att placeringen av den utskrivna bilden är korrekt på pappret.
Förnya utmattning	Klicka på <b>Start</b> om du vill skriva ut ett diagram för att kontrollera ljusets utmattning i PHD:n.

### ***Återställ grundinställningar***

Syfte:

Att initiera NVM (icke-flyktigt minne) för systemparametrar. Efter utförande av denna funktion och återstart av skrivaren återställs alla menyparametrar, förutom nätverksparametrarna, till sina grundinställda värden.

Värden:

Åters grundins, omstartar skrivare.	Klicka på <b>Start</b> för att initiera systemparametrarna.
-------------------------------------	---

### ***Icke-Dell toner***

Syfte:

Att använda tonerkassetten från en annan tillverkare.



**OBS!:** Om du använder tonerkassetter som inte kommer från Dell kan detta leda till att några funktioner inte kan användas samt att reducera utskriftskvaliteten och minska pålitligheten för din skrivare. Dell rekommenderar endast nya tonerkassetter från Dell för din skrivare. Dell erbjuder ingen garanti för problem som orsakats av användning av tillbehör, delar eller komponenter som inte tillhandahållits av Dell.



**OBS!:** Innan du börjar använda tonerkassetter från andra tillverkare måste du starta om skrivaren.

### ***Justera höjd***

Syfte:

Att ange höjden på platsen där skrivaren är installerad.

Urladdningsfenomen för laddning av fotoledaren varierar med det barometrisk trycket. Justeringar utförs genom att ange höjden på platsen där skrivaren används.



**OBS!:** En felaktig inställning av höjdjustering leder till dålig utskriftskvalitet och felaktig indikering av återstående toner.

### **Anpassning av webblänk**

Syfte:

Att ange en länk för användning vid beställning av förbrukningsvaror som kan nås från **Beställ material via:** i vänster ram.

Värden:

Välj webbadress för ombeställning	Välj en Normal eller Premier-webbadress som ska länkas till <b>Beställ material via:</b>
Normal	Visar den vanliga webbadressen ( <a href="http://accessories.us.dell.com/sna">http://accessories.us.dell.com/sna</a> ) som kan länkas till <b>Beställ material via:</b>
Premier	Visar premierwebbadressen ( <a href="http://premier.dell.com">http://premier.dell.com</a> ) som kan länkas till <b>Beställ material via:</b>

### **Skrivarserverinställningar**

Använd menyn **Skrivarserverinställningar** för att ställa in typ av skrivargränssnitt och nödvändiga villkor för kommunikationer.

Följande flikade sidor visas högst upp i höger ram.

#### **Skrivarserver rapporter**

Fliken **Skrivarserver rapporter** innehåller sidorna **Skrivarserver setupsida** och **Larm via e-post setupsida**.

#### **Skrivarserver setupsida**

Syfte:

Att verifiera nuvarande inställningar av TCP/IP(Transmission Control Protocol/Internet Protocol)-protokoll och skrivarportar. På denna sida kan du endast verifiera inställningen av artiklar. Om du vill ändra inställningarna gå till sidorna under fliken **Skrivarserverinställningar**.

Värden:

Ethernet <sup>*1</sup>	Ethernet-inställningar	Visar nuvarande inställningar av Ethernet-överföringshastighet och dubbelsidiga inställningar.
	Nuvarande Ethernet-inställningar	Visar nuvarande Ethernet-inställningar.
	MAC-adress	Visar skrivarens MAC-adress (Media Access Control).
Trådlösa inställningar <sup>*2</sup>	Trådlöst LAN	Visar om den trådlösa anslutningen ska aktiveras.
	SSID	Visar namnet som identifierar nätverket.
	Nätverkstyp	Visar nätverkstypen från antingen ad-hoc- eller infrastrukturläget.
	MAC-adress	Visar MAC-adressen för den trådlösa skrivarinställningen.
	Länkanal	Visar kanalnumret för anslutningen.
	Länkkvalitet	Visar anslutningens kvalitet.

TCP/IP-inställningar	IP-läge	Visar IP-läget.		
	Värddnamn	Visar värddnamn.		
	IPv4 <sup>*3</sup>	IP-adressläge	Visar IP-adressläget.	
		IP-adress	Visar IP-adressen.	
		Subnätmask	Visar subnätmasken.	
		Gateway-adress	Visar gateway-adressen.	
	IPv6 <sup>*4</sup>	Aktiverar tillståndslös adress	Visar om tillståndslös adress ska aktiveras.	
		Använd manuell adress	Visar om IP-adressen ska ställas in manuellt.	
		Manuell adress <sup>*5</sup>	Visar IP-adressen.	
		Tillståndslös adress 1-3 <sup>*6</sup>	Visar statslösadresserna.	
		Länklokal adress <sup>*6</sup>	Visar den länklokala adressen.	
		Manuell Gateway-adress <sup>*5</sup>	Visar gateway-adressen.	
Autokonfigurera Gateway-adress <sup>*6</sup>		Visar gateway-adressen.		
DNS	IPv4 <sup>*3</sup>	Hämta DNS-serveradress från DHCP	Visar om skrivaren tar emot DNS-serveradressen automatiskt från DHCP-servern.	
		Aktuellt DNS-serveradress	Visar nuvarande DNS-serveradressen.	
	IPv6 <sup>*4</sup>	Hämta DNS-serveradress från DHCPv6-lite	Visar om skrivaren tar emot DNS-serveradressen automatiskt från DHCPv6-lite-servern.	
		Aktuellt DNS-serveradress	Visar nuvarande DNS-serveradressen.	
		Prioritering av IPv6 DNS namnupplösning <sup>*7</sup>	Visar om funktion DNS Namnupplösning ska användas.	
LPD	Portstatus	Visar portstatus.		
	Anslutning time-out	Visar tidsgräns för anslutning.		
Port9100	Portstatus	Visar portstatus.		
	Portnummer	Visar portnummer.		
	Anslutning time-out	Visar tidsgräns för anslutning.		
WSD	Portstatus	Visar WSD-portstatus (Web Services on Devices).		
	Portnummer	Visar WSD-portnummer.		
	Mottagning time-out	Visar tidsgräns för mottagning.		
	Meddelande Time-out	Visar meddelandets time-out-period.		
	Maximalt antal av TTL	Visar maximalt antal TTL.		
	Maximalt antal av meddelanden	Visar maximalt antal aviseringar.		
HTTP	Portstatus	Visar portstatus.		
	Portnummer	Visar portnummer.		
	Simultana anslutningar	Visar antalet anslutningar som tagits emot samtidigt av klienten.		
	Anslutning time-out	Visar tidsgräns för anslutning.		

Bonjour (mDNS)	Portstatus	Visar portstatus.
	Värddamn	Visar värddamn.
	Skrivarnamn	Visar skrivarnamnet.
SNMP	Portstatus	Visar portstatus.
IP-filtrer (IPv4) <sup>*8</sup>	Adress	Visar listan över IP-adresser som är tillåtna eller nekas åtkomst till skrivaren.
	Adressmask	Visar listan över subnätmasker som är tillåtna eller nekas åtkomst till skrivaren.
	Aktivt läge	Visar om åtkomst till skrivaren ska tillåtas eller nekas.

\*1 Detta alternativ är endast tillgängligt när skrivaren är ansluten med hjälp av det trådbundna nätverket.

\*2 Denna artikel är endast tillgänglig när skrivaren är ansluten med hjälp av det trådlösa nätverket.

\*3 Den här artikeln visas när IPv4 eller Dual-stackläge har valts.

\*4 Den här artikeln visas när IPv6 eller Dual-stackläge har valts.

\*5 Denna artikel visas endast när **Använd manuell adress** är inställd på Aktivera.

\*6 Den här artikeln visas endast när en IP-adress har tilldelats.

\*7 Den här artikeln är endast tillgänglig när du använder IPv6 stackläge.

\*8 Den här artikeln är endast tillgänglig för LPD eller Port9100.

### **Larm via e-post setupsida**

#### **Syfte:**

Att verifiera nuvarande inställning av SMTP/POP (Simple Mail Transfer Protocol/Post Office Protocol) som används för e-post funktionen och Larm via e-post funktionen. På denna sida kan du endast verifiera inställningen av artiklar. Om du vill ändra inställningarna gå till sidorna under fliken **Skrivarserverinställningar**.

#### **Värden:**

E-post serverinställningar	Portstatus	Visar portstatus.
	Primär SMTP-gateway	Visar primär SMTP-gateway.
	SMTP Portnummer	Visar SMTP-portnummer.
	Autentisering för e-postutskick	Visar autentiseringsmetod för utgående e-post.
	POP3-serveradress	Visar POP3-serveradressen.
	POP3-portnummer	Visar POP3-portnummer.
	Svarsadress	Visar e-postadressen för svar till varje Larm via e-post.
	SMTP-serveranslutning	Visar status för SMTP-serveranslutning.

Larm via e-post inställningar	E-postlista 1	Visar godtagbara e-postadresser för funktionen Larm via e-post angivna i E-postlista 1.	
	Välj larm för lista 1	Larm för material	Visar status för mottagning av Larm via e-post för förbrukningsmateriel.
		Larm om pappershantering	Visar status för mottagning av Larm via e-post för pappershantering.
		Servicesamtal	Visar status för mottagning av Larm via e-post för servicesamtal.
	E-postlista 2	Visar godtagbara e-postadresser för funktionen Larm via e-post angivna i E-postlista 2.	
	Välj larm för lista 2	Larm för material	Visar status för mottagning av Larm via e-post för förbrukningsmateriel.
Larm om pappershantering		Visar status för mottagning av Larm via e-post för pappershantering.	
Servicesamtal		Visar status för mottagning av Larm via e-post för servicesamtal.	

### Skrivarserverinställningar

Fliken Skrivarserverinställningar innehåller sidorna Grundinformation, Portinställningar, TCP/IP, Larm via e-post, Bonjour (mDNS), SNMP, Trådlöst LAN och Ställa om skrivarserver.

#### Grundinformation

Syfte:

Att konfigurera skrivarens grundinformation.



**OBS!:** Funktionen **Självförnyelse** är effektiv för innehållet i toppramen, sidan **Skrivarstatus**, sidan **Jobblista** och sidan **Slutförda jobb**.

Värden:

Systeminställningar	Skrivarnamn	Anger skrivarens namn med upp till 31 alfanumeriska tecken.
	Plats	Anger platsen för skrivaren med upp till 63 alfanumeriska tecken.
	Kontaktperson	Anger kontaktperson, nummer och annan information för administratören och servicecenter med upp till 63 alfanumeriska tecken.
	Administratörens e-postadress	Anger kontaktadress för administratören och servicecenter med upp till 63 alfanumeriska tecken.
	Asset Tag-nummer	Matar in asset tag-nummer för skrivaren.
EWS-inställningar	Självförnyelse	Förnyar automatiskt innehållet på sidan statusdisplay.
	Självförnyelse intervall	Anger tidsintervallet för automatisk förnyelse av innehållet på sidan statusdisplay från 15 till 600 sekunder.

## Portinställningar

Syfte:

Att aktivera eller inaktivera skrivaranslutningar och hantering av protokollfunktioner.



**OBS!** Inställningarna på sidan **Portinställningar** kommer att börja gälla först efter att skrivaren startas om. När du ändrar eller konfigurerar inställningarna klickar du på knappen **Tillämpa nya inställningar** för att tillämpa de nya inställningarna.

Värden:

Ethernet* <sup>1</sup>	Ethernet-inställningar	Auto	Känner av överföringshastigheten på Ethernet och inställningarna för dubbelsidigt automatiskt.
		10Base-T Halv-duplex	Väljer 10Base-T Halv-duplex som förvalt värde.
		10Base-T Full-duplex	Väljer 10Base-T Full-duplex som förvalt värde.
		100Base-TX Halv-duplex	Väljer 100Base-TX Halv-duplex som förvalt värde.
		100Base-TX Full-duplex	Väljer 100Base-TX Full-duplex som förvalt värde.
	Nuvarande Ethernet-inställningar	Visar nuvarande Ethernet-inställningar.	
	MAC-adress	Visar skrivarens MAC-adress.	
Portstatus	LPD	Anger om LPD ska aktiveras.	
	Port9100	Anger om Port9100 ska aktiveras.	
	WSD	Anger om WSD-porten ska aktiveras.	
	Bonjour (mDNS)	Anger om funktionen Bonjour (mDNS) ska aktiveras.	
	Larm via e-post	Anger om funktionen Larm via e-post ska aktiveras.	
	SNMP	Anger om SNMP ska aktiveras.	

\*<sup>1</sup> Detta alternativ är endast tillgängligt när skrivaren är ansluten med hjälp av det trådbundna nätverket.



## TCP/IP

### Syfte:

Att konfigurera IP-adress, subnätmask och gateway-adress för skrivaren.

### Värden:

TCP/IP-inställningar	IP-läge	Anger IP-läget.		
	Värddnamn	Anger värddnamn.		
	IPv4	IP-adressläge	Anger IP-adressläge.	
		Manuell IP-adress	Ställer manuellt in IP-adressen.	
		Manuell Subnätmask	Ställer manuellt in subnätmasken.	
		Manuell Gateway-adress	Ställer manuellt in gateway-adressen.	
	IPv6	Aktiverar tillståndslös adress	Att aktivera den tillståndslösa adressen.	
		Använd manuell adress	Ställa in IP-adressen manuellt.	
		Manuell adress	Ställer manuellt in IP-adressen. För att visa en IPv6-adress anger du adressen. Följt av ett snedstreck (/) och sedan "64". Vidare information får du av din systemadministratör.	
		Manuell Gateway-adress	Ställer manuellt in gateway-adressen.	
DNS	DNS domännamn	Anger domännamnet på domänens server. Upp till 255 alfanumeriska tecken, punkter och bindestreck kan användas. Om du behöver ange fler än ett domännamn avskiljer du dem med ett komma eller semikolon.		
	IPv4	Hämta DNS-serveradress från DHCP	Anger om skrivaren tar emot DNS-serveradressen automatiskt från DHCP-servern.	
		Manuell DNS-serveradress	Anger DNS-serveradressen.	
	IPv6	Hämta DNS-serveradress från DHCPv6-lite	Anger om skrivaren tar emot DNS-serveradressen automatiskt från DHCPv6-lite-servern.	
		Manuell DNS-serveradress	Anger DNS-serveradressen.	
		Prioritering av IPv6 DNS namnupplösning	Visar om funktionen DNS Namnupplösning ska aktiveras.	
LPD	Anslutning time-out	Anger tidsgräns för anslutning från 1 till 1 000 sekunder.		
	IP-filter (IPv4)	Klicka på <b>IP-filter (IPv4)</b> för att ange IP-filterinställningarna på sidan <b>IP-filter (IPv4)</b> .		
Port9100	Portnummer	Anger portnumret från 9000 till 9999.		
	Anslutning time-out	Anger tidsgräns för anslutning mellan 1 och 1 000 sekunder.		
	IP-filter (IPv4)	Klicka på <b>IP-filter (IPv4)</b> för att ange IP-filterinställningarna på sidan <b>IP-filter (IPv4)</b> .		

WSD	Portnummer	Anger portnumret. Detta måste vara 80 eller mellan 8 000 och 9 999.
	Mottagning time-out	Anger tidsgräns för mottagning från 1 till 65 535 sekunder.
	Meddelande Time-out	Anger meddelandets time-out-period från 1 till 60 sekunder.
	Maximalt antal av TTL	Anger maximalt antal av TTL från 1 till 10.
	Maximalt antal av meddelanden	Anger maximala antalet aviseringar från 10 till 20.
HTTP	Portnummer	Anger portnumret. Detta måste vara 80 eller mellan 8 000 och 9 999.
	Simultana anslutningar	Visar det maximala antalet anslutningar som tagits emot samtidigt av klienten.
	Anslutning time-out	Anger tidsgräns för anslutning från 1 till 255 sekunder.

### **Larm via e-post**

#### Syfte:

Att konfigurera inställningarna för Larm via e-post. Denna sida kan också visas genom att du klickar på **Larm via e-post** i vänster ram.

#### Värden:

E-post serverinställningar	Primär SMTP-gateway	Anger primär SMTP-gateway.
	SMTP Portnummer	Anger SMTP portnummer. Detta måste vara 25 587 eller mellan 5 000 och 65 535.
	Autentisering för e-postutskick	Anger autentiseringsmetod för utgående e-post.
	SMTP inloggning användare	Anger SMTP inloggning användare. Upp till 63 alfanumeriska tecken, punkter, bindestreck, understreck och snabel-a (@) kan användas. Om du anger mer än en adress separerar du dem med komma.
	Lösenord för SMTP-inloggning	Anger SMTP inloggning lösenord med upp till 31 alfanumeriska tecken.
	Mata in lösenord för SMTP-inloggning igen	Mata in lösenordet för SMTP-kontot igen för att bekräfta.
	POP3-serveradress* <sup>1</sup>	Anger POP3-serveradressen i IP-adressformat "aaa.bbb.ccc.ddd" eller som ett DNS-värnamn med upp till 63 tecken.
	POP3-portnummer* <sup>1</sup>	Anger POP3-serverns portnummer. Detta måste vara 110 eller mellan 5 000 och 65 535.
	POP-användarnamn* <sup>1</sup>	Anger POP3-kontots användarnamn. Upp till 63 alfanumeriska tecken, punkter, bindestreck, understreck och snabel-a (@) kan användas. Om du anger mer än en adress separerar du dem med komma.
	POP-användarlösenord* <sup>1</sup>	Anger POP3-kontots lösenord med upp till 31 alfanumeriska tecken.
	Bekräfta POP-användarlösenord* <sup>1</sup>	Mata in lösenordet för POP3-kontot igen för att bekräfta.
	Svarsadress	Anger e-postadressen för svar till varje Larm via e-post.
	SMTP-serveranslutning	Visar status för SMTP-serveranslutning.

Larm via e-post inställningar	E-postlista 1	Anger tillåtna e-postadresser för funktionen Larm via e-post med upp till 255 alfanumeriska tecken.	
	Välj larm för lista 1	Larm för material	Anger om Larm via e-post ska tas emot för förbrukningsmaterial.
		Larm om pappershantering	Anger om Larm via e-post ska tas emot för pappershantering.
		Servicesamtal	Anger om Larm via e-post ska tas emot för servicesamtal.
	E-postlista 2	Anger tillåtna e-postadresser för funktionen Larm via e-post med upp till 255 alfanumeriska tecken.	
	Välj larm för lista 2	Larm för material	Anger om Larm via e-post ska tas emot för förbrukningsmaterial.
Larm om pappershantering		Anger om Larm via e-post ska tas emot för pappershantering.	
Servicesamtal		Anger om Larm via e-post ska tas emot för servicesamtal.	

\*1 Den här artikeln är endast tillgänglig när **POP innan SMTP** för **Autentisering för e-postutskick** har valts.

### **Bonjour (mDNS)**

Syfte:

Att konfigurera inställningarna för Bonjour.

Värden:

Värdsnamm	Anger värdsnamnet på upp till 63 alfanumeriska tecken och "-" (tankstreck). Originalinställningen bibehålls om ingen inmatning sker.
Skrivarnamn	Anger skrivarnamnet på upp till 63 alfanumeriska tecken och symboler.

### **SNMP**

Syfte:

Att konfigurera inställningarna för SNMP.

Värden:

Communitynamn	Communitynamn (end. läsbar)*1	Anger communitynamnet för åtkomst (endast läsbar) av data med upp till 31 alfanumeriska tecken.  Originalinställningen bibehålls om ingen inmatning sker. Tecken som matas in för communitynamn i föregående inställning kommer inte att visas på skärmen. Förvalt Läs community är allmänt.
	Mata in Communitynamn (end. läsbar) igen*1	Mata in communitynamn för att komma åt (endast läsbart) data igen och för att bekräfta.
	Communitynamn (läs-/skrivbar)*1	Anger communitynamnet för åtkomst (läs och skriv) av data med upp till 31 alfanumeriska tecken.  Originalinställningen bibehålls om ingen inmatning sker. Tecken som matas in för communitynamn i föregående inställning kommer inte att visas på skärmen. Det förvalda läs/skrivbar community är privat.

	<b>Mata in Communitynamn (läs/skriv) igen</b> *1	Mata in communitynamn för att komma åt (läs- och skrivbart) data igen och för att bekräfta.
	<b>Communitynamn (trap)</b> *1	Anger communitynamnet som används för trap med upp till 31 alfanumeriska tecken.  Originalinställningen bibehålls om ingen inmatning sker. Tecken som matas in för communitynamn i föregående inställning kommer inte att visas på skärmen. Det förvalda trap community är " " (NULL).
	<b>Mata in Communitynamn (trap) igen</b> *1	Mata in communitynamnet som används för trap igen för att bekräfta.
<b>Trap-anmälan 1-4</b>	<b>Trap adresstyp</b>	Välj trap-adresstyp från listan. Väljer du Av raderar du inställningarna under <b>Trap-adress</b> , <b>Portnummer</b> och <b>Anmäl</b> , och meddelar inte om trap-händelser. Genom att välja <b>IPv4</b> eller <b>IPv6</b> kan du ange <b>Trap-adress</b> .
	<b>Trap-adress</b>	Anger IP-adress och IP-socket i följande format: <ul style="list-style-type: none"> <li>• IPv4 Anger IP-adress och IP-socket i formatet nnn.nnn.nnn.nnn:mmmmm. Varje sektion av "nnn" är ett värde mellan 0 och 255. Notera att värdena 127 och 224-254 inte är tillåtna endast för det första tretalet. IP-socket mmmmm är ett variabelvärde mellan 0 till 65 535.</li> <li>• IPv6 Anger IP-adress och IP-socket i formatet xxxx:xxxx:xxxx:xxxx:xxxx:xxxx:xxxx:xxxx:mmmmm. Varje sektion av "xxxx" är en hexadecimalt variabelvärde mellan 0 och ffff. IP-socket mmmmm är ett variabelvärde mellan 0 till 65 535.</li> </ul>
	<b>Portnummer</b>	Anger SNMP trapdestinationsportnummer.
	<b>Anmäla</b>	Anger om trap-händelser ska meddelas.
<b>Autentisera fel-trap</b>		Anger om Autentisera fel-trap ska meddelas.

\*1 Grundvärdet kan ändras genom att använda **Dell Printer Configuration Web Tool**.

## Trådlöst LAN

### Syfte:

Att konfigurera trådlösa nätverksinställningar.

Om du vill ansluta skrivaren till ett trådlöst nätverk ska du se till att koppla ur Ethernet-kabeln.

 **OBS!:** När trådlöst LAN aktiveras inaktiveras trådbundet LAN.

### Värden:

Trådlösa inställningar	Trådlöst LAN	Anger om den trådlösa anslutningen ska aktiveras.
	SSID	Anger det namn som identifierar det trådlösa nätverket med upp till 32 alfanumeriska tecken.
	Nätverkstyp	Anger nätverkstypen från antingen <b>Ad-Hoc</b> eller <b>Infrastruktur</b> .
	MAC-adress	Visar MAC-adressen för skrivarinställningarna för trådlöst nätverk.
	Länkkanal	Visar kanalnumret för skrivarens trådlösa anslutning.
	Länkkvalitet	Visar kvaliteten på skrivarens trådlösa anslutning.
Säkerhetsinställningar	Kryptering	Välj säkerhetsmetod från listan.
	Ingen säkerhet	Anger <b>Ingen säkerhet</b> för att konfigurera den trådlösa inställningen utan att ange någon säkerhetsmetod som WEP, WPA-PSK TKIP, WPA-PSK AES/WPA2-PSK AES och Blandat läge PSK.
	WEP	Anger den WEP som ska användas i det trådlösa nätverket.
	WPA-PSK TKIP* <sup>1</sup>	Anger WPA-PSK TKIP som ska användas i det trådlösa nätverket.
	WPA-PSK AES/WPA2-PSK AES* <sup>1</sup>	Anger WPA-PSK AES/WPA2-PSK AES som ska användas i det trådlösa nätverket.
	Blandat läge PSK	Anger det Blandat läge PSK som ska användas i det trådlösa nätverket
WEP	Kryptering	Välj WEP-nyckelkoden från listan.
	WEP-nyckel 1	Mata in WEP-nyckeln när <b>WEP</b> har valts från <b>Kryptering</b> av <b>Säkerhetsinställningar</b> .
	Mata in WEP-nyckel 1 igen	Mata in WEP-nyckel 1 igen för att bekräfta.
	WEP-nyckel 2	Mata in WEP-nyckeln när <b>WEP</b> har valts från <b>Kryptering</b> av <b>Säkerhetsinställningar</b> .
	Mata in WEP-nyckel 2 igen	Mata in WEP-nyckel 2 igen för att bekräfta.
	WEP-nyckel 3	Mata in WEP-nyckeln när <b>WEP</b> har valts från <b>Kryptering</b> av <b>Säkerhetsinställningar</b> .
	Mata in WEP-nyckel 3 igen	Mata in WEP-nyckel 3 igen för att bekräfta.
	WEP-nyckel 4	Mata in WEP-nyckeln när <b>WEP</b> har valts från <b>Kryptering</b> av <b>Säkerhetsinställningar</b> .
	Mata in WEP-nyckel 4 igen	Mata in WEP-nyckel 4 igen för att bekräfta.
Överföringsnyckel	Anger överföringsnyckeltyp från listan.	

WPA-PSK	Lösenfras	Anger lösenordsfrasen.
	Mata in lösenfras igen	Mata in lösenordsfrasen igen för att bekräfta.

\*1 Detta alternativ är endast tillgängligt när infrastrukturläget är valt som nätverkstyp.

### **Ställa om skrivarserver**

#### **Syfte:**

Att initiera NVM (ickeflyktigt minne) för funktionen nätverk och starta om skrivaren. Du kan också initiera skrivarens NVM från **Återställ grundinställningar** i menyn **Skrivarinställningar**.

#### **Värden:**

Initiera NIC NVRAM minne och starta om skrivaren.	Klicka på <b>Start</b> för att initiera NVM. Nätverksinställningar kommer att återgå till fabriksinställningarna och starta om nätverksfunktionen.
Starta om skrivaren	Klicka på <b>Start</b> för att starta om skrivaren.

## Säkerhet

Fliken Säkerhet innehåller sidorna **Ange lösenord** och **IP-filter(IPv4)**.

### **Ange lösenord**

Syfte:

Att ange eller ändra lösenordet som krävs för att komma åt skrivarens inställningsparametrar från **Dell Printer Configuration Web Tool**.

Denna sida kan också visas genom att du klickar på **Ange lösenord** i vänster ram.

 **OBS!**: Om du har glömt ditt lösenord, initiera NVM (ickeflyktigt minne) för att återställa lösenordet till grundinställningen (NULL). Se "Ställa om skrivarserver" på sidan 108.

 **OBS!**: När du ändrar lösenordet för att låsa styrpanelen, ange lösenordet från **Panellås ange i Skrivarinställningar**.

Värden:

Administratörens lösenord	Anger lösenord med upp till 10 alfanumeriska tecken. Lösenordet kommer att visas som asterisk (*) i fälten när det matas in.
Bekräfta Administratörens lösenord	Mata in lösenordet igen för att bekräfta.
Nekad åtkomst p.g.a. autentiseringsfel hos administratören	Anger max antal gånger som administratören får misslyckas med att logga in. Om du anger 0 inaktiveras den här funktionen. Antalet misslyckade försök nollställs efter en lyckad autentisering. Varje administratörsautentisering avvisas om det maximalt tillåtna misslyckade inloggningsförsöken överskrids.

### **IP-filter(IPv4)**

Syfte:

Att ange om IP-adressen och subnätmasken ska tillåtas eller nekas åtkomst till skrivaren.

 **OBS!**: Den här artikeln är endast tillgänglig för LPD eller Port9100.

Värden:

Adress	Anger att IP-adresserna som är tillåtna eller nekade åtkomst till skrivaren. Ange ett numeriskt värde mellan 0 och 255 i varje fält.	
Adressmask	Anger subnätmasken som är tillåten eller nekade åtkomst till skrivaren. Ange ett numeriskt värde mellan 0 och 255 i varje fält.	
Aktivt läge	Avvisa	Avvisar utskrift från angiven nätverksadress.
	Tillåt	Tillåter utskrift från angiven nätverksadress.
	Inaktiverad	Inaktiverar funktionen IP-filter för den angivna IP-adressen.

## Kopiera skrivarinställningar

Menyn **Kopiera skrivarinställningar** innehåller sidorna **Kopiera skrivarinställningar** och **Kopiera skrivarinställningsrapport**.

### Kopiera skrivarinställningar

Syfte:

Att kopiera skrivarinställningar till en eller flera skrivare av samma modell.

Om du vill kopiera inställningarna till en annan skrivare anger du skrivarens IP-adress och lösenord som inställningarna ska kopieras till i textrutan **IP-adress** och textrutan **Lösenord**. Klicka sedan på **Kopiera inställningarna till värden i den ovanstående listan**. Kopiera inställningarna har slutförts. Anslutningens timeout-period är 60 sekunder. Efter det kan du kontrollera om inställningarna har kopierats till den här sidan. Och du måste klicka på **Kopiera inställningarna till värden i den ovanstående listan och starta om maskinen för Dell Printer Configuration Web Tool** i målskrivaren för att verifiera om inställningarna har kopierats eller ej.

Om inställningarna kan kopieras men skrivarkonfigurering är annorlunda så kopieras endast inställningarna för de gemensamma artiklarna. Skrivarinställningarna kan kopiera till 10 skrivares IP-adresser samtidigt.

### Kopiera skrivarinställningsrapport

Syfte:

Att verifiera kopieringshistoriken.



**OBS!**: Historiken rensas genom att stänga av skrivaren.

## Utskriftsvolym

Syfte:

Använda menyn **Utskriftsvolym** för att verifiera antalet utskrivna sidor.

Värden:

---

Sidräkning skrivare	Visar det totala antalet utskrivna sidor sedan det att skrivaren skickades från fabriken.
Papper som använts	Visar antal utskrivna sidor för varje pappersstorlek.

---



## Förstå verktygslådans menyer

Med Verktygslådan kan du titta på eller ange specifika skrivarinställningar. Du kan även diagnostisera skrivarinställningarna med Verktygslådan.

Verktygslådan innehåller flikarna **Skrivarinställningsrapport**, **Underhåll av skrivare** och **Diagnos**.

 **OBS!**: Dialogrutan **Lösenord** visas första gången du försöker ändra några inställningar i **Verktygslådan** när **Panellås** är aktiverat för skrivaren. Ange i så fall det lösenord som du har ställt in och klicka på **OK** för att tillämpa inställningarna.

### Startar Verktygslådan

Klicka på **Start** → **Alla program** → **Dell-skrivare** → **Dell C1760nw Color Printer** eller **Dell C1660w Color Printer** → **Verktygslåda**.

 **OBS!**: Fönstret **Välj skrivare** markeras i detta steg när flera skrivardrivrutiner har installerats på din dator. I det här fallet klickar du på **Dell C1760nw Color Printer** eller **Dell C1660w Color Printer** som finns på listan **Skrivarnamn** och klicka sedan på **OK**.

Verktygslådan öppnas.

### Använda Verktygslådan för att ändra skrivarinställningar

Du kan välja menyalternativ och motsvarande värden från Verktygslådan.

För att välja ett nytt värde som inställning:

- 1 Klicka på **Start** → **Alla program** → **Dell-skrivare** → **Dell C1760nw Color Printer** eller **Dell C1660w Color Printer** → **Verktygslåda**.

 **OBS!**: Fönstret **Välj skrivare** markeras i detta steg när flera skrivardrivrutiner har installerats på din dator. I det här fallet klickar du på **Dell C1760nw Color Printer** eller **Dell C1660w Color Printer** som finns på listan **Skrivarnamn** och klicka sedan på **OK**.

Verktygslådan öppnas.

- 2 Klicka på fliken **Underhåll av skrivare**.
- 3 Välj önskat menyalternativ.

Varje menyalternativ har en lista med värden för alternativet. Ett värde kan vara:

- En fras eller ett ord som beskriver inställningen
- Ett numeriskt värde som kan ändras
- En på/av-inställning

- 4 Välj önskat värde och klicka sedan på knappen som tillhör varje menyalternativ.

Drivrutininställningarna kan ha företräde över tidigare gjorda ändringar och kräva att du ändrar förvalen i Verktygslådan.

# Skrivarinställningsrapport

Fliken Skrivarinställningsrapport innehåller sidorna Skrivarinformation, Menyinställningar, Rapporter och TCP/IP-inställningar.

## Skrivarinformation

Syfte:

Att visa systeminformation om skrivaren.

Värden:

Dell servicetagnummer	Visar skrivarens servicetagnummer.
Expressservicekod	Visar skrivarens expressservicekod.
Skrivarens serienummer	Visar serienummer för skrivaren.
Skrivartyp	Visar typen av skrivare.
Asset Tag-nummer	Visar skrivarens asset tag-nummer.
Minneskapacitet	Visar minneskapaciteten.
Processorhastighet	Visar processorhastigheten.
Fast programversion	Visar versionen på kontrollern.
Nätverk fast programversion	Visar version för nätverkskortet (NIC).
MCU fast programversion	Visar version på MCU-fast programvara (Machine Control Unit).
Utskriftshastighet (Färg)	Visar hastighet för färgutskrift.
Utskriftshastighet (Monokrom)	Visar hastighet för svartvit utskrift.

## Menyinställningar

Syfte:

Att visa skrivarens nuvarande inställningar.

Värden:

Systeminställningar	Timer energisparläge - viloläge	Visar den tid det tar för skrivaren innan den övergår till Viloläge efter att ha avslutat ett jobb.
	Timer energisparläge - djupt viloläge	Visar den tid det tar för skrivaren innan den övergår till Djupt viloläge efter att ha övergått till Viloläge.
	Timer energisparläge - timer auto av <sup>*1</sup>	Visar tiden för automatisk avstängning av skrivaren efter att den har gått in i djupt viloläge.
	Fel time-out	Visar den tid det tar för skrivaren innan den avbryter ett utskriftsjobb som avbryts onormalt.
	Tidsgräns för jobb	Visar den tid som skrivaren väntar på att data ska komma från datorn.
	Auto loggutskrift	Visas om en rapport över jobbhistorik ska skrivas ut automatiskt efter vart tionde jobb.
	mm/tum	Visar den måttenhet som visas efter ett siffervärde på styrpanelen.
	Panelspråk	Visar det språk som används på styrpanelen.
	Grundins. utskr.papp.stl	Visar den grundinställda pappersstorleken.

	Varning låg tonernivå	Visar om du vill att varningsmeddelande ska visas när tonernivån är låg.
	Inaktivera utskrift med större pappersformat	Visar om du vill inaktivera utskrift om pappersstorleken i skrivardrivrutinen och pappersstorleken i skrivarens magasin inte överensstämmer (papperet i magasinet är större).
Densitet papper	Vanligt	Visar pappersdensiteten för vanligt papper.
	Etikett	Visar pappersdensiteten för etiketter.
Justera BTR	Vanligt	Visar spänningsinställningen för överföringsrullen för vanligt papper.
	Vanligt tjockt	Visar spänningsinställningen för överföringsrullen för tjockt papper.
	Återvunnet	Visar spänningsinställningen för överföringsrullen för återvunnet papper.
	Omslag	Visar spänningsinställningen för överföringsrullen för omslagspapper.
	Bestruket	Visar spänningsinställningen för överföringsrullen bestruket papper.
	Kuvert	Visar spänningsinställningen för överföringsrullen för kuvert.
	Etikett	Visar spänningsinställningen för överföringsrullen för etiketter.
	Justera fixeringsenhet	Vanligt
Vanligt tjockt		Visar temperaturinställningen för fixeringsenheten för vanligt tjockt papper.
Återvunnet		Visar temperaturinställningen för fixeringsenheten för återvunnet papper.
Omslag		Visar temperaturinställningen för fixeringsenheten för omslagspapper.
Bestruket		Visar temperaturinställningen för fixeringsenheten för bestruket papper.
Kuvert		Visar temperaturinställningen för fixeringsenheten för kuvert.
Etikett		Visar temperaturinställningen för fixeringsenheten för etiketter.
Justering autoregistrering		Anger om färgregistrering ska justeras automatiskt.
Justera höjd	Visar höjden på platsen där skrivaren är installerad.	
Icke-Dell toner	Visar om tonerkassett från annan tillverkare ska användas.	
BTR förnyelseläge	Visar om åtgärder ska utföras vid skrynklig eller separat pappersutmatning.	
*1 Funktionen <b>Timer auto av</b> är endast tillgänglig i vissa regioner.		

## Rapporter

Syfte:

Att skriva ut skrivarens inställningar och historikinformation.

Rapporterna skrivs ut i det pappersformat som angetts i skrivarinställningarna.

Värden:

Skrivarinställningar	Klicka för att skriva ut en detaljerad lista över skrivarens inställningar.
Enhetsinställningar	Klicka för att skriva ut en detaljerad lista över enhetsinställningarna.
Jobbhistorik	Klicka för att skriva ut historiken för slutförda jobb.
Felhistorik	Klicka för att skriva ut felhistoriken.
Testsida färg	Klicka om du vill skriva ut en testsida i färg.

## TCP/IP-inställningar

Syfte:

Att visa nuvarande inställningar av TCP/IP (Transmission Control Protocol/Internet Protocol)-protokoll.

Värden:

IP-adressläge	Visar metod för erhållande av IP-adress.
IP-adress	Visar skrivarens IP-adress.
Subnätmask	Visar subnätmasken.
Gateway-adress	Visar gateway-adressen.

## Underhåll av skrivare

Fliken Underhåll av skrivare innehåller sidorna Systeminställningar, Densitet papper, Justera BTR, Justera fixeringsenhet, Justering färgregistrering, Justera höjd, Återställ grundinställningar, Icke-Dell toner, BTR förnyelseläge, TCP/IP-inställningar och Nätverksinställning.

## Systeminställningar

Syfte:

Att konfigurera strömsparläget, timeout-tid, automatisk utskrift för jobblogg, mm-inställning, språkinställning för styrpanelen, standardinställning för pappersstorlek och varning för låg tonernivå.

Värden:

Viloläge <sup>*1</sup>	Tillgängligt område: 5–30 minuter	Anger den tid det tar för skrivaren innan den övergår till Viloläge efter att ha avslutat ett jobb.
Djupt viloläge	Tillgängligt område: 1–6 minuter	Anger den tid det tar för skrivaren innan den övergår till Djupt viloläge efter att ha övergått till Viloläge.
Timer auto av <sup>*2</sup>	0: Av 60–1440 minuter	Anger tiden det tar för skrivaren att stängas av automatiskt efter att den gått in i djupt viloläge.
Fel time-out	0: Av Tillgängligt område: 3–300 sekunder	Avaktiverar time-out vid fel. Anger den tid det tar för skrivaren innan den avbryter ett utskriftsjobb som avbryts onormalt. Utskriftsjobbet avbryts om time-out-tiden överskrids.

Tidsgräns för jobb	0: Av	Avaktiverar time-out för jobb.
	Tillgängligt område: 5–300 sekunder	Anger den tid som skrivaren ska vänta på att data ska komma från datorn. Utskriftsjobbet avbryts om time-out-tiden överskrids.
Auto loggutskrift	Av	Skriver inte automatiskt ut en jobbhistorikrapport.
	På	Skriver automatiskt ut en jobbhistorikrapport efter varje 10 jobb.
mm/tum	millimeter (mm)	Anger den måttenhet som visas efter ett siffervärde på styrpanelen.
	tum (")	
Panelspråk	English	Anger det språk som ska användas på styrpanelen.
	Franska	
	Tyska	
	Italienska	
	Spanska	
	Danska	
	Holländska	
	Norska	
Grundins. utskr.papp.strl	A4	Anger den grundinställda pappersstorleken.
	Letter	
Varning låg tonemivå	På	Visar varningsmeddelande när tonemivån är låg.
	Av	Visar inte varningsmeddelandet.
Inaktivera utskrift med större pappersformat <sup>*3</sup>	Av	Skriver ut om papperet i skrivarens magasin är större än pappersstorleken i skrivardrivrutinen (pappersstorleken behöver inte överensstämna).
	På	Inaktiverar utskrift om pappersstorleken i skrivardrivrutinen och pappersstorleken i skrivarens magasin inte överensstämmer (papperet i magasinet är större).
Tillämpa nya inställningar	Efter att du avslutat inställningarna trycker du på <b>Tillämpa nya inställningar</b> för att tillämpa ändringarna.	
<p>*1 Ange 5 i <b>Viloläge</b> om du vill att skrivaren ska övergå till Viloläge fem minuter efter att den avslutat ett jobb. Detta förbrukar mindre energi men kräver längre uppvärmningstid för skrivaren. Ange 5 om skrivaren delar elledning med rumsbelysningen och du noterat att ljuset flimrar. Välj ett högt värde om skrivaren används konstant. Under de flesta omständigheterna håller det skrivaren redo att fungera med minimal uppvärmningstid. Ange ett värde för viloläge på mellan 5 och 30 minuter om du vill ha en balans mellan energiförbrukning och kortare uppvärmningstid. Skrivaren återgår automatiskt från viloläget till standby-läget när den mottar data från datorn. Du kan också återställa skrivaren till viloläge genom att trycka på en knapp på styrpanelen.</p> <p>*2 Funktionen <b>Timer auto av</b> är endast tillgänglig i vissa regioner.</p> <p>*3 <b>Inaktivera utskrift med större pappersstorlek</b> är tillgängligt endast i <b>Dell™ Printer Configuration Web Tool</b> och <b>Verktöglåda</b>.</p>		

## Densitet papper

Syfte:

Att ange pappersdensitet.

Värden:

Vanligt	Normal	Anger pappersdensiteten för vanligt papper.
	Tunt	
Etikett	Normal	Anger pappersdensiteten för etiketter.
	Tunt	
Tillämpa nya inställningar		Efter att du avslutat inställningarna trycker du på <b>Tillämpa nya inställningar</b> för att tillämpa ändringarna.
Starta om skrivaren för att tillämpa nya inställningar		Klicka på <b>Starta om skrivaren för att tillämpa nya inställningar</b> för att tillämpa ändringarna.

## Justera BTR

Syfte:

Att ange de optimala spänningsinställningarna för överföringsrullen (BTR). Ange negativa värden för att sänka spänningen. Öka genom att ange positiva värden.

Standardinställningarna kanske inte ger bästa utskrift för alla papperstyper. Om du ser fläckar på utskriften kan du försöka öka spänningen. Om du ser vita prickar på utskriften kan du försöka minska spänningen.



**OBS!** Utskriftskvaliteten ändrar sig beroende på de värden som du väljer för denna artikel.

Värden:

Vanligt	Tillgängligt område: -3 – +3
Vanligt tjockt	Tillgängligt område: -3 – +3
Återvunnet	Tillgängligt område: -3 – +3
Omslag	Tillgängligt område: -3 – +3
Bestruket	Tillgängligt område: -3 – +3
Kuvert	Tillgängligt område: -3 – +3
Etikett	Tillgängligt område: -3 – +3
Tillämpa nya inställningar	Efter att du avslutat inställningarna trycker du på <b>Tillämpa nya inställningar</b> för att tillämpa ändringarna.
Starta om skrivaren för att tillämpa nya inställningar	Klicka på <b>Starta om skrivaren för att tillämpa nya inställningar</b> för att tillämpa ändringarna.

## Justera fixeringsenhet

### Syfte:

Att ange de optimala temperaturinställningarna för utskrift för fixeringsenheten. Ange negativa värden om du vill sänka temperaturen. Öka genom att ange positiva värden.

Standardinställningarna kanske inte ger bästa utskrift för alla papperstyper. Om utskriften har krullats kan du försöka sänka temperaturen. Om inte tonern fixeras ordentligt på pappret kan du försöka höja temperaturen.

 **OBS!:** Utskriftskvaliteten ändrar sig beroende på de värden som du väljer för denna artikel.

### Värden:

Vanligt	Tillgängligt område: -3 – +3
Vanligt tjockt	Tillgängligt område: -3 – +3
Återvunnet	Tillgängligt område: -3 – +3
Omslag	Tillgängligt område: -3 – +3
Bestruket	Tillgängligt område: -3 – +3
Kuvert	Tillgängligt område: -3 – +3
Etikett	Tillgängligt område: -3 – +3
Tillämpa nya inställningar	Efter att du avslutat inställningarna trycker du på <b>Tillämpa nya inställningar</b> för att tillämpa ändringarna.
Starta om skrivaren för att tillämpa nya inställningar	Klicka på <b>Starta om skrivaren för att tillämpa nya inställningar</b> för att tillämpa ändringarna.

## Justering färgregistrering

### Syfte:

Att ange inställningar för **Justering färgregistrering** (individuell korrigerig av gul, magenta, cyan). När **Justering autoregistrering** är inställd på **På** skriver skrivaren ut färgregistreringsdiagrammet och justerar färgregistreringen med hjälp av diagrammet. Justeringar färgregistrering behöver göras första gången skrivaren ställs in eller när den flyttas till en annan plats.

### Värden:

Justering autoregistrering	På	Justerar färgregistrering automatiskt.
	Av	Justerar inte färgregistrering automatiskt.
Autokorriger <sup>*1</sup>		Klicka på <b>Start</b> för att korrigera färgregistrering automatiskt.
Skriv ut färgregistreringsdiagram <sup>*1, *2</sup>		Klicka på <b>Start</b> för att öppna fönstret <b>Skriv ut färgregistreringsdiagram</b> och välj sedan pappersstorlek och klicka på <b>OK</b> för att skriva ut färgregistreringsdiagrammet.

Registreringsjustering G (gul) *1	Tillgängligt område: -5 – +5	Anger laterala (vinkelrätt mot riktningen för pappersmatning) färgjusteringsvärden individuellt.
M (magenta)	Tillgängligt område: -5 – +5	
C (cyan)	Tillgängligt område: -5 – +5	
VG (vänster gul)	Tillgängligt område: -5 – +5	Anger processfärgjusteringsvärden (papprets matningsriktning) individuellt.
VM (vänster magenta)	Tillgängligt område: -5 – +5	
VC (vänster cyan)	Tillgängligt område: -5 – +5	
HG (höger gul)	Tillgängligt område: -5 – +5	
HM (höger magenta)	Tillgängligt område: -5 – +5	
HC (höger cyan)	Tillgängligt område: -5 – +5	
Tillämpa nya inställningar	Efter att du avslutat inställningarna trycker du på <b>Tillämpa nya inställningar</b> för att tillämpa ändringarna.	
Starta om skrivaren för att tillämpa nya inställningar	Klicka på <b>Starta om skrivaren för att tillämpa nya inställningar</b> för att tillämpa ändringarna.	
*1 Detta alternativ är endast tillgängligt när <b>Justering autoregistrering</b> är inställt på Av.		
*2 Färgregistreringsdiagrammet skriver ut ett gallermonster av gula, magenta och cyanlinjer. I diagrammet väljer du värdet till höger vid den linje som är perfekt rak för respektive tre färger. Om värdet för den denna linje är 0 behövs inte färgregistrering göras. Om värdet för denna linje är något annat än 0 anger du justeringsvärdet i <b>Registreringsjustering</b> .		

## Justera höjd

Syfte:

Att ange höjden på platsen där skrivaren är installerad.

Urladdningsfenomen för laddning av fotoledaren varierar med det barometrisk trycket. Justeringar utförs genom att ange höjden på platsen där skrivaren används.



**OBS!** En felaktig inställning av höjdjustering leder till dålig utskriftskvalitet och felaktig indikering av återstående toner.

Värden:

0 meter	Anger höjden på platsen där skrivaren är installerad.
1 000 meter	
2 000 meter	
3 000 meter	
Tillämpa nya inställningar	Efter att du avslutat inställningarna trycker du på <b>Tillämpa nya inställningar</b> för att tillämpa ändringarna.
Starta om skrivaren för att tillämpa nya inställningar	Klicka på <b>Starta om skrivaren för att tillämpa nya inställningar</b> för att tillämpa ändringarna.



## Återställ grundinställningar

Syfte:

Att initiera NVM (icke-flyktigt minne) för systemparametrar. Efter utförande av denna funktion och återstart av skrivaren återställs alla menyparametrar, förutom nätverksparametrarna, till sina grundinställda värden.

För mer information, se "Återställa grundinställningarna" på sidan 123.

Värden:

---

Starta	Klicka för att initiera systemparametrarna.
--------	---

---

## Icke-Dell toner

Syfte:

Att använda tonerkassetten från en annan tillverkare.

 **OBS!** Om du använder tonerkassetter som inte kommer från Dell kan detta leda till att några funktioner inte kan användas samt reducera utskriftskvaliteten och minska pålitligheten för din skrivare. Dell rekommenderar endast nya tonerkassetter från Dell för din skrivare. Dell erbjuder ingen garanti för problem som orsakats av användning av tillbehör, delar eller komponenter som inte tillhandahållits av Dell.

 **OBS!** Innan du börjar använda tonerkassetter från andra tillverkare måste du starta om skrivaren.

Värden:

---

Icke-Dell toner	Av	Använder inte tonerkassetten från en annan tillverkare.
	På	Använder tonerkassetten från en annan tillverkare.
Tillämpa nya inställningar		Efter att du avslutat inställningarna trycker du på <b>Tillämpa nya inställningar</b> för att tillämpa ändringarna.
Starta om skrivaren för att tillämpa nya inställningar		Klicka på <b>Starta om skrivaren för att tillämpa nya inställningar</b> för att tillämpa ändringarna.

---

## BTR förnyelseläge

Syfte:

Att utföra åtgärder vid skrynklig eller separat pappersutmaning.

Värden:

---

BTR förnyelseläge	Av	Utför inte automatiskt åtgärder vid skrynklig eller separat pappersutmaning.
	På	Utför automatiskt åtgärder vid skrynklig eller separat pappersutmaning.
Tillämpa nya inställningar		Efter att du avslutat inställningarna trycker du på <b>Tillämpa nya inställningar</b> för att tillämpa ändringarna.
Starta om skrivaren för att tillämpa nya inställningar		Klicka på <b>Starta om skrivaren för att tillämpa nya inställningar</b> för att tillämpa ändringarna.

---

## TCP/IP-inställningar

Syfte:

Att konfigurera TCP/IP-inställningar.

Värden:

IP-adressläge	AutoIP	Ställer automatiskt in IP-adressen.
	DHCP	Använder DHCP för att ange IP-adressen.
	BOOTP	Använder BOOTP för att ange IP-adressen.
	RARP	Använder RARP för att ange IP-adressen.
	Manuell angivelse	Ställer manuellt in IP-adressen.
IP-adress		Ställer manuellt in IP-adressen som tilldelats skrivaren.
Subnätmask		Ställer manuellt in subnätmasken.
Gateway-adress		Ställer manuellt in gateway-adressen.
Tillämpa nya inställningar		Efter att du avslutat inställningarna trycker du på <b>Tillämpa nya inställningar</b> för att tillämpa ändringarna.
Starta om skrivaren för att tillämpa nya inställningar		Klicka på <b>Starta om skrivaren för att tillämpa nya inställningar</b> för att tillämpa ändringarna.

## Nätverksinställningar

Syfte:

Att visa serverinställningarna för Dell Printer Configuration Web Tool.



**OBS!:** När skrivaren är ansluten till den USB-porten visas inte denna inställning.

Värden:

Skrivarserverinställningar	Visa	Klicka på för att visa serverinställningarna för Dell Printer Configuration Web Tool.
Visa Dells webbverktyg för skrivarkonfigurering	Av	Stänger av visningen av serverinställningarna för Dell Printer Configuration Web Tool.
	På	Slår på visningen av serverinställningarna för Dell Printer Configuration Web Tool.
Tillämpa nya inställningar		Efter att du avslutat inställningarna trycker du på <b>Tillämpa nya inställningar</b> för att tillämpa ändringarna.
Starta om skrivaren för att tillämpa nya inställningar		Klicka på <b>Starta om skrivaren för att tillämpa nya inställningar</b> för att tillämpa ändringarna.

## Diagnos

Fliken **Diagnos** innehåller sidorna **Diagramutskrift**, **Maskinkontroll**, **Miljösensorinformation**, **Rör om framkallare** och **Förnyelseläge**.

### Diagramutskrift

Syfte:

Att skriva ut olika diagram som kan användas för att diagnostisera skrivaren.

Värden:

Pappersstorlek	A4 Letter	Väljer pappersstorlek för att skriva ut diagram.
Spökkonfigureringsdiagram		Klicka för att skriva ut ett diagram för att kontrollera spökutskrift.
4-färgskonfigureringsdiagram		Klicka för att skriva ut band i gult, magenta, cyan och svart i olika densitet.
Placeringsdiagram		Klicka för att skriva ut ett diagram och kontrollera sedan att placeringen av den utskrivna bilden är korrekt på pappret.
Trumuppdatering konfigureringsdiagram		Skriver ut ett diagram för att kontrollera ljusets utmattning i trumenheten.

### Maskinkontroll

Syfte:

Att kontrollera funktionen för skrivarens olika komponenter.

Värden:

Maskinkontroll	Funktionskontroll för huvudmotorn	Klicka på <b>Start</b> för att aktivera huvudmotorn inuti skrivaren. Bekräfta att motorn hörs.
	Funktionskontroll för matarrullen <sup>*1</sup>	Klicka på <b>Start</b> för att aktivera matarrullen. Bekräfta att motorn hörs.
	Funktionskontroll för REGI-kopplingen	Klicka på <b>Start</b> för att aktivera REGI-kopplingen. Bekräfta att du kan höra att kopplingen klickar.
	Funktionskontroll för spridningsmotorn (gul)	Klicka på <b>Start</b> för att aktivera spridningsmotorn för varje tonerkasset. Bekräfta att motorn hörs.
	Funktionskontroll för spridningsmotorn (magenta)	
	Funktionskontroll för spridningsmotorn (cyan)	
	Funktionskontroll för spridningsmotorn (svart)	
Spela ljud		Klicka här för att via datorns högtalare spela upp en inspelning av ljudet för den valda <b>maskinkontrollen</b> .
Starta		Klicka här för funktionskontroll av den funktion som valts under <b>Maskinkontroll</b> och visa resultatet under <b>Resultat</b> .
<sup>*1</sup> När du utför funktionskontrollen för matarrullen ska du ta bort pappret från multifunktionsmataren (MPF).		

## Miljösensorinformation

Syfte:

Att visa informationen för den interna miljösensorn under **Resultat**.

---

Hämta miljösensorinformation	Klicka för att bekräfta informationen från den interna miljösensorn på skrivaren, till exempel när det gäller temperatur och luftfuktighet.
------------------------------	---

---

## Rör om framkallare

Syfte:

Att rotera framkallarmotorn och röra om toner i tonerkassetten.

Värden:

---

Starta	Klicka på för att röra om tonern.
--------	-----------------------------------

---

## Förnyelseläge

Syfte:

Att använda färdigt en tonerkassett när du behöver byta den före den tar slut eller för att röra om toner i en ny tonerkassett.



**OBS!** Användning av Förnyelseläge konsumerar extra toner.

Värden:

---

Gul	Klicka för att rengöra tonern i den gula tonerkassetten.
Magenta	Klicka för att rengöra tonern i den magenta tonerkassetten.
Cyan	Klicka för att rengöra tonern i cyan tonerkassett.
Svart	Klicka för att rengöra tonern i den svarta tonerkassetten.

---

## Återställa grundinställningarna

När denna funktion har körts och skrivaren har startats om återställs alla menyparametrar och inställningar till grundinställningarna.

Följande menyparametrar är undantag och återställs inte.

- Nätverksinställningar
- Panellås-inställningar och lösenord
- Inställningar för inloggningsfel
- USB-portinställningar

- 1** Klicka på **Start** → **Alla Program** → **Dell-skrivare** → **Dell C1760nw Color Printer** eller **Dell C1660w Color Printer** → **Verktygslåda**.

 **OBS!**: Läs "Startar Verktöglådan" på sidan 111 om du behöver mer information om hur man startar Verktöglådan.

Verktygslådan öppnas.

- 2** Klicka på fliken **Underhåll av skrivare**.
- 3** Välj **Återställ grundinställningar** från listan till vänster på sidan.  
Sidan **Återställ grundinställningar** visas.
- 4** Klicka på **Start**.  
Skrivaren startar om automatiskt för att tillämpa inställningarna.



## Förstå skrivarmenyerna

När skrivaren är konfigurerad som en nätverksskrivare och tillgänglig för ett antal användare kan tillträdet till menyerna i Adm . meny begränsas. Detta förhindrar att obehöriga användare använder styrpanelen och oavsiktligt ändrar de förvalda menyinställningarna som administratören gjort. Du kan dock välja inställningar för enstaka utskriftsjobb genom att använda skrivardrivrutinen. Utskriftsinställningar valda från drivrutinen går före förvalda menyinställningar som valts från styrpanelen.

### Rapport/lista

Använd menyn Rapport/Lista för att skriva ut din skrivares inställningar och historik.



**OBS!:** Det krävs ett lösenord för att gå in i menyn Rapport/lista när Panellås ange är inställd på Aktivera. Ange i så fall det lösenord du angett och tryck på knappen (Ange).

#### Skrivarinställning

Syfte:

Att skriva ut en lista med information som skrivarnamn, servicetagg, skrivarens status, förbrukningsvaror och nätverksinställningar.

#### Enhetsinställningar

Syfte:

Att skriva ut en detaljerad lista över alla inställningar på menyerna i styrpanelen.

#### Jobbhistorik

Syfte:

Att skriva ut en detaljerad lista över utskriftsjobb som har behandlats. Denna lista innehåller de senaste 10 jobben.

#### Felhistorik

Syfte:

Att skriva ut en detaljerad lista över pappersstopp och allvarliga fel.

#### Testsida färg

Syfte:

Att skriva ut en sida för att testa färger.

#### Skriva ut en rapport/lisa med styrpanelen

- 1 Tryck på knappen (Meny).
- 2 Tryck på knappen tills Rapport/lista markeras och tryck sedan på knappen (Ange).
- 3 Tryck på knappen tills önskad rapport eller lista markeras och tryck sedan på knappen (Ange).  
Den valda rapporten eller listan skrivs ut.

## Skriva ut en rapport/lista med verktygslådan

- 1 Klicka på Start → Alla Program → Dell-skrivare → Dell C1760nw Color Printer eller Dell C1660w Color Printer → Verktygslåda.



 **OBS!** Fönstret **Välj skrivare** markeras i detta steg när flera skrivardrivrutiner har installerats på din dator. I det här fallet klickar du på **Dell C1760nw Color Printer** eller **Dell C1660w Color Printer** som finns på listan **Skrivarnamn** och klicka sedan på **OK**.

Verktygslådan öppnas.

- 2 Klicka på fliken **Skrivarinställningsrapport**.
- 3 Välj **Rapporter** från listan på vänstersidan på sidan.  
Sidan **Rapporter** visas.
- 4 Klicka på knappen för önskad rapport eller lista.  
Rapporten eller listan skrivs ut.

## Adm.meny

Använd menyn **Adm.meny** för att konfigurera en rad skrivarfunktioner.

 **OBS!** Det krävs ett lösenord för att gå in i menyn **Adm.meny** när **Panellås ange** är inställd på **Aktivera**. Ange i så fall det lösenord du angett och tryck på knappen  (**Ange**).

## Nätverk

Använd menyn **Nätverk** för att ändra skrivarinställningarna för jobb som skickas till skrivaren via det trådbundna eller trådlösa nätverket.

 **OBS!** Värden markerade med asterisk (\*) är fabriksinställningar.

### Ethernet (endast Dell™ C1760nw Color Printer)

Syfte:

Att ange kommunikationshastighet och duplexinställningar för Ethernet. Ändringarna börjar gälla först efter att skrivaren stängts av och satts på igen.

Värden:

Auto*	Identifierar Ethernet-inställningarna automatiskt.
10Base Halv	Använder 10base-T halv-duplex.
10Base Full	Använder 10base-T full-duplex.
100Base Halv	Använder 100base-TX halv-duplex.
100Base Full	Använder 100base-TX full-duplex.

 **OBS!** Den här artikeln visas inte när Ethernet-kabeln är frånkopplad och **Trådlöst LAN** är inställt på **Aktivera**.



## Trådlöst LAN

Syfte:

Att aktivera den trådlösa anslutningen.

Värden:

Aktivera	Aktiverar den trådlösa anslutningen.
Inaktivera	Inaktiverar den trådlösa anslutningen.

 **OBS!:** För Dell C1760nw Color Printer är fabriksinställningen **Aktivera**. För Dell C1660w Color Printer är fabriksinställningen **Inaktivera**.

 **OBS!:** När du använder USB-anslutningen och inte den trådlösa anslutningen så behöver du inaktivera trådlöst LAN.

## Status trådlöst

Syfte:

Att visa information om den trådlösa signalstyrkan. Inga ändringar kan göras på styrpanelen för att förbättra statusen för den trådlösa anslutningen.

Värden:

God	Anger bra signalstyrka.
Acceptabel	Anger marginell signalstyrka.
Låg	Anger otillräcklig signalstyrka.
Ingen mottagning	Anger att ingen signal tas emot.

 **OBS!:** För Dell C1760nw Color Printer visas den här artikeln när Ethernet-kabeln är frånkopplad och Trådlöst LAN är inställt på **Aktivera**.

 **OBS!:** För Dell C1660w Color Printer visas den här artikeln endast när Trådlöst LAN är inställt på **Aktivera**.

## Ställ in för trådlöst

Syfte:

Att konfigurera det trådlösa nätverksgränssnittet.

Värden:

Välj Åtkomst	Välj åtkomstpunkt från listan.
WEP-nyckel	Ange WEP-nyckeln när du väljer en åtkomstpunkt med WEP som säkerhetsmetod. För 64-bitarsnycklar så kan upp till 10 hexadecimala tecken kan anges. För 128-bitarsnycklar så kan upp till 26 hexadecimala tecken kan anges.
Inmatning av lösenfras	När du väljer en åtkomstpunkt med WPA, WPA2 eller Blandat som krypteringstyp så ska du ange lösenfrasen på 8 till 63 alfanumeriska tecken.

Manuell inställning	Ange (SSID)	Ange ett namn för att identifiera det trådlösa nätverket. Upp till 32 alfanumeriska tecken kan anges.
	Infrastruktur	Välj när du vill konfigurera den trådlösa inställningen genom en åtkomstpunkt, till exempel en trådlös router.
	Ingen säkerhet *	Ange <b>Ingen säkerhet</b> för att konfigurera den trådlösa inställningen utan att ange någon säkerhetsmetod från <b>WEP</b> , <b>WPA-PSK-TKIP</b> och <b>WPA2-PSK-AES</b> .
	Blandat läge PSK	Välj för att konfigurera den trådlösa inställningen med krypteringsmetoden för Blandat läge PSK. Blandat läge PSK väljer automatiskt krypteringstyp från antingen WPA-PSK-TKIP, WPA-PSK-AES eller WPA2-PSK-AES.
	Inmatning av lösenfras	Anger lösenfrasen på 8 till 63 alfanumeriska tecken.
	WEP	Anger den WEP-nyckel som ska användas i det trådlösa nätverket. För 64-bitarsnycklar så kan upp till 10 hexadecimala tecken kan anges. För 128-bitarsnycklar så kan upp till 26 hexadecimala tecken kan anges.
	Överföringsnyckel	Anger överföringsnyckeln från <b>Auto</b> *, <b>WEP-nyckel 1</b> , <b>WEP-nyckel 2</b> , <b>WEP-nyckel 3</b> och <b>WEP-nyckel 4</b> .
	WPA-PSK-TKIP	Välj för att konfigurera den trådlösa inställningen med säkerhetsmetoden WPA-PSK-TKIP.
	Inmatning av lösenfras	Anger lösenordsfrasen på 8 till 63 alfanumeriska tecken.
	WPA2-PSK-AES	Välj för att konfigurera den trådlösa inställningen med säkerhetsmetoden WPA2-PSK-AES eller WPA-PSK-AES.
Inmatning av lösenfras	Anger lösenordsfrasen på 8 till 63 alfanumeriska tecken.	
Ad-hoc	Välj för att konfigurera den trådlösa inställningen utan någon åtkomstpunkt, till exempel en trådlös router.	
Ingen säkerhet *	Ange <b>Ingen säkerhet</b> för att konfigurera den trådlösa inställningen utan att ange säkerhetsmetoden från WEP.	
WEP	Anger den WEP-nyckel som ska användas i det trådlösa nätverket. För 64-bitarsnycklar så kan upp till 10 hexadecimala tecken kan anges. För 128-bitarsnycklar så kan upp till 26 hexadecimala tecken kan anges.	
Överföringsnyckel	Anger överföringsnyckeln <b>WEP-nyckel 1</b> *, <b>WEP-nyckel 2</b> , <b>WEP-nyckel 3</b> och <b>WEP-nyckel 4</b> .	



**OBS!** För Dell C1760nw Color Printer visas den här artikeln när Ethernet-kabeln är fränkopplad och Trådlöst LAN är inställt på Aktivera.

## WPS-inställning

Syfte:

Att konfigurera det trådlösa nätverket med WPS.

Värden:

Tryck på knappen. Ctrl	PBC-start <sup>*1</sup>	Konfigurerar den trådlösa inställningen med säkerhetsmetoden WPS-PBC.
PIN-kod	Starta konfig.	Konfigurerar den trådlösa inställningen med PIN-koden som tilldelas automatiskt från skrivaren.
	Skriv ut PIN-kod	Skriver ut PIN-koden. Bekräfta den när du anger PIN-koden för datorn.

<sup>\*1</sup> Du kan även starta WPS-PBC genom att trycka och hålla ner knappen  (Wi-Fi | WPS).

 **OBS!:** WPS 2.0-kompatibel. WPS 2.0 fungerar på en åtkomstpunkt med följande krypteringstyper: Blandat PSK-läge, WPA-PSK-AES, WPA2-PSK AES, WPA-PSK TKIP, Öppna (ingen säkerhet)

 **OBS!:** För Dell C1760nw Color Printer visas den här artikeln när Ethernet-kabeln är frånkopplad och Trådlöst LAN är inställt på Aktivera.

 **OBS!:** För Dell C1660w Color Printer visas den här artikeln endast när Trådlöst LAN är inställt på Aktivera.

## Starta om trådlöst

Syfte:

Att initiera trådlösa nätverksinställningar. När denna funktion har körts och skrivaren har startats om återställs alla inställningar för trådlöst nätverk till dess förvalda värden.

 **OBS!:** För Dell C1760nw Color Printer visas den här artikeln när Ethernet-kabeln är frånkopplad och Trådlöst LAN är inställt på Aktivera.

 **OBS!:** För Dell C1660w Color Printer visas den här artikeln endast när Trådlöst LAN är inställt på Aktivera.

## TCP/IP

Syfte:

Att konfigurera TCP/IP-inställningar. Ändringarna börjar gälla först efter att skrivaren stängts av och satts på igen.

Värden:

IP-läge	Dual-stack*	Använder både IPv4 och IPv6 för att ange IP-adressen.	
	IPv4-läge	Använder IPv4 för att ange IP-adressen.	
	IPv6-läge	Använder IPv6 för att ange IP-adressen.	
IPv4	Skaffa IP-adress	AutoIP*	Ställer automatiskt in IP-adressen.
		BOOTP	Använder BOOTP för att ange IP-adressen.
		RARP	Använder RARP för att ange IP-adressen.
		DHCP	Använder DHCP för att ange IP-adressen.
		Panel	Aktiverar den IP-adress som angetts på styrpanelen.
	IP-adress	Ställer manuellt in IP-adressen som tilldelats skrivaren.	
Subnätmask	Ställer manuellt in subnätmasken.		
Gateway-adress	Ställer manuellt in gateway-adressen.		

## Protokoll

### Syfte:

Att aktivera eller inaktivera varje protokoll. Ändringarna börjar gälla först efter att skrivaren stängts av och satts på igen.

### Värden:

LPD	Aktivera*	Aktiverar LPD-porten (Line Printer Daemon).
	Inaktivera	Inaktiverar LPD-porten.
Port9100	Aktivera*	Aktiverar Port9100-porten.
	Inaktivera	Inaktiverar Port9100-porten.
WSD	Aktivera*	Aktiverar WSD-porten (Web Services on Devices).
	Inaktivera	Inaktiverar WSD-porten.
SNMP UDP	Aktivera*	Aktiverar UDP-porten.
	Inaktivera	Inaktiverar UDP-porten.
Larm via e-post	Aktivera*	Aktiverar funktionen Larm via e-post.
	Inaktivera	Inaktiverar funktionen Larm via e-post.
EWS	Aktivera*	Tillåter åtkomst till Dell Printer Configuration Web Tool inbyggd i skrivaren.
	Inaktivera	Tillåter inte åtkomst till Dell Printer Configuration Web Tool som medföljer skrivaren.
Bonjour (mDNS)	Aktivera*	Aktiverar Bonjour (mDNS).
	Inaktivera	Inaktiverar Bonjour (mDNS).

## IP-filter

### Syfte:

Att blockera data som mottas från vissa IP-adresser genom trådburet eller trådlöst nätverk. Du kan ange fem IP-adresser. Ändringarna börjar gälla först efter att skrivaren stängts av och satts på igen.

### Värden:

Ant. n/Adress (n är 1-5.)		Anger IP-adressen för filter <i>n</i> .
Ant. n/Mask (n är 1-5.)		Anger adressmasken för filter <i>n</i> .
Ant. n/Läge (n är 1-5.)	Av*	Inaktiverar funktionen för filter <i>n</i> .
	Acceptera	Accepterar en åtkomst från den angivna IP-adressen.
	Avvisa	Avvisar en åtkomst från den angivna IP-adressen.

 **OBS!** Den här artikeln är endast tillgänglig för LPD eller Port9100.

## Starta om LAN

### Syfte:

Att initiera nätverksdata som lagrats i icke-flyktigt minne (NVM). När denna funktion har körts och skrivaren har startats om återställs alla inställningar för nätverk till dess förvalda värden.

## USB-inställningar

Använd menyn USB-inställningar för att ändra skrivarinställningar som påverkar en USB port.

 **OBS!**: Värden markerade med asterisk (\*) är fabriksinställningar.

### USB-port

Syfte:

Att ändra din skrivares USB-inställningar. Ändringarna börjar gälla först efter att skrivaren stängts av och satts på igen.

Värden:

Aktivera*	Aktiverar USB-gränssnittet.
Inaktivera	Inaktiverar USB-gränssnittet.

## Systeminställningar

Använd menyn Systeminställningar för att konfigurera en rad skrivarfunktioner.

 **OBS!**: Värden markerade med asterisk (\*) är fabriksinställningar.

### Energisparläge tid

Syfte:

Att ange tiden för övergång till energisparläge.

Värden:

Viloläge	5 min.*	Anger den tid det tar för skrivaren innan den övergår till Viloläge efter att ha avslutat ett jobb.
	Tillgängligt område: 5-30 min.	
Djupt viloläge	6 min.*	Anger den tid det tar för skrivaren innan den övergår till Djupt viloläge efter att ha övergått till Viloläge.
	Tillgängligt område: 1-6 min.	
Timer auto av <sup>*1</sup>	Av	Inaktiverar auto-off timer.
	På*	Anger tiden det tar att automatiskt stänga av skrivaren efter att den har gått in i djupt viloläge.
	180 min.*	
	Tillgängligt område: 60-1440 min.	

\*1 Funktionen auto-off timer är endast tillgänglig i vissa regioner.

Ange 5 i Viloläge för att skrivaren ska övergå till Viloläge fem minuter efter att den avslutat ett jobb. Detta förbrukar mindre energi men kräver längre uppvärmningstid för skrivaren. Ange 5 om skrivaren delar elledning med rumsbelysningen och du noterat att ljuset flimrar.

Välj ett högt värde om skrivaren används konstant. Under de flesta omständigheterna håller det skrivaren redo att fungera med minimal uppvärmningstid. Ange ett värde för viloläge på mellan 5 och 30 minuter om du vill ha en balans mellan energiförbrukning och kortare uppvärmningstid.

Skrivaren återgår automatiskt från viloläget till standby-läget när den mottar data från datorn. Du kan också återställa skrivaren till viloläge genom att trycka på en knapp på styrpanelen.

Om funktion auto-off timer stänger av skrivaren så kan skrivaren inte sättas på igen automatiskt. För att sätta på skrivaren igen genom att slå på strömbrytaren på skrivaren till På.

#### Fel-timeout

Syfte:

Att ange den tid det tar för skrivaren innan den avbryter ett utskriftsjobb som avbryts onormalt. Utskriftsjobbet avbryts om time-out-tiden överskrids.

Värden:

På*	60 sek.* Tillgängligt intervall: 3–300 sek.	Anger den tid det tar för skrivaren innan den avbryter ett utskriftsjobb som avbryts onormalt.
Av		Inaktiverar time-out vid fel.

#### Jobb-timeout

Syfte:

Att ange den tid som skrivaren ska vänta på att data ska komma från datorn. Utskriftsjobbet avbryts om time-out-tiden överskrids.

Värden:

På*	30 sek.* Tillgängligt intervall: 5–300 sek.	Anger den tid som skrivaren ska vänta på att data ska komma från datorn.
Av		Inaktiverar timeout för jobb.

#### mm/tum

Syfte:

Att ange den måttenhet som visas efter ett siffervärde på styrpanelen.

Värden:

millimeter (mm)	Anger tum som förvald måttenhet.
tum (")	



**OBS!:** Grundinställningen för mm/ tum varierar beroende på landspecifika fabriksinställningar.

#### Def. Pappersstorlek

Syfte:

Att ange förvald dokumentstorlek.

Värden:

A4
Letter

 **OBS!** Grundinställningen för Def. Pappersstorleken varierar beroende på landspecifika fabriksinställningar.

#### Auto loggutskrift

Syfte:

Att automatiskt skriva ut en jobbhistorikrapport efter varje 10:de jobb.

Värden:

Av*	Skriver inte automatiskt ut en jobbhistorikrapport.
På	Skriver automatiskt ut en jobbhistorikrapport.

 **OBS!** Jobbhistorikrapporten kan också skrivas ut genom att använda menyn Rapport/Lista.

#### Varningsmeddelande för låg tonernivå

Syfte:

Att ange om varningsmeddelandet ska visas när tonernivån är låg.

Värden:

På*	Visar varningsmeddelande när tonernivån är låg.
Av	Visar inte varningsmeddelande när tonernivån är låg.

#### Påslagningsguide (endast Dell C1660w Color Printer)

Syfte:

Att utföra skrivarens startinställningar.

Värden:

Nej*	Gör inte startinställningar för skrivaren.
Ja	Gör startinställningar för skrivaren.

#### Underhåll

Använd menyn Underhåll för att initiera oflyktigt minne (NVM), konfigurera inställningarna för papperskvalitet på vanligt papper och konfigurera säkerhetsinställningarna.

 **OBS!** Värden markerade med asterisk (\*) är fabriksinställningar.

#### F/W-version

Syfte:

Att visa versionen på kontrollern.

#### Servicetagg

Syfte:

Att visa skrivarens servicetagg.

#### Expresskod

Syfte:

Att visa skrivarens expressservicekod.

### Densitet papper

Syfte:

Att ange pappersdensitet.

Värden:

Vanligt	Normal*
	Tunt
Etikett	Normal*
	Tunt

### Justera BTR

Syfte:

Att ange de optimala spänningsinställningarna för överföringsrullen (BTR). Ange negativa värden för att sänka spänningen. Ange positiva värden för att öka spänningen.

Standardinställningarna kanske inte ger bästa utskrift för alla papperstyper. Om du ser fläckar på utskriften kan du försöka öka spänningen. Om du ser vita prickar på utskriften kan du försöka minska spänningen.



**OBS!:** Utskriftskvaliteten ändrar sig beroende på de värden som du väljer för denna artikel.

Värden:

Vanligt	0*
	Tillgängligt intervall: -3 – +3
Vanligt tjockt	0*
	Tillgängligt intervall: -3 – +3
Omslag	0*
	Tillgängligt intervall: -3 – +3
Etikett	0*
	Tillgängligt intervall: -3 – +3
Bestruket	0*
	Tillgängligt intervall: -3 – +3
Kuvert	0*
	Tillgängligt intervall: -3 – +3
Återvunnet	0*
	Tillgängligt intervall: -3 – +3



### Just. Fixeringsenhet

#### Syfte:

Att ange de optimala temperaturinställningarna för utskrift för fixeringsenheten. Ange negativa värden om du vill sänka temperaturen. Ange positiva värden om du vill öka temperaturen.

Standardinställningarna kanske inte ger bästa utskrift för alla papperstyper. Om utskriften har krullats kan du försöka sänka temperaturen. Om inte tonern fixeras ordentligt på pappret kan du försöka höja temperaturen.

 **OBS!** Utskriftskvaliteten ändrar sig beroende på de värden som du väljer för denna artikel.

#### Värden:

Vanligt	0*	Tillgängligt intervall: -3 – +3
Vanligt tjockt	0*	Tillgängligt intervall: -3 – +3
Omslag	0*	Tillgängligt intervall: -3 – +3
Etikett	0*	Tillgängligt intervall: -3 – +3
Bestruket	0*	Tillgängligt intervall: -3 – +3
Kuvert	0*	Tillgängligt intervall: -3 – +3
Återvunnet	0*	Tillgängligt intervall: -3 – +3

### Justera autoregistrering

#### Syfte:

Att ange om automatisk justering av färgregistrering ska göras.

#### Värden:

På*	Justerar färgregistrering automatiskt.
Av	Justerar inte färgregistrering automatiskt.

## Justera färgregistrering

### Syfte:

Att ange om manuell justering av färgregistrering ska göras.

Justeringar färgregistrering behöver göras första gången skrivaren ställs in eller när den flyttas till en annan plats.



**OBS!** Funktionen Justering färgregistrering kan konfigureras när Justering autoregistrering är inställd till Av.

### Värden:

Autokorrigera	Korrigerar färgregistrering automatiskt.	
Färgreg.diagram	Skriver ut ett färgregistreringsdiagram. Färgregistreringsdiagrammet skriver ut ett gallermonster av gula, magenta och cyanlinjer. I diagrammet väljer du värdet till höger vid den linje som är perfekt rak för respektive tre färger. Om värdet för den denna linje är 0 behövs inte färgregistrering göras. Om värdet för denna linje är något annat än 0 anger du justeringsvärdet i Ange nummer.	
Ange nummer	G	0 <sup>*</sup> Tillgängligt intervall: -5 – +5
	M	0 <sup>*</sup> Tillgängligt intervall: -5 – +5
	C	0 <sup>*</sup> Tillgängligt intervall: -5 – +5
	VG	0 <sup>*</sup> Tillgängligt intervall: -5 – +5
	VM	0 <sup>*</sup> Tillgängligt intervall: -5 – +5
	VC	0 <sup>*</sup> Tillgängligt intervall: -5 – +5
	HG	0 <sup>*</sup> Tillgängligt intervall: -5 – +5
	HM	0 <sup>*</sup> Tillgängligt intervall: -5 – +5
	HC	0 <sup>*</sup> Tillgängligt intervall: -5 – +5

## Rengör framkallare

### Syfte:

Att rotera framkallarmotorn och röra om toner i tonerkassetten.

## Toner uppdatera

### Syfte:

Att använda färdigt en tonerkassett när du behöver byta den före den tar slut eller för att röra om toner i en ny tonerkassett.

### Värden:

Gul	Rengör tonern i den gula tonerkassetten.
Magenta	Rengör tonern i den magenta tonerkassetten.
Cyan	Rengör tonern i cyan tonerkassetten.
Svart	Rengör tonern i den svarta tonerkassetten.

## Förnya BTR

### Syfte:

Att ange om åtgärder ska utföras vid skrynklig eller separat pappersutmaning.

### Värden:

Av*	Utför inte automatiskt åtgärder vid skrynklig eller separat pappersutmaning.
På	Utför automatiskt åtgärder vid skrynklig eller separat pappersutmaning.

## Diagram

### Syfte:

Att skriva ut olika diagram som kan användas för att diagnostisera skrivaren.

### Värden:

Spöke	Skriver ut ett diagram för att kontrollera spökutskrift.
4Färger	Skriver ut band i gult, magenta, cyan och svart i olika densitet.
Placering	Skriver ut ett diagram och kontrollera sedan att placeringen av den utskrivna bilden är korrekt på pappret.
Förnya utmattning	Skriver ut ett diagram för att kontrollera ljusets utmattning i PHD:n.

## Återställ grundinställningar

### Syfte:

Att initiera NVM (icke-flyktigt minne) för systemparametrar. Efter utförande av denna funktion och återstart av skrivaren återställs alla menyparametrar, förutom nätverksparametrarna, till sina grundinställda värden.

För mer information, se "Återställa grundinställningar" på sidan 141.

## Icke-Dell toner

Syfte:

Att använda tonerkassetten från en annan tillverkare.

 **OBS!:** Om du använder tonerkassetter som inte kommer från Dell kan detta leda till att några funktioner inte kan användas samt att reducera utskriftskvaliteten och minska pålitligheten för din skrivare. Dell rekommenderar endast nya tonerkassetter från Dell för din skrivare. Dell erbjuder ingen garanti för problem som orsakats av användning av tillbehör, delar eller komponenter som inte tillhandahållits av Dell.

 **OBS!:** Innan du börjar använda tonerkassetter från andra tillverkare måste du starta om skrivaren.

Värden:

Av*	Använder inte tonerkassetten från en annan tillverkare.
På	Använder tonerkassetten från en annan tillverkare.

## Justera höjd

Syfte:

Att ange höjden på platsen där skrivaren är installerad.

Urladdningsfenomen för laddning av fotoledaren varierar med det barometrisk trycket. Justeringar utförs genom att ange höjden på platsen där skrivaren används.

 **OBS!:** En felaktig inställning av höjjustering leder till dålig utskriftskvalitet och felaktig indikering av återstående toner.

Värden:

0 m*	Anger höjden på platsen där skrivaren är installerad.
1 000 m	
2 000 m	
3 000 m	

## Säkerhetsinst.

Använd menyn Säkerhetsinställningar för att ange ett lösenord för begränsad åtkomst till menyerna. Detta förebygger att artiklar ändras oavsiktligt.

 **OBS!:** Värden markerade med asterisk (\*) är fabriksinställningar.

## Panellås

### *Panellås ange*

Syfte:

Att begränsa åtkomst till Adm.meny och Rapport/lista.

Mer information finns i "Panellåsfunktion" på sidan 140.

Värden:

Inaktivera*	Begränsar inte åtkomst till Adm.meny och Rapport/lista.
Aktivera	Begränsar åtkomst till Adm.meny och Rapport/lista med ett lösenord.

Nytt lösenord	Anger ett lösenord som krävs för åtkomst till Adm. meny och Rapport/lista.
Ange igen	Anger det nya lösenordet igen för att bekräfta.
Nuvarande lösenord <sup>*1</sup>	Anger lösenordet för att inaktivera Panellås ange.

<sup>\*1</sup> Nuvarande lösenord visas endast när du ändringar inställningen från Aktivera till Inaktivera.

### Ändra lösenord

Syfte:

Att ändra ett lösenord för att begränsa åtkomsten till menyer.

Värden:

Nuvarande lösenord	Anger lösenordet för att ändra lösenordet.
Nytt lösenord	Anger nytt lösenord.
Ange igen	Mata in det nya lösenordet igen för att bekräfta.

 **OBS!:** Detta alternativ visas endast när Panellås ange är inställd på Aktivera.

### Inloggningsfel

Syfte:

Att ange maxantal misslyckade inloggningar innan en administratör nekar åtkomst till Adm. meny och Rapport/lista.

Värden:

Av <sup>*</sup>	Anger inte maxantalet misslyckade inloggningar.
På	5 gånger <sup>*</sup> Tillgängligt intervall: 1 - 10times

 **OBS!:** Detta alternativ är endast tillgängligt när Panellås ange är inställd på Aktivera.

### S/W-hämtning

Syfte:

Att aktivera eller inaktivera hämtning av uppdateringar till fast programvara.

Värden:

Aktivera <sup>*</sup>	Aktiverar uppdateringar av fast programvara.
Inaktivera	Inaktiverar uppdateringar av fast programvara.

## Panelspråk

Syfte:

Att ange det språk som ska användas på styrpanelen.











Värden:



English*
Français
Italiano
Deutsch
Español
Dansk
Nederlands
Norsk
Svenska





## Panellåsfunktion

Denna funktion förhindrar obehöriga användare att ändra inställningar gjorda av administratören. Du kan dock välja inställningar för enstaka utskriftsjobb genom att använda skrivardrivrutinen.







### Aktivera panellås

- 1 Tryck på knappen  (Meny).
- 2 Tryck på knappen  tills Adm. meny markeras och tryck sedan på knappen  (Ange).
- 3 Tryck på knappen  tills Säkerhetsinst markeras och tryck sedan på knappen  (Ange).
- 4 Se till att Panellås markeras och tryck sedan på knappen  (Ange).
- 5 Se till att Panellås ange markeras och tryck sedan på knappen  (Ange).
- 6 Tryck på knappen  tills Aktivera markeras och tryck sedan på knappen  (Ange).
- 7 Ange det nya lösenordet och tryck sedan på knappen  (Ange).
- 8 Ange lösenordet igen för att bekräfta lösenordet du har angett och tryck sedan på knappen  (Ange).

 **OBS!** Stäng av skrivaren om du glömmer ditt lösenord. Slå sedan på skrivaren samtidigt som du trycker på knappen  (Meny). Fortsätt att trycka på knappen  (Meny) tills Nytt lösenord visas. Utför steg 7 eller 8. Skärmen kommer att indikera att lösenordet har ändrats.

 **OBS!** Utför steg 1 och två om du ändrade lösenordet. Ange det aktuella lösenordet och tryck sedan på knappen  (Ange). Utför steg 3 och 4. Tryck på knappen  tills Ändra lösenord markeras och tryck sedan på knappen  (Ange). Ange det aktuella lösenordet och tryck sedan på knappen  (Ange). Utför steg 7 eller 8. Då ändras lösenordet.

### Inaktiverar panellåset

- 1 Tryck på knappen  (Meny).
- 2 Tryck på knappen  tills Adm. meny markeras och tryck sedan på knappen  (Ange).
- 3 Ange lösenordet och tryck sedan på knappen  (Ange).
- 4 Tryck på knappen  tills Säkerhetsinst markeras och tryck sedan på knappen  (Ange).
- 5 Se till att Panellås markeras och tryck sedan på knappen  (Ange).

- 6 Se till att Panellås ange markeras och tryck sedan på knappen ✓ (Ange).
- 7 Tryck på knappen ▼ tills Inaktivera markeras och tryck sedan på knappen ✓ (Ange).
- 8 Ange det aktuella lösenordet och tryck sedan på knappen ✓ (Ange).

## Återställa grundinställningar

När denna funktion har körts och skrivaren har startats om återställs alla menyparametrar och inställningar till grundinställningarna.

Följande menyparametrar är undantag och återställs inte.

- Nätverksinställningar
- Panellås-inställningar och lösenord
- Inställningar för inloggningsfel
- USB-portinställningar

 **OBS!:** Det krävs ett lösenord för att gå in i menyn Adm. meny när Panellås ange är inställd på Aktivera. Ange i så fall det lösenord du angett och tryck på knappen ✓ (Ange).

- 1 Tryck på knappen ☰ (Meny).
- 2 Tryck på knappen ▼ tills Adm. meny markeras och tryck sedan på knappen ✓ (Ange).
- 3 Tryck på knappen ▼ tills Underhåll markeras och tryck sedan på knappen ✓ (Ange).
- 4 Tryck på knappen ▼ tills Återställ grundinställningar markeras och tryck sedan på knappen ✓ (Ange).
- 5 Se till att Säker? markeras och tryck sedan på knappen ✓ (Ange).
- 6 Stäng av skrivaren och sätt på igen för att tillämpa inställningarna.





## Riktlinjer för utskriftsmaterial

Material för utskrift är bl.a. papper, etiketter, kuvert och bestruket papper. Den här skrivaren ger utskrifter av hög kvalitet på en mängd olika utskriftsmaterial. Att välja passande utskriftsmaterial för skrivaren hjälper dig att undvika problem vid utskrift. Detta avsnitt beskriver val av rätt utskriftsmaterial, vård av utskriftsmaterial och laddning av utskriftsmaterial i multifunktionsmataren (MPF) eller prioritetsarkmataren (PSI).

 **OBS!**: De bilder som används i denna handbok gäller för Dell™ C1760nw Color Printer om inte annat anges.

 **OBS!**: Den prioriterade arkisättaren (PSI) är endast tillgänglig för Dell C1760nw Color Printer.

### Papper

För bästa utskriftskvalitet i färg använd 75 g/m<sup>2</sup> xerografiskt, långfibrigt papper. För bästa utskriftskvalitet i svartvitt använd 90 g/m<sup>2</sup> xerografiskt, långfibrigt papper. Innan du köper större mängder av något utskriftsmaterial rekommenderas du att göra en provutskrift först.

När du laddar papper i skrivaren identifierar du först den rekommenderade utskriftssidan på paketet och laddar sedan papperet därefter. Se ”Ladda utskriftsmaterial i multifunktionsmataren (MPF)” på sidan 151 och ”Ladda utskriftsmaterial i den prioriterade arkisättaren (PSI) (endast Dell C1760nw Color Printer)” på sidan 159 för detaljerade laddningsinstruktioner.

### Pappersegenskaper

Följande pappersegenskaper påverkar utskriftskvaliteten och pålitligheten. Det rekommenderas att du följer dessa riktlinjer när du utvärderar ett nytt papper.

#### Vikt

Både multifunktionsmataren (MPF) och prioritetsarkmataren (PSI) matar pappersvikter från 60 till 163 g/m<sup>2</sup> långfibrigt automatiskt. Papper som är lättare än 60 g/m<sup>2</sup> kanske inte matas korrekt och kan orsaka pappersstopp. För bästa funktion bör du använda 75 g/m<sup>2</sup> långfibrigt papper.

#### Krullning

Krullning är benägenheten hos utskriftsmaterialet att krulla sig i kanterna. Kraftig krullning kan orsaka matningsproblem i skrivaren. Krullning uppstår vanligen efter att papperet passerat igenom skrivaren där det utsätts för höga temperaturer. Att lagra oförpackat papper, även i pappersmataren, kan leda till att pappret krullar sig innan utskrift och orsaka matningsproblem oavsett fuktighet. Om du behöver skriva ut på papper som krullat sig slätar du först ut det och lägger det sedan i MPF eller PSI.

#### Släthet

Graden av släthet på papperet påverkar direkt utskriftskvaliteten. Om papperet är för grovt fixeras inte tonern ordentligt på papperet vilket ger sämre utskriftskvalitet. Om papperet är för slätt kan det orsaka matningsproblem. En släthetsgrad mellan 150 och 250 Sheffield-punkter ger bästa utskriftskvalitet.

#### Fuktighet

Papperets fuktighet påverkar både utskriftskvaliteten och skrivarens förmåga att mata papperet ordentligt. Låt papperet ligga kvar i originalförpackningen till dess att du skall använda det. Detta förhindrar att papperet utsätts för förändringar i fuktighet som kan försämra dess skick.

## Fiberriktning

Fiber avser riktningen på pappersfibrerna i ett pappersark. Fiber är antingen långfibrigt, längs med långsidan på papperet eller kortfibrigt, längs med kortsidan på papperet. För 60 till 135 g/m<sup>2</sup> papper rekommenderas långkornigt fiber. För papper tyngre än 135 g/m<sup>2</sup> är kortfibrigt att föredra.

## Fiberinnehåll

De flesta högkvalitativa xerografikpapper är tillverkade av 100% kemiskt framställd massaved. Papper som innehåller fibrer, som t.ex. bomull, har egenskaper som kan resultera i försämrade pappersbehandling.

## Rekommenderat papper

För att försäkra dig om bästa utskriftskvalitet och matningspålitlighet använder du torrt 75 g/m<sup>2</sup> xerografiskt papper. Kontorspapper avsett för allmän kontorsanvändning ger också en acceptabel utskriftskvalitet. Använd endast papper som tål höga temperaturer utan att missfärgas, blekas eller avge farliga gaser. Laserutskrift hettar upp papperet till höga temperaturer. Kontrollera med tillverkaren eller försäljaren för att avgöra om papperet du har valt fungerar med laserskrivare.



**OBS!** Skriv alltid ut flera provsidor innan du köper in större kvantiteter av något utskriftsmaterial. Vid val av utskriftsmaterial bör du beakta vikt, fiberinnehåll och färg.

## Oacceptabelt papper

Följande papperstyper är inte rekommenderade för användning med skrivaren:

- Kemiskt behandlat papper som används för att kopiera utan karbonpapper kallas även karbonfritt papper, karbonfritt kopieringspapper (CCP) eller papper där inget karbon behövs (NCR)
- Förtryckta papper med kemikalier som kan förorena skrivaren
- Förtryckta papper som kan påverkas av temperaturen i fixeringsenheten
- Förtryckt papper som kräver registrering (exakt utskriftsposition på sidan) större än  $\pm 0,09$  tum, som t.ex. optiskt teckenigenkänningsformulär (OCR)  
I vissa fall kan du justera registreringen med programvaran för att kunna skriva ut på dessa papper.
- Bestruket papper (borttagbart lim), syntetiskt papper, termiskt papper
- Grovkantat, grovt eller kraftigt strukturerade papper eller krullat papper
- Återvunnet papper som innehåller mer än 25 % förbrukningskräp som inte uppfyller DIN 19 309
- Formulär eller dokument i flera delar
- Utskriftskvaliteten kan minska (blanka fläckar eller plumpar kan förekomma i texten) vid utskrift på talkhaltigt eller syrahaltigt papper.
- Fuktigt papper som kan orsaka veck

## Val av papper

Att välja rätt papper hjälper till att förebygga pappersstopp och garanterar felfri utskrift.

För att undvika pappersstopp eller dålig utskriftskvalitet:

- Använd alltid nytt, torrt och oskadat papper.
- Identifiera den rekommenderade sidan för utskrift på papperet innan du laddar papperet i skrivaren. Denna information anges ofta på pappersförpackningen.
- Använd inte papper som du har klippt eller beskurit själv.
- Blanda inte utskriftsmaterial av olika storlek, vikt eller typ i samma källa. Det kan orsaka pappersstopp.
- Ta inte bort prioritetsarkmataren (PSI) under pågående utskrift.

- Se till att pappret är rätt laddat i MPF eller PSI.
- Böj pappren fram och tillbaka och lufta dem sedan. Räta till kanterna på bunten mot en plan yta.

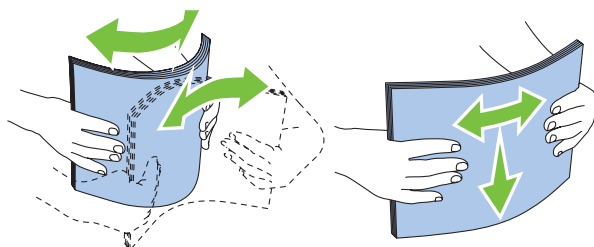

### Val av förtryckt material och brevhuvuden

När du väljer förtryckt papper och papper med brevhuvud:

- Använd långfibrigt papper för bästa resultat.
- Använd endast formulär och brevhuvud tryckta med en offset litografisk eller graverad tryckprocess.
- Välj papper som absorberar bläck, men inte blöder.
- Undvik papper med grova eller mycket strukturerade ytor.
- Använd papper utskrivet med värmebeständigt bläck för användning i xerografiska kopieringsmaskiner. Bläcket måste tåla temperaturer på 225 °C utan att smälta eller avge farliga gaser.
- Använd bläck som inte påverkas av hartsen i tonern eller silikonerna i fixeringsenheten. Bläck som är oxideringsfixerat eller oljebaserat bör uppfylla dessa krav; men kanske inte latexbläck. Om du är osäker bör du kontakta din pappersleverantör.

### Utskrift på brevhuvud

Kontrollera med tillverkaren eller försäljaren för att avgöra om det förtryckta brevhuvudet som du har valt fungerar i laserskrivare.

Sidororienteringen är viktig vid utskrift på brevhuvud. Använd följande illustration som hjälp när du laddar brevhuvud i utskriftsmaterialkällan.

### Ladda papper med brevhuvud

Fyll på papper med brevhuvud i skrivaren med utskriftssidan uppåt. Se till att titeln på pappret med brevhuvud kommer in först i skrivaren.

Multifunktionsmatare (MPF)

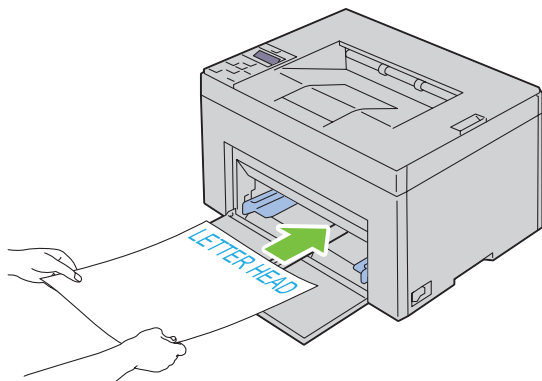

Prioriterad arkisättare (PSI)

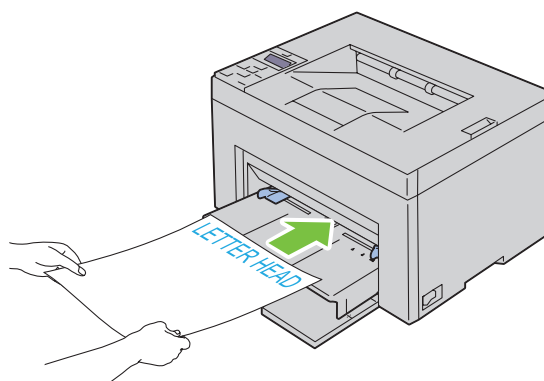

## Val av hålat papper

Antal hål, hålets placering samt papperets framställningsteknik kan variera mellan olika märken för hålat papper. Det kan hända att det inte går att skriva ut på papperet beroende på placeringen av hålen.

För att välja och använda hålat papper:

- Testa papper från flera tillverkare innan du beställer och använder större kvantiteter av hålat papper.
- Papperet ska vara hålat i papperstillverkningen och inte borrar i papper som redan är buntat. Borrar papper kan orsaka pappersstopp när flera ark matas igenom skrivaren. Det kan orsaka pappersstopp.
- Hålat papper kan innehålla mer pappersdamm än vanligt papper. Skrivaren kan behöva mer frekvent rengöring och matningspålitligheten blir kanske inte lika hög som för vanligt papper.
- Riktlinjerna för vikt avseende hålat papper är samma som för ohålat papper.

## Kuvert

Beroende på val av kuvert finns en risk att det uppstår lätta veck. Innan du köper större mängder av något utskriftsmaterial rekommenderas du att göra en provutskrift först. Se ”Ladda utskriftsmaterial i multifunktionsmataren (MPF)” på sidan 151 eller ”Ladda utskriftsmaterial i den prioriterade arkisättaren (PSI) (endast Dell C1760nw Color Printer)” på sidan 159 för instruktioner om hur man laddar ett kuvert.

När du skriver ut på kuvert:

- Använd endast kuvert av hög kvalitet som är avsett för användning med laserskrivare.
- Ange källan för utskriftsmaterial på MPF eller PSI. Ange papperstypen till **Kuvert** och välj rätt storlek på kuvert från skrivardrivrutinen.
- För bästa funktion använder du kuvert gjorda av 75 g/m<sup>2</sup> papper. Du kan använda upp till 105 g/m<sup>2</sup> vikt för kuvertmataren så länge bomullsinnehållet är 25 % eller mindre. Kuvert av 100 % bomull får inte överstiga en vikt på 90 g/m<sup>2</sup>.
- Använd endast nya oskadade kuvert.
- Använd kuvert som tål temperaturer på 205 °C utan att förslutas, krulla sig kraftigt, skrynklas eller avge farliga gaser. Kontrollera med kuvertleverantören om du har några tveksamheter angående kuverten.
- Justera styrskenan för att passa bredden på kuverten.
- För att ladda kuvert i MPF eller PSI måste utskriftssidan vara vänd uppåt.
- Se ”Ladda kuvert i multifunktionsmataren (MPF)” på sidan 156 eller ”Ladda ett kuvert i den prioriterade arkisättaren (PSI)” på sidan 161 för instruktioner om hur man laddar ett kuvert.
- Använd en och samma kuvertstorlek under ett utskriftsjobb.
- Se till att luftfuktigheten är låg, eftersom hög luftfuktighet (mer än 60 %) och den höga utskriftstemperaturen kan försegla kuverten.
- För bästa resultat bör du inte använda kuvert som:
  - Är kraftigt krullade eller skrynkliga
  - Sitter ihop eller på annat sätt är skadade
  - Innehåller fönster, hål, perforeringar, utklipp, upphöjningar
  - Använd metallklämmor, snörning eller metallflikar
  - Har en hoppflätad design
  - Är frankerade med frimärken
  - Har vikta kanter eller böjda hörn
  - Har grov, skrynklig eller randig strukturyta

## Etiketter

Skrivaren kan skriva ut många etiketter avsedda endast för användning i laserskrivare.

När du väljer etiketter:

- Etikettlimmet, pappret (utskrivbar del) och ytbestrykningen måste tåla temperaturer på 205 °C och ett tryck på 25 pund per kvadrattum (psi).
- Använd etiketter som kan användas utan att förslutas, krulla sig kraftigt, skrynkla eller avge farliga gaser.
- Använd inte etikettark med ett blankt bakgrundsmaterial.

 **ANMÄRKNING: Innan du köper större mängder av något utskriftsmaterial rekommenderas du att göra en provutskrift först.**

När du skriver ut på etiketter:

- Använd etiketter som tål temperaturer på 205 °C utan att förslutas, krulla sig kraftigt, skrynklas eller avge farliga gaser.
- Ange papperstypen som **Etikett** från skrivardrivrutinen.
- Ladda inte etiketter med annat papper i samma magasin.
- Skriv inte ut inom 1 mm från stansningen.
- Skriv inte ut inom 1 mm från kanten på etiketten, från stansningen eller mellan stansningarna på etiketten.
- Skriv inte ut en etikett flera gånger i skrivaren.
- Stående orientering är att föredra, speciellt vid utskrift av streckkoder.
- Använd inte etiketter med lim exponerat.
- Använd fulla etikettark. Med etikettark som inte är fullständiga kan etiketter lossna under utskrift och orsaka pappersstopp.
- Använd inte etikettark som har klister på ena kanten av arket. Det rekommenderas att limtäckningen är minst 1 mm från kanterna. Klister kan förorena skrivaren och kan göra garantin ogiltig.

 **WARNING: Annars kan det bli pappersstopp i skrivaren som förorenar din skrivare och dina kassetter med lim. Detta kan göra garantin för skrivaren och kassetterna ogiltig.**

## Förvaring av utskriftsmaterial

Följande riktlinjer hjälper dig att rätt förvara utskriftsmaterial för att undvika matningsproblem av material i skrivaren och ojämn utskriftskvalitet.

- För bästa resultat förvarar du utskriftsmaterialet i en miljö där temperaturen är ungefär 21 °C och den relativa luftfuktigheten 40 %.
- Förvara kartonger med utskriftsmaterial på en pall eller en hylla istället för direkt på golvet.
- Om du förvarar enstaka paket med utskriftsmaterial utanför den ursprungliga kartongen, bör du se till att det ligger på ett plant underlag så att kanterna inte böjs eller krullar sig.
- Ställ ingenting ovanpå förpackningen med utskriftsmaterial.

# Identifiering av utskriftsmaterial och specifikationer

I detta avsnitt finns information om kompatibla pappersstorlekar, typer och specifikationer.

## Kompatibla pappersstorlekar

	Multifunktionsmatare (MPF)	Prioriterad arkisättare (PSI)
A4 (210 x 297 mm)	J	J
B5 (182 x 257 mm)	J	J
A5 (148 x 210 mm)	J	J
C5 (162 x 229 mm)	J	J
Monarch (3,875 x 7,5 tum)	J	J
Monarch LEF (7,5 x 3,875 tum)* <sup>1</sup>	J	J* <sup>4</sup>
Kuvert #10 (4,125 x 9,5 tum)	J	J
DL (110 x 220 mm)	J	J
DL LEF (220 x 110 mm)* <sup>1</sup>	J	J* <sup>4</sup>
Letter (8,5 x 11 tum)	J	J
Legal (8,5 x 14 tum)	J	J
Folio (8,5 x 13 tum)	J	J
Executive (7,25 x 10,5 tum)	J	J
Anpassad* <sup>2</sup> * <sup>3</sup>	J	J

\*<sup>1</sup> Du kan placera originalen i en matningsriktning för långsida eller en matningsriktning för kortsida. Följande illustration visar KSF och LSF. Pilmarkeringen i illustrationen visar orienteringen på det laddade papperet.

**OBS!** Inte tillgänglig när XML-pappersspecifikation skrivardrivrutinen används.

\*<sup>2</sup> Anpassad bredd: 76,2 mm till 215,9 mm  
Maximal bredd för kuvert (DL LEF): 220 mm  
Anpassad längd - 127 mm till 355,6 mm  
Maximal längd för kuvert (Monarch LSF): 98,4 mm

\*<sup>3</sup> Endast administratören kan ställa in anpassad storlek från skrivardrivrutinen.

\*<sup>4</sup> För in kuvertet ordentligt tills det stannar. Annars kommer laddat utskriftsmaterial från multifunktionsmataren att matas ut.

SEF

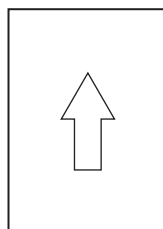

LEF

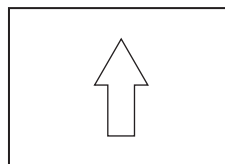

## Papperstyper som stöds

Media	Multifunktionsmatare (MPF)	Prioriterad arkisättare (PSI)
Vanligt	J*	J*
Vanligt Sida 2	J	J
Vanligt tjockt	J	J
Vanligt tjockt Sida 2	J	J
Återvunnet	J	J
Återvunnet Sida 2	J	J
Etikett	J	J
Omslag	J	J
Omslag sida 2	J	J
Kuvert	J	J
Bestruket	J	J
Bestruket sida 2	J	J

\* Värden markerade med en asterisk (\*) är fabriksinställningar.

## Specifikationer för papperstyp

Papperstyp	Vikt (g/m <sup>2</sup> )	Anmärkingar
Vanligt papper	60-90	-
Vanligt tjockt papper	91-105	-
Omslag	106-163	-
Bestruket	106-163	Papper för bläckstråleskrivare kan inte användas.
Etikett	-	Papper för bläckstråleskrivare kan inte användas.
Kuvert	-	-
Återvunnet	60-105	-







## Ladda utskriftsmaterial

Att ladda utskriftsmaterial rätt i skrivaren förebygger pappersstopp och garanterar felfria utskrifter.

Identifiera den rekommenderade sidan för utskrift på utskriftsmaterialet innan du laddar utskriftsmaterial i skrivaren. Denna information finns oftast på pappersförpackningen.

 **OBS!:** De bilder som används i denna handbok gäller för Dell™ C1760nw Color Printer om inte annat anges.

 **OBS!:** Den prioriterade arkisättaren (PSI) är endast tillgänglig för Dell C1760nw Color Printer.

## Kapacitet

Multifunktionsmatare (MPF) kan hålla:

- 150 ark standardpapper
- 16,2 mm tjockt papper
- Ett ark bestruket papper
- 16,2 mm vykort
- Fem kuvert
- 16,2 mm etiketter

Prioriterad arkisättare (PSI) kan hålla:

- 10 ark standardpapper eller ett ark av något annat papper

## Mått för utskriftsmaterial

Både multifunktionsmataren (MPF) och den prioriterade arkisättaren (PSI) accepterar utskriftsmaterial med följande mått:

- Bredd – 76,2 mm till 215,9 mm
- Längd – 127,0 mm till 355,6 mm

## Ladda utskriftsmaterial i multifunktionsmataren (MPF)

 **OBS!:** Den prioriterade arkisättaren (PSI) är tillgänglig för Dell C1760nw Color Printer. Pappersskyddet är tillgängligt för Dell C1660w Color Printer.

 **OBS!:** Använd endast utskriftsmaterial avsett för laserskrivare. Använd inte papper för bläckstråleskrivare i denna skrivare.

- 1 Öppna frontluckan.

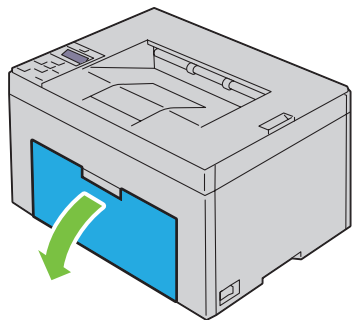

2 Dra ut den prioriterade arkisättaren (PSI) eller pappersskyddet.

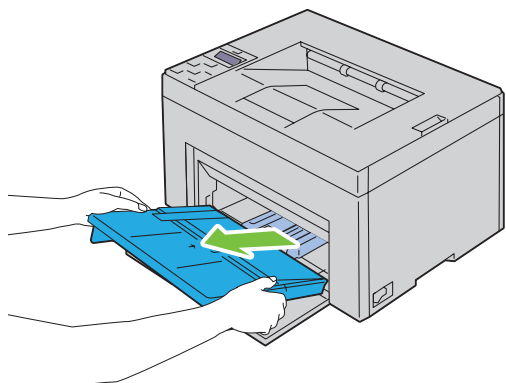

3 Dra fram längdstyrskenan tills det tar stopp.

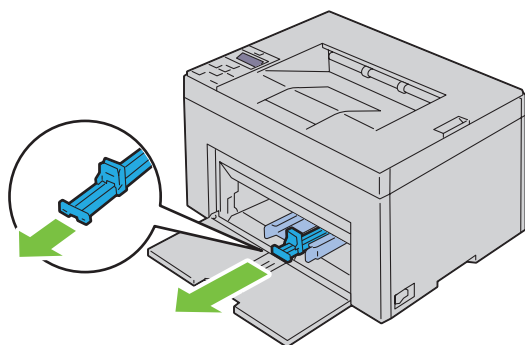

4 Dra fram MPF-extrafack tills det tar stopp.

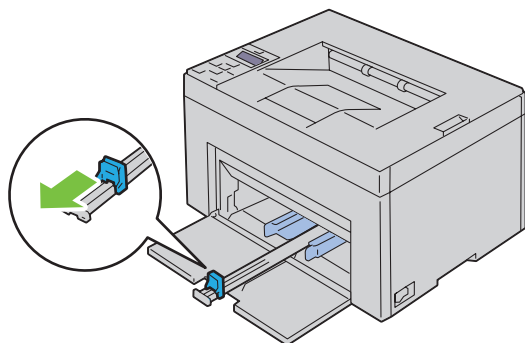

- 5 Justera papprets breddstyrskenor till deras maximala bredd.

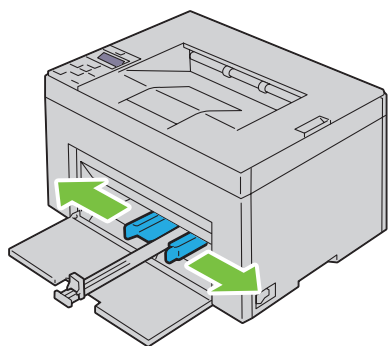

- 6 Innan du laddar utskriftsmaterial ska du böja arken fram och tillbaka och lufta dem. Räta till kanterna på buntens mot en plan yta.

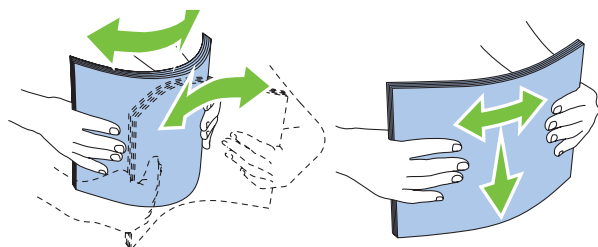

- 7 Placera utskriftsmaterial i multifunktionsmataren med övre kanten först och med den rekommenderade sidan för utskrift uppåt.

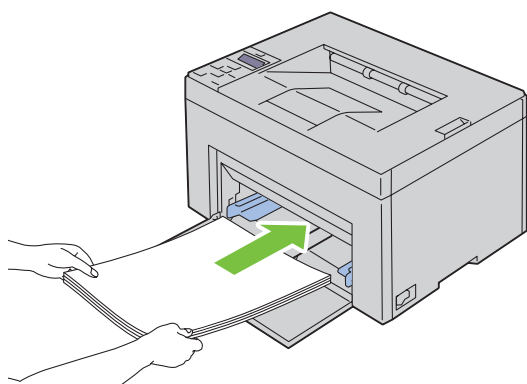

- 8 Justera breddstyrskenorna så att de ligger lätt mot kanterna av bunten med utskriftsmaterial.

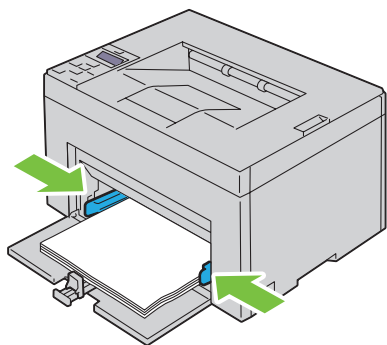

- 9 Skjut längdstyrskenan mot skrivaren tills den rör vid utskriftsmaterialet.

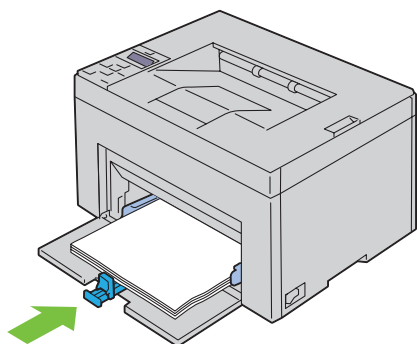

-  **OBS!** Beroende på utskriftsmaterialets storlek, skjut först längdstyrskenan bakåt tills det tar stopp och skjut sedan MPF-extrafacket tills den rör vid utskriftsmaterialet.

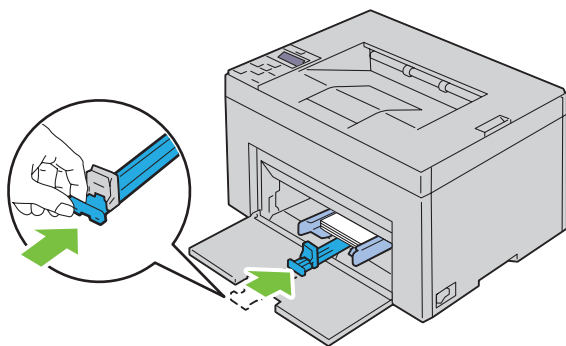

- 10** Sätt in den prioriterade arkisättaren (PSI) eller pappersskyddet i skrivaren och rikta in den efter märkena på pappersmagasinet.

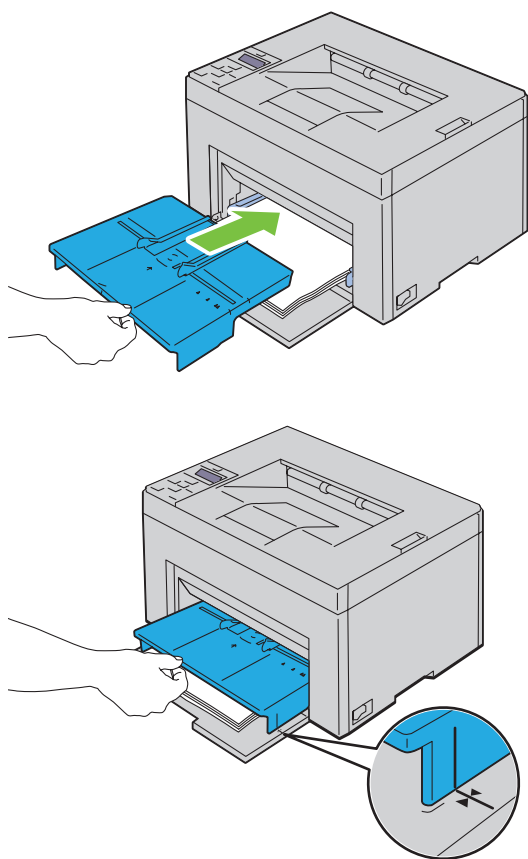

## Ladda kuvert i multifunktionsmataren (MPF)

**OBS!** När du skriver ut på kuvert, se till att du anger kuvertinställningen på skrivardrivrutinen. Om inställningarna inte anges kommer den utskrivna bilden att roteras 180 grader.

### När du laddar kuvert #10, DL eller Monarch

Ladda kuvert med utskriftssidan uppåt, fliksidan nedåt och med fliken till höger.

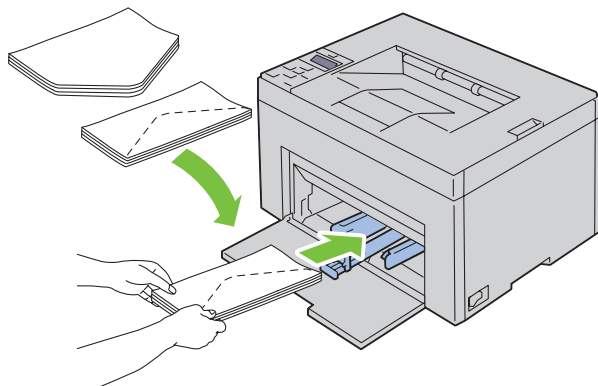

För att undvika att DL- och Monarch-kuvert skrynklas, rekommenderas dessa att laddas med utskriftssidan uppåt och med öppen flik mot dig.

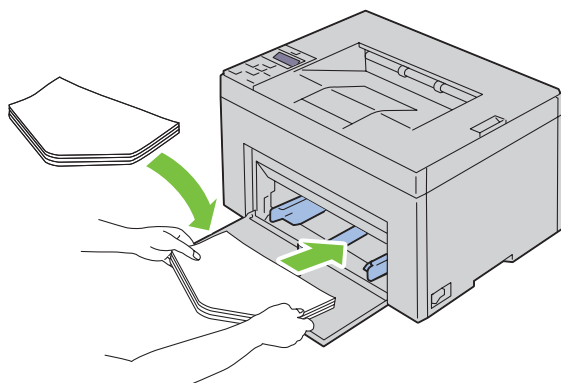

### När du laddar C5

Ladda kuvert med utskriftssidan uppåt och med öppen flik.

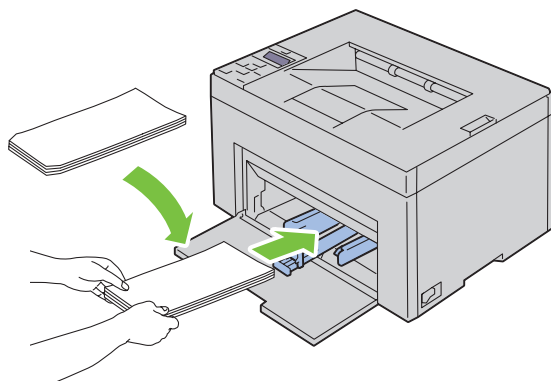

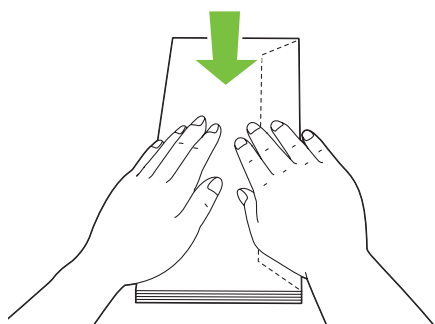

**ANMÄRKNING:** Använd inte kuvert med fönster eller bestrukna foder. Det kan leda till pappersstopp och orsaka skada på skrivaren.

**OBS!** Om du inte laddar kuverten i multifunktionsmataren (MPF) direkt efter att de har tagits ut ur förpackningen kan de bli buckliga. För att undvika pappersstopp bör du platta till dem enligt bilden nedan innan du laddar dem i multifunktionsmataren (MPF).

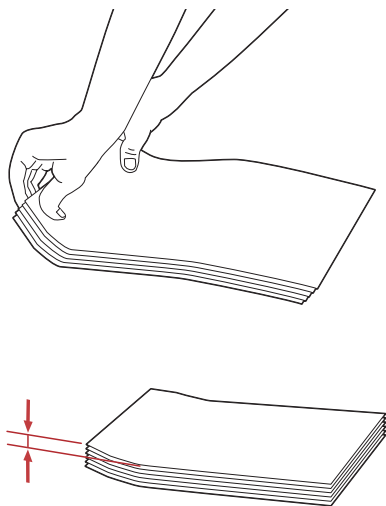

-  **OBS!:** Om kuverten fortfarande inte matas fram ordentligt kan du böja kuvertflikarna lite som på bilden. Böjningen ska vara 5 mm eller mindre.



-  **OBS!:** För att bekräfta korrekt orientering av varje utskriftsmaterial som t.ex. kuvert, se instruktionen på navigatören för installering av kuvert/papper på skrivardrivrutinen.

### Ladda papper med brevhuvud

Fyll på papper med brevhuvud i skrivaren med utskriftssidan uppåt. Se till att titeln på pappret med brevhuvud kommer in först i skrivaren.

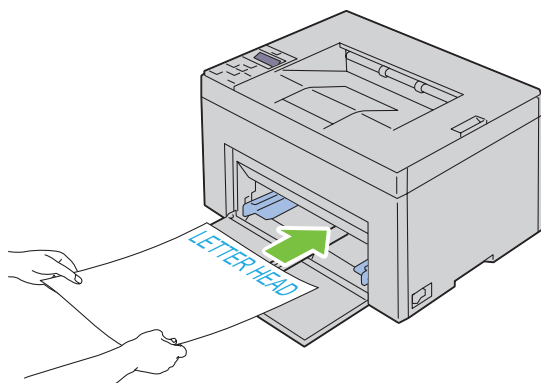



## Ladda utskriftsmaterial i den prioriterade arkisättaren (PSI) (endast Dell C1760nw Color Printer)

 **OBS!** För att undvika pappersstopp ta inte bort den prioriterade arkisättaren (PSI) då utskrift pågår.

 **OBS!** Använd endast utskriftsmaterial avsett för laserskrivare. Använd inte papper för bläckstråleskrivare i denna skrivare.

- 1 Öppna frontluckan.

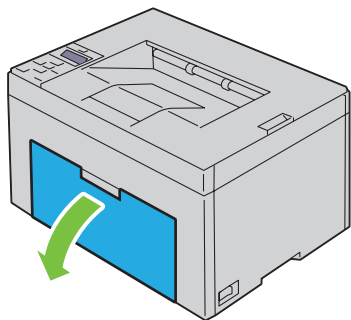

- 2 Skjut fram den prioriterade arkisättaren (PSI) och rikta in den efter märkena på pappersmagasinet.

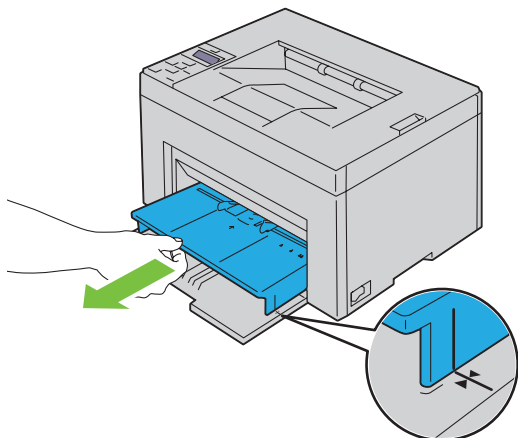

- 3 Justera papprets breddstyrskenor till deras maximala bredd.

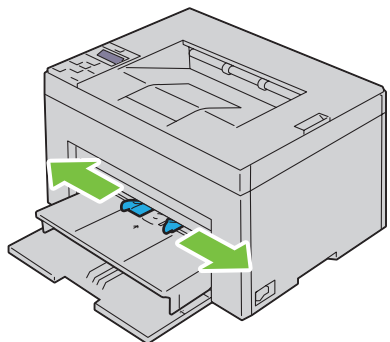

- 4 Innan du laddar utskriftsmaterial ska du böja arken fram och tillbaka och lufta dem. Räta till kanterna på bunten mot en plan yta.

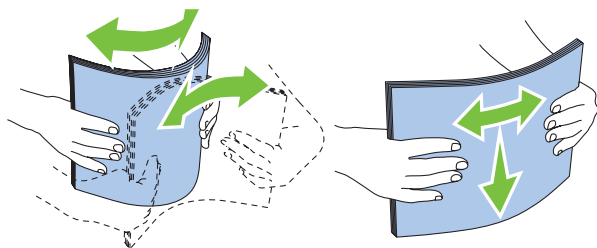

- 5 Placera utskriftsmaterialet i den prioriterade arkisättaren (PSI) med övre kanten först och med den rekommenderade sidan för utskrift uppåt.

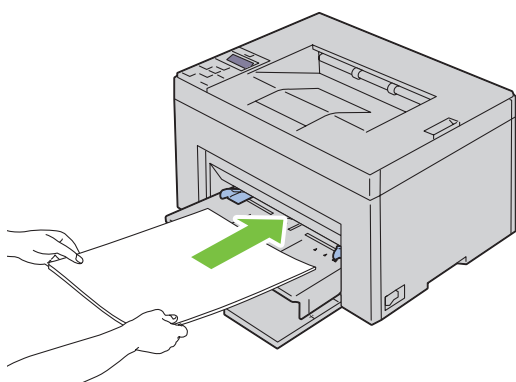

- 6 Justera breddstyrskena så att de ligger lätt mot kanterna av bunten med utskriftsmaterial.

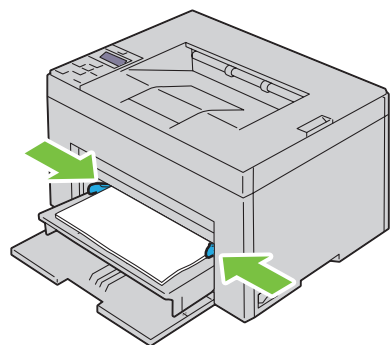

- 7 Välj papperstyp från skrivardrivrutinen om det utskriftsmaterial som har fyllts på inte är standardpapper. Om du laddar ett användardefinierat utskriftsmaterial i den prioriterade arkisättaren (PSI), måste du ange inställningen för pappersstorlek genom att använda skrivardrivrutinen.

### Ladda ett kuvert i den prioriterade arkisättaren (PSI)

 **OBS!** För in kuvertet ordentligt tills det stannar. Annars kommer laddat utskriftsmaterial från multifunktionsmataren att matas ut.

 **OBS!** När du skriver ut på kuvert, se till att du anger kuvertinställningen på skrivardrivrutinen. Om inställningarna inte anges kommer den utskrivna bilden att roteras 180 grader.

### När du laddar kuvert #10, DL eller Monarch

Ladda ett kuvert med utskriftssidan uppåt, fliksidan nedåt och med fliken till höger.

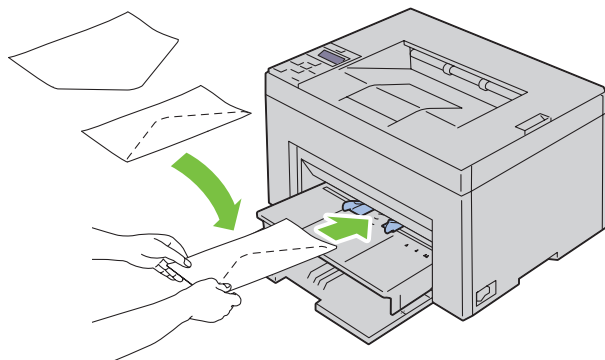

För att undvika att DL- och Monarch-kuvert skrynklas, rekommenderas dessa att laddas med utskriftssidan uppåt och med öppen flik mot dig.

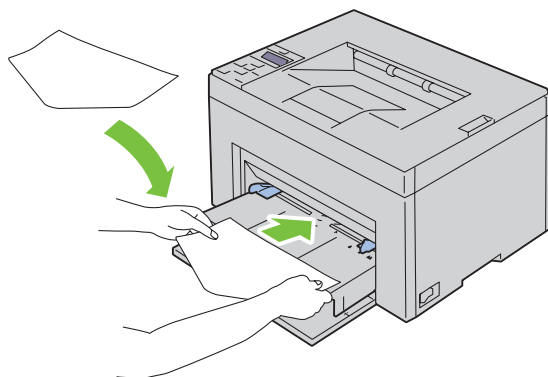

### När du laddar C5

Ladda kuvert med utskriftssidan uppåt och med öppen flik.

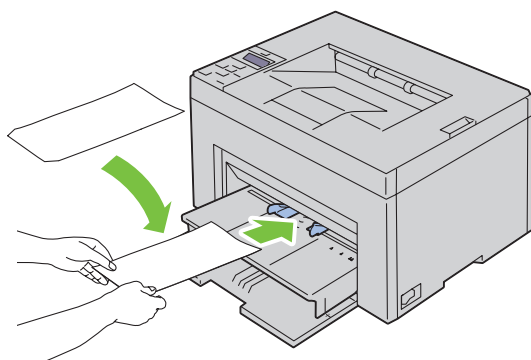

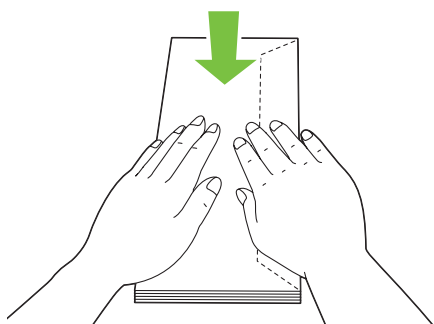

**△ ANMÄRKNING:** Använd inte kuvert med fönster eller bestrukna foder. Det kan leda till pappersstopp och orsaka skada på skrivaren.

**✎ OBS!** Om du inte laddar kuverten i den prioriterade arkisättaren (PSI) direkt efter att de har tagits ut ur förpackningen kan de bli buckliga. För att undvika pappersstopp bör du platta till dem enligt bilden nedan innan du laddar dem i den prioriterade arkisättaren (PSI).

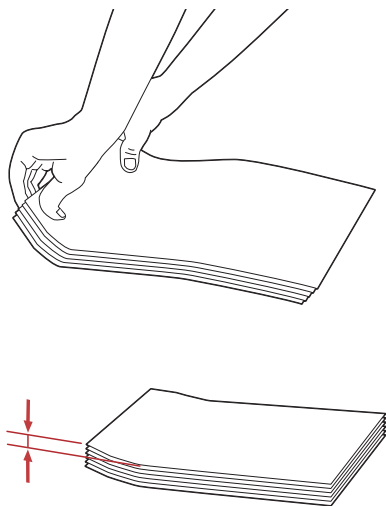

-  **OBS!:** Om kuverten fortfarande inte matas fram ordentligt kan du böja kuvertflikarna lite som på bilden. Böjningen ska vara 5 mm eller mindre.



-  **OBS!:** För att bekräfta korrekt orientering av varje utskriftsmaterial som t.ex. kuvert, se instruktionen på navigatören för installering av kuvert/papper på skrivardrivrutinen.

### Ladda papper med brevhuvud

Fyll på papper med brevhuvud i skrivaren med utskriftssidan uppåt. Se till att titeln på pappret med brevhuvud kommer in först i skrivaren.

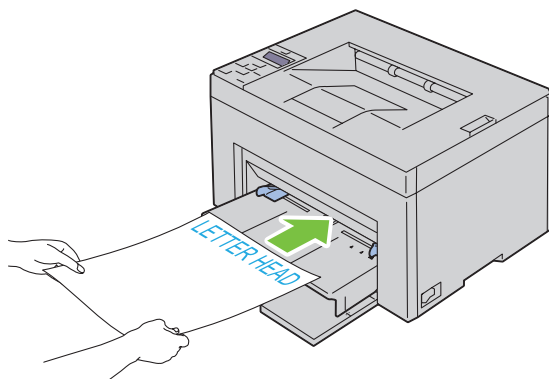

## Ladda utskriftsmaterial när du gör en manuell duplexutskrift

**OBS!** Om du behöver skriva ut på papper som krullat sig slätar du först ut det och lägger sedan i det i mataren.

Ett fönster med instruktioner visas när du startar manuell duplexutskrift. Notera att fönstret inte kan öppnas igen när det har stängts en gång. Stäng inte fönstret förrän duplexutskriften är avslutad.

Manuell duplexutskrift kan göras med MPF eller PSI.

### När du använder multifunktionsmataren (MPF)

- 1 Skriv först ut de jämna sidorna (baksidorna).  
För ett dokument med sex sidor: baksidorna skrivs ut i ordningen sidan 6, sidan 4 och sist sidan 2.  
De orangea LED-lamporna blinkar och meddelandet visas på styrpanelen när de jämna sidorna är utskrivna.

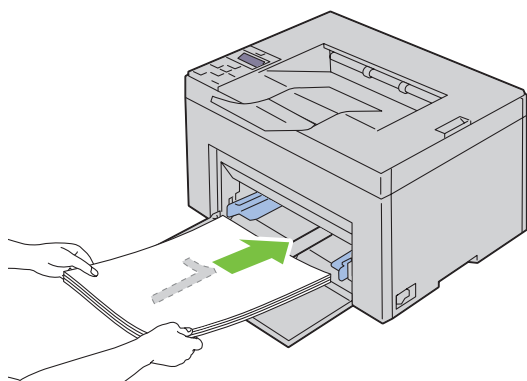

- 2 När de jämna sidorna skrivits ut tar du bort pappershögen från utmatningsfacket och sätter in dem som de är (med den tomma sidan upp) i multifunktionsmataren.

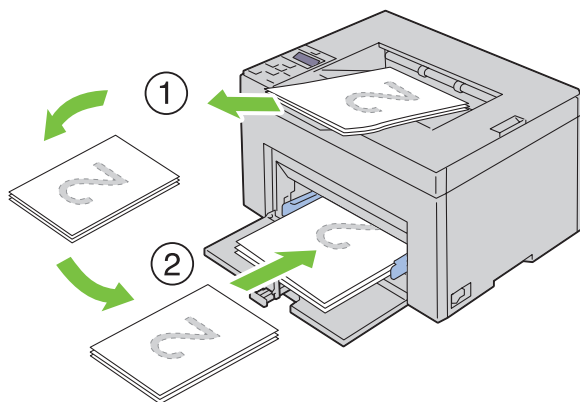

**OBS!** Förvridna eller krulliga utskrifter kan orsaka papperstrassel. Räta ut dem före isättning.

**OBS!** Du kan inte skriva ut på papprets båda sidor om dokumentet består av olika pappersstorlekar.

- 3 Se till att Mata in utmatning i pappersmagasin markeras och tryck sedan på knappen ✓ (Ange).  
Skriv ut sidorna i ordningen sida 1 (baksidan på sidan 2), sida 3 (baksidan på sidan 4) och sist sida 5 (baksidan på sidan 6).

## När du använder den prioriterade arkisättaren (PSI) (endast Dell C1760nw Color Printer)

- 1 Skriv först ut de jämna sidorna (baksidorna).  
För ett dokument med sex sidor: baksidorna skrivs ut i ordningen sidan 6, sidan 4 och sist sidan 2.  
De orangea LED-lamporna blinkar och meddelandet visas på styrpanelen när de jämna sidorna är utskrivna.

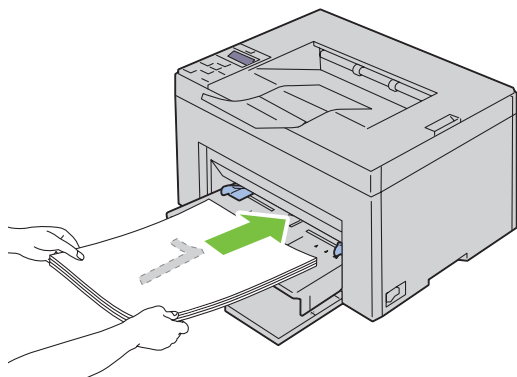

- 2 När de jämna sidorna skrivits ut tar du bort pappershögen från utmatningsfacket och sätter in dem som de är (med den tomma sidan upp) i den prioriterade arkisättaren (PSI).

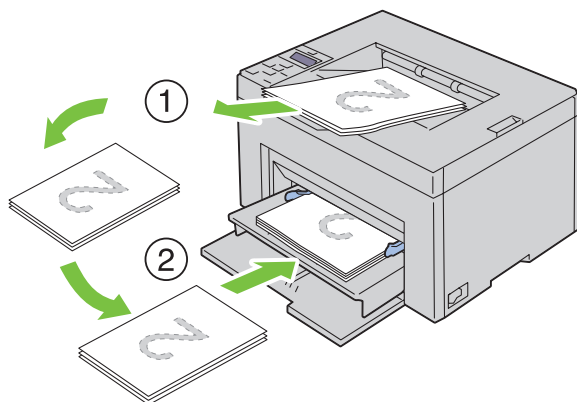

**⚠ OBS!** Förvridda eller krulliga utskrifter kan orsaka papperstrassel. Räta ut dem före isättning.

**⚠ OBS!** Du kan inte skriva ut på papprets båda sidor om dokumentet består av olika pappersstorlekar.

- 3 Se till att Mata in utmatning i pappersmagasin markeras och tryck sedan på knappen ✓ (Ange).  
Skriv ut sidorna i ordningen sida 1 (baksidan på sidan 2), sida 3 (baksidan på sidan 4) och sist sida 5 (baksidan på sidan 6).

## Använda det extra utmatningsfacket

Det extra utmatningsfacket är utformat för att undvika att utskriftsmedia ramlar ner från skrivaren efter att ett utskriftsjobb avslutats.

Se till att det extra utmatningsfacket är helt utdraget innan du skriver ut ett dokument.

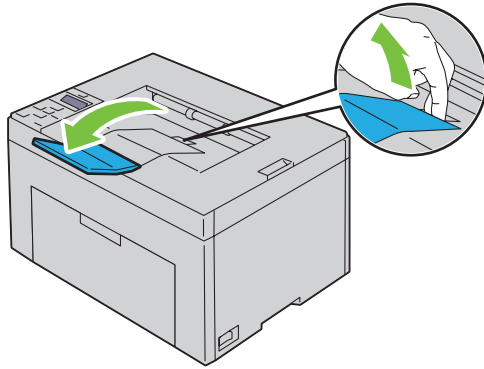



# Skriva ut

17 Skriva ut..... 169



## Skriva ut

Detta kapitel innehåller tips för utskrift, hur man skriver ut vissa listor med information från skrivaren och hur man avbryter ett jobb.

### Tips för lyckad utskrift

#### Tips för förvaring av utskriftsmaterial

Förvara ditt utskriftsmaterial ordentligt. Mer information finns i "Förvaring av utskriftsmaterial" på sidan 187.

#### Undvika pappersstopp

 **OBS!:** Det rekommenderas att du gör provutskrifter av det utskriftsmaterial du funderar på att använda med skrivaren innan du köper några större mängder.

Genom att välja passande utskriftsmaterial och ladda dem ordentligt i skrivaren kan du undvika pappersstopp. Se följande instruktioner för hur du laddar utskriftsmaterial:

- "Ladda utskriftsmaterial i multifunktionsmataren (MPF)" på sidan 151
- "Ladda utskriftsmaterial i den prioriterade arkisättaren (PSI) (endast Dell C1760nw Color Printer)" på sidan 159
- "Undvika pappersstopp" på sidan 201

Om pappersstopp uppstår se "Stopp" på sidan 223 för instruktioner.

### Skicka ett jobb för utskrift

Använd skrivardrivarrutinen för att stödja skrivarens alla funktioner. När du väljer **Skriv ut** från ett program öppnas ett fönster som representerar skrivardrivrutinen. Välj lämplig inställning för det specifika jobb du har för avsikt att skicka för utskrift. Utskriftsinställningar som valts från drivrutinen har företräde framför förvalda menyinställningar valda på styrpanelen eller **Verkttyglådan**.

Du måste kanske klicka på **Inställningar** från den första rutan **Skriv ut** för att se alla tillgängliga systeminställningar du kan ändra. Om du känner dig osäker på en funktion i skrivarfönstret kan du öppna onlinehjälp för mer information.

För att skriva ut ett jobb från ett vanligt Microsoft® Windows®-program:

- 1 Öppna filen du vill skriva ut.
- 2 På menyn **Arkiv** väljer du **Skriv ut**.
- 3 Kontrollera att rätt skrivare är vald i dialogrutan. Modifiera systeminställningarna efter behov (till exempel vilka sidor du vill skriva ut eller antal kopior).
- 4 Klicka på **Preferenser** för att justera systeminställningar som inte är tillgängliga på första skärmen och klicka sedan på **OK**.
- 5 Klicka på **OK** eller **Skriv ut** för att skicka jobbet till vald skrivare.

## Avbryta ett utskriftsjobb

Det finns flera sätt att avbryta ett utskriftsjobb.

### Avbryta på styrpanelen

Så här avbryter du ett jobb efter att det har påbörjats:

- 1 Tryck på knappen **X** (Avbryt).

 **OBS!** Utskrift avbryts endast för det pågående jobbet. Alla påföljande jobb kommer att skrivas ut.

### Avbryta ett jobb från en dator som kör Windows

#### Avbryta ett jobb från Aktivitetsfältet

När du skickar ett jobb för utskrift visas en liten utskriftsikon i det högra hörnet på aktivitetsfältet.

- 1 Dubbelklicka på utskriftsikonen.  
En lista över utskriftsjobb visas i skrivarfönstret.
- 2 Välj det jobb du vill avsluta.
- 3 Tryck på <Radera> på tangentbordet.

#### Avbryta ett jobb från skrivbordet

- 1 Minimera alla program så att skrivbordet visas.  
Klicka på **Start** → **Enheter och skrivare** (för Windows 7 och Windows Server<sup>®</sup> 2008 R2).  
Klicka på **Start** → **Skrivare och fax** (för Windows XP).  
Klicka på **Start** → **Kontrollpanelen** → **Maskinvara och ljud** → **Skrivare** (för Windows Vista<sup>®</sup>).  
Klicka på **Start** → **Kontrollpanelen** → **Skrivare** (för Windows Server 2008).  
Högerklicka längst ner i vänster hörn på skärmen och klicka sedan på **Kontrollpanelen** → **Maskinvara och ljud** → **Enheter och skrivare** (för Windows 8).  
Högerklicka längst ner i vänster hörn på skärmen och klicka sedan på **Kontrollpanelen** → **Maskinvara** → **Enheter och skrivare** (för Windows Server 2012).  
En lista med tillgängliga skrivare visas.
- 2 Högerklicka på skrivaren som du har valt när du skickar iväg jobbet för utskrift och välj sedan **Se vad som skrivs ut**.
- 3 Välj skrivardrivrutinen.  
En lista över utskriftsjobb visas i skrivarfönstret.
- 4 Välj det jobb du vill avsluta.
- 5 Tryck på <Radera> på tangentbordet.

## Skriva ut en rapportsida

Genom att använda menyn **Rapport/lista** kan du skriva ut en mängd inställningar för din skrivare inklusive skrivarinställningar. Läs "Rapport/lista" på sidan 125 för mer information om hur du skriver ut rapporter eller listor.

# Lär känna skrivaren

18 Förstå ditt skrivarprogram .....	173
19 Förstå skrivarmeddelanden.....	177
20 Specifikationer .....	181



## Förstå ditt skrivarprogram

Använd cd-skivan *Software and Documentation* som levererades med skrivaren för att installera en kombination av programvara beroende på ditt operativsystem.

 **OBS!:** De bilder som används i denna manual gäller för Dell™ C1760nw Color Printer om inte annat anges.

### Windows®

#### Skrivarstatusfönster

**Skrivarstatusfönstret** gör dig uppmärksam på när ett fel eller en varning förekommer, till exempel när papperstopp inträffar eller tonern håller på att ta slut.

Som standard öppnas **Skrivarstatusfönstret** bara när ett fel inträffar. När ett fel uppstår visas felmeddelandet i **Skrivarstatusfönstret**. Du ställa in så att **Skrivarstatusfönstret** alltid öppnas när du skriver ut i **Egenskaper utskriftsstatusfönster**.

Det är även möjligt att kontrollera tonernivån på skrivaren.

#### Statusmonitorkonsol

Använd **Statusmonitorkonsol** för att hantera flera förekomster av **Statusfönstret** för en viss skrivare.

Välj en skrivare från listan (eller **Skrivarval**) genom att klicka på namnet för att öppna ett **Statusfönster** för en särskild skrivare.

#### Dell hanteringssystem för förbrukningsvaror

Du kan starta dialogrutan **Dell hanteringssystem för förbrukningsvaror** på menyn **Alla program** eller ikonen på skrivbordet.

Du kan beställa förbrukningsvaror via telefon eller från Internet.

- 1 Klicka på **Start** → **Alla program** → **Dell-skrivare** → **Extra färglaserprogramvara** → **Dell hanteringssystem för förbrukningsvaror**.  
Fönstret **Dell hanteringssystem för förbrukningsvaror** visas.
- 2 Välj skrivare från listan **Välj skrivarmodell**.
- 3 Om du beställer från Internet:
  - a Välj en webbadress på listan **Välj webbadress för ombeställning**.
  - b Klicka på **Besök Dell webbplats för beställning av förbrukningsvaror för skrivare**.  
Fönstret **Dell C1760nw Color Printer/Dell C1660w Color Printer - Dell hanteringssystem för förbrukningsvaror** visas.
  - c Ange servicetaggen och klicka sedan på **OK**.

Om du beställer via telefon ska du ringa det nummer som visas under avsnittet **Beställ via telefon**.

## Snabbstartfunktion

Med fönstret Snabbstartfunktionen kan du öppna Statusfönster, Verktyglåda och Felsökningsguide.

Om du vill använda Snabbstartfunktion måste du markera Snabbstartfunktion när du installerar Dell-programmet.

Så här öppnas fönstret Snabbstartfunktion:

- 1 Klicka på Start → Alla program → Dell-skrivare → Extra färglaserprogramvara → Snabbstartfunktion.  
Dialogrutan Snabbstartfunktion öppnas.

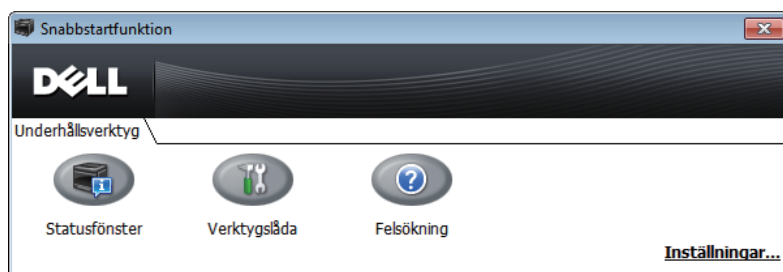

- 2 Fönstret Snabbstartfunktionen har tre knappar; Statusfönster, Verktyglåda och Felsökningsguide.  
Lämna genom att klicka på knappen X uppe till höger i fönstret.  
Klicka på Hjälp i respektive program du vill ha mer information.

Statusfönster	Klicka för att öppna Utskriftsstatus. Se "Skrivarstatusfönster" på sidan 173.
Verktyglåda	Klicka för att öppna verktyglådan. Se "Förstå verktyglådans menyer" på sidan 111.
Felsökningsguide <sup>*1</sup>	Klicka för att öppna Felsökningsguiden som används om du vill lösa problem själv.

<sup>\*1</sup> Felsökningsguiden är i PDF-format. Denna artikel behöver mjukvara för att kunna visa dokumentet.

## Macintosh

### Statusmonitor

Statusmonitor är ett skrivartillbehör som främjar effektivt användande av skrivaren genom utbytet av information mellan Macintosh och skrivaren.

För att öppna Statusmonitor:

- 1 Klicka på Panel-ikonen i dockstationen för att starta panelen.



- 2 Klicka på plus-tecknet (+) för att visa widgetrutan.
- 3 Klicka på ikonen Statusmonitor i widgetrutan. Fönstret Skrivarstatus visas.

 **OBS!** Välj din skrivare i **Preferenser** om **Välj skrivare** visas.



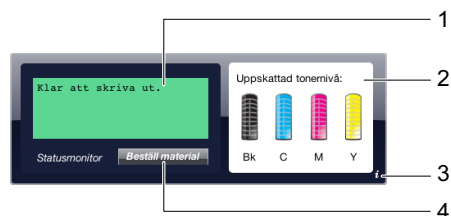

Fönstret **Statusmonitor** visas.



### 1 Meddelandeområde för skrivarstatus

Visar ett meddelande för aktuell skrivarstatus.

 **OBS!** Statusmonitorn får skrivarinformation automatiskt vid uppdateringsintervallen som kan anges i **Preferenser**. Skrivarstatusen förnyas också när panelen startas eller när **Preferenser** är stängd.

 **OBS!** Om **Statusmonitor** inte mottar något svar från skrivaren så visas **Kan inte motta skrivarinformation**.

 **OBS!** När skrivaren är ansluten via en USB-kabel så kan du inte kontrollera skrivarstatus under ett jobb.

### 2 Bildområde för skrivarstatus

Visar bilden med skrivarvillkor.

- Bild på uppskattad tonernivå

Visar att den uppskattade tonernivån för varje färg i skrivaren fungerar korrekt.



 **OBS!** Om verktyget inte mottar ett svar från skrivaren så visas **Okänd** tonerbild.

- Bilden skrivarfel

Visas som en indikationsbild när ett fel inträffat.



Ett fel har inträffat och skrivaren kan inte användas.

### 3 Knappen info (i)

Klicka på den här knappen för att öppna **Preferenser**.

 **OBS!:** Knappen **Info (i)** visas längst ned i fönstrets högra hörn när muspekaren pekar på fönstret **Statusmonitor**.

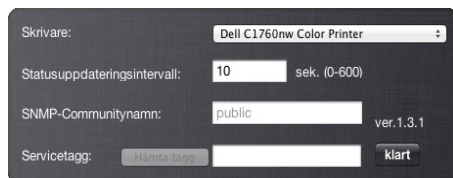

<b>Skrivare</b>	Visar en lista över tillgängliga skrivarnamn i nedrullningsbara listan. Den första skrivaren som visas i den här listan är angiven som standard.
<b>Status för uppdateringsintervall</b>	Du kan uppdatera intervallet för skrivarstatusen. Som standard är den inställd att få skrivarinformation var 10:e sekund. Intervallet varierar mellan 0 och 600.
<b>Communitynamn för SNMP</b>	Du kan ändra communitynamn för SNMP (Simple Network Management Protocol) om du använder det förvalda communitynamnet (offentlig). Upp till 31 tecken kan anges.
<b>Servicetagg-knappen</b>	Klicka på <b>Få tagg</b> för att få servicetaggen.
<b>klar-knappen</b>	Klicka på denna knapp för att återgå till fönstret <b>Skrivarstatus</b> .

### 4 Knappen beställ förbrukningsmaterial

Klicka på den här knappen för att visa fönstret **Beställ**.

Fönstret ger dig information om hur du beställer förbrukningsvaror för skrivare med telefon eller från webbsidan.

 **OBS!:** Fönstret **Beställ** visas automatiskt när lägre toner upptäckts.



<b>Beställ online</b>	Välj en webbadress från den nedrullningsbara listan och klicka på hyperlänken <b>Besök Dell webbplats för beställning av förbrukningsvaror för skrivare</b> . för att ta dig till webbsidan där du kan beställa Dells förbrukningsvaror.
<b>Beställ via telefon</b>	Visar en lista över tillgängliga telefonnummer som du kan ringa för att beställa Dells förbrukningsvaror.
<b>Dell och miljön</b>	Klicka på hyperlänken för att komma till webbsidan som handlar om återvinning.

## Förstå skrivarmeddelanden

Skrivarens manöverpanel visar meddelanden som beskriver det aktuella läget för skrivaren och visar på möjliga skrivarproblem som du måste lösa. Detta kapitel beskriver meddelanden, deras betydelser och hur man tar bort dem.

 **ANMÄRKNING:** När en felkod visas är inte de utskriftsdata som finns kvar i skrivaren och den information som samlats i skrivarens minne säkra.

Felkod	Vad du kan göra
001-360	Stäng av skrivaren och sätt sedan på den igen. Om detta inte löser problemet bör du kontakta Dell™. Se "Kontakta Dell" på sidan 230.
003-340	
003-356	
006-370	
007-340	
007-371	
009-654	
010-354	
010-377	
016-302	
016-313	
016-315	
016-317	
016-324	
016-338	
016-340	
016-344	
016-345	
016-346	
016-347	
016-370	
016-383	Tryck på knappen ✓ (Ange). Kontakta Dell om det här meddelandet visas upprepade gånger. Se "Kontakta Dell" på sidan 230.
016-384	
016-385	
016-386	
016-387	
016-391	
016-392	
016-393	Stäng av skrivaren och sätt sedan på den igen. Om detta inte löser problemet bör du kontakta Dell. Se "Kontakta Dell" på sidan 230.
016-394	
016-394	
016-700	Tryck på knappen ✓ (Ange) för att avbryta aktuellt utskriftsjobb. Se "Avbryta ett utskriftsjobb" på sidan 170.
016-720	

Felkod	Vad du kan göra
016-746	Tryck på knappen ✓ (Ange). Aktivera S/W Hämta hem och utför åtgärden igen enligt proceduren. Se "Säkerhetsinst." på sidan 138.
016-799	Tryck på knappen ✓ (Ange) för att avbryta aktuellt utskriftsjobb. Se "Avbryta ett utskriftsjobb" på sidan 170.
016-920	Tryck på knappen ✓ (Ange). Utför åtgärden på nytt enligt åtgärdsförfarandet.
016-921	
016-922	Tryck på knappen ✓ (Ange). Kontrollera att ingen annan trådlös LAN-åtkomstpunkt eller router ställer in trådlös anslutning med WPS-PBC (Wi-Fi Protected Setup®-tryckknappsconfiguration) och utför förfarandet igen enligt funktionsprocessen.
016-923	Tryck på knappen ✓ (Ange). Kontrollera lösenfrasen för den trådlösa LAN-åtkomstpunkten eller routern och utför åtgärden igen enligt proceduren.
016-924	Tryck på knappen ✓ (Ange). Kontrollera WEP-nyckeln för den trådlösa LAN-åtkomstpunkten eller routern och utför åtgärden igen enligt proceduren.
024-360	Stäng av skrivaren och sätt sedan på den igen. Om detta inte löser problemet bör du kontakta Dell. Se "Kontakta Dell" på sidan 230.
024-914	Ladda angivet papper. Se "Ladda utskriftsmaterial i multifunktionsmataren (MPF)" på sidan 151 eller "Ladda utskriftsmaterial i den prioriterade arkisättaren (PSI) (endast Dell C1760nw Color Printer)" på sidan 159.
024-969	<ul style="list-style-type: none"> <li>Ladda lämpligt papper. Se "Ladda utskriftsmaterial i multifunktionsmataren (MPF)" på sidan 151 eller "Ladda utskriftsmaterial i den prioriterade arkisättaren (PSI) (endast Dell C1760nw Color Printer)" på sidan 159.</li> <li>För Dell C1660w Color Printer: Det kan hända att papper har fastnat om du har fyllt på papper i multifunktionsmataren och detta fel visas. Kontrollera och rensa pappersbanan, ladda angivet papper och tryck sedan på knappen ✓ (Ange). Se "Åtgärda pappersstopp från skrivarens framsida" på sidan 203.</li> </ul>
027-452	Ändra IP-adress för att undvika dubbelarbete. Stäng av skrivaren och sätt sedan på den igen.
027-446	
075-100	Kontrollera och rensa pappersbanan, ladda angivet papper och tryck sedan på knappen ✓ (Ange). Se "Åtgärda pappersstopp från skrivarens framsida" på sidan 203.
075-921	Ladda papper för andra sidans (udda) sidor och tryck på knappen ✓ (Ange). Se "Ladda utskriftsmaterial när du gör en manuell duplexutskrift" på sidan 164.
077-100	Kontrollera och rensa pappersbanan. Se "Åtgärda pappersstopp" på sidan 201.
077-101	
077-102	Kontrollera och rensa pappersbanan. Se "Åtgärda pappersstopp från skrivarens baksida" på sidan 204.
077-104	Kontrollera och rensa pappersbanan. Se "Åtgärda pappersstopp" på sidan 201.
077-105	
077-300	Stäng bakluckan.
077-900	Kontrollera och rensa pappersbanan. Se "Åtgärda pappersstopp från utmatningsfacket" på sidan 206.
077-901	Kontrollera och rensa pappersbanan. Se "Åtgärda pappersstopp" på sidan 201.
092-310	Rengör CTD-sensorn. Se "Rengör CTD-sensorn (Color Toner Density, färgtonertäthet)" på sidan 195.
092-910	
093-423	Byt ut den angivna tonerkassetten snart. Beställ nya förbrukningsvaror från <a href="http://www.dell.com/supplies">www.dell.com/supplies</a>
093-424	Se "Ta ut tonerkassetterna" på sidan 188.
093-425	
093-426	

<b>Felkod</b>	<b>Vad du kan göra</b>
093-919	Installera om eller byt ut angiven tonerkasset. Se "Utbyte av tonerkassetter" på sidan 188.
093-920	
093-921	
093-922	
093-930	Ta bort den angivna tonerkassetten och installera en ny. Om du inte byter ut tonerkassetten kan problem med utskriftskvaliteten inträffa. Beställ nya förbrukningsvaror från <a href="http://www.dell.com/supplies">www.dell.com/supplies</a>
093-931	
093-932	
093-933	Se "Utbyte av tonerkassetter" på sidan 188.
093-940	Återinstallera angiven tonerkasset. Se "Installera en tonerkasset" på sidan 190.
093-941	
093-942	
093-943	
093-960	Byt ut den angivna tonerkassetten mot en kompatibel. Beställ nya förbrukningsvaror från <a href="http://www.dell.com/supplies">www.dell.com/supplies</a>
093-961	
093-962	Se "Utbyte av tonerkassetter" på sidan 188.
093-963	
093-970	Återinstallera angiven tonerkasset. Se "Installera en tonerkasset" på sidan 190.
093-971	
093-972	
093-973	
093-974	
116-399	Stäng av skrivaren och sätt sedan på den igen. Om detta inte löser problemet bör du kontakta Dell. Se "Kontakta Dell" på sidan 230.
124-333	
191-310	
193-700	Detta meddelande indikerar att skrivaren är i Icke-Dell toner-läge.



## Specifikationer

 **OBS!**: De bilder som används i denna manual gäller för Dell™ C1760nw Color Printer om inte annat anges.

### Kompatibilitet med operativsystem

Din Dell C1760nw/C1660w Color Printer är kompatibel med Microsoft® Windows® XP, Windows XP 64-bitarsversionen, Windows Vista®, Windows Vista 64-bitarsversionen, Windows 7, Windows 7 64-bitarsversionen, Windows 8, Windows 8 64-bitarsversionen, Windows Server® 2003, Windows Server 2003 x64 Edition, Windows Server 2008, Windows Server 2008 64-bitarsversionen, Windows Server 2008 R2, Windows Server 2012, Mac OS X Version 10.4.11, 10.5, 10.6, 10.7 och 10.8.

### Nättaggregat

<b>Spänning</b>	220-240 VAC	110-127 VAC
<b>Frekvens</b>	50/60 Hz	50/60 Hz
<b>Ström</b>	5,0 A	11,0 A

### Mått

Höjd: 225 mm Bredd: 394 mm Djup: 300 mm

Vikt (inklusive tonerkassetter):

- Dell C1760nw Color Printer: 10,6 kg
- Dell C1660w Color Printer: 10,5 kg

### Minne

Basminne	128 MB
----------	--------

## Sidbeskrivningspråk (PDL)/emulering, operativsystem och gränssnitt

PDL/emuleringar	Värdbaserat utskriftssystem
Operativsystem	Windows XP, Windows XP 64-bitarsversion, Windows Vista, Windows Vista 64-bitarsversion, Windows 7, Windows 7 64-bitarsversion, Windows 8, Windows 8 64-bitarsversion, Windows Server 2003, Windows Server 2003 x64-version, Windows Server 2008, Windows Server 2008 64-bitarsversion, Windows Server 2008 R2, Windows Server 2012, Mac OS X-version 10.4.11, 10.5, 10.6, 10.7 och 10.8.
Gränssnitt	Standard lokalt: USB 2.0 Standard nätverk: 10Base-T/100Base-TX Ethernet (endast Dell C1760nw Color Printer) IEEE 802.11b/802.11g/ 802.11n(trådlöst)

## MIB-kompatibilitet

En Management Information Base (MIB) är en databas innehållande information om nätverksapparater (så som adaptrar, bryggor, routrar eller datorer). Denna information hjälper nätverksadministratören att sköta nätverket (analysera prestanda, trafik, fel, och så vidare). Dell C1760nw/C1660w Color Printer är kompatibel med branschstandarden för MIB vilket gör att skrivaren kan kännas igen och styras av olika skrivar- och nätverkskontrollsystem.

## Miljö

### Drift

Temperatur	10-32 °C
Relativ fuktighet	10-85 % RH (ingen kondens)

### Garanterad utskriftskvalitet

Temperatur	15-28 °C
Relativ fuktighet	20-70 % RH (ingen kondens)

### Förvaring

Temperaturområde	-20-40 °C
Luftfuktighet vid förvaring	5-85 % RH (ingen kondens)



### Höjd

Drift	Upp till 3 100 m
Förvaring	70,9275 kPa



# Kablar

Anslutningskabeln måste vara av följande typ:

Anslutningstyp	Anslutningsspecifikationer och symboler
1 USB	USB 2.0 
2 Ethernet (endast Dell C1760nw Color Printer)	10 Base-T/100 Base-TX 

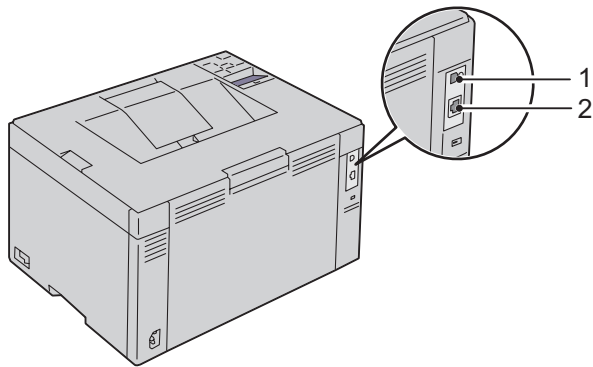



# Underhåll av skrivaren

21 Underhåll av skrivaren .....	187
22 Åtgärda pappersstopp .....	201



## Underhåll av skrivaren

För att skrivaren ska hålla en optimal utskriftskvalitet måste visst underhåll utföras på den med jämna mellanrum. Om flera personer använder skrivaren kan det vara bra att utse en nyckeloperatör för underhåll av skrivaren. Nyckeloperatören tar hand om eventuella utskriftsproblem och underhållsuppgifter.

 **OBS!**: De bilder som används i denna manual gäller för Dell™ C1760nw Color Printer om inte annat anges.

### Bestämna statusen för förbrukningsvaror

Om skrivaren är ansluten till ett nätverk kan du få direkt information om återstående tonernivåer med **Dell Printer Configuration Web Tool**. Skriv in IP-adressen för skrivaren i din webbläsare för att visa den här informationen. Om du vill använda funktionen **Larm via e-post** som meddelar dig när nya förbrukningsvaror behövs för skrivaren, skriver du in ditt namn eller namnet på nyckeloperatören i listrutan för e-post.

På styrpanelen kan du också få information om följande:

- När något förbrukningsmaterial eller en underhållsartikel kräver uppmärksamhet eller behöver bytas ut (maskinen kan dock endast visa information om en artikel i taget).
- Den mängd toner som återstår i varje tonerkassett.

### Spara förbrukningsvaror

Du kan ändra flera inställningar i skrivaren för att spara tonerkassetter och papper.

Material	Inställning	Funktion
Tonerkassett	<b>Toner sparläge</b> i fliken <b>Annat</b> på skrivardrivrutinen	Denna nedrullningsbara menyn låter användaren välja ett utskriftsläge som använder mindre toner. När denna funktion används kommer bildkvaliteten att bli sämre än när den inte används.
Utskriftsmaterial	<b>Flera upp</b> under fliken <b>Layout</b> på skrivardrivrutinen	Skrivaren skriver ut två eller fler sidor på en sida av ett ark. De antal varje skrivardrivrutin kan skriva ut på ett pappersark är följande: <ul style="list-style-type: none"> <li>• Skrivardrivrutin för Microsoft® Windows®: 2, 4, 8, 16 eller 32 sidor</li> <li>• Skrivardrivrutin för Macintosh: 2, 4, 6, 9 eller 16 sidor</li> </ul> Kombinerat med dubbelsidig utskrift möjliggör <b>Flera upp</b> utskrift på upp till 64 sidor på ett ark papper. (32 sidor på framsidan och 32 sidor på baksidan)

### Förvaring av utskriftsmaterial

För att undvika potentiella problem med pappersmatningen och ojämn utskriftskvalitet så du ha följande punkter i åtanke:

- För bästa möjliga utskriftskvalitet bör du förvara utskriftsmaterialet i en miljö där temperaturen är omkring 21 °C och luftfuktigheten 40 %.
- Förvara kartonger med utskriftsmaterial på en pall eller en hylla istället för direkt på golvet.
- Om du förvarar enstaka paket med utskriftsmaterial utanför den ursprungliga kartongen, bör du se till att de ligger på ett plant underlag så att kanterna inte böjs eller krullar sig.
- Ställ ingenting ovanpå förpackningen med utskriftsmaterial.

## Förvaring av förbrukningsvaror

Förvara förbrukningsvaror i deras originalförpackning till dess du behöver använda dem. Förvara inte förbrukningsvaror i:

- Temperaturer högre än 40 °C.
- Miljöer med extrema förändringar i luftfuktighet eller temperatur.
- Direkt solljus.
- Dammiga utrymmen.
- En bil under en längre tid.
- Miljöer där frätande gaser förekommer.
- Miljöer med salt luft.

## Utbyte av tonerkassetter

**⚠ VARNING: Innan du byter ut tonerkassetterna, läs och följ säkerhetsinstruktionerna i *Viktig information*.**

Dells tonerkassetter är endast tillgängliga genom Dell. Du kan beställa mer kassetter online på <http://www.dell.com/supplies> eller via telefon. Information om telefonbeställningar finns på "Kontakta Dell" på sidan 230.

Det rekommenderas att du använder Dells tonerkassetter för skrivaren. Dell erbjuder ingen garanti för problem som orsakats av användning av tillbehör, delar eller komponenter som inte tillhandahållits av Dell.

**⚠ VARNING: Släng aldrig en använd tonerkasset i elden. Det kan hända att överbliven toner exploderar och orsakar brännskador och andra skador.**

**⚠ VARNING: Skaka inte använd tonerkasset detta för att undvika att toner spills ut.**

### Ta ut tonerkassetterna

- 1 Öppna tonerpåfyllningsluckan.

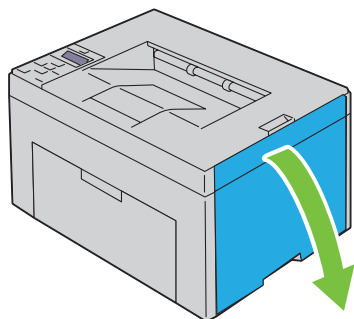

- 2 Tryck ihop kassetten ordentligt enligt anvisningarna på bilden.

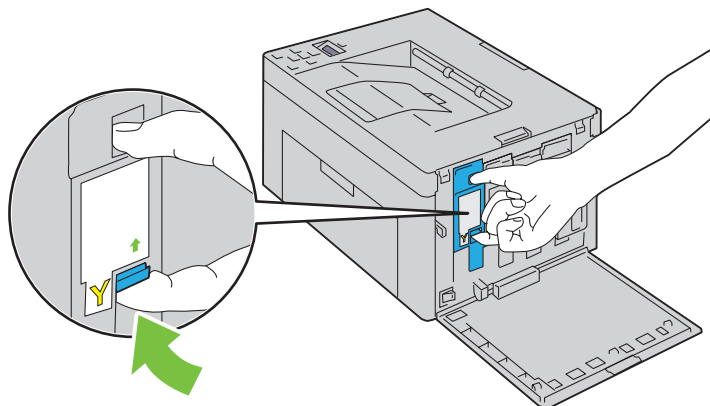

**⚠ WARNING:** Dra alltid ut tonerkassetten långsamt så att du inte spiller ut någon toner.

- 3 Dra ut tonerkassetten.

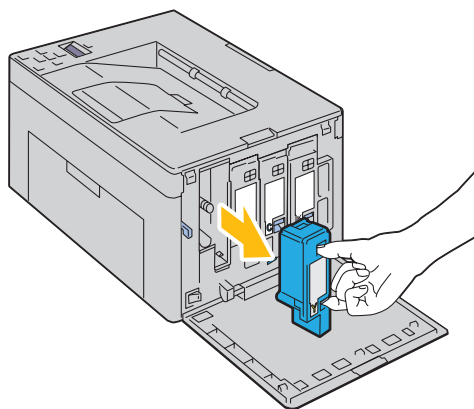

## Installera en tonerkasset

- 1 Packa upp en ny tonerkasset i önskad färg och skaka den fem till sex gånger för att fördela tonern jämnt.

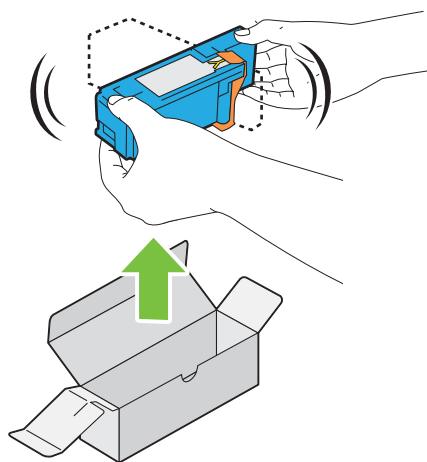

 **OBS!** Se till att färgen på den nya tonerkassetten stämmer överens med den på handtagen innan du ersätter den.

 **OBS!** Hantera tonerkassetten försiktigt för att undvika spill.

- 2 Ta bort tejp från tonerkassetten.

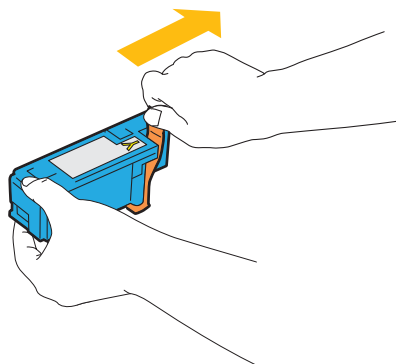



- 3 Justera tonerkassetten i förhållande till motsvarande kassetthållare och sätt sedan in den ordentligt genom att trycka nära mitten på etiketten tills kassetten klickar.

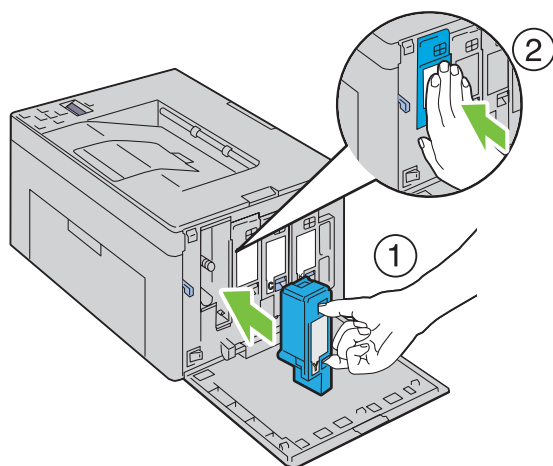

- 4 Stäng tonerpåfyllningsluckan.

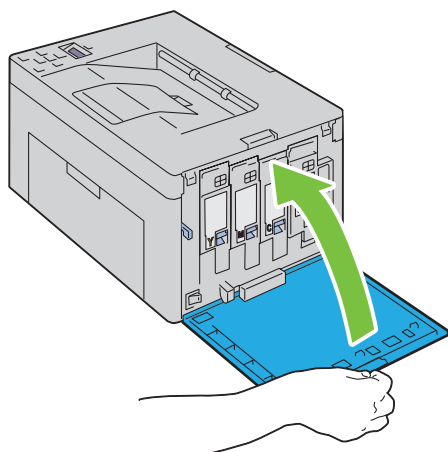

## Rengöra skrivaren invändigt

**⚠ VARNING:** För att förebygga elektriska stötar ska du alltid stänga av skrivaren och dra ur nätsladden från det jordade uttaget innan du utför något underhåll.

- 1 Bekräfta att skrivaren inte används och öppna sedan tonerpåfyllningsluckan.

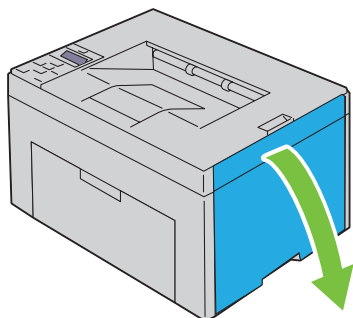

- 2 Tryck ihop kassetten ordentligt enligt anvisningarna på bilden.

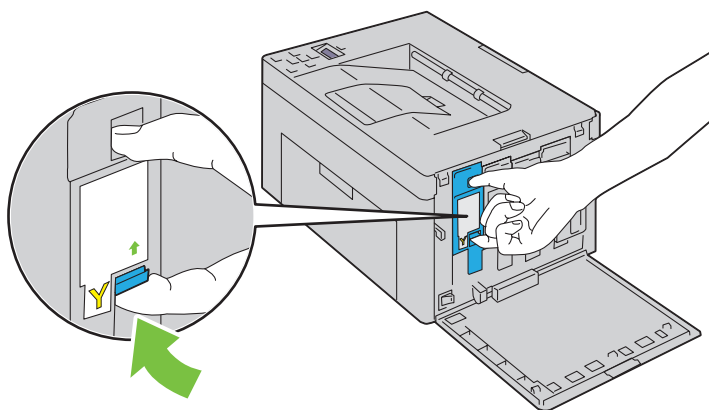

- 3 Dra ut tonerkassetten.

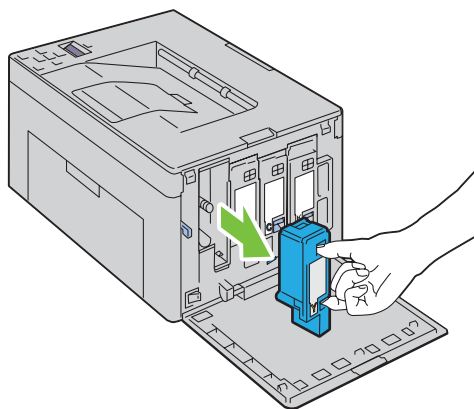

- 4 Dra även ut de övriga tre kassetterna.

- 5 Dra ut rengöringsredskapet.

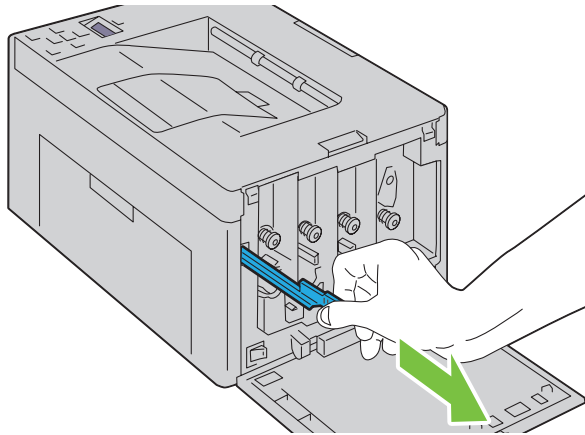

- 6 Sätt i rengöringsredskapet helt i hålet bredvid pilen på skrivaren tills dess spets når skrivarens insida enligt bilden nedan, och dra sedan ut det.

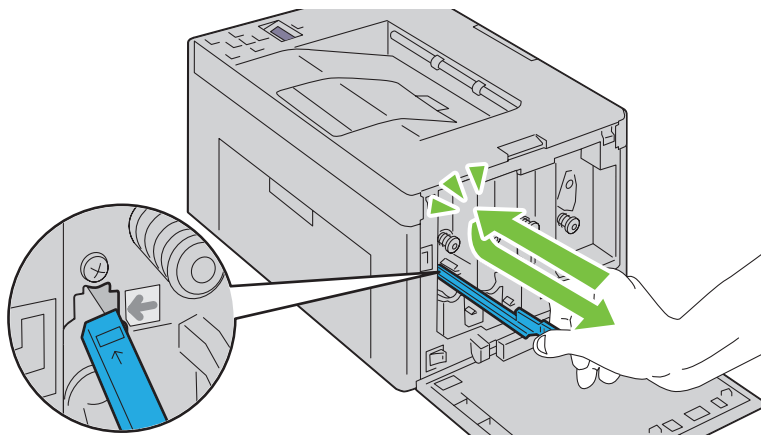

- 7 Upprepa samma procedur för de andra tre hålen.  
8 Sätt tillbaka rengöringsredskapet på dess ursprungliga plats.

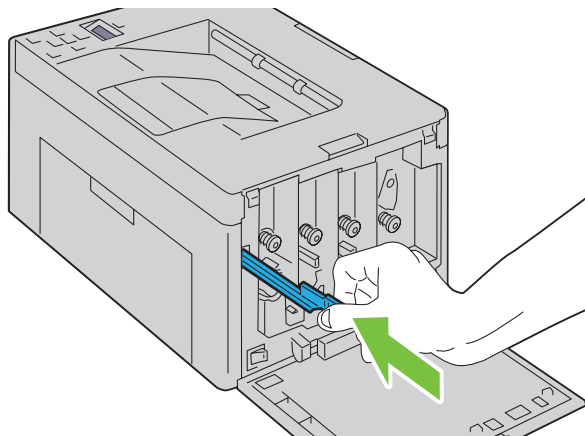

- 9** Byt ut den svarta kassetten genom att justera den i förhållande till motsvarande kassetthållare och sätt sedan in den ordentligt genom att trycka nära mitten på etiketten tills kassetten klickar.

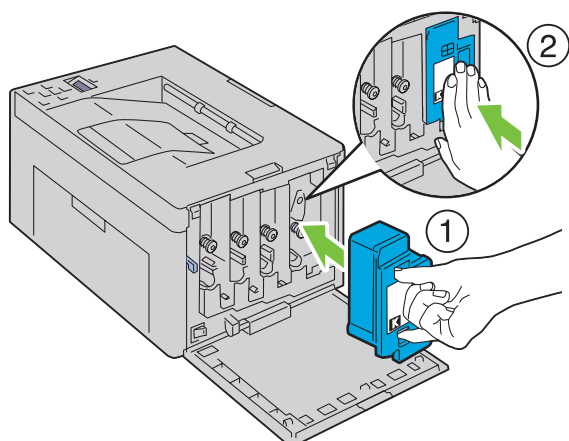

- 10** Byt även ut de övriga tre kassetterna.

- 11** Stäng tonerpåfyllningsluckan.

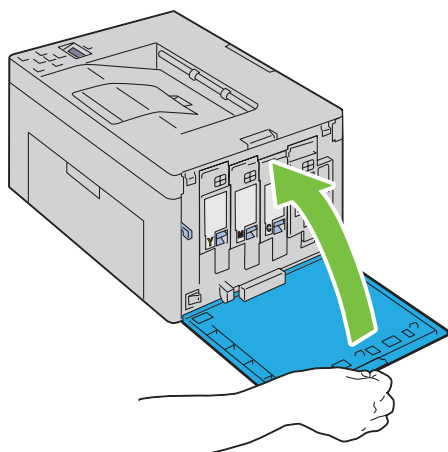

## Rengör CTD-sensorn (Color Toner Density, färgtonertäthet)

Rengör endast CTD-sensorn när en uppmaning för CTD-sensorn visas i Statusmonitorn eller styrpanelen.

- 1 Se till att skrivaren är avstängd.
- 2 Tryck på spaken på bakluckan för att öppna bakluckan.

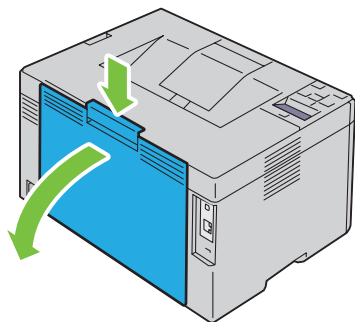

- 3 Rengör CTD-sensorn inuti skrivaren med en ren och torr bomullstrasa.

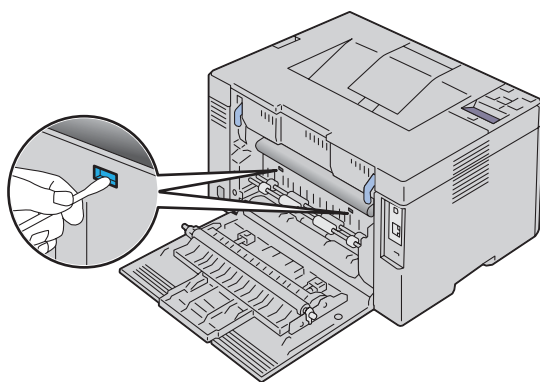

- 4 Stäng bakluckan.

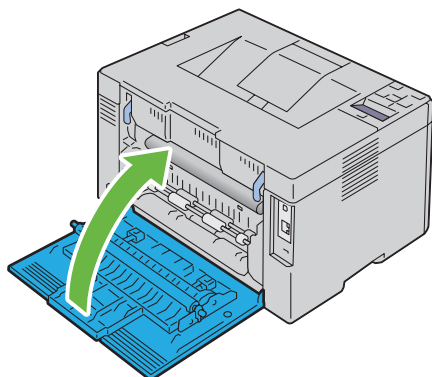

- 5 Slå på skrivaren.

## Justera färgregistrering





Detta avsnitt beskriver hur du justerar färgregistreringen när du installerar skrivaren för första gången eller om du flyttar den till en ny plats.

 **OBS!:** Det krävs ett lösenord för att gå in i menyn Adm. meny när Panellås ange är inställd på Aktivera. Ange i så fall det lösenord du angett och tryck på knappen ✓ (Ange).

### Utför Autokorrigera

Autokorrigera gör det möjligt att korrigera färgregistrering automatiskt.

#### Styrpanelen

- 1 Tryck på knappen  (Meny).
- 2 Tryck på knappen  tills Adm. meny markeras och tryck sedan på knappen ✓ (Ange).
- 3 Tryck på knappen  tills Underhåll markeras och tryck sedan på knappen ✓ (Ange).
- 4 Tryck på knappen  tills Justera färgregistrering markeras och tryck sedan på knappen ✓ (Ange).
- 5 Se till att Autokorrigera markeras och tryck sedan på knappen ✓ (Ange).
- 6 Se till att Säker? markeras och tryck sedan på knappen ✓ (Ange).

Autokorrigera utförs.

#### Verktygslådan

- 1 Klicka på Start → Alla Program → Dell-skrivare → Dell C1760nw Color Printer eller Dell C1660w Color Printer → Verktygslåda.





 **OBS!:** Fönstret Välj skrivare markeras i detta steg när flera skrivardrivrutiner har installerats på din dator. I det här fallet klickar du på Dell C1760nw Color Printer eller Dell C1660w Color Printer som finns på listan Skrivarnamn och klicka sedan på OK.

Verktygslådan öppnas.

- 2 Klicka på fliken Underhåll av skrivare.
- 3 Välj Justeringar färgregistrering från listan till vänster på sidan.  
Sidan Justeringar färgregistrering visas.
- 4 Bocka ur På i kryssrutan för Justering autoregistrering.
- 5 Klicka på Start bredvid Autokorrigera.  
Färgregistrering korrigeras automatiskt.

### Skriva ut färgregistreringsdiagrammet

#### Styrpanelen

- 1 Fyll på papper. Mer information om hur du laddar papper, se "Ladda utskriftsmaterial" på sidan 151.
- 2 Tryck på knappen  (Meny).
- 3 Tryck på knappen  tills Adm. meny markeras och tryck sedan på knappen ✓ (Ange).
- 4 Tryck på knappen  tills Underhåll markeras och tryck sedan på knappen ✓ (Ange).
- 5 Tryck på knappen  tills Justera färgregistrering markeras och tryck sedan på knappen ✓ (Ange).
- 6 Tryck på knappen  tills Färgreg. diagram markeras och tryck sedan på knappen ✓ (Ange).  
Färgregistreringsdiagrammet skrivs ut.

## Verktyglådan

- 1 Klicka på Start → Alla Program → Dell-skrivare → Dell C1760nw Color Printer eller Dell C1660w Color Printer → Verktyglåda.



**OBS!** Fönstret **Välj skrivare** markeras i detta steg när flera skrivardrivrutiner har installerats på din dator. I det här fallet klickar du på **Dell C1760nw Color Printer** eller **Dell C1660w Color Printer** som finns på listan **Skrivarnamn** och klicka sedan på **OK**.

Verktyglådan öppnas.

- 2 Klicka på fliken **Underhåll av skrivare**.
- 3 Välj **Justeringar färgregistrering** från listan till vänster på sidan.  
Sidan **Justeringar färgregistrering** visas.
- 4 Bocka ur **På** i kryssrutan för **Justering autoregistrering**.
- 5 Klicka på Start jämte **Skriv ut färgregistreringsdiagram**.  
Färgregistreringsdiagrammet skrivs ut.

## Bestämna värden

På det tryckta färgregistreringsdiagrammet letar du för vardera färg (G, M och C) upp den linje där de två svarta linjepartierna och det färgade linjepartiet ligger närmast i nivå med varandra.

När du hittar den rakaste linjen anteckna värdet (-5 – +5) indikerat av den rakaste linjen för varje färg.

När värdet är 0 för varje färg behöver du inte justera färgregistreringen.



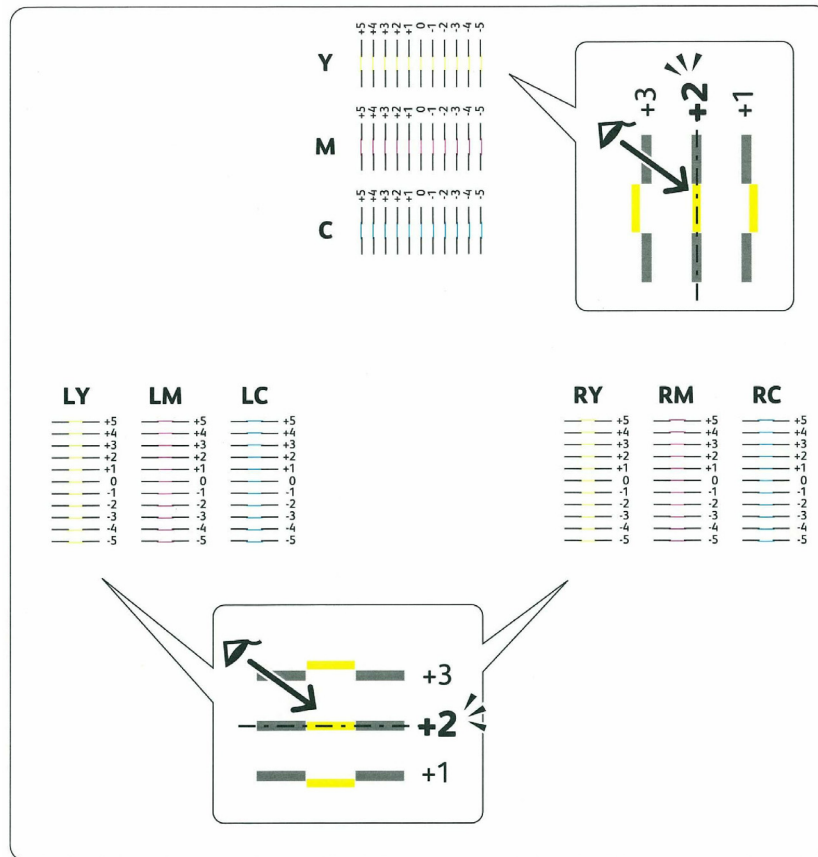













Om värdet inte är 0, ange värdet enligt tillvägagångssättet i "Mata in värden" på sidan 198.















## Mata in värden

### Styrpanelen

Med hjälp av styrpanelen kan du mata in värdena du fann i färgregistreringsdiagrammet för att göra justeringarna.

- 1 Fyll på papper. Mer information om hur du laddar papper, se "Ladda utskriftsmaterial" på sidan 151.
- 2 Tryck på knappen  (Meny).
- 3 Tryck på knappen  tills Adm. meny markeras och tryck sedan på knappen  (Ange).
- 4 Tryck på knappen  tills Underhåll markeras och tryck sedan på knappen  (Ange).
- 5 Tryck på knappen  tills Justera färgregistrering markeras och tryck sedan på knappen  (Ange).
- 6 Tryck på knappen  tills Ange nummer markeras och tryck sedan på knappen  (Ange).
- 7 Se till att Ange (G, M, C) markeras och tryck sedan på knappen  eller  tills du når värdet (till exempel +3) som visas på diagrammet.
- 8 Tryck på knappen  en gång och flytta muspekaren till nästa värde.
- 9 Upprepa steg 7 och 8 för att ange alla siffror och tryck sedan på knappen  (Ange).
- 10 Se till att Ange (VG, VM, VC) visas.
- 11 Tryck på knappen  eller  tills du når värdet (till exempel +3) som visas på diagrammet.
- 12 Tryck på knappen  en gång och flytta muspekaren till nästa värde.
- 13 Upprepa steg 11 och 12 för att ange alla siffror och tryck sedan på knappen  (Ange).



- 14 Se till att Ange (HG, HM, HC) visas.
- 15 Tryck på knappen  eller  tills du når värdet (till exempel +3) som visas på diagrammet.
- 16 Tryck på knappen  en gång och flytta muspekaren till nästa värde.
- 17 Upprepa steg 15 och 16 för att ange alla siffror och tryck sedan på knappen  (Ange).
- 18 Tryck på knappen  (Meny).
- 19 Tryck på knappen  tills Adm. meny markeras och tryck sedan på knappen  (Ange).
- 20 Tryck på knappen  tills Underhåll markeras och tryck sedan på knappen  (Ange).
- 21 Tryck på knappen  tills Justera färgregistrering markeras och tryck sedan på knappen  (Ange).
- 22 Tryck på knappen  tills Färgreg. diagram markeras och tryck sedan på knappen  (Ange).  
Färgregistreringsdiagrammet skrivs ut med de nya värdena.
- 23 Justera värdena för varje färg tills linjerna vid 0 är rakast. Bestäm värdet och justera skrivaren igen om en linje inte är som rakast vid 0.

### Verktygslådan

Med hjälp av Verktygslådan kan du mata in värdena du fann i färgregistreringsdiagrammet för att utföra justeringarna.

- 1 Klicka på Start → Alla Program → Dell-skrivare → Dell C1760nw Color Printer eller Dell C1660w Color Printer → Verktygslåda.



**OBS!** Fönstret **Välj skrivare** markeras i detta steg när flera skrivardrivrutiner har installerats på din dator. I det här fallet klickar du på **Dell C1760nw Color Printer** eller **Dell C1660w Color Printer** som finns på listan **Skrivarnamn** och klicka sedan på **OK**.

Verktygslådan öppnas.

- 2 Klicka på fliken **Underhåll av skrivare**.
- 3 Välj **Justeringar färgregistrering** från listan till vänster på sidan.  
Sidan **Justeringar färgregistrering** visas.
- 4 Bocka ur **På** i kryssrutan för **Justering autoregistrering**.
- 5 Välj värdet med den raka linjen och klicka sedan på knappen **Tillämpa nya inställningar**.
- 6 Klicka på **Start** jämte **Skriv ut färgregistreringsdiagram**.  
Färgregistreringsdiagrammet skrivs ut med de nya värdena.
- 7 Justera värdena för varje färg tills linjerna vid 0 är rakast. Bestäm värdet och justera skrivaren igen om en linje inte är som rakast vid 0.





**ANMÄRKNING:** Efter att du skrivit ut färgregistreringsdiagrammet får du inte stänga av skrivaren förrän motorn har stannat.



## Åtgärda pappersstopp

Genom noggrant val av lämpliga utskriftsmaterial och rätt laddning kan du oftast undvika pappersstopp. Mer information finns i "Riktlinjer för utskriftsmaterial" på sidan 143.

-  **OBS!**: De bilder som används i denna manual gäller för Dell™ C1760nw Color Printer om inte annat anges.
-  **OBS!**: Den prioriterade arkisättaren (PSI) är endast tillgänglig för Dell C1760nw Color Printer.
-  **OBS!**: Innan du köper större mängder av något utskriftsmaterial rekommenderas du att göra en provutskrift först.

## Undvika pappersstopp

- Använd endast rekommenderat utskriftsmaterial. Mer information finns i "Riktlinjer för utskriftsmaterial" på sidan 143.
- Mer information om hur du laddar utskriftsmaterial korrekt finns i "Ladda utskriftsmaterial i multifunktionsmataren (MPF)" på sidan 151 och "Ladda utskriftsmaterial i den prioriterade arkisättaren (PSI) (endast Dell C1760nw Color Printer)" på sidan 159.
- Fyll inte på för mycket i utskriftsmaterialkällorna. Se till att höjden på bunten med utskriftsmaterial inte överskrider maximal höjd angiven med linjen som har en pil på varsin breddstyrskena.
- Ladda inte skrynkligt, fuktigt eller krullat utskriftsmaterial.
- Vik, lufta och räta ut utskriftsmaterial innan du laddar det. Om ett stopp uppstår med utskriftsmaterial försök att mata ett ark i tagen genom MPF eller PSI.
- Använd inte utskriftsmaterial som du har klippt eller beskurit själv.
- Blanda inte utskriftsmaterial av olika storlek, vikt eller typ i samma utskriftsmaterial källa.
- Se till att den rekommenderade sidan för utskrift är vänd uppåt när du sätter in utskriftsmaterialet.
- Förvara utskriftsmaterial i lämplig miljö. Mer information finns i "Förvaring av utskriftsmaterial" på sidan 147.
- Ta inte bort den prioriterade arkisättaren (PSI) under ett utskriftsjobb.
- Se till att alla kablar som ansluts till skrivaren är fastsatta ordentligt.
- Om du sätter styrskena för snävt kan det orsaka pappersstopp.

## Identifiera platsen för pappersstopp

**!** **VARNING:** Försök inte åtgärda några pappersstopp genom att använda verktyg eller instrument. Det kan skada skrivaren permanent.

Följande illustrationer visar var pappersstopp kan uppstå längs pappersbanan.

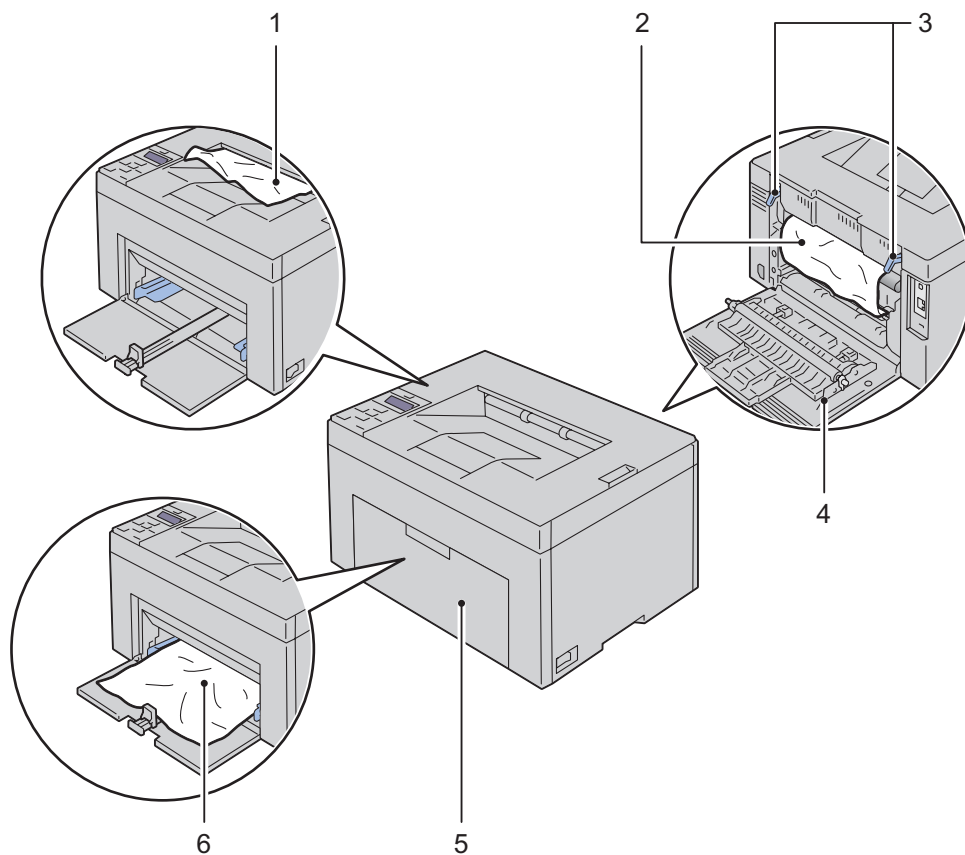

1	Utmatningsfack
2	Fixeringsenhet
3	Spakar
4	Bakre lucka
5	Främre lock
6	Multifunktionsmatare (MPF)

## Åtgärda pappersstopp från skrivarens framsida

 **VARNING:** Innan du utför någon av följande procedurer läs och följ säkerhetsinstruktionerna i *Viktig information*.

 **OBS!:** Den prioriterade arkisättaren (PSI) är tillgänglig för Dell C1760nw Color Printer. Pappersskyddet är tillgängligt för Dell C1660w Color Printer.

 **OBS!:** För att åtgärda felet som visas på styrpanelen måste du rensa allt utskriftsmaterial från pappersbanan.

- 1 Dra ut den prioriterade arkisättaren (PSI) eller pappersskyddet.

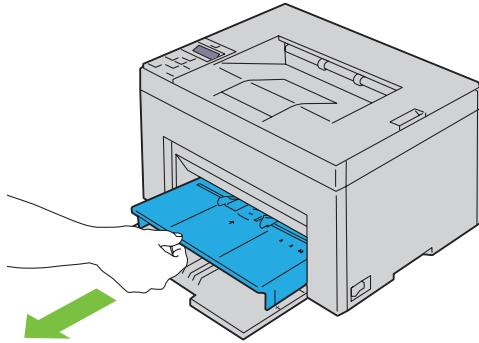

- 2 Ta bort papper som fastnat på skrivarens framsida.

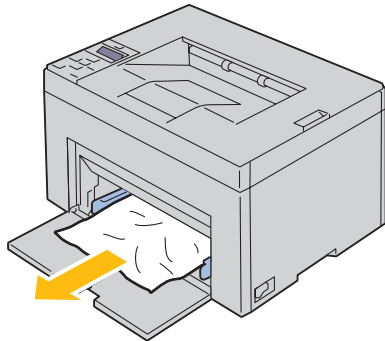

- 3 Byt skrivarens prioriterade arkisättaren (PSI) eller pappersskyddet.

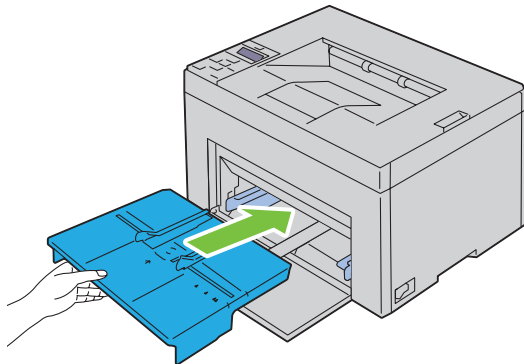

 **VARNING:** Var inte hårdhänt när du sätter tillbaka den prioriterade arkisättaren (PSI) eller pappersskyddet i skrivaren. Om du gör det kan den prioriterade arkisättaren (PSI), pappersskyddet eller skrivarens innandöme skadas.

- 4 Tryck på knappen ✓ (Ange).

## Åtgärda pappersstopp från skrivarens baksida

- ⚠ VARNING:** Innan du utför någon av följande procedurer läs och följ säkerhetsinstruktionerna i *Viktig information*.
- ⚠ VARNING:** För att förebygga elektriska stötar ska du alltid stänga av skrivaren och dra ur nätsladden från det jordade uttaget innan du utför något underhåll.
- ⚠ VARNING:** För att undvika brännskador bör du inte åtgärda pappersstopp direkt efter att du har skrivit ut. Fixeringsenheten blir mycket varm under användning.
- ✍ OBS!** För att åtgärda felet som visas på styrpanelen måste du rensa allt utskriftsmaterial från pappersbanan.

- 1 Tryck på spaken på bakluckan för att öppna bakluckan.

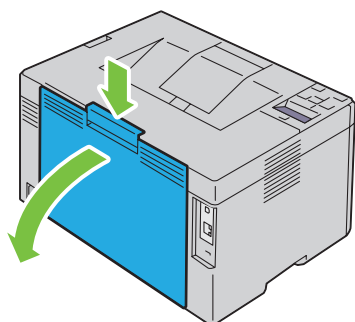

- 2 Lyft upp spakarna.

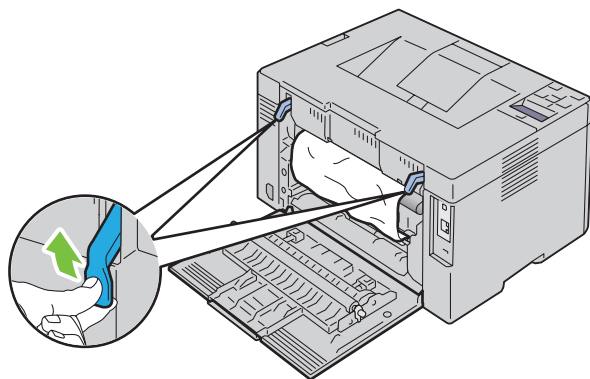

3 Ta bort papper som fastnat på skrivarens baksida.

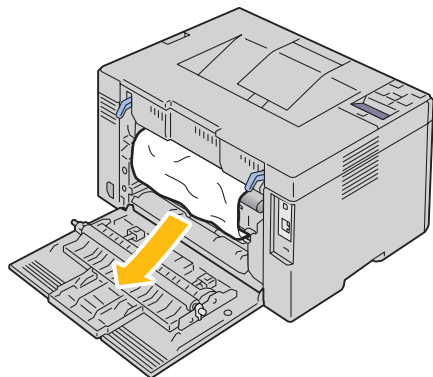



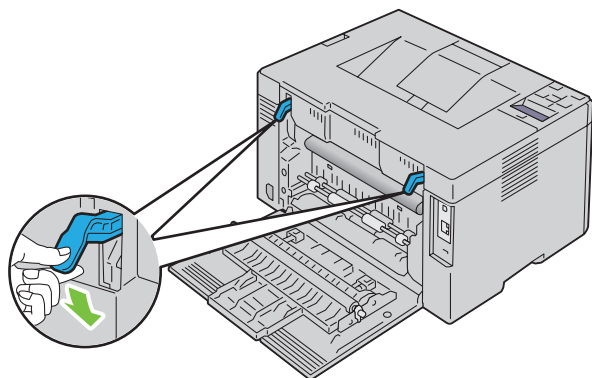

4 Sänk spakarna till deras ursprungliga läge.

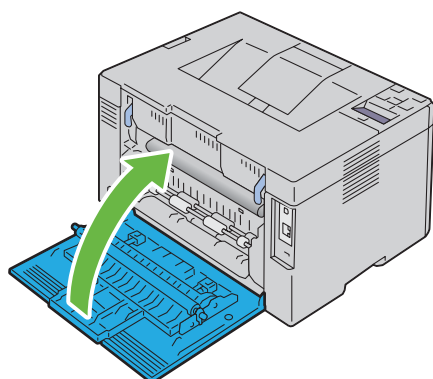

5 Stäng bakluckan.



## Åtgärda pappersstopp från utmatningsfacket

-  **VARNING:** Innan du utför någon av följande procedurer läs och följ säkerhetsinstruktionerna i *Viktig information*.
  -  **VARNING:** För att förebygga elektriska stötar ska du alltid stänga av skrivaren och dra ur nätsladden från det jordade uttaget innan du utför något underhåll.
  -  **VARNING:** För att undvika brännskador bör du inte åtgärda pappersstopp direkt efter att du har skrivit ut. Fixeringsenheten blir mycket varm under användning.
  -  **OBS!** För att åtgärda felet som visas på styrpanelen måste du rensa allt utskriftsmaterial från pappersbanan.
- 1 Tryck på spaken på bakluckan för att öppna bakluckan.

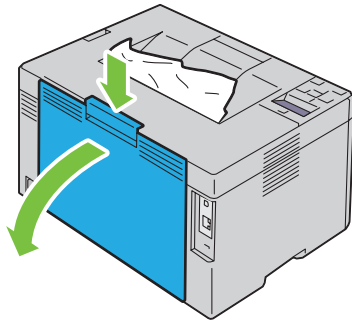

- 2 Lyft upp spakarna.

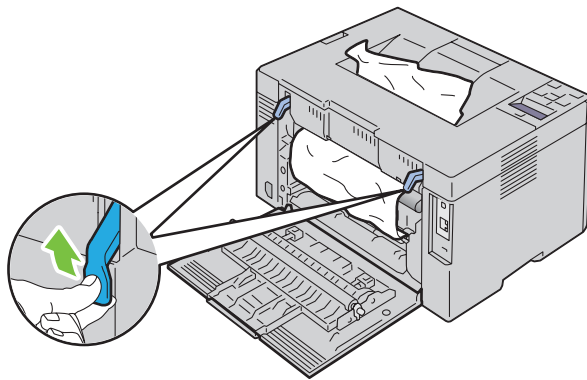

- 3 Ta bort papper som fastnat på skrivarens baksida. Om inget papper hittas i pappersbanan, ta då bort papper som kan ha fastnat i utmatningsfacket.

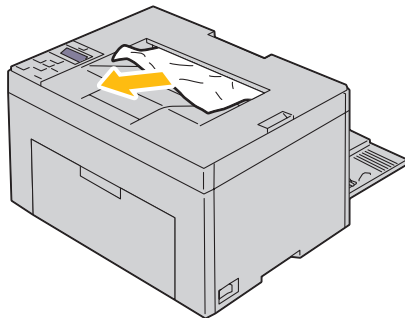



- 4 Sänk spakarna till deras ursprungliga läge.

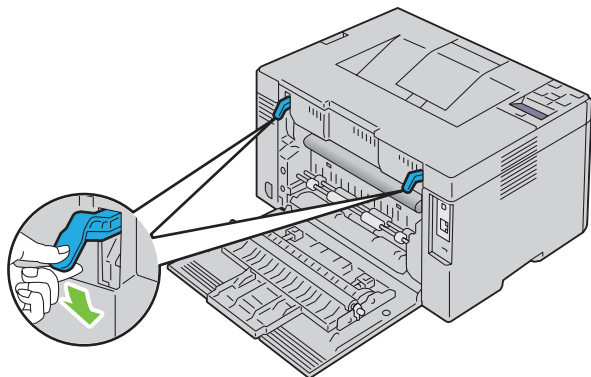

- 5 Stäng bakluckan.

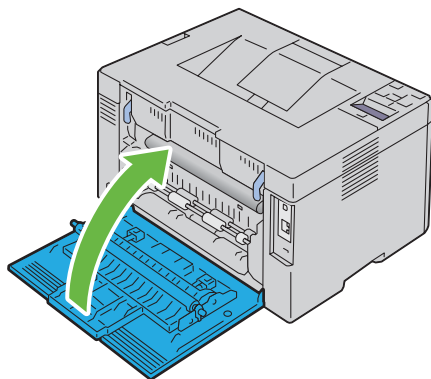

- 6 Om det inte går att få bort papper som fastnat även om du utfört stegen ovan håller du knappen **X** (Avbryt) intryckt i två sekunder.

Meddelandet Åtgärda pappersstopp visas och det papper som fastnat matas ut med en pappersmatning från multifunktionsmataren (MPF) eller den prioriterade arkisättaren (PSI).



**OBS!** Utskriftsjobbet som pågår avbryts när du använt denna funktion.



**OBS!** Det måste finnas papper i multifunktionsmataren (MPF) eller den prioriterade arkisättaren (PSI) för att kunna använda denna funktion.



# Felsökning

23 Felsökning ..... 211



## Felsökning

 **OBS!:** Den prioriterade arkisättaren (PSI) är endast tillgänglig för Dell™ C1760nw Color Printer.

### Grundläggande skrivarproblem

 **OBS!:** Ethernet-anslutning är endast tillgänglig för Dell C1760nw Color Printer.

En del skrivarproblem kan var enkla att lösa. Om ett problem uppstår med skrivaren kontrollerar du följande punkter:

- Nätkabeln är ansluten till skrivaren och ett ordentligt jordat uttag.
- Skrivaren är påslagen.
- Eluttaget inte är avstängt vid någon kontakt eller strömbrytare.
- Annan elektrisk utrustning ansluten till uttaget fungerar.



Om du har kontrollerat allt ovan och fortfarande har problem stänger du av skrivaren och väntar i 10 sekunder. Sätt sedan på skrivaren igen. Det brukar lösa problemet.



 **OBS!:** Om felmeddelanden visas på kontrollpanelen eller på din datorskärm, följ då instruktionerna som visas på skärmen för att lösa skrivarproblemen. Mer information om felmeddelanden och felkoder finns i "Förstå skrivarmeddelanden" på sidan 177.

### Visa problem

Problem	Åtgärd
Menyinställningar som ändras från styrpanelen har ingen verkan.	Inställningarna i programvaran, skrivardrivrutinen eller skrivartillbehören har företräde framför inställningarna gjorda på styrpanelen. Ändra menyinställningarna från skrivardrivrutinen, skrivartillbehören eller programvaran istället för styrpanelen.

### Utskriftsproblem

 **OBS!:** Det krävs ett lösenord för att gå in i menyn Adm. meny när Panellås ange är inställd på Aktivera. Ange i så fall det lösenord du angett och tryck på knappen  (Ange).

Problem	Åtgärd
Jobbet skrevs inte ut korrekt eller felaktiga tecken skrevs ut.	Se till att Klar skriva ut visas på styrpanelen innan du skickar ett jobb för utskrift. Tryck på knappen  (Meny) för att återgå till Klar att skriva ut. Se till att utskriftsmaterial är laddat i skrivaren. Tryck på knappen  (Meny) för att återgå till Klar att skriva ut. Bekräfta att du använder korrekt skrivardrivrutin. Se till så att du använder rätt Ethernet- (endast Dell C1760nw Color Printer) eller USB-kabel och att den är ordentligt ansluten till skrivaren. Bekräfta att korrekt utskriftsmaterialstorlek är vald. Om du använder buffert för utskrift bekräftar du att bufferten inte stannat.

<b>Problem</b>	<b>Åtgärd</b>
	<p>Kontrollera skrivarens gränssnitt från Adm. meny.</p> <p>Bestäm vilket värddgränssnitt du använder. Skriv ut en rapport över enhetsinställningar för att bekräfta att nuvarande gränssnittsinställningar är rätt. I "Skriva ut en rapport/lisa med styrpanelen" på sidan 125 finns närmare information om hur man skriver ut en rapport över enhetsinställningar.</p>
Utskriftsmaterial matas fel eller flera matningar inträffar samtidigt.	<p>Se till att utskriftsmaterialet du använder uppfyller kraven för skrivaren. Mer information finns i "Kompatibla pappersstorlekar" på sidan 148.</p> <p>Lufta utskriftsmaterialet innan du lägger i det.</p> <p>Se till att utskriftsmaterialet är korrekt laddat.</p> <p>Se till att bredd- och längdstyrskenorna har justerats på rätt sätt.</p> <p>Se till att den prioriterade arkisättaren (PSI) är ordentligt isatt.</p> <p>Fyll inte på för mycket i källorna för utskriftsmaterial.</p> <p>För inte in utskriftsmaterial i prioritetsarkmataren (PSI) eller multifunktionsmataren (MPF) med våld vid laddning. Då kan den bli skev eller böjd.</p> <p>Se till att utskriftsmaterial inte är krullat.</p> <p>Ladda den rekommenderade utskriftssidan korrekt för den typ av utskriftsmaterial du använder. Mer information finns i "Ladda utskriftsmaterial" på sidan 151.</p> <p>Vänd utskriftsmaterialet upp och ner eller fram och bak och försök att skriva ut igen för att se om matningen förbättras.</p> <p>Blanda inte olika sorters utskriftsmaterial.</p> <p>Blanda inte buntar av utskriftsmaterial.</p> <p>Ta bort de översta och understa krullade arken i en bunt innan du laddar utskriftsmaterialet.</p> <p>Ladda endast källan för utskriftsmaterial när den är tom.</p>
Kuvertet är skrynkligt efter utskrift.	<p>Se till att kuvertet är laddat så som instruerades i "Ladda kuvert i multifunktionsmataren (MPF)" på sidan 156 eller "Ladda ett kuvert i den prioriterade arkisättaren (PSI)" på sidan 161.</p>
Sidbrytning på oväntade ställen.	<p>Öka inställningen för <b>Tidsgräns</b> i menyn <b>Skrivarinställningar</b> i <b>Dell Printer Configuration Web Tool</b>.</p>
Utskriftsmaterial staplas inte ordentligt i uppsamlingsfacket.	<p>Vänd på högen med utskriftsmaterial i PSI eller MPF.</p>
Skrivaren utför inte dubbelsidig utskrift.	<p>Välj <b>Vänd längs kortsida</b> eller <b>Vänd längs långsida</b> från menyn <b>Duplex</b> på fliken <b>Allmänt</b> i skrivardrivrutinen.</p>

## Problem med utskriftskvaliteten

 **OBS!** I detta avsnitt kan vissa procedurer som använder **Verktygslådan** även utföras med styrpanelen eller **Dell Printer Configuration Web Tool**. För information om hur man använder styrpanelen och **Dell Printer Configuration Web Tool** se "Förstå skrivarmenyerna" på sidan 125 och "Dell™ Printer Configuration Web Tool" på sidan 81.

### Utskriften är för ljus

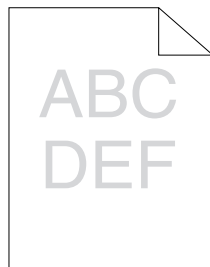

Åtgärd	Ja	Nej
1 Tonerkassetterna kan vara slut eller behöva bytas. Bekräfta mängden toner som återstår för varje tonerkasset. <b>a</b> Kontrollera tonernivån på fliken <b>Status</b> i Statusmonitorn. <b>b</b> Byt ut tonerkassetterna vid behov. Är problemet åtgärdat?	Uppgiften är slutförd.	Gå till åtgärd 2.
2 Kontrollera att utskriftsmaterialet inte är fuktigt samt att rätt utskriftsmaterial används. Se "Papperstyper som stöds" på sidan 149. Om inte ska du använda det utskriftsmaterial som rekommenderas för skrivaren. Är problemet åtgärdat?	Uppgiften är slutförd.	Gå till åtgärd 3.
3 Kontrollera att inställningen för <b>Papperstyp</b> i skrivardrivrutinen matchar det utskriftsmaterial du laddat. <b>a</b> Kontrollera inställningen <b>Papperstyp</b> i fliken <b>Allmänt</b> i <b>Utskriftspreferenser</b> på skrivardrivrutinen. <b>b</b> Ladda torrt (inte fuktigt) och korrigerat utskriftsmaterial och klicka sedan på <b>Skriv ut testsida</b> i <b>skrivaregenskaper</b> i skrivardrivrutinen. Är problemet åtgärdat?	Uppgiften är slutförd.	Gå till åtgärd 4.
4 Inaktivera <b>Toner sparläge</b> i skrivardrivrutinen. <b>a</b> Kontrollera att <b>Av</b> är valt i den nedrullningsbara menyn <b>Toner sparläge</b> i fliken <b>Annat</b> i <b>Utskriftspreferenser</b> hos skrivaren. Är problemet åtgärdat?	Uppgiften är slutförd.	Kontakta Dell.

## Tonern smetar ut sig eller utskriften hamnar utanför sidan/fläckar på baksidan

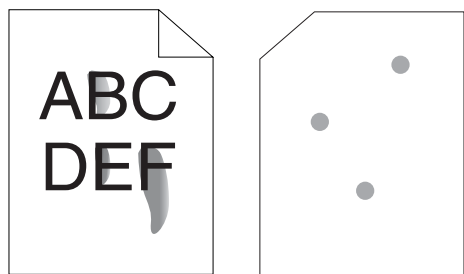

Åtgärd	Ja	Nej
<p>1 Ytan på utskriftsmaterialet kan vara ojämn. Försök att ändra inställningen för <b>Papperstyp</b> i skrivardrivrutinen. Till exempel, ändra vanligt papper till tjockt.</p> <p><b>a</b> Ändra inställningen <b>Papperstyp</b> på fliken <b>Allmänt</b> i <b>Utskriftspreferenser</b> på skrivardrivrutinen.</p> <p>Är problemet åtgärdat?</p>	Uppgiften är slutförd.	Gå till åtgärd 2.
<p>2 Bekräfta att korrekt utskriftsmaterial används. Se ”Papperstyper som stöds” på sidan 149. Om inte ska du använda det utskriftsmaterial som rekommenderas för skrivaren.</p> <p>Är problemet åtgärdat?</p>	Uppgiften är slutförd.	Gå till åtgärd 3.
<p>3 Justera fixeringsenhetens temperatur.</p> <p><b>a</b> Starta <b>Verktyglåda</b> och klicka på <b>Justera fixeringsenhet</b> på fliken <b>Underhåll av skrivare</b>.</p> <p><b>b</b> Justera fixeringstemperaturen genom att höja värdet för ditt utskriftsmaterial.</p> <p><b>c</b> Klicka på <b>Tillämpa nya inställningar</b>.</p> <p><b>d</b> Stäng rutan för att lämna <b>Verktyglådan</b>.</p> <p>Är problemet åtgärdat?</p>	Uppgiften är slutförd.	Kontakta Dell.



## Slumpvisa fläckar/suddiga bilder

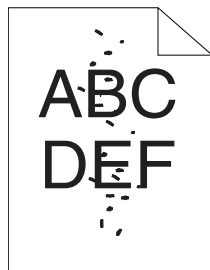

Åtgärd	Ja	Nej
1 Se till att tonerkassetterna är ordentligt installerade. Se "Installera en tonerkassett" på sidan 190. Är problemet åtgärdat?	Uppgiften är slutförd.	Gå till åtgärd 2.
2 Om du inte använder Dells tonerkassetter installerar du dessa. Är problemet åtgärdat?	Uppgiften är slutförd.	Gå till åtgärd 3.
3 Rengör fixeringsenheten. a Ladda ett ark papper i multifunktionsmataren och skriv sedan ut en hel bild över hela pappret. b Ladda det utskrivna arket med utskriftssidan nedåt och skriv sedan ut ett blankt pappersark. Är problemet åtgärdat?	Uppgiften är slutförd.	Kontakta Dell.

## Hela utskriften är tom

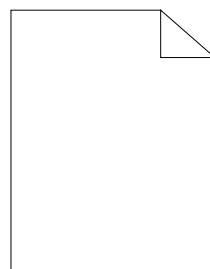

Om detta problem uppstår bör du kontakta Dell.

## Ränder syns på utskriften

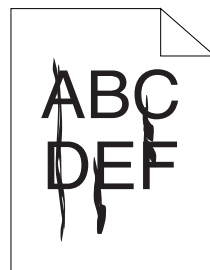

Om detta problem uppstår bör du kontakta Dell.

## Breda färgprickar

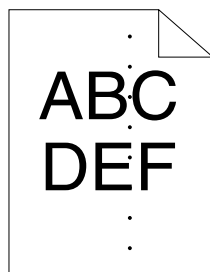

Om detta problem uppstår bör du kontakta Dell.

## Vertikala tomrum

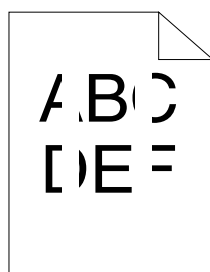

Åtgärd	Ja	Nej
1 Rengöra insidan av skrivaren och utföra en testutskrift. a Gör rent inuti skrivaren med hjälp av rengöringsredskapet. Se "Rengöra skrivaren invändigt" på sidan 192. b Klicka på <b>Skriv ut testsida i Egenskaper</b> hos skrivardrivrutinen. Är problemet åtgärdat?	Uppgiften är slutförd.	Kontakta Dell.

## Fläckar

Åtgärd	Ja	Nej
1 Justera överföringsbiasen. a Starta <b>Verktyslådan</b> och klicka på <b>Justera BTR</b> på fliken <b>Underhåll av skrivare</b> . b Justera inställningen för typen av utskriftsmaterial som används. Är problemet åtgärdat?	Uppgiften är slutförd.	Gå till åtgärd 2.
2 Om du använder utskriftsmaterial som inte rekommenderas, använd utskriftsmaterial som rekommenderas för skrivaren. Är problemet åtgärdat?	Uppgiften är slutförd.	Kontakta Dell.

## Spöktryck

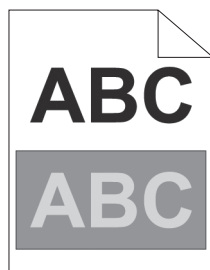

Åtgärd	Ja	Nej
<p>1 Justera överföringsbiasen.</p> <p><b>a</b> Starta <b>Verktyglådan</b> och klicka på <b>Diagramutskrift</b> på fliken <b>Diagnos</b>.</p> <p><b>b</b> Klicka på <b>Spökkonfigureringsdiagram</b>. Spökkonfigureringsdiagrammet skrivs ut.</p> <p><b>c</b> Starta <b>Verktyglådan</b> och klicka på <b>BTR förnyelseläge</b> på fliken <b>Underhåll av skrivare</b>.</p> <p><b>d</b> Kryssa i kryssrutan bredvid <b>På</b> och klicka sedan på <b>Tillämpa nya inställningar</b>.</p> <p><b>e</b> Klicka på <b>Diagramutskrift</b> på fliken <b>Diagnos</b>.</p> <p><b>f</b> Klicka på <b>Spökkonfigureringsdiagram</b>. Spökkonfigureringsdiagrammet skrivs ut.</p> <p>Är problemet åtgärdat?</p>	Uppgiften är slutförd.	Gå till åtgärd 2.
<p>2 Ytan på utskriftsmaterialet kan vara ojämn. Försök att ändra inställningen för <b>Papperstyp</b> i skrivardrivrutinen. Till exempel, ändra vanligt papper till tjockt.</p> <p><b>a</b> Ändra inställningen <b>Papperstyp</b> på fliken <b>Allmänt</b> i <b>Utskriftspreferenser</b> på skrivardrivrutinen.</p> <p>Är problemet åtgärdat?</p>	Uppgiften är slutförd.	Gå till åtgärd 3.
<p>3 Justera fixeringsenhetens temperatur.</p> <p><b>a</b> Starta <b>Verktyglådan</b> och klicka på <b>Justera fixeringsenhet</b> på fliken <b>Underhåll av skrivare</b>.</p> <p><b>b</b> Justera fixeringstemperaturen genom att höja värdet för ditt utskriftsmaterial.</p> <p><b>c</b> Klicka på <b>Tillämpa nya inställningar</b>.</p> <p><b>d</b> Stäng rutan för att lämna <b>Verktyglådan</b>.</p> <p>Är problemet åtgärdat?</p>	Uppgiften är slutförd.	Gå till åtgärd 4.
<p>4 Om du använder utskriftsmaterial som inte rekommenderas, använd utskriftsmaterial som rekommenderas för skrivaren.</p> <p>Är problemet åtgärdat?</p>	Uppgiften är slutförd.	Kontakta Dell.

## Dimma

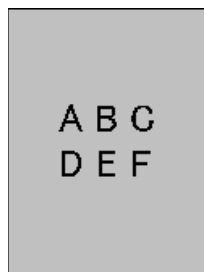

Åtgärd	Ja	Nej
1 Skrivs hela utskriften ut för ljus?	Kontakta Dell.	Gå till åtgärd 2.
2 Starta Framkallare omrörläge. a Starta Verktygslådan och klicka på Framkallare omrörläge på fliken Diagnos. b Klicka på Start. Är problemet åtgärdat?	Uppgiften är slutförd.	Kontakta Dell.

## Bead-Carry-Out (BCO)

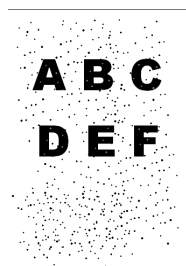

Åtgärd	Ja	Nej
1 Om skrivaren är installerad på hög höjd ställer du in platsens höjd. a Starta Verktygslådan och klicka på Justera höjd på fliken Underhåll av skrivare. b Välj ett värde som nära överensstämmer med höjden på den plats där skrivaren är installerad. Är problemet återhämtat?	Uppgiften är slutförd.	Kontakta Dell.

## Maskinmärke

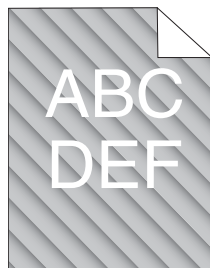

Åtgärd	Ja	Nej
<p>1 Tonerkassetterna kan vara slut eller behöva bytas. Bekräfta mängden toner som återstår för varje tonerkasset.</p> <p>a Kontrollera tonernivån på fliken <b>Status</b> i Statusmonitom.</p> <p>b Byt ut tonerkassetterna vid behov.</p> <p>Är problemet åtgärdat?</p>	Uppgiften är slutförd.	Gå till åtgärd 2.
<p>2 Starta <b>Framkallare omrörläge</b>.</p> <p>a Starta <b>Verktygslådan</b> och klicka på <b>Framkallare omrörläge</b> på fliken <b>Diagnos</b>.</p> <p>b Klicka på <b>Start</b>.</p> <p>Är problemet åtgärdat?</p>	Uppgiften är slutförd.	Kontakta Dell.

### Skrynkligt/fläckigt papper

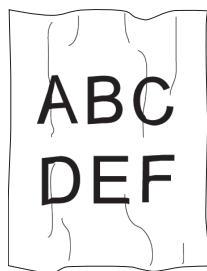

Åtgärd	Ja	Nej
<p>1 Bekräfta att korrekt utskriftsmaterial används. Se ”Kompatibla pappersstorlekar” på sidan 148 och ”Riktlinjer för utskriftsmaterial” på sidan 143. Om inte ska du använda det utskriftsmaterial som rekommenderas för skrivaren.</p> <p>Är problemet åtgärdat?</p>	Uppgiften är slutförd.	Om du skriver ut på ett kuvert gå till åtgärd 2. Om du skriver ut på annat utskriftsmaterial än kuvert, kontakta Dell.
<p>2 Kontrollera skrynklorerna. Är skrynklorerna inom 30 mm från de fyra kanterna på kuvertet?</p>	Denna typ av veck anses normalt. Det är inget fel på skrivaren.	Om kuvertet är 220 mm eller längre (C5 eller kuvert #10), gå till åtgärd 3a. Om kuvertet är kortare än 220 mm (Monarch eller DL), gå till åtgärd 3b.
<p>3a Har kuvertet en flik längs långsidan?</p>	Kuvertet är kuvert #10. Gå till åtgärd 4b.	Kuvertet är av typen C5. Gå till åtgärd 4a.
<p>3b Ladda långsidan på kuvertet i multifunktionsmataren med flikarna öppna och vända uppåt. För mer information, se ”När du laddar kuvert #10, DL eller Monarch” på sidan 156.</p> <p>Är problemet åtgärdat?</p>	Uppgiften är slutförd.	Gå till åtgärd 4b.

Åtgärd	Ja	Nej
4a Ladda kuvertet i multifunktionsmataren med flikarna öppna och vända uppåt. För mer information, se "När du laddar C5" på sidan 157. Är problemet åtgärdat?	Uppgiften är slutförd.	Kontakta Dell.
4b Använd ett kuvert av en annan storlek. Är problemet åtgärdat?	Uppgiften är slutförd.	Kontakta Dell.

### Toppmarginalen är felaktig

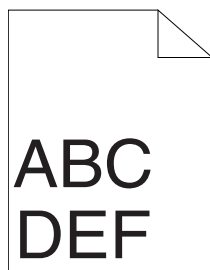

Åtgärd	Ja	Nej
1 Se till att marginalerna är rätt inställda i det program som används. Är problemet åtgärdat?	Uppgiften är slutförd.	Kontakta Dell.

### Färgregistreringen är inte korrekt justerad

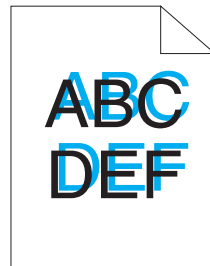

Åtgärd	Ja	Nej
1 Utför automatisk justering av färgregistrering. <ul style="list-style-type: none"> <li>a Starta <b>Verktyslådan</b> och klicka på <b>Justeringar färgregistrering</b> på fliken <b>Underhåll</b> av skrivare.</li> <li>b Bocka ur <b>På</b> i kryssrutan för <b>Justering autoregistrering</b>.</li> <li>c Klicka på <b>Start</b> bredvid <b>Autokorrigera</b>.</li> </ul> Är problemet åtgärdat?	Uppgiften är slutförd.	Gå till åtgärd 2.

Åtgärd	Ja	Nej
<p>2 Rengör CTD-sensorn.</p> <p><b>a</b> Rengör CTD-sensorn. Se ”Rengör CTD-sensorn (Color Toner Density, färgtonertäthet)” på sidan 195.</p> <p><b>b</b> Starta <b>Verktyslådan</b> och klicka på <b>Justeringar färgregistrering</b> på fliken <b>Underhåll av skrivare</b>.</p> <p><b>c</b> Bocka ur <b>På</b> i kryssrutan för <b>Justering autoregistrering</b>.</p> <p><b>d</b> Klicka på <b>Start</b> bredvid <b>Autokorrigera</b>.</p> <p>Är problemet åtgärdat?</p>	Uppgiften är slutförd.	Gå till åtgärd 3.
<p>3 Skriv ut färgregistreringsdiagrammet och korriger färgregistreringen manuellt.</p> <p><b>a</b> Klicka på <b>Justeringar färgregistrering</b> på fliken <b>Underhåll av skrivare</b>.</p> <p><b>b</b> Bocka ur <b>På</b> i kryssrutan för <b>Justering autoregistrering</b>.</p> <p><b>c</b> Klicka på <b>Start</b> jämte <b>Skriv ut färgregistreringsdiagram</b>. Färgregistreringsdiagrammet skrivs ut.</p> <p><b>d</b> Välj värdet med den raka linjen. Se ”Justera färgregistrering” på sidan 196 för mer information.</p> <p><b>e</b> Klicka på <b>Tillämpa nya inställningar</b>.</p> <p><b>f</b> Klicka på <b>Start</b> bredvid <b>Skriv ut färgregistreringsdiagram</b> för att skriva ut färgregistreringsdiagrammet igen.</p> <p><b>g</b> Justera värdena för varje färg tills linjerna vid 0 är rakast.</p> <p>Är problemet åtgärdat?</p>	Uppgiften är slutförd.	Kontakta Dell.

### Utskjutande/ojämnt papper



Åtgärd	Ja	Nej
<p>1 Rengör fixeringsenheten.</p> <p><b>a</b> Ladda ett ark papper i multifunktionsmataren och skriv sedan ut en hel bild över hela pappret.</p> <p><b>b</b> Ladda det utskrivna arket med utskriftssidan nedåt och skriv sedan ut ett blankt pappersark.</p> <p>Är problemet åtgärdat?</p>	Uppgiften är slutförd.	Kontakta Dell.

## Ljud



**OBS!** I detta avsnitt kan vissa procedurer som använder **Verktyslådan** även utföras med styrpanelen eller **Dell Printer Configuration Web Tool**. För information om hur man använder styrpanelen och **Dell Printer Configuration Web Tool** se "Förstå skrivarmenyerna" på sidan 125 och "Dell™ Printer Configuration Web Tool" på sidan 81.

Åtgärd	Ja	Nej
1 Ta reda på orsaken till felet genom att ta bort tonerkassetterna. <b>a</b> Ta bort tonerkassetterna. Se "Utbyte av tonerkassetter" på sidan 188. <b>b</b> Starta <b>Verktyslådan</b> och klicka på <b>Maskinkontroll</b> på fliken <b>Diagnos</b> . <b>c</b> Välj <b>Huvudmotor funktionskontroll</b> från den nedrullningsbara listan och klicka på <b>Start</b> . <b>d</b> Klicka på <b>Spela upp ljud</b> för att kontrollera motorns ljud. Överensstämmer ljudet från skrivaren med ljudet från knappen <b>Spela upp ljud</b> ?	Gå till åtgärd 2.	Kontakta Dell.
2 <b>a</b> Klicka på <b>Maskinkontroll</b> på fliken <b>Diagnos</b> . <b>b</b> Välj <b>Hoppa över motorkontroll (Gul)</b> , <b>Hoppa över motorkontroll (Magenta)</b> , <b>Hoppa över motorkontroll (Cyan)</b> eller <b>Hoppa över motorkontroll (Svart)</b> från den nedrullningsbara listrutan och klicka på <b>Start</b> . <b>c</b> Klicka på <b>Spela upp ljud</b> för att kontrollera motorns ljud. <b>d</b> Upprepa stegen <b>a</b> och <b>b</b> för att utföra <b>Motorkontroll</b> för kvarvarande tonerkassetter. <b>OBS!</b> Du kan utföra <b>Motorkontroll</b> för <b>CMYK</b> i vilken turordning du vill. <b>OBS!</b> Kontrollera inte fördelningsmotorn upprepade gånger under drift. Överensstämmer ljudet från skrivaren med ljudet från knappen <b>Spela upp ljud</b> ?	Gå till åtgärd 3.	Kontakta Dell.
3 <b>a</b> Installera om tonerkassetterna. <b>b</b> Utför handling 2 igen. Överensstämmer ljudet från skrivaren med ljudet från knappen <b>Spela upp ljud</b> ?	Uppgiften är slutförd.	Kontakta Dell.



## Stopp



**OBS!** I detta avsnitt kan vissa procedurer som använder **Verkttygslådan** även utföras med styrpanelen eller **Dell Printer Configuration Web Tool**. För information om hur man använder styrpanelen och **Dell Printer Configuration Web Tool** se "Förstå skrivarmenyerna" på sidan 125 och "Dell™ Printer Configuration Web Tool" på sidan 81.

### Felmatning stopp

Åtgärd	Ja	Nej
1 Ta bort pappret från prioritetsarkmataren (PSI) och kontrollera sedan att pappren läggs i multifunktionsmataren på rätt sätt. Är problemet åtgärdat?	Uppgiften är slutförd.	Fortsätt med åtgärden som motsvarar den typ av utskriftsmaterial som används: <ul style="list-style-type: none"><li>• Tjockt - 2a</li><li>• Tunt - 2b</li><li>• Kuvert - 2c</li></ul> Om du utför manuell duplexutskrift gå till åtgärd 2d. Om du använder papper annat än ovan eller om du inte utför duplexutskrift gå till åtgärd 2e.
2a Använd tjockt papper som är 216 g/m <sup>2</sup> eller mindre. Är problemet åtgärdat?	Uppgiften är slutförd.	Gå till åtgärd 3a.
2b Använd tunt papper som 60 g/m <sup>2</sup> eller mindre. Är problemet åtgärdat?	Uppgiften är slutförd.	Gå till åtgärd 3a.
2c Se till att kuvertet är ordentligt laddat i MPF så som instruerades i "Ladda kuvert i multifunktionsmataren (MPF)" på sidan 156. Är problemet åtgärdat?	Uppgiften är slutförd.	Gå till åtgärd 3b.
2d Se till att utskriftsmaterial inte är krullat. Är problemet åtgärdat?	Uppgiften är slutförd.	Gå till åtgärd 3a.
2e Är utskriftsmaterialet fuktigt?	Gå till åtgärd 3c.	Gå till åtgärd 3a.
3a Lufta utskriftsmaterialet. Är problemet åtgärdat?	Uppgiften är slutförd.	Gå till åtgärd 3c. Kontakta Dell om du gör en manuell, dubbelsidig utskrift eller om du använder ett kuvert.
3b Om kuvertet är deformerat räta till det eller använd ett annat kuvert. Är problemet åtgärdat?	Uppgiften är slutförd.	Gå till åtgärd 3a.
3c Vänd utskriftsmaterialet upp och ner. Är problemet åtgärdat?	Uppgiften är slutförd.	Gå till åtgärd 4.
4 Använd utskriftsmaterial som inte är fuktigt. Är problemet åtgärdat?	Uppgiften är slutförd.	Kontakta Dell.

## Flerarks-matning stopp

Åtgärd	Ja	Nej
1 Ta bort pappret från prioritetsarkmataren (PSI) och kontrollera sedan att pappren läggs i multifunktionsmataren på rätt sätt. Är problemet åtgärdat?	Uppgiften är slutförd.	Gå till åtgärd 2.
2 Är utskriftsmaterialet fuktigt?	Gå till åtgärd 3a.	Gå till åtgärd 3b.
3a Använd utskriftsmaterial som inte är fuktigt. Är problemet åtgärdat?	Uppgiften är slutförd.	Gå till åtgärd 3b.
3b Lufta utskriftsmaterialet. Är problemet åtgärdat?	Uppgiften är slutförd.	Kontakta Dell.

## Trådlösa problem

Problem	Åtgärd
Det går inte att ställa in trådlös anslutning.	Se till så att Ethernet-kabeln (endast Dell C1760nw Color Printer) och USB-kabeln är fränkopplad från skrivaren. Se till att Trådlöst LAN är inställd på Aktivera. Se "Trådlöst LAN" på sidan 127. Försök att avaktivera brandväggen på din dator. Brandväggen på din dator kan blockera kommunikationen med din skrivare.
Det går inte att ställa in trådlös anslutning med WPS (Wi-Fi Protected Setup®).	Se till att säkerhetsinställningarna för den trådlösa LAN-åtkomstpunkten eller routern är WPA eller WPA2. (WEP stöds inte på WPS.) Stäng av skrivaren och sätt sedan på den igen.
Meddelandet Fel vid trådlös sessionsöverlappning visas när du ställer in trådlös anslutning.	Två eller flera trådlösa LAN-åtkomstpunkter eller routrar kan köra WPS-inställningen samtidigt. Vänta ett tag och försök igen.
Det går inte att ställa in trådlös anslutning med WPS-PBC (Wi-Fi Protected Setup-Push Button Configuration).	Tryck på WPS-knappen på den trådlösa LAN-åtkomstpunkten eller routern inom 2 minuter efter att du startat WPS på skrivaren. Information om den trådlösa LAN-åtkomstpunkten eller routern finns i manualen som hör till den trådlösa LAN-åtkomstpunkten.
Det går inte att ställa in trådlös anslutning med WPS-PIN (Wi-Fi Protected Setup-Personal Identification Number).	Kontrollera om PIN-koden du har skrivit in på datorn stämmer.
Kan inte ansluta skrivaren till det trådlösa nätverket efter att ha ställt in den trådlösa anslutningen.	Kontrollera om lösenordsfrasen för WPA/WPA2-kryptering eller WEP-nyckel som ställts in för den trådlösa LAN-åtkomstpunkten eller routern har ändrats. (Lösenfrasen kan beskrivas som en nyckel för vissa åtkomstpunkter eller routers.) Information om den trådlösa LAN-åtkomstpunkten eller routern finns i manualen som hör till den trådlösa LAN-åtkomstpunkten.

## Andra problem

<b>Problem</b>	<b>Åtgärd</b>
Kondens har uppstått inuti skrivaren.	Detta händer oftast inom några timmar efter det att du värmt upp rummet på vintern. Detta uppstår också när skrivaren används på en plats där den relativa fuktigheten är 85 % eller högre. Justera fuktigheten eller flytta skrivaren till en lämplig miljö.

## Kontakta service

När du ringer skrivarservice ska du vara förberedd att beskriva problemet du upplever eller felmeddelandet som visas på skärmen.

Du måste veta om modellen på din skrivartyp och serienummer. Se etiketten som är placerad på sidodörren på skrivaren.



# Bilaga

Bilaga ..... 229

Index..... 231



# Bilaga

## Dells tekniska supportpolicy

Teknikerstödd teknisk support kräver kundens samarbete och deltagande i felsökningsprocessen och sörjer för återställning av operativsystemet, program och hårdvarors återställning till originalkonfigurering som den skickades från Dell så väl som bekräftande av lämplig funktionalitet av skrivaren och all maskinvara installerad av Dell. Utöver denna teknikerstödda tekniska support, finns teknisk support tillgänglig online hos Dell Support. Ytterligare tekniska support kan köpas.

Dell erbjuder begränsat tekniskt stöd för skrivaren och annan programvara som installerats av Dell och yttre utrustning. Support för tredjepartsprogramvara och kringutrustning erbjuds av den ursprungliga tillverkaren, inklusive programvara/kringutrustning som köpts och/eller installerats av Programvara & kringutrustning (DellWare), ReadyWare och Custom Factory Integration (CFI/DellPlus)

### Onlinetjänster

Du kan läsa om Dells produkter och tjänster på följande webbsidor:

[www.dell.com](http://www.dell.com)

[www.dell.com/ap](http://www.dell.com/ap) (endast för Asien/Stilla havsländer)

[www.dell.com/jp](http://www.dell.com/jp) (endast för Japan)

[www.euro.dell.com](http://www.euro.dell.com) (endast Europa)

[www.dell.com/la](http://www.dell.com/la) (Latinamerikanska länder)

[www.dell.ca](http://www.dell.ca) (endast Kanada)

Du kan komma åt Dell Support via följande webbsidor och e-postadresser:

- Dells supportwebbplats  
[support.dell.com](http://support.dell.com)  
[support.euro.dell.com](http://support.euro.dell.com) (endast Europa)
- E-postadresser till Dell Support  
[mobile\\_support@us.dell.com](mailto:mobile_support@us.dell.com)  
[support@us.dell.com](mailto:support@us.dell.com)  
[la-techsupport@dell.com](mailto:la-techsupport@dell.com) (endast Latinamerika och Karibiska länder)  
[apsupport@dell.com](mailto:apsupport@dell.com) (endast för Asien/Stillahavsländer)
- E-postadresser till Dells marknadsföring och försäljning  
[apmarketing@dell.com](mailto:apmarketing@dell.com) (endast för Asien/Stillahavsländer)  
[sales\\_canada@dell.com](mailto:sales_canada@dell.com) (endast Kanada)
- Anonym FTP  
[ftp.dell.com](http://ftp.dell.com)  
Logga in som användare: `anonymous`, och använd din e-postadress som lösenord.

## Garantier- och returneringspolicy

Dell Computer Corporation ("Dell") tillverkar maskinvaruprodukter från delar och komponenter som är nya eller likvärdiga med nya i enlighet med branschpraxis. Information om Dells garantier för skrivaren finns på [support.dell.com](http://support.dell.com).

### Återvinningsinformation

Vi rekommenderar att kunder kasserar sin använda datorutrustning, inklusive bildskärmar, skrivare och annan yttre utrustning på ett miljömässigt lämpligt sätt. Möjliga metoder kan vara återanvändning av delar eller hela produkten, samt återvinning av produkten, komponenter och/eller material.

För ytterligare information om Dells världstäckande återvinningsprogram, besök [www.dell.com/recyclingworldwide](http://www.dell.com/recyclingworldwide).

## Kontakta Dell

Du kommer åt Dell Support på [support.dell.com](http://support.dell.com). Välj region på sidan WELCOME TO DELL SUPPORT och fyll i begärda uppgifter för att få tillgång till hjälpverktyg och information.

Du kan kontakta Dell elektroniskt via följande adresser:

- WWW  
[www.dell.com](http://www.dell.com)  
[www.dell.com/ap](http://www.dell.com/ap) (endast för Asien/Stilla havsländer)  
[www.dell.com/jp](http://www.dell.com/jp) (endast för Japan)  
[www.euro.dell.com](http://www.euro.dell.com) (endast Europa)  
[www.dell.com/la](http://www.dell.com/la) (Latinamerikanska länder)  
[www.dell.ca](http://www.dell.ca) (endast Kanada)
- Anonym FTP  
[ftp.dell.com](ftp://ftp.dell.com)  
Logga in som användare: anonymt och använd din e-postadress som lösenord.
- Elektronisk supporttjänst  
[mobile\\_support@us.dell.com](mailto:mobile_support@us.dell.com)  
[support@us.dell.com](mailto:support@us.dell.com)  
[la-techsupport@dell.com](mailto:la-techsupport@dell.com) (endast Latinamerika och Karibiska länder)  
[apsupport@dell.com](mailto:apsupport@dell.com) (endast för Asien/Stillahavsländer)  
[support.jp.dell.com](mailto:support.jp.dell.com) (endast för Japan)  
[support.euro.dell.com](mailto:support.euro.dell.com) (endast Europa)
- Elektronisk frågetjänst  
[apmarketing@dell.com](mailto:apmarketing@dell.com) (endast för Asien/Stillahavsländer)  
[sales\\_canada@dell.com](mailto:sales_canada@dell.com) (endast Kanada)



# Index

## Numeriska

100Base-TX Full-duplex, 102  
100Base-TX Halv-duplex, 102  
10Base-T Full-duplex, 102  
10Base-T Halv-duplex, 102

## A

A4, 148  
A5, 148  
Ad-Hoc, 107  
Adm.meny, 126  
Administratörens lösenord, 109  
Ange lösenord, 84, 86, 109  
Anpassning av webblänk, 92, 98  
Ansluta skrivaren, 29  
Ansluta skrivaren till en dator eller ett nätverk, 29  
Anslutningsspecifikationer, 29, 183  
Anslutningstyp, 29, 183  
Ant. ark, 91  
Asset Tag-nummer, 90  
Autentisera fel-trap, 106  
Auto loggutskrift, 92-93, 133  
Automatisk inställning av SSID, 32  
Avbryta ett utskriftsjobb, 170

## B

B5, 148  
Bakre lucka, 22, 202  
Basminne, 181  
BEGRÄNSADE RÄTTIGHETER FÖR AMERIKANSKA MYNDIGHETER, 13  
Bestruket, 92, 95, 116-117, 134-135

Beställ förbrukningsmaterial, 25  
Beställ material via, 84, 86  
Bestämma värden, 197  
Bilaga, 229  
Bildskärm med flytande kristaller, 77  
Blandat läge PSK, 107  
Bonjour (mDNS), 100, 102, 105, 130  
Breddstyrskenor, 21  
BTR förnyelseläge, 119

## C

C5, 148  
CCP, 144  
Cd-skivan Software and Documentation, 17, 38  
Communitynamn, 105

## D

Def. Pappersstorlek, 132  
Delad utskrift, 64  
Delarnas namn, 21  
Dell hanteringssystem för förbrukningsvaror, 173  
Dell Printer Configuration Web Tool, 81  
Dell servicetagnummer, 90  
Dells tekniska supportpolicy, 229  
Den prioriterade arkisättaren (PSI), 21  
Densitet papper, 92, 95, 116, 134  
Detaljer, 90  
Device Settings (enhetsinställningar), 93  
Diagram, 137  
Diagramutskrift, 121  
Direktanslutning, 29  
DL, 148

DL LSF, 148  
DNS, 99, 103  
Drift, 182  
Drivrutin, 17

## **E**

Emuleringar, 182  
Energisparläge tid, 80, 131  
Enhetsinställningar, 125  
E-post serverinställningar, 100, 104  
Ethernet, 98, 102, 183  
Ethernet-anslutning, 34  
Ethernet-inställningar, 102  
Ethernet-port, 22, 29  
Etikett, 92, 95, 116-117, 134-135, 147  
EWS, 130  
EWS-inställningar, 101  
Executive, 148  
Expresservicekod, 90  
Expresskod, 133  
Extra utmatningsfack, 21, 166

## **F**

F/W-version, 133  
Fast programversion, 90  
Felhistorik, 93, 125  
Felsökning, 211  
Fel-timeout, 91, 93, 132  
Fixeringsenhet, 202  
Flera upp, 187  
Folio, 148  
Frekvens, 181  
Frontlucka, 21  
Främre lock, 202  
Fylla på papper, 43  
Färgreg.diagram, 96

Färgregistreringsdiagram, 196  
Förinstallationsstatus för skrivardrivrutin, 51  
Förnya BTR, 92, 96, 137  
Förnyelseläge, 122  
Förvaring, 182  
Förvaring av förbrukningsvaror, 188  
Förvaring av utskriftsmaterial, 147, 169, 187

## **G**

Garanterad utskriftskvalitet, 182  
Garantier, 230  
Garantiinformation, 17  
Grundinformation, 101  
Grundinställningen för pappersstorlek, 91, 93  
Gränssnitt, 182

## **H**

Handtag för bakre lucka, 22  
Hitta information, 17  
HTTP, 99, 104  
Hämtning av programvara, 92  
Händelsepanel, 85  
Höger ram, 87  
Höjd, 182

## **I**

Icke-Dell toner, 92, 97, 119, 138  
ID, 90-91  
Identifiering av utskriftsmaterial och specifikationer, 148  
Inaktivera utskrift med större pappersformat, 91, 93  
Inaktiverar panellås, 140  
Infrastruktur, 107  
Inget karbon behövs, 144

Initiera NIC NVRAM och starta om skrivaren, 108  
Inloggningsfel, 94, 139  
Inloggningsfel - försök, 92  
Installation av en direktanslutning, 51  
Installation av nätverksanslutning, 54  
Installationsschema, 18  
Installera en tonerkassett, 190  
Installera skrivardrivrutiner, 51, 71  
IP-adress, 39, 83, 85, 106  
IP-filter, 100, 130  
IP-filter(IPv4), 109  
IPv4, 99-100, 103, 106  
IPv6, 99, 103, 106

## J

Jobbhistorik, 93, 125  
Jobblista, 83, 90  
Jobbnamn, 90-91  
Jobbstatus, 90  
Jobb-timeout, 91, 93  
Justera autoregistrering, 135  
Justera BTR, 92, 95, 116, 134  
Justera fixeringsenhet, 92, 95, 117, 135  
Justera färgregistrering, 136, 196  
Justera höjd, 92, 97, 118, 138  
Justering autoregistrering, 92, 96  
Justering färgregistrering, 117  
Justeringar färgregistrering, 96

## K

Kabel, 183  
Karbonlöst kopieringspapper, 144  
Kensingtonlås, 24  
Klar/fel-indikatorlampa, 77  
Knappen (Ange), 77

Knappen Avbryt, 77  
Knappen Förnya, 87  
Knappen Meny, 77  
Knappen Tillämpa nya inställningar, 87  
Knappen Wi-Fi | WPS, 77  
    Bakgrundsbelysta, 78  
Knappen Återställa inställningar, 87  
Kompatibilitet med operativsystem, 181  
Kontakta Dell Kundtjänst, 84, 86  
Kontakta service, 225  
Kontaktperson, 85  
Kopiera skivarinställningar, 84, 86, 110  
Kopiera skivarinställningsrapport, 110  
Kryptering, 107  
Kuvert, 92, 95-96, 116-117, 134-135, 146  
Kuvert #10, 148

## L

Ladda kuvert, 156, 161  
Ladda papper med brevhuvud, 145, 158, 163  
Ladda utskriftsmaterial, 151  
Ladda utskriftsmaterial i den prioriterade arkisättaren (PSI), 48, 159  
Ladda utskriftsmaterial i multifunktionsmataren (MPF), 43, 151  
Larm via e-post, 84, 86, 102, 104, 130  
Larm via e-post inställningar, 101, 105  
Larm via e-post setupsida, 100  
LCD-panel, 77  
LCD-skärm, 77  
Legal, 148  
Letter, 148  
Lock, 89  
LPD, 99, 102-103, 130  
Luftfuktighet vid förvaring, 182  
Längdstyrskena, 21  
Länkanal, 107

Länkkvalitet, 107

## M

MAC-adress, 102, 107

Manuell duplexutskrift, 164

Manuell inställning av SSID, 33

Maskinkontroll, 121

Mata in värden, 198

Menyalternativ, 88

Menyinställningar, 91, 112

MIB-kompatibilitet, 182

Miljö, 182

Miljösensorinformation, 122

Minne, 181

Minneskapacitet, 90

mm/tum, 91, 93, 132

Monarch, 148

Monarch LSF, 148

MPF-extrafack, 21

Multifunktionsmatare (MPF), 21, 202

Mått, 181

Mått för utskriftsmaterial, 151

## N

NCR, 144

Normal, 92

Nuvarande Ethernet-inställningar, 102

Nätaggregat, 181

Nätverk, 126

    Ethernet, 126

    Protokoll, 130

    Starta om LAN, 130

    TCP/IP, 129

    Åters. trådlöst, 129

Nätverk fast programversion, 90

Nätverksinställningar, 120

Nätverkstyp, 107

## O

Oacceptabelt papper, 144

OCR, 144

Om skrivare, 21

Omslag, 92, 95, 116-117, 134-135

Onlinehjälp, 84, 86

Onlinetjänster, 229

## P

Panellås, 138

Panellås ange, 92, 138

Panellåsfunktion, 140

Panelspråk, 80, 92-93, 140

Papper, 143

    Egenskaper, 143

    Fiberinnehåll, 144

    Fiberriktning, 144

    Fuktighet, 143

    Krullning, 143

    Släthet, 143

    Vikt, 143

Papper som använts, 110

Pappersmagasin, 89

Pappersmatarrulle, 22

Pappersskyddet, 21

Pappersstorlek, 148

Papperstopp läge, 202

Papperstyp, 149

Pappersutkast, 22

PDL, 182

Peer-to-Peer, 68

Peka och skriv ut, 66

Plats, 85, 90

Port9100, 99, 102-103, 130

Portinställningar, 102

Portstatus, 100, 102

Premier, 92

Problem med utskriftskvaliteten, 213

Processorhastighet, 90  
Produktfunktioner, 19  
Påslagningsguide, 133

## **R**

Rapporter, 93, 114  
Rapportsida, 170  
Rekommenderat papper, 144  
Relativ fuktighet, 182  
Rengör CTD-sensorn (Color Toner Density, färgtonertäthet), 195  
Rengör framkallare, 96, 136  
Rengöra skrivaren invändigt, 192  
Rengöringsredskap för skrivhuvud, 21  
Returneringspolicy, 230  
Riktlinjer för utskriftsmaterial, 143  
Rör om framkallare, 122

## **S**

S/W-hämtning, 139  
Servicekod, 18  
Servicetag, 18, 133  
Sidan för enhetsinställningar, 79  
Sidräkning skrivare, 110  
Skicka utskriftsjobb, 169  
Skriva ut, 169  
Skrivarbitmapp, 85  
Skrivare revisionsnivåer, 90  
Skrivarens serienummer, 90  
Skrivarhändelser, 90  
Skrivarinformation, 84, 86, 90, 112  
Skrivarinställningar, 84, 86, 91, 93, 125  
Skrivarinställningsrapport, 91  
Skrivarjobb, 83, 86, 90  
Skrivarmeddelanden, 177  
Skrivarnamn, 100

Skrivarprogram, 173  
Skrivarserver rapporter, 98  
Skrivarserver setupsida, 98  
Skrivarserverinställningar, 84, 86, 98, 101  
Skrivarspecifikation, 181  
Skrivarstatus, 83, 86, 89  
Skrivartyp, 89  
Slutförda jobb, 83, 91  
Slå på skrivaren, 36  
Snabbreferensguiden, 17  
Snabbstartfunktion, 174  
SNMP, 100, 102, 105  
SNMP UDP, 130  
Spakar, 22, 202  
Spara förbrukningsvaror, 187  
Spänning, 181  
SSID, 107  
Starta om skrivaren, 108  
Startinställningar, 37  
Status trådlöst, 127  
Statusen för förbrukningsvaror, 187  
Statusmonitor, 174  
Statusmonitorkonsol, 173  
Stopp, 223  
Ström, 181  
Strömbrytare, 21  
Strömkontakt, 22  
Styrpanel, 21, 77  
    Knapp, 77  
Ställ in för trådlöst, 127  
Ställa in din skrivare, 37  
Ställa in IP-adressen, 39  
Ställa om skrivarserver, 108  
Support  
    Kontakta Dell, 230  
Systeminställningar, 91, 93, 101, 114, 131  
Säkerhet, 109

Säkerhetsinformation, 17  
Säkerhetsinst., 92, 94, 138  
Säkerhetsinställningar, 107  
Säkerhetsskåra, 22

## T

Ta ut tonerkassett, 188  
TCP/IP, 103  
TCP/IP-inställningar, 99, 103, 114, 120  
Temperatur, 182  
Testsida färg, 93, 125  
Tid för jobbförsändelse, 90-91  
Tidsgräns för jobb, 132  
Timer energispar - auto-off timer, 91, 93  
Timer energisparläge - djupt viloläge, 91, 93  
Timer energisparläge - viloläge, 91, 93  
Toner uppdatera, 137  
Tonerpåfyllningslucka, 21  
Toppram, 85  
Trap-anmälan 1-4, 106  
Trycknummer, 91  
Trådlös anslutning, 30  
Trådlösa inställningar, 98, 107  
Trådlösa problem, 224  
Trådlöst LAN, 107, 127

## U

Underhåll, 133  
Underhåll av skrivare, 94  
Underhåll av skrivaren, 187  
Underhållsdiagram, 97  
Undvika pappersstopp, 169, 201  
USB, 183  
USB-inställningar, 92, 94, 131  
USB-port, 22, 29, 92, 94, 131  
Utmatningsfack, 21, 89, 202

Utmatningsresultat, 91  
Utskrift på brevhuvud, 145  
Utskriftshastighet, 89  
Utskriftsmaterial, 187  
Utskriftsproblem, 211  
Utskriftsstatusfönster, 173  
Utskriftsvolym, 84, 86, 110

## V

Val av förtryckt material och brevhuvuden, 145  
Val av hålat papper, 146  
Val av papper, 144  
Vanliga skrivarproblem, 211  
Vanligt, 92, 95, 116-117, 134-135  
Vanligt tjockt, 92, 95, 116-117, 134-135  
Varningsmeddelande för låg tonernivå, 133  
Varningsmeddelande låg tonernivå, 92-93  
Verifiera IP-inställningarna, 41  
Verktygslåda, 111  
Viktig information, 17  
Visa problem, 211  
Välj webbadress för ombeställning, 92  
Vänster ram, 86  
Värd I/F, 90-91  
värdbaserad skrivardrivrutin, 51, 54  
Värddamn, 90-91, 100

## W

WEP, 107  
WPA-PSK, 108  
WPA-PSK AES/WPA2-PSK AES, 107  
WPA-PSK TKIP, 107  
WPS-inställning, 129  
WPS-PBC, 31  
WPS-PIN, 32  
WSD, 62, 99, 102, 104, 130

## **Å**

Återställ grundinställningar, 97, 119, 137

Återvinningsinformation, 230

Återvunnet, 92, 95-96, 116-117, 134-135

Åtgärda pappersstopp, 201

Åtgärda pappersstopp från skrivarens  
baksida, 204

Åtgärda pappersstopp från skrivarens  
framsida, 203

Åtgärda pappersstopp från  
utmatningsfacket, 206

## **Ä**

Ägare, 90-91

Ändra lösenord, 139

## **Ö**

Överföringsband, 22

Överföringsrulle, 22

