

הודפס בפולין.

www.dell.com | support.dell.com



07Y0CPA01

פנייה מקוונת ל-Dell 92

פס פקדים 33

פתרון בעיות 62

ר

רשת קווית

כבל רשת, חיבור 9

ש

שחזור הגדרות יצרן 81

שירות לקוחות 85

ת

תוכנית האבחון של Dell 71

תכנות תוכנה 52

תקליטורי DVD, נגינה ויצירה 53

תקליטורים, נגינה ויצירה 53

- 14 כרטיס SIM
 כתובות דואר אלקטרוני
 לתמיכה טכנית 86
 כתובות דואר אלקטרוני לתמיכה 86
- ל**
- לוח בקרה לשמע 43
- מ**
- מדיית התאוששות מערכת 80
 מוצרים
 מידע ורכישה 87
 מחבר mini-DisplayPort 31
 מחשב, התקנה 7
 מנהלי התקנים והורדות 94
 מסך מגע
 תנועות 48
 מפצלי חשמל, שימוש 8
 מפרט 95
- מצלמה 47
 מקלט טלוויזיה 19
 מקשי בקרת מולטימדיה 40
 משאבים, מידע נוסף 93
 משטח מגע
 תנועות 38
 משלוח מוצרים
 להחזרה או תיקון 88
- נ**
- נורית מצב סוללה 33
 נורית פעילות של כונן קשיח 33
- ע**
- עזרה
 קבלת סיוע ותמיכה 84
- פ**
- פותר בעיות החומרה 71
 פנייה אל Dell 90

ח

חיבור (התחברות)

לאינטרנט 22

חיבור לאינטרנט 22

חיבור רשת

תיקון 64

חיבור רשת אלחוטית 64

ט

טכנולוגיית NVIDIA Optimus 56

י

יכולות המחשב 52

כ

כונן אופטי

שימוש 44

כניסה ל-FTP, אנונימי 86

כרטיס B-CAS 14

בעיות חומרה

אבחון 71

בעיות חשמל, פתרון 65

בעיות, פתרון 62

בעיות תוכנה 67

ג

גיבוי ושחזור 53

ה

הגדרת מערכת

התנהגות מקש פונקציה 40

כניסה 40

החזרת פריטים במסגרת האחריות 88

הקפצה 48

התקנה, לפני שתתחיל 7

ז

זרימת אוויר, שמירה על 7

אינדקס

D

- 78 DataSafe Local Backup
- 85 DellConnect
- 81 Dell Factory Image Restore
- 54 Dell Stage
- 91 לביצוע באבחון) Diagnostics Checklist (רשימת פעולות

I

- ISP
- 22 ספק שירות אינטרנט

S

- 77 System Restore (שחזור מערכת)

U

- 27 USB PowerShare

W

- Windows
- Program Compatibility Wizard
(אשף תאימות תוכניות), 67
- Windows Mobility Center (מרכז הניידות של
Windows) 40

א

- 93 איתור מידע נוסף
- 76 אפשרויות התקנה מחדש של המערכת
- אתרי אינטרנט לתמיכה
- ברחבי העולם 86

ב

- בעיות זיכרון
- פתרון 66

מידע עבור NOM, או התקן המקסיקני הרשמי (Official Mexican Standard) (עבור מקסיקו בלבד)

המידע הבא מסופק עבור ההתקנים המתוארים במסמך זה, בהתאם לדרישות התקן המקסיקני הרשמי (NOM):

יבואן:

Dell México S.A. de C.V.

Paseo de la Reforma 2620 – Flat 11°

Col. Lomas Altas

11950 México, D.F.

מספר דגם תקינה	מתח	תדר	צריכת חשמל	מתח יציאה	עוצמת יציאה
P11F	100-240 וולט ז"ח / 11-16 וולט ז"י	50-60 Hz	1.50 אמפר/1.60 אמפר/ 2.30 אמפר/2.50 אמפר	19.5 VDC	4.62 אמפר/ 6.70 אמפר

לפרטים, קרא את הוראות הבטיחות המצורפות למחשב.

למידע נוסף על שיטות העבודה המומלצות לשם שמירה על הבטיחות, עיין בדף הבית בנושא תאימות לתקנים (Regulatory Compliance Homepage), בכתובת [.dell.com/regulatory_compliance](https://www.dell.com/regulatory_compliance).

הודעה בנוגע למוצרי Macrovision

מוצר זה משלב טכנולוגיה להגנה על זכויות יוצרים המוגנת על-ידי תביעה לשיטות של פטנטים מסוימים בארה"ב וזכויות קניין רוחני נוספות בבעלות Macrovision Corporation ובעלי זכויות נוספים. אין להשתמש בטכנולוגיה זו להגנה על זכויות יוצרים אלא באישור חברת Macrovision Corporation, והיא מיועדת לשימוש ביתי ולמטרות אחרות של צפייה מוגבלת בלבד, אלא אם כן התירה Macrovision Corporation שימוש אחר במוצר. חל איסור על ביצוע הנדסה לאחור או פירוק.

סביבת המחשב

זעזוע מקסימלי (למצב פועל – נמדד כאשר תוכנית האבחון Dell Diagnostics פועלת על הכונן הקשיח עם אות חצי סינוס של 2 מילישניות; למצב לא-פועל – נמדד כאשר הכונן הקשיח במצב חניית ראש ואות חצי-סינוס של 2 מילישניות):

110 G הפעלה

160 G לא בהפעלה

רום (מרבי):

15.2 – עד 3048 מטר הפעלה

(50 – עד 10,000 רגל)

15.2 – עד 10,668 מטר אחסון

(50 – עד 35,000 רגל)

G2 או פחות כמוגדר בתקן רמת זיהום אווירי

ISA-S71.04-1985

סביבת המחשב

טווח טמפרטורות:

הפעלה

0° עד 35° צ'
(32° עד 95° פ')

אחסון

40° – עד 65° צ'
(40° – עד 149° פ')

לחות יחסית (מקסימום):

הפעלה

10% עד 90% (ללא עיבוי)

אחסון

5% עד 95% (ללא עיבוי)

מידת תנודה מרבית (תוך שימוש בספקטרום תנודות אקראי המדמה סביבת משתמש)

הפעלה

0.66 GRMS

לא בהפעלה

1.30 GRMS

מתאם זרם חילופין

זרם יציאה:	
90 וואט	4.62 אמפר (רציף)
130 וואט	6.70 אמפר (רציף)
מתח יציאה נקוב	19.5 VDC
טמפרטורת פעולה	0° עד 40° צ' (32° עד 104° פ')
טמפרטורת אחסון	-40° עד 70° צ' (-40° עד 158° פ')

מקלדת

מספר מקשים	86 (ארה"ב וקנדה); 87 (אירופה); 90 (יפן); 87 (ברזיל)
פריסה	QWERTY/AZERTY/Kanji

משטח מגע

רזולוציית מיקום X/Y (מצב טבלת גרפיקה) גודל:	240 cpi
רוחב	100 מ"מ
גובה	56 מ"מ
פיסי	
גובה	32.2 מ"מ עד 38.2 מ"מ
רוחב	381 מ"מ
עומק	265.4 מ"מ
משקל (עם סוללת 6 תאים)	ניתן לקבוע את התצורה למשקל קטן מ- 2.8 ק"ג

סוללה

משך פעולה	משך הפעולה של הסוללה משתנה בהתאם לתנאי ההפעלה
סוללת מטבע	CR-2032

מתאם זרם חילופין

 **הערה:** השתמש אך ורק במתאמי זרם חילופין המיועדים לשימוש יחד עם המחשב שלך. עיין במידע אודות בטיחות אשר סופק עם המחשב.

מתח כניסה	100-240 וולט ז"ח / 11-16 וולט ז"י
זרם כניסה (מרבי)	1.50 אמפר/1.60 אמפר/ 2.30 אמפר/2.50 אמפר
תדר כניסה	50-60 Hz
הספק יציאה	90 וואט/130 וואט

סוללה

סוללת ליתיום-יון "חכמה" עם 9 תאים:	
גובה	221.07 מ"מ
רוחב	54.35 מ"מ
עומק	42.53 מ"מ
משקל	0.49 ק"ג

סוללת ליתיום-יון "חכמה" עם 6 תאים:	
גובה	209.19 מ"מ
רוחב	54.35 מ"מ
עומק	20.40 מ"מ
משקל	0.33 ק"ג

מתח	11.1 וולט (6 או 9 תאים)
משך טעינה (מקורב)	4 שעות (כאשר המחשב כבוי)

תצוגה		וידאו	
	מידות:		משולב
193.54 מ"מ	גובה	גרפיקת Intel HD	בקר וידאו
344.23 מ"מ	רוחב	עד 1.6 GB	זיכרון וידאו
396.42 מ"מ	אלכסון		נפרד
1920 x 1080	רזולוציה מרבית	NVIDIA GeForce GT 525M NVIDIA GeForce GT 540M	בקר וידאו
60 Hz	קצב רענון	(GT 525M) 1 GB בנפח DDR3 (GT 540M) 2 GB בנפח DDR3	זיכרון וידאו
0° (סגור) עד 135°	זווית פעולה		
40/40	זווית צפייה אופקית		
15/30 (H/L)	זווית צפייה אנכית		
0.2265 x 0.2265 מ"מ	רוחב פיקסל		
			תצוגה
		HD WLED של 15.6 אינץ', TrueLife	סוג
		Full HD RGBLED של 15.6 אינץ', TrueLife (אופציונלי)	
		HD WLED רב מגע של 15.6 אינץ', TrueLife (אופציונלי)	

תקשורת

V.92 56 K USB	מודם (אופציונלי)	מודם חיצוני
10/100/1000 Ethernet LAN	מתאם רשת	על לוח המערכת
WWAN, WLAN (אופציונלי), WiMAX/Wi-Fi abgn/agn	Wireless (אלחוט)	וטכנולוגיה אלחוטית Bluetooth (אופציונלי) // WiDi (אופציונלי)
	טלוויזיה	כרטיס מקלט טלוויזיה (אופציונלי)

שמע

Realtek ALC665	בקר שמע	שני רמקולים ראשיים 4 וואט + סאב-וופר 12 וואט
20 W	פלט שיא	תפריטי תוכניות ובקרי מדיה
	בקרי עוצמת קול	

קורא כרטיסי מדיה

Secure Digital	כרטיס זיכרון	כרטיסים נתמכים
(SD)		
Secure Digital Input Output (SDIO)		
Secure Digital High Capacity (SDHC)		
Secure Digital eXtended Capacity (SDXC)		
Memory Stick		
Memory Stick PRO		
MSXC	כרטיס זיכרון	
	כרטיס מולטימדיה (MMC)	
xD-Picture Card		

מצלמה

HD של 2.0 מגה-פיקסל	רזולוציית מצלמה
1280 x 720	רזולוציית וידאו

מחברים		זיכרון	
מחבר 19 פינים אחד	HDMI	1066 MHz/1333 MHz SODIMM DDR3	סוג זיכרון
מחבר RJ45 אחד	מתאם רשת	הערה: לקבלת הוראות לשדרוג הזיכרון, עיין במדריך השירות שבאתר support.dell.com/manuals .	
שני מחברי 4 פינים תואמי USB 3.0	USB		
מחבר 20 פינים אחד	Mini-DisplayPort		
מחבר 7 פינים/4 פינים eSATA/ USB משולב עם PowerShare	eSATA	מחבר מיקרופון אחד, מחבר אוזניות/רמקולים סטריאופוניים אחד	שמע
חריץ 9 ב-1	קורא כרטיסי מדיה		
מחבר MCX אחד	מחבר כניסת אנטנה (אופציונלי)		
		S/PDIF מחבר אוזניות/דיגיטלי (אופטי) משולב אחד	S/PDIF
		חריץ מלא Mini-Card אחד	Mini-Card
		חריץ חצי Mini-Card אחד	

מפרט

סעיף זה מספק מידע שאתה עשוי להזדקק לו בעת התקנה, עדכון מנהלי התקנים ושדרוג של המחשב.

 **הערה:** ההצעות עלולות להשתנות מאזור לאזור. לקבלת מידע נוסף בנוגע לתצורה של המחשב שברשותך, עיין בסעיף "אודות המערכת שלך" ב-Dell Support Center. כדי להפעיל את Dell Support Center, לחץ על הסמל  באזור ההודעות בשולחן העבודה.

זיכרון		דגם מחשב	
מחבר מודול זיכרון		Dell XPS L502X	
SODIMM שני מחברי נגשים למשתמש			
קיבולות מודולי זיכרון		פרטי מחשב	
4 GB - 2 GB - 1 GB		ערכת שבבים Mobile Intel 6 (HM67) Series Express	ערכת שבבי מערכת
2 GB	זיכרון מינימלי	Intel Core i3	סוג מעבד
8 GB	זיכרון מרבי	Intel Core i5	
		Intel Core i7	

אם עליך:

לחפש מידע על שיטות הבטיחות המומלצות עבור המחשב

לעיין במידע בנוגע לאחריות, תנאים והתניות (ארה"ב בלבד), הנחיות בטיחות, מידע בנושא תקינה, מידע ארגונומי והסכם רישיון למשתמש הקצה

לחפש מנהלי התקנים והורדות; קובצי readme

לגשת לתמיכה הטכנית ולעזרה למוצר

לבדוק את מצב ההזמנה של רכישות חדשות שביצעת

לחפש פתרונות ותשובות לשאלות נפוצות

לאתר מידע על עדכונים של הרגע האחרון בנוגע

לשינויים טכניים במחשב שלך או חומר טכני מתקדם

לטכנאים או למשתמשים מנוסים

ראה:

עיין במסמכים העוסקים בבטיחות ובנושאי תקינה שצורפו למחשב שברשותך, ובקר גם בדף הבית בנושאי עמידה בתקנים (Regulatory Compliance Homepage) בכתובת **dell.com/regulatory_compliance**

support.dell.com

חיפוש מידע ומשאבים נוספים

ראה:	אם עליך:
"מדיית התאוששות מערכת" בעמוד 80	להתקין מחדש את מערכת ההפעלה
"תוכנית האבחון של Dell" בעמוד 71	להפעיל תוכנית אבחון עבור המחשב
"My Dell Downloads (הורדות Dell שלי)" בעמוד 70	להתקין מחדש את תוכנת המערכת
support.dell.com	למידע נוסף אודות מערכת הפעלה Microsoft Windows ותכונותיה
החלק התחתון של המחשב "Dell Support Center (מרכז התמיכה של Dell)" בעמוד 69	לאתר את תגית השירות/קוד השירות המהיר שלך - עליך לאתר את תגית השירות כדי לזהות את המחשב שלך באתר support.dell.com או לפנות לתמיכה הטכנית.
עיין במדריך השירות באתר support.dell.com/manuals	לשדרג את מחשבך עם רכיבים חדשים או נוספים, כגון כונן קשיח חדש
 הערה: במדינות מסוימות, פתיחה והחלפה של חלקים במחשב עלולה לגרום לביטול תוקף האחריות. בדוק את תנאי האחריות ומדיניות ההחזרה לפני שתבצע פעולות בתוך המחשב.	להתקין מחדש או להחליף חלק שחוק או פגום

פנייה אל Dell

ללקוחות בארה"ב, אנא התקשרו 800-WWW-DELL (800-999-3355).

 **הערה:** אם אין ברשותך חיבור אינטרנט פעיל, באפשרותך למצוא מידע ליצירת קשר בחשבונת הרכישה, תעודת המשלוח, החשבון או קטלוג המוצרים של Dell.

Dell מספקת אפשרויות אחדות של תמיכה ושירות - דרך האינטרנט או באמצעות הטלפון. הזמינות משתנה בהתאם למדינה ולמוצר, וייתכן שחלק מהשירותים לא יהיו זמינים באזורך.

לפנייה אל Dell בנושא מכירות, תמיכה טכנית או שירות לקוחות:

1. עבור אל [dell.com/ContactDell](https://www.dell.com/ContactDell).
2. בחר את המדינה או האזור שלך.
3. בחר את קישור השירות או התמיכה המתאים לצורךך.
4. בחר את שיטת פנייה אל Dell הנוחה לך.

עיין בתיעוד של מערכת ההפעלה כדי לקבוע את תוכן קובצי האתחול של המחשב. אם המחשב מחובר למדפסת, הדפס כל קובץ. אחרת, רשום את תוכן כל קובץ לפני שתתקשר לחברת Dell.

- הודעת שגיאה, קוד צפוף או קוד אבחון:
- תיאור הבעיה והליכים שביצעת לפתרון הבעיה:

רשימת פעולות לביצוע באבחון

- שם:
- תאריך:
- כתובת:
- מספר טלפון:
- תג שירות (ברקוד בתחתית המחשב):
- קוד שירות מהיר:
- Return Material Authorization Number (מספר אישור להחזרת חומרים) (אם סופק על-ידי טכנאי תמיכה של Dell):
- מערכת הפעלה וגרסה:
- התקנים:
- כרטיסי הרחבה:
- האם אתה מחובר לרשת? כן/לא
- רשת, גרסה ומתאם רשת:
- תוכניות וגרסאות:

זכור למלא את הטופס הבא, הכולל רשימת פעולות לביצוע באבחון. אם ניתן, הפעל את המחשב לפני שתתקשר לחברת Dell לקבלת סיוע, והתקשר ממכשיר טלפון הנמצא סמוך למחשב. ייתכן שתתבקש להקליד פקודות מסוימות במקלדת, למסור מידע מפורט במהלך הפעולות או לנסות שלבי פתרון בעיות אחרים שאפשריים רק במחשב עצמו. ודא שתיעוד המחשב זמין.

לפני שתתקשר

 **הערה:** החזק את קוד המשלוח המהיר בהישג יד בעת ההתקשרות. הקוד מסייע למערכת המענה האוטומטי של Dell לנתב את השיחה שלך ביתר יעילות. ייתכן שתבקש גם למסור את תג השירות שלך.

איתור תג השירות שלך

תג השירות של המחשב נמצא בתווית המוצמדת לתחתית המחשב.

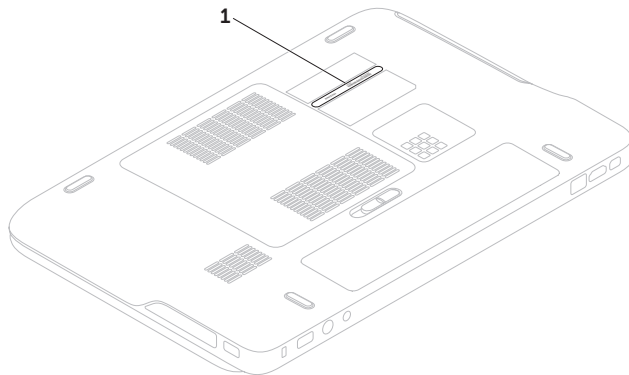

1 Service Tag (תג שירות)

5. ארוז את הציוד המיועד להחזרה בחומרי האריזה המקוריים (או שווי-ערך).

 **הערה:** התשלום על הוצאות המשלוח הוא באחריותך. כמו כן, באחריותך לבטח כל מוצר שמוחזר; הסיכון לאובדן המוצר במהלך המשלוח לחברת Dell חל עליך. חבילות בגוביינה (תשלום בעת מסירה - C.O.D.) לא יתקבלו.

 **הערה:** החזרות שיבוצעו מבלי לקיים את הדרישות המקדימות שלעיל לא יתקבלו על-ידי Dell ויוחזרו אליך.

החזרת פריטים לתיקון במסגרת האחריות או לצורך זיכוי

הכן את כל הפריטים המיועדים להחזרה, בין אם לשם תיקון או זיכוי, לפי המתואר להלן:

 **הערה:** לפני שתחזיר את המוצר אל Dell, ודא שאתה מבצע גיבוי של כל הנתונים בכונן הקשיח ובכל התקן אחסון אחר במוצר. הסר את כל המידע החסוי, הקנייני והאישי, וכמו כן הסר את כל המדיה השליפה כגון תקליטורים וכרטיסי מדיה. Dell אינה אחראית למידע הסודי, הקנייני או האישי שלך; לאיבוד או השחתת נתונים; או לנזק או אובדן של אמצעי אחסון נשלפים שייתכן שכללת במשלוח.

1. התקשר לחברת Dell כדי לקבל מספר אישור החזרת חומר (Return Material Authorization Number) ורשום מספר זה במקום בולט ובצורה ברורה על הדופן החיצונית של האריזה. לאיתור מספר הטלפון עבור האזור שלך, ראה "פנייה אל Dell" בעמוד 92.
2. כלול עותק של החשבונית ומכתב המתאר את הסיבה להחזרה.
3. כלול עותק של רשימת הפעולות לביצוע באבחון (ראה "רשימת פעולות לביצוע באבחון" בעמוד 91) המציין את הבדיקות שערכת ואת הודעות השגיאה שהתקבלו בתוכנית האבחון של Dell (ראה "תוכנית האבחון של Dell" בעמוד 71).
4. כלול אביזרים המשויכים לפריטים המוחזרים (כבלי מתאם זרם חילופין, תוכנות, מדריכים וכן הלאה), אם ההחזרה היא לשם קבלת זיכוי.

מידע על המוצר

אם דרוש לך מידע לגבי מוצרים אחרים שניתן לרכוש מחברת Dell, או אם ברצונך לבצע הזמנה, בקר באתר האינטרנט של Dell בכתובת **dell.com**. לאיתור מספר הטלפון עבור האזור שלך או כדי לדבר עם מומחה מכירות, ראה "פנייה אל Dell" בעמוד 92.

שירות מצב ההזמנות האוטומטי (Automated Order-Status Service)

לבדיקת מצב הזמנה כלשהי של מוצרי Dell, באפשרותך לבקר באתר **support.dell.com** או להתקשר לשירות מצב ההזמנות האוטומטי. מענה קולי מבקש ממך להזין את המידע הדרוש לאיתור הזמנתך ולדיווח על מצבה.

אם יש בעיה בהזמנתך, כגון רכיבים חסרים, אם נכללו בהזמנה רכיבים שגויים או אם החיוב שגוי, צור קשר עם שירות הלקוחות של חברת Dell. כשתתקשר, החזק בהישג יד את החשבונית או את ספח המשלוח.

לאיתור מספר הטלפון עבור האזור שלך, ראה "פנייה אל Dell" בעמוד 92.

כתובות הדואר האלקטרוני של תמיכת Dell

mobile_support@us.dell.com •

support@us.dell.com •

la-techsupport@dell.com • (אמריקה הלטינית

והאיים הקריביים בלבד)

apsupport@dell.com • (מדינות אסיה והאוקיינוס

השקט בלבד)

כתובות הדואר האלקטרוני של השיווק**והמכירות של Dell**

apmarketing@dell.com • (מדינות אסיה

והאוקיינוס השקט בלבד)

sales_canada@dell.com • (קנדה בלבד)

פרוטוקול העברת קבצים (FTP) אנונימי

ftp.dell.com •

היכנס למערכת כמשתמש: **anonymous** (אנונימי),

והשתמש בכתובת הדוא"ל שלך כסיסמה.

שירותים מקוונים

באפשרותך ללמוד על מוצרים ושירותים של Dell באתרי האינטרנט הבאים:

dell.com •

dell.com/ap • (ארצות אסיה/האוקיינוס השקט בלבד)

dell.com/jp • (יפן בלבד)

euro.dell.com • (אירופה בלבד)

dell.com/la • (ארצות אמריקה הלטינית והקריביים)

dell.ca • (קנדה בלבד)

באפשרותך לגשת לתמיכה של Dell דרך כתובות אתרי האינטרנט והדואר האלקטרוני הבאות:

אתרי האינטרנט של תמיכת Dell

support.dell.com •

support.jp.dell.com • (יפן בלבד)

support.euro.dell.com • (אירופה בלבד)

supportapj.dell.com • (אסיה והאוקיינוס

השקט בלבד)

DellConnect

DellConnect, כלי פשוט לגישה מקוונת, מאפשר לשותף השירות והתמיכה של Dell לגשת למחשב שלך דרך חיבור פס-רחב, לאבחן את הבעיה ולתקנה, כל זאת תחת הפיקוח שלך. למידע נוסף, בקר באתר dell.com/DellConnect.

תמיכה טכנית ושירות לקוחות

שירות התמיכה של Dell זמין לענות על שאלותיך אודות החומרה של Dell. צוות התמיכה שלנו משתמש בתוכנית אבחון ממוחשבת כדי לספק מענה מהיר ומדויק.

כדי לפנות לשירות התמיכה של Dell, ראה "לפני שתתקשר" בעמוד 90, ולאחר מכן עיין בפרטים ליצירת קשר באזורך או עבור אל support.dell.com.

קבלת עזרה

הערה: התקשר לתמיכה של Dell מטלפון שנמצא בקרבת המחשב, על מנת שאנשי התמיכה יוכלו לסייע לך בהליכים הנחוצים.

הערה: ייתכן שמערכת קודי השירות המהיר של Dell לא תהיה זמינה בכל המדינות.

כשתבקש להקיש את הקוד שלך במערכת המענה האוטומטי של Dell, הקש את קוד השירות המהיר כדי לנתב את השיחה ישירות לאיש התמיכה המתאים.

אם אין לך קוד שירות מהיר, פתח את התיקייה **Dell Accessories** (כלי שירות של Dell), לחץ פעמיים על הסמל **Express Service Code** (קוד שירות מהיר), ועקוב אחר ההנחיות המוצגות.

הערה: ייתכן שחלק מהשירותים לא יהיו זמינים תמיד בכל המקומות מחוץ לגבולות ארה"ב. לקבלת מידע על זמינות השירותים, התקשר לנציג Dell המקומי.

אם נתקלת בבעיה במחשב, באפשרותך לבצע את השלבים להלן כדי לאבחן ולפתור את הבעיה:

1. ראה "פתרון בעיות" בעמוד 62 לקבלת מידע ועיון בתהליכים הקשורים לבעיה של המחשב.
2. לעיון בתהליכים להפעלת תוכנית האבחון של Dell, ראה "תוכנית האבחון של Dell" בעמוד 71.
3. מלא את הטופס "רשימת פעולות לביצוע באבחון" בעמוד 91.
4. השתמש בערכת הכלים המקיפה של שירותים מקוונים של Dell הזמינים באתר התמיכה של Dell (support.dell.com) לקבלת עזרה בהתקנה ובצעדים לפתרון בעיות. ראה "שירותים מקוונים" בעמוד 86 לעיון ברשימה מקיפה יותר של שירותי התמיכה המקוונים של Dell.
5. אם הצעדים שלעיל לא סייעו בפתרון הבעיה, ראה "לפני שתתקשר" בעמוד 90.

8. בחר את תיבת הסימון כדי לאשר שברצונך להמשיך לפרמט מחדש את הכונן הקשיח ולשחזר את תוכנת המערכת להגדרות היצרן, ולאחר מכן לחץ על **Next** (הבא).

תהליך השחזור מתחיל. השלמתו עשויה להימשך חמש דקות או יותר. לאחר שחזור מערכת ההפעלה והיישומים שהותקנו במקור לתנאים המקוריים, מוצגת הודעה.

9. לחץ על **Finish** (סיום) כדי להפעיל מחדש את המחשב.

4. בחר פריסת מקלדת ולחץ על **Next** (הבא).
5. כדי לגשת לאפשרויות השחזור, היכנס למערכת כמשתמש מקומי. כדי לגשת אל שורת הפקודה, הקלד את הערך **administrator** בשדה **User name** (שם משתמש), ולאחר מכן לחץ על **OK** (אישור).

6. לחץ על **Dell Factory Image Restore**. מופיע מסך הפתיחה של **Dell Factory Image Restore**.

 **הערה:** בהתאם לתצורה, ייתכן שיהיה עליך לבחור באפשרות **Dell Factory Tools** ולאחר מכן באפשרות **Dell Factory Image Restore**.

7. לחץ על **Next** (הבא).
 כעת יוצג המסך **Confirm Data Deletion** (אישור מחיקת נתונים).

 **הערה:** אם אינך רוצה להמשיך בהפעלת Factory Image Restore, לחץ על **Cancel** (ביטול).

השתמש ב-Dell Factory Image Restore רק כאמצעי אחרון לשחזור מערכת ההפעלה. אפשרות זו משחזרת את הכונן הקשיח למצב הפעולה שבו היה בעת רכישת המחשב. כל יישום או קובץ שהתווספו מאז שקיבלת את המחשב — כולל קובצי נתונים — יימחקו לצמיתות מהכונן הקשיח. קובצי נתונים כוללים מסמכים, גיליונות אלקטרוניים, הודעות דואר אלקטרוני, תצלומים דיגיטליים, קובצי מוסיקה וכו'. אם תוכל, גבה את כל הנתונים לפני שתשתמש ב-Dell Factory Image Restore.

הפעלת Dell Factory Image Restore

1. הפעל את המחשב.
2. כאשר מופיע הלוגו של DELL, הקש <F8> מספר פעמים, כדי לגשת לחלון **Advanced Boot Options** (אפשרויות אתחול מתקדמות).

 **הערה:** אם אתה ממתין זמן רב מדי והלוגו של מערכת ההפעלה מופיע, המשך להמתין עד אשר יופיע שולחן העבודה של Microsoft Windows; לאחר מכן, כבה את המחשב ונסה שוב.

3. בחר באפשרות **Repair Your Computer** (תקן את המחשב). מופיע החלון **System Recovery Options** (אפשרויות שחזור מערכת).

Dell Factory Image Restore (שחזור תמונת מפעל)

 התראה: שימוש ב-Dell Factory Image Restore לשחזור מערכת ההפעלה מוחק לצמיתות את כל הנתונים בכונן הקשיח ומסיר את כל התוכניות או מנהלי ההתקנים שהותקנו לאחר קבלת המחשב. אם ניתן, גבה את הנתונים לפני שתשתמש באפשרות זו. השתמש ב-Dell Factory Image Restore רק אם שימוש ב-System Restore (שחזור המערכת) לא פתר את הבעיה במערכת ההפעלה.

 הערה: Dell Factory Image Restore עשוי שלא להיות זמין בארצות מסוימות או במחשבים מסוימים.

 הערה: אם Dell Factory Image Restore אינו זמין במחשב שלך, השתמש ב-Dell DataSafe Local Backup (ראה "Dell DataSafe Local Backup" בעמוד 78) לשחזור מערכת ההפעלה.

לשחזור מערכת ההפעלה ותוכנות Dell המותקנת במפעל על המחשב שלך באמצעות מדיית התאוששות מערכת:

1. הכנס את התקליטור או כונן ה-USB להתאוששות המערכת והפעל את המחשב מחדש.

2. כאשר מופיע הלוגו DELL, הקש מייד על <F12>.

 הערה: אם אתה ממתין זמן רב מדי והלוגו של מערכת ההפעלה מופיע, המשך להמתין עד אשר יופיע שולחן העבודה של Microsoft Windows; לאחר מכן, כבה את המחשב ונסה שוב.

3. בחר בהתקן האתחול המתאים מהרשימה והקש <Enter>.

4. בצע את ההוראות המופיעות על המסך.

מדיית התאוששות מערכת

התראה: למרות שמדיית התאוששות מערכת אמורה לשמור את קובצי הנתונים שעל המחשב, מומלץ לבצע גיבוי של קובצי הנתונים לפני השימוש במדיית התאוששות המערכת.

תוכל להשתמש במדיית שחזור המערכת, שיצרת באמצעות Dell DataSafe Local Backup לשחזור הכונן הקשיח למצב הפעילות שבו הוא היה כאשר רכשת את המחשב, תוך שמירה על קובצי הנתונים שבמחשב.

השתמש במדיית התאוששות המערכת במקרה של:

- כשל במערכת ההפעלה המונע שימוש באפשרויות התאוששות המותקנות במחשב.
- כשל בכונן הקשיח המונע את שחזור הנתונים.

שדרוג ל-Dell DataSafe Local Backup Professional

 הערה: ייתכן שהיישום Dell DataSafe Local Backup Professional מותקן במחשב שלך, אם הזמנת אותו במועד הרכישה.

Dell DataSafe Local Backup Professional מספק תכונות נוספות המאפשרות לבצע את הפעולות הבאות:

- לגבות ולשחזר את המחשב לפי סוגי קבצים
- לגבות קבצים להתקן אחסון מקומי
- לתזמן גיבויים אוטומטיים

כדי לשדרג ל-Dell DataSafe Local Backup Professional:

1. לחץ פעמיים על סמל Dell DataSafe Local Backup  באזור ההודעות של שולחן העבודה.
2. לחץ על **UPGRADE NOW!** (שדרג כעת!)
3. בצע את ההוראות המופיעות על המסך.

 **הערה:** אם אתה ממתין זמן רב מדי והלוגו של מערכת ההפעלה מופיע, המשך להמתין עד אשר יופיע שולחן העבודה של Microsoft Windows; לאחר מכן, כבה את המחשב ונסה שוב.

5. בחר באפשרות **Repair Your Computer** (תקן את המחשב).

6. בחר **Dell DataSafe Restore and Emergency Backup System Recovery Options** (אפשרויות שחזור מערכת) ובצע את ההנחיות המוצגות על המסך.

 **הערה:** תהליך השחזור עלול לארוך שעה או יותר, בהתאם לכמות הנתונים שיש לשחזר.

 **הערה:** למידע נוסף, עיין במאמר 353560 במאגר המידע באתר support.dell.com.

Dell DataSafe Local Backup Basic

לשחזור מערכת ההפעלה ותוכנות Dell שהותקנו במפעל, תוך שימור קובצי נתונים:

1. כבה את המחשב.

2. נתק את כל ההתקנים (כונן USB, מדפסת וכד') המחוברים למחשב והסר כל חומרה פנימית שנוספה לאחרונה.

 **הערה:** אל תנתק את מתאם זרם החילופין. 3. הפעל את המחשב.

4. כאשר מופיע הלוגו של DELL, הקש <F8> מספר פעמים, כדי לגשת לחלון **Advanced Boot Options** (אפשרויות אתחול מתקדמות).

-  **הערה:** אם Dell DataSafe Local Backup אינו זמין במחשב שלך, השתמש ב-Dell Factory Image Restore (ראה "Dell Factory Image Restore" בעמוד 81) לשחזור מערכת ההפעלה. ניתן להשתמש ב-Dell DataSafe Local Backup כדי להחזיר את הכונן הקשיח למצב הפעילות בו היה כאשר רכשת את המחשב, מבלי למחוק את קובצי הנתונים.
- Dell DataSafe Local Backup מאפשר:
- לגבות ולשחזר את המחשב למצב פעילות קודם
 - צור מדיית התאוששות מערכת (ראה "יצירת מדיית התאוששות מערכת (מומלץ)" בעמוד 12)

Dell DataSafe Local Backup

-  **התראה:** שימוש ב-Dell DataSafe Local Backup לשחזור מערכת ההפעלה שלך מסיר לצמיתות את כל התוכניות או מנהלי ההתקנים שהותקנו לאחר שקיבלת את המחשב. לפני השימוש ב-Dell DataSafe Local Backup צור מדיית גיבוי של יישומים שתצטרך להתקין על המחשב. השתמש ב-Dell DataSafe Local Backup רק אם שימוש ב-System Restore (שחזור המערכת) לא פתר את הבעיה במערכת ההפעלה.
-  **התראה:** למרות ש-Dell DataSafe Local Backup מתוכנן לשמור על קובצי הנתונים במחשב, מומלץ לגבות את קובצי הנתונים לפני השימוש ב-Dell DataSafe Local Backup.

3. לחץ על **Next** (הבא) ובצע את ההוראות המופיעות על המסך.

במקרה ששימוש ב-System Restore (שחזור המערכת) לא פתר את הבעיה, באפשרותך לבטל את שחזור המערכת האחרון.

ביטול שחזור המערכת האחרון

 **הערה:** לפני ביטול שחזור המערכת האחרון, שמור וסגור את כל הקבצים הפתוחים וצא מכל התוכניות הפתוחות. אין לשנות, לפתוח או למחוק קבצים או תוכניות כלשהם עד לאחר השלמת שחזור המערכת.

1. לחץ על **Start** (התחל) .

2. בתיבת החיפוש, הקלד System Restore (שחזור המערכת) והקש <Enter>.

3. לחץ על **Undo my last restoration** (בטל את השחזור האחרון שלי) ולחץ על **Next** (הבא).

שחזור מערכת

מערכת ההפעלה Microsoft Windows מספקת אפשרות של שחזור מערכת, המאפשרת להחזיר את המחשב למצב פעולה קודם (מבלי להשפיע על קובצי נתונים), אם שינויים בחומרה, בתוכנה או בהגדרות מערכת אחרות הותירו את המחשב במצב פעולה בלתי רצוי. ניתן לבטל בצורה מלאה כל שינוי ש-System Restore (שחזור המערכת) מבצע במחשב.

 **התראה:** גבה את קובצי הנתונים באופן קבוע. שחזור המערכת אינו מנטר קובצי נתונים ואינו משחזר אותם.

הפעלת System Restore (שחזור מערכת)

1. לחץ על **Start** (התחל) .

2. בתיבת החיפוש, הקלד System Restore (שחזור המערכת) והקש <Enter>.

 **הערה:** ייתכן שיופיע החלון **User Account Control** (בקרת חשבונות משתמשים). אם אתה מנהל מערכת במחשב, לחץ על **Continue** (המשך); אם אינך מנהל מערכת, צור קשר עם מנהל המערכת או המשך בפעולה הרצויה.

שחזור מערכת ההפעלה

באפשרותך לשחזר את מערכת ההפעלה במחשב באמצעות כל אחת מהאפשרויות הבאות:

△ התראה: שימוש ב-Dell Factory Image Restore או בתקליטור *Operating System* (מערכת ההפעלה) לשחזור מערכת ההפעלה, ימחק לצמיתות את כל קובצי הנתונים במחשב. במידת האפשר, גבה את קובצי הנתונים שלך לפני שתשתמש באפשרויות אלה.

שימוש	אפשרות
כפתרון ראשון	System Restore (שחזור מערכת)
כאשר System Restore (שחזור מערכת) אינו פותר את הבעיה	Dell DataSafe Local Backup
כאשר כשל במערכת ההפעלה מונע שימוש ב-System Restore (שחזור מערכת) וב-Dell DataSafe Local Backup	מדיית התאוששות מערכת
בעת התקנת תוכנת Dell המותקנת במפעל בכונן קשיח חדש שהותקן	
כדי להחזיר את המחשב למצב הפעילות בו היה בעת קבלת המחשב	Dell Factory Image Restore
כדי להתקין מחדש את מערכת ההפעלה בלבד במחשב	תקליטור מערכת ההפעלה

✎ הערה: ייתכן שתקליטור מערכת ההפעלה לא צורף למחשב.

 **הערה:** תג השירות של המחשב מוצג בחלק העליון של כל מסך בדיקה. תג השירות מסייע לזהות את המחשב בעת פנייה אל Dell.

9. עם סיום הבדיקות, סגור את מסך הבדיקה כדי לחזור אל החלון **Choose An Option** (בחר אפשרות).

10. ליציאה מתוכנית האבחון של Dell ולהפעלת המחשב מחדש, לחץ על **Exit** (יציאה).

11. הוצא את התקליטור *Drivers and Utilities* (מנהלי התקנים ותוכניות שירות).

הפעלת תוכנית האבחון של Dell מהתקליטור Drivers and Utilities

 **הערה:** התקליטור *Drivers and Utilities* (מנהלי התקנים ותוכניות שירות) עשוי שלא להיות מצורף למחשב שברשותך.

1. הכנס את התקליטור *Drivers and Utilities* (מנהלי התקנים ותוכניות שירות).

2. כבה את המחשב והפעל אותו מחדש.
כאשר מופיע הלוגו של DELL, הקש מייד על <F12>.

 **הערה:** אם אתה ממתין זמן רב מדי והלוגו של מערכת ההפעלה מופיע, המשך להמתין עד אשר יופיע שולחן העבודה של Microsoft Windows; לאחר מכן, כבה את המחשב ונסה שוב.

 **הערה:** השלבים הבאים משנים את רצף האתחול באופן חד פעמי בלבד. בהפעלה הבאה, המחשב יאתחל בהתאם להתקנים שצוינו בתוכנית התקנת המערכת.

3. כאשר רשימת ההתקנים של האתחול מופיעה, בחר ב-CD/DVD/CD-RW והקש <Enter>.

4. בתפריט שמופיע, בחר באפשרות **Boot from CD-ROM** (אתחל מכונן תקליטורים) והקש על <Enter>.

5. הזן 1 כדי להפעיל את התפריט CD והקש <Enter> כדי להמשיך.

6. בחר **Run the 32 Bit Dell Diagnostics** (הרץ את תוכנית האבחון 32 סיביות של Dell) מהרשימה הממוספרת. אם רשומות מספר גרסאות, בחר את הגרסה המתאימה למחשב שברשותך.

7. בחר את הבדיקה שברצונך להפעיל.

8. אם המערכת נתקלת בבעיה במהלך בדיקה, תופיע הודעה על-גבי המסך עם קוד השגיאה ותיאור הבעיה. רשום את קוד השגיאה ותיאור הבעיה ופנה ל-Dell לקבלת סיוע (ראה "פנייה אל Dell" בעמוד 92).

5. אם המערכת נתקלת בבעיה במהלך בדיקה, תופיע הודעה על-גבי המסך עם קוד השגיאה ותיאור הבעיה. רשום את קוד השגיאה ותיאור הבעיה ופנה ל-Dell לקבלת סיוע (ראה "פנייה אל Dell" בעמוד 92).

 **הערה:** תג השירות של המחשב מוצג בחלק העליון של כל מסך בדיקה. תג השירות מסייע לזהות את המחשב בעת פנייה אל Dell.

6. עם סיום הבדיקות, סגור את מסך הבדיקה כדי לחזור אל החלון **Choose An Option** (בחר אפשרות).

7. ליציאה מתוכנית האבחון של Dell ולהפעלת המחשב מחדש, לחץ על **Exit** (יציאה).

c. אם אתה נתקל בבעיות זיכרון הקש <y>, אחרת הקש <n>. ההודעה הבאה תופיע: "Booting Dell Diagnostic Utility Partition Press any key to continue." ("אתחול מחיצת תכנית האבחון של Dell. לחץ על מקש כלשהו להמשך.")

d. לחץ על מקש כלשהו כדי לעבור לחלון **Choose An Option** (בחר אפשרות).

אם *PSA* אינו מופעל:

הקש על מקש כלשהו כדי להפעיל את תוכנית האבחון של Dell ממחיצת תוכנית האבחון בכונן הקשיח ולעבור לחלון **Choose An Option** (בחר אפשרות).

4. בחר את הבדיקה שברצונך להפעיל.

 **הערה:** אם מוצגת הודעה שהמחיצה של תוכנית האבחון לא נמצאה, הפעל את תוכנית האבחון של Dell מהתקליטור *Drivers and Utilities* (מנהלי התקנים ותוכניות שירות).

אם **PSA מופעל:**

a. **PSA** מתחיל להפעיל את הבדיקות.

b. אם **PSA** מסתיים בהצלחה, תופיע ההודעה הבאה:

"No problems have been found"
with this system so far. Do
you want to run the remaining
memory tests? This will take
about 30 minutes or more.

Do you want to continue?

(Recommended) " ("עד כה לא נמצאו

בעיות במערכת. האם ברצונך להפעיל את

בדיקות הזיכרון הנותרות? דבר זה יארך כ-30 דקות או יותר. האם ברצונך להמשיך? (מומלץ).")

הפעלת Dell Diagnostics מהכונן הקשיח

תוכנית האבחון של Dell ממוקמת במחיצה נסתרת בכונן הקשיח המיועדת לתוכנית השירות.

 **הערה:** אם המחשב אינו מציג תמונת מסך, פנה ל-Dell לקבלת סיוע (ראה "פנייה אל Dell" בעמוד 92).

1. ודא שהמחשב מחובר לשקע חשמל שידוע לך כי הוא תקין.

2. הפעל (או הפעל מחדש) את המחשב.

3. כאשר מופיע הלוגו DELL, הקש מייד על <F12>.

בחר **Diagnostics** (אבחון) מתפריט האתחול והקש <Enter>. הדבר עשוי להפעיל את Pre-Boot System Assessment (הערכת מערכת לפני אתחול, PSA) במחשב.

 **הערה:** אם אתה ממתין זמן רב מדי והלוגו של מערכת ההפעלה מופיע, המשך להמתין עד אשר יופיע שולחן העבודה של Microsoft Windows; לאחר מכן, כבה את המחשב ונסה שוב.

תוכנית האבחון של Dell

אם נתקלת בבעיה במחשב, בצע את הבדיקות שבסעיף "נעילות ובעיות תוכנה" בעמוד 67 והפעל את תוכנית האבחון של Dell לפני שתיצור קשר עם Dell בבקשה לסיוע טכני.

 **הערה:** תוכנית האבחון של Dell פועלת רק במחשבי Dell.

 **הערה:** התקליטור *Drivers and Utilities* (מנהלי התקנים ותוכניות שירות) עשוי שלא להיות מצורף למחשב שברשותך.

ודא שההתקן שברצונך לבדוק מוצג בתוכנית הגדרת המערכת ושהוא פעיל. הקש **<F2>** במהלך POST (בדיקה עצמית בעת הפעלה) כדי להיכנס לתוכנית השירות System Setup (BIOS) (הגדרת מערכת). הפעל את תוכנית האבחון של Dell מהכונן הקשיח או מהתקליטור *Drivers and Utilities* (מנהלי התקנים ותוכניות שירות).

פותר בעיות החומרה

אם התקן אינו מזהה במהלך הגדרת מערכת ההפעלה, או מזהה אך תצורתו מוגדרת בצורה שגויה, באפשרותך להשתמש ב-**Hardware Troubleshooter** (פותר בעיות החומרה) כדי לפתור את בעיית אי התאימות.

להפעלת Hardware Troubleshooter (פותר בעיות החומרה):

1. לחץ על **Start** (התחל)  ← **Help and Support** (עזרה ותמיכה).
2. הקלד `hardware troubleshooter` (פותר בעיות החומרה) בשדה החיפוש ולחץ על **<Enter>** כדי להפעיל את החיפוש.
3. בתוצאות החיפוש, בחר באפשרות המתארת בצורה הטובה ביותר את הבעיה ובצע את שלבי הפתרון הנותרים.

My Dell Downloads

לחלק מהתוכנות המותקנות מראש במחשב Dell החדש שלך לא מצורף תקליטור גיבוי. תוכנות אלה זמינות באמצעות אתר My Dell Downloads. אתר אינטרנט זה מאפשר להוריד תוכנות זמינות לצורך התקנה מחדש או ליצירת מדיית גיבוי משלך.

כדי להירשם לאתר My Dell Downloads ולהשתמש בו:

1. עבור אל DownloadStore.dell.com/media.
2. מלא אחר ההנחיות על המסך כדי להירשם ולהוריד את התוכנה.
3. התקן מחדש את התוכנה או צור מדיית גיבוי של התוכנה לשימוש בעתיד.

מידע מפורט על המערכת — הצג מידע מפורט על תצורות החומרה ומערכת ההפעלה; גש לעותקים של הסכמי השירות, פרטי האחריות ואפשרויות חידוש האחריות שלך.

קבל עזרה — הצג את האפשרויות של Dell בנושאי תמיכה טכנית, תמיכה בלקוחות, סיורים והדרכה, כלים מקוונים, מדריך למשתמש, פרטי אחריות, שאלות נפוצות ועוד.

גיבוי ושחזור — צור מדיית שחזור, הפעל כלי שחזור וגיבוי קבצים מקוון.

כלים לשיפור ביצועי המערכת — רכוש פתרונות תוכנה וחומרה לשיפור ביצועי המערכת.

למידע נוסף אודות **Dell Support Center** (מרכז התמיכה של Dell) ולהורדת והתקנת כלי התמיכה הזמינים, עבור אל DellSupportCenter.com.

דף הבית מספק גם קישורים לגישה אל:

PC Checkup — הפעל אבחון חומרה, בדוק איזו תוכנית תופסת הכי הרבה זיכרון בכונן הקשיח שלך ועקוב אחר השינויים שמבוצעים במחשב שלך מדי יום.

עזרים לבדיקת המחשב

- **מנהל שטח הכונן** — נהל את הכונן הקשיח על-ידי הצגה חזותית של השטח שאותו צורכים סוגי הקבצים השונים.

- **היסטוריית ביצועים ותצורה** — נטר אירועים במערכת ואת השינויים שבוצעו בה עם הזמן. כלי עזר זה מציג את כל סקירות החומר, הבדיקות, השינויים במערכת, אירועים קריטיים ונקודות השחזור לפי יום התרחשותם.

שימוש בכלי תמיכה

Dell Support Center (מרכז התמיכה של Dell)

כל התמיכה שתידרש לך — במקום נוח אחד.

מרכז התמיכה של Dell מספק התראות מערכת, כלים לשיפור ביצועים, מידע אודות המערכת וקישורים לכלים ושירותי אבחון אחרים של Dell.

כדי להפעיל את היישום, לחץ על **Start** (התחל)  ← **All Programs** (כל התוכניות) ← **Dell** ← **Dell Support Center** (מרכז התמיכה של Dell) ← **Launch Dell Support Center** (הפעל את מרכז התמיכה של Dell).

בדף הבית של **מרכז התמיכה של Dell** מופיע מידע אודות המחשב שלך: מספר הדגם, תג השירות, קוד השירות המהיר, מצב האחריות והתראות לשיפור הביצועים.

כדי להפעיל את אשף תאימות התוכניות:

1. לחץ על **Start** (התחל)  ← **Control Panel**
Run ← **Programs** (תוכניות) ← (לוח הבקרה)
programs made for previous versions of Windows
 (הפעל תוכניות שנוצרו עבור גרסאות קודמות של Windows).
 2. במסך הפתיחה, לחץ על **Next** (הבא).
 3. בצע את ההוראות המופיעות על המסך.
- **אם אתה נתקל בבעיות תוכנה אחרות** —

• גבה את הקבצים שלך מייד.

• השתמש בתוכנית לסריקת וירוסים כדי לבדוק את הכונן הקשיח או את התקליטורים.

• שמור וסגור את כל הקבצים הפתוחים, צא מכל התוכניות הפתוחות וכבה את המחשב דרך התפריט **Start** (התחל) .

• עיין בתיעוד התוכנה או פנה ליצרן התוכנה לקבלת מידע לפתרון בעיות:

— ודא שהתוכנית תואמת למערכת ההפעלה המותקנת במחשב.

- ודא שהמחשב עונה על דרישות החומרה המינימליות להפעלת התוכנה. לקבלת מידע נוסף, עיין בתיעוד התוכנה.
- ודא שהתוכנה הותקנה ותצורתה הוגדרה כהלכה.
- ודא שמנהלי ההתקנים אינם מתנגשים עם התוכנית.
- במקרה הצורך, הסר ולאחר מכן התקן מחדש את התוכנית.
- רשום את כל הודעות השגיאה שהתוכנית מציגה כדי לסייע בפתרון הבעיה בעת פנייה אל Dell.

אם המחשב מפסיק להגיב או מופיע מסך בצבע כחול קבוע —

התראה: אתה עלול לאבד נתונים במידה ואינך מצליח לבצע כיבוי של מערכת ההפעלה. 

אם אינך מצליח לקבל תגובה בלחיצה על מקש במקלדת או בהזזה של העכבר, לחץ על מתג ההפעלה למשך 8 עד 10 שניות לפחות (עד לכיבוי המחשב), ולאחר מכן הפעל מחדש את המחשב.

אם תוכנית מיועדת לגרסה קודמת של מערכת ההפעלה **Microsoft Windows** —

הפעל את Program Compatibility Wizard (אשף תאימות התוכניות). אשף תאימות התוכניות מגדיר את התצורה של תוכנית כך שתופעל בסביבה דומה לגרסה קודמת של מערכת ההפעלה Microsoft Windows.

נעילות ובעיות תוכנה

אם המחשב אינו מתחיל לפעול — ודא שכבל החשמל מחובר היטב אל המחשב ואל שקע החשמל.

אם תוכנית מפסיקה להגיב —

סיים את פעולת התוכנית:

1. לחץ בו-זמנית על **<Ctrl><Shift><Esc>**.
2. לחץ על **Applications** (יישומים).
3. בחר בתוכנית שאינה מגיבה.
4. לחץ על **End Task** (סיים משימה).

אם תוכנית קורסת שוב ושוב — בדוק את תיעוד התוכנה. במקרה הצורך, הסר ולאחר מכן התקן מחדש את התוכנית.

 הערה: בדרך כלל, תוכנות כוללות הוראות התקנה בתיעוד או בתקליטור המצורפים אליהן.

בעיות זיכרון

אם מופיעה הודעה על כך שאין מספיק זיכרון —

- שמור וסגור את כל הקבצים הפתוחים וצא מכל התוכניות שבהן אינך משתמש כדי לבדוק הבעיה נפתרת.
- בדוק בתיעד התוכנה מהן דרישות הזיכרון המינימליות. במידת הצורך, התקן זיכרון נוסף (עיין במדריך השירות באתר support.dell.com/manuals).
- חבר מחדש את מודול(י) הזיכרון למחברים (עיין במדריך השירות הזמין באתר support.dell.com/manuals).
- אם הבעיה נמשכת, פנה ל-Dell (ראה "פנייה אל Dell" בעמוד 92).

אם אתה נתקל בבעיות זיכרון אחרות —

- הפעל את תוכנית האבחון של Dell (ראה "תוכנית האבחון של Dell" בעמוד 71).
- אם הבעיה נמשכת, פנה ל-Dell (ראה "פנייה אל Dell" בעמוד 92).

אם נורית ההפעלה מהבהבת באור לבן — המחשב במצב המתנה או שייתכן והצג אינו מגיב.

- כדי לחזור לפעולה רגילה, הקש על מקש כלשהו בלוח המקשים, הזז את העכבר המחובר או הזז אצבע על לוח המגע, או לחץ על לחצן ההפעלה.
- אם התצוגה אינה מגיבה, לחץ על לחצן ההפעלה עד לכיבוי המחשב ולאחר מכן הפעל אותו מחדש.
- אם הבעיה נמשכת, פנה ל-Dell (ראה "פנייה אל Dell" בעמוד 92).

אם נגרמות הפרעות הפוגעות בקליטה במחשב —

- אז לא רצוי יוצר הפרעות על-ידי הפסקה או חסימה של אודות אחרים. אחדות מהסיבות האפשריות להפרעות הן:
- כבלים מאריכים של חשמל, מקלדת ועכבר.
- התקנים רבים מדי מחוברים למפצל השקעים.
- מספר מפצלי שקעים מחוברים לאותו שקע חשמל.

- ודא ששקע החשמל תקין. לשם כך חבר לשקע מכשיר אחר, כגון מנורה.

- בדוק את חיבורי הכבלים של מתאם זרם החילופין. אם קיימת נורית במתאם זרם החילופין, ודא שהיא דולקת.

אם נורית ההפעלה דולקת בקביעות בלבן, והמחשב אינו מגיב — ייתכן שהצג אינו מגיב.

- לחץ על מתג ההפעלה עד לכיבוי המחשב ולאחר מכן הפעל אותו מחדש.

- אם הבעיה נמשכת, פנה ל-Dell (ראה "פנייה אל Dell" בעמוד 92).

בעיות חשמל

אם נורית ההפעלה כבויה — המחשב כבוי, במצב שינה או שאינו מקבל אספקת חשמל.

- לחץ על מתג ההפעלה. המחשב חוזר למצב פעולה רגיל אם הוא כבוי או במצב שינה.

- הכנס היטב את כבל מתאם זרם החילופין למחבר החשמל במחשב ולשקע החשמל.

- אם כבל מתאם זרם החילופין מחובר למפצל שקעים, ודא שמפצל השקעים מחובר לשקע חשמל ושהוא מופעל. נוסף על כך, עקוף התקנים לשמירת מתח, מפצלי שקעים וכבלים מאריכים, כדי לוודא שניתן להפעיל את המחשב כהלכה.

בעיות רשת

חיבורים אלחוטיים

אם חיבור הרשת האלחוטי אבד — הנתב האלחוטי אינו מקוון או שאפשרות האלחוט הושבתה במחשב.

• בדוק את הנתב האלחוטי כדי לוודא שהוא פועל ומחובר למקור הנתונים (מודם של רשת כבלים או רכזת רשת).

• בדוק האם הרשת האלחוטית מופעלת במחשב (ראה "הפעלה או השבתה של הפעילות האלחוטית (אופציונלי)" בעמוד 16).

• צור מחדש את החיבור לנתב האלחוטי (ראה "הגדרת חיבור אלחוטי" בעמוד 22).

• ייתכן שהפרעות או מכשולים מפריעים לחיבור האלחוטי. נסה לקרב את המחשב לנתב האלחוטי שלך.

חיבורים קוויים

אם החיבור הקווי לרשת אבד — כבל הרשת משוחרר או פגום.

• בדוק את כבל הרשת כדי לוודא שהוא מחובר ואינו פגום.

אם מסך המגע מתחיל לאבד רגישות — ייתכן שיש על מסך המגע חלקיקים זרים (כגון פתקים דביקים) החוסמים את חיישני המגע. להסרת חלקיקים אלה:

1. כבה את המחשב.
2. נתק את כבל מתאם זרם החילופין מהשקע שבקיר.
התראה: אל תשתמש במים או בנוזל ניקוי לניגוב מסך המגע. 
3. השתמש במטלית נקיה, ללא סיבים (ניתן לרסס חומר ניקוי עדין או מים על המטלית לפי הצורך, אך לא לרסס על המסך) ונגב את משטח מסך המגע ואת הצדדים שלו להסרת לכלוך או טביעות אצבעות כלשהן.

בעיות במסך המגע

אחדות מתכונות ריבוי-המגע או כולן אינן פועלות —

- ייתכן שתכונות מגע וריבוי-מגע מסוימות מושבתות. כדי לאפשר אותן, לחץ פעמיים על הסמל **Flicks**  באזור ההודעות של שולחן העבודה. בחלון **Pen and Touch** (עט ומגע), בחר בכרטיסייה **Touch** (מגע) וודא כי האפשרויות **Use your finger as an input device** (השתמש באצבע שלך כאמצעי קלט) ו-**Enable multi-touch gestures and inking** (הפעל מחוות מרובות-מגע וסימון בדיו) נבחרו. • ייתכן שתכונות ריבוי-המגע אינה נתמכת על-ידי היישום. • מסך המגע מכייל במפעל ואינו דורש כיול מחדש. אם תבחר לכייל את המסך, לחץ **Start** (התחל)  ← **Control panel** (לוח בקרה) ← **Hardware and Sound** (חומרה ושמע) ← **Tablet PC Settings** (הגדרות מחשב לוח) ← **Calibrate...** (כיול...)
- הערה:**  כיול לא תקין עלול לגרום לרגישות מסך לא מדויקת.

פתרון בעיות

סעיף זה מספק מידע בנושא פתרון בעיות עבור המחשב. אם אינך מצליח לפתור את הבעיה בעזרת ההנחיות הבאות, ראה "שימוש בכלי תמיכה" בעמוד 69 או "פנייה אל Dell" בעמוד 92.

אזהרה: רק טכנאי שירות מוסמך רשאי להסיר את כיסוי המחשב. עיין במדריך השירות באתר support.dell.com/manuals להנחיות שירות מתקדמות.

קודי צפצוף

המחשב עשוי להשמיע סדרת צפצופים במהלך האתחול אם יש שגיאות או בעיות. סדרת צפצופים זו, הנקראת קוד צפצוף, מזהה בעיה. אם כך, רשום את קוד הצפצוף וצור קשר עם Dell לקבלת סיוע (ראה "פנייה אל Dell" בעמוד 92).

הערה: להחלפת חלקים, עיין במדריך השירות באתר support.dell.com.

קוד צפצוף	בעיה אפשרית
אחד	אפשרות לכשל בלוח האם — כשל בסכום ביקורת (checksum) של BIOS ROM
שניים	לא זוהה RAM הערה: אם התקנת או החלפת את מודול הזיכרון, ודא שמודול הזיכרון הוכנס למקומו כהלכה.
שלושה	כשל אפשרי בלוח המערכת — שגיאת ערכת שבבים
ארבעה	כשל קריאה/כתיבה ב-RAM
חמישה	כשל שעון זמן אמת
שישה	כשל בכרטיס או בשבב וידאו
שבעה	כשל במעבד
שמונה	כשל בתצוגה

חיישן נפילה חופשית

חיישן נפילה חופשית מגן על הכונן הקשיח במחשב מפני נזק אפשרי, על-ידי זיהוי מצב נפילה חופשית שנגרם כתוצאה מהפלת המחשב בטעות. כאשר מזוהה מצב נפילה חופשית, הכונן הקשיח מועבר למצב בטוח, המספק הגנה מפני נזק לראש הקריאה/כתיבה ואפשרות של אובדן נתונים. כשנפסק זיהוי מצב הנפילה החופשית, הכונן הקשיח חוזר לפעילות רגילה.

תמונות תלת-מימד

באפשרותך להציג תמונות תלת-מימד סטריאוסקופיות באמצעות NVIDIA Photo Viewer הזמין ביישום NVIDIA 3DTV Play. מציג התמונות מאפשר גם לערוך את אפקטי התלת-מימד בתמונה.

 **הערה:** לקבלת מידע נוסף אודות השימוש במציג התמונות וכדי להוריד תמונות תלת-מימד, בקר בכתובת www.nvidia.com.

תלת-מימד Blu-ray

באמצעות יישום NVIDIA 3DTV Play באפשרותך לצפות בסרטי וידאו Blu-ray בתלת-מימד ברזולוציה של 1080 פיקסל. עבור הפעלת Blu-ray בתלת-מימד, הגדר את הרזולוציה ל-**1080 פיקסל**, **1920x1080** ואת קצב הרענון ל-**24/23 הרץ** במצב תלת-מימד בהפרדה גבוהה (HD). כדי לצפות בווידאו Blu-ray בתלת-מימד, השתמש ביישום CyberLink Power DVD המותקן במחשבך. היישום CyberLink PowerDVD מזהה באופן אוטומטי את הטלוויזיה בתלת-מימד.

 **הערה:** לקבלת מידע נוסף על אפשרויות קביעת התצורה וההגדרות של CyberLink PowerDVD, לחץ על **Help** (עזרה) ביישום.

 **הערה:** לקבלת מידע נוסף אודות השימוש ב-Blu-ray בתלת-מימד, בקר בכתובת www.nvidia.com.

 **הערה:** לעיון במאמרי מאגר הידע ובשאלות נפוצות, בקר בכתובת support.nvidia.com.

הגדלת ההתכנסות	הזזת אובייקטים כלפיך; התכנסות מקסימלית מציבה את כל האובייקטים בחזית הסצנה במרחב שלך; משמש גם להצבת מבט הלייזר.	<Ctrl><F6>
הפחתת ההתכנסות	הזזת אובייקטים הרחק ממך; התכנסות מינימלית מציבה את כל האובייקטים מאחורי הסצנה במרחב שלך; משמש גם להצבת מבט הלייזר.	<Ctrl><F5>

התאמה אישית של קיצורי דרך

כדי להתאים אישית את קיצורי המקשים:

1. לחץ לחיצה ימנית על שולחן העבודה ובחר באפשרות **NVIDIA Control Panel** (לוח בקרה של NVIDIA).
2. בחלון **NVIDIA Control Panel** (לוח בקרה של NVIDIA), לחץ על **Stereoscopic 3D** (תלת-מימד סטריאוסקופי) כדי להרחיב את הבחירה (אם אינה מורחבת) ולאחר מכן לחץ על **Set keyboard shortcuts** (הגדר קיצורי מקשים).
3. לחץ על התיבה בה מוצג קיצור הדרך שברצונך לשנות.
4. הקש על שילוב המקשים הרצוי.
5. לחץ על **OK** (אישור) כדי לשמור ולצאת.

קיצורי מקשים

להלן כמה מקיצורי המקשים הזמינים עבור משחקי תלת-ממד:

מקשים	תיאור	פעולה
<Ctrl><t>	הצגה/הסתרה של אפקטי תלת-מימד סטריאוסקופיים	הפעלה/כיבוי של 3DTV Play.
<Ctrl><F4>	הגדלת עומק תלת-ממד	הערה: ייתכן שתחול ירידה בביצועי המשחקים בעת שימוש במצב תלת-ממד בהפרדה גבוהה, גם אם 3DTV Play מושבת. כדי להפיק את מיטב הביצועים, בחר במצב HD או SD כאשר 3DTV Play מושבת.
<Ctrl><F3>	הפחתת עומק תלת-ממד	מגביר את עומק התלת-ממד בזמן אמת במשחק הנוכחי. מפחית את עומק התלת-ממד בזמן אמת במשחק הנוכחי.
<Ctrl><F11>		לכידת תמונת מסך בתלת-ממד של המשחק הנוכחי, ושמירת הקובץ בתיקייה My Documents\NVSteroscopic3D.IMG להצגת הקובץ, השתמש ב-NVIDIA 3D Photo Viewer.
<Ctrl><Alt><Insert>	הצגה/הסתרה של הודעת תאימות בתוך המשחק	הצגת ההגדרות המומלצות של NVIDIA עבור המשחק הנוכחי.

NVIDIA 3DTV Play

היישום NVIDIA 3DTV Play המותקן במחשב מאפשר להפעיל משחקי תלת-ממד, לצפות בסרטי וידאו Blu-ray בתלת-ממד ולדפדף בין תמונות תלת-ממד.

משחקי תלת-ממד

היישום NVIDIA 3DTV Play תומך באותם המשחקים בהם תומך NVIDIA 3D Vision.

 **הערה:** לקבלת רשימה של משחקי תלת-ממד נתמכים, בקר בכתובת www.nvidia.com.

כדי לשחק משחקים בתלת-ממד

1. פתח את המשחק במצב מסך מלא.
2. אם מוצגת הודעה על כך שהמצב הנוכחי אינו תואם ל-HDMI 1.4, הגדר את הרזולוציה של המשחק ל-720 פיקסל, 1280x720 במצב תלת-ממד בהפרדה גבוהה.

שינוי הגדרות פרופיל יישום

1. לחץ לחיצה ימנית על שולחן העבודה ובחר באפשרות **NVIDIA Control Panel** (לוח בקרה של NVIDIA).

2. בחלון **NVIDIA Control Panel** (לוח בקרה של NVIDIA), לחץ על **3D Settings** (הגדרות תלת-ממד) כדי להרחיב את הבחירה (אם אינה מורחבת) ולאחר מכן לחץ על **Manage 3D Settings** (נהל הגדרות תלת-ממד).

3. בכרטיסייה **Program Settings** (הגדרות תוכנית), לחץ על **Add** (הוסף) ודפדף לבחירת קובץ הפעלה של היישום (.exe). לאחר ההוספה תוכל לשנות את ההגדרות עבור יישום זה.

לשינוי ההגדרות עבור יישום מסוים, בחר את היישום ברשימה: **Select a program to customize** (בחר תוכנית להתאמה אישית): ובצע את השינויים הדרושים.

 **הערה:** למידע נוסף אודות האפשרויות וההגדרות של לוח הבקרה של NVIDIA, לחץ על **Help** (עזרה).

טכנולוגיית NVIDIA Optimus (אופציונלית)

- אם קיים פרופיל יישום, ה-GPU של NVIDIA מופעל והיישום פועל במצב ביצועים. ה-GPU של NVIDIA מכובה אוטומטית כאשר היישום נסגר.
- אם לא קיים פרופיל יישום, נעשה שימוש רק ב-GPU המשולב של Intel.
- רשימת ברירת המחדל של פרופילי היישומים מתעדכנת לעיתים תכופות על-ידי NVIDIA ומורדת אוטומטית למחשב שלך כאשר אתה מחובר לאינטרנט.
- באפשרותך גם ליצור פרופילי יישום עבור כל יישום במחשב. ייתכן שיהיה צורך בכך עבור משחקים שיצאו לאור לאחרונה או עבור יישומים שאין להם פרופיל יישום המוגדר כברירת מחדל.

המחשב הנייד XPS שלך מצויד בטכנולוגיית Optimus של NVIDIA. טכנולוגיית Optimus משפרת את ביצועי המחשב שלך ובמקביל ממזערת את ההשפעה על אורך חיי הסוללה. טכנולוגיה זו מאפשרת לך לשלב את יכולות העיבוד הגרפי של יחידת המעבד הגרפי (GPU) המשולבת של Intel עם ה-GPU הנפרד של NVIDIA בעת הפעלת יישומים עתירי גרפיקה כגון משחקי תלת-ממד. ה-GPU של NVIDIA מופעל רק עבור יישומים מוגדרים מראש ובכך מאריך את משך חיי הסוללה.

טכנולוגיית Optimus מופעלת באמצעות פרופיל היישום. כאשר פותחים יישום כלשהו, מנהלי התקן הווידאו בודקים אם יש ליישום פרופיל יישום המשויך אליו.

- **STICKYNOTES** — צור הודעות או תזכורות באמצעות לוח המקשים או מסך המגע. הערות אלו יוצגו בלוח ההודעות בפעם הבאה שתיגש אל STICKYNOTES. תוכל גם לשמור הודעות על שולחן העבודה.
- **Web Tile** (פריסת אינטרנט) — מספק תצוגה מקדימה לעד ארבעה מדפי האינטרנט המועדפים שלך. הפרישה מאפשרת לך להוסיף, לערוך או למחוק תצוגה מקדימה של דף אינטרנט. לחץ או הקש על התצוגה המקדימה של דף אינטרנט לפתיחתו בדפדפן. ניתן ליצור גם פרישות אינטרנט מרובות באמצעות גלריית היישומים.
- **PHOTO** (תמונה) — צפה, ארגן או ערוך את תמונותיך. אתה יכול ליצור הצגות שקופיות ואוספים של תמונותיך ולהעלותם ל-Facebook או ל-Flickr כאשר אתה מחובר לאינטרנט.
- **DELL WEB** — מספק תצוגה מקדימה לעד ארבעה מדפי האינטרנט המועדפים שלך. לחץ או הקש על התצוגה המקדימה של דף אינטרנט לפתיחתו בדפדפן.
- **VIDEO** (וידאו) — צפה בקובצי וידאו. יישום CinemaNow האופציונלי מאפשר לך לרכוש או לשכור סרטים ותוכניות טלוויזיה כאשר אתה מחובר לאינטרנט.
- **SHORTCUTS** (קיצורי דרך) — מספק גישה מהירה לתוכניות בהן אתה משתמש לעיתים קרובות.

Dell Stage

תוכנת Dell Stage מספקת גישה ליישומי המדיה וריבוי-הנגיעות האהובים עליך.

להפעלת Dell Stage, לחץ **Start** (התחל)  ←
 ← **All Programs** (כל התוכניות) ← **Dell Stage** ←
Dell Stage.

 **הערה:** חלק מהיישומים ב-Dell Stage ניתנים להפעלה גם מתפריט **All Programs** (כל התוכניות).

ניתן להתאים אישית את Dell Stage באופן הבא:

- ארגן מחדש קיצור דרך ליישום — בחר והחזק את קיצור הדרך של היישום עד שהוא יבהב ואז גרור את קיצור הדרך של היישום למיקום מועדף ב-Dell Stage.
- מזער — גרור את חלון Dell Stage לתחתית המסך.
- התאם אישית — בחר את סמל ההגדרות ואז בחר את האפשרות הרצויה.

היישומים הבאים זמינים ב-Dell Stage:

- ✎ **הערה:** ייתכן שחלק מהיישומים אינם זמינים כתלות בבחירות שביצעת בעת רכישת המחשב שלך.
- **MUSIC** (מוסיקה) — הפעל מוסיקה או עיין בקובצי המוסיקה לפי אלבום, אמן או שם שיר. ניתן גם להאזין לתחנות רדיו מרחבי העולם. יישום Mapster האופציונלי מאפשר לך להוריד שירים כאשר אתה מחובר לאינטרנט.
- **YOU PAINT** — צייר וערוך תמונות.
- **GAMES** (משחקים) — שחק במשחקים מאפשרי מגע.
- **DOCUMENTS** (מסמכים) — מספק גישה מהירה לתיקיית המסמכים שבמחשב שלך.

גיבוי Dell DataSafe Online

 **הערה:** Dell DataSafe Online נתמך רק במערכות הפעלה של Windows.

 **הערה:** מומלץ להשתמש בחיבור בפס רחב למהירויות העלאה/הורדה גבוהות.

Dell DataSafe Online הוא שירות גיבוי ושחזור אוטומטי המסייע להגן על הנתונים שלך ועל קבצים חשובים אחרים מפני אירועים חמורים כגון גניבה, שריפה או אסונות טבע. ניתן לגשת לשירות במחשב באמצעות חשבון המוגן-בסיסמה.

למידע נוסף, בקר באתר DellDataSafe.com.

לתזמון גיבויים:

-  לחץ פעמיים על הסמל Dell DataSafe Online באזור ההודעות של שולחן העבודה.
- בצע את ההוראות המופיעות על המסך.

בידור ומולטימדיה

ניתן להשתמש במחשב כדי לצפות בסרטי וידאו, לשחק במשחקים, ליצור תקליטורים/DVD אישיים, להאזין למוסיקה ולתחנות רדיו באינטרנט.

ניתן להוריד או להעתיק תמונות וקובצי וידאו מהתקנים ניידים, כגון מצלמות דיגיטליות וטלפונים סלולריים. יישומי תוכנה אופציונליים מאפשרים לארגן וליצור קובצי מוסיקה ווידאו, אותם ניתן לצרוב על תקליטורים, לשמור בהתקנים ניידים כגון נגני MP3 והתקני כף יד, או לנגן ולהציג ישירות במקלטי טלוויזיה, במקרנים ובציוד קולנוע ביתי.

תכונות תוכנה

זיהוי פנים FastAccess

ייתכן שמותקנת במחשב תכונת זיהוי פנים FastAccess. תכונה זו מסייעת באבטחת מחשב Dell שלך על-ידי זיהוי תווי הפנים הייחודיים שלך ושימוש במידע זה לאימות הזהות שלך כדי לספק אוטומטית נתוני כניסה במקום שבו היית צריך בדרך כלל להזין נתונים אלו בעצמך (כמו למשל לצורך כניסה לחשבון Windows או לאתרי אינטרנט מאובטחים). לקבלת מידע נוסף, לחץ על **Start** (התחל)  **All Programs** (כל התוכניות) ← **FastAccess**.

פרודוקטיביות ותקשורת

ניתן להשתמש במחשב ליצירת מצגות, חוברות, כרטיסי ברכה, עלוני פרסומת וגליונות אלקטרוניים. ניתן גם לערוך ולהציג תצלומים ותמונות דיגיטליים. לקבלת מידע על התוכנות המותקנות במחשב, עיין בהזמנת הרכישה שלך. לאחר החיבור לאינטרנט, ניתן לגשת לאתרי אינטרנט, להגדיר חשבון דואר אלקטרוני ולהעלות ולהוריד קבצים.

שימוש במחשב הנייד XPS

1	תפס שחרור הסוללה
2	סוללה
3	לשוניות (3)

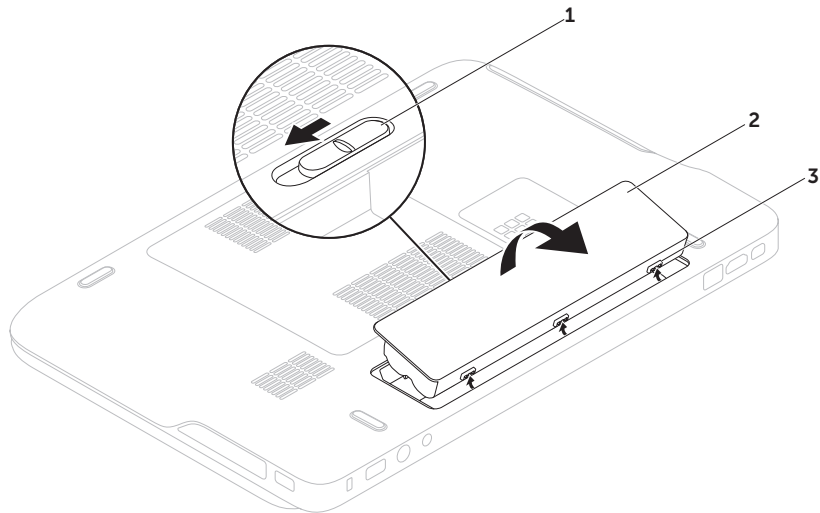

הסרה והתקנה מחדש של הסוללה

⚠ אזהרה: לפני שמתחילים לבצע הליך כלשהו בסעיף זה, יש לעקוב אחר את הוראות הבטיחות שסופקו עם המחשב.

⚠ אזהרה: שימוש בסוללה לא תואמת עלול לגרום לשריפה או להתפוצצות. יש להשתמש במחשב אך ורק עם סוללה שנרכשה מ-Dell. אין להשתמש בסוללות של מחשבים אחרים.

⚠ אזהרה: לפני הסרת הסוללה, כבה את המחשב ונתק את הכבלים החיצוניים (כולל מתאם זרם החילופין).

כדי להסיר את הסוללה:

1. כבה את המחשב והפוך אותו.
2. הסט הצידה את תפס שחרור הסוללה.
3. הרם את הסוללה בזווית והוצא אותה מתא הסוללה.

להתקנת הסוללה מחדש:

1. ישר את הלשוניות שעל הסוללה עם החריצים שבתא הסוללה.
2. לחץ את הסוללה כלפי מטה עד להשמעת נקישה על-ידי תפס שחרור הסוללה.

גלילה אופקית — מאפשרת גלילה ימינה או שמאלה בחלון הפעיל.

הזז אצבע ימינה או שמאלה להפעלת גלילה אופקית.

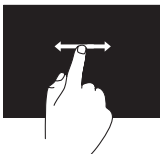

סיבוב

מאפשר לך לסובב את התוכן הפעיל על המסך.

פיתול — מאפשר לסובב את התוכן הפעיל באמצעות שתי אצבעות.

תוך שמירה על אצבע או אגודל במקום, הזז את האצבע האחרת בתנועת קשת ימינה או שמאלה. ניתן גם לסובב את התוכן הפעיל על-ידי הזזת שתי האצבעות בתנועה סיבובית.



גלילה

מאפשרת לך לגלול לאורך תוכן. תכונות הגלילה כוללות:

גלילה פנורמית — מאפשרת להעביר את המיקוד לאובייקט שנבחר, אשר אינו גלוי במלואו לעין.

הזז שתי אצבעות בכיוון הרצוי כדי לגלול פנורמית את האובייקט הנבחר.

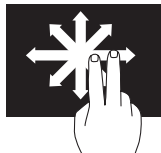

גלילה אנכית — מאפשרת גלילה למעלה או למטה בחלון הפעיל.

הזז אצבע למעלה או למטה להפעלת גלילה אנכית.

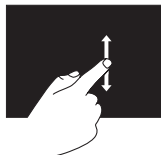

תנועות מסך מגע (אופציונלי)

הערה: חלק מתנועות אלו הינן תלויות יישום ולא יפעלו בכל היישומים.

זום

מאפשר לך להגדיל או להקטין את התמונה של תוכן המסך.

צביטה — מאפשרת לך להתקרב או להתרחק על-ידי פיסוק שתי אצבעות או קירובן זו לזו על-גבי המסך.

כדי להתקרב:

הרחק שתי אצבעות זו מזו כדי להגדיל את התמונה של החלון הפעיל.



כדי להתרחק:

קרב שתי אצבעות זו אל זו כדי להקטין את התמונה של החלון הפעיל.



השהייה

גישה למידע נוסף על-ידי הדמיה של לחיצה-ימנית.

לחץ לחיצה ממושכת עם אצבע אחת על מסך המגע, לפתיחת תפריטים תלוי-הקשר.

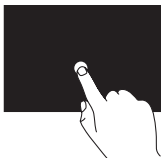

הקפצה

מאפשרת לך להקפיץ תוכן קדימה או אחורה לפי כיוון התנועה.

הזז בזריזות אצבע אחת בכיוון הרצוי כדי לדפדף בתוך תוכן בחלון הפעיל כמו דפים בספר. 'הקפצה' פועלת גם אנכית, בעת ניווט בתוכן כגון תמונות או שירים ברשימת השמעה.

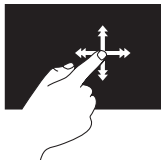

1	מיקרופון — מספק צליל איכותי לוועידות וידיאו והקלטות קול.
2	נורית מחוון מצלמה — מציינת אם המצלמה מופעלת או כבויה.
3	מצלמה — מצלמה מובנית ללכידת וידאו, לשיחות ועידה ולצ'אט. המצלמה תומכת בקודק דחיסת הווידאו H.264, אשר מספק וידיאו באיכות גבוהה בקצבי שידור נתונים נמוכים.
4	תצוגה — התצוגה עשויה להשתנות בהתאם לאפשרויות שבחרת בעת רכישת המחשב. התצוגה עשויה לתמוך במחוות מסך המגע, אם בחרת באפשרות בעת הרכישה. לקבלת מידע על תנועות מסך מגע, ראה "תנועות מסך מגע (אופציונלי)" בעמוד 48.

תכונות תצוגה

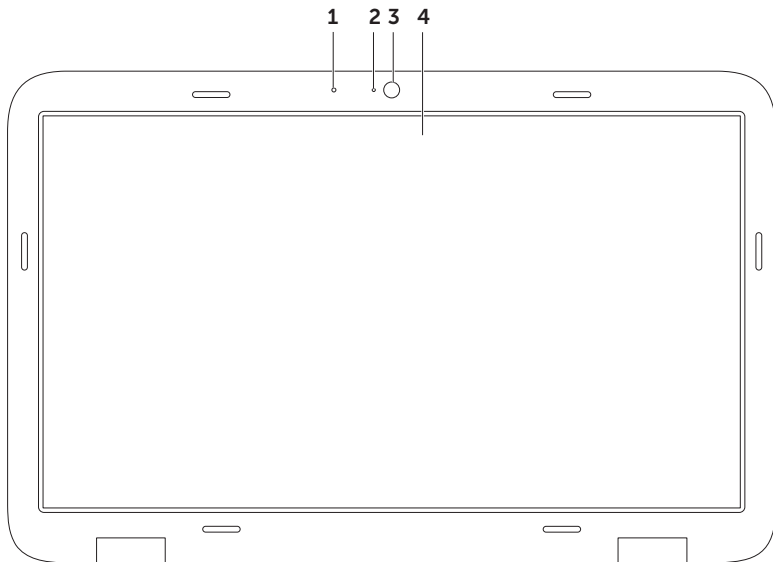

שימוש במחשב הנייד XPS

1	תקליטור
2	ציר
3	מגש כונן אופטי
4	חור הוצאת חרום
5	לחצן הוצאה

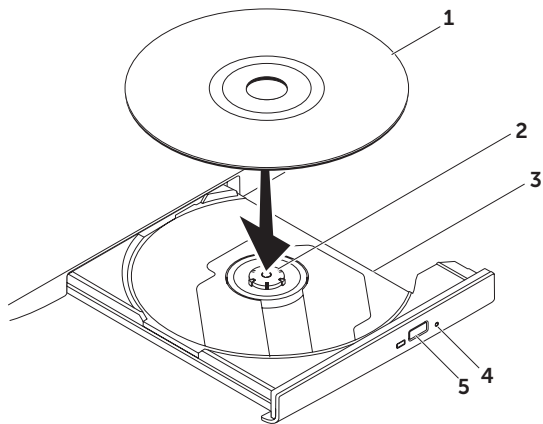

שימוש בכונן האופטי

△ **התראה:** אל תלחץ על מגש הכונן האופטי כלפי מטה בעת פתיחה וסגירה של המגש. השאר את מגש הכונן האופטי סגור כשהכונן אינו נמצא בשימוש.

△ **התראה:** אל תזיז את המחשב בעת הפעלה או צריבה של תקליטור.

בכונן האופטי ניתן להפעיל או להקליט תקליטורים, תקליטורי DVD ותקליטורי Blu-ray (אופציונלי). בעת הנחת תקליטור על מגש הכונן האופטי, ודא שהצד הכתוב או המודפס פונה כלפי מעלה.





להנחת תקליטור בכונן האופטי:

1. לחץ על לחצן הוצאה של הכונן האופטי.
2. משוך את מגש הכונן האופטי החוצה.
3. הנח את התקליטור כשהתווית פונה כלפי מעלה במרכז מגש הכונן האופטי והושב את התקליטור על גבי הציר.
4. דחף את מגש הכונן האופטי חזרה לתוך הכונן.

שימוש בחור הוצאת החרום

אם מגש הכונן האופטי אינו נפתח בעת לחיצה על לחצן הוצאה, באפשרותך להשתמש בחור הוצאת החרום לפתיחת מגש הכונן. לפתיחת מגש הכונן באמצעות חור הוצאת החרום:

1. כבה את המחשב.
2. הכנס סיכה, או מהדק שכופפת למצב ישר, אל תוך חור הוצאת החרום ודחף בחוזקה עד לפתיחת מגש הכונן.

-
- 1  **לחצן ונורית הפעלה** — הפעלה או כיבוי של המחשב בלחיצה על הלחצן. הנורית שבלחצן מציינת את מצבי ההפעלה. למידע נוסף אודות נורית לחצן ההפעלה, ראה "נוריות מצב ומחווונים" בעמוד 36.
-
- 2  **נורית מצב רשת אלחוטית** — נדלקת אם הרשת האלחוטית מופעלת. למידע נוסף, ראה "הפעלה או השבתה של הפעילות האלחוטית (אופציונלי)" בעמוד 16.
-
- 3  **נורית מצב סוללה** — מציינת את מצב טעינת הסוללה. למידע נוסף אודות נורית מצב הסוללה, ראה "נוריות מצב ומחווונים" בעמוד 36.
הערה: הסוללה נטענת כאשר המחשב מופעל באמצעות מתאם זרם חילופין.
-
- 4  **פקד מרכז הניידות של Windows** — גע כדי להפעיל את מרכז הניידות של Windows.
-
- 5  **פקד הפעלה מיידית** — גע כדי להפעיל יישום שהוגדר מראש לפי בחירתך.
-
- 6  **פקד לוח בקרת שמע** — גע כדי להפעיל את לוח הבקרה **Dell Audio** (שמע Dell) לוח הבקרה מאפשר להגדיר במחשב פלט שמע באיכות אולפן הקלטות. באפשרותך גם לשנות את הגדרות השמע כגון עוצמה, הגדרות רמקול חיצוני והגדרות מיקרופון.
-

תכונות פס הפקדים

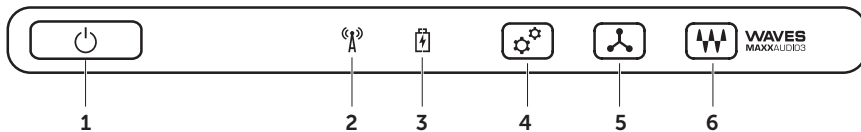



הפעלת הרצועה או הפרק הקודמים ⏪

הפעלה או השהיה ▶/⏸

הפעלת הרצועה או הפרק הבאים ⏩

השתקת קול 🔇

הפחתת עוצמת הקול 🗲

הגברת עוצמת הקול 🗲

מקשי בקרת מולטימדיה

מקשי בקרת המולטימדיה ממוקמים בשורת מקשי הפונקציה במקלדת. לשימוש בבקרי המולטימדיה, לחץ על המקש הרצוי. ניתן להגדיר את מקשי פקדי המולטימדיה באמצעות תוכנית השירות **System Setup** (BIOS) או באמצעות **מרכז הניידות של Windows**.

הגדרת מערכת

1. הקש <F2> במהלך POST (בדיקה עצמית בעת הפעלה) כדי להיכנס לתוכנית השירות System Setup (BIOS) (הגדרת מערכת).
 2. באזור **Function Key Behavior** (תכונות מקש פונקציה), בחר באפשרות **Multimedia Key First** (מקש מולטימדיה ראשון) או **Function Key First** (מקש פונקציה ראשון).
- Function Key First (מקש פונקציה ראשון)** — זהו מצב ברירת המחדל. לחץ על מקש פונקציה כלשהו כדי לבצע את הפונקציה המשויכת. לפעולת מולטימדיה, לחץ <Fn> + מקש המולטימדיה הרצוי.
- Multimedia Key First (מקש מולטימדיה ראשון)** — לחץ על מקש מולטימדיה כלשהו כדי לבצע את פעולת המולטימדיה המשויכת. לפונקציה, לחץ <Fn> + מקש הפונקציה הרצוי.
-  הערה: האפשרות **Multimedia Key First** (מקש מולטימדיה ראשון) פעילה רק במערכת ההפעלה.

Windows Mobility Center (מרכז הניידות של Windows)

1. לחץ על מקשי <Windows><X> או גע בלחצן Windows Mobility Center  בפס הבקרה כדי להפעיל את Windows Mobility Center.
2. באזור **Function Key Row** (שורת מקשי פונקציות), בחר באפשרות **Function Key** (מקש פונקציה) או **Multimedia Key** (מקש מולטימדיה).

סיבוב

מאפשר לך לסובב את התוכן הפעיל על המסך. התכונה סיבוב כוללת:

פיתול — מאפשר לך לסובב את התוכן הפעיל באמצעות שתי אצבעות, כאשר אצבע אחת מעוגנת והשנייה מסתובבת.

החזק את האגודל במקום והזז את האצבע המורה בתנועת קשת ימינה או שמאלה, כדי לסובב את העצם הנבחר עם או נגד כיוון השעון.

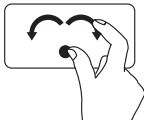

זום

מאפשר לך להגדיל או להקטין את התמונה של תוכן המסך. התכונה זום כוללת:

צביטה — מאפשרת לך להתקרב או להתרחק על-ידי פיסוק שתי אצבעות או קירובן זו לזו על משטח המגע.

כדי להתקרב:

הרחק שתי אצבעות זו מזו כדי להגדיל את התמונה של החלון הפעיל.

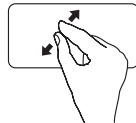

כדי להתרחק:

קרב שתי אצבעות זו אל זו כדי להקטין את התמונה של החלון הפעיל.

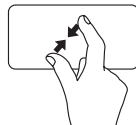

תנועות משטח מגע

גלילה

מאפשרת לך לגלול לאורך תוכן. התכונה גלילה כוללת:

גלילה אנכית — מאפשרת גלילה למעלה או למטה בחלון הפעיל.

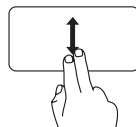

הזז שתי אצבעות מעלה או מטה כדי לגלול את האובייקט שנבחר.

הזז שתי אצבעות מעלה או מטה בקצב מהיר כדי להפעיל גלילה אוטומטית אנכית.

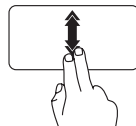

הקש על משטח המגע כדי לעצור את הגלילה האוטומטית.

גלילה אופקית — מאפשרת גלילה שמאלה או ימינה בחלון הפעיל.

הזז שתי אצבעות שמאלה או ימינה כדי לגלול את האובייקט שנבחר.

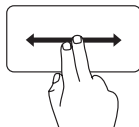

הזז שתי אצבעות שמאלה או ימינה בקצב מהיר כדי להפעיל גלילה אוטומטית אופקית.

הקש על משטח המגע כדי לעצור את הגלילה האוטומטית.

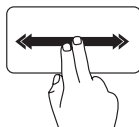

הקפצה

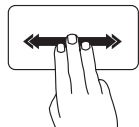

מאפשרת לך להקיף תוכן קדימה או אחורה לפי כיוון התנועה.

הזז בזריזות שלוש אצבעות בכיוון הרצוי כדי להקיף תוכן בחלון הפעיל.



השבתת טעינת סוללה

ייתכן ותידרש להשבית את תכונת טעינת הסוללה בזמן טיסה במטוס. כדי להשבית במהירות את תכונת טעינת הסוללה:

1. ודא שהמחשב מופעל.
 2. לחץ על **Start** (התחל) .
 3. בתיבת החיפוש, הקלד **Power Options** (אפשרויות צריכת חשמל) והקש **<Enter>**.
 4. בחלון **Power Options** (אפשרויות צריכת חשמל), לחץ על **Dell Battery Meter** (מד סוללה Dell).
 5. בחלון **Battery Settings** (הגדרות סוללה), לחץ על **Turn off Battery Charging** (בטל טעינת סוללה) ואז לחץ על **OK** (אישור).
-  **הערה:** ניתן להשבית את טעינת הסוללה גם בתוכנית השירות System Setup (BIOS) (הגדרת מערכת).

נוריות מצב ומחווניים

נורית מצב סוללה

מצב טעינת סוללה	מצב(י) המחשב	מצב נורית חיווי	מתאם זרם חילופין
נטענת	פועל/המתנה/כבוי/שינה	לבן קבוע	
טעינה מלאה	פועל/המתנה/כבוי/שינה	כבוי	
סוללה חלשה (<= 10%)	פועל/במצב המתנה	כתום קבוע	סוללה
לא בטעינה	פועל/המתנה/כבוי/שינה כבוי/במצב שינה	כבוי	

נורית לחצן הפעלה או נורית סמל XPS

מצב(י) המחשב	מצב נורית חיווי
פועל	לבן קבוע
במצב המתנה	לבן מהבהב
כבוי/במצב שינה	כבוי

 הערה: למידע על בעיות חשמל, ראה "בעיות חשמל" בעמוד 65.

6 מקלדת/מקלדת עם תאורה אחורית (אופציונלי) — המקלדת עם התאורה האחורית מספקת נראות בסביבות חשוכות, על-ידי הארת כל הסימנים שעל המקשים.

 **הגדרות בהירות תאורה אחורית של מקלדת** — הקש על מקשי <Fn><F6> כדי להחליף בין שלושת מצבי התאורה (בסדר הנתון):

- מחצית בהירות המקלדת
- בהירות מקלדת מלאה
- ללא תאורה

7 לחצני משטח מגע (2) — מספקים פונקציות של לחיצה באמצעות הלחצן הימני והשמאלי, בדומה לאלו שבעכבר.

8 נורית מצב משטח מגע — מופעלת אם משטח המגע מושבת.

9 משטח מגע — מספק את הפונקציונליות של עכבר ומאפשר להזיז את הסמן, לגרור או להעביר פריטים שנבחרו, וללחוץ לחיצה שמאלית על-ידי הקשה על המשטח.

משטח המגע תומך בתכונות **גלילה**, **הקפצה**, **זום וסיבוב**. לשינוי הגדרות תנועות משטח המגע, לחץ לחיצה כפולה על הסמל **Synaptics Pointing Device** באזור ההודעות של שולחן העבודה שלך. למידע נוסף, ראה "תנועות משטח מגע" בעמוד 38.

הערה: כדי להפעיל או לבטל את פעולת משטח המגע, הקש על המקשים <Fn><F3> במקלדת.

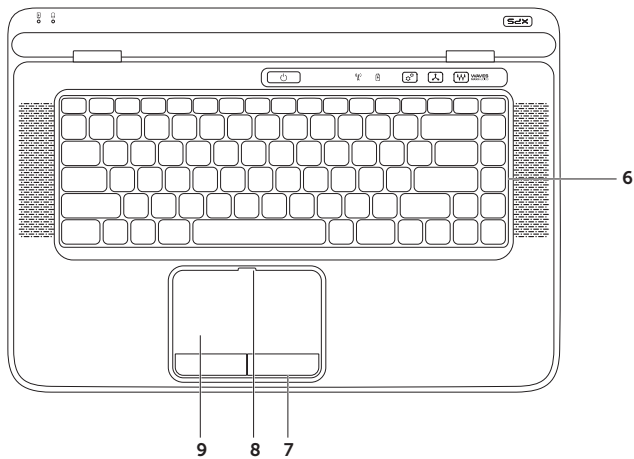

-
- 1  **נורית מצב סוללה** — מציינת את מצב טעינת הסוללה. למידע נוסף אודות נורית מצב הסוללה, ראה "נוריות מצב ומחוננים" בעמוד 36.
-
- 2  **נורית פעילות כונן קשיח** — נדלקת כשהמחשב קורא או כותב נתונים. אור לבן רציף מציין שמתבצעת פעילות בכונן הקשיח.
- התראה: כדי למנוע אובדן נתונים, אל תכבה את המחשב לעולם כאשר נורית פעילות הכונן הקשיח דולקת.** 
-
- 3 **פס פקדים** — מתג ההפעלה, נוריות המצב והפקדים הרגישים למגע נמצאים בפס זה. למידע נוסף אודות פס הפקדים, ראה "תכונות פס הפקדים" בעמוד 42.
-
- 4 **נורית לוגו XPS** — הנורית בלוגו XPS מציינת את מצבי המתח. למידע נוסף אודות נורית הלוגו, ראה "נוריות מצב ומחוננים" בעמוד 36.
-
- 5 **שורת מקשי פונקציות** — מקש האפשר או הנטרול של התצוגה הדואלית , מקש אפשר או נטרול האלחוט ^(A), מקש מצב טעינת סוללה , מקשי הגברה  והפחתה  של הבהירות, מקש אפשר או נטרול משטח המגע  ומקשי המולטימדיה נמצאים בשורה זו.
- לקבלת מידע נוסף אודות מקשי המולטימדיה, ראה "מקשי בקרת מולטימדיה" בעמוד 40.
-

תכונות בבסיס המחשב ובמקלדת

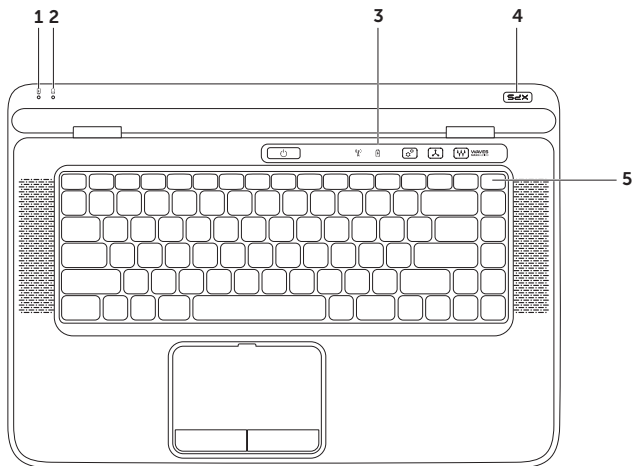

-
- 1  **מחבר Mini-DisplayPort** — מחבר ממשק דיגיטלי סטנדרטי המתחבר לצגים ומקרנים חיצוניים מסוג DisplayPort.
-
- 2  **מחבר HDMI** — מתחבר לטלוויזיה ותומך באותות שמע 5.1 ווידאו. **הערה:** בעת שימוש יחד עם צג, ייקרא רק אות הווידאו.
-
- 3  **מחבר רשת** — בעת שימוש בחיבור רשת קווי, מחבר את המחשב לרשת או להתקן פס רחב.
- 4 **מחבר כניסת אנטנה (בדגמים נתמכים)** — מתחבר לאנטנה חיצונית (כלולה) או כבל קואקסיאלי (מתאם כלול) לצפייה בתכניות באמצעות כרטיס מקלט הטלוויזיה (אופציונלי).
-
- 5  **מחבר למתאם זרם חילופין** — מתחבר למתאם זרם החילופין כדי לספק חשמל למחשב ולטעון את הסוללה.
-
- 6  **מחבר USB 3.0** — מתחבר להתקני USB, כגון עכבר, מקלדת, מדפסת, כונן חיצוני או נגן MP3. מספק העברת נתונים מהירה יותר בין המחשב לבין התקני USB.
-
- 7 **חריץ כבל אבטחה** — משמש לחיבור המחשב לכבל אבטחה מסחרי. **הערה:** לפני רכישת כבל אבטחה, ודא שהוא מתאים לחריץ כבל האבטחה שבמחשב.
-

תכונות בגב המחשב

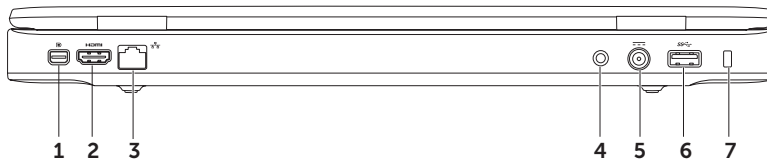

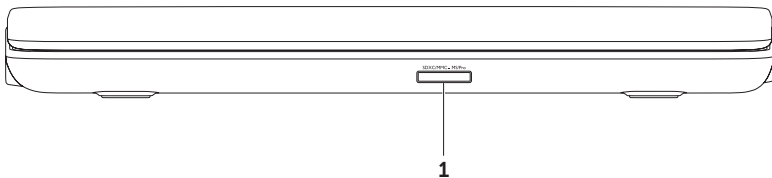

תכונות - מבט מלפנים

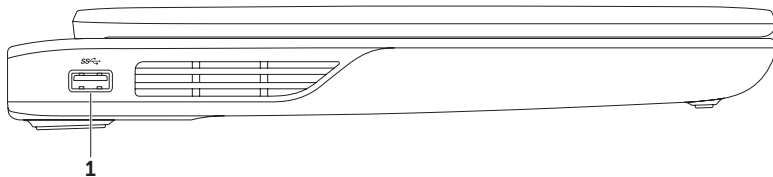

-
- 1** SDXC/MMC - MS/Pro **קורא כרטיסי מדיה 9 ב-1** — מספק דרך מהירה ונוחה להציג ולשתף תמונות דיגיטליות, מוסיקה, קובצי וידאו ומסמכים השמורים בכרטיסי זיכרון. לכרטיסי זיכרון נתמכים, ראה "מפרט" בעמוד 95.
- הערה:** המחשב מגיע עם כרטיס פלסטיק ריק המותקן בחריץ כרטיס המדיה. כרטיסים ריקים מגנים על החריצים מפני אבק וחלקיקים אחרים. שמור את הכרטיס הריק לשימוש למקרה ששום כרטיס מדיה אינו מותקן בחריץ. ייתכן שכרטיסים ריקים ממחשבים אחרים לא יתאימו למחשב שלך.
-

תכונות בצד השמאלי



-
- 1  מחבר USB 3.0 — מתחבר להתקני USB, כגון עכבר, מקלדת, מדפסת, כונן חיצוני או נגן MP3. מספק העברת נתונים מהירה יותר בין המחשב לבין התקני USB.
-



7



מחבר כניסת שמע/מיקרופון — מתחבר למיקרופון או קולט אותות נכנסים לשימוש עם תוכניות שמע.

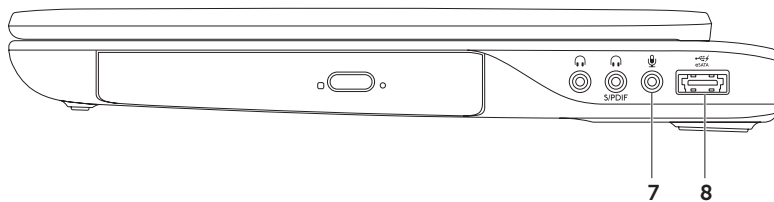

8

- מחבר משולב eSATA/USB עם USB PowerShare — משמש לחיבור התקני אחסון תואמי eSATA (כגון כונן קשיח חיצוני או כונן אופטי) או התקני USB (כגון עכבר, מקלדת, מדפסת, כונן חיצוני או נגן MP3). תכונת USB PowerShare מאפשרת טעינת התקני USB כאשר המחשב מופעל, כבוי או במצב שינה.
- הערה:** התקני USB מסוימים עשויים שלא להיטען כאשר המחשב כבוי או במצב שינה. במקרים הללו יש להפעיל את המחשב בכדי לטעון את ההתקן.
- הערה:** אם תכבה את המחשב בעת טעינת התקן USB, ההתקן יפסיק להיטען. כדי להמשיך בטעינה, נתק את התקן ה-USB, וחבר אותו שנית.
- הערה:** התכונה USB PowerShare נפסקת אוטומטית כאשר חיי הסוללה מגיעים לרמה של 10% בלבד.



- 1 כונן אופטי** — מגנן או מקליט תקליטורים, תקליטורי DVD ותקליטורי Blu-ray (אופציונלי). לקבלת מידע נוסף, ראה "שימוש בכונן האופטי", עמוד 44.
- 2 נורית כונן אופטי** — מהבהבת כאשר אתה לוחץ על לחצן ההוצאה של הכונן האופטי או כאשר אתה מכניס תקליטור והוא נקרא.
- 3 לחצן ההוצאה של הכונן האופטי** — לחיצה עליו פותחת את מגש הכונן האופטי.
- 4 חור הוצאת החרום** — משמש לפתיחת מגש הכונן האופטי כאשר הוא אינו נפתח בלחיצה על לחצן ההוצאה. למידע נוסף, ראה "שימוש בחור הוצאת החרום" בעמוד 44.
- 5 מחבר יציאת שמע/אוזניות**  — מתחבר לזוג אוזניות, או לרמקול או למערכת שמע בעלי הגברה.
- 6 מחבר משולב אוזניות/S/PDIF דיגיטלי**  — מתחבר למגברים, רמקולים או טלוויזיות לקבלת פלט שמע דיגיטלי. ניתן לשימוש גם לחיבור זוג אוזניות.
הערה: כדי לחבר כבל S/PDIF, עליך להשתמש במתאם S/PDIF (mini-TOSLINK). מתאם ה-S/PDIF (mini-TOSLINK) אינו מגיע עם המחשב ויש לרכשו בנפרד.
- הערה:**  תוכל להגדיר רמקולים בעלי 5.1 ערוצים על-ידי שימוש בשלושת מחברי השמע (5, 6 ו-7) או על-ידי שימוש במחבר S/PDIF (6).

שימוש במחשב הנייד XPS

סעיף זה כולל מידע על התכונות הזמינות בשולחן העבודה של המחשב הנייד Dell XPS.

תכונות בצד הימני

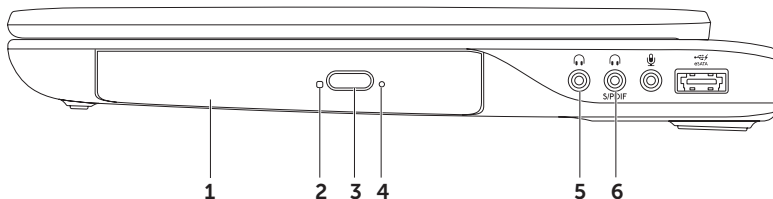

להגדרת חיבור לאינטרנט:

1. שמור וסגור קבצים פתוחים, וצא מכל התוכניות הפתוחות.

2. לחץ **Start** (התחל)  ← **Control Panel** (לוח הבקרה).

3. בתיבת החיפוש, הקלד `network` (רשת) ולאחר מכן לחץ על **Network and Sharing Center** (מרכז הרשת והשיתוף) ← **Set up a new connection or network** (הגדר חיבור או רשת חדשים) ← **Connect to the Internet** (התחבר לאינטרנט).

קעת יוצג החלון **Connect to the Internet** (התחברות לאינטרנט).

 **הערה:** אם אינך יודע באיזה סוג של חיבור לבחור לחץ על **Help me choose** (עזור לי לבחור) או צור קשר עם ספק האינטרנט שלך.

4. פעל בהתאם להוראות שעל המסך והשתמש בפרטי ההגדרות שקיבלת מספק שירותי האינטרנט להשלמת ההתקנה.

הגדרת חיבור האינטרנט

ספקי שירות אינטרנט (ISP) והצעותיהם משתנים ממדינה למדינה. צור קשר עם ספק שירותי האינטרנט כדי לברר אילו שירותים מוצעים במדינה שלך.

אם אינך מצליח להתחבר לאינטרנט אך התחברת בעבר בהצלחה, ייתכן שיש בעיה אצל ספק שירותי האינטרנט. צור קשר עם ספק שירותי האינטרנט וברר מהו מצב השירות, או נסה להתחבר שוב מאוחר יותר.

הכן את פרטי ספק שירותי האינטרנט שלך. אם אין לך ספק שירותי אינטרנט, האשף **Connect to the Internet** (התחברות לאינטרנט) יוכל לסייע לך להתחבר לספק.

התחברות לאינטרנט (אופציונלי)

כדי להתחבר לאינטרנט, נדרש מודם חיצוני או חיבור רשת וכן מנוי אצל ספק שירותי אינטרנט (ISP).

אם מודם USB חיצוני או מתאם לרשת אלחוטית WLAN לא הותקנו כחלק מהזמנתך המקורית, באפשרותך לרכוש פריטים אלה באתר **dell.com**.

הגדרת חיבור קווי

- אם אתה משתמש בחיבור בחיגוי, חבר את קו הטלפון למודם USB החיצוני האופציונלי ולשקע הטלפון שבקיר לפני שתגדיר את החיבור לאינטרנט.
 - אם אתה משתמש בחיבור מודם מסוג DSL או כבלים/לוויין, צור קשר עם ספק שירותי האינטרנט או עם ספק שירותי הטלפון הסלולרי לקבלת הוראות התקנה.
- להשלמת הגדרת החיבור הקווי לרשת האינטרנט, בצע את ההוראות בסעיף "הגדרת חיבור האינטרנט" בעמוד 23.

הגדרת חיבור אלחוטי

 **הערה:** להגדרת הנתב האלחוטי, עיין בתיעוד המצורף לנתב.

לפני שתוכל להשתמש בחיבור האינטרנט האלחוטי, עליך להתחבר לנתב האלחוטי.

להגדרת חיבור לנתב אלחוטי:

1. ודא שהאפשרות האלחוטית מופעלת במחשב (ראה "הפעלה או השבתה של הפעילות האלחוטית (אופציונלי)" בעמוד 16).
2. שמור וסגור קבצים פתוחים, וצא מכל התוכניות הפתוחות.
3. לחץ **Start** (התחל)  ← **Control Panel** (לוח הבקרה).
4. בתיבת החיפוש, הקלד `network` (רשת) ולאחר מכן לחץ על **Network and Sharing Center** (מרכז הרשת והשיתוף) ← **Connect to a network** (התחבר לרשת).
5. בצע את ההוראות המופיעות על המסך כדי להשלים את תהליך ההתקנה.

c. עבור הפעלת Blu-ray תלת-ממד, הגדר את הרזולוציה ל-**1080 פיקסל, 1920x1080** ואת קצב הרענון ל-**24/23 הרץ** במצב תלת-ממד בהפרדה גבוהה (HD).

 **הערה:** עבור טלוויזיות המשתמשות במערכת PAL עם קצבי רענון של 50 או 100 הרץ או מערכות NTSC עם קצבי רענון של 60 או 120 הרץ, הגדר את הרזולוציה כ-**720 פיקסל** ואת קצב הרענון כ-**60/59 הרץ**.

 **הערה:** ייתכן שתחול ירידה בביצועי משחקים במצב תלת-ממד בהפרדה גבוהה, גם אם 3DTV Play מושבת. למיטוב הביצועים, בחר במצב HD או SD כאשר 3DTV Play מושבת.

6. בדוק את שמע ה-HDMI בטלוויזיה, על-ידי הפעלת וידאו, משחק או מוסיקה וכוונן עוצמת הקול בטלוויזיה.

 **הערה:** לקבלת מידע נוסף על טלוויזיה בתלת-ממד, ראה "NVIDIA 3DTV Play" בעמוד 57.

4. הגדרת היישום NVIDIA 3DTV Play:

a. בחלון **NVIDIA Control Panel** (לוח בקרה של NVIDIA), לחץ על **Stereoscopic 3D** (תלת-מימד סטריאוסקופי) כדי להרחיב את הבחירה (אם אינה מורחבת) ולאחר מכן לחץ על **Set up Stereoscopic 3D** (הגדר תלת-מימד סטריאוסקופי).

b. בחר את תיבת הסימון **Enable stereoscopic 3D** (הפעל תלת-ממד סטריאוסקופי). אשף ההגדרה של 3DTV Play מופיע.

c. ודא שסמל הלוגו של 3DTV Play מופיע בלוח הבקרה.

5. שינוי רזולוציית שולחן העבודה כך שתתאים לרזולוציה של סוג תוכן התלת-ממד:

a. בחלון **NVIDIA Control Panel** (לוח בקרה של NVIDIA), לחץ על **Display** (תצוגה) כדי להרחיב את הבחירה (אם אינה מורחבת) ולאחר מכן לחץ על **Change resolution** (שינוי רזולוציה).

b. עבור משחקים בתלת-ממד, הגדר את הרזולוציה ל-**720 פיקסל, 1280x720** ואת קצב הרענון ל-**60/59 הרץ** במצב תלת-ממד בהפרדה גבוהה (HD).

הגדרת טלוויזיה בתלת-ממד (אופציונלי)

הערה: כדי לדעת אם הטלוויזיה שלך תומכת בתכונות התלת-ממד הזמינות במחשב, ראה **דרישות מערכת** בכתובת www.nvidia.com/3dtv.

1. חבר את המחשב לטלוויזיה בתלת-ממד באמצעות כבל HDMI.

הערה: כבל ה-HDMI מעביר הן אותות שמע והן אותות וידאו.

2. הגדרת טלוויזיה בתלת-ממד בתקן HDMI 1.4:

a. דפדף אל תפריט הגדרות הטלוויזיה בתלת-ממד.

b. הגדר את מצב תלת-ממד כ-**Automatic** (אוטומטי).

c. הגדר את סדר העיניים עבור המשקפיים כ-**default** (ברירת מחדל) או **normal** (רגיל).

הערה: אל תשנה את הגדרות סדר העיניים בעת שימוש ב-NVIDIA 3DTV Play כיישום לשליטה בתזמון המשקפיים.

הערה: אם אינך מצליח להציג את כל שולחן העבודה של Windows בטלוויזיה, השתמש בהגדרות של הטלוויזיה בתלת-ממד כדי להפחית את הרזולוציה.

הערה: לקבלת מידע נוסף על קביעת התצורה של הגדרות תלת-ממד, עיין בתיעוד המצורף לטלוויזיה.

3. הגדרת הטלוויזיה כתצוגה הראשית:

a. לחץ לחיצה ימנית על שולחן העבודה ובחר באפשרות **NVIDIA Control Panel** (לוח בקרה של NVIDIA).

b. בחלון **NVIDIA Control Panel** (לוח בקרה של NVIDIA), לחץ על **Display** (תצוגה) כדי להרחיב את הבחירה (אם אינה מורחבת) ולאחר מכן לחץ על **Set up multiple display** (הגדר תצוגות מרובות).

c. בסעיף **Verify the display configuration** (ודא את תצורת התצוגה), לחץ לחיצה ימנית על הטלוויזיה בתלת-ממד ובחר באפשרות **Make this the Windows primary display** (הגדר זאת כתצוגה הראשית של Windows).

הגדרת מקלט הטלוויזיה (אופציונלי)

 **הערה:** זמינות טיונר הטלוויזיה עשויה להשתנות על פי האזור.

להגדרת מקלט הטלוויזיה:

1. אם אינו מוכנס, כבה את המחשב והכנס את כרטיס mini B-CAS לתוך חריץ כרטיס SIM שבמחשב שלך (ביפן בלבד).

2. חבר את כבל אנטנת הטלוויזיה הדיגיטלית או את מתאם הכבל אל מחבר כניסת האנטנה במחשב שלך.

3. הפעל את המחשב.

4. לחץ על **Start** (התחל)  ← **All Programs**
← **Windows Media Center** (כל התוכניות)
← **Tasks** (משימות) ← **Settings** (הגדרות) ← **TV** (טלוויזיה).

5. בצע את ההוראות המופיעות על המסך.

כדי לאפשר תצוגה אלחוטית:

1. לחץ פעמיים על הסמל Intel Wireless Display בשולחן העבודה. 

מופיע החלון **Intel Wireless Display**.

2. בחר **Connect to Existing Adapter** (התחבר למתאם קיים).

 **הערה:** תוכל להוריד ולהתקין את מנהל ההתקן העדכני ביותר עבור Intel Wireless Display Connection Manager מהאתר **support.dell.com**.

 **הערה:** לקבלת מידע נוסף אודות תצוגות אלחוטיות, עיין בתיעוד של מתאם התצוגה האלחוטית.

הגדר תצוגה אלחוטית (אופציונלי)

 **הערה:** תכונת התצוגה האלחוטית אינה בהכרח נתמכת בכל המחשבים. לקבלת מידע על דרישות החומרה והתוכנה להגדרת תצוגה אלחוטית, עבור אל intel.com.

תכונת התצוגה האלחוטית של Intel מאפשרת לך לשתף את תצוגת המחשב שלך על גבי טלוויזיה, ללא צורך בכבלים. לפני שתתקין את התצוגה האלחוטית עליך לחבר מתאם תצוגה אלחוטית לטלוויזיה.

 **הערה:** מתאם התצוגה האלחוטית אינו מגיע עם המחשב ויש לרכשו בנפרד.

אם המחשב שלך תומך בתכונת התצוגה האלחוטית, הסמל Intel Wireless Display  יהיה זמין בשולחן העבודה של Windows.

כדי להגדיר תצוגה אלחוטית:

1. הפעל את המחשב.
2. ודא שהאפשרות האלחוטית מופעלת (ראה "הפעלה או השבתה של הפעילות האלחוטית (אופציונלי)" בעמוד 16).
3. חבר את מתאם התצוגה האלחוטית לטלוויזיה.
4. הפעל את הטלוויזיה.
5. בחר את מקור הווידאו המתאים עבור הטלוויזיה, כמו למשל HDMI1, HDMI2 או S-Video.
6. לחץ פעמיים על הסמל Intel Wireless Display  בשולחן העבודה. מופיע החלון **Intel Wireless Display**.
7. בחר **Scan for available displays** (סרוק למציאת תצוגות זמינות).
8. בחר את מתאם התצוגה האלחוטית מתוך הרשימה **Detected wireless displays** (תצוגות אלחוטיות שזוהו).
9. הזן את קוד האבטחה המוצג על הטלוויזיה.

להפעלה או השבתה של הפעילות האלחוטית:

1. ודא שהמחשב מופעל.
2. לחץ על המקשים <Fn><F2> במקלדת. המצב הנוכחי של התקני הרדיו האלחוטיים מופיע על-גבי המסך. מצב אלחוטי מופעל



מצב אלחוטי מושבת

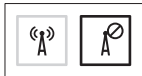

3. לחץ שוב על המקשים <Fn><F2> כדי לעבור בין מצב אלחוטי מופעל למצב אלחוטי מושבת.
- הערה:** לחיצה על המקשים <Fn><F2> מאפשרת לך לכבות במהירות את כל התקני הרדיו האלחוטיים (Wi-Fi ו-Bluetooth), לדוגמה, כשאתה מתבקש להשבית את כל התקני הרדיו האלחוטיים במהלך טיסה. 

הפעלה או השבתה של הפעילות האלחוטית (אופציונלי)

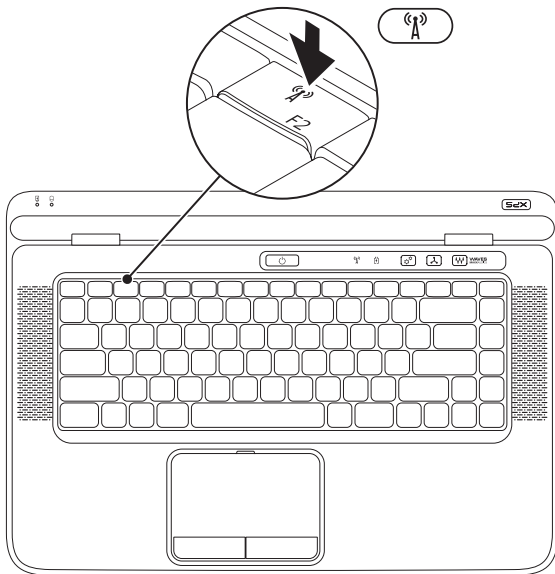

התקנת המחשב הנייד XPS

1	תא סוללה
2	חריץ כרטיס SIM
3	כרטיס SIM

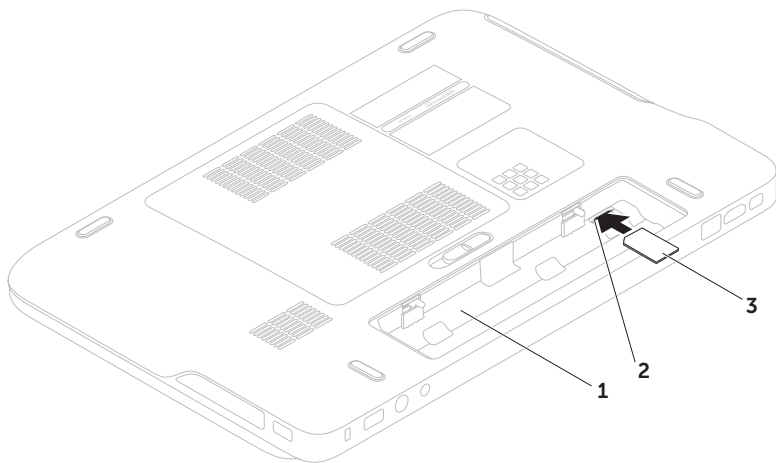

התקן את כרטיס ה-SIM (אופציונלי)

הערה: התקנת כרטיס SIM אינה נדרשת בעת שימוש בכרטיס EVDO לצורך גישה לאינטרנט. 

הערה: יש להתקין כרטיס mini B-CAS לתוך חריץ כרטיס SIM כדי להגדיר ולצפות בטלוויזיה דיגיטלית ISDB-T ביפן. 



התקנת כרטיס SIM (Subscriber Identity Module) במחשב מאפשרת לך להתחבר לאינטרנט. כדי לגשת לאינטרנט, עליך להיות בתחומי הרשת של ספק השירות הסלולרי שלך.

כדי להתקין את כרטיס ה-SIM:

1. כבה את המחשב.
2. הסר את הסוללה (ראה "הסרה והתקנה מחדש של הסוללה" בעמוד 50).
3. בתא הסוללה, הכנס את כרטיס ה-SIM לתוך חריץ כרטיס ה-SIM.
4. החזר את הסוללה (ראה "הסרה והתקנה מחדש של הסוללה" בעמוד 50).
5. הפעל את המחשב.

להסרת כרטיס ה-SIM, לחץ ושלוף את כרטיס ה-SIM החוצה.

כדי ליצור מדיה להתאוששות מערכת:

1. ודא שמתאם זרם החילופין מחובר (ראה "חבר את מתאם זרם החילופין" בעמוד 8).
 2. הכנס את התקליטור או את כונן ה-USB למחשב.
 3. לחץ על **Start** (התחל)  ← **All Programs** (כל התוכניות) ← **Dell DataSafe Local Backup**.
 4. לחץ על **Create Recovery Media** (צור מדיה להתאוששות).
 5. בצע את ההוראות המופיעות על המסך.
-  **הערה:** למידע אודות שימוש במדיה להתאוששות מערכת ההפעלה שלך ראה "מדיית התאוששות מערכת" בעמוד 80.

יצירת מדיית שחזור מערכת (מומלץ)

 **הערה:** מומלץ ליצור מדיה להתאוששות מערכת מייד לאחר הגדרת Microsoft Windows.

ניתן להשתמש במדיה להתאוששות מערכת כדי לשחזר את המחשב למצב הפעולה שבו הוא היה כאשר רכשת את המחשב, תוך שמירה על קובצי נתונים (ללא צורך בתקליטור מערכת ההפעלה). תוכל להשתמש במדיה להתאוששות המערכת אם שינויים בחומרה, בתוכנה, במנהלי התקנים, או בהגדרות מערכת אחרות השאירו את המחשב במצב פעולה לא רצוי.

ליצירת מדיה להתאוששות, תזדקק לפריטים הבאים:

• Dell DataSafe Local Backup

• כונן USB עם קיבולת מינימלית של 8 GB או DVD-R/DVD+R/Blu-ray Disc

 **הערה:** Dell DataSafe Local Backup אינו תומך בתקליטורים הניתנים לכתיבה חוזרת.

התקנת Microsoft Windows

מחשב Dell שלך כולל מערכת הפעלה Microsoft Windows מוגדרת מראש. כדי להגדיר את Windows בפעם הראשונה, עקוב אחר ההוראות המופיעות על המסך. צעדים אלה הם הכרחיים וייתכן שיידרש זמן מה להשלמתם. מסכי הגדרת Windows ידריכו אותך בביצוע הליכים אחדים, כולל קבלת הסכם הרישיון, הגדרת העדפות והגדרת חיבור לאינטרנט.

התראה: אל תפסיק את תהליך ההגדרה של מערכת ההפעלה. פעולה זו עלולה לגרום לכך שלא ניתן יהיה להשתמש במחשב ותצטרך להתקין מחדש את מערכת ההפעלה. 

הערה: לביצועים מיטביים של המחשב, מומלץ להוריד ולהתקין את ה-BIOS ומנהלי ההתקנים העדכניים ביותר עבור המחשב שלך הזמינים באתר support.dell.com. 

הערה: למידע נוסף אודות מערכת ההפעלה ותכונות, ראה support.dell.com/MyNewDell. 

לחץ על מתג ההפעלה

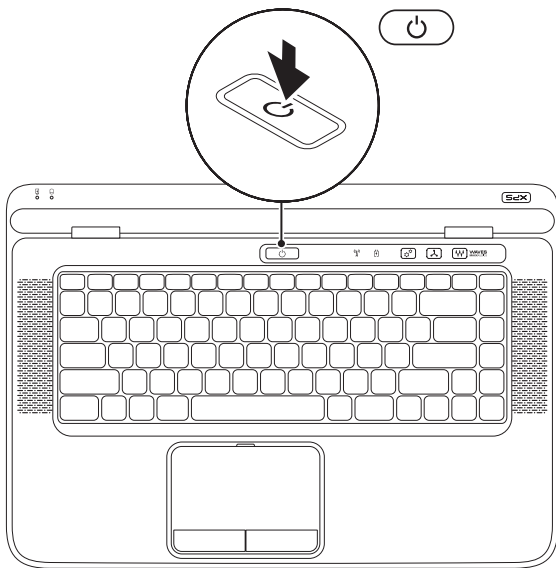

חבר את כבל הרשת (אופציונלי)

לשימוש בחיבור רשת קווי, חבר את כבל הרשת.

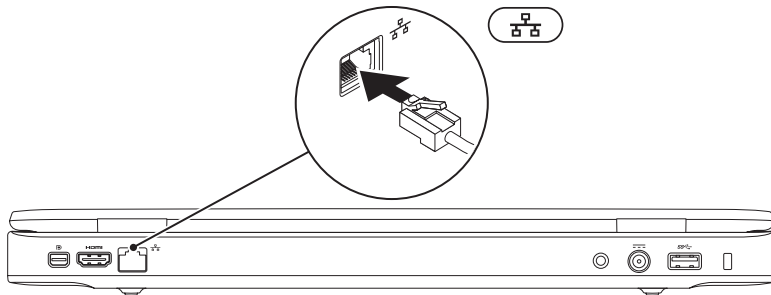

חבר את מתאם זרם החילופין

חבר את מתאם זרם החילופין (AC) למחשב ולאחר מכן חבר אותו לשקע חשמל בקיר או למכשיר הגנה מפני נחשולי מתח.

אזהרה: מתאם זרם החילופין מתאים לשקעי חשמל שונים ברחבי העולם. עם זאת, במדינות שונות יש מחברי חשמל ומפצלי חשמל שונים. שימוש בכבל שאינו תואם, או חיבור לא נכון של הכבל למעביר או לשקע החשמל, עלול לגרום לשריפה או לנזק בלתי הפיך במחשב. 

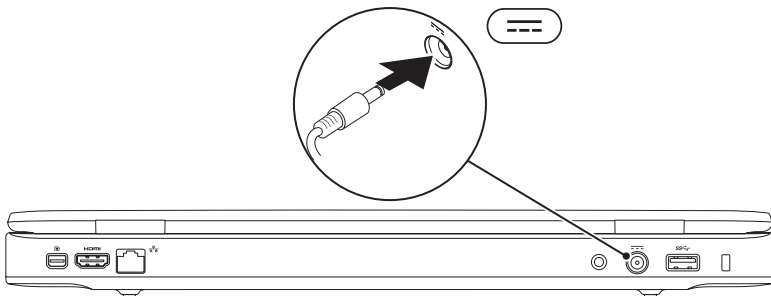

התקנת המחשב הנייד XPS

 אזהרה: אין לחסום את פתחי האוורור, להכניס לתוכם חפצים או לאפשר לאבק להצטבר בהם. אין להציב את מחשב Dell כשהוא מופעל בסביבה ללא זרימת אוויר, כגון מזוודה סגורה, או על גבי משטחי בד, כגון שטיחים או כיסויים. הגבלת זרימת האוויר עשויה לגרום נזק למחשב, לפגום בביצועיו או לגרום לשריפה. המחשב מפעיל את המאוורר כשהוא מתחמם. רעש המאוורר הוא תקין ואינו מצביע על בעיה במאוורר או במחשב.

 התראה: הנחתם או הערמתם של חפצים כבדים או חדים על גבי המחשב עלולה לגרום נזק בלתי הפיך למחשב.

סעיף זה כולל מידע שיסייע לך להתקין את המחשב הנייד Dell XPS.

לפני התקנת המחשב

בעת מיקום המחשב, ודא שקיימת גישה נוחה למקור אספקת מתח, אוורור נאות ומשטח ישר להניח עליו את המחשב.

הגבלת זרימת האוויר סביב המחשב הנייד עלולה לגרום לו להתחממות יתר. למניעת התחממות יתר ודא שאתה משאיר רווח של 5.1 ס"מ לפחות מצד ימין ומצד שמאל. לעולם אין להציב את המחשב בחלל סגור, כגון בארון או במגירה, כאשר הוא מופעל.

93	חיפוש מידע ומשאבים נוספים
95	מפרט
102	נספח
102	הודעה בנוגע למוצרי Macrovision מידע עבור NOM, או התקן המקסיקני הרשמי (Official Mexican Standard)
103	(עבור מקסיקו בלבד)
104	אינדקס

76 שחזור מערכת ההפעלה

77 שחזור מערכת

78 Dell DataSafe Local Backup

80 מדיית התאוששות מערכת

Dell Factory Image Restore

81 (שחזור תמונת מפעל)

84 קבלת עזרה

85 תמיכה טכנית ושירות לקוחות

85 DellConnect

86 שירותים מקוונים

שירות מצב ההזמנות האוטומטי

87 (Automated Order-Status Service)

87 מידע על המוצר

החזרת פריטים לתיקון במסגרת האחריות

88 או לצורך זיכוי

90 לפני שתתקשר

92 פנייה אל Dell

טכנולוגיית NVIDIA Optimus

56 (אופציונלית)

57 NVIDIA 3DTV Play

61 חיישן נפילה חופשית

62 פתרון בעיות

62 קודי צפצוף

63 בעיות במסך המגע

64 בעיות רשת

65 בעיות חשמל

66 בעיות זיכרון

67 נעילות ובעיות תוכנה

69 שימוש בכלי תמיכה

Dell Support Center

69 (מרכז התמיכה של Dell)

70 My Dell Downloads

71 פותר בעיות החומרה

71 תוכנית האבחון של Dell

28	תכונות בצד השמאלי
29	תכונות - מבט מלפנים
30	תכונות בגב המחשב
32	תכונות בבסיס המחשב ובמקלדת
36	נוריות מצב ומחוונים
37	השבתת טעינת סוללה
38	תנועות משטח מגע
40	מקשי בקרת מולטימדיה
42	תכונות פס הפקדים
44	שימוש בכונן האופטי
46	תכונות תצוגה
48	תנועות מסך מגע (אופציונלי)
50	הסרה והתקנה מחדש של הסוללה
52	תכונות תוכנה
53	גיבוי Dell DataSafe Online
54	Dell Stage

7	התקנת המחשב הנייד XPS
7	לפני התקנת המחשב
8	חבר את מתאם זרם החילופין
9	חבר את כבל הרשת (אופציונלי)
10	לחץ על מתג ההפעלה
11	התקנת Microsoft Windows
12	יצירת מדיית שחזור מערכת (מומלץ)
14	התקן את כרטיס ה-SIM (אופציונלי)
	הפעלה או השבתה של הפעילות האלחוטית (אופציונלי)
16	
18	הגדרת תצוגה אלחוטית (אופציונלי)
19	הגדרת מקלט הטלויזיה (אופציונלי)
20	הגדרת טלוויזיה בתלת-ממד (אופציונלי)
22	התחברות לאינטרנט (אופציונלי)
24	שימוש במחשב הנייד XPS
24	תכונות בצד הימני

הערות, התראות ואזהרות

 **הערה:** "הערה" מציינת מידע חשוב המסייע להשתמש במחשב ביתר יעילות.

 **התראה:** "התראה" מציינת נזק אפשרי לחומרה או אובדן נתונים, ומסבירה כיצד ניתן למנוע את הבעיה.

 **אזהרה:** "אזהרה" מציינת אפשרות של נזק לרכוש, פגיעה גופנית או מוות.

אם רכשת מחשב Dell™ n Series, כל התייחסות למערכת ההפעלה Windows® של Microsoft® אינה ישימה. פריט זה כולל טכנולוגיה מבית Rovi Corporation להגנה מפני העתקה, אשר מוגנת לפי חוק הפטנטים של ארה"ב וחוקים אחרים לשמירה על קניין רוחני. חל איסור על ביצוע הנדסה לאחור ופירוק.

המידע במסמך זה עשוי להשתנות ללא הודעה.

© 2011 Dell Inc. כל הזכויות שמורות.

חל איסור מוחלט על העתקה של חומרים אלו, בכל דרך שהיא, ללא קבלת רשות בכתב מאת Dell Inc.

סימנים מסחריים המופיעים במסמך זה: Dell™, הולוגו DELL, XPS™ ו- DellConnect™ הם סימנים מסחריים של Dell Inc; Intel® ו- Centrino® הם סימנים מסחריים רשומים ו- Core™ הוא סימן מסחרי של Intel Corporation בארה"ב ובמדינות אחרות; Microsoft®, Windows® וסמל Start (התחל) של Windows הם סימנים מסחריים או סימנים מסחריים רשומים של Microsoft Corporation בארצות הברית ו/או במדינות אחרות; Blu-ray Disc™ הוא סימן מסחרי של Blu-ray Disc Association; Bluetooth® הוא סימן מסחרי רשום בבעלות Bluetooth SIG, Inc ונמצא בשימוש של Dell ברשיון.

סימנים מסחריים ושמות מסחריים אחרים המוזכרים במסמך זה מתייחסים לגורמים הטוענים לבעלות על הסימנים ועל השמות, או על המוצרים של גורמים אלה. חברת Dell Inc מוותרת על כל עניין קנייני בסימנים מסחריים ובשמות מסחריים למעט אלה שבבעלותה שלה.

XPS™

מדריך התקנה

סוג תקינה: P11F003

דגם תקינה: P11F

XPS™

מדריך התקנה

