

คู่มือการใช้คอมพิวเตอร์ Dell™ Latitude™ C810

ข้อมูลเกี่ยวกับคอมพิวเตอร์ของคุณ

[สิ่งที่ควรรู้](#)
[คุณสมบัติและตัวเลือกต่าง ๆ](#)
[มุมมองด้านหน้า](#)

การตั้งค่าและใช้งาน

[การใช้คอมพิวเตอร์](#)
[การเชื่อมต่ออุปกรณ์](#)
[คุณสมบัติ Microsoft Windows® XP](#)
[รหัสผ่านและความปลอดภัย](#)
[การใช้คอมพิวเตอร์ขณะเดินทาง](#)
[การถอดและติดตั้งส่วนประกอบ](#)

การจ่ายไฟให้กับคอมพิวเตอร์

[อะแดปเตอร์ AC และแบตเตอรี่](#)
[การประหยัดพลังงาน](#)

การใช้โปรแกรมการตั้งค่าระบบ

โมเดล PP01X

การติดตั้งซอฟต์แวร์ใหม่อีกครั้ง

การแก้ปัญหา

[วิธีแก้ปัญหา](#)
[โปรแกรมการวินิจฉัยของ Dell](#)
[การทำความเข้าใจข้อความแสดงผิดพลาด](#)

การขอความช่วยเหลือ

[ข้อมูลทั่วไปของวิธีใช้](#)
[การติดต่อกับ Dell](#)

รายละเอียดทางด้านเทคนิค

ข้อมูลเพิ่มเติม

[ประกาศเกี่ยวกับข้อบังคับต่าง ๆ](#)
[นโยบายการรับประกันและการคืนสินค้า](#)

หมายเหตุ ข้อสังเกต และข้อควรระวัง

 **หมายเหตุ:** หมายเหตุจะระบุถึงข้อมูลสำคัญซึ่งช่วยให้คุณสามารถใช้ระบบคอมพิวเตอร์ได้ดีขึ้น

ข้อสังเกต: ข้อสังเกตจะระบุถึงความเสียหายที่อาจเกิดขึ้นกับฮาร์ดแวร์ หรือการสูญหายของข้อมูล ตลอดจนแนะนำวิธีการหลีกเลี่ยงความเสียหายนั้น ๆ

 **ข้อควรระวัง:** ข้อควรระวัง จะระบุถึงความเสียหายที่อาจเกิดขึ้น การบาดเจ็บเล็กน้อยหรือขั้นรุนแรงถึงขั้นเสียชีวิตได้

ข้อมูลในเอกสารนี้อาจเปลี่ยนแปลงได้โดยไม่ต้องแจ้งให้ทราบล่วงหน้า
© 2002 Dell Computer Corporation สงวนลิขสิทธิ์

ไม่อนุญาตให้ทำซ้ำผลิตภัณฑ์โดยเด็ดขาด ไม่ว่าในลักษณะใด ๆ โดยไม่ได้รับการอนุญาตเป็นลายลักษณ์อักษรจาก Dell Computer Corporation

เครื่องหมายการค้าที่ใช้ในเอกสารนี้ ได้แก่ Dell, DellNet, Dimension, Dell Precision, Latitude, Inspiron, OptiPlex, ExpressCharge, HyperCool, TrueMobile, และ AccessDirect เป็นเครื่องหมายการค้าของบริษัท Dell Computer Corporation; Microsoft, Windows และ MS-DOS เป็นเครื่องหมายการค้าจดทะเบียนของ Microsoft Corporation 3Com เป็นเครื่องหมายการค้าจดทะเบียนของ 3Com Corporation; Intel และ Pentium เป็นเครื่องหมายการค้าจดทะเบียนของบริษัท Intel Corporation; GeForce2 Go เป็นเครื่องหมายการค้าของบริษัท NVIDIA Corporation; ENERGY STAR เป็นเครื่องหมายการค้าจดทะเบียนของหน่วยงานพิทักษ์สิ่งแวดล้อมแห่งสหรัฐอเมริกา (Environmental Protection Agency) Dell ในฐานะที่เป็นพันธมิตรของ ENERGY STAR กำหนดว่าผลิตภัณฑ์นี้เป็นไปตามข้อกำหนดของ ENERGY STAR ในเรื่องประสิทธิภาพในการประหยัดพลังงาน

ในเอกสารนี้อาจมีการใช้เครื่องหมายการค้าและชื่อทางการค้าอื่น ๆ เพื่ออ้างถึงเครื่องหมายและชื่อหรือผลิตภัณฑ์ต่าง ๆ ของบริษัทนั้น Dell ไม่มีผลประโยชน์ด้านกรรมสิทธิ์ในเครื่องหมายการค้าและชื่อทางการค้าอื่นใดนอกเหนือจากของทางบริษัทเอง

ประกาศผลิตภัณฑ์ต่อไปนี้ใช้กับผลิตภัณฑ์ของ Macrovision Corporation ที่รวมอยู่ในไดรฟ์ DVD นี้:

ผลิตภัณฑ์ประกอบด้วยเทคโนโลยีการป้องกันลิขสิทธิ์ ซึ่งคุ้มครองโดยสิทธิบัตรของสหรัฐฯ ตลอดจนสิทธิอื่น ๆ ในฐานะที่เป็นทรัพย์สินทางปัญญาของ Macrovision Corporation และเจ้าของลิขสิทธิ์อื่น การใช้เทคโนโลยีการป้องกันลิขสิทธิ์นี้ต้องได้รับอนุญาตจาก Macrovision Corporation และผลิตภัณฑ์นี้มีวัตถุประสงค์เพื่อใช้งานในบ้านและการใช้งานอื่น ๆ ที่จำกัดเท่านั้น เว้นแต่จะได้รับอนุญาตจาก Macrovision Corporation ห้ามแยกส่วนประกอบหรือรีเวิร์สเอ็นจินีเยอร์ผลิตภัณฑ์

มกราคม 2002 9F945 A02

[กลับไปข้างหน้าเอกสารหลัก](#)

อะแดปเตอร์ AC และแบตเตอรี่: คู่มือการใช้คอมพิวเตอร์ Dell™ Latitude™ C810

- [เกี่ยวกับอะแดปเตอร์ AC](#)
- [การเชื่อมต่ออะแดปเตอร์ AC](#)
- [ข้อมูลเกี่ยวกับแบตเตอรี่](#)
- [การถอดแบตเตอรี่](#)
- [การติดตั้งแบตเตอรี่](#)
- [การตรวจสอบประจุแบตเตอรี่](#)
- [ค่าเตือนเรื่องแบตเตอรี่](#)
- [การชาร์จประจุแบตเตอรี่](#)
- [การตรวจสอบการเกิดปัญหาเกี่ยวกับแบตเตอรี่](#)
- [การทิ้งแบตเตอรี่](#)

เกี่ยวกับอะแดปเตอร์ AC

- คุณสามารถเชื่อมต่ออะแดปเตอร์ AC เข้ากับคอมพิวเตอร์ไม่ว่าเครื่องจะเปิดหรือปิดก็ตาม
- อะแดปเตอร์ AC นี้สามารถใช้ได้กับระบบไฟฟ้าทั่วโลก อย่างไรก็ตาม ชนิดของเต้าเสียบอาจแตกต่างกันไปในแต่ละประเทศ ดังนั้น ก่อนที่คุณจะใช้ไฟ AC เมื่ออยู่ต่างประเทศ คุณอาจจำเป็นต้องใช้สายไฟที่ออกแบบมาสำหรับใช้เฉพาะในประเทศนั้น ๆ
- หากต่อเครื่องเข้ากับอุปกรณ์สถานีขยายของ Dell คุณสามารถรันเครื่องโดยใช้สายไฟ AC ได้โดยต่ออะแดปเตอร์ AC เข้ากับอุปกรณ์สถานีขยาย

 **หมายเหตุ:** ถ้าคุณกำลังใช้เครื่องคอมพิวเตอร์โดยใช้กระแสไฟ AC และมีแบตเตอรี่ติดตั้งอยู่ใน อะแดปเตอร์ AC จะชาร์จประจุแบตเตอรี่นั้น (หากจำเป็น) และจะเก็บรักษาประจุของแบตเตอรี่ไว้

ข้อสังเกต: ในการหลีกเลี่ยงมิให้อะแดปเตอร์ AC มีความร้อนสูงเกินไปในขณะที่จ่ายไฟให้กับคอมพิวเตอร์หรือขณะที่กำลังชาร์จแบตเตอรี่ ให้ใช้อะแดปเตอร์ AC ในบริเวณที่มีอากาศถ่ายเทได้สะดวก เช่น บนโต๊ะทำงานหรือบนพื้น อย่าใช้งานอะแดปเตอร์ AC ในสภาพแวดล้อมที่มีการระบายอากาศไม่ดี เช่น ภายในกระเป๋าใส่คอมพิวเตอร์

การเชื่อมต่ออะแดปเตอร์ AC



ข้อมูลเกี่ยวกับแบตเตอรี่

- แบตเตอรี่มาตรฐานที่อยู่ในช่องใส่มีกเป็นแบบลิเธียมไอออนที่ได้รับการชาร์จประจุเป็นบางส่วน ซึ่งจะจ่ายกระแสไฟให้เมื่อไม่มีเต้าเสียบไฟ Dell ขอแนะนำให้คุณชาร์จประจุแบตเตอรี่ให้เต็มก่อนที่จะใช้กับคอมพิวเตอร์ โปรดดูข้อมูลการประหยัดพลังงานแบตเตอรี่ที่ "[การประหยัดพลังงาน](#)"
- เพื่อยืดอายุของแบตเตอรี่ โปรดติดตั้งแบตเตอรี่ก่อนที่สองในช่องใส่ไดรฟ์แบบโมดูลาร์

 **ข้อควรระวัง:** อย่าเจาะ แยกส่วนประกอบ หรือเผาแบตเตอรี่ เพราะการทำเช่นนั้นจะทำให้แบตเตอรี่เกิดไฟลุกไหม้หรือมีอันตรายจากการเผาไหม้ของสารเคมี อย่างวางแบตเตอรี่ในที่ที่มีอุณหภูมิมากกว่า 60° องศาเซลเซียส (C) (140° องศาฟาเรนไฮต์ [F]) ให้เก็บแบตเตอรี่ให้พ้นมือเด็ก ห้ามจับแบตเตอรี่ที่ชำรุดหรือรั่วด้วยความระมัดระวัง หากแบตเตอรี่ชำรุด อาจมีสารอิเล็กทรอนิกส์ไหลรั่วออกมาจากเซลล์และทำให้เกิดการบาดเจ็บได้

- แบตเตอรี่ลิเธียมไอออน 8 เซลล์ 1 ก่อนที่ชาร์จประจุเต็มแล้วจะใช้งานได้ประมาณ 2-4 ชั่วโมง ดังนั้น แบตเตอรี่ลิเธียมไอออน 8 เซลล์ ที่ชาร์จเต็มแล้ว 2 ก้อนจะใช้งานได้ประมาณ 4-8 ชั่วโมง ประสิทธิภาพการทำงานจะขึ้นอยู่กับคุณสมบัติการจัดการพลังงานและโปรแกรมแอปพลิเคชันที่คุณใช้
- เมื่อใส่แบตเตอรี่ไว้ 2 ก้อน คอมพิวเตอร์จะใช้พลังงานจากแบตเตอรี่ที่มีประจุมากกว่า และจะใช้งานกว่าแบตเตอรี่ทั้งสองก้อนมีประจุเหลืออยู่ในระดับเดียวกัน คอมพิวเตอร์จะใช้พลังงานจากทั้งสองก้อน ส่วนอะแดปเตอร์ AC จะชาร์จประจุแบตเตอรี่ในช่องใส่แบตเตอรี่ก่อน
- [มาตรฐานประจุของแบตเตอรี่ที่ติดตั้งในตัว](#) สามารถใช้วัดประจุของแบตเตอรี่ก่อนที่จะติดตั้งลงในเครื่องคอมพิวเตอร์ได้

- 1. คุณสมบัติการทดสอบตัวเองของแบตเตอรี่จะแจ้งเตือนให้คุณทราบเมื่อแบตเตอรี่มีประจุเหลือน้อย
- 1. แบตเตอรี่มีอายุการใช้งานนานและสามารถชาร์จได้ประมาณ 400 ครั้งในอุณหภูมิปกติ
- 1. เมื่อคุณใช้โหมด Standby เครื่องจะสามารถทำงานโดยใช้แบตเตอรี่ที่ชาร์จประจุเต็มได้นานประมาณหนึ่งสัปดาห์
- 1. หากคุณต้องการจัดเก็บเครื่องคอมพิวเตอร์ไว้ ให้ปลดอุปกรณ์ทั้งหมดแล้วปิดเครื่องคอมพิวเตอร์ ดึงแบตเตอรี่ออกเมื่อคุณต้องการเก็บเครื่องคอมพิวเตอร์ไว้เป็นเวลานาน เนื่องจากแบตเตอรี่จะเสื่อมสภาพหากไม่ได้ใช้งานเป็นระยะเวลานาน และหลังจากเก็บเครื่องไว้นาน ๆ ให้ชาร์จแบตเตอรี่ให้เต็มก่อนที่จะเปิดเครื่องโดยใช้พลังงานจากแบตเตอรี่
- 1. อย่าทิ้งแบตเตอรี่ลิเธียมไอออนรวมกับขยะธรรมดา โปรดดูข้อมูลเพิ่มเติมที่ "[การทิ้งแบตเตอรี่](#)"
- 1. แบตเตอรี่ลิเธียมไอออนมีอายุการใช้งานนานกว่าแบตเตอรี่ธรรมดา และไม่ต้องเปลี่ยนบ่อย คุณสามารถชาร์จประจุแบตเตอรี่ลิเธียมไอออนได้ทุกเวลาที่ต้องการโดยไม่ต้องกลัวว่าจะทำให้ประสิทธิภาพของการเก็บประจุลดลง คุณไม่จำเป็นต้องใช้แบตเตอรี่ลิเธียมไอออนจนหมดก่อนที่จะนำไปชาร์จประจุใหม่

การถอดแบตเตอรี่

ข้อสังเกต: หากคุณเปลี่ยนแบตเตอรี่ในขณะที่เครื่องคอมพิวเตอร์อยู่ในโหมด Standby คุณมีเวลา 4 นาทีเพื่อติดตั้งแบตเตอรี่ก้อนใหม่ให้เสร็จสมบูรณ์ หลังจากนั้น คอมพิวเตอร์จะหยุดทำงานและข้อมูลที่ไม่ได้บันทึกไว้ก็จะสูญหายไป

1. โปรดตรวจสอบว่าปิดเครื่องคอมพิวเตอร์แล้ว และเครื่องอยู่ในโหมดการจัดการพลังงาน หรือเชื่อมต่ออยู่กับเด้าเสียบ
2. ถัดคอมพิวเตอร์ต่ออยู่กับสถานีขยาย ให้ปลดการเชื่อมต่อนั้นก่อน
3. ปิดจอแสดงผล และหงายคอมพิวเตอร์ขึ้น
4. เลื่อนสลักกลายของใส่แบตเตอรี่ (หรือช่องใส่ไดรฟ์) ออกมา และทิ้งค้างไว้ หลังจากนั้นให้ดึงแบตเตอรี่ออกจากช่อง



การติดตั้งแบตเตอรี่

เลื่อนแบตเตอรี่กลับเข้าไปในช่องใส่แบตเตอรี่ จนได้ยินเสียงสลักเข้าตำแหน่ง

การตรวจสอบประจุแบตเตอรี่

กดปุ่มทดสอบประจุแบตเตอรี่ที่อยู่ข้างไฟวัดระดับแบตเตอรี่ จำนวนไฟที่ปรากฏขึ้นจะบอกถึงจำนวนประจุที่เหลืออยู่โดยประมาณ

มาตรวัดประจุแบตเตอรี่และปุ่มทดสอบ



ไฟบอกระดับแบตเตอรี่	ปริมาณประจุที่เหลืออยู่ (%) หรือรายละเอียด
5	81-100
4	61-80
3	41-60
2	21-40
1	1-20 ชาร์จประจุแบตเตอรี่ก่อนใช้
0	แบตเตอรี่เสื่อมคุณภาพหรือใช้งานไม่ได้ ¹
ไฟกะพริบถี่ ๆ	ข้อผิดพลาดชั่วคราวและแก้ไขได้ เช่น อุณหภูมิสูงเกินไป ²

¹ หากคุณติดตั้งแบตเตอรี่ที่เสื่อมสภาพ  ไฟสีอำพันจะกะพริบถี่ ๆ หากต้องการซื้อแบตเตอรี่ก่อนใหม่ [โปรดติดต่อ Dell](#) หรือไปที่เว็บไซต์ของ Dell ที่ <http://www.dell.com> [โปรดตั้งแบตเตอรี่ก่อนเก่าให้ถูกวิธี](#)

² ปล่อยให้แบตเตอรี่ที่ร้อนอยู่เย็นลงก่อนที่จะตรวจสอบระดับประจุอีกครั้ง





ค่าเตือนเรื่องแบตเตอรี่

ข้อสังเกต: เมื่อคุณเห็นค่าเตือนแบตเตอรี่ใกล้หมด ให้บันทึกงานของคุณทันที จากนั้นให้เปลี่ยนแบตเตอรี่หรือเสียบสายไฟของเครื่องคอมพิวเตอร์เข้ากับเต้าเสียบ

ข้อสังเกต: เพื่อหลีกเลี่ยงการสูญหายของข้อมูล (และการเกิดพื้นที่ของข้อมูลที่ไม่สมบูรณ์ในฮาร์ดดิสก์) ให้บันทึกงานของคุณทันทีที่ได้รับค่าเตือนครั้งที่ 2 ก่อนแบตเตอรี่หมด จากนั้นต่อเครื่องคอมพิวเตอร์เข้ากับเต้าเสียบไฟ และตั้งให้เครื่องอยู่ในโหมด Standby ถ้าประจุของแบตเตอรี่หมดโดยสิ้นเชิง คอมพิวเตอร์ก็จะดับไปโดยไม่มีเปิดไฟล์ต่าง ๆ ที่เปิดไว้อย่างถูกวิธี

ค่าเตือน (กรณีไม่ได้เชื่อมต่ออะแดปเตอร์ AC)	 สถานะไฟ	เวลาการทำงานของแบตเตอรี่ที่เหลืออยู่	การตอบสนองของเครื่องคอมพิวเตอร์
ค่าเตือนแบตเตอรี่ต่ำครั้งแรก	ไฟกะพริบสีเหลืองอำพัน	ประมาณ 15 นาที	หากไม่ดำเนินการใด ๆ เครื่องจะเข้าสู่โหมด Hibernate และปิดเครื่องคอมพิวเตอร์ หากเครื่องไม่มีไฟล์ Hibernate ให้เข้าสู่โหมด Standby
ค่าเตือนแบตเตอรี่ต่ำครั้งที่สอง	ไฟนิ่งสีเหลืองอำพัน	ประมาณ 5 นาที	หากไม่ดำเนินการใด ๆ เครื่องจะเข้าสู่โหมด Hibernate หากไม่มีไฟล์ Hibernate ให้เข้าสู่โหมด Standby หากอยู่ในโหมด Standby เรียบร้อยแล้ว เมื่อค่าเตือนแบตเตอรี่ต่ำแสดงขึ้นเป็นครั้งที่สอง ให้เข้าสู่โหมด Hibernate ทันที หากโหมด Hibernate ใช้การไม่ได้ ให้กลับเข้าสู่โหมด Standby อีกครั้ง

การชาร์จประจุแบตเตอรี่

- 1 ทุกครั้งที่คุณต่อเครื่องคอมพิวเตอร์เข้ากับเต้าเสียบ หรือใส่แบตเตอรี่ลงในเครื่องคอมพิวเตอร์ซึ่งเชื่อมต่ออยู่กับเต้าเสียบ เครื่องคอมพิวเตอร์จะทำการตรวจสอบประจุของแบตเตอรี่ โดยเครื่องจะใช้เทคโนโลยี Dell ExpressCharge™ เพื่อชาร์จประจุแบตเตอรี่หากจำเป็น
- 1 หากปิดเครื่องอยู่และเครื่องเชื่อมต่อกับเต้าเสียบไฟ เทคโนโลยี ExpressCharge จะชาร์จประจุแบตเตอรี่ทั้งหมดสนิทให้เต็มภายในประมาณ 1 ชั่วโมงในกรณีอื่น ๆ เวลาในการชาร์จประจุจะขึ้นอยู่กับว่าคุณใช้อุปกรณ์ตัวใดและกำลังใช้งานโปรแกรมอะไรอยู่
- 1 ไฟ  ยังคงเป็นสีเขียวหนึ่งในขณะชาร์จประจุ
- 1 ไฟ  จะเริ่มกะพริบเมื่อการชาร์จครบรอบแล้ว ในขณะที่ไฟ  กะพริบ อะแดปเตอร์ AC จะทำการชาร์จอย่างช้าๆ เพื่อให้แบตเตอรี่มีประจุเต็ม ไฟ  จะกะพริบติดต่อกันไปจนกระทั่งคุณถอดแบตเตอรี่ออกหรือปลดเครื่องคอมพิวเตอร์ออกจากเต้าเสียบไฟ
- 1 ถ้ามีแบตเตอรี่สองก้อนติดตั้งอยู่ในคอมพิวเตอร์ อะแดปเตอร์ AC จะอัดประจุแบตเตอรี่ที่อยู่ในช่องแบตเตอรี่ก่อน จากนั้นจึงอัดประจุแบตเตอรี่ในช่องใส่ไดรฟ์แบบโมดูลาร์

ข้อสังเกต: หากแบตเตอรี่ร้อนเพราะใช้งานในเครื่องคอมพิวเตอร์ หรือเพราะอยู่ในสภาพที่มีอุณหภูมิสูง ให้ปฏิบัติตามข้อควรระวังต่อไปนี้

- 1 แบตเตอรี่ที่มีอุณหภูมิสูงจะไม่ได้รับการชาร์จประจุ ถึงแม้ว่าคุณจะต่ออะแดปเตอร์ AC เข้ากับคอมพิวเตอร์ คุณสมบัติข้อนี้สำคัญเพราะการชาร์จประจุแบตเตอรี่ที่ร้อนอยู่จะทำให้อายุการใช้งานของแบตเตอรี่สั้นลง และอาจทำให้ทั้งแบตเตอรี่และเครื่องคอมพิวเตอร์เสียหาย
- 1 หากไฟ  กะพริบสีเขียวและสีเหลืองอำพันสลับกัน แสดงว่าแบตเตอรี่ร้อนเกินไปที่จะชาร์จประจุ หากเกิดกรณีเช่นนี้ขึ้นในขณะที่คอมพิวเตอร์ต่ออยู่กับเต้าเสียบไฟ ให้ถอดปลั๊กคอมพิวเตอร์ออกจากเต้าเสียบและปล่อยให้คอมพิวเตอร์และแบตเตอรี่มีอุณหภูมิปกติก่อน แล้วจึงเสียบปลั๊กของเครื่องเข้ากับเต้าเสียบเพื่อชาร์จประจุของแบตเตอรี่ต่อไป
- 1 หากคุณไม่ปล่อยให้คอมพิวเตอร์เย็นลงจนกลับเข้าสู่อุณหภูมิห้อง แบตเตอรี่จะหยุดการชาร์จประจุก่อนที่ประจุจะเต็ม



หมายเหตุ: คุณสามารถปล่อยแบตเตอรี่ทิ้งไว้ในตัวเครื่องคอมพิวเตอร์นานเท่าใดก็ได้ เนื่องจากวงจรภายในของแบตเตอรี่มีความสามารถในการป้องกัน การชาร์จประจุเกินได้

การตรวจสอบการเกิดปัญหากับแบตเตอรี่

เพื่อหลีกเลี่ยงการติดตั้งแบตเตอรี่เสียในเครื่องของคุณ ตรวจสอบประจุแบตเตอรี่โดยการกด [ปุ่มทดสอบแบตเตอรี่](#) ไฟของมาตรวัดประจุแบตเตอรี่จะไม่สว่าง หากแบตเตอรี่ไม่มีประจุ ปัญหาของแบตเตอรี่อาจทำให้คุณไม่สามารถชาร์จประจุแบตเตอรี่ได้เต็มประสิทธิภาพ และนำไปสู่สภาพการทำงานที่อาจคาดการณ์ไม่ได้

สถานะไฟหลังจากการติดตั้งแบตเตอรี่	ปัญหา	การดำเนินการ
ไฟเป็นสีเขียวและสีเหลืองอำพันสลับกัน	แบตเตอรี่ร้อนเกินกว่าจะชาร์จได้	ให้ปิดคอมพิวเตอร์ และปล่อยให้แบตเตอรี่และคอมพิวเตอร์เย็นลงจนเท่ากับอุณหภูมิห้อง
เป็นไฟสีเหลืองอำพันอยู่ 4 วินาทีหลังจาก <ul style="list-style-type: none"> 1. เสียบหรือดึงอะแดปเตอร์ AC ออก หรือ <ul style="list-style-type: none"> 1. กดปุ่มเพาเวอร์ 	แบตเตอรี่เสีย	เปลี่ยนแบตเตอรี่ โทรหา Dell หรือไปที่เว็บไซต์ของ Dell ที่ http://www.dell.com
ไฟสีเหลืองอำพันกะพริบถี่ ๆ	แบตเตอรี่เสีย	เปลี่ยนแบตเตอรี่ โทรหา Dell หรือไปที่เว็บไซต์ของ Dell ที่ http://www.dell.com

การทิ้งแบตเตอรี่

เมื่อแบตเตอรี่ไม่สามารถชาร์จประจุได้อีกต่อไป ให้ติดต่อหน่วยงานกำจัดขยะในพื้นที่ของคุณหรือหน่วยงานด้านสิ่งแวดล้อมสำหรับคำแนะนำเกี่ยวกับการทิ้งแบตเตอรี่ หากต้องการซื้อแบตเตอรี่ก้อนใหม่ [กรุณาโทรติดต่อ Dell](#) หรือไปที่เว็บไซต์ของ Dell ที่ <http://www.dell.com>



ข้อควรระวัง: หากแบตเตอรี่ของคุณชำรุด หรือหากแบตเตอรี่ไม่สามารถชาร์จประจุได้อีกต่อไป ให้ทิ้งแบตเตอรี่ทันทีด้วยวิธีที่ถูกต้อง ห้ามทิ้งแบตเตอรี่ปะปนกับขยะในบ้าน แต่ให้ติดต่อหน่วยงานกำจัดขยะในพื้นที่ของคุณหรือหน่วยงานด้านสิ่งแวดล้อมสำหรับคำแนะนำเกี่ยวกับการทิ้งแบตเตอรี่

[กลับไปฝั่งหน้าเอกสารหลัก](#)

[กลับไปยังหน้าเอกสารหลัก](#)

การเชื่อมต่ออุปกรณ์: คู่มือการใช้คอมพิวเตอร์ Dell™ Latitude™ C810

- [มุมมองด้านหลัง](#)
- [มุมมองด้านซ้าย](#)
- [มุมมองด้านขวา](#)
- [จอภาพภายนอก](#)
- [อุปกรณ์ขนาน](#)
- [อุปกรณ์เสถียรขยาย](#)
- [อุปกรณ์ของพอร์ต USB](#)
- [เมาส์ แป้นพิมพ์ภายนอก และคีย์แพดตัวเลขภายนอก](#)
- [อุปกรณ์อินเทอร์เน็ต](#)
- [อะแดปเตอร์ AC](#)
- [เซ็นเซอร์สัญญาณอินฟราเรด \(IR\)](#)
- [โมเด็ม](#)
- [เน็ตเวิร์ก](#)
- [ระบบเสียงทีวีและดีวีดี](#)
- [อุปกรณ์ระบบเสียง](#)
- [อุปกรณ์ IEEE 1394](#)

มุมมองด้านหลัง

ข้อสังเกต: เมื่อคุณถอดอุปกรณ์ภายนอกออกจากด้านหลังเครื่องคอมพิวเตอร์แล้ว หลังจากปิดเครื่องคอมพิวเตอร์ ให้รอประมาณ 5 วินาทีก่อนที่จะถอดสายอุปกรณ์ใดก็ตาม ทั้งนี้เพื่อหลีกเลี่ยงความเสียหายที่อาจเกิดขึ้นกับเมนบอร์ด

ข้อสังเกต: เพื่อมิให้คอมพิวเตอร์มีความร้อนสูงเกินไป ห้ามวางวัตถุใด ๆ ไว้ใกล้กับบริเวณช่องอากาศเข้าหรือพัดลม และห้ามวางวัตถุต่าง ๆ ไว้บนบริเวณดังกล่าวด้วย

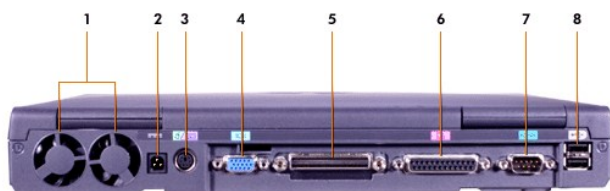

- 1 พัดลม
- 2 [ช่องเสียบไฟ AC](#)
- 3 [ช่องเสียบ PS/2 \(สำหรับเมาส์ แป้นพิมพ์ หรือคีย์แพด\)](#)
- 4 [ช่องเสียบจอแสดงผล](#)
- 5 [ช่องเสียบเข้าฐาน](#)
- 6 [พอร์ตขนาน](#)
- 7 [พอร์ตอนุกรม](#)
- 8 [พอร์ต USB](#)

มุมมองด้านซ้าย



- | | |
|---|--------------------------------------|
| 1 แท็บสำหรับดึงไดรฟ์แบบออพติคัลที่ติดตั้งถาวร | 4 ช่องเสียบสายเคเบิลรักษาความปลอดภัย |
| 2 ไดรฟ์แบบออพติคัลที่ติดตั้งถาวร | 5 ลำโพง |
| 3 ช่องเสียบสาย S-video TV-out | |

มุมมองด้านขวา

ข้อสังเกต: เพื่อมิให้คอมพิวเตอร์มีความร้อนสูงเกินไป ห้ามวางวัตถุใด ๆ ใกล้เคียงกับบริเวณช่องอากาศเข้าหรือพัดลม และห้ามวางวัตถุต่าง ๆ ไว้บนบริเวณดังกล่าวด้วย

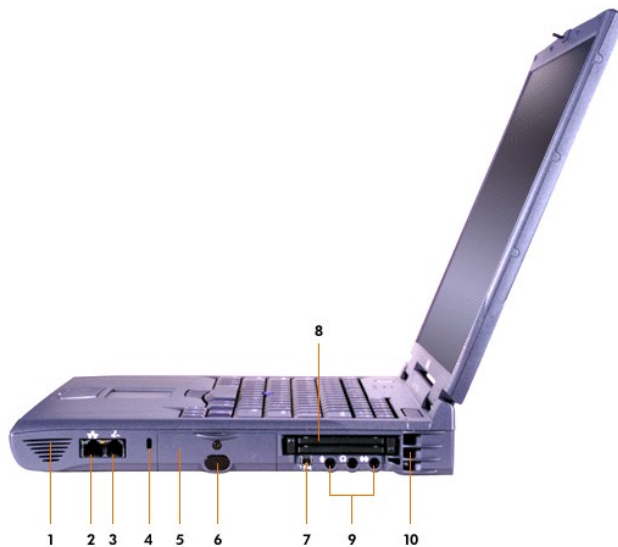

- | | |
|---|--|
| 1 ลำโพง | 6 เซ็นเซอร์สัญญาณ IR |
| 2 ช่องเสียบเน็ตเวิร์กที่สามารถเลือกติดตั้งได้ | 7 ช่องเสียบ IEEE 1394 |
| 3 ช่องเสียบโมเด็มที่สามารถเลือกติดตั้งได้ | 8 สล็อตสำหรับติดตั้งการ์ดพีซี |
| 4 ช่องเสียบสายเคเบิลรักษาความปลอดภัย | 9 ช่องเสียบสำหรับเสียง |
| 5 ช่องใส่ฮาร์ดไดรฟ์ | 10 ช่องอากาศเข้า |

จอภาพภายนอก





คุณสามารถต่อจอภาพภายนอกกับช่องเสียบจอแสดงผลได้

ข้อสังเกต: อย่าวางจอภาพไว้บนคอมพิวเตอร์แบบพกพาโดยตรง ถึงแม้ว่าคอมพิวเตอร์จะปิดฝาอยู่ก็ตาม การกระทำดังกล่าวจะทำให้ตัวเครื่องและจอแสดงผลของคอมพิวเตอร์เสียหายได้

1. ตรวจสอบให้แน่ใจว่าได้ปิดจอภาพภายนอกแล้ว ตั้งจอภาพไว้บนฐานวางจอภาพ โต๊ะทำงาน หรือพื้นที่ระดับอื่นที่อยู่ใกล้กับคอมพิวเตอร์ของคุณ
2. ต่อสายเคเบิลวิดีโอของจอภาพภายนอกไปยังคอมพิวเตอร์
ตรวจสอบด้วยว่าได้ขันสกรูทั้งหมดของช่องเสียบสายเคเบิลวิดีโออย่างแน่นหนา เพื่อกำจัดสัญญาณรบกวนจากคลื่นความถี่วิทยุ (RFI)
3. เชื่อมต่อจอภาพภายนอกเข้ากับเต้าเสียบไฟที่มีการต่อลงกราวด์ ถ้าสายไฟของจอภาพไม่ได้ต่อเข้ากับจอภาพไว้ในตอนนี้ ให้ต่อสายไฟเข้ากับจอภาพก่อน

การใช้งานจอภาพภายนอก

เมื่อคุณต่อจอภาพภายนอกกับเครื่องคอมพิวเตอร์แล้ว ภาพจะปรากฏบนจอภาพภายนอกขณะที่คุณบูตเครื่อง

กด   เพื่อเปลี่ยนการแสดงผลไปยังจอแสดงผลถัดไปตามลำดับดังต่อไปนี้ จอแสดงผลของเครื่องคอมพิวเตอร์ จอแสดงผลและจอภาพภายนอกพร้อมกัน หรือจอภาพภายนอก กด <Scroll Lock> <F8> ในแป้นพิมพ์ภายนอก หากมีการกำหนดใช้งานตัวเลือก External Hot Key ใน [โปรแกรมการตั้งค่าระบบ](#)

หากคุณไม่ได้เปิดจอภาพภายนอกขณะที่บูตเครื่อง คอมพิวเตอร์จะยังคงส่งสัญญาณวิดีโอไปยังจอภาพภายนอก แต่คุณจะไม่เห็นภาพทั้งบนจอแสดงผลในตัวและจอภาพภายนอก ในการดูภาพ ให้เปิดจอภาพภายนอกหรือเปลี่ยนภาพวิดีโอไปที่จอแสดงผลของคอมพิวเตอร์



หมายเหตุ: ถ้าคุณใช้จอภาพภายนอกที่มีความละเอียดสูงกว่าที่สนับสนุน ในกรณีนี้คุณสมบัติแสดงผลในเวลาเดียวกันจะไม่ทำงาน

อุปกรณ์ขนาน



คุณสามารถต่ออุปกรณ์ขนาน (ซึ่งมักจะเป็นเครื่องพิมพ์) เข้ากับพอร์ตขนาน

อุปกรณ์เสถานีขยาย



คุณสามารถต่ออุปกรณ์เสถานีขยายของ Dell กับช่องเสียบเข้าฐาน สำหรับคำแนะนำในการต่อเครื่องคอมพิวเตอร์ของคุณ โปรดดูในเอกสารที่ใหม่พร้อมกับอุปกรณ์สำหรับการต่อ

อุปกรณ์ของพอร์ต USB



คุณสามารถต่ออุปกรณ์ที่ทำงานเข้ากับ USB ได้ เช่น ต่อเมาส์ แป้นพิมพ์ เครื่องพิมพ์ หรือสแกนเนอร์กับพอร์ต USB

เมาส์ แป้นพิมพ์ภายนอก และคีย์แพดตัวเลขภายนอก



คุณสามารถต่อเมาส์ แป้นพิมพ์แบบ 101 หรือ 102 คีย์ หรือคีย์แพดตัวเลขกับช่องเสียบ PS/2 (Personal System/2) ได้

เมาส์

หากคุณตั้งตัวเลือก **Pointing Device** ใน [โปรแกรมการตั้งค่าระบบ](#) เป็น Touch Pad-PS/2 Mouse (ค่าดีฟอลต์) คุณจะสามารถใช้ทั้งอุปกรณ์ DualPoint และเมาส์ภายนอกแบบ PS/2 หากได้ต่อไว้ ถ้าคุณถอดสายเมาส์ออก เพื่อใช้คุณสมบัติระดับสูงของอุปกรณ์ DualPoint คุณต้องปิดคอมพิวเตอร์ หรือเข้าไปที่โหมด Standby และเริ่มทำงานใหม่ ถ้าคุณไม่ได้ทำตามนี้ อุปกรณ์ DualPoint จะเริ่มทำงานเองตามโหมดมาตรฐาน PS/2 ซึ่งหมายความว่าคุณสมบัติของคาคอนทั้เกอเรชั่นหลายอย่างจะใช้งานได้

ถ้าคุณใช้เมาส์แบบเข้ากับ PS/2 อยู่ซึ่งไม่ได้เป็นของไมโครซอฟต์ และเมาส์ทำงานไม่ได้ไม่ต้อง ให้อุปกรณ์คอมพิวเตอร์ หากเมาส์ยังใช้งานไม่ได้เช่นเดิม ให้ติดตั้งไดรเวอร์จากฟลอปปีดิสก์หรือ CD ที่มาพร้อมกับเมาส์แล้วรีบูตเครื่อง

แป้นพิมพ์ภายนอก

คุณสามารถใช้แป้นพิมพ์ในตัวและแป้นพิมพ์ภายนอกได้พร้อม ๆ กัน ทั้งนี้ เมื่อคุณต่อแป้นพิมพ์เข้ากับคอมพิวเตอร์ คีย์แพดตัวเลขในตัวจะถูกตัดการทำงานโดยอัตโนมัติ

คีย์ <Scroll Lock> ในแป้นพิมพ์ภายนอกทำหน้าที่เช่นเดียวกับคีย์ <Fn> ปุ่มต่าง ๆ ที่อยู่บนแป้นพิมพ์ (หากมีการกำหนดให้ใช้ตัวเลือก External Hot Key ใน [โปรแกรมการตั้งค่าระบบ](#))

คีย์แพดตัวเลขภายนอก

เมื่อคุณต่อคีย์แพดตัวเลขภายนอกเข้ากับเครื่องคอมพิวเตอร์ คีย์แพดตัวเลขในแป้นพิมพ์ในเครื่องจะถูกตัดการทำงานโดยอัตโนมัติ ไฟบนแป้นพิมพ์จะแสดงการทำงานของคีย์แพดตัวเลขภายนอก

อุปกรณ์อนุกรม



คุณสามารถต่ออุปกรณ์แบบอนุกรม เช่น เม้าส์แบบอนุกรมกับช่องเสียบอนุกรมได้

อะแดปเตอร์ AC



คุณสามารถต่อ [อะแดปเตอร์ AC](#) กับช่องเสียบอะแดปเตอร์ AC อะแดปเตอร์ AC จะทำหน้าที่แปลงไฟฟ้ากระแสสลับ (AC) ไปเป็นไฟฟ้ากระแสตรง (DC) ซึ่งจำเป็นต่อการใช้งานของคอมพิวเตอร์

คุณสามารถเชื่อมต่ออะแดปเตอร์ AC เข้ากับเครื่องคอมพิวเตอร์ได้ทั้งขณะที่เปิดและปิดเครื่อง

อะแดปเตอร์ AC นี้สามารถใช้ได้กับระบบไฟฟ้าทั่วโลก อย่างไรก็ตาม ชนิดของเต้าเสียบอาจแตกต่างกันไปในแต่ละประเทศ ดังนั้น ก่อนที่จะใช้ไฟ AC ในต่างประเทศ คุณอาจจำเป็นต้องหาสายไฟใหม่ที่ออกแบบมาสำหรับใช้ในประเทศนั้นด้วย

เซ็นเซอร์สัญญาณอินฟราเรด (IR)



เซ็นเซอร์สัญญาณอินฟราเรดของคอมพิวเตอร์ใช้ในการถ่ายโอนไฟล์จากคอมพิวเตอร์ไปยังอุปกรณ์ที่เข้ากับสัญญาณ IR ได้โดยไม่ต้องต่อสายเคเบิล เมื่อคุณได้รับเครื่องคอมพิวเตอร์ เซ็นเซอร์สัญญาณ IR จะยังไม่ทำงาน คุณสามารถ [สั่งให้เซ็นเซอร์สัญญาณ IR](#) ทำงานได้โดยการใช้โปรแกรมการตั้งค่าระบบ

สำหรับการถ่ายโอนไฟล์หลังจากที่สั่งให้เซ็นเซอร์สัญญาณ IR ทำงาน ให้ทำดังนี้

1. วางเซ็นเซอร์สัญญาณ IR ของเครื่องคอมพิวเตอร์ให้ตรงกับเซ็นเซอร์สัญญาณ IR ของอุปกรณ์ที่เข้ากับสัญญาณ IR อุปกรณ์ IR จะส่งข้อมูลได้ในระยะเวลา 30 องศา ของกรวยแสงของ IR โดยตั้งอุปกรณ์ให้อยู่ในระยะห่าง 1 เมตร (3.3 ฟุต)
2. เรียกใช้ซอฟต์แวร์สื่อสารข้อมูลกับอุปกรณ์ทั้งสอง จากนั้นจึงเริ่มโอนไฟล์ อ่านเอกสารที่นำมาพร้อมกับอุปกรณ์ที่ทำงานเข้ากันได้เพื่อตรวจสอบว่าอุปกรณ์นั้นทำงานได้ถูกต้อง



หมายเหตุ: ตรวจสอบว่าไม่มีหนังสือ กระดาษ หรือวัตถุอื่นอยู่ระหว่างอุปกรณ์ที่ใช้สัญญาณ IR และดูว่าอุปกรณ์ทั้งสองอยู่ในแนวเดียวกันและอยู่ภายในมุม 30 องศา

การใช้เซ็นเซอร์สัญญาณ IR

- 1 เซ็นเซอร์สัญญาณ IR มีคุณสมบัติตรงตามมาตรฐาน 1.1 (Fast IR) และ 1.0 (Slow IR) ของ IrDA (Infrared Data Association)
- 1 แอดเดรสที่เป็นค่าดีฟอลต์ของพอร์ต IR คือ COM3 หากแอดเดรสดังกล่าวก่อให้เกิดปัญหาเกี่ยวกับอุปกรณ์อื่น ให้กำหนดแอดเดรสของเซ็นเซอร์สัญญาณ IR ใหม่
- 1 เมื่อต่อคอมพิวเตอร์กับอุปกรณ์สถานีขยายของ Dell จะเป็นการยกเลิกการทำงานของเซ็นเซอร์สัญญาณ IR ที่เครื่องคอมพิวเตอร์โดยอัตโนมัติ
- 1 สำหรับข้อมูลเพิ่มเติมเกี่ยวกับการใช้อุปกรณ์ IR โปรดดูในเอกสารซึ่งให้มาพร้อมกับระบบปฏิบัติการของคุณ

โมเด็ม



หากคุณเส่งข้อโมเด็มภายในแบบเลือกติดตั้งได้ ให้เสียบสายโทรศัพท์เข้าไปในช่องเสียบโมเด็ม

ข้อสังเกต: อย่าสับสนระหว่างช่องเสียบโมเด็มและช่องเสียบเน็ตเวิร์กของคอมพิวเตอร์ ห้ามเสียบสายโทรศัพท์เข้ากับช่องเสียบเน็ตเวิร์ก

โปรดดูข้อมูลเพิ่มเติมเกี่ยวกับการใช้โมเด็มได้ที่เอกสารออนไลน์เกี่ยวกับโมเด็มซึ่งให้มาพร้อมกับคอมพิวเตอร์ ในการดูเอกสารดังกล่าว ให้ดับเบิลคลิกที่ไอคอน Dell Documents ในเดสก์ทอปของวินโดวส์ จากนั้นคลิก System Information และคลิก Communications

เน็ตเวิร์ก



หากคุณเส่งข้ออุปกรณ์เสริมเน็ตเวิร์กอะแดปเตอร์ ให้เสียบสายเน็ตเวิร์กเข้ากับช่องเสียบเน็ตเวิร์ก

ข้อสังเกต: อย่าสับสนระหว่างช่องเสียบโมเด็มและช่องเสียบเน็ตเวิร์กของคอมพิวเตอร์ ห้ามเสียบสายโทรศัพท์เข้ากับช่องเสียบเน็ตเวิร์ก

โปรดดูข้อมูลเพิ่มเติมเกี่ยวกับการใช้เน็ตเวิร์กอะแดปเตอร์ได้ที่คู่มือเน็ตเวิร์กอะแดปเตอร์แบบออนไลน์ที่ให้มาพร้อมกับเครื่องคอมพิวเตอร์ ในการดูเอกสารดังกล่าว ให้ดับเบิลคลิกที่ไอคอน Dell Documents ในเดสก์ทอปของวินโดวส์ จากนั้นคลิก System Information และคลิก Communications

ระบบเสียงทีวีและดิจิตอล

การเชื่อมต่อ TV เข้ากับเครื่องคอมพิวเตอร์

เครื่องคอมพิวเตอร์มีช่องเสียบสายสัญญาณ S-video TV-out และสายอะแดปเตอร์สำหรับระบบเสียงของทีวี/ดิจิตอล ซึ่งจะช่วยต่อเครื่องคอมพิวเตอร์ของคุณเข้ากับโทรทัศน์หรือเครื่องเสียงสเตอริโอได้ สายอะแดปเตอร์สำหรับระบบเสียงของทีวี/ดิจิตอลมีช่องเสียบสายสัญญาณ S-video, สายสัญญาณภาพแบบรวม และสายสัญญาณเสียงดิจิตอล S/PDIF

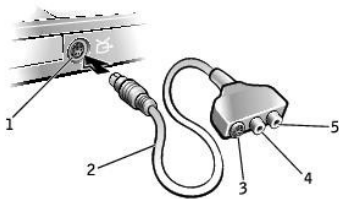

1	ช่องเสียบสาย S-video TV-out
2	สายเคเบิลอะแดปเตอร์สำหรับระบบเสียงของทีวี/ดีวีดี
3	ช่องเสียบสายสัญญาณ S-video
4	ช่องเสียบสัญญาณภาพแบบรวม
5	ช่องเสียบสัญญาณเสียงดีวีดี S/PDIF

คุณสามารถใช้ช่องเสียบสัญญาณเสียงที่ด้านหลังเครื่องคอมพิวเตอร์เพื่อต่อเครื่องคอมพิวเตอร์ของคุณเข้ากับโทรทัศน์หรือเครื่องเสียง สำหรับโทรทัศน์และเครื่องเสียงซึ่งไม่รองรับระบบเสียงดีวีดีแบบ S/PDIF

Dell ขอแนะนำให้คุณต่อสายสัญญาณภาพและสายสัญญาณเสียงเข้ากับเครื่องคอมพิวเตอร์ตามค่าต่อไปนี้ โดยทำตามคำแนะนำในหัวข้อย่อยดังนี้

 หมายเหตุ: แผนผังสำหรับการเชื่อมต่อแต่ละค่าจะปรากฏขึ้นที่หัวข้อย่อยแต่ละข้อ เพื่อช่วยให้คุณกำหนดวิธีการที่ควรจะใช้

- 1 [สายสัญญาณ S-video และระบบเสียงแบบมาตรฐาน](#)
- 1 [สายสัญญาณ S-video และระบบเสียงดีวีดี](#)
- 1 [การแสดงผลแบบรวม และระบบเสียงแบบมาตรฐาน](#)
- 1 [การแสดงผลแบบรวม และระบบเสียงดีวีดี](#)

เมื่อคุณต่อสายเสร็จเรียบร้อยแล้ว ให้ทำตามขั้นตอนใน "[การใช้ค่าการแสดงผลของโทรทัศน์](#)" เพื่อให้แน่ใจว่าเครื่องคอมพิวเตอร์รับรู้และทำงานได้อย่างถูกต้องเมื่อทำงานร่วมกับโทรทัศน์ นอกจากนี้ หากคุณใช้ระบบเสียงดีวีดี S/PDIF ให้ทำตามขั้นตอนใน "[การใช้งานระบบเสียงดีวีดี S/PDIF](#)"

สายสัญญาณ S-video และระบบเสียงแบบมาตรฐาน

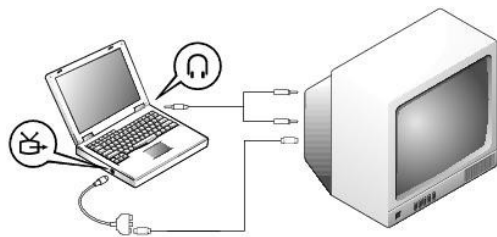

ก่อนที่จะเริ่มการเชื่อมต่อ ให้ตรวจสอบว่าคุณมีสายต่อไปนี้ครบถ้วนแล้ว

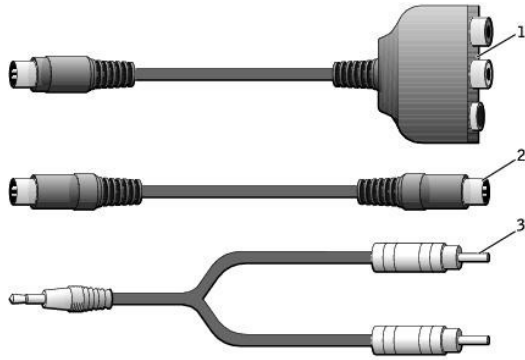

1	สายเคเบิลอะแดปเตอร์ สำหรับระบบเสียงของทีวี/ ดิจิตอล
2	สายเคเบิล S-video
3	สายสัญญาณเสียง (ปลั๊ก ขนาดเล็ก 3.5 มม.)

1. ปิดเครื่องคอมพิวเตอร์และโทรทัศน์ และ/หรือเครื่องเสียงที่คุณต้องการเชื่อมต่อ

 **หมายเหตุ:** คุณสามารถต่อสายสัญญาณ S-video เข้ากับช่องเสียบ S-video ของเครื่องคอมพิวเตอร์ได้โดยตรง (โดยไม่ต้องใช้สายอะแดปเตอร์การแสดงผล) ในกรณีที่เครื่องเสียงหรือโทรทัศน์ของคุณใช้กับสายสัญญาณ S-video ได้ แต่ใช้กับระบบเสียงดิจิตอล S/PDIF ไม่ได้

2. ต่อสายอะแดปเตอร์สำหรับระบบเสียงของทีวี/ดิจิตอลเข้ากับช่องเสียบสายสัญญาณ S-video TV-out ของเครื่องคอมพิวเตอร์
3. เสียบสายสัญญาณ S-video ด้านหนึ่งเข้ากับช่องเสียบสายสัญญาณ S-video ของสายอะแดปเตอร์สำหรับระบบเสียงของทีวี/ดิจิตอล

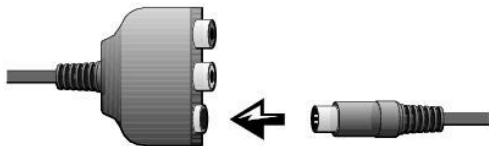

4. เสียบสายด้านที่เหลือเข้ากับโทรทัศน์
5. เสียบสายสัญญาณเสียงด้านที่มีขั้วเสียบอันเดียวเข้ากับช่องเสียบหูฟังของเครื่องคอมพิวเตอร์

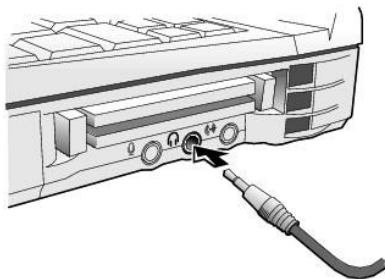

6. เสียบสายสัญญาณเสียงด้านที่เหลือที่เป็นช่องเสียบ RCA สองช่องเข้ากับช่องเสียบสัญญาณเสียงของโทรทัศน์หรือเครื่องเสียงอื่น
7. เปิดโทรทัศน์และเครื่องเสียงที่คุณเชื่อมต่อแล้ว จากนั้นเปิดเครื่องคอมพิวเตอร์
8. ทำตามคำแนะนำใน "[การใช้ค่าการแสดงผลของโทรทัศน์](#)" เพื่อให้แน่ใจว่าเครื่องคอมพิวเตอร์รับรู้และทำงานได้อย่างถูกต้องเมื่อทำงานร่วมกับโทรทัศน์

สายสัญญาณ S-video และระบบเสียงดิจิตอล

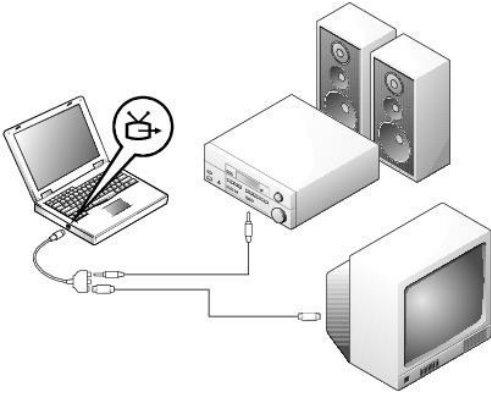

ก่อนที่จะเริ่มการเชื่อมต่อ ให้ตรวจสอบว่าคุณมีสายต่อไปนี้ครบถ้วนแล้ว

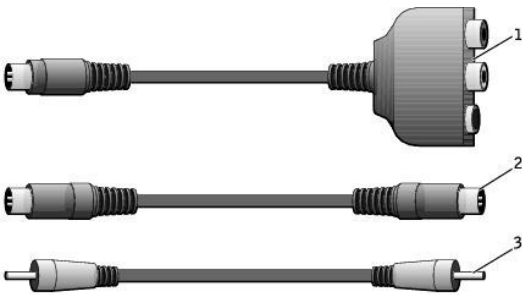

1	สายเคเบิลอะแดปเตอร์ สำหรับระบบเสียงของทีวี/ ดิจิตอล
2	สายเคเบิล S-video
3	สายสัญญาณระบบเสียง ดิจิตอล S/PDIF

1. ปิดเครื่องคอมพิวเตอร์และโทรทัศน์ และ/หรือเครื่องเสียงที่คุณต้องการเชื่อมต่อ
2. ต่อสายอะแดปเตอร์สำหรับระบบเสียงของทีวี/ดิจิตอลเข้ากับช่องเสียบสายสัญญาณ S-video TV-out ของเครื่องคอมพิวเตอร์
3. เสียบสายสัญญาณ S-video ด้านหนึ่งเข้ากับช่องเสียบสายสัญญาณ S-video ของสายอะแดปเตอร์สำหรับระบบเสียงของทีวี/ดิจิตอล

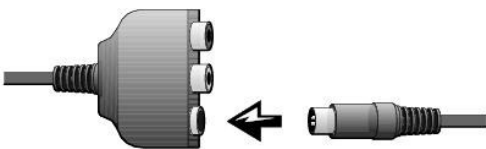

4. เสียบสายสัญญาณ S-video ด้านที่เหลือเข้ากับช่องเสียบสายสัญญาณ S-Video ของโทรทัศน์
5. เสียบสายระบบเสียงดิจิตอล S/PDIF ด้านหนึ่งเข้ากับช่องเสียบสัญญาณเสียงดิจิตอลของสายอะแดปเตอร์สำหรับระบบเสียงของทีวี/ดิจิตอล

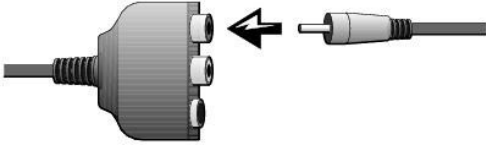

6. เสียบสายระบบเสียงดิจิทัล S/PDIF ด้านที่เหลือเข้ากับช่องเสียบสายสัญญาณเสียงของโทรทัศน์หรือเครื่องเสียงอื่น
การแสดงผลแบบรวม และระบบเสียงแบบมาตรฐาน

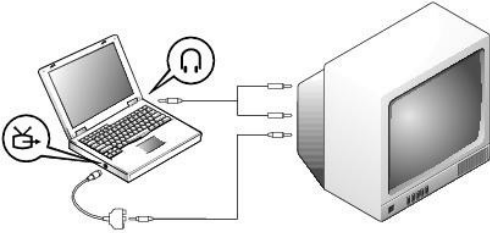

ก่อนที่จะเริ่มการเชื่อมต่อ ให้ตรวจสอบว่าคุณมีสายต่อไปนี้ครบถ้วนแล้ว

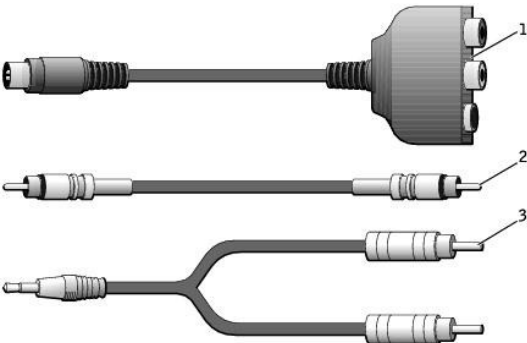

1	สายเคเบิลอะแดปเตอร์สำหรับระบบเสียงของทีวี/ดิจิทัล
2	สายสัญญาณภาพแบบรวม
3	สายสัญญาณเสียง

1. ปิดเครื่องคอมพิวเตอร์และโทรทัศน์ และ/หรือเครื่องเสียงที่คุณต้องการเชื่อมต่อ
2. ต่อสายเคเบิลอะแดปเตอร์สำหรับระบบเสียงของทีวี/ดิจิทัลกับช่องเสียบสายสัญญาณ S-video TV-out บนเครื่องคอมพิวเตอร์
3. เสียบสายสัญญาณภาพแบบรวมด้านหนึ่งเข้ากับช่องเสียบสัญญาณภาพแบบรวมของสายอะแดปเตอร์สำหรับระบบเสียงทีวี/ดิจิทัล

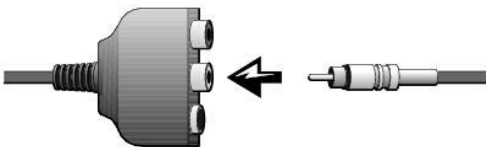

4. เสียบสายสัญญาณภาพแบบรวมด้านที่เหลือเข้ากับช่องเสียบสัญญาณภาพแบบรวมของเครื่องโทรทัศน์

5. เสียบสายสัญญาณเสียงด้านที่เป็นปลั๊กหนึ่งตัวเข้ากับช่องเสียบหูฟังของเครื่องคอมพิวเตอร์

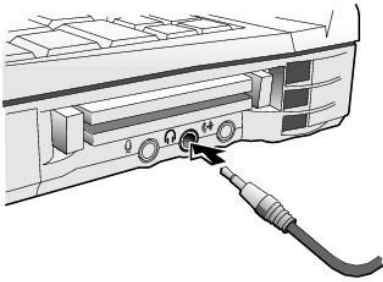

6. เสียบสายสัญญาณเสียงด้านที่เหลือที่เป็นช่องเสียบ RCA สองช่องเข้ากับช่องเสียบสัญญาณเสียงของโทรทัศน์หรือเครื่องเสียงอื่น

การแสดงผลแบบรวมและระบบเสียงดิจิทัล

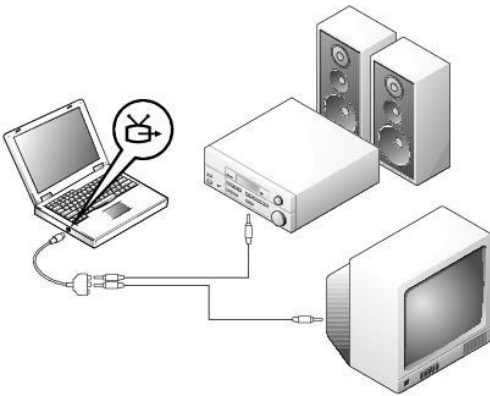

ก่อนที่จะเริ่มการเชื่อมต่อ ให้ตรวจสอบว่าคุณมีสายต่อไปนี้ครบถ้วนแล้ว

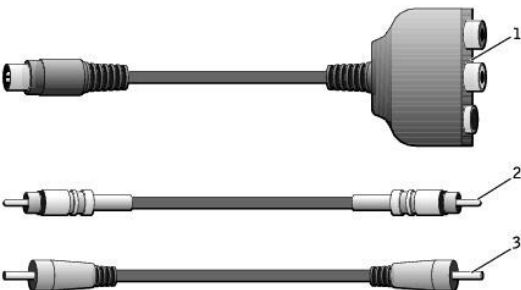

1	สายเคเบิลอะแดปเตอร์สำหรับระบบเสียงของทีวี/ดิจิทัล
2	สายสัญญาณภาพแบบรวม
3	สายสัญญาณระบบเสียงดิจิทัล S/PDIF

1. ปิดเครื่องคอมพิวเตอร์และโทรทัศน์ และ/หรือเครื่องเสียงที่คุณต้องการเชื่อมต่อ
2. ต่อสายเคเบิลอะแดปเตอร์สำหรับระบบเสียงของทีวี/ดีวีดีกับช่องเสียบสายสัญญาณ S-video TV-out บนเครื่องคอมพิวเตอร์
3. เสียบสายสัญญาณภาพแบบรวมด้านหนึ่งเข้ากับช่องเสียบสัญญาณภาพแบบรวมของสายอะแดปเตอร์สำหรับระบบเสียงทีวี/ดีวีดี

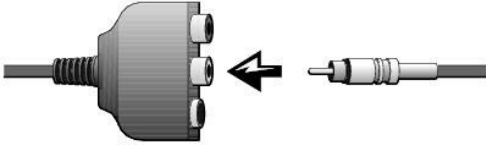

4. เสียบสายสัญญาณภาพแบบรวมด้านที่เหลือเข้ากับช่องเสียบสัญญาณภาพแบบรวมของเครื่องโทรทัศน์
5. เสียบสายระบบเสียงดีวีดี S/PDIF ด้านหนึ่งเข้ากับช่องเสียบสัญญาณเสียงดีวีดีของสายอะแดปเตอร์สำหรับระบบเสียงของทีวี/ดีวีดี

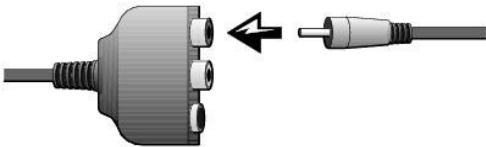

6. และเสียบสายระบบเสียงดีวีดีด้านที่เหลือเข้ากับช่องเสียบ S/PDIF ของโทรทัศน์หรือเครื่องเสียงเครื่องอื่น

การใช้ค่าการแสดงผลของโทรทัศน์

คอนโทรลเลอร์สำหรับการแสดงผลของ NVIDIA

 **หมายเหตุ:** โปรดตรวจสอบว่าคุณต่อโทรทัศน์อย่างถูกต้อง ก่อนที่จะใช้งานค่าการแสดงผล

1. เปิดหน้าต่าง Control Panel ดังนี้

สำหรับวินโดวส์ 2000 คลิกที่ปุ่ม Start คลิก Settings แล้วคลิกที่ไอคอน Control Panel

สำหรับวินโดวส์ XP ให้คลิกที่ปุ่ม Start แล้วคลิกที่ไอคอน Control Panel

2. ดับเบิลคลิกที่ไอคอน Display คลิกที่แท็บ Settings แล้วคลิกที่ Advanced
3. คลิกที่แท็บ TwinView
4. คลิก Clone เพื่อใช้งานโทรทัศน์
5. คลิกที่ Apply

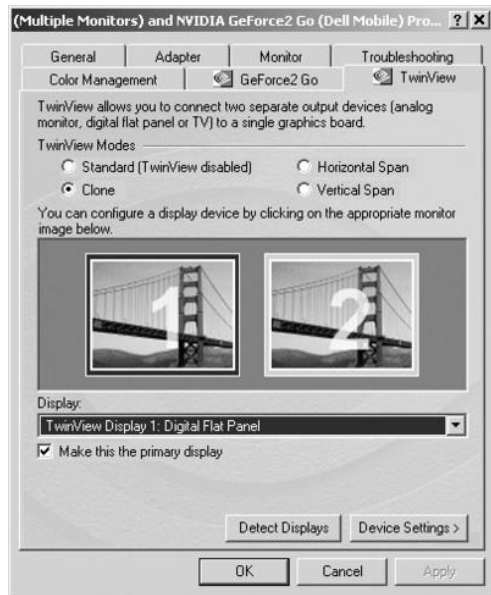

6. คลิก OK เพื่อยืนยันการเปลี่ยนแปลงค่า
7. คลิก Yes เพื่อบันทึกค่าใหม่
8. คลิกที่ OK

การใช้งานระบบเสียงดิจิทัล S/PDIF

หากต้องการใช้งานระบบเสียง Dolby Digital 5.1 เมื่อเล่นแผ่นดีวีดี ให้ทำตามคำแนะนำในหัวข้อ "[การใช้งานระบบเสียง Dolby Digital 5.1 สำหรับการเล่นแผ่นดีวีดี](#)" หากต้องการใช้งานระบบเสียง S/PDIF สำหรับระบบเสียงของทุกวินโดวส์ ให้ทำตามคำแนะนำใน "[การใช้งาน S/PDIF ในไดรเวอร์สำหรับเสียงของวินโดวส์](#)"

การใช้งานระบบเสียง Dolby Digital 5.1 สำหรับการเล่นแผ่นดีวีดี

หากเครื่องคอมพิวเตอร์ของคุณติดตั้งไดรฟ์ DVD คุณสามารถใช้งานระบบเสียง Dolby Digital 5.1 สำหรับการเล่นแผ่นดีวีดีได้

1. ดับเบิลคลิกที่ไอคอน InterVideo WinDVD ที่เดสก์ทอปของวินโดวส์

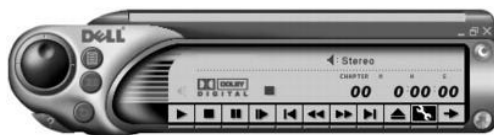

2. ใส่แผ่นดีวีดีลงในไดรฟ์ DVD

หากแผ่นดีวีดีเริ่มทำงาน ให้คลิกที่ปุ่มหยุดเล่น

3. คลิกที่ไอคอน "คุณสมบัติ" (รูปกุญแจปากตาย)
4. คลิกที่แท็บ Audio
5. คลิกที่ Enable S/PDIF output
6. คลิกที่ Apply

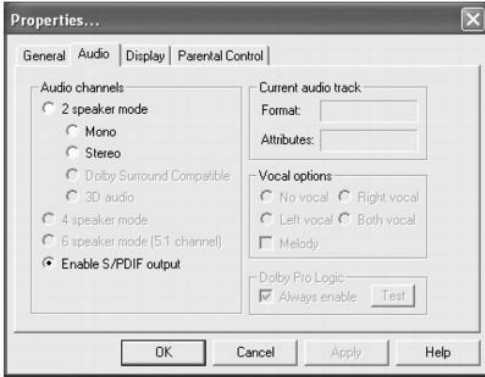

7. คลิกที่ OK

การใช้งาน S/PDIF ในไดรเวอร์สำหรับเสียงของวินโดวส์

หมายเหตุ: หากคุณใช้งาน S/PDIF ในวินโดวส์ จะเป็นการยกเลิกเสียงจากช่องเสียบหูฟัง

1. ดับเบิลคลิกที่ไอคอนลำโพงในพื้นที่แจ้งเตือนของวินโดวส์
2. คลิกที่เมนู Options แล้วคลิกที่ Advanced Controls
3. คลิกที่ Advanced



4. คลิกที่ Enable S/PDIF

5. คลิกที่ Close

6. คลิกที่ OK

การปรับภาพ

หากเครื่องคอมพิวเตอร์แสดงข้อความแสดงข้อผิดพลาดว่า ความละเอียดและความคมชัดของสีในปัจจุบันใช้หน่วยความจำของเครื่องคอมพิวเตอร์มากเกินไป และทำให้การเล่นแผ่นดีวีดีมีปัญหา ให้คุณปรับคุณสมบัติของจอแสดงผล ดังนี้

สำหรับวินโดวส์ XP

1. คลิกที่ปุ่ม Start แล้วคลิกที่ Control Panel
2. ในส่วน Pick a category คลิกที่ Appearance and Themes
3. ในส่วน Pick a task... คลิกที่ Change the screen resolution



4. ในหน้าต่าง Display Properties คลิกและลากแถบใน Screen resolution เพื่อเปลี่ยนการตั้งค่าพิคเซลเป็น 800 X 600
5. คลิกที่เมนูแบบพูลดาวน์ในส่วน Color quality แล้วคลิกที่ Medium (16 bit)
6. คลิกที่ OK

สำหรับวินโดวส์ 2000

1. เปิดหน้าต่าง Control Panel หลังจากนั้นให้ดับเบิลคลิกที่ไอคอน Display
2. ในหน้าต่าง Display Properties ให้คลิกที่แท็บ Settings
3. คลิกแล้วลากแถบใน Screen area ไปทางซ้ายและขวา จากนั้นให้เปลี่ยนการตั้งค่าเป็น 800 X 600 พิกเซล
4. คลิกที่เมนูแบบพูลดาวน์ Colors แล้วคลิกที่ High Color (16 bit)
5. คลิกที่ OK

อุปกรณ์ระบบเสียง



คุณสามารถต่อหูฟังหรือลำโพง กับช่องเสียบที่มีสัญลักษณ์  หรือต่อไมโครโฟนกับช่องเสียบ  รวมทั้งต่ออุปกรณ์บันทึก/เล่นเสียง เช่น เครื่องเล่นเทปคาสเซ็ทและเครื่องเล่นซีดีกับช่องเสียบ 

และคุณสามารถควบคุมเสียงของเครื่องคอมพิวเตอร์คุณได้ โดยการใช้ไอคอนระดับเสียงที่อยู่บนวินโดวส์ทาสก์บาร์ โปรแกรมการตั้งค่าระบบ และ [คีย์ผสม](#)

อุปกรณ์ IEEE 1394



คุณสามารถต่ออุปกรณ์ต่าง ๆ ที่ต้องใช้อัตราการส่งข้อมูลด้วยความเร็วสูง เช่น กล้องวิดีโอ กับช่องเสียบ IEEE 1394

[กลับไปฝั่งหน้าเอกสารหลัก](#)

[กลับไปยังหน้าเอกสารหลัก](#)

การติดต่อกับ Dell: คู่มือการใช้คอมพิวเตอร์ Dell™ รุ่น Latitude™ C810

- [ข้อมูลทั่วไป](#)
- [หมายเลขสำหรับติดต่อในทวีปยุโรป](#)
- [รหัสสำหรับโทรระหว่างประเทศ](#)
- [หมายเลขสำหรับติดต่อในทวีปเอเชียและพื้นที่อื่น ๆ](#)
- [หมายเลขสำหรับติดต่อในประเทศสหรัฐอเมริกา](#)

ข้อมูลทั่วไป

เมื่อคุณต้องการติดต่อกับ Dell ให้ใช้หมายเลขโทรศัพท์ รหัส และอีเมลแอดเดรสที่เตรียมไว้ให้ในหัวข้อต่อไปนี้ "รหัสสำหรับโทรระหว่างประเทศ" จะมีรหัสต่างๆ ที่ต้องใช้ในการโทรทางไกลและโทรระหว่างประเทศ "หมายเลขสำหรับติดต่อในประเทศสหรัฐอเมริกา" "หมายเลขสำหรับติดต่อในทวีปยุโรป" และ "หมายเลขสำหรับติดต่อในทวีปเอเชียและพื้นที่อื่น" จะมีหมายเลขโทรศัพท์ในพื้นที่ รหัสพื้นที่ หมายเลขโทรฟรี และอีเมลแอดเดรสของแต่ละหน่วยงานหรือการบริการในหลายประเทศทั่วโลก

หากคุณใช้หมายเลขติดต่อโดยตรงไปยังพื้นที่อื่นนอกพื้นที่ของคุณ ให้ดูรหัสที่ต้องใช้ (ถ้ามี) ใน "รหัสสำหรับโทรระหว่างประเทศ" นอกเหนือจากหมายเลขติดต่อในพื้นที่ที่มีให้

ตัวอย่างเช่น ในการโทรศัพท์ทางไกลจากเมืองปารีส ประเทศฝรั่งเศส ไปยังเมืองแบร์คเนลล์ ประเทศอังกฤษ ให้หมุนรหัสสำหรับโทรระหว่างประเทศของประเทศฝรั่งเศส ตามด้วยรหัสประเทศของสหราชอาณาจักร จากนั้นรหัสของเมืองแบร์คเนลล์ แล้วจึงตามด้วยหมายเลขภายในประเทศดังนี้



ในการโทรทางไกลภายในประเทศของคุณเอง ให้ใช้รหัสพื้นที่แทนการใช้รหัสสำหรับโทรระหว่างประเทศ รหัสประเทศ และรหัสเมือง ตัวอย่างเช่น ในการโทรไปยังเมืองปารีส ประเทศฝรั่งเศส จากเมืองมงเปอลีเยร์ ประเทศฝรั่งเศสเช่นเดียวกัน ให้หมุนรหัสพื้นที่ ตามด้วยหมายเลขภายในประเทศ ดังต่อไปนี้

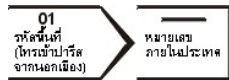

รหัสที่จำเป็นต้องใช้จะขึ้นอยู่กับพื้นที่ต้นทางและปลายทางที่คุณโทรไป นอกจากนั้น แต่ละประเทศจะมีรูปแบบการโทรที่แตกต่างกัน ถ้าคุณต้องการทราบว่าควรจะใช้รหัสใด ให้ติดต่อสอบถามผู้ให้บริการระบบท้องถิ่นหรือผู้ให้บริการระบบระหว่างประเทศ

หมายเหตุ: หมายเลขโทรฟรีนั้นมิได้ใช้เฉพาะภายในประเทศที่แสดงไว้เท่านั้น รหัสพื้นที่ที่มีจะใช้ในกรณีโทรทางไกลภายในประเทศของคุณเอง (ไม่ใช่ระหว่างประเทศ) — อีกนัยหนึ่งคือ จะใช้เมื่อคุณโทรจากที่หนึ่งไปอีกที่หนึ่งภายในประเทศเดียวกัน

โปรดเตรียมรหัสบริการด่วนไว้ให้พร้อมก่อนติดต่อ เนื่องจากรหัสดังกล่าวจะช่วยให้ระบบโทรศัพท์อัตโนมัติบริการตามคำขอของคุณได้อย่างมีประสิทธิภาพมากยิ่งขึ้น

รหัสสำหรับโทรระหว่างประเทศ

คลิกที่รายชื่อประเทศเพื่อขอข้อมูลหมายเลขสำหรับติดต่อที่เหมาะสม

ประเทศ (เมือง)	รหัสทางไกลระหว่างประเทศ	รหัสประเทศ	รหัสเมือง
อาร์เจนตินา (บูเโนสไอเรส)	00	54	11
ออสเตรเลีย (ซิดนีย์)	0011	61	2
ออสเตรเลีย (เวียนนา)	900	43	1
เบลเยียม (บรัสเซลส์)	00	32	2
บราซิล	0021	55	51
บรูไน	—	673	—
แคนาดา (นอร์ธออร์ก ออนตาริโอ)	011	—	ไม่จำเป็น
ชิลี (ซานติอาโก)	—	56	2
จีน (เซี่ยงหนิง)	—	86	592
สาธารณรัฐเช็ก (ปราก)	00	420	2
เดนมาร์ก (ฮอร์สโฮลล์ม)	00	45	ไม่จำเป็น
ฟินแลนด์ (เฮลซิงกิ)	990	358	9

ฝรั่งเศส (ปารีส) (มงเปอลีเยร์)	00	33	(1) (4)
เยอรมนี (ลานเคน)	00	49	6103
ฮ่องกง	001	852	ไม่จำเป็น
ไอร์แลนด์ (เชอร์รีวูด)	16	353	1
อิตาลี (มิลาน)	00	39	02
ญี่ปุ่น (คาวาซากิ)	001	81	44
เกาหลี (โซล)	001	82	2
ลักเซมเบิร์ก	00	352	—
มาเก๊า	—	853	ไม่จำเป็น
มาเลเซีย (ปีนัง)	00	60	4
เม็กซิโก (โคโลเนีย เกรนาดา)	00	52	ไม่จำเป็น
เนเธอร์แลนด์ (อัมสเตอร์ดัม)	00	31	20
นิวซีแลนด์	00	64	—
นอร์เวย์ (โลสเกอร์)	00	47	ไม่จำเป็น
โปแลนด์ (วอร์ซอ)	011	48	22
โปรตุเกส	00	35	—
สิงคโปร์ (สิงคโปร์)	005	65	ไม่จำเป็น
แอฟริกาใต้ (โจฮันเนสเบิร์ก)	09/091	27	11
สเปน (มาดริด)	00	34	91
สวีเดน (อัมสเตอร์ดัม เวสต์)	00	46	8
สวิตเซอร์แลนด์ (เจนีวา)	00	41	22
ไต้หวัน	002	886	—
ไทย	001	66	—
สหราชอาณาจักร (แบร์คเนลล์)	010	44	1344
สหรัฐอเมริกา (ออสติน เท็กซัส)	011	1	ไม่จำเป็น

หมายเลขสำหรับติดต่อในประเทศสหรัฐอเมริกา

ประเทศ (เมือง)	ชื่อแผนกหรือบริการ	รหัสพื้นที่	หมายเลขภายในประเทศหรือหมายเลขโทรศัพท์
แอนติกัวและบาร์บูดา	ฝ่ายสนับสนุนทั่วไป		1-800-805-5924
อาร์เจนตินา (บูเอโนสไอเรส)	ฝ่ายสนับสนุนทางด้านเทคนิค, ฝ่ายดูแลลูกค้า		หมายเลขโทรศัพท์: 0800 444 0733
	ฝ่ายขาย		หมายเลขโทรศัพท์: 0810 444 3355
	การสนับสนุนทางด้านเทคนิคทางแฟกซ์	11	4515-7139
	แฟกซ์ของฝ่ายดูแลลูกค้า	11	4515-7139
	เว็บไซต์: www.dell.com.ar		
บาร์มาโดส	ฝ่ายสนับสนุนทั่วไป		1-800-534-3066
เมอร์มาดา	ฝ่ายสนับสนุนทั่วไป		1-800-342-0671
บราซิล	ฝ่ายสนับสนุนลูกค้า, ฝ่ายสนับสนุนทางด้านเทคนิค		หมายเลขโทรศัพท์: 0800 90 3355
	หมายเลขแฟกซ์ฝ่ายสนับสนุนทางด้านเทคนิค	51	481-5470
	แฟกซ์ของฝ่ายดูแลลูกค้า	51	481-5480
	ฝ่ายขาย		หมายเลขโทรศัพท์: 0800 90 3390
	เว็บไซต์: www.dell.com/br		
แคนาดา (นอร์ธออร์ก ออนตาริโอ)	ระบบดูแลการสั่งซื้อสินค้าแบบอัตโนมัติ		หมายเลขโทรศัพท์: 1-800-433-9014
	บริการ AutoTech (การสนับสนุนทางด้านเทคนิคแบบอัตโนมัติ)		หมายเลขโทรศัพท์: 1-800-247-9362

	ฝ่ายดูแลลูกค้า (จากภายนอกโทรรอนโด)		หมายเลขโทรศัพท์: 1-800-387-5759
	ฝ่ายดูแลลูกค้า (จากภายในโทรรอนโด)	416	758-2400
	ฝ่ายสนับสนุนทางด้านเทคนิคสำหรับลูกค้า		หมายเลขโทรศัพท์: 1-800-847-4096
	ฝ่ายขาย (ขายตรง—จากภายนอกโทรรอนโด)		หมายเลขโทรศัพท์: 1-800-387-5752
	ฝ่ายขาย (ขายตรง—จากภายในโทรรอนโด)	416	758-2200
	ฝ่ายขาย (รัฐบาล หน่วยงานด้านการศึกษา และการแพทย์)		หมายเลขโทรศัพท์: 1-800-567-7542
	ฝ่ายขาย (ลูกค้ารายใหญ่)		หมายเลขโทรศัพท์: 1-800-387-5755
	การสนับสนุนทางด้านเทคนิคทางแฟกซ์		หมายเลขโทรศัพท์: 1-800-950-1329
หมู่เกาะเคย์แมน	ฝ่ายสนับสนุนทั่วไป		1-800-805-7541
ชิลี (ซานติอาโก) <i>หมายเหตุ: ลูกค้าใน ชิลี ให้โทรศัพท์ไปยัง สหรัฐอเมริกา เพื่อ ติดต่อฝ่ายขาย ฝ่ายบริการลูกค้า และ ฝ่ายให้ความช่วยเหลือทางด้านเทคนิค</i>	ฝ่ายขาย ฝ่ายสนับสนุนลูกค้า และฝ่ายสนับสนุนทางด้านเทคนิค		หมายเลขโทรศัพท์: 1230-020-4823
โคลัมเบีย	ฝ่ายสนับสนุนทั่วไป		980-9-15-3978
คอสตาริกา	ฝ่ายสนับสนุนทั่วไป		800-012-0435
สาธารณรัฐโดมินิกัน	ฝ่ายสนับสนุนทั่วไป		1-800-148-0530
เอลซัลวาดอร์	ฝ่ายสนับสนุนทั่วไป		01-889-753-0777
กัวเตมาลา	ฝ่ายสนับสนุนทั่วไป		1-800-999-0136
จาไมกา	ฝ่ายสนับสนุนทั่วไป		1-800-682-3639
ละตินอเมริกา <i>หมายเหตุ: ลูกค้าในแถบละตินอเมริกาให้โทรศัพท์ไปยัง สหรัฐอเมริกาเพื่อติดต่อฝ่ายขาย ฝ่ายบริการลูกค้า และ ฝ่ายให้ความช่วยเหลือทางด้านเทคนิค</i>	ฝ่ายสนับสนุนทางด้านเทคนิคสำหรับลูกค้า (ออสติน เท็กซัส สหรัฐอเมริกา)	512	728-4093
	ฝ่ายบริการลูกค้า (ออสติน เท็กซัส สหรัฐอเมริกา)	512	728-3619
	แฟกซ์ (ฝ่ายสนับสนุนทางด้านเทคนิคและฝ่ายบริการลูกค้า) (ออสติน เท็กซัส สหรัฐอเมริกา)	512	728-3883
	ฝ่ายขาย (ออสติน เท็กซัส สหรัฐอเมริกา)	512	728-4397
	หมายเลขแฟกซ์ฝ่ายขาย (ออสติน เท็กซัส สหรัฐอเมริกา)	512	728-4600 728-3772
เม็กซิโก	ฝ่ายสนับสนุนทางด้านเทคนิคสำหรับลูกค้า		001-877-384-8979 หรือ 001-877-269-3383
	ฝ่ายขาย		50-81-8800 หรือ 01-800-888-3355
	ฝ่ายบริการลูกค้า		001-877-384-8979 หรือ 001-877-269-3383
	สายหลัก		50-81-8800 หรือ 01-800-888-3355
เนเธอร์แลนด์แอนทิลลีส	ฝ่ายสนับสนุนทั่วไป		001-800-882-15194
นิการากัว	ฝ่ายสนับสนุนทั่วไป		001-800-220-1006
ปานามา	ฝ่ายสนับสนุนทั่วไป		001-800-507-0962
เปรู	ฝ่ายสนับสนุนทั่วไป		0800-50-669
เปอร์โตริโก	ฝ่ายสนับสนุนทั่วไป		800-805-7545
เซนต์ลูเชีย	ฝ่ายสนับสนุนทั่วไป		1-800-882-1521
ตรินิแดด และโตบาโก	ฝ่ายสนับสนุนทั่วไป		1-800-805-8035
สหรัฐอเมริกา	ระบบดูแลการสั่งซื้อสินค้าแบบอัตโนมัติ		หมายเลขโทรศัพท์: 1-800-433-9014

(ออสติน เท็กซัส)

การสนับสนุนทางด้านเทคนิคแบบอัตโนมัติ (สำหรับคอมพิวเตอร์แบบเดสก์ท็อปและแบบพกพา)		หมายเลขโทรศัพท์: 1-800-247-9362
กลุ่มลูกค้าที่มีธุรกิจขนาดเล็กของ Dell (สำหรับคอมพิวเตอร์แบบเดสก์ท็อปและแบบพกพา):		
ฝ่ายสนับสนุนทางด้านเทคนิคสำหรับลูกค้า (หมายเลขสิทธิ์ในการคืนสินค้า)		หมายเลขโทรศัพท์: 1-800-624-9896
ฝ่ายสนับสนุนทางด้านเทคนิคสำหรับลูกค้า (ลูกค้าที่บ้านสามารถสั่งซื้อได้ที่ www.dell.com)		หมายเลขโทรศัพท์: 1-877-576-3355
ฝ่ายบริการลูกค้า (หมายเลขสิทธิ์ในการคืนสินค้า)		หมายเลขโทรศัพท์: 1-800-624-9897
National Accounts (ระบบที่สั่งซื้อโดยลูกค้า National Accounts ของ Dell [เตรียมหมายเลขแอดเดสส์ด้วย] สถาบันทางการแพทย์ หรือผู้ขายรายย่อยซึ่งจำหน่ายผลิตภัณฑ์เฉพาะด้าน (IVARs)):		
ฝ่ายบริการลูกค้าและฝ่ายสนับสนุนทางด้านเทคนิค (หมายเลขสิทธิ์ในการคืนสินค้า)		หมายเลขโทรศัพท์: 1-800-822-8965
หน่วยการจัดซื้อภาครัฐ (Public Americas International) (ระบบการจัดซื้อโดยหน่วยงานของรัฐ [รัฐ มลรัฐ หรือรัฐบาลกลาง] หรือสถานศึกษาต่าง ๆ)		
ฝ่ายบริการลูกค้าและฝ่ายสนับสนุนทางด้านเทคนิค (หมายเลขสิทธิ์ในการคืนสินค้า)		หมายเลขโทรศัพท์: 1-800-234-1490
ฝ่ายขายของ Dell		หมายเลขโทรศัพท์: 1-800-289-3355 หมายเลขโทรศัพท์: 1-800-879-3355
ฝ่ายขายชิ้นส่วนอะไหล่		หมายเลขโทรศัพท์: 1-800-357-3355
ฝ่ายสนับสนุนทางด้านเทคนิคของเครื่องแบบเดสก์ท็อปและแบบพกพาที่คิดค่าธรรมเนียม		หมายเลขโทรศัพท์: 1-800-433-9005
ฝ่ายขาย (แคตตาล็อก)		หมายเลขโทรศัพท์: 1-800-426-5150
แฟกซ์		หมายเลขโทรศัพท์: 1-800-727-8320
การสนับสนุนทางด้านเทคนิคทางแฟกซ์		หมายเลขโทรศัพท์: 1-800-950-1329
บริการของ Dell สำหรับผู้พิการทางสายตา ผู้ที่มีปัญหาด้านการฟังหรือการพูด		หมายเลขโทรศัพท์: 1-877-DELLTTY (1-877-335-5889)
โอเปอเรเตอร์	512	338-4400
DellNet™		1-877-dellnet (1-877-335-5638)
หมู่เกาะเวอร์จินของสหรัฐอเมริกา	ฝ่ายสนับสนุนทั่วไป	1-877-673-3355
เวเนซุเอลา	ฝ่ายสนับสนุนทั่วไป	8001-3605

หมายเลขสำหรับติดต่อในทวีปยุโรป

ประเทศ (เมือง)	ชื่อแผนกหรือบริการ	รหัสพื้นที่	หมายเลขภายในประเทศหรือหมายเลขโทรศัพท์
ออสเตรีย (เวียนนา) หมายเหตุ: ลูกค้าในประเทศออสเตรียให้โทรศัพท์ไปยังลานเกนประเทศเยอรมนีเพื่อขอรับความช่วยเหลือทางด้านเทคนิคและฝ่ายดูแลลูกค้า	โอเปอเรเตอร์	01	491 040
	ฝ่ายขายสำหรับธุรกิจขนาดเล็ก	01	795676-02
	หมายเลขแฟกซ์ฝ่ายขายสำหรับธุรกิจขนาดเล็ก	01	795676-05
	ฝ่ายดูแลลูกค้าสำหรับธุรกิจขนาดเล็ก	01	795676-03
	ฝ่ายดูแลลูกค้าพิเศษ/บริษัท		0660-8056
	ฝ่ายสนับสนุนทางด้านเทคนิคสำหรับธุรกิจขนาดเล็ก	01	795676-04
	ฝ่ายสนับสนุนทางด้านเทคนิคสำหรับลูกค้าพิเศษ/บริษัท		0660-8779

	เว็บไซต์: support.euro.dell.com			
	อีเมล: tech_support_central_europe@dell.com			
เบลเยียม (บรัสเซลส์)	ฝ่ายสนับสนุนทางด้านเทคนิค	02	481 92 88	
	ฝ่ายดูแลลูกค้า	02	481 91 19	
	ฝ่ายขายสำหรับธุรกิจขนาดเล็ก		หมายเลขโทรศัพท์: 0800 16884	
	ฝ่ายขายลูกค้าระดับบริษัท	02	481 91 00	
	แฟกซ์	02	481 92 99	
	โอเปอเรเตอร์	02	481 91 00	
	เว็บไซต์: support.euro.dell.com			
	อีเมล: tech_be@dell.com			
	อีเมลสำหรับลูกค้าที่พูดภาษาฝรั่งเศส: support.euro.dell.com/be/fr/emaildell/			
สาธารณรัฐเช็ก (ปราก)	ฝ่ายสนับสนุนทางด้านเทคนิค	02	22 83 27 27	
	ฝ่ายดูแลลูกค้า	02	22 83 27 11	
	แฟกซ์	02	22 83 27 14	
	การสนับสนุนทางด้านเทคนิคทางแฟกซ์	02	22 83 27 28	
	โอเปอเรเตอร์	02	22 83 27 11	
	เว็บไซต์: support.euro.dell.com			
	อีเมล: czech_dell@dell.com			
เดนมาร์ก (ฮอรัสโฮล์ม)	ฝ่ายสนับสนุนทางด้านเทคนิค		45170182	
	ฝ่ายลูกค้าสัมพันธ์		45170184	
	หมายเหตุ: ลูกค้าในเดนมาร์ก ให้ โทรศัพท์ไปยัง ประเทศ สวีเดนโดยใช้ หมายเลข แฟกซ์ขอรับ ความช่วยเหลือ ทางด้านเทคนิค			32875505
	โอเปอเรเตอร์		45170100	
	หมายเลขแฟกซ์ฝ่ายสนับสนุนทางด้านเทคนิค (ฮับแพ แลนด์ แวสบี สวีเดน)	46		859005594
	หมายเลขแฟกซ์กลาง			45170117
	เว็บไซต์: support.euro.dell.com			
อีเมล: den_support@dell.com				
อีเมลฝ่ายสนับสนุนสำหรับเซิร์ฟเวอร์: Nordic_server_support@dell.com				
ฟินแลนด์ (เฮลซิงกิ)	ฝ่ายสนับสนุนทางด้านเทคนิค	09	253 313 60	
	หมายเลขแฟกซ์ฝ่ายสนับสนุนทางด้านเทคนิค	09	253 313 81	
	ฝ่ายลูกค้าสัมพันธ์	09	253 313 38	
	ฝ่ายดูแลลูกค้าสำหรับธุรกิจขนาดเล็ก	09	693 791 94	
	แฟกซ์	09	253 313 99	
	โอเปอเรเตอร์	09	253 313 00	
	เว็บไซต์: support.euro.dell.com			
	อีเมล: fin_support@dell.com			
ฝรั่งเศส (ปารีส) (มงเปอลิเยร์)	สำหรับธุรกิจขนาดเล็ก			
	ฝ่ายสนับสนุนทางด้านเทคนิค	0825	387 270	
	ฝ่ายดูแลลูกค้า	0825	823 833	
	แฟกซ์	0825	004 701	
	แฟกซ์ (อีกสายหนึ่ง)	04	99 75 40 01	
	โอเปอเรเตอร์	0825	004 700	
	โอเปอเรเตอร์ (แบบเลือกได้)	04	99 75 40 00	
	ฝ่ายขาย	0825	004 700	

	เว็บไซต์: support.euro.dell.com		
	อีเมล: support.euro.dell.com/fr/fr/emaildell/		
	ระดับบริษัท		
	ฝ่ายสนับสนุนทางด้านเทคนิค	0825	004 719
	ฝ่ายดูแลลูกค้า	0825	338 339
	แฟกซ์	01	55 94 71 01
	โอเปอเรเตอร์	01	55 94 71 00
	ฝ่ายขาย	01	55 94 71 00
	เว็บไซต์: support.euro.dell.com		
	อีเมล: support.euro.dell.com/fr/fr/emaildell/		
เยอรมนี (ลานเกิน)	ฝ่ายสนับสนุนทางด้านเทคนิค	06103	766-7200
	ฝ่ายดูแลลูกค้าสำหรับธุรกิจขนาดเล็ก		0180-5-224400
	ฝ่ายดูแลลูกค้าส่วนการตลาดระดับโลก	06103	766-9570
	ฝ่ายดูแลลูกค้าพิเศษ	06103	766-9420
	ฝ่ายดูแลลูกค้ารายใหญ่	06103	766-9560
	ฝ่ายดูแลลูกค้าภาคสาธารณะ	06103	766-9555
	โอเปอเรเตอร์	06103	766-7000
	เว็บไซต์: support.euro.dell.com		
	อีเมล: tech_support_central_europe@dell.com		
ไอร์แลนด์ (เชอริวูด)	ฝ่ายสนับสนุนทางด้านเทคนิค		1850 543 543
	ฝ่ายดูแลลูกค้าสำหรับผู้ใช้ตามบ้าน	01	204 4095
	ฝ่ายดูแลลูกค้าสำหรับธุรกิจขนาดเล็ก	01	204 4026
	ฝ่ายดูแลลูกค้าระดับบริษัท	01	279 5011
	ฝ่ายขาย	01	204 4444
	หมายเลขแฟกซ์ฝ่ายขาย	01	204 0144
	แฟกซ์		204 5960
	โอเปอเรเตอร์	01	204 4444
	เว็บไซต์: support.euro.dell.com		
	อีเมล: dell_direct_support@dell.com		
อิตาลี (มิลาน)	สำหรับธุรกิจขนาดเล็ก		
	ฝ่ายสนับสนุนทางด้านเทคนิค	02	577 826 90
	ฝ่ายดูแลลูกค้า	02	696 821 14
	แฟกซ์	02	696 821 13
	โอเปอเรเตอร์	02	696 821 11
	เว็บไซต์: support.euro.dell.com		
	อีเมล: support.euro.dell.com/it/it/emaildell/		
	ระดับบริษัท		
	ฝ่ายสนับสนุนทางด้านเทคนิค	02	577 826 90
	ฝ่ายดูแลลูกค้า	02	577 825 55
	แฟกซ์	02	575 035 30
	โอเปอเรเตอร์	02	577 821
	เว็บไซต์: support.euro.dell.com		
	อีเมล: support.euro.dell.com/it/it/emaildell/		
ลักเซมเบิร์ก	ฝ่ายสนับสนุนทางด้านเทคนิค (บรัสเซลส์ เบลเยียม)	02	481 92 88
	ฝ่ายขายกลุ่มธุรกิจขนาดเล็ก (บรัสเซลส์ เบลเยียม)		หมายเลขโทรศัพท์: 080016884

หมายเหตุ: ลูกค้าในลักเซ

<p>มเบิร์กให้โทรศัพท์ไปยังเบลเยียมเพื่อ ติดต่อฝ่ายขาย ฝ่ายให้การสนับสนุน ลูกค้า และฝ่ายให้ความช่วยเหลือทางด้านเทคนิค</p>	ฝ่ายขายลูกค้าระดับบริษัท (บรัสเซลส์ เบลเยียม)	02	481 91 00
	ฝ่ายดูแลลูกค้า (บรัสเซลส์ เบลเยียม)	02	481 91 19
	โอเปอเรเตอร์ (บรัสเซลส์ เบลเยียม)	02	481 91 00
	แฟกซ์ (บรัสเซลส์ เบลเยียม)	02	481 92 99
	เว็บไซต์: support.euro.dell.com		
	อีเมล: tech_be@dell.com		
<p>เนเธอร์แลนด์ (อัมสเตอร์ดัม)</p>	ฝ่ายสนับสนุนทางด้านเทคนิค	020	581 8838
	ฝ่ายดูแลลูกค้า	020	581 8740
	ฝ่ายขายสำหรับธุรกิจขนาดเล็ก		หมายเลขโทรศัพท์: 0800-0663
	หมายเลขแฟกซ์ฝ่ายขายสำหรับธุรกิจขนาดเล็ก	020	682 7171
	ฝ่ายขายลูกค้าระดับบริษัท	020	581 8818
	หมายเลขแฟกซ์ฝ่ายขายระดับบริษัท	020	686 8003
	แฟกซ์	020	686 8003
	โอเปอเรเตอร์	020	581 8818
	เว็บไซต์: support.euro.dell.com		
<p>นอร์เวย์ (โอสโล)</p> <p>หมายเหตุ: ลูกค้าในนอร์เวย์ให้โทรศัพท์ไปยังสวีเดนโดยใช้หมายเลขแฟกซ์ฝ่ายสนับสนุนทางด้านเทคนิค</p>	ฝ่ายสนับสนุนทางด้านเทคนิค		671 16882
	ฝ่ายลูกค้าสัมพันธ์		671 17514
	ฝ่ายดูแลลูกค้าสำหรับธุรกิจขนาดเล็ก		231 62298
	โอเปอเรเตอร์		671 16800
	หมายเลขแฟกซ์ฝ่ายสนับสนุนทางด้านเทคนิค (อัปแลนด์ แวสนี่ สวีเดน)	00	46 08 590 05 594
	หมายเลขแฟกซ์กลาง		671 16865
	เว็บไซต์: support.euro.dell.com		
	อีเมล: nor_support@dell.com		
	อีเมลฝ่ายสนับสนุนสำหรับเซิร์ฟเวอร์: Nordic_server_support@dell.com		
<p>โปแลนด์ (วอร์ซอ)</p>	โทรศัพท์ของฝ่ายบริการลูกค้า	22	57 95 700
	ฝ่ายดูแลลูกค้า	22	57 95 999
	ฝ่ายขาย	22	57 95 999
	โอเปอเรเตอร์	22	57 95 999
	แฟกซ์ของฝ่ายบริการลูกค้า	22	57 95 806
	แฟกซ์	22	57 95 998
	เว็บไซต์: support.euro.dell.com		
	อีเมล: pl_support@dell.com		
<p>โปรตุเกส</p>	ฝ่ายสนับสนุนทางด้านเทคนิค	35	800 834 077
	ฝ่ายดูแลลูกค้า		800 300 415 หรือ 800 834 075
	ฝ่ายขาย		800 300 410 หรือ 800 300 411 หรือ 800 300 412 หรือ 351 214 220 710
	โอเปอเรเตอร์	34	917 229 200
	แฟกซ์	35	121 424 01 12
	อีเมล: support.euro.dell.com/es/es/emaildell/		
<p>สเปน (มาดริด)</p>	สำหรับธุรกิจขนาดเล็ก		
	ฝ่ายสนับสนุนทางด้านเทคนิค		902 100 130

	ฝ่ายดูแลลูกค้า		902 118 540
	ฝ่ายขาย		902 118 541
	แฟกซ์		902 118 539
	เว็บไซต์: support.euro.dell.com		
	อีเมล: support.euro.dell.com/es/es/emaildell/		
	ระดับบริษัท		
	ฝ่ายสนับสนุนทางด้านเทคนิค		902 100 130
	ฝ่ายดูแลลูกค้า		902 118 546
	โอเปอเรเตอร์	91	722 92 00
	แฟกซ์	91	722 95 83
	เว็บไซต์: support.euro.dell.com		
	อีเมล: support.euro.dell.com/es/es/emaildell/		
สวีเดน (อัปแพลนด์ แวสวี)	ฝ่ายสนับสนุนทางด้านเทคนิค	08	590 05 199
	ฝ่ายลูกค้าสัมพันธ์	08	590 05 642
	ฝ่ายดูแลลูกค้าสำหรับธุรกิจขนาดเล็ก	08	587 70 527
	หมายเลขแฟกซ์ฝ่ายสนับสนุนทางด้านเทคนิค	08	590 05 594
	ฝ่ายขาย	08	590 05 185
	เว็บไซต์: support.euro.dell.com		
	อีเมล: swe_support@dell.com อีเมลฝ่ายสนับสนุนสำหรับคอมพิวเตอร์รุ่น Latitude™ และ Inspiron™: Swe-nbk_kats@dell.com อีเมลฝ่ายสนับสนุนสำหรับคอมพิวเตอร์รุ่น OptiPlex™: Swe_kats@dell.com อีเมลฝ่ายสนับสนุนสำหรับเซิร์ฟเวอร์: Nordic_server_support@dell.com		
สวีตเซอร์แลนด์ (เจนีวา)	ฝ่ายสนับสนุนทางด้านเทคนิค (สำหรับธุรกิจขนาดเล็ก)		0844 811 411
	ฝ่ายสนับสนุนทางด้านเทคนิค (ระดับบริษัท)		0844 822 844
	ฝ่ายดูแลลูกค้า (สำหรับธุรกิจขนาดเล็ก)		0848 802 202
	ฝ่ายบริการลูกค้า (ระดับบริษัท)		0848 821 721
	โอเปอเรเตอร์	022	799 01 01
	แฟกซ์	022	799 01 90
	เว็บไซต์: support.euro.dell.com		
	อีเมลสำหรับ HSB และลูกค้าระดับบริษัทที่พูดภาษาฝรั่งเศส: support.euro.dell.com/ch/fr/emaildell/		
สหราชอาณาจักร (แบร์คเนลล์)	ฝ่ายสนับสนุนทางด้านเทคนิค (ระดับบริษัท/ลูกค้าพิเศษ/PAD [พนักงานมากกว่า 1000 คน])	0870	908 0500
	ฝ่ายสนับสนุนทางด้านเทคนิค (โดยตรง/PAD และทั่วไป)	0870	908 0800
	ฝ่ายดูแลลูกค้าทั่วไป	01344	723186
	ฝ่ายดูแลลูกค้าระดับบริษัท	01344	72 3185
	ฝ่ายดูแลลูกค้าพิเศษ (มีพนักงาน 500-5000 คน)	01344	723 196
	ฝ่ายดูแลลูกค้ารัฐบาลกลาง	01344	723 193
	ฝ่ายดูแลลูกค้ารัฐบาลท้องถิ่น	01344	723 194
	ฝ่ายขายสำหรับธุรกิจขนาดเล็ก	0870	907 4000
	ฝ่ายดูแลลูกค้าสำหรับธุรกิจขนาดเล็ก	0870	906 0010
	ฝ่ายขายสำหรับลูกค้าที่เป็นบริษัท/ทั่วไป	01344	860 456

เว็บไซต์: support.euro.dell.com		
อีเมล: dell_direct_support@dell.com		

หมายเลขสำหรับติดต่อในทวีปเอเชียและพื้นที่อื่น ๆ

ประเทศ (เมือง)	ชื่อแผนกหรือบริการ	รหัสพื้นที่	หมายเลขภายในประเทศหรือหมายเลขโทรฟรี
ออสเตรเลีย (ซิดนีย์)	สำหรับธุรกิจขนาดเล็ก		1-300-65-55-33
	สำหรับรัฐบาลและภาคธุรกิจ		หมายเลขโทรฟรี: 1-800-633-559
	แผนกสำหรับลูกค้าพิเศษ (PAD)		หมายเลขโทรฟรี: 1-800-060-889
	ฝ่ายดูแลลูกค้า		หมายเลขโทรฟรี: 1-800-819-339
	ฝ่ายขายลูกค้าระดับบริษัท		หมายเลขโทรฟรี: 1-800-808-385
	ฝ่ายขายทั่วไป		หมายเลขโทรฟรี: 1-800-808-312
	แฟกซ์		หมายเลขโทรฟรี: 1-800-818-341
บรูไน <i>หมายเหตุ: ลูกค้าในบรูไนให้โทรศัพท์ไปยัง มาเลเซีย เพื่อติดต่อ ฝ่ายช่วยเหลือลูกค้า</i>	ฝ่ายสนับสนุนทางด้านเทคนิคสำหรับลูกค้า (ปีนัง มาเลเซีย)		633 4966
	ฝ่ายบริการลูกค้า (ปีนัง มาเลเซีย)		633 4949
	ฝ่ายขายทั่วไป (ปีนัง มาเลเซีย)		633 4955
จีน (เซี่ยงหนัน)	ฝ่ายสนับสนุนทางด้านเทคนิคสำหรับธุรกิจขนาดเล็ก		หมายเลขโทรฟรี: 800 858 2437
	ฝ่ายสนับสนุนทางด้านเทคนิคสำหรับลูกค้าระดับบริษัท		หมายเลขโทรฟรี: 800 858 2333
	ประสบการณ์จากลูกค้า		หมายเลขโทรฟรี: 800 858 2060
	สำหรับธุรกิจขนาดเล็ก		หมายเลขโทรฟรี: 800 858 2222
	แผนกสำหรับลูกค้าพิเศษ		หมายเลขโทรฟรี: 800 858 2062
	ลูกค้าระดับบริษัทขนาดใหญ่ในภาคเหนือ		หมายเลขโทรฟรี: 800 858 2999
	ลูกค้าระดับบริษัทขนาดใหญ่ในภาคตะวันออก		หมายเลขโทรฟรี: 800 858 2020
	ลูกค้าระดับบริษัทขนาดใหญ่ในภาคใต้		หมายเลขโทรฟรี: 800 858 2355
	ลูกค้าระดับบริษัทขนาดใหญ่: GCP		หมายเลขโทรฟรี: 800 858 2055
	ลูกค้าระดับบริษัทขนาดใหญ่: ฮองกง		หมายเลขโทรฟรี: 800 964108
	ลูกค้าระดับบริษัทขนาดใหญ่: GCP HK		หมายเลขโทรฟรี: 800 907308
ฮ่องกง <i>หมายเหตุ: ลูกค้าในฮ่องกงให้โทรศัพท์ไปยังมาเลเซีย เพื่อติดต่อฝ่ายช่วยเหลือลูกค้า</i>	ฝ่ายสนับสนุนทางด้านเทคนิค		หมายเลขโทรฟรี: 800 96 4107
	ฝ่ายบริการลูกค้า (ปีนัง มาเลเซีย)		633 4949
	ฝ่ายขายทั่วไป		หมายเลขโทรฟรี: 800 96 4109
	ฝ่ายขายลูกค้าระดับบริษัท		หมายเลขโทรฟรี: 800 96 4108
อินเดีย	ฝ่ายสนับสนุนทางด้านเทคนิค		1600-33-8045
	ฝ่ายขาย		1600-33-8044
ญี่ปุ่น (คาวาซากิ)	ฝ่ายสนับสนุนทางด้านเทคนิค (เซิร์ฟเวอร์)		หมายเลขโทรฟรี: 0120-1984-35
	ฝ่ายสนับสนุนทางด้านเทคนิค ภายนอกญี่ปุ่น (เซิร์ฟเวอร์)	81-44	556-4152
	ฝ่ายสนับสนุนทางด้านเทคนิค (Dell Precision™, OptiPlex, และ Latitude)	81-44	หมายเลขโทรฟรี: 0120-1984-33
	ฝ่ายสนับสนุนทางด้านเทคนิคนอกประเทศญี่ปุ่น (เครื่องคอมพิวเตอร์ Dell รุ่น Precision, OptiPlex และ Latitude)		556-3894
	ฝ่ายดูแลลูกค้า	044	556-4240
	ศูนย์บริการดูสถานะการสั่งซื้อสินค้าแบบอัตโนมัติตลอด 24 ชั่วโมง	044	556-3801
	ผู้ใช้แต่ละราย	044	556-1657

	ฝ่ายขายสำหรับบริษัท (พนักงาน 400 คนขึ้นไป)	044	556-3494
	ฝ่ายขายองค์กร (หน่วยงานรัฐ, สถาบันการศึกษา และสถาบันการแพทย์)	044	556-3440
	ฝ่ายขายลูกค้าพิเศษ (พนักงาน 400 คนขึ้นไป)	044	556-3433
	ส่วนการตลาดระดับประเทศญี่ปุ่น	044	556-3469
	ลูกค้าระดับบริษัทขนาดใหญ่ (พนักงาน 3500 คนขึ้นไป)	044	556-3440
	บริการแฟกซ์บ็อกซ์	044	556-3490
	โอเปอเรเตอร์	044	556-4300
	เว็บไซต์: support.jp.dell.com		
เกาหลี (โซล)	ฝ่ายสนับสนุนทางด้านเทคนิค		หมายเลขโทรศัพท์: 080-200-3800
	ฝ่ายขาย		หมายเลขโทรศัพท์: 080-200-3600
	ฝ่ายบริการลูกค้า (ปีนัง มาเลเซีย)		หมายเลขโทรศัพท์: 604-633-4949
	ฝ่ายบริการลูกค้า (โซล เกาหลี)		080-200-3800
	แฟกซ์		2194-6202
	โอเปอเรเตอร์		2194-6000
มาเก๊า	ฝ่ายสนับสนุนทางด้านเทคนิค		หมายเลขโทรศัพท์: 0800 582
	ฝ่ายบริการลูกค้า (ปีนัง มาเลเซีย)		633 4949
	ฝ่ายขายทั่วไป		หมายเลขโทรศัพท์: 0800 581
มาเลเซีย (ปีนัง)	ฝ่ายสนับสนุนทางด้านเทคนิค		หมายเลขโทรศัพท์: 1 800 888 298
	ฝ่ายบริการลูกค้า	04	633 4949
	ฝ่ายขายทั่วไป		หมายเลขโทรศัพท์: 1 800 888 202
	ฝ่ายขายลูกค้าระดับบริษัท		หมายเลขโทรศัพท์: 1 800 888 213
นิวซีแลนด์	สำหรับธุรกิจขนาดเล็ก		0800 446 255
	สำหรับรัฐบาลและภาคธุรกิจ		0800 444 617
	ฝ่ายขาย		0800 441 567
	แฟกซ์		0800 441 566
สิงคโปร์ (สิงคโปร์)	ฝ่ายสนับสนุนทางด้านเทคนิค		หมายเลขโทรศัพท์: 800 6011 051
	ฝ่ายบริการลูกค้า (ปีนัง มาเลเซีย)	04	633 4949
	ฝ่ายขายทั่วไป		หมายเลขโทรศัพท์: 800 6011 054
	ฝ่ายขายลูกค้าระดับบริษัท		หมายเลขโทรศัพท์: 800 6011 053
แอฟริกาใต้ (โจฮันเนสเบิร์ก)	ฝ่ายสนับสนุนทางด้านเทคนิค	011	709 7710
	ฝ่ายดูแลลูกค้า	011	709 7707
	ฝ่ายขาย	011	709 7700
	แฟกซ์	011	706 0495
	โอเปอเรเตอร์	011	709 7700
	เว็บไซต์: support.euro.dell.com		
	อีเมล: dell_za_support@dell.com		
กลุ่มประเทศในเอเชียตะวันออกเฉียงใต้/เอเชียแปซิฟิก (ยกเว้น ออสเตรเลีย, บรูไน, จีน, ฮองกง, ญี่ปุ่น, เกาหลี, มาเก๊า, มาเลเซีย, นิวซีแลนด์, สิงคโปร์, ไต้หวัน และไทย—โปรดดูในรายชื่อของประเทศนั้น ๆ)	ฝ่ายสนับสนุนทางด้านเทคนิค ฝ่ายบริการลูกค้า และฝ่ายขาย (ปีนัง มาเลเซีย)		60 4 633-4810
ไต้หวัน	ฝ่ายสนับสนุนทางด้านเทคนิค		หมายเลขโทรศัพท์: 0080 60 1225

	ฝ่ายสนับสนุนทางด้านเทคนิค (เซิร์ฟเวอร์)		หมายเลขโทรศัพท์: 0080 60 1256
	ฝ่ายบริการลูกค้า (ปีนัง มาเลเซีย)		633 4949
	ฝ่ายขายทั่วไป		หมายเลขโทรศัพท์: 0080 651 228/0800 33 556
	ฝ่ายขายลูกค้าระดับบริษัท		หมายเลขโทรศัพท์: 0080 651 227/0800 33 555
ไทย	ฝ่ายสนับสนุนทางด้านเทคนิค		หมายเลขโทรศัพท์: 088 006 007
หมายเหตุ: ลูกค้าในไทยให้ โทรศัพท์ไปยังมาเลเซียเพื่อ ติดต่อฝ่ายช่วยเหลือลูกค้า	ฝ่ายบริการลูกค้า (ปีนัง มาเลเซีย)		633 4949
	ฝ่ายขาย		หมายเลขโทรศัพท์: 088 006 009

[กลับไปยังหน้าเอกสารหลัก](#)

[กลับไปยังหน้าเอกสารหลัก](#)

โปรแกรมการวินิจฉัยของ Dell: คู่มือการใช้คอมพิวเตอร์ Dell™ Latitude™ C810

- [เมื่อใดจึงต้องใช้โปรแกรมการวินิจฉัยของ Dell](#)
- [คุณสมบัติของโปรแกรมการวินิจฉัยของ Dell](#)
- [การเริ่มใช้โปรแกรมการวินิจฉัยของ Dell](#)
- [การทดสอบขั้นสูง](#)
- [การยืนยันข้อมูลค่าคอนฟิกูเรชันของระบบ](#)

เมื่อใดจึงต้องใช้โปรแกรมการวินิจฉัยของ Dell

เมื่อส่วนประกอบหลักในเครื่องไม่สามารถทำงานได้ตามปกติ อาจหมายถึงส่วนประกอบในเครื่องชำรุด หากเคยประสบปัญหาเกี่ยวกับคอมพิวเตอร์ Dell แนะนำให้คุณทำการตรวจสอบในหัวข้อ ["วิธีแก้ปัญหา"](#) และรันโปรแกรมการวินิจฉัยของ Dell *ก่อน* ที่คุณจะติดต่อ Dell เพื่อขอรับความช่วยเหลือทางด้านเทคนิค

ตราบนี้นี้ไมโครโปรเซสเซอร์และส่วนประกอบนำข้อมูลเข้าและออกของเครื่องคอมพิวเตอร์ (จอแสดงผล, แป้นพิมพ์ และฟล็อปปี้ไดรฟ์) ทำงานปกติ คุณก็จะยังคงใช้โปรแกรมการวินิจฉัยของ Dell ได้ การรันโปรแกรมการวินิจฉัยของ Dell ทำให้คุณสามารถแก้ปัญหาด้วยตัวเองได้อย่างรวดเร็วโดยไม่ต้องติดต่อ Dell เพื่อขอรับความช่วยเหลือ

หากคุณเป็นผู้ที่มีประสบการณ์ในการใช้คอมพิวเตอร์และทราบว่าจำเป็นต้องทำการทดสอบอุปกรณ์ใดบ้าง ให้เลือกกลุ่มการวินิจฉัยย่อยหรือการทดสอบย่อย แต่หากคุณไม่แน่ใจถึงวิธีการเริ่มทำการวินิจฉัยปัญหา โปรดดูหัวข้อ ["การเริ่มใช้โปรแกรมการวินิจฉัยของ Dell"](#) และ ["การทดสอบขั้นสูง"](#)

คุณสมบัติของโปรแกรมการวินิจฉัยของ Dell

โปรแกรมการวินิจฉัยของ Dell ใช้ในการตรวจสอบฮาร์ดแวร์ของคอมพิวเตอร์ โดยไม่ต้องใช้อุปกรณ์ใดเพิ่มเติมและไม่ทำลายข้อมูลแต่อย่างใด เมื่อคุณใช้โปรแกรมการวินิจฉัย คุณสามารถมั่นใจในการทำงานของเครื่องคอมพิวเตอร์ และหากพบปัญหาที่ไม่สามารถแก้ไขได้ด้วยตนเอง โปรแกรมการวินิจฉัยนี้ยังสามารถให้ข้อมูลสำคัญที่จำเป็นสำหรับการติดต่อเจ้าหน้าที่ฝ่ายให้การสนับสนุนและการบริการของ Dell หากเคยประสบปัญหาเกี่ยวกับคอมพิวเตอร์ Dell แนะนำให้คุณทำการตรวจสอบในหัวข้อ ["วิธีแก้ปัญหา"](#) และรันโปรแกรมการวินิจฉัยของ Dell *ก่อน* ที่คุณจะติดต่อ Dell เพื่อขอรับความช่วยเหลือทางด้านเทคนิค

ข้อสังเกต: ให้ใช้โปรแกรมการวินิจฉัยของ Dell เพื่อทดสอบเฉพาะคอมพิวเตอร์ของ Dell เท่านั้น การนำโปรแกรมนี้ไปใช้กับเครื่องอื่น ๆ อาจทำให้คอมพิวเตอร์ทำงานผิดพลาด หรืออาจเกิดข้อความแจ้งข้อผิดพลาดขึ้นได้

นอกจากนี้ การทดสอบการวินิจฉัยหรือการทดสอบย่อยยังมีคุณสมบัติต่าง ๆ ที่มีประโยชน์ดังต่อไปนี้

- 1. ตัวเลือกซึ่งทำให้คุณสามารถตรวจสอบหรือทำการทดสอบอุปกรณ์ใดอุปกรณ์หนึ่งหรือทั้งหมดเพิ่มเติมได้อย่างรวดเร็ว
- 1. ตัวเลือกที่ให้คุณกำหนดจำนวนครั้งที่จะให้กลุ่มการทดสอบหรือการทดสอบย่อยนั้นทำซ้ำ
- 1. ความสามารถในการแสดงผลการทดสอบหรือบันทึกผลการทดสอบนั้นไว้ในไฟล์
- 1. ตัวเลือกที่สามารถพักการทดสอบได้หากพบข้อผิดพลาด หรือสั่งให้หยุดการทดสอบเมื่อข้อผิดพลาดที่เกิดขึ้นถึงจุดที่กำหนดไว้
- 1. หน้าจอวิธีการใช้แบบออนไลน์ซึ่งอธิบายการทดสอบ และวิธีการทดสอบอย่างละเอียด
- 1. ข้อความแสดงสถานะจะแจ้งให้คุณทราบว่ากลุ่มการทดสอบหรือการทดสอบย่อยนั้นเสร็จสมบูรณ์หรือไม่
- 1. ข้อความแสดงความผิดพลาดซึ่งจะปรากฏขึ้นหากตรวจพบปัญหา

การเริ่มใช้โปรแกรมการวินิจฉัยของ Dell

 **หมายเหตุ:** Dell แนะนำให้คุณเพิ่มพนักงนเหล่านี้ไว้ก่อนที่จะเริ่มปฏิบัติ

1. ปิดเครื่องคอมพิวเตอร์
2. ปลดคอมพิวเตอร์ออกจากสถานีขยาย หากคุณสามารถทำได้
3. เปิดคอมพิวเตอร์
4. กด <F2> ขณะที่เริ่มรู้ที่การบูตเพื่อเข้าสู่เมนูการตั้งค่าของระบบ

 **หมายเหตุ:** จดลำดับการบูตที่คุณต้องการเพื่อเรียกใช้ใหม่หลังจากรันโปรแกรมการวินิจฉัยของ Dell

5. เลือกลำดับการบูตดังนี้

 **หมายเหตุ:** คุณสามารถบูตจากไดรฟ์ CD, CD-RW หรือ DVD ที่ติดตั้งเป็นไดรฟ์แบบออปติคัลที่ติดตั้งถาวร แต่คุณไม่สามารถบูตจากโมดูลใด ๆ ที่ติดตั้งในช่องใส่ไดรฟ์แบบโมดูลาร์

- 1 **Boot First Device: Diskette Drive**
- 1 **Boot Second Device: CD/DVD/CD-RW Drive**
- 1 **Boot Third Device: Internal HDD**

- 6. ใส่แผ่น ResourceCD ของ Dell เข้าไปในไดรฟ์ CD
- 7. ปิดเครื่องคอมพิวเตอร์
- 8. เปิดเครื่องคอมพิวเตอร์ คอมพิวเตอร์จะเริ่มทำงานและเริ่มรันโปรแกรมการวินิจฉัยของ Dell โดยอัตโนมัติ
- 9. เมื่อสิ้นสุดการรันโปรแกรมการวินิจฉัย ให้นำแผ่น ResourceCD ออกจากไดรฟ์ CD

ในการเปลี่ยนลำดับการบูต ให้ทำซ้ำขั้นตอนที่ 1 ถึง 6 เพื่อปรับการตั้งค่าลำดับการบูตตามที่คุณต้องการ จากนั้นจึงบูตเครื่องใหม่

เมื่อคุณเริ่มโปรแกรมการวินิจฉัย โลโก้ Dell จะปรากฏขึ้นตามด้วยข้อความแจ้งให้ทราบว่ากำลังโหลดโปรแกรมการวินิจฉัย หลังจากโหลดโปรแกรมการวินิจฉัยแล้ว Diagnostics Menu จะปรากฏขึ้น

ในการเลือกจากเมนูนี้ ให้คุณใช้โลโก้ตัวเลือกที่ต้องการแล้วกด <Enter> หรือกดคีย์ตัวอักษรที่โลโก้ไว้ของตัวเลือกที่คุณต้องการ

เมนูของโปรแกรมการวินิจฉัย (Diagnostics Menu)

	ตัวเลือก	การทำงาน
Test All Devices Test One Device Advanced Testing Information and Results Program Options Exit to MS-DOS	Test All Devices	ทำการทดสอบการวินิจฉัยอุปกรณ์ทั้งหมดอย่างละเอียดหรือทำการทดสอบการวินิจฉัยอย่างรวดเร็ว
	Test One Device	ทำการทดสอบการวินิจฉัยอุปกรณ์ใดอุปกรณ์หนึ่งอย่างละเอียดหรืออย่างรวดเร็วหลังจากเลือกอุปกรณ์จากรายการกลุ่มอุปกรณ์ เมื่อเลือก Test One Device แล้ว ให้กด <F1> เพื่อดูข้อมูลเพิ่มเติมเกี่ยวกับการทดสอบ
	Advanced Testing	ใช้ในการปรับเปลี่ยนค่าพารามิเตอร์การทดสอบและเลือกกลุ่มการทดสอบ คุณสามารถดูข้อมูลเพิ่มเติมเกี่ยวกับการทดสอบขั้นสูง ได้ในวิธีการใช้แบบออนไลน์
	Information and Results	ให้ข้อมูลเกี่ยวกับผลการทดสอบ ความผิดพลาดในการทดสอบ เวอร์ชันของการทดสอบย่อยซึ่งโปรแกรมการวินิจฉัยของ Dell ใช้ และวิธีใช้โปรแกรมการวินิจฉัยของ Dell เพิ่มเติม
	Program Options	ใช้ในการเปลี่ยนการตั้งค่าโปรแกรมการวินิจฉัยของ Dell
	Exit to MS-DOS	เข้าสู่พร้อมต์ของ MS-DOS®

ในการตรวจสอบคอมพิวเตอร์ของคุณอย่างรวดเร็ว เลือก Quick Tests จากตัวเลือก Test All Devices หรือ Test One Device ตัวเลือก Quick Tests จะรันเฉพาะการทดสอบย่อยซึ่งผู้ใช้ไม่จำเป็นต้องตอบคำถามใด ๆ และใช้เวลาในการรันไม่นาน Dell ขอแนะนำให้คุณเลือก Quick Tests ก่อนเพื่อให้ทราบสาเหตุของปัญหาได้อย่างรวดเร็ว

สำหรับการตรวจสอบคอมพิวเตอร์ของคุณอย่างละเอียด ให้เลือก Extended Tests ในตัวเลือก Test All Devices

ในการตรวจสอบส่วนประกอบเครื่องคอมพิวเตอร์เฉพาะบางส่วน ให้เลือก Extended Tests จากตัวเลือก Test One Device หรือเลือกตัวเลือก Advanced Testing เพื่อปรับเปลี่ยนการทดสอบของคุณ

การทดสอบขั้นสูง

เมื่อคุณเลือก Advanced Testing จาก Diagnostics Menu หน้าจอต่อไปนี้จะปรากฏขึ้น โดยแสดงกลุ่มอุปกรณ์โปรแกรมการทดสอบการวินิจฉัย และอุปกรณ์ของกลุ่มอุปกรณ์ที่เลือกไว้ นอกจากนี้ ยังให้คุณเลือกรายการต่าง ๆ จากเมนูได้ด้วย กดคีย์ลูกศรหรือคีย์ <Page Up> และ <Page Down> เพื่อเลื่อนหน้าจอบนและล่าง

หน้าจอหลักของการทดสอบขั้นสูง

Device Groups	Devices for Highlighted Group
(Top)	
System Board Devices	DMA Controller
Processor Cache	Realtime Clock
IR	System Timer
System Memory	Interrupt Controller
Latitude Battery	System Speaker
Latitude Fan	Floating Point Unit
Latitude Temperature	
System Management BIOS	
VESA/VGA Interface	
Universal Serial Bus Interface	
PC-AT Compatible Keyboards	
Pointing Devices	
Serial Ports	
Parallel Ports	
Diskette	
(More)	
Device groups: Run tests Devices Select Config Help	
Display the Run tests menu. Press ESC for previous menu.	

ข้อมูลที่ปรากฏในหน้าจอ Advanced Testing จะมีลักษณะดังนี้

1. พื้นที่ Device Groups ที่ด้านซ้ายของจอแสดงผล จะแสดงกลุ่มการทดสอบตามลำดับการทำงาน หากคุณเลือก All จากเมนู Run tests ให้กดคีย์ลูกศรขึ้นหรือลงเพื่อไฮไลต์กลุ่มอุปกรณ์ทดสอบที่ต้องการ
1. พื้นที่ Devices for Highlighted Group ที่ด้านขวาของจอภาพจะแสดงรายการของฮาร์ดแวร์ต่าง ๆ ที่คอมพิวเตอร์ตรวจพบ รวมทั้งการตั้งค่าต่าง ๆ ที่เกี่ยวข้อง
1. พื้นที่เมนูจะมีข้อความสองบรรทัดที่ด้านล่างหน้าจอ (โปรดดู "เมนูวิธีใช้การทดสอบขั้นสูง") โดยบรรทัดแรกแสดงรายการต่าง ๆ ที่คุณสามารถเลือกได้ ให้กดคีย์ลูกศรซ้ายหรือขวาเพื่อไฮไลต์รายการใดรายการหนึ่ง ส่วนบรรทัดที่สองจะเป็นข้อมูลเกี่ยวกับรายการที่ไฮไลต์ไว้ในขณะนั้น

 **หมายเหตุ:** ตัวเลือกต่าง ๆ ในหน้าจอนี้ควรจะต้องตรงตามค่าคอนฟิกของฮาร์ดแวร์ของเครื่องคอมพิวเตอร์

เมนูวิธีใช้การทดสอบขั้นสูง

หากคุณต้องการดูข้อมูลเพิ่มเติมเกี่ยวกับการใช้ตัวเลือก Advanced Testing ให้ทำตามขั้นตอนดังต่อไปนี้

1. กด <h>
2. ไฮไลต์รายการวิธีใช้และกดปุ่ม <Enter> หรือกดคีย์ที่ตรงกับตัวอักษรที่ไฮไลต์ไว้ในรายการที่คุณเลือก

รายการวิธีใช้การทดสอบขั้นสูง

รายการวิธีใช้	คำอธิบาย
Menu	แสดงรายละเอียดของพื้นที่หน้าจอเมนูหลัก กลุ่มอุปกรณ์ รวมทั้งเมนูการวินิจฉัย คำสั่งและคำแนะนำเกี่ยวกับวิธีใช้ของแต่ละเมนู
Keys	อธิบายการทำงานของการกดคีย์ทั้งหมดซึ่งสามารถใช้ในโปรแกรมการวินิจฉัยของ Dell
Device Group	อธิบายถึงกลุ่มการทดสอบที่ไฮไลต์ไว้ในรายการกลุ่มอุปกรณ์ซึ่งอยู่ในหน้าจอเมนูหลัก และยังให้คำแนะนำในการทดสอบบางประเภทอีกด้วย
Device	อธิบายถึงการทำงานของอุปกรณ์ที่ไฮไลต์ไว้ใน Device Groups ตัวอย่างเช่น ข้อมูลต่อไปนี้จะปรากฏขึ้นเมื่อคุณเลือก Device สำหรับตัวเลือก Diskette ในรายการ Device Groups: <u>Diskette Drive A</u> The floppy drive device reads and writes data to and from floppy disks. Floppy disks are flexible recording media, sometimes contained in hard shells. Floppy disk recording capacities are small and access times are slow relative to hard disk drives, but they provide a convenient means of storing and transferring data.
Test	อธิบายถึงขั้นตอนการทดสอบย่อยของกลุ่มการทดสอบแต่ละกลุ่มที่ไฮไลต์ไว้อย่างละเอียด ตัวอย่างของ Diskette การทดสอบย่อย floppy drive Seek Test มีดังนี้ <u>Diskette Drive A - floppy drive Seek Test</u> This test verifies the drive's ability to position its read/write heads. The test operates in two passes: first, seeking from the beginning to ending cylinders inclusively, and second, seeking alternately from the beginning to ending cylinders with convergence towards the middle.
Versions	แสดงหมายเลขเวอร์ชันการทดสอบย่อยซึ่งโปรแกรมการวินิจฉัยของ Dell ใช้

การยืนยันข้อมูลค่าคอนฟิเกอเรชันของระบบ

เมื่อคุณบูตคอมพิวเตอร์จากแผ่นซีดี ResourceCD โปรแกรมการวินิจฉัยจะตรวจสอบข้อมูลค่าคอนฟิเกอเรชันของระบบและแสดงไว้ใน Device Groups ซึ่งอยู่ในหน้าจอหลัก

แหล่งต่อไปนี้จะให้ข้อมูลค่าคอนฟิเกอเรชันสำหรับใช้กับโปรแกรมการวินิจฉัย

- 1 ข้อมูลเกี่ยวกับการกำหนดค่าคอนฟิเกอเรชันของระบบ (บันทึกข้อมูลไว้ในหน่วยความจำแบบ NVRAM [nonvolatile random-access memory]) ซึ่งคุณเลือกไว้ในขณะที่ใช้โปรแกรมการตั้งค่าระบบ
- 1 การทดสอบเพื่อดูชนิดของไมโครโปรเซสเซอร์ คอนโทรลเลอร์สำหรับการแสดงผล คอนโทรลเลอร์สำหรับแป้นพิมพ์ และส่วนประกอบหลักอื่น ๆ
- 1 ข้อมูลค่าคอนฟิเกอเรชันของ BIOS (Basic input/output system) ที่เก็บไว้ในหน่วยความจำ RAM ชั่วคราว

คุณไม่ต้องกังวลใจ หากพื้นที่ Device Groups แสดงรายการของอุปกรณ์ต่าง ๆ ในเครื่องคอมพิวเตอร์ของคุณไม่ครบทุกรายการ ตัวอย่างเช่น คุณอาจไม่เห็นรายการของเครื่องพิมพ์ ทั้ง ๆ ที่คุณต่อเครื่องพิมพ์ไว้กับเครื่องคอมพิวเตอร์แล้ว แต่คุณจะไม่เห็นเครื่องพิมพ์แสดงขึ้นเป็นพอร์ตขนานแทน โดยคอมพิวเตอร์จะรู้จักพอร์ตขนานว่าเป็น LPT1 ซึ่งก็คือแอดเดรสที่บอกคอมพิวเตอร์ว่าจะให้ส่งข้อมูลออกไปที่ใดและจะรับข้อมูลเข้าได้จากที่ใด ทั้งนี้ เนื่องจากเครื่องพิมพ์เป็นอุปกรณ์ที่ใช้การสื่อสารแบบขนาน ดังนั้น คอมพิวเตอร์จึงติดต่อกับเครื่องพิมพ์ผ่านทางแอดเดรส LPT1 ผ่านทางพอร์ตขนาน คุณสามารถตรวจสอบการต่อเครื่องคอมพิวเตอร์ได้ในการทดสอบ Parallel Ports

[กลับไปยังหน้าเอกสารหลัก](#)

[กลับไปยังหน้าเอกสารหลัก](#)

การติดตั้งซอฟต์แวร์ใหม่อีกครั้ง: คู่มือการใช้คอมพิวเตอร์ Dell™ Latitude™ C810

[การติดตั้งไดรเวอร์และยูทิลิตี้](#)

[การติดตั้งยูทิลิตี้ป้ายทรัพยากรใหม่อีกครั้ง](#)

[การติดตั้งโมเด็มภายในและไดรเวอร์เน็ตเวิร์กอะแดปเตอร์ด้วยตนเองใหม่อีกครั้ง \(ไม่จำเป็น\)](#)



หมายเหตุ: Dell ขอแนะนำให้คุณเพิ่มชิ้นส่วนต่าง ๆ ออกมาก่อนที่คุณจะเริ่มติดตั้ง

อย่างไรก็ตาม คุณอาจต้องใช้สิทธิ์ของผู้บริหารระบบในการทำงานบางประเภทต่อไปนี้ Dell ขอแนะนำให้คุณตรวจสอบกับผู้บริหารระบบเน็ตเวิร์กก่อนที่จะทำตามขั้นตอนต่อไปนี้

การติดตั้งไดรเวอร์และยูทิลิตี้

ในแผ่นซีดี *ไดรเวอร์และยูทิลิตี้* ของ Dell สำหรับคอมพิวเตอร์จะมีไดรเวอร์ส่วนใหญ่ที่ต้องใช้กับเครื่องคอมพิวเตอร์ของคุณ รวมถึงไดรเวอร์ระบบปฏิบัติการอื่น ๆ ที่อาจไม่มีในคอมพิวเตอร์ของคุณ ให้ตรวจสอบดูว่า ไดรเวอร์ที่คุณกำลังโหลดนั้นเป็นของระบบปฏิบัติการที่คุณใช้อยู่

โปรดดูที่แผ่นซีดีซอฟต์แวร์และเอกสารที่แนบมากับอุปกรณ์เสริมต่าง ๆ ในการติดตั้งไดรเวอร์ใหม่อีกครั้งสำหรับอุปกรณ์เสริมต่าง ๆ เช่น อุปกรณ์สื่อสารไร้สาย, ไดรฟ์ดีวีดี และซีพียูไดรฟ์

นอกจากนี้ คุณยังสามารถเข้าไปดาวน์โหลดไดรเวอร์ใหม่ โปรแกรมทูลสำหรับระบบ และเอกสารต่าง ๆ จากฝ่ายสนับสนุนด้านเทคนิคของ Dell ที่ support.dell.com สำหรับข้อมูลเพิ่มเติมเกี่ยวกับการใช้ระบบปฏิบัติการที่ Dell ติดตั้งไว้ในเครื่องคอมพิวเตอร์ของคุณ โปรดดูคู่มือการใช้ระบบปฏิบัติการซึ่งให้มาพร้อมกับเครื่องคอมพิวเตอร์

ข้อสังเกต: ก่อนที่คุณจะติดตั้งไดรเวอร์ใหม่อีกครั้ง ให้ตรวจสอบว่าไม่ได้ต่อคอมพิวเตอร์ไว้กับสถานีขยาย

ในการติดตั้งไดรเวอร์หรือยูทิลิตี้จากแผ่นซีดี *ไดรเวอร์และยูทิลิตี้* ให้ทำตามขั้นตอนดังต่อไปนี้

1. บันทึกลงงานในโปรแกรมทั้งหมดที่เปิดอยู่
2. ใส่แผ่นซีดี Drivers and Utilities ลงในไดรฟ์ CD หรือ DVD

โดยส่วนใหญ่แล้ว แผ่นซีดีจะเริ่มทำงานเองโดยอัตโนมัติ หากไม่เป็นเช่นนั้น ให้เปิด Microsoft® Windows® Explorer แล้วคลิกที่ไดเรกทอรีของไดรฟ์ CD เพื่อแสดงเนื้อหาใน CD แล้วคลิกแอปพลิเคชัน autorcd หากหน้าจอเริ่มต้นต้อนรับปรากฏขึ้น คลิกที่ Next ในการรันแผ่นซีดี ดังกล่าวเป็นครั้งแรก ระบบอาจให้คุณติดตั้งไฟล์การติดตั้งบางไฟล์ก็ได้ คลิกที่ OK แล้วทำตามคำแนะนำที่ปรากฏขึ้นบนหน้าจอ

3. จากเมนูแบบพูลดาวน์ Language เลือกภาษาของไดรเวอร์หรือยูทิลิตี้ที่ต้องการ (หากมีให้เลือก)

หน้าจอเริ่มต้นต้อนรับจะปรากฏขึ้น

4. คลิกที่ Next

5. ในส่วน Search Criteria เลือกชนิดต่าง ๆ ที่เหมาะสมจากเมนูแบบพูลดาวน์ของ System Model, Operating System, Device Type และ Topic

จะมีสิ่งหนึ่งหรือหลายสิ่งปรากฏขึ้นสำหรับไดรเวอร์หรือยูทิลิตี้เฉพาะที่คอมพิวเตอร์ของคุณใช้อยู่

6. คลิกที่ลิงค์ของไดรเวอร์หรือยูทิลิตี้ที่ระบุ เพื่อแสดงข้อมูลเกี่ยวกับไดรเวอร์หรือยูทิลิตี้ที่คุณต้องการติดตั้ง

7. ที่หน้าจอข้อมูลของไดรเวอร์ ให้ปฏิบัติดังนี้

1. คลิกที่ปุ่ม Install (ถ้ามี) เพื่อเริ่มการติดตั้งแบบอัตโนมัติ เมื่อหน้าจอเริ่มต้นต้อนรับปรากฏ ให้ทำตามคำแนะนำนั้น เพื่อข้ามขั้นตอนการติดตั้งให้สมบูรณ์
1. หากไม่มีปุ่ม Install ปรากฏขึ้น แสดงว่าไม่มีตัวเลือกการติดตั้งแบบอัตโนมัติ โปรดดูคำแนะนำในการติดตั้งได้จากวิธีการที่เหมาะสมข้างล่าง หรือคลิกที่ Extract แล้วทำตามคำแนะนำในการขยายไฟล์ และอ่านไฟล์รีดมี



หมายเหตุ: หากมีคำแนะนำให้ดาวน์โหลดไปที่ไฟล์ไดรเวอร์ ให้คลิกที่ไดเรกทอรีของซีดีที่หน้าจอข้อมูลไดรเวอร์เพื่อแสดงไฟล์ที่เกี่ยวข้องกับไดรเวอร์นั้น

การติดตั้งยูทิลิตี้ป้ายทรัพยากรใหม่อีกครั้ง

1. ใส่แผ่นซีดี Drivers and Utilities

โดยส่วนใหญ่แล้ว แผ่นซีดีจะเริ่มทำงานเองโดยอัตโนมัติ หากไม่เป็นเช่นนั้น ให้เปิด Windows Explorer แล้วคลิกไดเรกทอรีไดรฟ์ CD เพื่อแสดงเนื้อหาของ CD นั้น และดับเบิลคลิกไฟล์แอปพลิเคชัน autorcd หากหน้าจอเริ่มต้นต้อนรับปรากฏขึ้น คลิกที่ Next ในการรันแผ่นซีดี ดังกล่าวเป็นครั้งแรก ระบบอาจให้คุณติดตั้งไฟล์การติดตั้งบางไฟล์ก็ได้ คลิกที่ OK แล้วทำตามคำแนะนำที่ปรากฏขึ้นบนหน้าจอ

2. ในส่วน Search Criteria เลือกชนิดต่าง ๆ ที่เหมาะสมจากเมนูแบบพุลดาวน์ของ System Model, Operating System และ Device Type แล้วเลือก Utilities จากเมนูแบบพุลดาวน์ของ Topic

จะมีลิงค์หนึ่งลิงค์หรือหลายลิงค์ของยูทิลิตี้ที่คอมพิวเตอร์ใช้อยู่ปรากฏขึ้น

3. คลิก Asset Tag
4. คลิกที่ Extract
5. ขยายไฟล์ยูทิลิตี้ "Asset Tag" จากแผ่นซีดี Drivers and Utilities ลงในไดเรกทอรี c:\dell\util ในฮาร์ดดิสก์ของคุณ

ในการใช้ยูทิลิตี้ โปรดดูที่ "[การกำหนดป้ายทรัพย์สิน](#)"

การติดตั้งโมเด็มภายในและไดรเวอร์เน็ตเวิร์กอะแดปเตอร์ด้วยตนเองใหม่อีกครั้ง (ไม่จำเป็น)

หากคุณเส่งข้อโมเด็มภายใน คุณต้องติดตั้งไดรเวอร์โมเด็มอีกครั้ง

หากคุณเส่งข้ออะแดปเตอร์สำหรับเน็ตเวิร์ก/ โมเด็ม คุณต้องติดตั้งทั้งไดรเวอร์โมเด็มและไดรเวอร์สำหรับเน็ตเวิร์กอะแดปเตอร์ใหม่

ให้ปฏิบัติตามขั้นตอนที่เหมาะสมกับระบบปฏิบัติการของคุณในหัวข้อต่อไปนี้ เพื่อติดตั้งไดรเวอร์โมเด็มหรือไดรเวอร์สำหรับเน็ตเวิร์กอะแดปเตอร์

การติดตั้งโมเด็มหรือไดรเวอร์เน็ตเวิร์กอะแดปเตอร์สำหรับวินโดวส์ XP

1. บันทึกงานทั้งหมดของโปรแกรมที่เปิดอยู่ แล้วใส่แผ่นซีดี *ไดรเวอร์และยูทิลิตี้*
2. คลิกที่ปุ่ม Start แล้วคลิกที่ Control Panel
3. ในส่วน Pick a category ให้คลิกที่ Performance and Maintenance
4. ในส่วน or pick a Control Panel icon ให้คลิกที่ System
5. ที่พื้นที่หน้าจอ System Properties คลิกแท็บ Hardware
6. คลิกที่ Device Manager
 - หากคุณทำการติดตั้งไดรเวอร์โมเด็ม คลิกที่ Modem แล้วคลิกโมเด็มที่ต้องการ
 - หากคุณทำการติดตั้งเน็ตเวิร์กอะแดปเตอร์คลิกที่ Network adapters แล้วคลิก 3Com3C920 Integrated Fast Ethernet Controller
7. คลิก Driver และคลิก Update Driver
8. เลือก Install from a list or specific location (Advanced) แล้วคลิก Next
9. ตรวจสอบว่าได้มีการเลือก Search removable media แล้วคลิก Next
10. เมื่อชื่อของไดรเวอร์ที่ต้องการปรากฏขึ้น ให้คลิกที่ Next
11. คลิก Finish เพื่อรีสตาร์ทเครื่องคอมพิวเตอร์

การติดตั้งไดรเวอร์โมเด็มหรือไดรเวอร์ของเน็ตเวิร์กอะแดปเตอร์สำหรับวินโดวส์ 2000

1. บันทึกงานทั้งหมดของโปรแกรมที่เปิดอยู่ แล้วใส่แผ่นซีดี *ไดรเวอร์และยูทิลิตี้*
2. คลิกที่ปุ่ม Start เลือก Settings และดับเบิลคลิกที่ Control Panel
3. ในหน้าต่าง Control Panel ให้ดับเบิลคลิกที่ไอคอน System
4. ในหน้าต่าง System Properties ให้คลิกที่แท็บ Hardware
5. คลิกที่ Device Manager... ใน Other Devices:
 - หากคุณกำลังติดตั้งไดรเวอร์โมเด็ม ให้คลิกที่ PCI Simple Communications Controller
 - หากคุณกำลังติดตั้งเน็ตเวิร์กอะแดปเตอร์ ให้คลิกที่ Ethernet Controller
6. จากรายการในเมนูพุลดาวน์ ให้คลิกที่ Action แล้วเลือก Properties
7. คลิก Reinstall Driver แล้วคลิก Next
8. ตรวจสอบว่าได้เลือก Search for a suitable driver for my device (Recommended) จากนั้นคลิกที่ Next
9. ตรวจสอบว่าตัวเลือกอยู่ที่ CD-ROM drives จากนั้นคลิกที่ Next

10. เมื่อพบไดรเวอร์ที่ต้องการแล้ว ให้คลิกที่ Next

11. คลิกที่ Finish เพื่อสิ้นสุดการติดตั้งไดรเวอร์โมเด็ม

[กลับไปยังหน้าเอกสารหลัก](#)

[กลับไปยังหน้าเอกสารหลัก](#)

การทำความเข้าใจข้อความแสดงความผิดพลาด: คู่มือการใช้คอมพิวเตอร์ Dell™ Latitude™ C810

โปรแกรมแอปพลิเคชัน ระบบปฏิบัติการ และเครื่องคอมพิวเตอร์สามารถตรวจพบปัญหาและแจ้งเตือนให้คุณทราบได้ เมื่อมีปัญหาเกิดขึ้น อาจมีข้อความปรากฏบนจอแสดงผลของคอมพิวเตอร์หรือบนจอภาพภายนอก (ถ้าจอภาพต่ออยู่) หรืออาจมีรหัสกะพริบ

ถ้ามีข้อความแสดงความผิดพลาดปรากฏบนจอแสดงผลหรือบนจอภาพภายนอก ให้จดข้อความดังกล่าวไว้ โปรดดูคำอธิบายของข้อความแสดงความผิดพลาดและคำแนะนำการแก้ไขความผิดพลาด ที่ "[ข้อความแสดงความผิดพลาดของระบบ](#)" โดยข้อความต่าง ๆ จะเรียงลำดับตามตัวอักษร



หมายเหตุ: หากข้อความดังกล่าวไม่ได้เป็น "[ข้อความแสดงความผิดพลาดของระบบ](#)" โปรดดูที่เอกสารประกอบของโปรแกรมแอปพลิเคชันที่กำลังรันอยู่ในขณะที่ข้อความนี้ปรากฏขึ้น และ/หรือดูคำอธิบายและข้อควรปฏิบัติเกี่ยวกับข้อความดังกล่าวที่เอกสารประกอบของระบบปฏิบัติการ

ข้อความแสดงความผิดพลาดของระบบ

ข้อความ	สาเหตุ	การดำเนินการ
Auxiliary device failure	ทัชแพด แทร็คสติ๊ก (track stick) หรือเมาส์แบบ PS/2 ที่เชื่อมต่ออยู่อาจชำรุด	ถ้าคุณใช้เมาส์ภายนอกเพียงอย่างเดียวเท่านั้น ให้ตรวจสอบการเชื่อมต่อว่าหลวมหรือสายเสียบไม่ดีหรือไม่ ถ้าปัญหาดังกล่าวยังคงอยู่ ให้เปิดการทำงานตัวเลือก Pointing Device หากยังไม่สามารถแก้ปัญหาดังกล่าวได้ โปรดโทรติดต่อ Dell เพื่อขอรับความช่วยเหลือทางด้านเทคนิค
Bad command or file name	คุณป้อนคำสั่งที่ไม่ถูกต้องเข้าไป หรือไฟล์ไม่ได้อยู่ในพาทที่คุณระบุ	โปรดตรวจดูให้แน่ใจว่าคุณพิมพ์คำสั่งอย่างถูกต้อง เว้นวรรคและระบุพาทที่ถูกต้อง
Cache disabled due to failure	แคชหลักภายในที่ไปยังไมโครโปรเซสเซอร์ล้มเหลว	โปรดโทรติดต่อ Dell เพื่อขอรับความช่วยเหลือด้านเทคนิค
CD drive controller failure 1	ไดรฟ์ CD ไม่ตอบสนองคำสั่งของเครื่องคอมพิวเตอร์	ปิดคอมพิวเตอร์ ถอดไดรฟ์ออก และบูตเครื่องใหม่โดยบูตจากฟลอปปีดิสก์ที่สามารถบูตได้ จากนั้นปิดเครื่องคอมพิวเตอร์และติดตั้งฮาร์ดดิสก์ไปใหม่ แล้วบูตคอมพิวเตอร์อีกครั้ง ถ้าปัญหายังคงมีอยู่ ให้ลองใช้ฮาร์ดดิสก์ตัวใหม่ แล้วรับการทดสอบ CD Drive ใน โปรแกรมการวินิจฉัยของ Dell
Data error	ไดรฟ์ฟลอปปีหรือฮาร์ดดิสก์ไม่สามารถอ่านข้อมูลได้	รันยูทิลิตี้ที่เกี่ยวข้องเพื่อตรวจสอบโครงสร้างไฟล์ของไดรฟ์ฟลอปปีหรือฮาร์ดดิสก์ โปรดอ่านเอกสารที่มาพร้อมกับระบบปฏิบัติการ
Decreasing available memory	มี RAM หนึ่งตัวหรือหลายตัวชำรุด หรือเสียบไม่แน่น	ติดตั้ง โมดูลหน่วยความจำ ใหม่ และหากจำเป็น ให้เปลี่ยนหน่วยความจำใหม่
Disk C: failed initialization	ฮาร์ดดิสก์ไม่สามารถเริ่มต้นทำงาน	รับการทดสอบ hard drive ใน โปรแกรมการวินิจฉัยของ Dell
floppy drive 0 seek failure	สายเคเบิลอาจจะหลวม หรือข้อมูลค่าคอนฟิเกอเรนซ์ของระบบอาจจะไม่ตรงกับค่าคอนฟิเกอเรนซ์ของฮาร์ดแวร์	รับการทดสอบ floppy drive ใน โปรแกรมการวินิจฉัยของ Dell หากยังไม่สามารถแก้ปัญหาได้ ให้เจ้าหน้าที่ที่ได้รับการแต่งตั้งทำการตรวจสอบสายเคเบิล
Diskette read failure	สายเคเบิลอาจหลุดหรือแผ่นฟลอปปีอาจเสียหาย	หากไฟแสดงการทำงาน  สว่างขึ้น ให้ลองใช้ฟลอปปีดิสก์แผ่นอื่น
Diskette subsystem reset failed	คอนโทรลเลอร์ของฟลอปปีไดรฟ์อาจจะเสียหาย	รับการทดสอบ floppy drive ใน โปรแกรมการวินิจฉัยของ Dell
Diskette write-protected	มีการป้องกันการเขียนฟลอปปีดิสก์ไว้ จึงไม่สามารถดำเนินการตามที่ต้องการได้	ให้เลื่อนปุ่มสำหรับป้องกันการเขียนบนแผ่นดิสก์ที่ติดตั้ง
Drive not ready	ไม่มีแผ่นฟลอปปีดิสก์ในฟลอปปีไดรฟ์ หรือไม่มีฮาร์ดดิสก์อยู่ในช่องใส่ไดรฟ์ ต้องใส่ฟลอปปีดิสก์ในไดรฟ์หรือใส่ฮาร์ดดิสก์ไว้ในช่องใส่ไดรฟ์ก่อนที่จะดำเนินการต่อ	ใส่ฟลอปปีดิสก์ไว้ในไดรฟ์ หรือดันฟลอปปีดิสก์ลงไปในไดรฟ์จนสุดกระทั่งปุ่มนำไดรฟ์ออกติดตัวขึ้นมา หรือติดตั้งฮาร์ดดิสก์ไว้ในช่องใส่ไดรฟ์
Error reading PCMCIA card	เครื่องคอมพิวเตอร์ไม่สามารถบอกชนิดของการ์ดพีซีได้	ใส่การ์ดใหม่หรือการ์ดพีซีอื่นที่คุณมั่นใจว่าทำงานได้
Extended memory size has changed	หน่วยความจำรวมที่บันทึกไว้ใน NVRAM ไม่ตรงกับหน่วยความจำที่ได้ติดตั้งไว้ในเครื่องคอมพิวเตอร์	บูตคอมพิวเตอร์ใหม่ ถ้าหากข้อความแสดงความผิดพลาดปรากฏขึ้นบนจอภาพอีกครั้ง ให้ โทรติดต่อ Dell เพื่อขอความช่วยเหลือทางด้านเทคนิค
Gate A20 failure	RAM ที่ติดตั้งไว้อาจจะหลวม	ติดตั้ง โมดูลหน่วยความจำ ใหม่ และหากจำเป็น ให้เปลี่ยนหน่วยความจำใหม่
General failure	ระบบปฏิบัติการไม่สามารถนำคำสั่งไปปฏิบัติได้	โดยทั่วไปแล้ว ข้อความนี้มีก็จะตามด้วยรายละเอียดที่เฉพาะ

		เจาะจง เช่น Printer out of paper ให้แก้ไขโดยดำเนินการตามความเหมาะสม
Hard-disk drive configuration error	คอมพิวเตอร์ไม่สามารถระบุประเภทของฮาร์ดดิสก์ได้	ปิดคอมพิวเตอร์ ถอดไดรฟ์ออก และบูตเครื่องใหม่โดยบูตจากฟลอปปีดิสก์ที่สามารถบูตได้ จากนั้นปิดเครื่องคอมพิวเตอร์ และติดตั้งฮาร์ดดิสก์ลงไปใหม่ แล้วบูตคอมพิวเตอร์อีกครั้ง รันการทดสอบ hard drive ใน โปรแกรมการวินิจฉัยของ Dell
Hard-disk drive controller failure 0	ฮาร์ดดิสก์ไม่ตอบรับคำสั่งจากเครื่องคอมพิวเตอร์	ปิดคอมพิวเตอร์ ถอดไดรฟ์ออก และบูตเครื่องใหม่โดยบูตจากฟลอปปีดิสก์ที่สามารถบูตได้ จากนั้นปิดเครื่องคอมพิวเตอร์และติดตั้งฮาร์ดดิสก์ลงไปใหม่ แล้วบูตคอมพิวเตอร์อีกครั้ง ถ้าปัญหายังคงมีอยู่ ให้ลองใช้ฮาร์ดดิสก์ตัวใหม่ จากนั้น ให้รันการทดสอบ hard drive ใน โปรแกรมการวินิจฉัยของ Dell
Hard-disk drive failure	ฮาร์ดดิสก์ไม่ตอบรับคำสั่งจากเครื่องคอมพิวเตอร์	ปิดคอมพิวเตอร์ ถอดไดรฟ์ออก และบูตเครื่องใหม่โดยบูตจากฟลอปปีดิสก์ที่สามารถบูตได้ จากนั้นปิดเครื่องคอมพิวเตอร์และติดตั้งฮาร์ดดิสก์ลงไปใหม่ แล้วบูตคอมพิวเตอร์อีกครั้ง ถ้าปัญหายังคงมีอยู่ ให้ลองใช้ฮาร์ดดิสก์ตัวใหม่ จากนั้น ให้รันการทดสอบ hard drive ใน โปรแกรมการวินิจฉัยของ Dell
Hard drive read failure	ฮาร์ดดิสก์อาจผิดปกติ	ปิดคอมพิวเตอร์ ถอดไดรฟ์ออก และบูตเครื่องใหม่โดยบูตจากฟลอปปีดิสก์ที่สามารถบูตได้ จากนั้นปิดเครื่องคอมพิวเตอร์และติดตั้งฮาร์ดดิสก์ลงไปใหม่ แล้วบูตคอมพิวเตอร์อีกครั้ง ถ้าปัญหายังคงมีอยู่ ให้ลองใช้ฮาร์ดดิสก์ตัวใหม่ จากนั้น ให้รันการทดสอบ hard drive ใน โปรแกรมการวินิจฉัยของ Dell
Invalid configuration information-please run System Setup program	ข้อมูลค่าคอนฟิกเกอร์ชันของระบบไม่ตรงกับค่าคอนฟิกเกอร์ชันของฮาร์ดแวร์ ข้อความนี้ส่วนใหญ่มักจะปรากฏขึ้นหลังจากที่คุณติดตั้งโมดูลหน่วยความจำใหม่ลงไป	แก้ไขตัวเลือกใน โปรแกรมการตั้งค่าระบบ ให้เหมาะสม
Keyboard clock line failure	สายเคเบิลหรือช่องเสียบอาจจะหลวม หรือแป้นพิมพ์อาจจะเสีย	ให้รันการทดสอบ Keyboard Controller ใน โปรแกรมการวินิจฉัยของ Dell
Keyboard controller failure	สายเคเบิลหรือช่องเสียบอาจจะหลวม หรือแป้นพิมพ์อาจจะเสีย	บูตคอมพิวเตอร์ใหม่ และอย่าแตะต้องแป้นพิมพ์หรือเมาส์ระหว่างรันทันการบูต ถ้าปัญหายังคงมีอยู่ ให้รันการทดสอบ Keyboard Controller ใน โปรแกรมการวินิจฉัยของ Dell
Keyboard data line failure	สายเคเบิลหรือช่องเสียบอาจจะหลวม หรือแป้นพิมพ์อาจจะเสีย	ให้รันการทดสอบ Keyboard Controller ใน โปรแกรมการวินิจฉัยของ Dell
Keyboard stuck key failure	ถ้ากำลังใช้แป้นพิมพ์ภายนอกหรือคีย์แพดอยู่ สายเคเบิลหรือช่องเสียบอาจจะหลวม หรือแป้นพิมพ์อาจจะเสีย หากกำลังใช้แป้นพิมพ์ในตัวอยู่ แป้นพิมพ์ดังกล่าวอาจจะเสีย หรืออาจมีการกดคีย์บนแป้นพิมพ์ในตัวหรือแป้นพิมพ์ภายนอกขณะที่กำลังบูตเครื่อง	รันการทดสอบ Stuck Key ใน โปรแกรมการวินิจฉัยของ Dell
Memory address line failure at address, read value expecting value	หน่วยความจำที่ติดตั้งอยู่อาจจะเสีย หรือเสียบลงในช่องไม่เหมาะสม	ติดตั้ง โมดูลหน่วยความจำ ใหม่ และหากจำเป็น ให้เปลี่ยนหน่วยความจำใหม่
Memory allocation error	ซอฟต์แวร์ที่คุณพยายามรันมีข้อขัดแย้งกับระบบปฏิบัติการ โปรแกรมอื่น หรือยูทิลิตี้	ให้ปิดเครื่องคอมพิวเตอร์, รอประมาณ 30 วินาที จากนั้นเปิดเครื่องใหม่ แล้วลองรันโปรแกรมนั้นอีกครั้ง ถ้ายังคงเกิดปัญหาอยู่ ให้ติดต่อบริษัทผู้ผลิตซอฟต์แวร์ดังกล่าว
Memory data line failure at address, read value expecting value	หน่วยความจำที่ติดตั้งอยู่อาจจะเสีย หรือเสียบลงในช่องไม่เหมาะสม	ติดตั้ง โมดูลหน่วยความจำ ใหม่ และหากจำเป็น ให้เปลี่ยนหน่วยความจำใหม่
Memory double word logic failure at address, read value expecting value	หน่วยความจำที่ติดตั้งอยู่อาจจะเสีย หรือเสียบลงในช่องไม่เหมาะสม	ติดตั้ง โมดูลหน่วยความจำ ใหม่ และหากจำเป็น ให้เปลี่ยนหน่วยความจำใหม่
Memory odd/even logic failure at address, read value expecting value	หน่วยความจำที่ติดตั้งอยู่อาจจะเสีย หรือเสียบลงในช่องไม่เหมาะสม	ติดตั้ง โมดูลหน่วยความจำ ใหม่ และหากจำเป็น ให้เปลี่ยนหน่วยความจำใหม่
Memory write/read failure at address, read value expecting value	หน่วยความจำที่ติดตั้งอยู่อาจจะเสีย หรือเสียบลงในช่องไม่เหมาะสม	ติดตั้ง โมดูลหน่วยความจำ ใหม่ และหากจำเป็น ให้เปลี่ยนหน่วยความจำใหม่
No boot device available	เครื่องคอมพิวเตอร์ไม่พบไดรฟ์ฟลอปปีหรือฮาร์ดดิสก์	หากเครื่องใช้ไดรฟ์ฟลอปปีเป็นอุปกรณ์ในการบูต ให้ตรวจสอบว่ามีแผ่นฟลอปปีที่บูตได้อยู่ในไดรฟ์ หากเครื่องใช้ฮาร์ดดิสก์เป็นอุปกรณ์ในการบูต ให้ตรวจสอบว่ามีารติดตั้งไดรฟ์เข้าที่ และแบ่งพาร์ติชันแล้วอย่างเรียบร้อย เพื่อให้เป็นล

		ปกรณที่บูต
No boot sector on hard drive	ระบบปฏิบัติการอาจได้รับความเสียหาย	ติดตั้งระบบปฏิบัติการใหม่ โปรดอ่านเอกสารที่มาพร้อมกับระบบปฏิบัติการ
No timer tick interrupt	ชิปบนเมนบอร์ดอาจจะเสีย	รับการทดสอบ System Set ใน โปรแกรมการวินิจฉัยของ Dell
Non-system disk or disk error	แผ่นฟลอปปีในไดรฟ์ A หรือฮาร์ดดิสก์ไม่ได้ติดตั้งระบบปฏิบัติการที่บูตได้	หากคุณต้องการบูตจากแผ่นฟลอปปี ให้เปลี่ยนแผ่นฟลอปปีนั้นด้วยแผ่นที่มีระบบปฏิบัติการที่บูตได้
Not a boot diskette	ไม่มีระบบปฏิบัติการในแผ่นฟลอปปีนั้น	บูตเครื่องด้วยแผ่นฟลอปปีที่มีระบบปฏิบัติการอยู่
Optional ROM bad checksum	ROM ที่เป็นตัวเลือกเสีย	โปรดโทรติดต่อ Dell เพื่อขอรับความช่วยเหลือด้านเทคนิค
Sector not found	ระบบปฏิบัติการไม่สามารถพบเซกเตอร์หนึ่งในไดรฟ์ฟลอปปีหรือฮาร์ดดิสก์ได้ คุณอาจมีเซกเตอร์ที่ใช้งานไม่ได้หรือ FAT ที่เสียในแผ่นฟลอปปี หรือในฮาร์ดดิสก์	รันยูทิลิตี้ที่เกี่ยวข้องเพื่อตรวจสอบโครงสร้างไฟล์ของไดรฟ์ฟลอปปีและฮาร์ดดิสก์ หากมีเซกเตอร์ที่เสียหายจำนวนมาก ให้สำรองข้อมูลเหล่านั้น (ถ้าเป็นไปได้) แล้วทำการฟอร์แมตแผ่นฟลอปปีหรือฮาร์ดดิสก์นั้น
Seek error	ระบบปฏิบัติการไม่พบแทร็คที่ระบุในแผ่นฟลอปปีหรือฮาร์ดดิสก์	หากความผิดพลาดเกิดในไดรฟ์ฟลอปปี ให้ลองแผ่นฟลอปปีแผ่นใหม่ที่ไดรฟ์นั้น
Shutdown failure	ชิปบนเมนบอร์ดอาจจะเสีย	รับการทดสอบ System Set ใน โปรแกรมการวินิจฉัยของ Dell
Time-of-day clock lost power	ข้อมูลที่เก็บอยู่ใน NVRAM เสียหาย	เสียบสายไฟของเครื่องคอมพิวเตอร์เข้ากับเต้าเสียบเพื่อชาร์จแบตเตอรี่ ถ้าปัญหายังคงมีอยู่ ให้พยายามกู้ข้อมูลกลับคืน ในการกู้ข้อมูลกลับคืน ให้กด <Fn><F1> เพื่อ เข้าสู่โปรแกรมการตั้งค่าระบบ จากนั้นให้ออกจากโปรแกรมทันที หากยังคงมีข้อความปรากฏขึ้นอีก ให้ โทรติดต่อ Dell เพื่อขอความช่วยเหลือทางด้านเทคนิค
Time-of-day clock stopped	แบตเตอรี่สำรองซึ่งสนับสนุนการเก็บข้อมูลไว้ใน NVRAM อาจจะสามารถอ่านได้	เสียบสายไฟของเครื่องคอมพิวเตอร์เข้ากับเต้าเสียบเพื่อชาร์จแบตเตอรี่ แต่หากยังคงมีปัญหาก็ให้ โทรติดต่อ Dell เพื่อขอความช่วยเหลือทางด้านเทคนิค
Time-of-day not set-please run the System Setup program	เวลาหรือวันที่ที่จัดเก็บไว้ในโปรแกรมการตั้งค่าระบบไม่ตรงกับเวลาของนาฬิกาในระบบ	แก้ไขการตั้งค่าสำหรับรายการ Date และ Time (โปรดดูคำแนะนำที่ " การใช้โปรแกรมการตั้งค่าระบบ ")
Timer chip counter 2 failed	ชิปบนเมนบอร์ดอาจจะเสีย	รับการทดสอบ System Set ใน โปรแกรมการวินิจฉัยของ Dell
Unexpected interrupt in protected mode	คอนโทรลเลอร์สำหรับแป้นพิมพ์อาจจะเสีย หรือหน่วยความจำที่ติดตั้งไว้อาจจะหลวม	รับการทดสอบ System Memory และการทดสอบ Keyboard Controller ใน โปรแกรมการวินิจฉัยของ Dell
Warning: Battery is critically low.	ประจุในแบตเตอรี่กำลังใกล้จะหมด	เปลี่ยน แบตเตอรี่ หรือเสียบสายไฟของเครื่องเข้ากับเต้าเสียบหรือเข้าสู่โหมด Hibernate หรือปิดเครื่องคอมพิวเตอร์

[กลับไปยังหน้าเอกสารหลัก](#)

[กลับไปยังหน้าเอกสารหลัก](#)

คุณสมบัติและตัวเลือกต่าง ๆ: คู่มือการใช้คอมพิวเตอร์ Dell™ รุ่น Latitude™ C840

- 1 จอแสดงผล SXGA+ (Super extended graphics array plus) ขนาด 15.0 นิ้ว หรือ 14.1 นิ้ว แบบแฉกที่ฟแมทริกซ์, TFT 1400 x 1050
- 1 จอแสดงผล UXGA (ultra extended graphics array) ขนาด 15.0 นิ้ว แบบแฉกที่ฟแมทริกซ์, TFT 1600 x 1200
- 1 สนับสนุนการแสดงผลแบบเร่งความเร็วด้วยฮาร์ดแวร์ขนาด 128 บิต โดยใช้หน่วยความจำสำหรับการแสดงผลขนาด 16 เมกะไบต์ (MB) (โดยที่สามารถอัปเกรดได้ถึง 32 เมกะไบต์)
- 1 คอนโทรลเลอร์สำหรับเสียง ESS Maestro 3i พร้อมกับซอฟต์แวร์ที่รองรับการปรับคลื่นเสียงและการจำลองเสียงระบบเสียงสามมิติ
- 1 สถาปัตยกรรมของการเร่งความเร็วการแสดงผลกราฟิก (AGP) ซึ่งช่วยเพิ่มประสิทธิภาพในการแสดงผลของเครื่องคอมพิวเตอร์
- 1 คุณสมบัติมีดัดมีเดียเนกประสงค์
 - o ไดรฟ์แบบออปติคัลที่ติดตั้งถาวรที่รองรับการใช้งานไดรฟ์ CD, CD-RW, DVD หรือคอมโบไดรฟ์ของ DVD/CD-RW ทั้งนี้ขึ้นอยู่กับข้อกำหนดค่าคอนฟิเกอรัลของคุณ
 - o ช่องใส่ไดรฟ์แบบโมดูลาร์ซึ่งสนับสนุนโมดูลต่าง ๆ เช่น ไดรฟ์ SuperDisk แบบเดือรี่ก้อนที่สอง หรือไดรฟ์แบบออปติคัลตัวที่สอง
- 1 อุปกรณ์เสริมเป็นโมเด็มข้อมูล/แฟกซ์ ขนาด 56K V.90 Mini PCI ที่ใช้ร่วมกับ PC99 และรองรับการจัดการพลังงาน ACPI
โปรดดูข้อมูลเพิ่มเติมเกี่ยวกับโมเด็ม Mini PCI ที่ ["การเชื่อมต่ออุปกรณ์"](#) และ [คู่มือการใช้โมเด็ม V.90 Mini PCI](#)
- 1 อุปกรณ์เสริม 10/100 LAN + โมเด็มข้อมูล/แฟกซ์ ขนาด 56K V.90 Mini PCI ที่ใช้ร่วมกับ PC99 และรองรับการจัดการพลังงาน ACPI (รวมทั้งการเปิดเครื่องใหม่จากการควบคุมระยะไกลสำหรับ Microsoft® Windows® 2000)
โปรดดูข้อมูลเพิ่มเติมเกี่ยวกับโมเด็ม Mini PCI ที่ ["การเชื่อมต่ออุปกรณ์"](#) และ [คู่มือการใช้เกี่ยวกับ 10/100 LAN + โมเด็ม V.90 Mini PCI](#)
- 1 ปุ่ม AccessDirect™ ของ Dell อยู่เหนือแป้นพิมพ์เพื่อให้คุณสามารถเข้าถึงโปรแกรมที่ใช้บ่อย ๆ เช่น Internet Explorer ได้รวดเร็วขึ้น
- 1 หน่วยความจำ SDRAM (มาตรฐาน) ขนาด 64 เมกะไบต์ เป็นอย่างน้อย คุณสามารถเพิ่มหน่วยความจำได้ถึง 512 เมกะไบต์ สำหรับหน่วยความจำมาตรฐาน SDRAM ด้วยการรวมหน่วยความจำ 2 ตัวเข้าด้วยกัน แต่ละตัวมีขนาด 64, 128 และ 256 เมกะไบต์ ความเร็ว 100 เมกะเฮิร์ตซ์ เข้าไปที่ซ็อกเก็ตเสียบโมดูลหน่วยความจำสองช่องบนเมนบอร์ด
- 1 สนับสนุนการโอนย้ายข้อมูล 32 บิตตามมาตรฐาน CardBus สำหรับการ์ดพีซี
- 1 แจ็คสายสัญญาณเสียง 3 สายเพื่อต่อเข้ากับลำโพงภายนอก หูฟัง ไมโครโฟน หรืออุปกรณ์อัดเสียง
- 1 ไมโครโฟนและลำโพงสเตอริโอ 2 ตัวที่ติดตั้งไว้ในเครื่อง
- 1 การสนับสนุนฮาร์ดแวร์และซอฟต์แวร์ของอุปกรณ์สถานีขยาย Dell
- 1 อุปกรณ์ตัวชี้ DualPoint ของ Dell ซึ่งมีทั้งทัชแพดและแทร็คบอล
- 1 แบตเตอรี่ลิเทียมไอออน (มาตรฐาน) ขนาด 8 เซลล์ ในช่องใส่แบตเตอรี่ สำหรับแบตเตอรี่ลิเทียมไอออน เทคโนโลยี ExpressCharge™ ของ Dell จะชาร์จแบตเตอรี่หนึ่งก้อนโดยใช้เวลาประมาณ 1 ชั่วโมง ขณะที่ปิดเครื่องอยู่หรือขณะที่อยู่ในโหมด Suspend
- 1 ประสิทธิภาพในการประหยัดพลังงาน Dell ในฐานะที่เป็นพันธมิตรของ ENERGY STAR® กำหนดว่าผลิตภัณฑ์นี้เป็นไปตามข้อกำหนดของ ENERGY STAR ในเรื่องการประหยัดพลังงาน
- 1 ช่องเสียบ USB จำนวน 2 ช่อง ที่รองรับอุปกรณ์ใช้งานเดี่ยวหรือวงจรพวง และช่องเสียบอนุกรม IEEE 1394 จำนวน 1 ช่องสำหรับอุปกรณ์ความเร็วสูง
- 1 ระบบการจัดการอุณหภูมิ HyperCool™ ที่ใช้พัดลมอัตราความเร็วต่าง ๆ, การเปลี่ยนแปลงความเร็วไมโครโปรเซสเซอร์ และเทคโนโลยี Intel® Remote Heat Exchanger ในการทำให้เครื่องทำงานภายใต้อุณหภูมิที่เหมาะสมที่สุด

คอมพิวเตอร์ Dell ของคุณจะมีซอฟต์แวร์ต่อไปนี้ติดตั้งมาให้

- 1 ระบบปฏิบัติการวินโดวส์ ที่คุณสั่งซื้อพร้อมกับเครื่องคอมพิวเตอร์
- 1 โปรแกรมการตั้งค่าระบบที่คุณสามารถใช้ดูและเปลี่ยนแปลงค่าคอนฟิเกอรัลของระบบได้ สำหรับข้อมูลเพิ่มเติม โปรดดูที่ [การใช้โปรแกรมการตั้งค่าระบบ](#)
- 1 [โปรแกรมการวินิจฉัยของ Dell](#) ใช้สำหรับการประเมินส่วนประกอบและอุปกรณ์ต่าง ๆ ของเครื่องคอมพิวเตอร์

 **หมายเหตุ:** หาก Dell ไม่ได้ทำการติดตั้งระบบปฏิบัติการลงในฮาร์ดดิสก์ของคุณแล้ว คุณสามารถสั่งซื้อไดรเวอร์ ยูทิลิตี้ของระบบ และโปรแกรมการวินิจฉัยแยกต่างหากได้จาก Dell ในการสั่งซื้อโปรแกรมดังกล่าว โปรดดูหมายเลขโทรศัพท์ที่เกี่ยวข้องในพื้นที่ของคุณที่ ["ข้อมูลทั่วไปของวิธีใช้"](#)

ตัวเลือกต่าง ๆ ที่มี

โปรดดูข้อมูลเกี่ยวกับตัวเลือกที่ใช้ได้สำหรับคอมพิวเตอร์ของคุณจากเว็บไซต์ของ Dell ที่ <http://www.dell.com>

[กลับไปยังหน้าเอกสารหลัก](#)

[กลับไปข้างหน้าเอกสารหลัก](#)

มุมมองด้านหน้า: คู่มือการใช้คอมพิวเตอร์ Dell™ Latitude™ C810

ข้อสังเกต: เพื่อป้องกันไม่ให้คอมพิวเตอร์ร้อนเกินไป จึงไม่ควรวางสิ่งของใดก็ตามใกล้กับช่องอากาศเข้า หรือพัดลม

โปรดดูข้อมูลเกี่ยวกับชื่อเสียงของเครื่องและการใช้อุปกรณ์ได้ที่ ["การใช้คอมพิวเตอร์"](#) และ ["การเชื่อมต่ออุปกรณ์"](#)

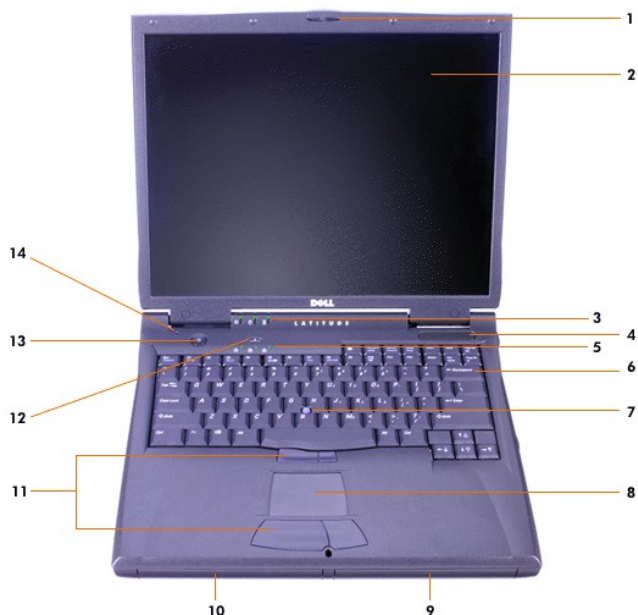

1 สลักของจอแสดงผล

2 จอแสดงผล

3 [ไฟแสดงสถานะระบบ](#)

4 ช่องอากาศเข้า

5 [ไฟแสดงสถานะแป้นพิมพ์](#)

6 แป้นพิมพ์

7 แทร็คสติ๊ก

8 ทัชแพด

9 แบตเตอรี่

10 ช่องใส่ไดรฟ์แบบโมดูลาร์

11 ปุ่มแตร็คสติ๊กและทัชแพด

12 คีย์ Dell AccessDirect™

13 ปุ่มเพาเวอร์

14 ไมโครโฟนภายใน



ไฟแสดงสถานะ



ข้อสังเกต: ห้ามปิดเครื่องเมื่อไฟ  ยังติดสว่างอยู่ เพราะอาจทำให้ข้อมูลสูญหายได้ ให้ปิดโปรแกรมทั้งหมดก่อนที่จะปิดเครื่องคอมพิวเตอร์



 พลังงาน

 Num Lock

 การใช้งานไดรฟ์
 แป้นคีย์บอร์ด

 Caps Lock
 Scroll Lock

[กลับไปยังหน้าเอกสารหลัก](#)

[กลับไปยังหน้าเอกสารหลัก](#)

ข้อมูลทั่วไปของวิธีใช้: คู่มือการใช้คอมพิวเตอร์ Dell™ Latitude™ C810

- [ความช่วยเหลือทางด้านเทคนิค](#)
- [ข้อมูลเกี่ยวกับผลิตภัณฑ์](#)
- [โปรแกรมทูลสำหรับใช้งาน](#)
- [การส่งคืนผลิตภัณฑ์เพื่อขอรับการซ่อมแซมหรือเครดิตตามเงื่อนไขการรับประกัน](#)
- [ปัญหาเกี่ยวกับการสั่งซื้อ](#)
- [ก่อนการติดต่อ](#)

ความช่วยเหลือทางด้านเทคนิค

ถ้าคุณต้องการความช่วยเหลือด้านเทคนิค ให้ทำตามขั้นตอนต่อไปนี้

1. รับโปรแกรมการวินิจฉัยของ Dell
2. สร้างแผ่นสำเนาของ [รายการตรวจสอบวินิจฉัย](#) และกรอกข้อมูล
3. หากคุณต้องการคำแนะนำในการติดตั้งรวมถึงขั้นตอนการแก้ไขปัญหา ให้ใช้บริการแบบออนไลน์ของ Dell ที่มีให้เลือกมากมายที่เว็บไซต์ของ Dell (www.dell.com)
4. ในกรณีที่ขั้นตอนก่อนหน้านี้ไม่สามารถแก้ปัญหาได้ โปรดโทรติดต่อ Dell เพื่อขอรับความช่วยเหลือทางด้านเทคนิค

เมื่อระบบตอบรับโทรศัพท์อัตโนมัติของ Dell สอบถามให้คุณป้อนรหัสบริการด่วนของคุณ เพื่อโอนสายไปยังเจ้าหน้าที่ฝ่ายสนับสนุนที่เกี่ยวข้อง ในกรณีที่คุณไม่มีรหัสบริการด่วน ให้เปิดโฟลเดอร์ Dell Accessories ดับเบิลคลิกที่ไอคอน Express Service Code แล้วทำตามคำแนะนำที่ปรากฏขึ้น

 **หมายเหตุ:** รหัสบริการด่วนของ Dell อาจไม่มีใช้ในบางประเทศ

สำหรับคำแนะนำในการขอรับการสนับสนุนด้านเทคนิค โปรดดูหัวข้อ ["บริการสนับสนุนทางด้านเทคนิค"](#) และ ["ก่อนการติดต่อ"](#)

โปรแกรมทูลสำหรับใช้งาน

Dell ได้จัดเตรียมโปรแกรมทูลมากมายสำหรับช่วยเหลือคุณ โดยจะอธิบายรายละเอียดของโปรแกรมทูลเหล่านี้ไว้ในหัวข้อต่อไปนี้

 **หมายเหตุ:** โปรแกรมทูลบางชนิดอาจไม่มีให้ในพื้นที่อื่นนอกเหนือจากประเทศสหรัฐอเมริกาส่วนภาคพื้นทวีป ดังนั้น โปรดติดต่อตัวแทนจำหน่าย Dell ในพื้นที่ที่คุณอยู่เพื่อขอทราบข้อมูลเพิ่มเติม

เว็ลด์ไวด์เว็บ

เครือข่ายอินเทอร์เน็ตนับเป็นเครื่องมือที่สำคัญที่สุดสำหรับการขอข้อมูลต่าง ๆ ที่เกี่ยวข้องกับคอมพิวเตอร์ของคุณ รวมทั้งผลิตภัณฑ์อื่น ๆ ของ Dell การใช้ อินเทอร์เน็ตจะช่วยให้คุณสามารถเข้าใช้งานบริการต่าง ๆ ที่ได้อธิบายไว้ในส่วนนี้ ซึ่งได้แก่ บริการ AutoTech (การสนับสนุนทางด้านเทคนิคแบบอัตโนมัติ), TechFax (การสนับสนุนทางด้านเทคนิคทางแฟกซ์), การตรวจสอบสถานะการสั่งซื้อ, การสนับสนุนทางด้านเทคนิค และข้อมูลต่าง ๆ ของผลิตภัณฑ์

คุณสามารถเข้าใช้งาน Dell | Support ได้ที่ support.dell.com เลือกพื้นที่ที่คุณอยู่ที่หน้า WELCOME TO DELL SUPPORT แล้วป้อนข้อมูลตามที่ระบุไว้ เพื่อเข้าสู่โปรแกรมทูลสำหรับใช้งานและข้อมูลอื่น ๆ

คุณสามารถติดต่อกับ Dell ผ่านระบบอิเล็กทรอนิกส์ได้ที่แอดเดรสต่อไปนี้

1. เว็ลด์ไวด์เว็บ
www.dell.com/
www.dell.com/ap/ (สำหรับประเทศในเอเชีย/แปซิฟิกเท่านั้น)
www.euro.dell.com (สำหรับประเทศในยุโรปเท่านั้น)
www.dell.com/la/ (สำหรับประเทศในละตินอเมริกา)
1. การใช้งาน FTP (file transfer protocol)
ftp.dell.com/
ให้ล็อกอินโดยใช้ชื่อ: anonymous และป้อนอีเมลแอดเดรสของคุณเป็นรหัสผ่าน
1. บริการสนับสนุนทางอิเล็กทรอนิกส์

mobile_support@us.dell.com

support@us.dell.com

apsupport@dell.com (สำหรับประเทศในเอเชีย/แปซิฟิกเท่านั้น)

support.euro.dell.com (สำหรับประเทศในยุโรปเท่านั้น)

1 บริการแจ้งราคาทางอิเล็กทรอนิกส์

sales@dell.com

apmarketing@dell.com (สำหรับประเทศในเอเชีย/แปซิฟิกเท่านั้น)

1 บริการข้อมูลทางอิเล็กทรอนิกส์

info@dell.com

บริการ AutoTech

การสนับสนุนทางด้านเทคนิคแบบอัตโนมัติของ Dell หรือ AutoTech จะให้คำตอบที่บันทึกไว้แล้วซึ่งเป็นคำตอบของคำถามเกี่ยวกับเครื่องคอมพิวเตอร์ตั้งโต๊ะและเครื่องคอมพิวเตอร์พกพาที่ลูกค้าของ Dell ถามกันเข้ามามากที่สุด

เมื่อคุณโทรมาที่ AutoTech คุณสามารถใช้โทรศัพท์แบบกดปุ่มเพื่อเลือกหัวข้อต่าง ๆ ที่ตรงกับคำถามของคุณ

บริการ AutoTech เปิดตลอด 24 ชั่วโมงทุกวันไม่เว้นวันหยุดราชการ นอกจากนี้ คุณยังสามารถเข้าใช้บริการนี้โดยผ่านทางบริการสนับสนุนทางด้านเทคนิคโปรดดูหมายเลขโทรศัพท์ที่ใช้ในการติดต่อได้ที่ [หมายเลขสำหรับติดต่อ](#) ในพื้นที่ที่คุณอยู่

บริการ TechFax

Dell ใช้ประโยชน์สูงสุดจากเทคโนโลยีระบบแฟกซ์เพื่อให้บริการคุณได้อย่างมีประสิทธิภาพมากยิ่งขึ้น คุณสามารถโทรเข้า TechFax ของ Dell ได้ตลอด 24 ชั่วโมงทุกวันไม่เว้นวันหยุดราชการ เพื่อขอข้อมูลทางด้านเทคนิคทุกชนิดได้โดยไม่ต้องเสียค่าโทรศัพท์

คุณสามารถเลือกหัวข้อได้จากไดเรกทอรีโดยใช้โทรศัพท์แบบกดปุ่ม Dell จะส่งข้อมูลทางด้านเทคนิคที่คุณขอไปยังหมายเลขแฟกซ์ที่คุณกำหนดภายในเวลาไม่กี่นาที โปรดดูหมายเลขโทรศัพท์ของ TechFax ได้ที่ [หมายเลขสำหรับติดต่อ](#) ในพื้นที่ที่คุณอยู่

ระบบสถานะการสั่งซื้อสินค้าแบบอัตโนมัติ

คุณสามารถโทรติดต่อบริการแบบอัตโนมัติเพื่อตรวจสอบสถานะของผลิตภัณฑ์ Dell ที่คุณสั่งซื้อ โดยระบบบันทึกจะขอให้คุณระบุข้อมูลที่จำเป็นในการค้นหาและรายงานสถานะของการสั่งซื้อให้คุณทราบ โปรดดูหมายเลขโทรศัพท์ที่ใช้ในการติดต่อได้ที่ [หมายเลขสำหรับติดต่อ](#) ในพื้นที่ที่คุณอยู่

บริการสนับสนุนทางด้านเทคนิค

Dell เป็นผู้นำในวงการด้วยการสนับสนุนด้านเทคนิคซึ่งให้บริการตลอด 24 ชั่วโมงทุกวัน เพื่อตอบคำถามของคุณเกี่ยวกับฮาร์ดแวร์ของ Dell

พนักงานสนับสนุนด้านเทคนิคของเรามีความภูมิใจในผลงานที่ผ่านมา เพราะมากกว่า 90 เปอร์เซ็นต์ของปัญหาและคำถามทั้งหมดสามารถแก้ไขได้โดยการโทรฟรีเพียงครั้งเดียว ซึ่งปกติแล้วใช้เวลาไม่เกิน 10 นาที เมื่อคุณโทรเข้ามา ผู้เชี่ยวชาญของเราจะสามารถบันทึกที่เก็บไว้ในระบบของ Dell เพื่อที่จะได้สามารถเข้าใจคำถามนั้นๆ ของคุณได้ดียิ่งขึ้น เจ้าหน้าที่ทางด้านเทคนิคของเราจะใช้ระบบการวินิจฉัยปัญหาโดยใช้คอมพิวเตอร์เพื่อการตอบคำถามที่รวดเร็วและถูกต้อง

ในการติดต่อฝ่ายสนับสนุนด้านเทคนิคของ Dell โปรดดูที่ "[ก่อนการติดต่อ](#)" จากนั้นจึงโทรติดต่อโดยใช้หมายเลขโทรศัพท์สำหรับประเทศที่แสดงไว้ในหัวข้อ "[การติดต่อกับ Dell](#)"

ปัญหาเกี่ยวกับการสั่งซื้อ

หากคุณมีปัญหาในการสั่งซื้อสินค้า เช่น ชิ้นส่วนไม่ครบ ชิ้นส่วนไม่ถูกต้อง หรือการเรียกเก็บเงินไม่ถูกต้อง โปรดติดต่อ Dell เพื่อขอความช่วยเหลือ โดยเตรียมใบส่งของและสลิปการบรรจุหีบห่อไว้ให้พร้อมก่อนจะโทรศัพท์ติดต่อ โปรดดูหมายเลขโทรศัพท์ที่ใช้ในการติดต่อได้ที่ [หมายเลขสำหรับติดต่อ](#) ในพื้นที่ที่คุณอยู่

ข้อมูลเกี่ยวกับผลิตภัณฑ์

หากคุณต้องการข้อมูลเพิ่มเติมเกี่ยวกับผลิตภัณฑ์อื่น ๆ ของ Dell หรือหากคุณต้องการสั่งซื้อสินค้า โปรดแวะชมเว็บไซต์ของ Dell ได้ที่ www.dell.com สำหรับหมายเลขโทรศัพท์ในการติดต่อกับผู้เชี่ยวชาญด้านการขาย โปรดดูที่หัวข้อ "[การติดต่อกับ Dell](#)"

การส่งคืนผลิตภัณฑ์เพื่อขอรับการซ่อมแซมหรือเครดิตตามเงื่อนไขการรับประกัน

ให้เตรียมรายการต่าง ๆ ที่จะส่งคืนดังต่อไปนี้ไว้ให้พร้อม ไม่ว่าจะเป็นการซ่อมหรือการขอรับเงินคืนก็ตาม

1. ติดต่อ Dell เพื่อรับหมายเลขสิทธิ์ในการคืนสินค้า โดยเขียนหมายเลขนั้นให้ชัดเจนและเห็นได้โดยชัดเจนที่ด้านนอกของกล่อง

โปรดดูหมายเลขโทรศัพท์ที่ใช้ในการติดต่อได้ที่ [หมายเลขสำหรับติดต่อ](#) ในพื้นที่ที่คุณอยู่

2. ให้แนบสำเนาของใบแจ้งหนี้ รวมทั้งจดหมายอธิบายเหตุผลของการส่งคืนมาด้วย
3. ให้แนบสำเนาของ [รายการตรวจสอบวินิจฉัย](#) ที่บอกถึงการทดสอบที่คุณได้ทำ และข้อความแสดงความผิดพลาดที่รายงานโดยโปรแกรมการวินิจฉัยของ Dell
4. ถ้าเป็นการส่งคืนเพื่อเครดิต จะต้องคืนอุปกรณ์ต่อพ่วงใด ๆ ที่มาพร้อมกับรายการที่ส่งคืนด้วย (เช่น สายไฟ ดิสก์ไดร์ฟหรือซอฟต์แวร์ คู่มือ และอื่น ๆ)
5. บรรจอุปกรณ์ลงในหีบห่อในลักษณะเดิมเหมือนที่ได้รับมา (หรือเทียบเท่า)

คุณจะต้องรับผิดชอบค่าใช้จ่ายในการส่งสินค้าคืน รวมทั้งในการประกันการส่งสินค้าคืน และคุณต้องเป็นผู้รับผิดชอบความเสี่ยงต่าง ๆ ในการส่งสินค้ากลับไปที่ Dell ทั้งนี้ Dell จะไม่รับผิดชอบเก็บเงินปลายทาง (C.O.D.)

สถานีรับสินค้าของเราจะไม่ยอมรับผลิตภัณฑ์ส่งคืนที่มีรายการต่าง ๆ ดังกล่าวไม่ครบถ้วน และจะส่งกลับไปยังคุณ

ก่อนการติดต่อ



หมายเหตุ: โปรดเตรียมรหัสบริการด่วนไว้ให้พร้อมก่อนติดต่อ เนื่องจากรหัสดังกล่าวจะช่วยให้ระบบโทรศัพท์อัตโนมัติบริการตามค่าของคุณได้อย่างมีประสิทธิภาพมากยิ่งขึ้น

โปรดอย่าลืมกรอกข้อมูลลงใน [รายการตรวจสอบวินิจฉัย](#) หากเป็นไปได้ให้เปิดเครื่องคอมพิวเตอร์ของคุณก่อนที่จะโทรติดต่อกับ Dell เพื่อขอความช่วยเหลือทางด้านเทคนิค และพยายามโทรโดยใช้โทรศัพท์ที่อยู่ที่เครื่องคอมพิวเตอร์หรือใกล้เครื่องมากที่สุด เพราะคุณอาจต้องพิมพ์คำสั่งบางคำสั่งบนแป้นพิมพ์ระหว่างการแก้ไข หรือทดลองการแก้ไขวิธีแก้ปัญหาแบบอื่น ๆ ซึ่งต้องทำที่หน้าเครื่องคอมพิวเตอร์เท่านั้น ดังนั้น ควรตรวจสอบดูให้แน่ใจว่าคุณมีคู่มือของเครื่องคอมพิวเตอร์ไว้แล้ว



ข้อควรระวัง: ในกรณีที่จำเป็นต้องเปิดฝาครอบเครื่องคอมพิวเตอร์ โปรดตรวจสอบดูให้แน่ใจว่าคุณได้ถอดสายไฟของเครื่องคอมพิวเตอร์และโมเด็มออกจากเต้าเสียบไฟแล้ว

รายการตรวจสอบวินิจฉัย

วันที่:
ชื่อ:
ที่อยู่:
หมายเลขโทรศัพท์:
ป้ายกำกับบริการ (บาร์โค้ดที่อยู่ด้านหลังของคอมพิวเตอร์):
รหัสบริการด่วน:
หมายเลขสิทธิ์ในการคืนสินค้า (ถ้าช่างเทคนิคของ Dell ให้มา):
ระบบปฏิบัติการและเวอร์ชัน:
อุปกรณ์ต่อพ่วง:
การ์ดเอ็กซ์แพนชัน:
คุณต่อเครื่องกับเน็ตเวิร์กหรือไม่? ใช่ ไม่ใช่
ชนิดของเน็ตเวิร์ก เวอร์ชัน และการ์ดเน็ตเวิร์ก:
โปรแกรมและเวอร์ชัน:
ให้อ่านเอกสารของระบบปฏิบัติการเพื่อดูเนื้อหาของไฟล์เริ่มต้นระบบ ถ้าคอมพิวเตอร์ต่ออยู่กับเครื่องพิมพ์ ให้พิมพ์แต่ละไฟล์ออกมา หรือบันทึกเนื้อหาของแต่ละไฟล์ก่อนที่จะโทรศัพท์ติดต่อกับ Dell
ข้อความแสดงความผิดพลาด รหัสการส่งเสียงบีบ หรือรหัสการวินิจฉัย:
คำอธิบายปัญหาและกระบวนการแก้ไขที่คุณดำเนินการไปแล้ว:

[กลับไปยังหน้าเอกสารหลัก](#)

[กลับไปยังหน้าเอกสารหลัก](#)

สิ่งที่คุณต้องรู้: คู่มือการใช้คอมพิวเตอร์ Dell™ Latitude™ C810

[การหาข้อมูล](#)

[สัญลักษณ์แสดงความปลอดภัยและสัญลักษณ์ของ EMC](#)

[คำแนะนำเพื่อความปลอดภัย](#)

[คำแนะนำของ EMC](#)

[การใช้ระบบคอมพิวเตอร์ของคุณ](#)

[นิสัยในการทำงานกับคอมพิวเตอร์ที่ถกหลักสี่ระยะ](#)

[เมื่อถอดหรือติดตั้งโมดลหน่วยความจำ](#)

[การป้องกันการคายประจุไฟฟ้าสถิต](#)

การหาข้อมูล

ยังมีเนื้อหาเพิ่มเติมนอกเหนือจาก *คู่มือการใช้ฉบับนี้* โดยอยู่ในเครื่องคอมพิวเตอร์ของคุณ



หมายเหตุ: ในบางครั้งจะมีเอกสารอัปเดตให้มาพร้อมกับเครื่องคอมพิวเตอร์ เพื่ออธิบายการเปลี่ยนแปลงของคอมพิวเตอร์หรือซอฟต์แวร์ ให้อ่านเอกสารเหล่านี้ ก่อนที่จะพิจารณาเอกสารอื่น ๆ เนื่องจากเอกสารเหล่านี้มักจะเป็นข้อมูลล่าสุดเสมอ

- 1 *คู่มือการตั้งค่า* ครอบคลุมวิธีการตั้งการตั้งค่าระบบปฏิบัติการที่ Dell เป็นผู้ติดตั้งให้
- 1 เอกสารเกี่ยวกับวิธีใช้งานอุปกรณ์ต่าง ๆ ในเครื่องคอมพิวเตอร์แบบออนไลน์ (อย่างเช่น โมเด็ม) รวมถึงอุปกรณ์อื่น ๆ ที่คุณเชื่อมต่อต่างหากจากเครื่องคอมพิวเตอร์
 - o ใน Microsoft® Windows® XP คลิกปุ่ม Start แล้วคลิก Help and Support จากหน้าต่าง Help and Support คลิกลิงค์เพื่อเข้าใช้งานคู่มือผู้ใช้และคู่มือระบบ
 - o ใน Windows 2000 ดับเบิลคลิกที่ไอคอน Dell User's Guide บน เดสก์ทอป แล้วคลิก System Information จากนั้น คลิก System Documentation
- 1 ไฟล์ Readme ซึ่งติดตั้งไว้ในฮาร์ดดิสก์ของคุณ จะให้ข้อมูลการเปลี่ยนแปลงทางเทคนิคที่ได้อัปเดตล่าสุดไว้ในเครื่องคอมพิวเตอร์ หรือเอกสารอ้างอิงทางเทคนิคขั้นสูงที่ออกมาเพื่อผู้ใช้หรือช่างเทคนิคที่มีประสบการณ์โดยเฉพาะ

โปรดดูข้อมูลรายละเอียดเกี่ยวกับชิ้นส่วนและอุปกรณ์ประกอบของเครื่องคอมพิวเตอร์ รวมถึงการถอดออกและใส่กลับอุปกรณ์ของเครื่องคอมพิวเตอร์ ได้ที่หัวข้อ *คู่มือการบริการ* ที่ เว็บไซต์สนับสนุนของ Dell ที่ <http://support.dell.com>

สัญลักษณ์แสดงความปลอดภัยและสัญลักษณ์ของ EMC

ข้อมูลต่อไปนี้ คือ ความหมายของสัญลักษณ์เพิ่มเติมที่ใช้ เฉพาะ ในคำแนะนำเพื่อความปลอดภัยและคำแนะนำการทำงานกับสนามแม่เหล็กไฟฟ้า



เสี่ยงต่อการระเบิด



เครื่องบิน



เสี่ยงต่อการเกิดไฟไหม้



คุณจะใช้คุณสมบัตินี้บนเครื่องบินไม่ได้



เสี่ยงต่อไฟฟ้าช็อต



คำแนะนำเพื่อความปลอดภัย

ข้อมูลทั่วไป

- 1 ห้ามทำการซ่อมแซมคอมพิวเตอร์เอง เว้นเสียแต่ว่าคุณเป็นช่างเทคนิคที่ได้รับการฝึกอบรมมาเป็นอย่างดี ให้ปฏิบัติตามคำแนะนำในการติดตั้งอย่างระมัดระวังเสมอ
- 1 หากคุณใช้สายไฟต่อพ่วงกับอะแดปเตอร์ AC โปรดตรวจสอบว่ากระแสไฟทั้งหมดของอุปกรณ์ที่ต่อเข้ากับสายต่อพ่วงไม่เกินค่ากระแสไฟของสายต่อพ่วงเอง
- 1 ห้ามสอดหรือแห้ววัตถุเข้าไปในช่องระบายอากาศหรือช่องเปิดของเครื่องคอมพิวเตอร์ เพราะอาจทำให้เกิดไฟไหม้หรือไฟฟ้าช็อตได้เนื่องจากอุปกรณ์ภายในเกิดการลัดวงจร
- 1 วางอะแดปเตอร์ AC ไว้ในบริเวณที่มีอากาศถ่ายเท เช่น บนโต๊ะหรือบนพื้น เมื่อคุณใช้จ่ายไฟให้กับคอมพิวเตอร์หรือซาร์จแบตเตอรี่ ห้ามนำกระดาษหรือสิ่งอื่น ๆ ที่อาจทำให้เกิดปัญหาต่อการระบายความร้อนไปคลุมบนอะแดปเตอร์ AC และอย่าใช้อะแดปเตอร์ AC เมื่อยังอยู่ในกระเป๋าใส่คอมพิวเตอร์

- 1. อย่าทำงานโดยวางเครื่องคอมพิวเตอร์ไว้บนผิวหนึ่งโดยตรงเป็นระยะเวลานาน อุณหภูมิของฐานคอมพิวเตอร์จะสูงขึ้น เมื่อใช้งานเครื่องคอมพิวเตอร์ในช่วงระยะเวลาหนึ่ง (โดยเฉพาะเมื่อใช้ไฟ AC) การให้ผิวหนึ่งสัมผัสกับความร้อนดังกล่าวเป็นเวลานานอาจทำให้ระคายเคืองหรือไหม้ได้



- 1. ห้ามใช้คอมพิวเตอร์ในสภาวะที่เปียกชื้น เช่น ในห้องน้ำ อ่าง หรือสระว่ายน้ำ หรือห้องใต้ถุนที่เปียกชื้น



- 1. หากเครื่องคอมพิวเตอร์ของคุณมีโมเด็มแบบในตัว หรือแบบติดตั้งเพิ่มเติม (การ์ดพีซี) ให้ถอดสายเคเบิลหากมีพายุฝนฟ้าคะนอง เพื่อหลีกเลี่ยงการเสี่ยงต่อการเกิดไฟฟ้าช็อตผ่านสายโทรศัพท์



- 1. เพื่อป้องกันอันตรายจากการเกิดไฟฟ้าช็อต ห้ามต่อหรือถอดสายเคเบิลใด ๆ หรือทำการซ่อมหรือเปลี่ยนค่าคอนพิเกอเรชันของผลิตภัณฑ์ที่ระหว่างที่เกิดพายุฝนฟ้าคะนอง ห้ามใช้เครื่องคอมพิวเตอร์ในระหว่างเกิดพายุฝนฟ้าคะนอง นอกจากนี้ได้ถอดสายเคเบิลทั้งหมดออกแล้ว และเครื่องคอมพิวเตอร์ทำงานโดยใช้พลังงานจากแบตเตอรี่

- 1. หากเครื่องคอมพิวเตอร์มีโมเด็มและสายเคเบิลที่ใช้กับโมเด็มอยู่แล้ว คุณควรจะใช้สายไฟที่มีขนาดต่ำสุด AWG 26 และปลั๊กแบบโมดูลาร์ RJ-11 ที่เป็นไปตามมาตรฐาน FCC

- 1. การ์ดพีซีชนิดต่าง ๆ อาจมีอุณหภูมิสูงขึ้นระหว่างการใช้งาน หลังจากการใช้งานอย่างต่อเนื่อง ให้ใช้ความระมัดระวังเมื่อคุณถอดการ์ดพีซีออก

- 1. ก่อนที่จะทำความสะอาดเครื่องคอมพิวเตอร์ ให้ดึงสายไฟออกก่อน ทำความสะอาดโดยใช้ผ้านุ่มที่ชุบน้ำหมาด ๆ ห้ามใช้ของเหลวหรือน้ำยาทำความสะอาดอื่น ๆ เนื่องจากอาจทำให้เกิดไฟไหม้ได้



สายไฟ (คำแนะนำเพื่อความปลอดภัย, ต่อ)



- 1. ให้ใช้เฉพาะอะแดปเตอร์ AC ที่ Dell ให้มา ซึ่งได้รับการอนุมัติให้ใช้กับเครื่องคอมพิวเตอร์ได้ การใช้อะแดปเตอร์ AC แบบอื่นอาจทำให้เกิดไฟไหม้หรือระเบิดได้

- 1. ก่อนที่จะต่อเครื่องคอมพิวเตอร์เข้ากับเต้าเสียบไฟ ให้ตรวจสอบแรงดันไฟฟ้าของอะแดปเตอร์ AC เพื่อตรวจสอบว่าแรงดันไฟฟ้าและความถี่ที่ต้องใช้ตรงกันกับของแหล่งจ่ายไฟหรือไม่

- 1. ในการตัดพลังงานไฟฟ้าจากเครื่องคอมพิวเตอร์ ให้ปิดเครื่อง ปลดแบตเตอรี่ออก จากนั้นจึงปลดสายไฟของอะแดปเตอร์ AC ออกจากเต้าเสียบ



- 1. ในการป้องกันไฟฟ้าช็อต ให้คุณเสียบอะแดปเตอร์ AC และสายเคเบิลของอุปกรณ์ต่อพ่วงเข้ากับแหล่งจ่ายไฟที่มีการต่อสายดินไว้อย่างถูกต้องแล้วเท่านั้น สายไฟเหล่านี้จะเป็นลักษณะแบบปลั๊กสามขา เพื่อให้มีการต่อลงกราวด์ได้ ห้ามใช้อะแดปเตอร์สำหรับขาเสียบของปลั๊ก หรือถอดขาของสายกราวด์ออกจากปลั๊กสายไฟ หากคุณใช้สายไฟต่อพ่วง ให้ใช้ประเภทสายที่เหมาะสมไม่ว่าจะเป็นแบบสองขาหรือสามขา เพื่อให้ตรงกับสายไฟของอะแดปเตอร์ AC

- 1. คุณต้องแน่ใจว่าไม่มีสิ่งใดวางทับอยู่บนสายไฟของอะแดปเตอร์ AC และสายไฟไม่วางเกะกะขวางทางจนอาจทำให้สะดุดหรือเหยียบโดนได้



- 1. หากคุณใช้แถบปลั๊กไฟที่มีหลายเต้าเสียบ ให้ใช้ความระมัดระวังเมื่อเสียบสายเคเบิลของอะแดปเตอร์ AC ที่แถบปลั๊กไฟ แถบปลั๊กไฟบางแถบอาจให้คุณเสียบปลั๊กเข้าไปได้แม้ว่าการเสียบนั้นจะไม่ถูกต้อง การเสียบปลั๊กไฟอย่างไม่ถูกต้องอาจส่งผลให้เกิดความเสียหายต่อเครื่องคอมพิวเตอร์อย่างถาวร อย่างเช่นเสี่ยงต่อการเกิดไฟฟ้าช็อต และ/หรือไฟไหม้ โปรดตรวจสอบว่าขาที่ต่อลงกราวด์ของปลั๊กเสียบไฟได้ต่อกับหน้าสัมผัสกราวด์ของแถบปลั๊กไฟ



แบตเตอรี่ (คำแนะนำเพื่อความปลอดภัย, ต่อ)



- 1. ใช้เฉพาะแบตเตอรี่ Dell ที่ได้รับการรับรองให้ใช้กับคอมพิวเตอร์เครื่องนี้เท่านั้น การใช้แบตเตอรี่ประเภทอื่นอาจเพิ่มความเสี่ยงต่อการเกิดไฟไหม้หรือระเบิดได้



- 1. ห้ามใส่ชุดแบตเตอรี่ไว้ในกระเป๋าเสื้อ กระเป๋า หรือภาชนะบรรจุอื่น ๆ ซึ่งมีวัตถุที่เป็นเหล็ก (อย่างเช่น กุญแจรถหรือคลิปหนีบกระดาษ) เนื่องจากอาจทำให้ขั้วแบตเตอรี่ลัดวงจรได้ และหากคุณใช้กระเป๋าใส่ไม่ถูก อาจส่งผลให้เกิดอุณหภูมิสูงมาก ผลที่ตามมาคือ ชุดใส่แบตเตอรี่อาจชำรุดเสียหาย หรือเกิดไฟไหม้ได้

- 1. แบตเตอรี่อาจเกิดการไหม้ขึ้นได้ หากวางในตำแหน่งที่ผิด ห้ามถอดแยกส่วนประกอบเด็ดขาด ให้ใช้ความระมัดระวังอย่างสูงเมื่อหยิบจับแบตเตอรี่ที่ชำรุดหรือรั่ว หากแบตเตอรี่ชำรุด อาจมีสารอิเล็กโทรไลต์รั่วออกมาจากเซลล์และทำให้เกิดการบาดเจ็บได้

- 1. ให้เก็บแบตเตอรี่ให้พ้นมือเด็ก



ห้ามวางเครื่องคอมพิวเตอร์หรือแบตเตอรี่ไว้ใกล้กับแหล่งกำเนิดความร้อน อย่างเช่น ตัวแครงสี เตาผิง เตาอบ ฮีทเตอร์ หรืออุปกรณ์ไฟฟ้าที่ให้ความร้อนอื่น ๆ หรืออย่าใช้ในบริเวณที่มีอุณหภูมิเกิน 60°C (140°F) เมื่อแบตเตอรี่มีอุณหภูมิสูงเกิน เซลล์แบตเตอรี่อาจจะระเบิด หรืออาจเกิดรอยร้าวทำให้เสี่ยงต่อการเกิดไฟไหม้ได้



ห้ามเผาแบตเตอรี่ หรือทิ้งแบตเตอรี่โดยปะปนกับขยะประเภทอื่น ๆ ในบ้าน เนื่องจากอาจเกิดการระเบิดได้ ให้ทิ้งแบตเตอรี่ที่ใช้แล้วตามคำแนะนำของบริษัทผู้ผลิต หรือโปรดติดต่อตัวแทนในท้องที่ของคุณสำหรับคำแนะนำในการกำจัดขยะ ให้กำจัดแบตเตอรี่ที่ใช้แล้วหรือที่ชำรุดเสียหายโดยเร็ว



การเดินทางทางอากาศ (คำแนะนำเพื่อความปลอดภัย, ต่อ)



ในขณะที่คุณอยู่บนเครื่องบิน ข้อกำหนดของ Federal Aviation Administration บางข้อ และ/หรือข้อจำกัดเฉพาะสายการบินอาจจะนำมาใช้กับเครื่องคอมพิวเตอร์ Dell™ ของคุณได้ ตัวอย่างเช่น ข้อกำหนด/ข้อจำกัดบางข้ออาจจะห้ามไม่ให้ใช้อุปกรณ์อิเล็กทรอนิกส์ส่วนตัว (PED) ซึ่งอุปกรณ์นั้นอาจส่งผลกระทบต่อคลื่นวิทยุ หรือสัญญาณคลื่นแม่เหล็กไฟฟ้าอื่นได้ในขณะอยู่บนเครื่องบิน



เพื่อที่จะปฏิบัติตามข้อจำกัดทั้งหมดได้อย่างดีที่สุด หากผู้ใช้ คอมพิวเตอร์แบบพกพาที่ติดตั้ง Dell TrueMobile™ หรือเครื่องมือสื่อสารไร้สายอื่น ๆ โปรดเลิกใช้งานอุปกรณ์เหล่านี้ก่อนขึ้นเครื่อง และปฏิบัติตามคำแนะนำของพนักงานสายการบินที่มีต่ออุปกรณ์ต่าง ๆ



นอกจากนี้แล้ว คุณจะใช้ PED อย่างเช่น คอมพิวเตอร์แบบพกพาบนเครื่องบินไม่ได้ในบางช่วง เช่น ขณะที่เครื่องบินกำลังขึ้นหรือกำลังลงจอด อย่างไรก็ตาม สายการบินบางแห่งอาจจะกำหนดช่วงวิกฤตบางช่วงเพิ่มเติม อย่างเช่นขณะที่เครื่องบินอยู่ในระดับความสูงต่ำกว่า 3050 เมตร (10,000 ฟุต) โปรดปฏิบัติตามคำแนะนำเฉพาะของสายการบินเกี่ยวกับช่วงเวลาที่เหมาะสมที่จะใช้ PED

คำแนะนำของ EMC

- 1 การใช้สายที่มีฉนวนหุ้มจะช่วยให้คุณมั่นใจได้ว่าคุณยังสามารถทำงานในสภาวะที่จำแนกไว้ตามประเภทของ EMC ได้ คุณสามารถเลือกซื้อสายเคเบิลสำหรับเครื่องพิมพ์ที่ต่อแบบขนานได้จาก Dell หากคุณต้องการ คุณสามารถสั่งซื้อสายเคเบิลได้ที่เว็บไซต์ของ Dell ที่ <http://www.dell.com>
- 1 ประจุไฟฟ้าสถิตสามารถก่อความเสียหายต่อชิ้นส่วนภายในเครื่องคอมพิวเตอร์ได้ เพื่อป้องกันความเสียหายที่เกิดจากไฟฟ้าสถิต ให้คายประจุไฟฟ้าสถิตออกจากร่างกายก่อนที่จะแตะชิ้นส่วนอิเล็กทรอนิกส์ใด ๆ ของคอมพิวเตอร์ เช่น โมดูลหน่วยความจำ เป็นต้น คุณสามารถทำเช่นนี้ได้โดยการแตะที่ผิวโลหะที่ไม่มีสีเคลือบบนแผง I/O ของคอมพิวเตอร์

การใช้ระบบคอมพิวเตอร์ของคุณ

ปฏิบัติตามคำแนะนำต่อไปนี้เพื่อป้องกันความเสียหายที่อาจเกิดขึ้นกับเครื่องคอมพิวเตอร์

- 1 ขณะที่ติดตั้งคอมพิวเตอร์สำหรับการทำงาน ให้วางคอมพิวเตอร์ในแนวราบกับระดับพื้นผิววาง
 - 1 ในระหว่างการเดินทาง อย่าวางคอมพิวเตอร์ขึ้นเครื่องบินรวมไปกับกระเป๋าเดินทาง คุณสามารถนำคอมพิวเตอร์ผ่านเครื่องตรวจเอกซเรย์ได้ แต่อย่าให้คอมพิวเตอร์ผ่านทางเครื่องตรวจจับโลหะ ในกรณีที่ต้องมีการตรวจสอบคอมพิวเตอร์ของคุณ ควรตรวจดูให้แน่ใจว่าแบตเตอรี่ของคุณมีไฟอยู่เพื่อว่าเจ้าหน้าที่อาจขอให้คุณเปิดเครื่องคอมพิวเตอร์ได้
 - 1 เมื่อคุณเดินทางโดยถอดฮาร์ดดิสก์ออกจากคอมพิวเตอร์ ให้ห่อหุ้มไดรฟ์ด้วยวัสดุที่คุณสมบัติเป็นฉนวน เช่น ผ้าหรือกระดาษ ในกรณีที่มีการตรวจสอบไดรฟ์นั้นจะต้องพร้อมสำหรับติดตั้งลงในเครื่องคอมพิวเตอร์ คุณสามารถนำฮาร์ดดิสก์ผ่านเครื่องเอกซเรย์ แต่ห้ามนำฮาร์ดดิสก์ไปทดสอบกับเครื่องตรวจจับโลหะ
 - 1 ขณะเดินทาง ไม่ควรเก็บคอมพิวเตอร์ไว้ในที่เก็บสัมภาระเหนือที่นั่งผู้โดยสาร เนื่องจากอาจจะเลื่อนตกลงมาได้ อย่าทำคอมพิวเตอร์หล่น หรืออย่าให้คอมพิวเตอร์ถูกกระแทก
 - 1 ปกป้องคอมพิวเตอร์ แบตเตอรี่ และฮาร์ดดิสก์จากสภาพแวดล้อมที่อาจเป็นอันตราย เช่น สถานที่ที่สกปรก มีฝุ่นละออง มีอาหาร ของเหลว อุณหภูมิสูงมาก และการสัมผัสกับแสงแดดโดยตรง
 - 1 เมื่อคุณเคลื่อนย้ายคอมพิวเตอร์ของคุณระหว่างสภาพแวดล้อมที่มีอุณหภูมิและความชื้นแตกต่างกัน การกั้นตัวอาจเกิดขึ้นภายนอกหรือภายในคอมพิวเตอร์ เพื่อหลีกเลี่ยงความเสียหายของคอมพิวเตอร์ ควรปล่อยให้ความชื้นในคอมพิวเตอร์ระเหยไปเป็นเวลาพอสมควรก่อนจะใช้คอมพิวเตอร์
- ข้อสังเกต:** เมื่อนำคอมพิวเตอร์จากสภาพอุณหภูมิต่ำไปไว้ในบริเวณที่มีอุณหภูมิสูงกว่า หรือจากที่มีอุณหภูมิสูงไปไว้ในที่มีอุณหภูมิต่ำกว่า ควรปล่อยให้คอมพิวเตอร์ปรับสภาพกับอุณหภูมิห้อง ก่อนที่จะเปิดเครื่องคอมพิวเตอร์

- 1 เมื่อถอดสายไฟ ให้ดึงที่ตัวปลั๊กหรือที่เงื่อนสายไฟ อย่าวางสายไฟโดยตรง ในขณะที่ดึงปลั๊กออก พยายามดึงให้ตรงกับช่องเพื่อป้องกันไม่ให้ขาปลั๊กงอ และก่อนที่จะเสียบปลั๊กสายไฟลงไป ให้ตรวจดูด้วยว่าขาปลั๊กกับช่องเสียบนั้นตรงกัน
- 1 ถือชิ้นส่วนต่าง ๆ อย่างระมัดระวัง ให้จับอุปกรณ์ต่าง ๆ เช่น หน่วยความจำที่ขอบ ห้ามจับที่ขา
- 1 ขณะที่คุณถอดโมดูลหน่วยความจำออกจากเมนบอร์ด หรือถอดอุปกรณ์ต่อพ่วงออกจากเครื่องคอมพิวเตอร์ ให้คุณรอประมาณ 5 วินาที หลังจากปิด

เครื่องคอมพิวเตอร์ ก่อนที่จะถอดโมดูลหน่วยความจำหรือถอดอุปกรณ์ต่อพ่วง เพื่อป้องกันความเสียหายที่อาจเกิดขึ้นกับเมนบอร์ด

- 1 ทำความสะอาดจอแสดงผลโดยใช้ผ้านุ่มที่สะอาดและน้ำยาทำความสะอาดกระจกที่ไม่มีสารเคลือบหรือวัสดุขัด ให้เทน้ำยาทำความสะอาดลงบนผ้า จากนั้น ใช้ผ้าเช็ดจอแสดงผลในทิศทางเดียว โดยถูจากด้านบนของจอแสดงผลลงมาทางด้านล่าง หากจอแสดงผลมีน้ำมันหรือสิ่งแปลกปลอมอื่น ๆ ให้ใช้ไอโซโพรพิลแอลกอฮอล์แทนที่จะใช้น้ำยาทำความสะอาดกระจกที่มีจำหน่ายตามท้องตลาด
- 1 หากเครื่องคอมพิวเตอร์ของคุณเบี่ยงหรือชำรุดเสียหาย ให้ปฏิบัติตามขั้นตอนตามที่อธิบายไว้ใน "วิธีแก้ปัญหา" หลังจากปฏิบัติตามขั้นตอนดังกล่าวแล้ว หากคอมพิวเตอร์ยังไม่สามารถทำงานได้ตามปกติ [โปรดติดต่อ Dell](#)

นิสัยในการทำงานกับคอมพิวเตอร์ที่ถูกหลักสรีระ

⚠️ ข้อควรระวัง: การใช้แป้นพิมพ์อย่างไม่เหมาะสมหรือใช้เป็นเวลานานอาจก่อให้เกิดการบาดเจ็บได้

⚠️ ข้อควรระวัง: การมองจอแสดงผลหรือจอภาพภายนอกติดต่อกันเป็นเวลานานอาจทำให้สายตาล้าได้

เพื่อให้การทำงานมีประสิทธิภาพและสะดวกสบายที่สุด ให้ปฏิบัติตามคำแนะนำเกี่ยวกับการทำงานที่ถูกหลักสรีระ เมื่อติดตั้งและใช้งานเครื่องคอมพิวเตอร์:

- 1 วางตำแหน่งของเครื่องคอมพิวเตอร์ให้อยู่ตรงหน้าคุณขณะทำงาน
- 1 ปรับความเอียงของจอแสดงผล ความคมชัด ความสว่าง และแสงรอบ ๆ ตัวคุณ (เช่น แสงไฟเหนือศีรษะ โคมไฟบนโต๊ะ และผ้าม่าน หรือสิ่งบดบังแสงที่หน้าต่าง) เพื่อลดการสะท้อนและความจ้าของแสงจากจอแสดงผลของคอมพิวเตอร์
- 1 เมื่อใช้จอภาพภายนอกกับคอมพิวเตอร์ของคุณ ให้ตั้งจอภาพในระยะที่สบายสำหรับสายตามากที่สุด (โดยปกติจะเป็น 510 ถึง 610 มิลลิเมตร (มม.) [20 ถึง 24 นิ้ว] จากตาของคุณ) ตรวจสอบว่าหน้าจออยู่ที่ระดับสายตาหรือต่ำกว่านั้นเล็กน้อยเมื่อคุณนั่งอยู่หน้าจอภาพ
- 1 ใช้เก้าอี้ที่รองรับแผ่นหลังและก้นกบได้อย่างดี
- 1 วางแขนในแนวระนาบโดยให้ข้อมืออยู่ในท่าที่เป็นธรรมชาติและสบายที่สุดขณะที่ใช้แป้นพิมพ์ ทัชแพด แทร็คสติ๊ก หรือเมาส์ต่อพ่วงจากภายนอก
- 1 ใช้แผ่นที่รองฝ่ามือกับแป้นพิมพ์ ทัชแพด หรือแทร็คสติ๊กเสมอ ถ้าใช้เมาส์ภายนอก ให้เหลือที่ไว้สำหรับวางแขนด้วย
- 1 ปล่อยต้นแขนให้อยู่ในตำแหน่งข้างลำตัวตามธรรมชาติ
- 1 นั่งตัวตรงโดยวางเท้าบนพื้นและโคนขาอยู่ในแนวระดับ
- 1 ขณะนั่ง ให้น้ำหนักของขาตกอยู่ที่เท้า ไม่ใช่อยู่ที่ด้านหน้าของเบาะเก้าอี้ ให้ปรับความสูงของเก้าอี้หรือใช้ที่พักเท้าถ้าจำเป็น เพื่อรักษาท่าที่ถูกต้องเอาไว้
- 1 เปลี่ยนอิริยาบถในการทำงานอยู่เสมอ พยายามจัดระเบียบของงานเพื่อให้คุณไม่ต้องนั่งพิมพ์ติดต่อกันเป็นเวลานาน เมื่อคุณหยุดพิมพ์ ให้พยายามทำกิจกรรมที่ต้องใช้มือทั้งสองข้าง

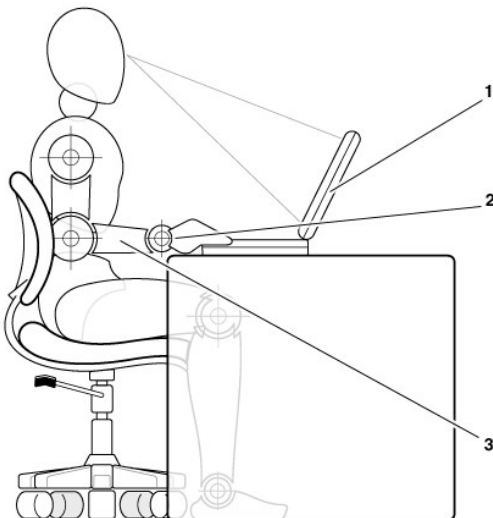

- 1 คอมพิวเตอร์วางอยู่ในตำแหน่งที่ตรงกับด้านหน้าของผู้ใช้
- 2 ข้อมือวางราบและผ่อนคลาย
- 3 แขนอยู่ในระดับเดียวกับโต๊ะ

เมื่อถอดหรือติดตั้งโมดูลหน่วยความจำ

ก่อนที่จะถอดหรือติดตั้งโมดูลหน่วยความจำ ให้ทำตามขั้นตอนดังต่อไปนี้ตามลำดับ

ข้อสังเกต: คุณควรเปิดใช้ภายในเครื่องคอมพิวเตอร์ ก็ต่อเมื่อคุณต้องการติดตั้งโมดูลหน่วยความจำเท่านั้น

ข้อสังเกต: ให้รอ 5 วินาที หลังจากปิดเครื่องคอมพิวเตอร์ ก่อนที่จะถอดหน่วยความจำออกจากเครื่องเพื่อป้องกันความเสียหายที่อาจเกิดขึ้นกับเมนบอร์ด

1. ปิดเครื่องคอมพิวเตอร์และอุปกรณ์ต่อพ่วงใด ๆ ที่ต่ออยู่
 2. ถอดสายเครื่องคอมพิวเตอร์และอุปกรณ์ต่อพ่วงออกจากแหล่งจ่ายไฟ AC เพื่อลดอาการบาดเจ็บหรือการถูกไฟฟ้าดูด รวมทั้งถอดสายโทรศัพท์หรือสายสัญญาณการสื่อสารต่าง ๆ ออกจากตัวเครื่องคอมพิวเตอร์ด้วย
 3. ถอดแบตเตอรี่หลักออกจากเครื่อง และหากจำเป็นให้ถอดแบตเตอรี่ก่อนที่สวิตช์ออกจากช่องใส่ไดรฟ์เพิ่มเติม
 4. ถ่ายประจุในตัวให้เป็นกลางโดยการสัมผัสผิวโลหะที่ไม่มีสีเคลือบ เช่น ช่องเสียบ I/O ที่ด้านหลังเครื่องคอมพิวเตอร์
- ขณะที่คุณกำลังทำงาน ให้คุณแตะแผง I/O เป็นระยะ ๆ เพื่อกำจัดไฟฟ้าสถิตซึ่งอาจทำให้อุปกรณ์ภายในเครื่องเกิดความเสียหายได้

การป้องกันการคายประจุไฟฟ้าสถิต

ประจุไฟฟ้าสถิตสามารถก่อความเสียหายต่อชิ้นส่วนภายในเครื่องคอมพิวเตอร์ได้ เพื่อป้องกันความเสียหายที่เกิดจากไฟฟ้าสถิต ให้คายประจุไฟฟ้าสถิตออกจากร่างกายก่อนที่จะแตะชิ้นส่วนอิเล็กทรอนิกส์ใด ๆ ของคอมพิวเตอร์ เช่น โมดูลหน่วยความจำ เป็นต้น คุณสามารถทำเช่นนี้ได้โดยการแตะที่ผิวโลหะที่ไม่มีสีเคลือบบนแผง I/O ของคอมพิวเตอร์

เมื่อต้องทำงานภายในเครื่องคอมพิวเตอร์ต่อ ให้หมั่นแตะที่ช่องเสียบ I/O เป็นระยะ ๆ เพื่อคายประจุไฟฟ้าที่สะสมออกจากร่างกาย

นอกเหนือจากข้อควรระวังเบื้องต้นดังกล่าวแล้ว คุณอาจปฏิบัติตามขั้นตอนต่อไปนี้เพื่อป้องกันอันตรายจากการคายประจุไฟฟ้าสถิต (ESD - electrostatic discharge)

1. เมื่อแกะชิ้นส่วนที่ไวต่อประจุไฟฟ้าสถิตออกจากหีบห่อบรรจุ อย่านำชิ้นส่วนนั้นออกจากหีบห่อป้องกันประจุไฟฟ้าสถิตจนกว่าคุณพร้อมที่จะติดตั้งชิ้นส่วนนั้น และก่อนที่จะแกะหีบห่อป้องกันประจุไฟฟ้าสถิตออก ให้ตรวจสอบว่าได้คายประจุไฟฟ้าสถิตออกจากร่างกายแล้ว
1. เมื่อมีการขนส่งชิ้นส่วนที่มีความไวต่อไฟฟ้าสถิต ก่อนอื่นให้ใส่ลงในกล่องหรือหีบห่อบรรจุที่มีคุณสมบัติป้องกันประจุไฟฟ้าสถิต
1. ในกรณีที่ต้องจับชิ้นส่วนที่มีความไวต่อไฟฟ้าสถิต ให้จับในบริเวณที่ปลอดภัยจากไฟฟ้าสถิต ถ้าเป็นไปได้ ให้ใช้แผ่นรองพื้นและเบาะรองที่ป้องกันไฟฟ้าสถิต

คำเตือนต่อไปนี้อาจปรากฏทั่วทั้งเอกสาร เพื่อเตือนให้คุณมีความระมัดระวัง

ข้อสังเกต: โปรดดูที่ "การป้องกันการคายประจุไฟฟ้าสถิต" ในคำแนะนำเพื่อความปลอดภัยในตอนต้นของคู่มือเล่มนี้

[กลับไปยังหน้าเอกสารหลัก](#)

[กลับไปไปยังหน้าเอกสารหลัก](#)

การประหยัดพลังงาน: คู่มือการใช้คอมพิวเตอร์ Dell™ Latitude™ C810

[คำแนะนำในการจัดการ](#)

[คุณสมบัติของตัวเลือกการใช้พลังงาน](#)

[โหมดการจัดการพลังงาน](#)

[สัญลักษณ์ ENERGY STAR®](#)

คำแนะนำในการจัดการ

 **หมายเหตุ:** โปรดดูข้อมูลเกี่ยวกับการประหยัดพลังงานแบตเตอรี่ที่ "[ข้อมูลเกี่ยวกับแบตเตอรี่](#)"

- 1 ควรต่อคอมพิวเตอร์กับเต้าเสียบไฟหากเป็นไปได้ เนื่องจากจำนวนครั้งของการประจุแบตเตอรี่มีผลอย่างมากต่ออายุการใช้งานของแบตเตอรี่นั้น
- 1 พักคอมพิวเตอร์ไว้ใน [โหมด Standby](#) หรือ [โหมด Hibernate](#) เมื่อไม่ได้ใช้คอมพิวเตอร์นาน ๆ
- 1 หากคุณต้องการเชื่อมต่อคอมพิวเตอร์กับพอร์ตเชื่อมต่อหรือสถานีขยาย คลิก None (หรือ **ไม่ต้องดำเนินการใด ๆ**) เมื่อคุณตั้งค่าตัวเลือกของจอแสดงผลในแท็บ [Advanced](#) ในหน้าต่าง Power Options Properties ของ Microsoft® Windows®
- 1 เมื่อต้องการออกจากโหมดการจัดการพลังงาน ให้กดปุ่มเพาเวอร์

โหมดการจัดการพลังงาน

โหมด Standby

โหมด Standby จะช่วยประหยัดพลังงาน โดยจะปิดจอแสดงผลและฮาร์ดดิสก์หลังจากครบระยะเวลาที่กำหนดไว้ (ระยะเวลาก่อนเข้าสู่โหมดประหยัดพลังงาน) เมื่อคุณออกจากโหมด Standby เครื่องจะกลับสู่สถานะเดิมก่อนเข้าสู่โหมดนี้

ข้อสังเกต: หากเครื่องคอมพิวเตอร์ขาดกระแสไฟ AC และพลังงานจากแบตเตอรี่ ขณะอยู่ในโหมด Standby อาจทำให้สูญเสียข้อมูลได้

เมื่อต้องการเข้าสู่โหมด Standby ให้ทำตามขั้นตอนดังต่อไปนี้



- 1 ใน *ไมโครซอฟท์ วินโดวส์ XP* คลิกปุ่ม Start คลิก Turn Off Computer แล้วคลิก Stand By

ใน *ไมโครซอฟท์ วินโดวส์ 2000* คลิกปุ่ม Start คลิก Shutdown คลิก Standby แล้วคลิก OK

หรือ

- 1 ใช้วิธีใดวิธีหนึ่งดังต่อไปนี้ โดยขึ้นอยู่กับวิธีการตั้งค่าตัวเลือกการจัดการพลังงาน ในแท็บ [Advanced](#) :

- o กดปุ่มเพาเวอร์
- o ปิดจอแสดงผล

- o กดแป้นพิมพ์ลัดของการจัดการพลังงาน (บางครั้งอาจเรียกว่า "sleep button"),  

หากจอแสดงผลภายนอกเชื่อมต่อกับเครื่องคอมพิวเตอร์ ในขณะที่ปิดจอแสดงผล เครื่องจะไม่เข้าสู่โหมด Standby คุณยังคงสามารถใช้อจอแสดงผลภายนอกได้

เมื่อต้องการออกจากโหมด Standby ให้กดปุ่มเพาเวอร์ หรือเปิดจอแสดงผล ขึ้นอยู่กับวิธีที่คุณตั้งค่าตัวเลือกไว้ในแท็บ [Advanced](#)

โหมด Hibernate (โหมด Suspend-to-Disk)



โหมด Hibernate (อาจเรียกว่าโหมด Suspend-to-Disk หรือ S2D) จะช่วยประหยัดพลังงานโดยการคัดลอกข้อมูลของระบบไปยังพื้นที่ที่จองไว้บนฮาร์ดดิสก์ แล้วปิดเครื่องโดยสมบูรณ์ เมื่อคุณออกจากโหมด Hibernate เครื่องคอมพิวเตอร์จะกลับสู่สถานะเดิมก่อนหน้าที่จะเข้าสู่โหมดนี้

ข้อสังเกต: คุณไม่สามารถถอดอุปกรณ์หรือปลดเครื่องคอมพิวเตอร์ออกจากสถานีขยายขณะที่อยู่ในโหมด Hibernate

เครื่องคอมพิวเตอร์จะเข้าสู่โหมด Hibernate หากประจุแบตเตอรี่อยู่ในระดับต่ำมาก

ทั้งนี้ขึ้นอยู่กับวิธีที่คุณตั้งค่าตัวเลือกการจัดการพลังงานในแท็บ Advanced ให้ใช้วิธีต่อไปนี้เพื่อเข้าสู่โหมด Hibernate

- 1 กดปุ่มเพาเวอร์
- 1 ปิดจอแสดงผล

- 1 กดแป้นพิมพ์ลัดของการจัดการพลังงาน (บางครั้งอาจเรียกว่า "sleep button"),  

หากจอแสดงผลภายนอกเชื่อมต่อกับเครื่องคอมพิวเตอร์อยู่ ในขณะที่คุณเปิดจอแสดงผล คอมพิวเตอร์จะไม่เข้าสู่โหมด Hibernate คุณยังคงสามารถใช้อจอแสดงผลภายนอกได้

 **หมายเหตุ:** คุณไม่สามารถออกจากโหมด Standby หรือโหมด Hibernate ได้โดยกดแป้นพิมพ์หรือแตะที่ทัชแพด

 **หมายเหตุ:** การ์ดพีซีบางรุ่นอาจทำงานได้ไม่ถูกต้อง หลังเครื่องออกจากโหมด Hibernate ให้ถอด แล้วใส่การ์ดใหม่ หรือบูตเครื่องคอมพิวเตอร์ใหม่

เมื่อต้องการออกจากโหมด Hibernate ให้กดปุ่มเพาเวอร์ เครื่องอาจใช้เวลาเล็กน้อยในการออกจากโหมด Hibernate

โปรดดูข้อมูลเพิ่มเติมเกี่ยวกับโหมด Hibernate ได้ในเอกสารที่มาพร้อมกับระบบปฏิบัติการของคุณ

คุณสมบัติของตัวเลือกการใช้พลังงาน

ในการเข้าใช้งานหน้าต่าง Power Options Properties ให้ทำตามขั้นตอนดังต่อไปนี้

สำหรับวินโดวส์ XP

1. คลิกปุ่ม Start แล้วคลิก Control Panel
2. ในส่วน Pick a category ให้คลิกที่ Performance and Maintenance
3. ในส่วน or pick a Control Panel icon ให้คลิกที่ Power Options

สำหรับวินโดวส์ 2000

1. คลิกที่ปุ่ม Start เลือก Settings และคลิกที่ Control Panel
2. ดับเบิลคลิกที่ไอคอน Power Options

เห็น Power Schemes

เมนูแบบพูลดาวน์ของ Power schemes จะแสดงสกินการใช้พลังงานซึ่งตั้งค่าไว้แล้วตามที่คุณเลือกไว้ สกินการใช้พลังงานจะขึ้นอยู่กับระบบปฏิบัติการที่ใช้ โดยมีค่าบางค่าดังนี้

 **หมายเหตุ:** คุณควรใช้สกิน Portable/Laptop ในการใช้พลังงานจากแบตเตอรี่ให้ได้ประสิทธิภาพสูงสุด

- ┆ Home/Office Desk
- ┆ Portable/Laptop
- ┆ Always On
- ┆ Presentation
- ┆ Minimal Power Management
- ┆ Max Battery

สกินการใช้พลังงานที่จัดเตรียมไว้แต่ละสกินจะมีระยะเวลาก่อนเข้าสู่โหมดประหยัดพลังงาน, การปิดจอแสดงผล และการปิดฮาร์ดดิสก์ต่างกัน โปรดดูข้อมูลเพิ่มเติมเกี่ยวกับตัวเลือกการจัดการพลังงาน ที่ [Help and Support Center](#) (ใน Windows XP) หรือ Windows Help (ใน Windows 2000)

เห็น Alarms

 **หมายเหตุ:** เมื่อต้องการเลือกใช้สัญญาณเตือนที่มีเสียง ให้คลิกปุ่ม Alarm Action แล้วเลือก Sound alarm

การตั้งค่า Low battery alarm และ Critical battery alarm จะเตือนคุณด้วยความถี่ที่ต่ำกว่าเปอร์เซ็นต์ที่กำหนด เมื่อคุณได้รับเครื่องคอมพิวเตอร์ บ็อกซ์ตัวเลือก Low battery alarm และ Critical battery alarm จะได้รับการเลือกไว้แล้ว ซึ่งคุณควรใช้การตั้งค่านี้ต่อไป โปรดดูข้อมูลเพิ่มเติมเกี่ยวกับค่าเตือนแบตเตอรี่อื่นที่ ["ค่าเตือนเรื่องแบตเตอรี่"](#)

เห็น Power Meter

เห็น Power Meter จะแสดงที่มาของกระแสไฟฟ้า และปริมาณประจุแบตเตอรี่ที่มีอยู่

เห็น Advanced

เห็น Advanced ทำให้คุณสามารถดำเนินการต่าง ๆ ดังต่อไปนี้

- ┆ ตั้งค่าตัวเลือกโหมด Standby และไอคอนพลังงาน

 **หมายเหตุ:** หากคุณกำลังจะเชื่อมต่อคอมพิวเตอร์ของคุณเข้ากับตัวจำลองพอร์ตหรือสถานีขยาย ให้คลิก None เมื่อตั้งค่าตัวเลือกปิดจอแสดงผล การตั้งค่าเช่นนี้จะช่วยให้มั่นใจว่าเครื่องคอมพิวเตอร์จะไม่เข้าสู่โหมด Standby หรือโหมด Hibernate เมื่อคุณปิด (ทับ) จอแสดงผล

- ┆ ตั้งค่าการใช้งานดังต่อไปนี้
 - เปิดใช้โหมด Standby
 - เปิดใช้โหมด Hibernate
 - ปิดระบบปฏิบัติการวินโดวส์ และปิดเครื่องคอมพิวเตอร์
 - เลือกไม่กระทำการใด (None)

เมื่อต้องการตั้งโปรแกรมฟังก์ชันต่าง ๆ ให้คลิกที่ตัวเลือกจากเมนูพูลดาวน์ที่สอดคล้องกัน หลังจากนั้น ให้คลิก OK

เห็น Hibernate

แท็บ Hibernation จะให้คุณเลือกใช้โหมด Hibernation ได้โดยคลิกที่ตัวเลือก **Enable hibernation support**

แท็บ Intel® SpeedStep™ Technology

 **หมายเหตุ:** วินโดวส์ XP จะควบคุมระดับประสิทธิภาพของโปรเซสเซอร์ โดยขึ้นอยู่กับสกินพลังงานที่คุณเลือก โปรดดูที่ "[แท็บ Power Schemes](#)"

 **หมายเหตุ:** ในการที่จะใช้เทคโนโลยี SpeedStep ของ Intel เครื่องของคุณต้องกำลังรันระบบปฏิบัติการวินโดวส์อยู่

หน้าต่าง Power Options Properties จะมีแท็บ Intel® SpeedStep™ technology ทั้งนี้ขึ้นอยู่กับระบบปฏิบัติการและไมโครโปรเซสเซอร์ของคุณ เทคโนโลยี SpeedStep ของ Intel จะช่วยให้คุณตั้งค่าระดับประสิทธิภาพของโปรเซสเซอร์ได้ โดยขึ้นอยู่กับว่าเครื่องกำลังรันอยู่โดยใช้แบตเตอรี่ หรือใช้ไฟ AC

- 1. **Automatic** — โปรเซสเซอร์จะรันที่ความเร็วสูงสุดที่เป็นไปได้ (โหมด "ประสิทธิภาพสูงสุด") ในขณะที่เครื่องคอมพิวเตอร์ใช้พลังงานจากไฟ AC เมื่อคอมพิวเตอร์ใช้พลังงานจากแบตเตอรี่ โปรเซสเซอร์จะรันในโหมด Battery Optimized
- 1. **Maximum Battery** — โปรเซสเซอร์จะทำงานด้วยความเร็วที่ลดลง เพื่อยืดอายุการใช้งานแบตเตอรี่
- 1. **Maximum Performance** — โปรเซสเซอร์จะรันที่ความเร็วสูงสุดที่เป็นไปได้ แม้แต่ในขณะที่ใช้พลังงานจากแบตเตอรี่
- 1. **Battery Optimized Performance** — ความเร็วของโปรเซสเซอร์จะปรับให้เหมาะสมสำหรับใช้พลังงานจากแบตเตอรี่ แม้แต่ในขณะที่เครื่องคอมพิวเตอร์นั้นต่ออยู่กับเต้าเสียบไฟ

ในการเปลี่ยนแปลงตัวเลือกของ Intel SpeedStep ให้ทำตามขั้นตอนดังต่อไปนี้

1. คลิกปุ่ม **Advanced** แล้วคลิกตัวเลือกใดตัวเลือกหนึ่งดังต่อไปนี้
 - 1. **Disable Intel SpeedStep technology control**
 - 1. **Remove flag icon (from the notification area)**
 - 1. **Disable audio notification when performance changes**
2. คลิก **OK** เพื่อรับการเปลี่ยนแปลงทั้งหมด แล้วคลิก **OK** เพื่อปิดหน้าต่าง Intel SpeedStep technology

คุณยังสามารถเปลี่ยนแปลงการตั้งค่า Intel SpeedStep โดยการคลิกขวาที่แฟล็กไอคอนในพื้นที่การแจ้งเตือนได้อีกด้วย



สัญลักษณ์ ENERGY STAR®

มาตรฐาน ENERGY STAR® ของ EPA เกิดจากความร่วมมือกันระหว่าง EPA และบริษัทผู้ผลิตเครื่องคอมพิวเตอร์เพื่อลดการเกิดมลภาวะในอากาศโดยการส่งเสริมให้มีการใช้ผลิตภัณฑ์เกี่ยวกับคอมพิวเตอร์ที่มีการใช้พลังงานได้อย่างคุ้มค่า โดย EPA ได้ประเมินว่าการใช้คอมพิวเตอร์ที่ตรงตามมาตรฐาน ENERGY STAR® จะช่วยให้ผู้ใช้ประหยัดค่าไฟได้สูงถึง 2 พันล้านดอลลาร์ต่อปี

[กลับไปยังหน้าเอกสารหลัก](#)

[กลับไปยังหน้าเอกสารหลัก](#)

ประกาศเกี่ยวกับข้อบังคับต่าง ๆ: คู่มือการใช้คอมพิวเตอร์ Dell™ Latitude™ C810

- [ข้อมูลทั่วไป](#)
- [ประกาศของ FCC \(สำหรับสหรัฐอเมริกาเท่านั้น\)](#)
- [ประกาศของ IC \(สำหรับแคนาดาเท่านั้น\)](#)
- [ประกาศ CE \(สำหรับสหภาพยุโรป\)](#)
- [การทิ้งแบตเตอรี่](#)
- [ประกาศ CCIB \(สำหรับจีนเท่านั้น\)](#)
- [ตามข้อกำหนด EN 55022 \(สาธารณรัฐเช็กเท่านั้น\)](#)
- [ประกาศ VCCI \(สำหรับญี่ปุ่นเท่านั้น\)](#)
- [ประกาศ MIC \(สำหรับเกาหลีเท่านั้น\)](#)
- [ประกาศของศูนย์ทดสอบและการรับรองประเทศโปแลนด์](#)
- [Wymagania Polskiego Centrum Badan i Certifikacji](#)
- [Pozostale instrukcje bezpieczenstwa](#)
- [ข้อมูลเกี่ยวกับ NOM \(สำหรับเม็กซิโกเท่านั้น\)](#)
- [Información para NOM \(únicamente para México\)](#)
- [ประกาศ BSMI \(สำหรับไต้หวันเท่านั้น\)](#)
- [ประกาศเกี่ยวกับเครื่องหมาย CE](#)
- [ค่าธรรมเนียมขององค์กร Telecom แห่งนิวซีแลนด์](#)

ข้อมูลทั่วไป

สัญญาณรบกวนจากคลื่นแม่เหล็กไฟฟ้า (EMI) คือ สัญญาณหรือการแผ่รังสีใด ๆ ไม่ว่าจะเป็นการแผ่รังสีไปในพื้นที่ว่างหรือการส่งไปตามตัวนำสัญญาณหรือพลังงาน ซึ่งจะส่งผลเสียต่อการทำงานของทิศทางการส่งสัญญาณวิทยุหรือบริการด้านความปลอดภัยอื่น ๆ หรือทำให้คุณภาพของสัญญาณการสื่อสารวิทยุไม่ดี ขาดตอน หรือมีความผิดพลาดซ้ำ ๆ เกิดขึ้น บริการด้านการสื่อสารโดยใช้วิทยุประกอบด้วยสถานีวิทยุ AM/FM ในเชิงพาณิชย์ โทรทัศน์ บริการโทรศัพท์มือถือ เรดาร์ ระบบการควบคุมอากาศยาน พวงจอร์ และบริการการสื่อสารส่วนบุคคล (PCS) เช่นเดียวกับอุปกรณ์แผ่รังสีชนิดอื่น ๆ ไม่ว่าจะเป็อุปกรณ์ดิจิทัลหรือรวมทั้งคอมพิวเตอร์ บริการเหล่านี้จะส่งผลต่อสภาพแวดล้อมด้านคลื่นแม่เหล็กไฟฟ้า

การทำงานกับสนามแม่เหล็กไฟฟ้า (EMC) คือ ความสามารถของชิ้นส่วนหรืออุปกรณ์อิเล็กทรอนิกส์ที่ยังทำงานได้เป็นอย่างดีในสภาวะแวดล้อมทางอิเล็กทรอนิกส์ แม้ว่าเครื่องคอมพิวเตอร์เครื่องนี้จะได้รับการออกแบบให้สามารถทำงานตามมาตรฐาน EMI ได้เป็นอย่างดี ทางบริษัทไม่ขอรับประกันว่าจะไม่เกิดสัญญาณรบกวนใด ๆ ในระหว่างการติดตั้งอย่างใดอย่างหนึ่ง ในกรณีที่อุปกรณ์นี้ส่งผลให้เกิดสัญญาณรบกวนขึ้นกับบริการการสื่อสารทางสัญญาณวิทยุ ซึ่งสามารถตรวจสอบได้โดยการเปิดและปิดเครื่อง คุณอาจทดลองแก้ปัญหาของสัญญาณรบกวนนี้ได้โดยวิธีการต่าง ๆ ดังต่อไปนี้

- 1 เปลี่ยนทิศทางของเสาอากาศรับสัญญาณ
- 1 เปลี่ยนตำแหน่งของคอมพิวเตอร์โดยเทียบกับอุปกรณ์รับสัญญาณ
- 1 เคลื่อนย้ายคอมพิวเตอร์ออกจากอุปกรณ์รับสัญญาณ
- 1 เสียบปลั๊กคอมพิวเตอร์กับเต้าเสียบอื่น เพื่อให้คอมพิวเตอร์และอุปกรณ์รับสัญญาณใช้วงจรไฟฟ้าต่างกัน

หากจำเป็น โปรดขอคำแนะนำเพิ่มเติมจากตัวแทนฝ่ายสนับสนุนด้านเทคนิคของ Dell หรือช่างเทคนิควิทยุ/โทรทัศน์ที่มีประสบการณ์

คอมพิวเตอร์ Dell ได้รับการออกแบบ ทดสอบ และจัดประเภทการทำงานตามสภาพแวดล้อมด้านคลื่นแม่เหล็กไฟฟ้า โดยที่การจำกัดสภาพแวดล้อมด้านคลื่นแม่เหล็กไฟฟ้าจะเป็นไปตามข้อกำหนดต่อไปนี้

- 1 คลาส A มักใช้สำหรับสภาวะการทำงานทางธุรกิจหรืออุตสาหกรรม
- 1 คลาส B มักใช้สำหรับสภาวะการทำงานในที่อยู่อาศัย

อุปกรณ์เกี่ยวกับข้อมูลด้านเทคโนโลยีสารสนเทศ (ITE) อันได้แก่ อุปกรณ์ต่อพ่วง การ์ดเอ็กซ์แพนชัน เครื่องพิมพ์ อุปกรณ์ I/O จอภาพ และอุปกรณ์อื่น ๆ ซึ่งจะนำมาต่อกับเครื่องคอมพิวเตอร์นั้นจะต้องจัดอยู่ในประเภทของสภาพแวดล้อมด้านคลื่นแม่เหล็กไฟฟ้าประเภทเดียวกับเครื่อง

ประกาศเกี่ยวกับสายเคเบิลสัญญาณแบบหุ้ม: ให้ใช้สายเคเบิลชนิดที่มีฉนวนหุ้มเท่านั้นในการเชื่อมต่ออุปกรณ์ต่อพ่วงเข้ากับอุปกรณ์ของ Dell เพื่อลดสัญญาณรบกวนต่อการติดต่อสื่อสารทางวิทยุที่อาจเกิดขึ้นได้ การใช้สายที่มีฉนวนหุ้มจะช่วยให้คุณมั่นใจได้ว่าคุณยังสามารถทำงานในสภาวะที่จำแนกไว้ตามประเภทของ EMC ได้ คุณสามารถเลือกซื้อสายเคเบิลสำหรับเครื่องพิมพ์ที่ต่อแบบขนานได้จาก Dell และคุณสามารถสั่งซื้อจาก Dell ในเว็บไซต์ไวด์เว็บ ที่ accessories.us.dell.com/sna/segmenter.asp

คอมพิวเตอร์ Dell ส่วนใหญ่จะจัดอยู่ในสภาวะการทำงานคลาส B อย่างไรก็ตาม การรวมตัวเลือกบางตัวเข้าไปอาจเปลี่ยนแปลงอัตราการกำหนดค่าคอนฟิเกอเรชันของคลาส A หากต้องการทราบว่าคอมพิวเตอร์ของคุณหรืออุปกรณ์อื่นจัดอยู่ในสภาพแวดล้อมด้านคลื่นแม่เหล็กไฟฟ้าประเภทใด โปรดดูที่หัวข้อซึ่งเกี่ยวข้องกับข้อบังคับของหน่วยงานต่าง ๆ ดังต่อไปนี้ โดยที่แต่ละหัวข้อจะมีข้อมูลเกี่ยวกับข้อกำหนด EMC/EMI ของแต่ละประเทศหรือข้อมูลด้านความปลอดภัยของผลิตภัณฑ์

ประกาศของ FCC (สำหรับสหรัฐอเมริกาเท่านั้น)

FCC (Federal Communications Commission) ได้จัดให้คอมพิวเตอร์ Dell ส่วนใหญ่เป็นอุปกรณ์ดิจิทัลคลาส B หากต้องการทราบว่าเครื่องของคุณอยู่ในคลาสใด ให้ตรวจสอบฉลากทะเบียนของ FCC ที่อยู่ด้านล่างหรือแผงด้านหลังเครื่อง บนที่ยึดการ์ดหรือบนตัวการ์ดเอง หากมีฉลากใดฉลากหนึ่งเป็นคลาส A จะถือว่าคอมพิวเตอร์ของคุณเป็นอุปกรณ์ดิจิทัลในคลาส A หากฉลากทั้งหมด แสดงการจัดประเภทเป็นคลาส B ด้วยเลขที่ ID FCC หรือโลโก้ FCC (FC) แล้วคอมพิวเตอร์ของคุณจะจัดอยู่ในอุปกรณ์ดิจิทัลคลาส B

หลังจากที่คุณทราบว่าเครื่องคอมพิวเตอร์ของคุณจัดอยู่ในประเภทใดของ FCC แล้ว โปรดดูประกาศ FCC ที่ตรงกับระบบของคุณ โปรดทราบว่าข้อบังคับ FCC ระบุว่า การเปลี่ยนแปลงหรือการปรับเปลี่ยนใด ๆ ซึ่งไม่ได้รับการอนุมัติจาก Dell โดยตรง ทำให้สิทธิ์ในการใช้อุปกรณ์นี้ถือเป็นโมฆะ

อุปกรณ์นี้สอดคล้องกับข้อกำหนดภาค 15 ของ FCC เงื่อนไขการใช้งานมี 2 ประการ ดังต่อไปนี้

- 1 อุปกรณ์นี้ไม่ควรก่อให้เกิดสัญญาณรบกวนที่เป็นอันตราย
- 1 อุปกรณ์นี้ต้องทนต่อสัญญาณรบกวนที่ได้รับ รวมไปถึงสัญญาณรบกวนซึ่งก่อให้เกิดการทำงานที่ไม่พึงประสงค์ใด ๆ

คลาส A

อุปกรณ์นี้ได้ผ่านการทดสอบและพบว่าตรงตามข้อกำหนดภาค 15 ของ FCC สำหรับอุปกรณ์ดิจิทัลคลาส A ข้อกำหนดเหล่านี้มีขึ้นเพื่อป้องกันสัญญาณรบกวนที่มีอันตราย เมื่อมีการใช้งานอุปกรณ์นั้นในสภาพแวดล้อมเชิงพาณิชย์ อุปกรณ์นี้ก่อให้เกิด ใช้อุปกรณ์นี้ และแผ่พลังงานคลื่นวิทยุ ดังนั้น ถ้าอุปกรณ์ดังกล่าวไม่ได้รับการติดตั้งและใช้งานตามคู่มือคำแนะนำการใช้งานของผู้ผลิต อาจก่อให้เกิดสัญญาณคลื่นรบกวนที่เป็นอันตรายต่อการสื่อสารทางวิทยุได้ การใช้อุปกรณ์นี้ในเขตที่อยู่อาศัยอาจก่อให้เกิดสัญญาณคลื่นรบกวนที่เป็นอันตราย ในกรณีการแก้ไขปัญหาสัญญาณรบกวน คุณจะต้องเสียค่าใช้จ่ายเอง

คลาส B

อุปกรณ์นี้ได้ผ่านการทดสอบและพบว่าตรงตามข้อกำหนดภาค 15 ของ FCC สำหรับอุปกรณ์ดิจิทัลคลาส B ข้อกำหนดเหล่านี้มีขึ้นเพื่อป้องกันสัญญาณรบกวนที่เป็นอันตรายในระดับหนึ่ง เมื่อมีการติดตั้งอุปกรณ์ในเขตที่อยู่อาศัย อุปกรณ์นี้ก่อให้เกิด ใช้อุปกรณ์นี้ และแผ่พลังงานคลื่นวิทยุ ดังนั้น ถ้าอุปกรณ์ดังกล่าวไม่ได้รับการติดตั้งและใช้งานตามคู่มือคำแนะนำการใช้งานของผู้ผลิต อาจก่อให้เกิดสัญญาณคลื่นรบกวนที่เป็นอันตรายต่อการสื่อสารทางวิทยุได้ อย่างไรก็ตาม ไม่มีการรับรองว่าสัญญาณรบกวนจะไม่เกิดขึ้นในการติดตั้งใด ๆ การติดตั้งหนึ่ง ถ้าอุปกรณ์ชนิดนี้ทำให้เกิดสัญญาณรบกวนต่อการรับสัญญาณโทรทัศน์หรือวิทยุ ซึ่งสามารถทดสอบได้โดยการเปิดและปิดอุปกรณ์ดังกล่าวนี้ คุณอาจแก้ไขปัญหาการเกิดสัญญาณรบกวนนี้ได้โดยวิธีการต่อไปนี้

- 1 เปลี่ยนทิศทางของเสาอากาศรับสัญญาณ
- 1 เพิ่มระยะห่างระหว่างอุปกรณ์และอุปกรณ์รับสัญญาณ
- 1 เชื่อมต่ออุปกรณ์นี้เข้ากับเต้าเสียบที่แยกส่วนต่างหากจากเต้าเสียบที่อุปกรณ์รับสัญญาณเสียบอยู่
- 1 ปรึกษาตัวแทนจำหน่ายหรือช่างเทคนิคด้านวิทยุ/โทรทัศน์ที่มีประสบการณ์เพื่อขอความช่วยเหลือต่อไป

ข้อมูลต่อไปนี้มีอยู่บนตัวอุปกรณ์หรือบรรจุภัณฑ์ของอุปกรณ์ที่กล่าวถึงในเอกสารฉบับนี้ ตามข้อบังคับของ FCC

- 1 หมายเลขรุ่น: PP01X
- 1 ชื่อบริษัท:

Dell Computer Corporation
One Dell Way
Round Rock, Texas 78682 USA

รายละเอียดข้อบังคับของโมเด็ม

อุปกรณ์นี้ใช้ได้กับข้อกำหนดภาค 68 ของ FCC ที่ด้านล่างของเครื่องคอมพิวเตอร์จะมีฉลากซึ่งระบุข้อมูลต่าง ๆ เช่น หมายเลขทะเบียนและหมายเลข REN (ringer equivalence number) หากมีการร้องขอ คุณอาจต้องแจ้งข้อมูลนี้แก่บริษัทโทรศัพท์

REN ใช้เพื่อกำหนดจำนวนของอุปกรณ์ซึ่งต่อกับสายโทรศัพท์ หากจำนวน REN ที่ต่อกับสายโทรศัพท์มีมากเกินไป อาจทำให้อุปกรณ์ต่าง ๆ ไม่ยอมรับการโทรเข้าในพื้นที่ส่วนใหญ่ จำนวนของ REN ทั้งหมดที่ต่อกับสายโทรศัพท์ควรมีอุปกรณ์ไม่เกิน 5 ชิ้น เพื่อให้มั่นใจว่าบริการจากบริษัทโทรศัพท์ไม่ติดขัด หากคุณต้องการทราบจำนวนที่แน่นอนของอุปกรณ์ที่สามารถต่อสายตามจำนวน REN ที่กำหนดไว้ โปรดติดต่อบริษัทโทรศัพท์ในพื้นที่ที่คุณอยู่

อุปกรณ์นี้ใช้แจ็คแบบ RJ-11C ที่ได้รับการลงทะเบียน USOC (Universal Service Order Code) อุปกรณ์นี้มีสายโทรศัพท์และปลั๊กเสียบที่ตรงตามข้อกำหนด FCC อุปกรณ์นี้ได้รับการออกแบบให้ใช้ต่อกับระบบเน็ตเวิร์กของโทรศัพท์ หรือต่อกับสายซึ่งสามารถใช้งานกับแจ็คที่ตรงตามข้อกำหนดภาค 68 ได้

อุปกรณ์นี้ไม่สามารถใช้ได้กับโทรศัพท์สาธารณะแบบหยอดเหรียญของบริษัทโทรศัพท์ ส่วนการเชื่อมต่อกับบริการโทรศัพท์แบบปาร์ตี้ไลน์ของบริษัทโทรศัพท์นั้นต้องเสียค่าใช้จ่ายตามที่กำหนดในแต่ละท้องถิ่น

คุณไม่สามารถซ่อมชิ้นส่วนใดในโมเด็มภายในเครื่องคอมพิวเตอร์ของคุณได้

หากเครื่องโทรศัพท์ของคุณทำให้ระบบเน็ตเวิร์กของโทรศัพท์เสียหาย บริษัทโทรศัพท์จะแจ้งการระงับบริการเป็นการชั่วคราวให้คุณทราบล่วงหน้า หากการแจ้งเตือนดังกล่าวไม่สามารถทำได้ บริษัทโทรศัพท์จะแจ้งให้คุณทราบทันที นอกจากนี้ หากคุณคิดว่าจำเป็น คุณจะได้รับคำแนะนำให้ทราบถึงสิทธิ์ของคุณในการร้องขอต่อ FCC

บริษัทโทรศัพท์อาจจะเปลี่ยนแปลงสิ่งอำนวยความสะดวกต่าง ๆ อุปกรณ์ การปฏิบัติงาน หรือกระบวนการต่าง ๆ ซึ่งมีผลต่อการทำงานของอุปกรณ์นี้ได้ ในกรณีนี้บริษัทโทรศัพท์จะแจ้งให้คุณทราบล่วงหน้า เพื่อให้คุณสามารถทำการเปลี่ยนแปลงที่จำเป็นเพื่อให้ใช้บริการต่อไปได้โดยไม่มีปัญหา

หากคุณประสบปัญหาเกี่ยวกับอุปกรณ์โทรศัพท์ดังกล่าว โปรดดูที่ "การติดต่อกับ Dell" เพื่อค้นหาหมายเลขโทรศัพท์ที่เกี่ยวข้องในการขอรับความช่วยเหลือจากฝ่ายบริการลูกค้า หากอุปกรณ์นี้ก่อให้เกิดความเสียหายต่อระบบเน็ตเวิร์ก บริษัทโทรศัพท์อาจขอให้คุณปลดอุปกรณ์นี้ออกจนกว่าปัญหาดังกล่าวจะได้รับการแก้ไข

ข้อกำหนดเกี่ยวกับแฟกซ์

พระราชบัญญัติการคุ้มครองผู้ใช้โทรศัพท์ (Telephone Consumer Protection Act) ปี 1991 ได้บัญญัติไว้ว่า ห้ามบุคคลใดใช้คอมพิวเตอร์หรืออุปกรณ์ไฟฟ้า รวมทั้งเครื่องแฟกซ์ ในการส่งข้อความใด ๆ ยกเว้นข้อความซึ่งได้มีการระบุขอบข่ายและท้ายกระดาษหรือมีใบปะหน้าในการส่งแต่ละครั้ง ระบุวันที่และเวลาที่ส่ง องค์การธุรกิจ หรือข้อเท็จจริงอื่น ๆ หรือการส่งข้อความส่วนบุคคล และระบุหมายเลขของเครื่องที่ส่งหรือหมายเลขติดต่อของหน่วยงาน หรือบุคคลอื่น ๆ ใว้อย่างชัดเจน หมายเลขโทรศัพท์ซึ่งมีให้อาจจะไม่ใช้หมายเลข 900 หรือหมายเลขอื่น ๆ ซึ่งคิดอัตราค่าบริการสูงกว่าค่าบริการในพื้นที่หรือการโทรทางไกล

ประกาศของ IC (สำหรับแคนาดาเท่านั้น)

IC (Industry Canada) และ ICES-003 (Interference-Causing Equipment Standard #3) ได้จัดให้คอมพิวเตอร์ Dell (และอุปกรณ์ดิจิทัลอื่น ๆ ของ Dell) โดยส่วนใหญ่เป็นอุปกรณ์ดิจิทัลคลาส B การตรวจดูว่าเครื่องคอมพิวเตอร์ (หรืออุปกรณ์ดิจิทัลประเภทอื่น ๆ ของ Dell) ของคุณอยู่ในประเภทใด (คลาส A หรือ B) ให้ดูจากฉลากการลงทะเบียนทั้งหมดใต้เครื่องหรือที่แผงด้านหลังของเครื่องคอมพิวเตอร์ (หรืออุปกรณ์ดิจิทัลประเภทอื่น ๆ) ซึ่งจะมีข้อความในรูปแบบของ "IC Class A ICES-003" หรือ "IC Class B ICES-003" แสดงอยู่บนฉลากใดฉลากหนึ่ง โปรดทราบว่าข้อบังคับของ IC นั้นระบุว่ามีการเปลี่ยนแปลงหรือการปรับเปลี่ยนใด ๆ ซึ่งไม่ได้รับอนุมัติจาก Dell โดยตรงอาจทำให้สิทธิ์ในการใช้อุปกรณ์นี้ถือเป็นโมฆะ

อุปกรณ์ดิจิทัลคลาส B (หรือคลาส A หากระบุไว้บนฉลาก) มีคุณสมบัติตรงตามข้อกำหนดของ Canadian Interference-Causing Equipment Regulations

Cet appareil numérique de la Classe B (ou Classe A, si ainsi indiqué sur l'étiquette d'enregistrement) respecte toutes les exigences du Règlement sur le Matériel Brouilleur du Canada.

รายละเอียดข้อบังคับของโมเด็ม

ฉลาก IC จะแสดงให้เห็นว่าอุปกรณ์ได้รับการรับรองแล้ว การรับรองดังกล่าวหมายความว่า อุปกรณ์นี้ตรงตามข้อกำหนดด้านการป้องกันระบบเน็ตเวิร์กทางโทรคมนาคมด้านการปฏิบัติงาน และด้านความปลอดภัยตามที่กำหนดไว้ในเอกสารว่าด้วยข้อกำหนดทางด้านเทคนิคของอุปกรณ์เทอร์มินัลที่ถูกต้องเหมาะสม ฉลาก IC นี้จะไม่รับรองว่าอุปกรณ์ดังกล่าวจะสามารถทำงานได้เป็นที่น่าพอใจสำหรับผู้ใช้

ก่อนที่จะติดตั้งอุปกรณ์นี้ ผู้ใช้ต้องแน่ใจว่าได้รับการอนุญาตให้เชื่อมต่ออุปกรณ์เข้ากับสิ่งอำนวยความสะดวกของบริษัทโทรคมนาคมในพื้นที่ที่คุณอยู่ นอกจากนี้ อุปกรณ์ดังกล่าวต้องได้รับการติดตั้งโดยใช้วิธีการเชื่อมต่อที่ได้รับอนุญาตด้วย ลูกค้ายควรตระหนักด้วยว่าในบางกรณี การใช้งานในสภาพการทำงานข้างต้นนี้อาจทำให้ประสิทธิภาพการใช้งานลดลง

การขมอมอุปกรณ์ที่ได้รับการรับรองนี้ควรจะได้รับบริการประสานงานจากตัวแทนที่ซัพพลายเออร์กำหนด การซ่อมแซมหรือการเปลี่ยนแปลงใด ๆ ที่ผู้ใช้กระทำ หรือการหยุดทำงานของอุปกรณ์นี้อาจมีผลให้บริษัทโทรคมนาคมร้องขอให้ผู้ใช้ปลดการเชื่อมต่ออุปกรณ์ดังกล่าว

เพื่อความปลอดภัย ผู้ใช้ควรตรวจสอบว่าการเชื่อมต่อไฟลงกราวด์ของอุปกรณ์ไฟฟ้า สายโทรศัพท์ และระบบท่อน้ำภายในแบบโลหะ (หากมี) ข้อควรระวังดังกล่าวนี้อาจเป็นเรื่องสำคัญอย่างยิ่งสำหรับในพื้นที่ชนบท

ข้อสังเกต: ผู้ใช้ไม่ควรเชื่อมต่ออุปกรณ์เหล่านั้นด้วยตนเอง โปรดติดต่อเจ้าหน้าที่ผู้ตรวจสอบด้านไฟฟ้าหรือช่างไฟฟ้าที่เหมาะสม



หมายเหตุ: หมายเลข REN ที่กำหนดไว้ในอุปกรณ์เทอร์มินัลจะระบุถึงจำนวนสูงสุดของอุปกรณ์เทอร์มินัลที่สามารถเชื่อมต่อได้กับอินเตอร์เฟซของโทรศัพท์ การเทอร์มินัลอินเตอร์เฟซอาจมีการเชื่อมต่อของอุปกรณ์ต่าง ๆ ที่ตรงตามข้อกำหนด ซึ่งระบุจำนวน REN ของอุปกรณ์ทั้งหมดว่าไม่เกิน 5 ขึ้นเท่านั้น

หมายเลข REN สำหรับโมเด็มภายในที่ระบุไว้ในฉลากข้อบังคับของ IC ที่ด้านล่างของคอมพิวเตอร์คือ 0.6B

ข้อมูลที่มีต่อไปนี้จะตรงตามข้อบังคับ IC

Dell Computer Corporation
One Dell Way
Round Rock, TX 78682 USA

ประกาศ CE (สำหรับสหภาพยุโรป)

การติดเครื่องหมาย **CE** แสดงให้เห็นว่าเครื่องคอมพิวเตอร์ Dell ปฏิบัติตามประกาศของ EMC และประกาศเกี่ยวกับการใช้พลังงานต่ำของสหภาพยุโรป เครื่องหมายดังกล่าวแสดงว่าระบบนี้ของ Dell มีคุณสมบัติตรงตามมาตรฐานทางเทคนิคดังต่อไปนี้

- EN 55022 — "ข้อจำกัดและวิธีการวัดลักษณะของสัญญาณคลื่นวิทยุรบกวนของอุปกรณ์สารสนเทศ"
- EN 55024 — "ข้อจำกัดและวิธีการ-คุณสมบัติการปลดจากการรบกวนคลื่นของอุปกรณ์เทคโนโลยีสารสนเทศ"
- EN 61000-3-2 — "การทำงานกับสนามแม่เหล็กไฟฟ้า (EMC) - ส่วน 3: ข้อจำกัด - ส่วนที่ 2: ข้อจำกัดของการปล่อยกระแสไฟให้เกิดความสมดุล (อุปกรณ์อินพุตกระแสไฟได้ถึง 16 แอมแปร์ต่อหนึ่งเฟส)"
- EN 61000-3-3 — "การทำงานกับสนามแม่เหล็กไฟฟ้า (EMC) - ส่วนที่ 3: ข้อจำกัด - ส่วนที่ 3: การจำกัดความผันผวนของแรงดันไฟฟ้าและการจำกัดการสั่น เมื่อระบบจ่ายแรงดันไฟฟ้าทำให้กับอุปกรณ์ที่ใช้กระแสไฟได้ถึง 16 แอมแปร์"
- EN 60950 — "ความปลอดภัยของอุปกรณ์เทคโนโลยีสารสนเทศ"



หมายเหตุ: ข้อกำหนด EN 55022 ในด้านการแผ่คลื่นวิทยุรบกวนแบ่งได้เป็น 2 ประเภท ดังนี้

- คลาส A สำหรับการใช้งานเชิงพาณิชย์

1. คลาส B สำหรับการใช้งานในที่อยู่อาศัย

เพื่อตรวจสอบว่าเครื่องคอมพิวเตอร์ของคุณจัดอยู่ในคลาสใด ให้ตรวจสอบที่ฉลากการลงทะเบียน FCC ที่แผงด้านหลังเครื่องคอมพิวเตอร์ หากฉลากระบุเป็นคลาส A ค่าเดอนต่อไปนี้จะปรับใช้กับคุณ

คำเตือนเกี่ยวกับสัญญาณรบกวนจากคลื่นความถี่วิทยุ: ผลิตภัณฑ์นี้เป็นผลิตภัณฑ์คลาส A สำหรับการใช้งานในบ้าน ผลิตภัณฑ์นี้อาจทำให้เกิดสัญญาณรบกวนของคลื่นความถี่วิทยุ (RF) ซึ่งอาจทำให้ผู้ใช้จำเป็นต้องมีมาตรการป้องกันที่เพียงพอ

อุปกรณ์ของ Dell ชนิดนี้ได้รับการจัดประเภทให้อยู่ในคลาส B เพื่อการใช้งานในที่อยู่อาศัยทั่วไป

คุณสามารถขอทราบ "ประกาศเกี่ยวกับการปฏิบัติตามข้อบังคับ" ซึ่งสอดคล้องกับข้อบังคับและมาตรฐานซึ่งทางบริษัททำไว้ได้ที่ Dell Computer Corporation Products Europe BV, Limerick, Ireland



การทิ้งแบตเตอรี่

คอมพิวเตอร์ของคุณใช้แบตเตอรี่ลิเธียมไอออนหนึ่งก้อน และแบตเตอรี่นิกเกิลเมทัลไฮไดรด์ (NiMH) หนึ่งก้อน โปรดดูคำแนะนำการเปลี่ยนแบตเตอรี่ลิเธียมไอออนของเครื่องคอมพิวเตอร์ได้ที่ "[การถอดแบตเตอรี่](#)" แบตเตอรี่ NiMH เป็นแบตเตอรี่ที่ใช้งานได้ยาวนาน และเป็นไปได้อาจไม่ต้องเปลี่ยนแบตเตอรี่นี้เลย แต่หากจำเป็นต้องเปลี่ยน คุณต้องให้ช่างเทคนิคที่ได้รับอนุญาตเป็นผู้ดำเนินการ

ห้ามทิ้งแบตเตอรี่ร่วมกับขยะประเภทอื่น ๆ ในบ้าน โปรดติดต่อหน่วยงานกำจัดขยะในพื้นที่ที่คุณอยู่เพื่อขอทราบที่อยู่ของแหล่งทิ้งแบตเตอรี่ที่ใกล้ที่สุด

ประกาศ CCIB (สำหรับจีนเท่านั้น)

สำหรับเครื่องคอมพิวเตอร์คลาส A ค่าเดอนต่อไปนี้จะปรากฏด้านข้างป้ายข้อบังคับ

คำเตือน: ผลิตภัณฑ์นี้เป็นผลิตภัณฑ์คลาส A ในสภาพแวดล้อมภายในบ้าน ผลิตภัณฑ์นี้อาจก่อให้เกิดสัญญาณรบกวนคลื่นความถี่วิทยุ ซึ่งผู้ใช้จำเป็นต้องหามาตรการป้องกันให้เพียงพอ

声明

此为 A 级产品，在生活环境中，该产品可能会造成无线电干扰。在这种情况下，可能需要用户对干扰采取切实可行的措施。

ข้อกำหนด EN 55022 (สำหรับสาธารณรัฐเช็กเท่านั้น)

อุปกรณ์นี้จัดอยู่ในคลาส B ตามที่ได้อธิบายไว้ใน EN 55022 นอกจากนี้จะมีการระบุฉลากไว้ว่าเป็นอุปกรณ์ในคลาส A เท่านั้น โดยจะพบข้อความต่อไปนี้บนอุปกรณ์ในคลาส A ของ EN 55022 (รัศมีการป้องกันสูงสุด 30 เมตร) ผู้ใช้อุปกรณ์นี้จะต้องปฏิบัติตามขั้นตอนทั้งหมดที่จำเป็น เพื่อจำกัดแหล่งกำเนิดของสัญญาณรบกวนที่มีผลต่ออุปกรณ์สื่อสารหรืออุปกรณ์อื่น ๆ

Pokud není na typovém štítku počítače uvedeno, že spadá do třídy A podle EN 55022, spadá automaticky do třídy B podle EN 55022. Pro zařízení zařazená do třídy A (ochranné pásmo 30m) podle EN 55022 platí následující. Dojde-li k rušení telekomunikačních nebo jiných zařízení, je uživatel povinen provést taková opatření, aby rušení odstranil.

ประกาศ VCCI (สำหรับญี่ปุ่นเท่านั้น)

VCCI (Voluntary Control Council for Interference) จัดให้คอมพิวเตอร์ Dell ส่วนใหญ่เป็นอุปกรณ์ ITE คลาส B อย่างไรก็ตาม การเพิ่มอุปกรณ์ใด ๆ ลงในเครื่องอาจทำให้การจำแนกประเภทเปลี่ยนเป็นคลาส A ได้ อุปกรณ์เกี่ยวกับข้อมูลด้านเทคโนโลยีสารสนเทศ (ITE) อันได้แก่ อุปกรณ์ต่อพ่วง การ์ดเอ็กซ์แพนชัน เครื่องพิมพ์ อุปกรณ์ I/O จอภาพ และอุปกรณ์อื่น ๆ ซึ่งจะนำมาต่อกับเครื่องคอมพิวเตอร์นั้น จะต้องอยู่ในประเภทของสภาพแวดล้อมด้านคลื่นแม่เหล็กไฟฟ้าประเภทเดียวกับเครื่อง

หากต้องการทราบว่าคุณคอมพิวเตอร์ของคุณจัดอยู่ในคลาสใด โปรดตรวจสอบฉลากการจดทะเบียน (โปรดดู [รูปที่ 1](#) และ [รูปที่ 2](#)) ที่อยู่ด้านล่างหรือแผงด้านหลังเครื่องคอมพิวเตอร์ เมื่อคุณทราบประเภทของ VCCI ของระบบแล้ว โปรดดูประกาศของ VCCI ที่ตรงกับประเภทของระบบ

คลาส A ITE

この装置は、情報処理装置等電波障害自主規制協議会 (VCCI) の基準に基づくクラス A 情報技術装置です。この装置を家庭環境で使用すると電波妨害を引き起こすことがあります。この場合には使用者が適切な対策を講ずるよう要求されることがあります。

อุปกรณ์นี้จัดเป็นอุปกรณ์คลาส A ตามมาตรฐานสำหรับอุปกรณ์ด้านเทคโนโลยีสารสนเทศของ VCCI (Voluntary Control Council for Interference) หากใช้
อุปกรณ์นี้ในสภาพแวดล้อมภายในบริเวณที่อยู่อาศัย อาจมีสัญญาณรบกวนคลื่นวิทยุได้ หากเกิดปัญหาดังกล่าวขึ้น ผู้ใช้จะต้องแก้ไขให้ถูกต้อง

รูปที่ 1 เครื่องหมายข้อบังคับ VCCI คลาส A ITE

VCCI-A

คลาส B ITE

この装置は、情報処理装置等電波障害自主規制協議会(VCCI)の
基準に基づくクラス B 情報技術装置です。この装置は家庭環境で
使用することを目的としていますが、ラジオやテレビジョン受信機
に近接して使用されると、受信障害を引き起こすことがあります。
取扱説明書に従って正しい取り扱いをしてください。

อุปกรณ์นี้จัดเป็นอุปกรณ์ในคลาส B ตามมาตรฐานสำหรับอุปกรณ์ด้านเทคโนโลยีสารสนเทศของ VCCI (Voluntary Control Council for Interference) หาก
ใช้อุปกรณ์นี้ใกล้กับเครื่องรับวิทยุหรือโทรทัศน์ในสภาพแวดล้อมบริเวณที่อยู่อาศัย อาจมีสัญญาณรบกวนคลื่นวิทยุได้ โปรดติดตั้งและใช้อุปกรณ์ตามคู่มือการ
ใช้งาน

รูปที่ 2 เครื่องหมายข้อบังคับ VCCI คลาส B ITE



ประกาศ MIC (สำหรับเกาหลีเท่านั้น)

การกำหนดว่าเครื่องคอมพิวเตอร์ของคุณ (หรืออุปกรณ์ดีจิตอลอื่นของ Dell) มีระดับการแผ่รังสีอยู่ในระดับใด (A หรือ B) ให้ตรวจสอบจลาจลรับรองของ MIC
(Ministry of Information and Communications) บนเครื่องคอมพิวเตอร์ของคุณ (หรืออุปกรณ์ดีจิตอลอื่น ๆ ของ Dell) จลาจล MIC อาจจะไม่ติดแยกจากป้าย
แสดงข้อบังคับที่มีผลใช้กับเครื่องคอมพิวเตอร์ของคุณ บรรทัดที่ 3 ของจลาจลแสดงชั้นการปล่อยคลื่นของผลิตภัณฑ์—"A" สำหรับผลิตภัณฑ์คลาส A หรือ
"B" สำหรับผลิตภัณฑ์คลาส B

หมายเหตุ: ข้อกำหนดด้านการแผ่คลื่น MIC อาจแบ่งได้เป็น 2 ประเภท ดังนี้

- 1. อุปกรณ์คลาส A ใช้สำหรับจุดประสงค์ทางด้านธุรกิจ
- 1. อุปกรณ์คลาส B ใช้สำหรับจุดประสงค์อื่น ๆ ที่ไม่ใช่ทางด้านธุรกิจ

อุปกรณ์คลาส A

기종별	사용자안내문
A급 기기 (업무용 정보통신기기)	이 기기는 업무용으로 전자파 적합등록을 한 기기이오니 판매자 또는 사용자는 이 점 을 주의하시기 바라며 만약 잘못 판매 또 는 구입하였을 때에는 가정용으로 교환하 시기 바랍니다.

โปรดทราบว่าอุปกรณ์นี้ได้รับการรับรองสำหรับใช้ตามจุดประสงค์ทางธุรกิจ โดยคำนึงถึงสัญญาณรบกวนคลื่นแม่เหล็กไฟฟ้า หากคุณพบว่าอุปกรณ์นี้ไม่เหมาะ
สำหรับใช้งาน คุณอาจเปลี่ยนเป็นอุปกรณ์ที่ไม่ใช่สำหรับการใช้งานทางธุรกิจ

จลาจลข้อบังคับ MIC คลาส A



1. 기기의 명칭(모델명) :
2. 인증번호 :
3. 인증받은 자의 상호 : (A)
4. 제조년월일:
5. 제조자/제조국가 :

อุปกรณ์คลาส B

기종별	사용자 안내문
B급 기기 (가정용 정보통신기기)	이 기기는 가정용으로 전자파적합등록을 한 기기로서 주거지역에서는 물론 모든 지역에서 사용할 수 있습니다.

โปรดทราบว่าการปรกรณ์นี้ได้รับการรับรองสำหรับใช้ตามจุดประสงค์ที่ไม่เกี่ยวข้องกับธุรกิจ และสามารถนำไปใช้ในสภาพแวดล้อมใดก็ได้ รวมถึงที่ฟักอาศัยด้วย

ฉลากข้อบังคับ MIC คลาส B



1. 기기의 명칭(모델명) :
2. 인장번호 :
3. 인장받은 자의 상호 : (B)
4. 제조년월일 :
5. 제조자/제조국가 :

ประกาศของศูนย์ทดสอบและการรับรองประเทศโปแลนด์

อุปกรณ์นี้ควรจะได้รับกระแสไฟฟ้าจากเต้าเสียบที่มีวงจรป้องกันประกอบอยู่ด้วย (เต้าเสียบสำหรับปลั๊ก 3 ขา) อุปกรณ์ทั้งหมดซึ่งทำงานร่วมกัน (คอมพิวเตอร์ จอภาพ เครื่องพิมพ์ และอื่น ๆ) ควรจะมีแหล่งจ่ายไฟเดียวกัน

ตัวนำไฟฟ้าภายในสายไฟที่ติดตั้งในห้องควรจะมีอุปกรณ์ป้องกันไฟฟ้าลัดวงจรในรูปของฟิวส์ โดยมีค่าไม่เกิน 16 แอมแปร์

การปิดอุปกรณ์นี้โดยสมบูรณ์ ให้ถอดสายไฟออกจากเต้าเสียบ โดยที่เต้าเสียบควรอยู่ใกล้กับอุปกรณ์เพื่อให้สามารถเสียบและถอดได้ง่าย

เครื่องหมายการป้องกัน "B" ยืนยันได้ว่าอุปกรณ์นั้นได้มาตรฐานตามข้อกำหนดเกี่ยวกับการใช้การป้องกันตามมาตรฐาน PN-93/T-42107 และ PN-EN 55022:1996

Wymagania Polskiego Centrum Badań i Certyfikacji

Urządzenie powinno być zasilane z gniazda z przyłączonym obwodem ochronnym (gniazdo z kołkiem). Współpracujące ze sobą urządzenia (komputer, monitor, drukarka) powinny być zasilane z tego samego źródła.

Instalacja elektryczna pomieszczenia powinna zawierać w przewodzie fazowym rezerwową ochronę przed zwarciami, w postaci bezpiecznika o wartości znamionowej nie większej niż 16A (amperów).

W celu całkowitego wyłączenia urządzenia z sieci zasilania, należy wyjąć wtyczkę kabla zasilającego z gniazdka, które powinno znajdować się w pobliżu urządzenia i być łatwo dostępne.

Znak bezpieczeństwa "B" potwierdza zgodność urządzenia z wymaganiami bezpieczeństwa użytkowania zawartymi w PN-93/T-42107 i PN-EN 55022:1996.

Jeżeli na tabliczce znamionowej umieszczono informację, że urządzenie jest klasy A, to oznacza to, że urządzenie w środowisku mieszkalnym może powodować zakłócenia radioelektryczne. W takich przypadkach można żądać od jego użytkownika zastosowania odpowiednich środków zaradczych.

Pozostałe instrukcje bezpieczeństwa

- Nie należy używać wtyczek adapterowych lub usuwać kołka obwodu ochronnego z wtyczki. Jeżeli konieczne jest użycie przedłużacza to należy użyć przedłużacza 3-żyłowego z prawidłowo połączonym przewodem ochronnym.
- System komputerowy należy zabezpieczyć przed nagłymi, chwilowymi wzrostami lub spadkami napięcia, używając eliminatora przepięć, urządzenia dopasowującego lub bezzakłócenowego źródła zasilania.
- Należy upewnić się, aby nic nie leżało na kablach systemu komputerowego, oraz aby kable nie były umieszczone w miejscu, gdzie można byłoby na nie nadeptywać lub potykać się o nie.
- Nie należy rozlewać napojów ani innych płynów na system komputerowy.
- Nie należy wpychać żadnych przedmiotów do otworów systemu komputerowego, gdyż może to spowodować pożar lub porażenie prądem, poprzez zwarcie elementów wewnętrznych.
- System komputerowy powinien znajdować się z dala od grzejników i źródeł ciepła. Ponadto, nie należy blokować otworów wentylacyjnych. Należy unikać kładzenia luźnych papierów pod komputer oraz umieszczania komputera w ciasnym miejscu bez możliwości cyrkulacji powietrza wokół niego.

ข้อมูลเกี่ยวกับ NOM (สำหรับเม็กซิโกเท่านั้น)

ข้อมูลต่อไปนี้จะพบได้ในอุปกรณ์ต่าง ๆ ที่ได้อธิบายไว้ในเอกสารโดยยึดตามมาตรฐานทางการของประเทศเม็กซิโก (NOM)

ผู้ส่งออก:	Dell Computer Corporation One Dell Way Round Rock, TX 78682
ผู้นำเข้า:	Dell Computer de México, S.A. de C.V. Paseo de la Reforma 2620 - 11° Piso Col. Lomas Altas 11950 México, D.F.
ส่งไปที่:	Dell Computer de México, S.A. de C.V. al Cuidado de Kuehne & Nagel de México S. de R.I. Avenida Soles No. 55 Col. Peñon de los Baños 15520 México, D.F.
แรงดันไฟฟ้า:	100-240 VAC
ความถี่:	50-60 Hz
การใช้กระแสไฟฟ้า:	1.5 A
แรงดันเอาต์พุต:	20 VDC
กระแสไฟฟ้าออก:	3.5 A

Información para NOM (únicamente para México)

La información siguiente se proporciona en el dispositivo o en los dispositivos descritos en este documento, en cumplimiento con los requisitos de la Norma Oficial Mexicana (NOM):

Exportador:	Dell Computer Corporation One Dell Way Round Rock, TX 78682
Importador:	Dell Computer de México, S.A. de C.V. Paseo de la Reforma 2620 - 11° Piso Col. Lomas Altas 11950 México, D.F.
Embarcar a:	Dell Computer de México, S.A. de C.V. al Cuidado de Kuehne & Nagel de México S. de R.I. Avenida Soles No. 55 Col. Peñon de los Baños 15520 México, D.F.
Voltaje de entrada de alimentación:	100-240 VAC
Frecuencia:	50-60 Hz
Consumo eléctrico:	1.5 A
Output Voltage:	20 VDC
Corriente de salida:	3.5 A

ประกาศ BSMI (สำหรับไต้หวันเท่านั้น)

BSMI 通告（僅限於台灣）

大多數的 Dell 電腦系統被 BSMI(經濟部標準檢驗局)劃分為乙類數位裝置。但是，使用某些選件會使有些組態的等級變成甲類。若要確定您的電腦系統適用等級，請檢查所有位於電腦底部或背面板、擴充卡安裝托架，以及擴充卡上的 BSMI 註冊標籤。如果其中有一甲類標籤，即表示您的系統為甲類數位裝置。如果只有 BSMI 的檢磁號碼標籤，則表示您的系統為乙類數位裝置。

一旦確定了系統的 BSMI 等級，請閱讀相關的 BSMI 通告。請注意，BSMI 通告規定凡是未經 Dell Computer Corporation 明確批准的擅自變更或修改，將導致您失去此設備的使用權。

此裝置符合 BSMI(經濟部標準檢驗局)的規定，使用時須符合以下兩項條件：

- 此裝置不會產生有害干擾。
- 此裝置必須能接受所接收到的干擾，包括可能導致無法正常作業的干擾。

甲類

此設備經測試證明符合 BSMI(經濟部標準檢驗局)之甲類數位裝置的限制規定。這些限制的目的是為了在商業環境中使用此設備時，能提供合理的保護以防止有害的干擾。此設備會產生、使用並散發射頻能量；如果未遵照製造廠商的指導手冊來安裝和使用，可能會干擾無線電通訊。請勿在住宅區使用此設備。

警告使用者：

這是甲類的資訊產品，在居住的環境中使用時，可能會造成射頻干擾，在這種情況下，使用者會被要求採取某些適當的對策。

乙類

此設備經測試證明符合 BSMI(經濟部標準檢驗局)之乙類數位裝置的限制規定。這些限制的目的是為了在住宅區安裝時，能防止有害的干擾，提供合理的保護。此設備會產生、使用並散發射頻能量；如果未遵照製造廠商的指導手冊來安裝和使用，可能會干擾無線電通訊。但是，這並不保證在個別的安裝中不會產生干擾。您可以透過關閉和開啓此設備來判斷它是否會對廣播和電視收訊造成干擾；如果確實如此，我們建議您嘗試以下列一種或多種方法來排除干擾：

- 重新調整天線的接收方向或重新放置接收天線。
- 增加設備與接收器的距離。
- 將設備連接至不同的插座，使設備與接收器連接在不同的電路上。
- 請向經銷商或有經驗的無線電／電視技術人員查詢，以獲得幫助。

ประกาศเกี่ยวกับเครื่องหมาย CE

อุปกรณ์นี้มีความสอดคล้องตามข้อกำหนดสำคัญของ ประกาศแห่งสหภาพยุโรป 1999/5/EC

Cet équipement est conforme aux principales caractéristiques définies dans la Directive européenne RTTE 1999/5/CE.

Die Geräte erfüllen die grundlegenden Anforderungen der RTTE-Richtlinie (1999/5/EG).

Questa apparecchiatura è conforme ai requisiti essenziali della Direttiva Europea R&TTE 1999/5/CE.

Este equipo cumple los requisitos principales de la Directiva 1999/5/CE de la UE, "Equipos de Terminales de Radio y Telecomunicaciones".

Este equipamento cumpre os requisitos essenciais da Directiva 1999/5/CE do Parlamento Europeu e do Conselho (Directiva RTT).

O εξοπλισμός αυτός πληροί τις βασικές απαιτήσεις της κοινοτικής οδηγίας EU R&TTE 1999/5/EK.

Deze apparatuur voldoet aan de noodzakelijke vereisten van EU-richtlijn betreffende radioapparatuur en telecommunicatie-eindapparatuur 199/5/EG.

Dette udstyr opfylder de Væsentlige krav i EU's direktiv 1999/5/EC om Radio- og teleterminaludstyr.

Dette utstyret er i overensstemmelse med hovedkravene i R&TTE-direktivet (1999/5/EC) fra EU.

Utrustningen uppfyller kraven för EU-direktivet 1999/5/EC om ansluten teleutrustning och ömsesidigt erkännande av utrustningens överensstämmelse (R&TTE).

Tämä laite vastaa EU:n radio- ja telepääteläitedirektiivin (EU R&TTE Directive 1999/5/EC) vaatimuksia.

คำเตือนขององค์การ Telecom แห่งนิวซีแลนด์

ข้อมูลทั่วไป

"การอนุญาตของ Telepermit สำหรับอุปกรณ์ต่าง ๆ ที่มีจุดเชื่อมต่อที่ระบุไว้เพียงว่า Tele-com รับรองอุปกรณ์นี้ตรงตามเงื่อนไขการเชื่อมต่อกับระบบเน็ตเวิร์กชั้นพื้นฐาน โดยไม่เป็นการสนับสนุนผลิตภัณฑ์ หรือการรับประกันผลิตภัณฑ์นั้นจาก Telecom นอกจากนี้ ยังไม่รับประกันว่าผลิตภัณฑ์นี้จะทำงานเข้ากันได้กับผลิตภัณฑ์ Telepermitted ยี่ห้ออื่นได้ตามปกติไม่ว่าสภาพใด ๆ และยังไม่รับรองอีกว่าผลิตภัณฑ์ทุกอย่างสามารถใช้งานได้กับเน็ตเวิร์กบริการทุกอย่างของ Telecom"

"อุปกรณ์นี้ไม่ตรงตามข้อกำหนดด้าน Impedance ของ Telecom อย่างสมบูรณ์ และอาจมีข้อจำกัดด้านการทำงานเมื่อใช้ร่วมกับเน็ตเวิร์กบางส่วนของ Tele-com ไม่ขอรับผิดชอบใด ๆ ในกรณีที่มีปัญหาเกิดขึ้นจากกรณีเหล่านี้"

"อุปกรณ์นี้ไม่อาจตั้งให้เรียกสายอัตโนมัติไปยังหมายเลข บริการด่วน '111' ของ Telecom ได้"

"หากคุณต้องการโทรศัพท์โดยที่ไม่สามารถคิดค่าธรรมเนียมตามอัตราในพื้นที่ คุณไม่ควรใช้ปุ่ม 'Dial' เพื่อโทรภายในพื้นที่ แต่ควรหมุนหมายเลขในพื้นที่ที่มีเลข 7 หลักเท่านั้น โปรดอย่าหมุนหมายเลขรหัสทางไกลหรือตัวเลขนำหน้า '0'"

"อุปกรณ์นี้อาจใช้เพื่อการโอนสายไปยังอุปกรณ์อื่นที่ต่ออยู่กับสายโทรศัพท์เดียวกันอย่างมีประสิทธิภาพไม่ได้"

ประกาศสำคัญ

"โทรศัพท์นี้อาจไม่ทำงานในกรณีที่ไฟฟ้าขัดข้อง โปรดตรวจสอบว่ามีโทรศัพท์เครื่องอื่นที่ไม่ได้ใช้พลังงานไฟฟ้าในพื้นที่สำหรับกรณีฉุกเฉิน"

"พารามิเตอร์บางรายการที่ตรงตามข้อกำหนดของ Telepermit ของ Telecom จะขึ้นอยู่กับเครื่อง (PC) ที่เกี่ยวข้องกับอุปกรณ์นี้ เครื่องที่เกี่ยวข้องจะต้องตั้งค่าให้ทำงานภายในข้อจำกัดของ Telecom ซึ่งมีรายละเอียดดังนี้"



1. ไม่ควรโทรไปยังหมายเลขเดียวกัน 10 ครั้งภายในเวลา 30 นาที และคุณควรจะวางสายไว้อย่างน้อย 30 วินาทีระหว่างการสิ้นสุดการโทรและการเริ่มโทรอีกครั้ง
2. เมื่อมีการโทรอัตโนมัติไปยังหมายเลขที่ต่างกัน อุปกรณ์นี้ควรมีสถานะออนไลน์เป็นเวลาอย่างน้อย 5 วินาที ระหว่างสิ้นสุดการโทรและการเริ่มโทรอีกครั้ง
3. อุปกรณ์นี้ควรได้รับการตั้งค่าให้รับสายโทรศัพท์ภายในเวลา 3 ถึง 30 วินาทีที่ได้รับเสียงกริ่งเรียก"

"การใช้อุปกรณ์นี้เพื่อการบันทึกการสนทนาทางโทรศัพท์จะต้องเป็นไปตามกฎหมายของประเทศนิวซีแลนด์ คือ อย่างน้อยฝ่ายใดฝ่ายหนึ่งที่สนทนาอยู่นั้นจะต้องทราบว่าการสนทนากำลังถูกบันทึก นอกจากนี้ หลักการที่ระบุไว้ในพระราชบัญญัติ Privacy Act แห่งปี 1993 ควรจะเป็นไปตามลักษณะของข้อมูลส่วนบุคคลทั่วไปที่จะเก็บรวบรวม วัตถุประสงค์ของการเก็บข้อมูล การนำข้อมูลไปใช้ ตลอดจนการเปิดเผยข้อมูลแก่บุคคลอื่นด้วย"

[กลับไปยังหน้าเอกสารหลัก](#)

[กลับไปข้างหน้าเอกสารหลัก](#)

การถอดและติดตั้งส่วนประกอบ: คู่มือการใช้คอมพิวเตอร์ Dell™ Latitude™ C810

-  [การเตรียมตัวสำหรับการทำงานภายในเครื่องคอมพิวเตอร์](#)
-  [การเปลี่ยนฮาร์ดดิสก์หลัก](#)
-  [การถอดหรือติดตั้งโมดูลหน่วยความจำ](#)

การเตรียมตัวสำหรับการทำงานภายในเครื่องคอมพิวเตอร์

 **หมายเหตุ:** หากจำเป็น ให้พิมพ์ค่าแนะนำเหล่านี้เพื่อใช้อ้างอิงก่อนที่จะเริ่มติดตั้ง

ก่อนที่จะเริ่มใช้งานคอมพิวเตอร์ ให้ทำตามขั้นตอนต่อไปนี้

ข้อสังเกต: หากไม่ปฏิบัติตามขั้นตอนต่อไปนี้ อาจทำให้คอมพิวเตอร์เสียหายได้

1. บันทึกรายงานที่ทำและปิดโปรแกรมแอปพลิเคชันทั้งหมดที่เปิดอยู่
2. ปิดเครื่องคอมพิวเตอร์และอุปกรณ์ต่อพ่วงทุกชนิด

 **หมายเหตุ:** ตรวจสอบว่าได้ปิดเครื่องคอมพิวเตอร์เรียบร้อยแล้ว และเครื่องไม่ได้อยู่ในโหมด Hibernate หากคุณไม่สามารถปิดเครื่องได้ โดยใช้ระบบปฏิบัติการ ให้กดปุ่มเพาเวอร์เพื่อปิดเครื่อง

3. หากคอมพิวเตอร์ต่ออยู่กับฐาน ให้ปลดการเชื่อมต่อที่นอก

ปลดการเชื่อมต่อคอมพิวเตอร์และอุปกรณ์ต่อพ่วงต่าง ๆ ออกจากเต้าเสียบไฟ เพื่อลดความเสี่ยงที่อาจทำให้ได้รับบาดเจ็บหรือไฟช็อต นอกจากนี้ ให้ปลดสายโทรศัพท์หรือสายสัญญาณการสื่อสารออกจากคอมพิวเตอร์

ข้อสังเกต: เพื่อหลีกเลี่ยงมิให้เมนบอร์ดเสียหาย ให้ถอดสายไฟแบตเตอรี่ และแบตเตอรี่ก่อนที่สองออก (หากติดตั้งไว้) ก่อนที่คุณจะซ่อมแซมคอมพิวเตอร์

4. ถอดสายไฟออก
5. ถอดสายเคเบิลอื่น ๆ ออกจากคอมพิวเตอร์
6. ถอด [การ์ดพีซี](#) ที่ติดตั้งไว้ ออก

ข้อสังเกต: บริเวณพื้นที่ที่ทำงานต้องสะอาดเพื่อป้องกันมิให้ฝาเครื่องมีรอยขีดข่วน

7. ถอด [แบตเตอรี่](#) ที่ติดตั้งไว้ ออก
8. คายประจุออกจากตัวโดยการสัมผัสผิวโลหะที่ไม่มีสีเคลือบของแผง I/O (input/output) ที่ด้านหลังคอมพิวเตอร์
หมั่นแตะที่แผง I/O เพื่อคายประจุไฟฟ้าสถิตซึ่งอาจทำให้ชิ้นส่วนต่าง ๆ เสียหาย

การเปลี่ยนฮาร์ดดิสก์หลัก

ข้อสังเกต: เพื่อป้องกันข้อมูลสูญหาย ให้ปิดเครื่องคอมพิวเตอร์ก่อนทำการถอดฮาร์ดดิสก์ ห้ามขยับเครื่องคอมพิวเตอร์ในขณะที่เครื่องคอมพิวเตอร์อยู่ในโหมด Suspend หรือเมื่อไฟ  สว่างอยู่ ซึ่งการถอดไดรฟ์ออกในกรณีต่าง ๆ เหล่านี้ อาจทำให้ข้อมูลสูญหายได้

1. ทำงานที่ค้างอยู่ให้เสร็จเรียบร้อยตามที่อธิบายไว้ใน "[การเตรียมตัวสำหรับการทำงานภายในเครื่องคอมพิวเตอร์](#)"
2. ปิดจอแสดงผล และหงายคอมพิวเตอร์ขึ้น

 **ข้อควรระวัง:** ไดรฟ์อาจจะร้อนเกินที่คุณจะสามารถจับได้เมื่ออยู่ในสภาพแวดล้อมในการทำงานที่มีอุณหภูมิสูง หากไดรฟ์มีอุณหภูมิสูง ให้รอจนอุณหภูมิลดลงก่อนที่จะเปลี่ยน

3. ถอดฮาร์ดดิสก์ออก ใช้ไขควงปากแฉกขนาดเล็กของ Phillips เพื่อไขสกรูที่ฝาเปิดไดรฟ์ คุณควรเก็บสกรูไว้ใช้ในขั้นตอนนี้ในภายหลัง
เมื่อถอดฮาร์ดดิสก์ออกมานอกเครื่อง โปรดเก็บไว้ให้ห่างจากไฟฟ้าสถิต โปรดดูข้อมูลเพิ่มเติมที่ "[การป้องกันการคายประจุไฟฟ้าสถิต](#)"

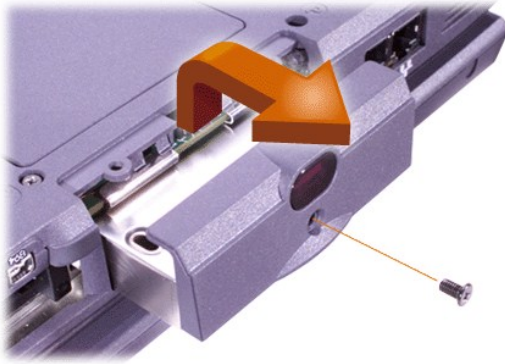

4. ถอดฮาร์ดดิสก์ตัวใหม่ออกจากกล่องบรรจุ

เก็บกล่องบรรจุดังกล่าวไว้ เพื่อใช้ในการเก็บหรือจัดส่งฮาร์ดดิสก์

ข้อสังเกต: ถ้าไม่สามารถเลื่อนไดรฟ์เข้าไปภายในอย่างง่ายดาย ให้ดึงไดรฟ์ออกมา และใส่เข้าไปใหม่ เพื่อป้องกันการเสียหาย ห้ามออกแรงฝืนใส่ฮาร์ดดิสก์เข้าไปในช่องใส่

5. สอดฮาร์ดดิสก์ตัวใหม่เข้าไปในช่องใส่ไดรฟ์ จนกระทั่งฝาไดรฟ์สามารถเปิดปิดสะดวกภายในตัวเครื่อง

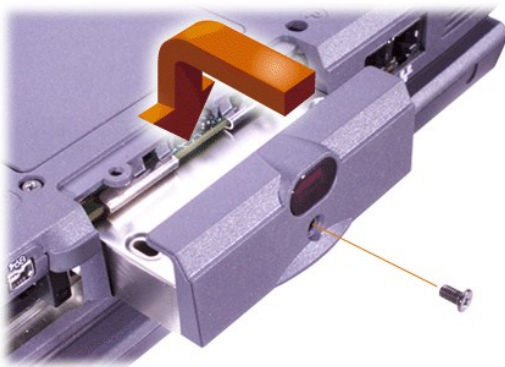

6. กดฝาไดรฟ์ลงจนปิดสนิทเข้าที่

7. ใส่สกรูที่คุณถอดออกในขั้นตอนที่ 3 กลับเข้าที่ ระวังอย่าขันสกรูแน่นจนเกินไป

หากคุณสามารถติดตั้งฮาร์ดดิสก์ใหม่ ให้ทำตามคำแนะนำที่มากับไดรฟ์ในการแบ่งพาร์ติชันหรือฟอร์แมตทางลจิกฮาร์ดดิสก์ดังกล่าว

ข้อสังเกต: ฮาร์ดดิสก์มีความเปราะบางเป็นอย่างมากจึงควรดำเนินการด้วยความระมัดระวัง โปรดปฏิบัติตามคำแนะนำดังต่อไปนี้

- 1. ฮาร์ดดิสก์หลักจะติดตั้งในกล่องโลหะเพื่อป้องกันความเสียหายและทำให้สะดวกในการติดตั้ง เมื่อคุณถอดและติดตั้งฮาร์ดดิสก์ ให้จับที่โครงของไดรฟ์ไม่ใช่จับที่ไดรฟ์โดยตรง
- 1. ห้ามกดลงที่ส่วนบนของไดรฟ์
- 1. ห้ามชนหรือกระแทกฮาร์ดดิสก์

การถอดหรือติดตั้งโมดูลหน่วยความจำ

ข้อสังเกต: เครื่องคอมพิวเตอร์รองรับเฉพาะหน่วยความจำแบบ SDRAM ความเร็ว 100 เมกะเฮิร์ตซ์เท่านั้น แต่ไม่สนับสนุนหน่วยความจำ EDO (extended-data out)

ข้อสังเกต: อย่าติดตั้งหน่วยความจำขณะที่เครื่องอยู่ในโหมดการจัดการพลังงานใด ๆ เช่น โหมด Standby

ข้อสังเกต: ให้คายประจุออกจากตัวคุณโดยการสัมผัสกับส่วนของโลหะที่ไม่มีสีเคลือบของช่องเสียบหรือแผงด้านหลังของคอมพิวเตอร์ก่อน นอกจากนี้ ในขณะที่คุณทำงาน ให้หมั่นคายประจุไฟฟ้าสถิตที่สะสมในร่างกายด้วยการแตะช่องเสียบเป็นระยะ ๆ เพื่อป้องกันความเสียหายที่อาจเกิดกับชิ้นส่วนภายใน

การถอดหรือติดตั้งโมดูลหน่วยความจำ ให้ทำตามขั้นตอนต่าง ๆ ดังต่อไปนี้

1. ทำงานที่ค้างอยู่ให้เสร็จเรียบร้อยตามที่อธิบายไว้ใน "[การเตรียมตัวสำหรับการทำงานภายในเครื่องคอมพิวเตอร์](#)"
2. ปิดจอแสดงผลและหinged คอมพิวเตอร์ขึ้น
3. คลายสกรูที่ฝาครอบหน่วยความจำออก (สกรูอยู่ด้านข้างฉลาก "K/M") และถอดฝาครอบหน่วยความจำออก

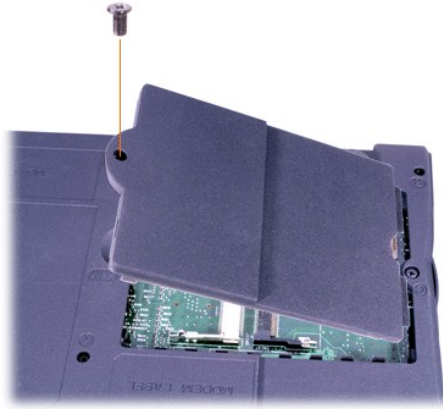

4. หากต้องการเปลี่ยนโมดูลหน่วยความจำ ให้ถอดโมดูลที่ใช้อยู่ออกก่อน
ง้างลิ้นโลหะภายในของหน่วยความจำออกจากกันอย่างระมัดระวัง แล้วดึงหน่วยความจำออกจากซ็อกเก็ต



5. คายประจูดออกจากร่างกาย แล้วแกะหีบห่อบรรจุโมดูลหน่วยความจำออกจากชุดอีปเกรด
6. หากต้องการติดตั้งหน่วยความจำในซ็อกเก็ตทั้งสอง ให้ติดตั้งหน่วยความจำตัวหนึ่งในซ็อกเก็ตที่เขียนว่า "JDIM 1" ("DIMM A") ก่อน ที่คุณจะติดตั้งหน่วยความจำอีกตัวหนึ่งลงในซ็อกเก็ตที่เขียนว่า "JDIM 2" ("DIMM B")



หากคุณมีเพียงหน่วยความจำเดียว ให้ติดตั้งในซ็อกเก็ต "JDIM 1" ("DIMM A")

โมดูลหน่วยความจำมี *ส่วนเว้า* หรือได้รับการออกแบบมาเพื่อให้ใส่ลงในซ็อกเก็ตได้เพียงทิศทางเดียวเท่านั้น สล็อตที่เมนบอร์ดจะมีร่องทำให้คุณสามารถใส่หน่วยความจำได้เพียงทางเดียว

7. ถ้าคุณไม่ได้ยินเสียงคลิกที่ปลายแต่ละด้านของโมดูลหน่วยความจำที่ยึดติดกับสันโลหะ ให้ถอดโมดูลหน่วยความจำออก แล้วติดตั้งใหม่

ข้อสังเกต: หากไม่สามารถใส่ฝาครอบคอมพิวเตอร์กลับเข้าไปได้ หรือปิดฝาได้ยากหลังจากการติดตั้ง สาเหตุอาจจะมาจากคุณติดตั้งหน่วยความจำไม่ถูกต้องหรือเสียหายในช่องผิด ถอดหน่วยความจำออกและติดตั้งใหม่ อย่าใช้แรงกดฝาปิดหน่วยความจำให้เข้าที่ เนื่องจากอาจทำให้คอมพิวเตอร์เสียหายได้

8. ใส่ฝาปิดหน่วยความจำ ระวังอย่าขันสกรูแน่นจนเกินไป

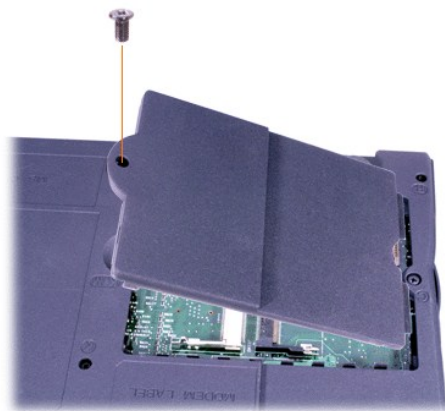

9. เชื่อมต่อเครื่องคอมพิวเตอร์และอุปกรณ์ต่อพ่วงเข้ากับเต้าเสียบ แล้วลองเปิดเครื่อง

ในขณะที่คอมพิวเตอร์บูตเครื่อง จะตรวจพบหน่วยความจำที่เพิ่มขึ้นมา และดำเนินการอัปเดตข้อมูลค่าคอนฟิเกอเรชันของระบบโดยอัตโนมัติ ตรวจสอบว่าการแสดงผลหน่วยความจำทั้งหมดถูกต้อง หากจำเป็น ให้ทำตามขั้นตอนที่ 1 ถึง 8 ซ้ำจนกว่าเครื่องจะแสดงหน่วยความจำรวมที่ต้องการ

[กลับไปข้างหน้าเอกสารหลัก](#)

[กลับไปยังหน้าเอกสารหลัก](#)

รหัสผ่านและความปลอดภัย: คู่มือการใช้คอมพิวเตอร์ Dell™ Latitude™ C810

[ข้อมูลเกี่ยวกับรหัสผ่าน](#)

[การใช้รหัสผ่านของฮาร์ดดิสก์](#)

[การใช้รหัสผ่านหลัก](#)

[การกำหนดป้ายทรัพย์สิน](#)

[การใช้รหัสผ่านของผู้บริหารระบบ](#)

[การใช้ช่องเสียบสายเคเบิลรักษาความปลอดภัย](#)

ข้อมูลเกี่ยวกับรหัสผ่าน

รหัสผ่านหลักจะป้องกันการใช้คอมพิวเตอร์โดยไม่ได้รับอนุญาตเมื่อเริ่มระบบ ทั้งนี้ คุณสามารถใช้รหัสผ่านของผู้บริหารระบบแทนรหัสผ่านหลักได้ รหัสผ่านของฮาร์ดดิสก์จะป้องกันการเข้าใช้ข้อมูลในไดรฟ์โดยไม่ได้รับอนุญาต แม้จะนำไปใช้กับคอมพิวเตอร์เครื่องอื่นก็ตาม



หมายเหตุ: รหัสผ่านทั้งสามรหัสจะยังไม่ได้รับการตั้งค่าให้ทำงานเมื่อคุณได้รับเครื่อง คุณจำเป็นต้องกำหนดรหัสผ่านเหล่านี้เอง หากคุณต้องการรักษาความปลอดภัยให้กับคอมพิวเตอร์โดยใช้รหัสผ่าน ทั้งนี้ บริษัทบางแห่งอาจกำหนดรหัสผ่านเหล่านี้เองโดยอัตโนมัติอย่างใดอย่างหนึ่งหรือทั้งหมด ก่อนที่จะกระจายเครื่องไปตามสายงาน

ข้อสังเกต: คุณสมบัติเครื่องรหัสผ่านนี้จะให้ความปลอดภัยระดับสูงสำหรับข้อมูลในเครื่องหรือในฮาร์ดดิสก์ อย่างไรก็ตาม รหัสผ่านที่มีที่ยังไม่อาจป้องกันข้อมูลได้ทั้งหมด ดังนั้น หากต้องการเพิ่มความปลอดภัยให้กับข้อมูลของคุณ คุณควรที่จะเลือกใช้วิธีการป้องกันเพิ่มเติมอื่น ๆ เช่น การใช้โปรแกรมเข้ารหัสข้อมูล หรือการ์ดพีซีที่มีคุณสมบัติการเข้ารหัสข้อมูล เป็นต้น

หากคุณลืมรหัสผ่าน โปรด [โทรติดต่อ Dell](#) เพื่อความปลอดภัย พนักงานสนับสนุนทางด้านเทคนิคของ Dell จะสอบถามเพื่อพิสูจน์ว่าเป็นตัวคุณจริง เพื่อไม่ให้บุคคลที่ไม่ได้รับอนุญาตใช้คอมพิวเตอร์ของคุณได้

การใช้รหัสผ่านหลัก

รหัสผ่านหลักทำให้คุณสามารถป้องกันการใช้เครื่องโดยไม่ได้รับอนุญาตได้

หลังจากกำหนดรหัสผ่านหลักแล้ว คุณจะต้องป้อนรหัสผ่านทุกครั้งที่เปิดเครื่อง โดยจะมีข้อความต่อไปนี้ปรากฏขึ้นทุกครั้งที่คุณเปิดคอมพิวเตอร์

Please type in the primary or administrator password and press <Enter>.

เมื่อต้องการดำเนินการต่อ ให้ใส่รหัสผ่าน (ความยาวไม่เกิน 8 ตัวอักษร)



หมายเหตุ: ถ้าคุณไม่ใส่รหัสผ่านใด ๆ ภายใน 2 นาที เครื่องจะกลับไปสู่สถานะเดิม

หากคุณกำหนดรหัสผ่านของผู้บริหารระบบไว้ คุณสามารถใช้รหัสผ่านนี้แทนการใช้รหัสผ่านหลักได้ โดยที่คอมพิวเตอร์จะไม่ร้องขอรหัสผ่านผู้บริหารระบบเป็นการเฉพาะ

ข้อสังเกต: หากคุณยกเลิกการใช้รหัสผ่านของผู้บริหารระบบ รหัสผ่านหลักจะถูกยกเลิกไปด้วย

การใช้รหัสผ่านของผู้บริหารระบบ

รหัสผ่านของผู้บริหารระบบได้รับการออกแบบมาเพื่อให้ผู้บริหารระบบหรือช่างเทคนิคบริการในหน่วยงานขนาดใหญ่ สามารถใช้คอมพิวเตอร์เพื่อซ่อมแซม หรือตั้งค่าคอนฟิกใหม่ได้ โดยผู้บริหารระบบหรือช่างเทคนิคสามารถกำหนด รหัสผ่านของผู้บริหารระบบให้กับเครื่องคอมพิวเตอร์ที่นำมาใช้ โดยจะเว้นรหัสผ่านขึ้นต้นว่างไว้ให้ตัวผู้ใช้เป็นผู้กำหนดเอง

หลังจากที่คุณได้กำหนดรหัสผ่านของผู้บริหารระบบแล้ว ตัวเลือก **Configure Setup** ใน [โปรแกรมการตั้งค่าระบบ](#) จะสามารถใช้งานได้ ตัวเลือก **Configure Setup** ช่วยให้คุณสามารถจำกัดสิทธิ์ในการใช้โปรแกรมการตั้งค่าระบบในท่านเองเดียวกับการใช้รหัสผ่านของระบบเพื่อจำกัดการเข้าใช้เครื่อง

รหัสผ่านของผู้บริหารระบบสามารถใช้แทนรหัสผ่านหลักได้ เมื่อใดก็ตามที่คอมพิวเตอร์ให้คุณป้อนรหัสผ่านหลัก คุณสามารถป้อนรหัสผ่านผู้บริหารระบบลงไปแทนได้



หมายเหตุ: รหัสผ่านของผู้บริหารระบบจะให้เข้าใช้งานระบบได้ แต่ไม่สามารถใช้ฮาร์ดดิสก์ที่มีรหัสผ่านป้องกันอยู่ได้

ถ้าคุณลืมรหัสผ่านหลัก และไม่ได้กำหนดรหัสผ่านผู้บริหารระบบไว้ หรือถ้าคุณมีรหัสผ่านทั้งสองตัวแต่จำไม่ได้ โปรด [โทรติดต่อ Dell](#)

ข้อสังเกต: หากคุณยกเลิกการใช้รหัสผ่านของผู้บริหารระบบ รหัสผ่านหลักจะถูกยกเลิกไปด้วย

การใช้รหัสผ่านของฮาร์ดดิสก์

รหัสผ่านของฮาร์ดดิสก์ช่วยป้องกันข้อมูลบนฮาร์ดดิสก์จากการเข้าใช้ที่ไม่ได้รับอนุญาต และคุณยังสามารถกำหนดรหัสผ่านให้กับฮาร์ดดิสก์สำหรับติดตั้งในของใส่ไดรฟ์แบบโมดูลาร์ได้ (หากมีการใช้งาน) โดยอาจกำหนดให้เหมือนหรือต่างจากรหัสผ่านของฮาร์ดดิสก์หลักก็ได้

 **หมายเหตุ:** เฉพาะฮาร์ดดิสก์ที่ซื้อจาก Dell เพื่อใช้กับคอมพิวเตอร์แบบพกพา Latitude C-Family เท่านั้นที่รองรับตัวเลือกรหัสผ่านของฮาร์ดดิสก์

หลังจากกำหนดรหัสผ่านให้ฮาร์ดดิสก์แล้ว คุณต้องป้อนรหัสผ่านนั้นทุกครั้งที่เปิดเครื่องคอมพิวเตอร์ และเมื่อเครื่องออกจากโหมด Suspend หรือโหมด Standby เพื่อกลับเข้าสู่การทำงานตามปกติ

หากคุณใช้รหัสผ่านฮาร์ดดิสก์ ข้อความต่อไปนี้จะปรากฏในแต่ละครั้งที่เปิดเครื่องคอมพิวเตอร์

Please type in the hard-disk drive password and press <Enter>.

เมื่อต้องการดำเนินการต่อ ให้ใส่รหัสผ่าน (ความยาวไม่เกิน 8 ตัวอักษร) หรือกด <Esc> เพื่อย้อนกลับไปยังสถานะการทำงานก่อนหน้า เช่น โหมด Suspend หรือโหมด Standby

 **หมายเหตุ:** ถ้าคุณไม่ใส่รหัสผ่านใด ๆ ภายใน 2 นาที เครื่องจะกลับไปสู่สถานะเดิม

ถ้าคุณใส่รหัสผ่านผิด จะปรากฏข้อความดังต่อไปนี้

Invalid password
[Press Enter to retry]

หากระบุรหัสผ่านไม่ถูกต้อง 3 ครั้งติดต่อกัน เครื่องคอมพิวเตอร์จะพยายามบูตโดยใช้อุปกรณ์อื่น ๆ ถ้าคุณได้กำหนดตัวเลือก Boot First Device ใน [โปรแกรมการตั้งค่าระบบ](#) ไว้ หากตัวเลือก Boot First Device ไม่ได้ตั้งค่าให้บูตจากอุปกรณ์อื่น เครื่องจะกลับสู่สถานะเดียวกับตอนที่คุณเปิดเครื่อง นั่นคือ โหมด Standby

 **หมายเหตุ:** หากรหัสผ่านฮาร์ดดิสก์ รหัสผ่านฮาร์ดดิสก์สำหรับติดตั้งในของใส่ใคร่แบบโมดูลาร์ และรหัสผ่านหลักเป็นรหัสเดียวกัน คุณจะได้รับการร้องขอให้ใส่เฉพาะรหัสผ่านหลักเท่านั้น หากรหัสผ่านฮาร์ดดิสก์แตกต่างจากรหัสผ่านหลัก ระบบจะให้คุณใส่รหัสผ่านทั้งสองแบบ ดังนั้น การตั้งรหัสผ่านทั้งสองแบบให้แตกต่างกันจะช่วยรักษาความปลอดภัยได้ดีกว่า

รหัสผ่านของผู้บริหารระบบจะให้เข้าใช้งานเครื่องได้ แต่ไม่สามารถใช้ฮาร์ดดิสก์ที่มีรหัสผ่านป้องกันอยู่ได้

การกำหนดป้ายทรัพยากร

ยูทิลิตี้ป้ายทรัพยากรใช้ระบุหมายเลขกำกับป้ายทรัพยากร ที่คุณหรือหน่วยงานของคุณต้องการกำหนดให้แก่คอมพิวเตอร์ หน้าจอ System Setup ดีฟอลต์จะไม่แสดงหมายเลขกำกับป้ายทรัพยากร นอกจากนี้คุณจะเป็นผู้ป้อนหมายเลขโดยใช้ยูทิลิตี้

คุณยังสามารถใช้ยูทิลิตี้ป้ายทรัพยากรในการกำหนดป้ายทรัพยากรที่ผู้ใช้กำหนด ซึ่งจะปรากฏในหน้าจอการเข้าใช้งานระบบ พร้อมกับการสอบถามรหัสผ่านหลัก

การเรียกดูหมายเลขป้ายทรัพยากรและหมายเลขป้ายกำกับบริการที่มีอยู่

1. บูตเครื่องจากแผ่นฟลอปปีดิสก์ หรือ CD ที่บูตได้
2. พิมพ์ `cd c:\Dell\util` แล้วกด <Enter>
3. พิมพ์ `asset` แล้วกด <Enter>

การกำหนดหมายเลขกำกับป้ายทรัพยากร

หมายเลขกำกับป้ายทรัพยากรสามารถใช้ได้สูงสุด 10 ตัวอักษร ตัวอักษรที่ผสมกันโดยไม่มีเครื่องหมายวรรคตอนสามารถใช้ได้เช่นกัน

1. บูตเครื่องจากแผ่นฟลอปปีดิสก์ หรือ CD ที่บูตได้
2. พิมพ์ `cd c:\Dell\util` แล้วกด <Enter>
3. พิมพ์ `asset` เวิร์ดแล้วตามด้วยหมายเลขใหม่ จากนั้นให้กด <Enter>

ตัวอย่างเช่น ให้พิมพ์บรรทัดคำสั่งต่อไปนี้ แล้วกด <Enter>

```
asset 1234$ABCD&
```

4. เมื่อระบบสอบถามเพื่อให้คุณยืนยันหมายเลขกำกับป้ายทรัพยากร ให้พิมพ์ `y` แล้วกด <Enter>

ระบบจะแสดงหมายเลขกำกับป้ายทรัพยากร หรือหมายเลขป้ายกำกับบริการตามที่ได้แก้ไขไว้

การลบหมายเลขกำกับป้ายทรัพยากร

1. บูตเครื่องจากแผ่นฟลอปปีดิสก์ หรือ CD ที่บูตได้
2. พิมพ์ `cd c:\Dell\util` แล้วกด <Enter>
3. พิมพ์ `asset /a` แล้วกด <Enter>

การกำหนดป้ายกำกับทรัพยากรที่ผู้ใช้กำหนด

ป้ายกำกับทรัพย์สินที่ผู้ใช้กำหนดสามารถใช้ได้สูงสุดถึง 48 ตัวอักษร โดยสามารถใช้ทั้งตัวอักษร หมายเลข และการเว้นวรรคประกอบกันได้

1. มุดเครื่องจากแผ่นฟลอปปีดิสก์ หรือ CD ที่มุดได้
2. พิมพ์ `cd c:\Dell\util` แล้วกด <Enter>
3. พิมพ์ `asset /o` เว้นวรรคแล้วตามด้วยแท็กที่ผู้ใช้กำหนดขึ้นใหม่ แล้วกด <Enter>
ตัวอย่างเช่น ให้พิมพ์บรรทัดคำสั่งต่อไปนี้ แล้วกด <Enter>
`asset /o ABC Company`
4. เมื่อเครื่องขอให้คุณตรวจสอบป้ายกำกับทรัพย์สินที่ผู้ใช้กำหนด ให้พิมพ์ `y` แล้วกด <Enter>
เครื่องจะแสดงป้ายกำกับทรัพย์สินที่ผู้ใช้กำหนดใหม่

การลบป้ายกำกับทรัพย์สินที่ผู้ใช้กำหนด

1. มุดเครื่องจากแผ่นฟลอปปีดิสก์ หรือ CD ที่มุดได้
2. พิมพ์ `cd c:\Dell\util` แล้วกด <Enter>
3. พิมพ์ `asset /o /d` แล้วกด <Enter>

 **หมายเหตุ:** เพื่อความปลอดภัย คุณจะไม่สามารถกำหนด แท็กไข หรือลบป้ายกำกับทรัพย์สินที่ผู้ใช้กำหนดได้ หากมีการกำหนดให้ใช้รหัสผ่านหลักหรือรหัสผ่านของผู้บริหารระบบไว้

ในการใช้ตัวเลือกบรรทัดคำสั่ง ให้เปิดพรอมต์ MS-DOS® แล้วพิมพ์ `asset` เว้นหนึ่งช่อง แล้วตามด้วยตัวเลือกนั้น จากนั้นกด <Enter>

ตัวเลือกคำสั่งของยูทิลิตีป้ายทรัพย์สิน

คำสั่งตัวเลือก	คำอธิบาย
<code>/d</code>	ลบหมายเลขกำกับป้ายทรัพย์สิน
<code>/o tag</code>	กำหนดป้ายกำกับทรัพย์สินที่ผู้ใช้กำหนดใหม่
<code>/o /d</code>	ลบป้ายกำกับทรัพย์สินที่ผู้ใช้กำหนด
<code>/?</code>	แสดงหน้าจอวิธีใช้ยูทิลิตีป้ายทรัพย์สิน

การใช้ช่องเสียบสายเคเบิลรักษาความปลอดภัย

เพื่อป้องกันการถอดฮาร์ดดิสก์ออกจากคอมพิวเตอร์โดยไม่ได้รับอนุญาต คุณสามารถใช้สายเคเบิลเพื่อความปลอดภัยคล้องคอมพิวเตอร์เข้ากับวัตถุที่ไม่สามารถเคลื่อนย้ายได้ เครื่องคอมพิวเตอร์มีช่องเสียบสายเคเบิลรักษาความปลอดภัย 2 ช่อง ซึ่งอยู่ทั้งสองข้างของเครื่อง

1. คล้องสายเคเบิลไว้รอบวัตถุที่ไม่สามารถเคลื่อนย้ายได้
2. ใส่ตัวล็อกเข้าไปในช่องเสียบสายเคเบิลรักษาความปลอดภัย และล็อกอุปกรณ์นั้น โดยปกติแล้ว คำแนะนำการติดตั้งอุปกรณ์ป้องกันการโจรกรรมดังกล่าวจะมาพร้อมกับอุปกรณ์นั้น



โดยทั่วไป อุปกรณ์ป้องกันขโมยสำหรับคอมพิวเตอร์แบบพกพามักจะประกอบด้วยส่วนของสายเกลียวโลหะ พร้อมกับอุปกรณ์สำหรับล็อกและลูกกุญแจที่ต่ออยู่

 **หมายเหตุ:** ก่อนซื้ออุปกรณ์ป้องกันการโจรกรรม ตรวจสอบให้แน่ใจว่าสามารถใช้กับช่องเสียบสายเคเบิลรักษาความปลอดภัยได้

[กลับไปยังหน้าเอกสารหลัก](#)

[กลับไปยังหน้าเอกสารหลัก](#)

การใช้โปรแกรมการตั้งค่าระบบ: คู่มือการใช้คอมพิวเตอร์ Dell™ Latitude™ C810

[ข้อมูลทั่วไป](#)

[การเข้าและออกจากโปรแกรมการตั้งค่าระบบ](#)

[พื้นที่หน้าจอ System Setup](#)

[การเปลี่ยนลำดับการบูต](#)

[การเปลี่ยนโหมดเครื่องพิมพ์](#)

[การเปลี่ยนพอร์ต COM](#)

[การตั้งค่าใช้งานเซ็นเซอร์ IR Sensor](#)



หมายเหตุ: หัวข้อนี้ให้ข้อมูลโดยทั่วไปเกี่ยวกับการใช้โปรแกรมการตั้งค่าระบบ โปรดดูรายละเอียดเกี่ยวกับตัวเลือกและการตั้งค่า ด้วยการเข้าโปรแกรมการตั้งค่าระบบและนavigoไปตามหน้าจอ หรือแวะชมเว็บไซต์ของ Dell ที่ <http://support.dell.com>

ข้อมูลทั่วไป



หมายเหตุ: ระบบปฏิบัติการแบบ ACPI เช่น Microsoft® Windows® 2000 หรือ Windows XP จะตั้งค่าคอนฟิกของตัวเลือกในโปรแกรมการตั้งค่าระบบโดยอัตโนมัติ และหักล้างค่าตัวเลือกที่ป้อนผ่านโปรแกรมการตั้งค่าระบบ แต่มีตัวเลือกที่ยกเว้น คือ ตัวเลือก External Hot Key ซึ่งคุณสามารถกำหนดใช้งานหรือยกเลิกการใช้ได้จากโปรแกรมการตั้งค่าระบบเท่านั้น สำหรับข้อมูลเพิ่มเติมเกี่ยวกับคุณสมบัติการกำหนดค่าคอนฟิกสำหรับระบบปฏิบัติการเหล่านี้ โปรดดูวิธีใช้ของไมโครซอฟต์วินโดวส์ (Microsoft Windows Help)

คุณสามารถใช้โปรแกรมการตั้งค่าระบบเพื่อวัตถุประสงค์ต่าง ๆ ต่อไปนี้

- ใช้ตั้งค่าหรือเปลี่ยนแปลงคุณสมบัติที่ผู้ใช้เปลี่ยนเองได้ เช่น รหัสผ่านของคุณหรือคุณสมบัติการจัดการพลังงาน
- ใช้ตรวจสอบข้อมูลเกี่ยวกับค่าคอนฟิกเกอเรชันปัจจุบันของเครื่อง เช่น จำนวนหน่วยความจำของระบบ

สำหรับตัวเลือกการตั้งค่าบางประเภท คุณจะต้องบูตเครื่องก่อนเพื่อให้การเปลี่ยนแปลงนั้นส่งผล ส่วนตัวเลือกอีกประเภทจะส่งผลทันทีหลังการเปลี่ยนแปลง ข้อความวิธีใช้ที่มุมขวาบนของพื้นที่หน้าจอ System Setup จะบอกคุณว่าจะต้องบูตเครื่องใหม่หรือไม่

หลังจากได้ติดตั้งเครื่องคอมพิวเตอร์แล้ว ให้รันโปรแกรมการตั้งค่าระบบเพื่อให้คุณได้รับทราบข้อมูลเกี่ยวกับคอนฟิกเกอเรชันและการตั้งค่าตัวเลือกต่าง ๆ โดยคุณควรจดบันทึกข้อมูลเหล่านี้ไว้เพื่อใช้อ้างอิงในอนาคต

การเข้าและออกจากโปรแกรมการตั้งค่าระบบ

การดำเนินการ	คอมพิวเตอร์หรือแป้นพิมพ์ภายนอก
เข้าสู่โปรแกรมการตั้งค่าระบบ	<F2> เมื่อระบบแสดงข้อความขึ้นระหว่างรูทีนการบูต หากคุณไม่เข้าไปที่โปรแกรมการตั้งค่าระบบเมื่อระบบแสดงข้อความขึ้น โปรดรอจนกระทั่งเครื่องรูทีนการบูตเสร็จ รีสตาร์ทเครื่องใหม่ แล้วเริ่มอีกครั้ง
ออกจากโปรแกรมการตั้งค่าระบบ	<Esc> หากคุณเปลี่ยนค่าของตัวเลือกซึ่งต้องบูตเครื่องเสียก่อนที่การเปลี่ยนแปลงจะส่งผล ให้ออกจากระบบปฏิบัติการ ก่อนที่จะบูตเครื่อง (ข้อความวิธีใช้ที่มุมขวาบนของพื้นที่หน้าจอ System Setup จะบอกคุณว่าจะต้องบูตเครื่องใหม่หรือไม่)



หมายเหตุ: หากโปรแกรมการตั้งค่าระบบกำลังรันอยู่เมื่อเครื่องเข้าสู่โหมด Standby เครื่องจะออกจากโปรแกรมการตั้งค่าระบบและใช้งานโหมด Standby

พื้นที่หน้าจอ System Setup

พื้นที่หน้าจอของโปรแกรมการตั้งค่าระบบจะแสดงรายละเอียดการตั้งค่าที่ใช้โดยรวมทั้งการกำหนดค่าตัวเลือกต่าง ๆ ของคอมพิวเตอร์ด้วย โดยที่ข้อมูลได้แบ่งหมวดหมู่เป็น 5 กลุ่มด้วยกัน ดังนี้

1 ชื่อ

ช่องทางด้านบนของพื้นที่หน้าจอจะแสดงเลขที่เพจ, ชื่อระบบ และเลขรุ่น ของค่า BIOS พื้นฐาน

1 ตัวเลือก

ช่องทางด้านซ้ายของแต่ละหน้าจอจะแสดงตัวเลือกที่กำหนดฮาร์ดแวร์ที่ติดตั้งอยู่ในเครื่องคอมพิวเตอร์ของคุณ และการประหยัดพลังงาน และคุณสมบัติความปลอดภัยต่าง ๆ ของเครื่องคอมพิวเตอร์

ฟิลด์ถัดจากตัวเลือกจะประกอบไปด้วยค่าหรือตัวเลือกที่ใช้ คุณสามารถเปลี่ยนค่าต่าง ๆ ซึ่งแสดงเป็นตัวสว่างบนจอได้ ตัวเลือกหรือค่าซึ่งคุณไม่สามารถเปลี่ยนแปลงได้ (เพราะเป็นค่าที่กำหนดหรือคำนวณให้โดยระบบคอมพิวเตอร์) จะแสดงโดยใช้สีที่ทึบกว่า

1 วิธีใช้

กล่องทางด้านบนขวาของแต่ละหน้าจะแสดงข้อมูลวิธีใช้ของตัวเลือกที่เป็นไฟล์ดีวีดีไว้

1 ข้อมูลคอมพิวเตอร์

กล่องทางด้านล่างขวาของแต่ละหน้าจะแสดงข้อมูลเกี่ยวกับคอมพิวเตอร์ของคุณ

1 ฟังก์ชันต่าง ๆ ของคีย์

ช่องต่าง ๆ ตามแนวนอนด้านล่างของแต่ละหน้าจะแสดงคีย์และการใช้งานกับโปรแกรมการตั้งค่าระบบ

การเปลี่ยนลำดับการบูต

ในการเปลี่ยนลำดับการบูตของคอมพิวเตอร์ ให้เปลี่ยนการตั้งค่าอุปกรณ์ในตัวเลือก Boot First Device, Boot Second Device หรือ Boot Third Device

ตัวเลือกลำดับการบูต	คำอธิบาย
Boot First Device	แจ้งให้คอมพิวเตอร์ทราบว่าเริ่มต้นหาซอฟต์แวร์ที่ต้องใช้ในการเริ่มระบบปฏิบัติการได้จากที่ใด
Boot Second Device	แจ้งให้คอมพิวเตอร์ทราบว่าหาซอฟต์แวร์ที่ต้องใช้ในการเริ่มระบบปฏิบัติการได้จากที่ใด หากไม่พบในไดรฟ์ซึ่งระบุไว้ใน Boot First device
Boot Third Device	แจ้งให้คอมพิวเตอร์ทราบว่าหาซอฟต์แวร์ที่ต้องใช้ในการเริ่มระบบปฏิบัติการได้จากที่ใด หากไม่พบในไดรฟ์ซึ่งระบุไว้ใน Boot First device หรือ Boot Second device

 **หมายเหตุ:** คุณสามารถบูตจากไดรฟ์ CD, CD-RW หรือ DVD ที่ติดตั้งเป็นไดรฟ์แบบฮาร์ดดิสก์ที่ติดตั้งถาวร แต่คุณไม่สามารถบูตจากโมดูลใด ๆ ที่ติดตั้งในช่องใส่ไดรฟ์แบบโมดูลาร์

เพื่อให้การเปลี่ยนแปลงตัวเลือกลำดับการบูตมีผลใช้งาน คุณต้องบูตเครื่องคอมพิวเตอร์ใหม่

คำว่า **บูต** หมายถึง ขั้นตอนการเริ่มต้นระบบคอมพิวเตอร์ เมื่อคุณเปิดเครื่อง เครื่องจะ "บูต" ตัวเองเข้าสู่สถานะปฏิบัติการโดยการโหลดโปรแกรมขนาดเล็กเข้าไปในหน่วยความจำ ในทางกลับกัน หน่วยความจำก็จะโหลดระบบปฏิบัติการที่จำเป็นให้ด้วย **ลำดับการบูต** จะแจ้งให้คอมพิวเตอร์ทราบว่าหาซอฟต์แวร์ที่ต้องใช้ในการเริ่มระบบปฏิบัติการได้จากที่ใด

การเปลี่ยนโหมดเครื่องพิมพ์

ให้ตั้งค่าตัวเลือก Parallel Mode ตามชนิดเครื่องพิมพ์หรืออุปกรณ์ที่ต่ออยู่กับพอร์ตขนาน โปรดดูเอกสารที่มาพร้อมกับอุปกรณ์นั้นเพื่อกำหนดว่าควรจะใช้โหมดใดจึงจะเหมาะสม

การตั้งค่า Parallel Mode เป็น Disabled จะปิดการทำงานของพอร์ตขนาน และแอดเดรส LPT ที่กำหนดให้พอร์ตนั้น พร้อมทั้งปล่อยอินเทอร์รัปต์ให้ว่างเพื่อให้อุปกรณ์อื่นสามารถใช้ได้

การเปลี่ยนพอร์ต COM

Serial Port ใช้ในการแม็ปแอดเดรสพอร์ตอนุกรม หรือใช้เพื่อยกเลิกการใช้พอร์ตอนุกรมและแอดเดรส COM ที่กำหนดไว้ พร้อมทั้งปล่อยอินเทอร์รัปต์ให้ว่างเพื่อให้อุปกรณ์อื่นสามารถใช้ได้

การตั้งค่าใช้งานเซ็นเซอร์ IR Sensor

1. ตั้งค่าตัวเลือก Infrared Data Port ไปที่ COM (แนะนำให้ใช้ COM3)
2. ตั้งตัวเลือก Infrared Mode เป็น Fast IR หรือ Slow IR อย่างไม่อย่างหนึ่ง

[กลับไปฝั่งหน้าเอกสารหลัก](#)

[กลับไปยังหน้าเอกสารหลัก](#)

วิธีแก้ปัญหา: คู่มือการใช้คอมพิวเตอร์ Dell™ Latitude™ C810

- ข้อมูลทั่วไป
- ออกจากโปรแกรมซึ่งไม่ตอบสนองการทำงานเพื่อกลับสู่สภาวะปกติ
- บูตเครื่องซึ่งไม่ตอบสนองการทำงาน
- คอมพิวเตอร์เบี่ยงน้ำ
- คอมพิวเตอร์ดกหรือเสียหาย
- ไม่มีไฟทั้งระบบ
- ไม่มีไฟ ขณะที่ใช้อะแดปเตอร์ AC
- ไม่มีไฟ ขณะที่ใช้แบตเตอรี่
- มีไฟเพียงบางส่วน
- ปัญหาเกี่ยวกับฟล็อปปี้ไดรฟ์
- ปัญหาเกี่ยวกับไดรฟ์ CD, CD-RW และ DVD
- ปัญหาเกี่ยวกับฮาร์ดดิสก์
- ความขัดแย้งของฮาร์ดแวร์
- จำนวนหน่วยความจำคอมพิวเตอร์ไม่ถูกต้อง
- ปัญหาเกี่ยวกับการ์ดพีซี
- ปัญหาเกี่ยวกับการต่อโมเด็ม แฟกซ์ และอินเทอร์เน็ต
- ไม่มีภาพปรากฏบนจอแสดงผล
- ไม่มีภาพปรากฏบนจอภาพภายนอก
- ไม่มีภาพปรากฏบนทีวี
- ปัญหาเกี่ยวกับเสียงและลำโพง
- ปัญหาเกี่ยวกับอุปกรณ์ DualPoint ทัชแพด หรือเมาส์
- ซี, A และไฟ บี ไม่สว่าง
- แป้นพิมพ์ภายนอกไม่ทำงาน
- อุปกรณ์ที่ต่อกับพอร์ตคอมพิวเตอร์หรือพอร์ตขนานไม่ทำงาน
- เครื่องพิมพ์ที่ต่อกับพอร์ตขนานไม่ทำงาน
- วิธีแก้ปัญหาเกี่ยวกับซอฟต์แวร์

ข้อมูลทั่วไป

ก่อนที่คุณจะติดต่อ Dell เพื่อขอรับความช่วยเหลือด้านเทคนิค ให้ทำสิ่งต่อไปนี้ให้เสร็จเรียบร้อยก่อน เพื่อแก้ปัญหาบางอย่างของคอมพิวเตอร์

- อ่านคำแนะนำเพื่อความปลอดภัยในคู่มือ *ข้อมูลของระบบ* และใน ["สิ่งที่คุณต้องรู้"](#)
- รัน [โปรแกรมการวินิจฉัยของ Dell](#) เพื่อตรวจสอบปัญหาอย่างรวดเร็ว

หากคุณใช้ Microsoft® Windows® XP คุณสามารถใช้เครื่องมือใน [Help and Support Center](#) ของวินโดวส์



- ทำตามขั้นตอนที่เหมาะสมสำหรับส่วนประกอบหรืออุปกรณ์ที่ทำงานผิดปกติ โปรดคลิกเลือก [หัวข้อจากเมนู](#) ที่ด้านบนของหน้านี้สำหรับคำแนะนำ





 **หมายเหตุ:** เมื่อคุณเห็นคำถาม "ปัญหาได้รับการแก้ไขแล้วหรือไม่" ในขั้นตอนการแก้ปัญหา ให้ลองทำงานที่ก่อให้เกิดปัญหาเพื่อดูว่าปัญหานั้นยังมีอยู่หรือไม่

 **ข้อควรระวัง:** ในการป้องกันความเสียหายที่อาจเกิดขึ้นกับเมนบอร์ด ก่อนที่คุณจะถอดอุปกรณ์หรือถอดหน่วยความจำออก โปรดรอเป็นเวลา 5 วินาทีหลังจากที่ปิดเครื่องคอมพิวเตอร์

ข้อสังเกต: คุณควรเข้าถึงชิ้นส่วนภายในเครื่องคอมพิวเตอร์เฉพาะเมื่อคุณต้องการติดตั้งหน่วยความจำเท่านั้น

ปัญหา	ขั้นตอน
ออกจากโปรแกรมซึ่งไม่ตอบสนองการทำงานเพื่อกลับสู่สภาวะปกติ	<ol style="list-style-type: none">กดปุ่ม <Ctrl><Alt>หากจำเป็น ให้คลิกที่ Task Managerเลือกโปรแกรมที่หยุดการตอบสนองคลิก End Task
บูตเครื่องซึ่งไม่ตอบสนองการทำงาน	<ol style="list-style-type: none">กดปุ่มเพาเวอร์ค้างไว้จนกว่าจะปิดเครื่องคอมพิวเตอร์ในการเปิดเครื่องคอมพิวเตอร์ ให้กดปุ่มเพาเวอร์ <p>Check Disk (หรือ ScanDisk) เป็นโปรแกรมที่ตรวจหาและซ่อมแซมความผิดพลาดของฮาร์ดดิสก์ โปรแกรมนี้อาจรันเมื่อบูตเครื่อง เครื่องจะโหลดและรัน Microsoft Windows เมื่อการสแกนเสร็จสมบูรณ์</p>
คอมพิวเตอร์เบี่ยงน้ำ	 ข้อควรระวัง: ทำตามขั้นตอนที่ 1 เฉพาะเมื่อคุณมั่นใจในความปลอดภัยแล้วเท่านั้น หากคอมพิวเตอร์ต่ออยู่กับเต้าเสียบไฟ Dell แนะนำให้คุณเปิดไฟ AC ที่สะพานไฟก่อนที่จะปลดสายไฟออกจากเต้าเสียบ ในใช้ความระมัดระวังมากที่สุดในขณะที่ถอดสายเคเบิลที่เบี่ยงออกจากแหล่งจ่ายไฟที่ยังมีไฟอยู่

<p>ขึ้นมากเกินไปอาจทำให้เครื่องเสียหายได้</p>	<ol style="list-style-type: none"> 1. ปิดคอมพิวเตอร์และปลดออกจากอะแดปเตอร์ AC จากนั้นถอดสายไฟของอะแดปเตอร์ AC ออกจากเต้าเสียบไฟ ปิดอุปกรณ์ต่อพ่วงที่ต่ออยู่ทั้งหมด และถอดสายออกจากแหล่งจ่ายไฟ แล้วจึงถอดออกจากคอมพิวเตอร์ 2. คายประจออกจากตัวโดยการแตะที่ช่องเสียบที่เป็นโลหะที่ด้านหลังคอมพิวเตอร์ 3. ถอด แบตเตอรี่ที่ติดตั้งไว้ ออก <p>เช็ดแบตเตอรี่แต่ละก้อน แล้วเก็บในที่แห้ง</p> <ol style="list-style-type: none"> 4. หากช่องใส่ไดรฟ์แบบโมดูลาร์เป็ยกน้ำ ให้ ถอดอุปกรณ์ ออกจากช่องใส่ แต่หากสล๊อตสำหรับติดตั้งการ์ดพีซีเป็ยกน้ำ ให้ ถอดการ์ดพีซี ออก และวางอุปกรณ์และการ์ดดังกล่าวทิ้งไว้จนแห้ง 5. ถอด ฮาร์ดดิสก์ ออก 6. ถอด หน่วยความจำ ออก 7. เปิดจอสถงผล และวางคอมพิวเตอร์ขวงระหว่างหนังสือ 2 เล่ม หรือวัตถุที่คล้ายกัน เพื่อให้อากาศเข้าไปหมุนเวียนภายในเครื่อง ปลอยให้คอมพิวเตอร์แห้งอย่างน้อย 24 ชั่วโมง <p>วางคอมพิวเตอร์ไว้ในบริเวณที่แห้งและอยู่ในอุณหภูมิห้อง อย่าใช้อุปกรณ์ใด ๆ ช่วยเร่งกระบวนการให้แห้งเร็วขึ้น</p> <p>⚠️ ข้อควรระวัง: ก่อนที่จะทำตามขั้นตอนต่อไปนี้ ให้ตรวจดูว่าคอมพิวเตอร์ทั้งเครื่องแห้งสนิทแล้ว</p> <ol style="list-style-type: none"> 8. คายประจออกจากตัวโดยการแตะที่ช่องเสียบที่เป็นโลหะซึ่งไม่มีสื่เคลือบที่แฉง I/O 9. ใส่หน่วยความจำกลับเข้าที่ 10. ใส่ฝापิดหน่วยความจำ 11. ใส่ฮาร์ดดิสก์กลับเข้าที่ 12. ติดตั้งช่องใส่ไดรฟ์แบบโมดูลาร์และการ์ดพีซีกลับเข้าที่ 13. ใส่แบตเตอรี่กลับเข้าที่ 14. ต่อคอมพิวเตอร์และอุปกรณ์ต่อพ่วงกับเต้าเสียบไฟและเปิดเครื่อง 15. คอมพิวเตอร์ทำงานได้อย่างถูกต้องหรือไม่ <p>ใช่ คุณได้แก้ไขปัญหาระียบร้อยแล้ว</p> <p>ไม่ หากบูตเครื่องได้ ให้รับ โปรแกรมการวินิจฉัยของ Dell เพื่อตรวจดูความเสียหายของคอมพิวเตอร์ หากไม่สามารถบูตเครื่องได้ โปรดดูหัวข้อ "ไม่มีไฟทั้งระบบ" หากคุณไม่สามารถระบุชิ้นส่วนที่เสียหายได้ โปรดโทรติดต่อ Dell เพื่อรับความช่วยเหลือด้านเทคนิค</p>
<p>คอมพิวเตอร์ตกหรือเสียหาย</p>	<ol style="list-style-type: none"> 1. บันทึกและปิดไฟล์ที่เปิดอยู่ แล้วออกจากโปรแกรมแอปพลิเคชัน จากนั้นให้ปิดเครื่อง 2. ปลดอะแดปเตอร์ AC ออกจากเต้าเสียบไฟและปลดอะแดปเตอร์ AC ออกจากคอมพิวเตอร์ ปิดอุปกรณ์ที่ต่อไว้ทั้งหมด และปลดการเชื่อมต้ออุปกรณ์ดังกล่าวออกจากเต้าเสียบไฟและจากคอมพิวเตอร์ 3. คายประจออกจากตัวโดยการแตะที่ช่องเสียบที่เป็นโลหะที่ด้านหลังคอมพิวเตอร์ 4. ถอด แบตเตอรี่ที่ติดตั้งไว้ หรืออุปกรณ์อื่นออกจาก ช่องใส่ไดรฟ์แบบโมดูลาร์ 5. ถอด ฮาร์ดดิสก์ ออก 6. ถอด ฝापิดหน่วยความจำ และตัวหน่วยความจำออก 7. ติดตั้งหน่วยความจำใหม่อีกครั้งโดยใส่ให้เข้าที่ 8. ใส่ฝापิดหน่วยความจำ 9. ใส่ฮาร์ดดิสก์กลับเข้าที่ 10. ตรวจดูว่าการ์ดพีซีที่มี ติดตั้งอยู่ในช่องเสียบการ์ดพีซีอย่างแน่นหนาหรือไม่ 11. ติดตั้งแบตเตอรี่หรืออุปกรณ์อื่นที่นำออกจากช่องใส่ไดรฟ์แบบโมดูลาร์ลงไปใหม่ ตรวจสอบว่าติดตั้งอุปกรณ์ดังกล่าวอย่างเหมาะสม 12. ต่อคอมพิวเตอร์และอุปกรณ์ต่อพ่วงกับเต้าเสียบไฟแล้วเปิดเครื่อง 13. รับ โปรแกรมการวินิจฉัยของ Dell เพื่อตรวจสอบว่าคอมพิวเตอร์ทำงานได้อย่างถูกต้อง 14. หากคอมพิวเตอร์ทำงานไม่ถูกต้อง ให้กรอก รายการตรวจสอบวินิจฉัย จากนั้น โปรดโทรติดต่อ Dell เพื่อขอรับความช่วยเหลือด้านเทคนิค
<p>ไม่มีไฟทั้งระบบ</p> <p> หากไม่มีไฟ คุณจะไม่เห็นไฟสว่างขึ้นที่แป้นพิมพ์ของคุณและคุณจะไม่ได้ยินเสียงจากไดรฟ์ โปรดดูเพิ่มเติมที่ "มีไฟเพียงบางส่วน"</p>	<p>กรอก รายการตรวจสอบวินิจฉัย ขณะที่ทำตามขั้นตอนต่อไปนี้</p> <ol style="list-style-type: none"> 1. ต่ออะแดปเตอร์ AC เข้ากับคอมพิวเตอร์และเข้ากับเต้าเสียบไฟ 2. ถอดอุปกรณ์ทั้งหมด รวมถึงอุปกรณ์ภายใน เช่น ฟลอปปีไดรฟ์, ฮาร์ดดิสก์ และ แบตเตอรี่ 3. เปิดคอมพิวเตอร์ 4. คอมพิวเตอร์เริ่มทำงานตามปกติหรือไม่ <p>ใช่ คุณได้แก้ไขปัญหาระียบร้อยแล้ว</p> <p>ไม่ ไปยังขั้นตอนที่ 5</p> <ol style="list-style-type: none"> 5. ปิดเครื่องคอมพิวเตอร์ มีไฟ  ติดสว่างขึ้นหรือไม่ <p>ใช่ ไปยังขั้นตอนที่ 6</p> <p>ไม่ ไปยังขั้นตอนที่ 7</p> <ol style="list-style-type: none"> 6. ถอด แบตเตอรี่ที่ติดตั้งไว้ ออกและปลดอะแดปเตอร์ AC จากนั้นใส่แบตเตอรี่และต่ออะแดปเตอร์ AC กลับเข้าที่ และเปิดเครื่องคอมพิวเตอร์ มีไฟ  ติดสว่างขึ้นหรือไม่ <p>ใช่ ไปยังขั้นตอนที่ 8</p>

	<p>ไม่ ไปยังขั้นตอนที่ 7</p> <p>7. ปิดเครื่องแล้วรอสักครู่ จากนั้นเปิดเครื่องอีกครั้ง มีไฟ  ติดสว่างขึ้นหรือไม่</p> <p>ใช่ แสดงว่าคอมพิวเตอร์ได้รับกระแสไฟฟ้า ไปยังขั้นตอนที่ 8</p> <p>ไม่ แสดงว่าคอมพิวเตอร์ไม่ได้รับกระแสไฟฟ้า ไปยังขั้นตอนที่ 9</p> <p>8. คอมพิวเตอร์บูตขึ้นอย่างสมบูรณ์หรือไม่</p> <p>ใช่ คุณได้แก้ไขปัญหาเรียบร้อยแล้ว</p> <p>ไม่ ไปยังขั้นตอนที่ 9</p> <p>9. นำแบตเตอรี่ออกแล้วติดตั้งเข้าไปใหม่ จากนั้นตรวจสอบการเชื่อมต่ออะแดปเตอร์ AC มีไฟ  ติดสว่างขึ้นหรือไม่</p> <p>ใช่ คุณได้แก้ไขปัญหาเรียบร้อยแล้ว</p> <p>ไม่ หากอะแดปเตอร์ AC จ่ายไฟแก่คอมพิวเตอร์ โปรดดู "ไม่มีไฟ ขณะที่ใช้อะแดปเตอร์ AC" หากคอมพิวเตอร์ใช้พลังงานจากแบตเตอรี่ โปรดดู "ไม่มีไฟ ขณะที่ใช้แบตเตอรี่"</p>
<p>ไม่มีไฟ ขณะที่ใช้อะแดปเตอร์ AC</p>	<p>การตรวจสอบเบื้องต้น:</p> <ul style="list-style-type: none"> 1. ทดสอบเต้าเสียบไฟ: ตรวจสอบว่าเต้าเสียบไฟทำงานหรือไม่ โดยทดสอบกับอุปกรณ์อื่น เช่น หลอดไฟ 1. ต่ออะแดปเตอร์ AC กับเต้าเสียบไฟโดยตรง: โดยไม่ต่อผ่านอุปกรณ์ป้องกันกระแสไฟฟ้า แอมป์สั๊กไฟ และสายไฟต่อพ่วง เพื่อตรวจสอบว่าคอมพิวเตอร์เปิดได้หรือไม่ 1. ตรวจสอบสัญญาณรบกวน: การใช้งานเครื่องใช้ไฟฟ้าที่มีแรงดันไฟฟ้าสูงในวงจรวัดเดียวกันหรือในบริเวณใกล้เคียงกับคอมพิวเตอร์อาจทำให้เกิดสัญญาณรบกวนได้ การต่อสายไฟหรืออุปกรณ์ต่อพ่วงในแอมป์สั๊กไฟแอมป์หนึ่ง หรือใช้แอมป์สั๊กไฟหลายแอมป์กับเต้าเสียบไฟอาจทำให้เกิดปัญหาได้ <p>กรอก รายการตรวจสอบวินิจฉัย ขณะที่ทำตามขั้นตอนต่อไปนี้</p> <ol style="list-style-type: none"> 1. ปิดคอมพิวเตอร์และอุปกรณ์ต่าง ๆ และปลดสายไฟของเครื่องและอุปกรณ์ออกจากเต้าเสียบไฟ ถ้าคุณใช้เครื่องป้องกันไฟกระชาก ให้ถอดออกด้วย 2. ตรวจสอบการเชื่อมต่อ อะแดปเตอร์ AC กับคอมพิวเตอร์ และต่อสายไฟกับอะแดปเตอร์ AC และเต้าเสียบไฟให้แน่น 3. ไฟที่ด้านบนอะแดปเตอร์ AC ติดสว่างขึ้นหรือไม่ <p>ใช่ ไปยังขั้นตอนที่ 4</p> <p>ไม่ อะแดปเตอร์ AC อาจเสีย ไปยังขั้นตอนที่ 5</p> <ol style="list-style-type: none"> 4. เปิดคอมพิวเตอร์ มีไฟ  ติดสว่างขึ้นหรือไม่ <p>ใช่ คุณได้แก้ไขปัญหาเรียบร้อยแล้ว</p> <p>ไม่ ไปยังขั้นตอนที่ 5</p> <ol style="list-style-type: none"> 5. โปรดโทรติดต่อ Dell เพื่อขอรับความช่วยเหลือด้านเทคนิค
<p>ไม่มีไฟ ขณะที่ใช้แบตเตอรี่</p> <p> หากไม่ต่ออะแดปเตอร์ AC กับคอมพิวเตอร์ เครื่องจะใช้พลังงานจากแบตเตอรี่ แต่หากคอมพิวเตอร์ไม่ทำงานขณะที่มีการติดตั้งแบตเตอรี่ไว้ แสดงว่า ปลั๊กไฟ ในแบตเตอรี่อาจหมด</p>	<p>กรอก รายการตรวจสอบวินิจฉัย ขณะที่ทำตามขั้นตอนต่อไปนี้</p> <ol style="list-style-type: none"> 1. ปิดเครื่องคอมพิวเตอร์และอุปกรณ์อื่น ปลดสายของอุปกรณ์ต่าง ๆ ออกจากเต้าเสียบไฟ 2. นำแบตเตอรี่ออกแล้วติดตั้งใหม่ ในช่องใส่ 3. กดปุ่มเพาเวอร์ เปิดคอมพิวเตอร์ได้หรือไม่ <p>รอประมาณ 1 นาที เพื่อให้ส่วนประกอบต่าง ๆ ของคอมพิวเตอร์เริ่มทำงาน ก่อนที่จะตรวจสอบสัญญาณไฟ</p> <p>ใช่ แบตเตอรี่ไม่เข้าที่ คุณได้แก้ไขปัญหาเรียบร้อยแล้ว</p> <p>ไม่ ใช้อะแดปเตอร์ AC ในการต่อคอมพิวเตอร์กับเต้าเสียบไฟ ถ้าคอมพิวเตอร์ทำงานได้ตามปกติในขณะที่ใช้ไฟ AC ให้ข้ามไปยังขั้นตอนที่ 4 หากเครื่องคอมพิวเตอร์ไม่บูตเมื่อใช้อะแดปเตอร์ AC โปรดดูหัวข้อ "ไม่มีไฟ ขณะที่ใช้อะแดปเตอร์ AC"</p> <ol style="list-style-type: none"> 4. ใช้อะแดปเตอร์ AC ในการ ชาร์จแบตเตอรี่ 5. ไฟ  ยังสว่างอยู่อย่างสม่ำเสมอ (ไม่กะพริบ) หรือไม่ เพื่อแสดงว่ากำลังชาร์จแบตเตอรี่อยู่ <p>ใช่ ไปยังขั้นตอนที่ 6</p> <p>ไม่ แบตเตอรี่ของคุณอาจเสีย โปรดโทรติดต่อ Dell เพื่อขอรับความช่วยเหลือด้านเทคนิค</p> <ol style="list-style-type: none"> 6. กดปุ่มเพาเวอร์ เปิดคอมพิวเตอร์ได้หรือไม่

	<p>ใช่คุณต้องซาร์จแบตเตอรี่ คุณได้แก้ไขปัญหารียบร้อยแล้ว</p> <p>ไม่โปรดโทรติดต่อ Dell เพื่อขอรับความช่วยเหลือ</p>
<p>มีไฟเพียงบางส่วน</p> <p> หากไฟ  ยังสว่างซึ่งแสดงว่าเครื่องคอมพิวเตอร์ได้รับกระแสไฟ แต่จอแสดงผลยังว่างเปล่า แสดงว่าส่วนประกอบบางอย่างในเครื่องคอมพิวเตอร์อาจจะไม่ได้รับกระแสไฟ โปรดดูเพิ่มเติมที่หัวข้อ "ไม่มีไฟทั้งระบบ"</p>	<ol style="list-style-type: none"> 1. ปิดคอมพิวเตอร์และอุปกรณ์ต่าง ๆ และปลดสายไฟของเครื่องและอุปกรณ์ออกจากเต้าเสียบ ปลดการเชื่อมต่ออุปกรณ์ต่าง ๆ ออกจากคอมพิวเตอร์ 2. ตรวจสอบว่าต่อ อะแดปเตอร์ AC กับคอมพิวเตอร์และกับเต้าเสียบไฟแล้ว นอกจากนี้ ต้องแน่ใจว่าได้ใส่แบตเตอรี่ที่ซาร์จประจุเต็มไว้ในช่องใส่ไดรฟ์แบบโมดูลาร์แล้วอย่างเหมาะสม 3. เปิดคอมพิวเตอร์ จอแสดงผลผลติดอยู่หรือไม่ <p>รอประมาณ 1 นาที เพื่อให้ส่วนประกอบต่าง ๆ ของคอมพิวเตอร์เริ่มทำงาน ก่อนที่จะตรวจสอบสัญญาณไฟ</p> <p>ใช่คอมพิวเตอร์ทั้งระบบได้รับกระแสไฟเข้า คุณได้แก้ไขปัญหารียบร้อยแล้ว</p> <p>ไม่ปรับค่าความสว่าง ของจอแสดงผล หากจอแสดงผลยังไม่แสดงภาพ โปรดโทรติดต่อ Dell เพื่อขอรับความช่วยเหลือด้านเทคนิค</p>
<p>ปัญหาเกี่ยวกับฟลอปปีไดรฟ์</p> <p> ระหว่างกระบวนการตรวจสอบฟลอปปีไดรฟ์ POST คอมพิวเตอร์จะตรวจสอบฟลอปปีไดรฟ์ โดยเปรียบเทียบคุณลักษณะของฟลอปปีไดรฟ์กับข้อมูลค่าคอนฟิกเรซินของระบบ (ไฟ  กระพริบแสดงว่าเครื่องคอมพิวเตอร์ทำการตรวจเช็คฟลอปปีไดรฟ์อยู่)</p>	<p>การตรวจสอบเบื้องต้น:</p> <ol style="list-style-type: none"> 1 หากคุณได้ยินเสียงผิดปกติขณะที่มีการใช้งานไดรฟ์ ต้องแน่ใจว่าเสียงนั้นไม่ได้เกิดจากการทำงานของโปรแกรมแอปพลิเคชัน ซึ่งสาเหตุของเสียงดังกล่าวอาจเกิดจากความผิดปกติของฮาร์ดแวร์ สำหรับคำแนะนำเกี่ยวกับการขอรับความช่วยเหลือทางด้านเทคนิคจาก Dell โปรดดูในหัวข้อ "ข้อมูลทั่วไปของวิธีใช้" 1 ขณะที่คุณเปิดเครื่องคอมพิวเตอร์ คุณจะได้ยินเสียงการทำงานของฟลอปปีไดรฟ์หรือฮาร์ดดิสก์ในระหว่างที่มีรูทีนการบูต ถ้าคอมพิวเตอร์ไม่บูต โปรดติดต่อ Dell เพื่อขอรับความช่วยเหลือด้านเทคนิค (โปรดดูคำแนะนำที่ "ข้อมูลทั่วไปของวิธีใช้") หรือดูที่ "โปรแกรมการวินิจฉัยของ Dell" 1 ทดสอบไฟแสดงการทำงานโดยการใส่ฟลอปปีดิสก์ลงไปในไดรฟ์ พิมพ์ dir a: ที่พร้อมคีย์ของ MS-DOS และกด <Enter> 1 หากคุณจะคัดลอกข้อมูลลงในแผ่นดิสก์ ตรวจสอบว่าไม่ได้ป้องกันการเขียนแผ่นฟลอปปีดิสก์ไว้ 1 รับการทดสอบ Diskette ตามที่ระบุไว้ใน "โปรแกรมการวินิจฉัยของ Dell" 1 ลองใช้ฟลอปปีดิสก์แผ่นอื่นในไดรฟ์ หากสามารถใส่ฟลอปปีดิสก์แผ่นใหม่ได้ แสดงว่าแผ่นเก่าเสีย 1 ตรวจสอบการตั้งค่าในเมนูย่อย Page One ใน โปรแกรมการตั้งค่าระบบ 1 ทำความสะอาดไดรฟ์โดยใช้ชุดทำความสะอาดที่มีขายตามท้องตลาด <p>ข้อสังเกต: อย่าพยายามทำความสะอาดหัวอ่านไดรฟ์ด้วยผ้าขนหนู เพราะอาจทำให้หัวอ่านเคลื่อนที่ และทำให้ไดรฟ์ไม่สามารถทำงานได้</p> <p>หากยังคงมีปัญหายอยู่หลังจากที่คุณตรวจสอบเบื้องต้นแล้ว ให้กรอก รายการตรวจสอบวินิจฉัย ขณะที่ทำตามขั้นตอนต่อไปนี้</p> <ol style="list-style-type: none"> 1. บันทึกลงและปิดไฟที่เปิดอยู่ แล้วออกจากโปรแกรมแอปพลิเคชัน จากนั้นให้ปิดเครื่อง 2. ถอดฟลอปปีไดรฟ์ออกจาก ช่องใส่ไดรฟ์แบบโมดูลาร์ 3. ใส่ฟลอปปีไดรฟ์อีกครั้ง 4. บูตคอมพิวเตอร์ใหม่ ไฟ  กระพริบระหว่างรูทีนการบูตหรือไม่ <p>ใช่ไปยังขั้นตอนที่ 6</p> <p>ไม่ไปยังขั้นตอนที่ 5</p> <ol style="list-style-type: none"> 5. ถอดและใส่ฟลอปปีไดรฟ์อีกครั้ง บูตคอมพิวเตอร์ใหม่ ไฟ  สว่างระหว่างรูทีนการบูตหรือไม่ <p>ใช่ไปยังขั้นตอนที่ 6</p> <p>ไม่ไปยังขั้นตอนที่ 9</p> <ol style="list-style-type: none"> 6. คอมพิวเตอร์แสดงข้อความแสดงผิดพลาดเกี่ยวกับไดรฟ์หรือไม่ <p>ใช่ โปรดดูคำอธิบายของข้อความนี้ได้ที่หัวข้อ "การศึกษาข้อความแสดงผิดพลาด" จากนั้นให้ไปที่ขั้นตอนที่ 7</p> <p>ไม่ไปยังขั้นตอนที่ 9</p> <ol style="list-style-type: none"> 7. ใส่แผ่นฟลอปปีดิสก์ที่สามารถบูตได้เองขนาด 1.44 เมกะไบต์เข้าไปที่ฟลอปปีไดรฟ์และบูตเครื่องคอมพิวเตอร์อีกครั้ง 8. ไฟ  กระพริบระหว่างรูทีนการบูตหรือไม่ และไดรฟ์บูตระบบปฏิบัติการหรือไม่ <p>ใช่ คุณได้แก้ไขปัญหากับฟลอปปีไดรฟ์แล้ว ถ้ายังคงมีปัญหา โปรดโทรติดต่อ Dell เพื่อขอรับความช่วยเหลือด้านเทคนิค</p> <p>ไม่ไปยังขั้นตอนที่ 9</p> <ol style="list-style-type: none"> 9. โปรดโทรติดต่อ Dell เพื่อขอรับความช่วยเหลือด้านเทคนิค
<p>ปัญหาเกี่ยวกับไดรฟ์ CD, CD-RW และ DVD</p>	<p>การตรวจสอบเบื้องต้น:</p>



ระหว่างกระบวนการ POST คอมพิวเตอร์จะตรวจสอบฮาร์ดดิสก์ โดยเปรียบเทียบคุณลักษณะของฮาร์ดดิสก์กับข้อมูลค่าคอนเฟอเรนซ์ของระบบ ไฟ กระพริบขณะที่เครื่องคอมพิวเตอร์ทำการตรวจสอบ

ความไม่คงที่ของเครื่องผลิตแผ่น CD อาจส่งผลให้มีการผลิตแผ่น CD ที่มีความเร็วสูงเกินไป ซึ่งทำให้แผ่น CD นั้นมีการสั่นสะเทือนมากกว่าแผ่น CD อื่น การสั่นสะเทือนและเสียงที่เกิดขึ้นเช่นนี้ไม่ได้แสดงว่าไดรฟ์หรือแผ่นซีดีเสีย

1. หากคุณสามารถยินเสียงผิดปกติขณะที่ไดรฟ์กำลังทำงาน ให้ทำดังนี้
 - o ตรวจสอบให้แน่ใจว่าเสียงดังกล่าวไม่ได้เกิดจากโปรแกรมแอปพลิเคชันที่กำลังทำงานอยู่ ซึ่งสาเหตุของเสียงดังกล่าวอาจเกิดจากความผิดปกติของฮาร์ดแวร์ สำหรับคำแนะนำเกี่ยวกับการขอรับความช่วยเหลือทางด้านเทคนิคจาก Dell โปรดดูในหัวข้อ "[ข้อมูลทั่วไปของวิธีใช้](#)"
 - o ตรวจสอบว่าไดรวด์ิสก์ไว้บนแกนไดรฟ์อย่างพอดีแล้ว
1. เมื่อคุณเปิดเครื่องคอมพิวเตอร์ คุณอาจได้ยินเสียงการทำงานของฟลอปปีไดรฟ์หรือฮาร์ดไดรฟ์ในระหว่างรู่ที่การบูต ถ้าคอมพิวเตอร์ไม่บูต [โปรดติดต่อ Dell](#) เพื่อขอรับความช่วยเหลือด้านเทคนิค หรือดูที่ "[โปรแกรมการวินิจฉัยของ Dell](#)"
1. ทดสอบไฟแสดงการทำงานของไดรฟ์โดยการพิมพ์ dir x: ที่พรมต MS-DOS® โดยที่ x ระบุไดรฟ์ หลังจากนั้นให้กดปุ่ม <Enter>
1. ตรวจสอบว่าคอมพิวเตอร์รู้จักไดรฟ์ดังกล่าว (ใน วินโดวส์ XP คลิกปุ่ม Start แล้วคลิก My Computer; ใน วินโดวส์ 2000 ดับเบิลคลิกไอคอน My Computer บนเดสก์ทอปของคุณ) ไวรัสที่อยู่ในบูตเช็กเตอร์ส่วนใหญ่จะทำให้ไดรฟ์ CD-ROM หรือ DVD-ROM "หายไป" ให้ใช้ซอฟต์แวร์สแกนไวรัส (หาก Dell ติดตั้งระบบปฏิบัติการไว้ในเครื่องของคุณ คุณควรมีซอฟต์แวร์สำหรับสแกนไวรัสอยู่ในเครื่องแล้ว) เพื่อตรวจสอบและกำจัดไวรัส
1. ทำความสะอาดดิสก์โดยใช้ชุดทำความสะอาดที่มีขายตามท้องตลาด
1. ทำความสะอาดไดรฟ์โดยใช้ชุดทำความสะอาดที่มีขายตามท้องตลาด
1. ลองใช้ซีดีหรือ DVD แผ่นอื่น



หมายเหตุ: DVD บางแผ่นอาจใช้ไม่ได้ในไดรฟ์ DVD-ROM บางชนิด เนื่องจากความแตกต่างของข้อตกลงที่ใช้ในอุตสาหกรรมการผลิต

1. รับการทดสอบ IDE Devices ตามที่ระบุไว้ใน "[โปรแกรมการวินิจฉัยของ Dell](#)"
1. ปิดเครื่องแล้วนำไดรฟ์ออกจากช่องใส่ไดรฟ์แบบโมดูลาร์ ใส่ไดรฟ์กลับลงไปแล้วลองเปิดเครื่อง

หากปุ่มเปิดถาดของไดรฟ์ CD, CD-RW หรือ DVD ไม่ทำงาน หรือหากประสบปัญหาเกี่ยวกับไฟ ให้ทำดังนี้

1. ปิดเครื่องคอมพิวเตอร์
2. ดัดคลิปหนีบกระดาษให้ตรงแล้วใส่เข้าไปในช่องเปิดถาดซึ่งอยู่ด้านหน้าไดรฟ์ ดันเข้าไปแรง ๆ จนกว่าถาดจะเปิดออกมาบางส่วน
3. ดึงถาดส่วนที่เหลือออกมา

หากยังคงมีปัญหายอยู่หลังจากที่คุณตรวจสอบเบื้องต้นแล้ว ให้กรอก [รายการตรวจสอบวินิจฉัย](#) ขณะที่ทำตามขั้นตอนต่อไปนี้

1. บันทึกลงและปิดไฟสที่เปิดอยู่ แล้วออกจากโปรแกรมแอปพลิเคชัน จากนั้นให้ปิดเครื่อง
2. หากติดตั้งฮาร์ดดิสก์ไว้ในช่องใส่ไดรฟ์แบบโมดูลาร์ [ให้ถอดไดรฟ์ดังกล่าวออก](#) หากไดรฟ์นั้นเป็นไดรฟ์แบบออปติคัลที่ติดตั้งถาวร ให้ไปยังขั้นตอนที่ 6
3. ติดตั้งไดรฟ์กลับเข้าที่
4. บูตคอมพิวเตอร์ใหม่ ไฟ กระพริบระหว่างรู่ที่การบูตหรือไม่

ใช่ ไปยังขั้นตอนที่ 6

ไม่ ไปยังขั้นตอนที่ 5

5. ถอดและใส่ไดรฟ์กลับคืน บูตคอมพิวเตอร์ใหม่ ไฟ กระพริบระหว่างรู่ที่การบูตหรือไม่

ใช่ ไปยังขั้นตอนที่ 6

ไม่ ไปยังขั้นตอนที่ 10

6. ถอด [ฮาร์ดดิสก์](#) ออกแล้วบูตเครื่องจากซีดีที่สามารถบูตได้ ไฟ กระพริบหรือไม่

ใช่ ไปยังขั้นตอนที่ 7

ไม่ ไปยังขั้นตอนที่ 10

7. ใส่ฮาร์ดดิสก์กลับเข้าที่ แล้วเปิด Control Panel ดับเบิลคลิกไอคอน System คลิกแท็บ Hardware แล้วคลิกปุ่ม Device Manager ไดรเวอร์ที่ติดตั้งไว้ถูกต้องหรือไม่

ใช่ ไปยังขั้นตอนที่ 8

ไม่ ให้โหลดไดรเวอร์แล้วกลับไปเริ่มทำตามขั้นตอนที่ 1 อีกครั้ง (ในการโหลดไดรเวอร์ ให้ใช้แผ่นซีดี ไดรเวอร์และยูทิลิตี้ ที่คุณได้มาพร้อมกับคอมพิวเตอร์ Dell)



8. ใส่แผ่นฟลอปปีดิสก์ที่สามารถบูตได้เข้าไปในไดรฟ์ A หลังจากนั้นให้บูตเครื่องคอมพิวเตอร์อีกครั้ง
9. พิมพ์ x: (โดยที่ x คือตัวอักษรระบบไดรฟ์) แล้วกด <Enter> จากนั้นพิมพ์ dir x: แล้วกด <Enter> MS-DOS แสดงรูทไดเรกทอรีของไดรฟ์ดังกล่าวหรือไม่

ใช่ คุณได้แก้ไขปัญหาเรียบร้อยแล้ว

ไม่ ไปยังขั้นตอนที่ 10

10. ใส่แผ่นซีดี ไดรเวอร์และยูทิลิตี้ ลงในไดรฟ์ แล้วบูตเครื่องอีกครั้ง จากนั้นรันกลุ่มอุปกรณ์ IDE Devices ไดรฟ์ของคุณผ่านการทดสอบทั้งหมดหรือไม่

	<p>ไขกลับไปยังขั้นตอนที่ 1 และทำตามขั้นตอนการแก้ปัญหาอีกครั้ง ถ้ายังคงมีปัญหา โปรดโทรติดต่อ Dell เพื่อขอรับความช่วยเหลือด้านเทคนิค</p> <p>ไม่ไปยังขั้นตอนที่ 11</p> <p>11. โปรดโทรติดต่อ Dell เพื่อขอรับความช่วยเหลือด้านเทคนิค</p>
<p>ปัญหาเกี่ยวกับฮาร์ดดิสก์</p> <p> ระหว่างกระบวนการ POST คอมพิวเตอร์จะตรวจสอบฮาร์ดดิสก์ โดยเปรียบเทียบคุณลักษณะของฮาร์ดดิสก์กับข้อมูลค่าคอนฟิกเกอร์ของระบบ (ไฟ <input type="checkbox"/> กระทบขณะที่เครื่องคอมพิวเตอร์ทำการตรวจสอบ)</p>	<p>การตรวจสอบเบื้องต้น :</p> <ol style="list-style-type: none"> 1. หากคุณได้ยินเสียงผิดปกติขณะที่มีการใช้งานไดรฟ์ ต้องแน่ใจว่าเสียงนั้นไม่ได้เกิดจากการทำงานของโปรแกรมแอปพลิเคชัน ซึ่งสาเหตุของเสียงดังกล่าวอาจเกิดจากความผิดปกติของฮาร์ดแวร์ สำหรับคำแนะนำเกี่ยวกับการขอรับความช่วยเหลือทางด้านเทคนิคจาก Dell โปรดดูในหัวข้อ "ข้อมูลทั่วไปของวิธีใช้" 1. เมื่อคุณเปิดเครื่องคอมพิวเตอร์ คุณอาจได้ยินเสียงการทำงานของฟลอปปีไดรฟ์หรือฮาร์ดไดรฟ์ในระหว่างรู่ที่การบูต ถ้าคอมพิวเตอร์ไม่บูต โปรดติดต่อ Dell เพื่อขอรับความช่วยเหลือด้านเทคนิค (โปรดดูคำแนะนำที่ "ข้อมูลทั่วไปของวิธีใช้") หรือดูที่ "โปรแกรมการวินิจฉัยของ Dell" 1. ทดสอบไฟแสดงการทำงานของไดรฟ์โดยการพิมพ์ dir x: ที่พร้อมต์ของ MS-DOS โดยที่ x แทนตัวอักษรระบุไดรฟ์ และกด <Enter> 1. รันยูทิลิตี้ Check Disk (หรือ ScanDisk) ในการดำเนินการดังกล่าว ให้ดับเบิลคลิกไอคอน My Computer (หรือคลิกปุ่ม Start แล้วคลิก My Computer) คลิกขวาที่ไอคอนของฮาร์ดดิสก์ คลิก Properties คลิกแท็บ Tools คลิก Check Now และคลิก Start 1. รันกลุ่มอุปกรณ์ IDE Devices ตามที่อธิบายไว้ใน "โปรแกรมการวินิจฉัยของ Dell" <p>หากยังคงมีปัญหายังคงเหลือหลังจากที่คุณตรวจสอบเบื้องต้นแล้ว ให้กรอก รายการตรวจสอบวินิจฉัย ขณะที่ทำตามขั้นตอนต่อไปนี้</p> <ol style="list-style-type: none"> 1. ปิดคอมพิวเตอร์ 2. บูตคอมพิวเตอร์ใหม่ ไฟ <input type="checkbox"/> กระทบระหว่างรู่ที่การบูตหรือไม่ และไดรฟ์บูตระบบปฏิบัติการหรือไม่ <p>ไขหากมีข้อความปรากฏขึ้นที่จอแสดงผล โปรดดูคำอธิบายข้อความและการแก้ไขปัญหาที่หัวข้อ "การทำความเข้าใจข้อความแสดงผิดพลาด" แล้วจึงทำตามขั้นตอนที่ 7 ต่อไป</p> <p>ไม่ไปยังขั้นตอนที่ 3</p> <ol style="list-style-type: none"> 3. ใส่แผ่นฟลอปปีดิสก์ที่สามารถบูตได้เข้าไปในไดรฟ์ A หลังจากนั้นให้บูตเครื่องคอมพิวเตอร์อีกครั้ง 4. พิมพ์ c: และกด <Enter> จากนั้นพิมพ์ dir แล้วกด <Enter> MS-DOS แสดงรูทไดเรกทอรีของไดรฟ์ C หรือไม่ <p>ไขไปยังขั้นตอนที่ 6</p> <p>ไม่ไปยังขั้นตอนที่ 5</p> <ol style="list-style-type: none"> 1. หากฮาร์ดดิสก์มีลอจิคัลไดรฟ์มากกว่าหนึ่งไดรฟ์ ให้พิมพ์ x: (ซึ่ง x เป็นไดรฟ์ CD-ROM หรือไดรฟ์ DVD) จากนั้นให้กดปุ่ม <Enter> จากนั้นพิมพ์ dir แล้วกด <Enter> MS-DOS แสดงรูทไดเรกทอรีของไดรฟ์ CD-ROM และ DVD หรือไม่ <p>ไขฮาร์ดดิสก์อาจจะมีบูตเช็คเตอร์หรือ FAT (file allocation table) เสียในไดรฟ์ C ให้ข้ามไปทำยังขั้นตอนที่ 9</p> <p>ไม่ไปยังขั้นตอนที่ 8</p> <ol style="list-style-type: none"> 1. เปลี่ยนชื่อไฟล์ autoexec.bat และ config.sys นำฟลอปปีดิสก์ออกจากไดรฟ์ A และบูตเครื่องอีกครั้ง ระบบปฏิบัติการโหลดขึ้นมาหรือไม่ <p>ไขแสดงว่ามีความผิดพลาดในไฟล์ autoexec.bat หรือ config.sys ให้ใช้เท็กซ์เอดิเตอร์เพื่อดูเนื้อหาของไฟล์เหล่านี้ และค้นหาข้อผิดพลาด สำหรับข้อมูลเกี่ยวกับรูปแบบคำสั่งที่ถูกตั้งในไฟล์เหล่านี้ โปรดดูในเอกสารซึ่งให้มาพร้อมกับระบบปฏิบัติการของคุณ</p> <p>ไม่ไปยังขั้นตอนที่ 7</p> <ol style="list-style-type: none"> 7. ใส่ แผ่นซีดี ResourceCD แล้วบูตเครื่องใหม่ จากนั้นรันกลุ่มอุปกรณ์ IDE Devices ไดรฟ์ของคุณผ่านการทดสอบทั้งหมดหรือไม่ <p>ไขไปยังขั้นตอนที่ 8</p> <p>ไม่ไปยังขั้นตอนที่ 9</p> <ol style="list-style-type: none"> 8. เปลี่ยน แผ่นซีดี ResourceCD ด้วยซีดีของระบบปฏิบัติการ และบูตเครื่องอีกครั้ง ระบบปฏิบัติการโหลดขึ้นมาหรือไม่ <p>ไขระบบปฏิบัติการในฮาร์ดดิสก์อาจจะเสีย หรือภายในฮาร์ดดิสก์อาจมีเช็คเตอร์เสีย ติดตั้งระบบปฏิบัติการใหม่อีกครั้งตามที่อธิบายไว้ในเอกสารซึ่งให้มาพร้อมกัน หากการติดตั้งระบบปฏิบัติการใหม่แก้ปัญหาไม่ได้ ไปที่ขั้นตอนที่ 9</p> <p>ไม่ไปยังขั้นตอนที่ 9</p> <ol style="list-style-type: none"> 9. โปรดโทรติดต่อ Dell เพื่อขอรับความช่วยเหลือด้านเทคนิค
<p>ความขัดแย้งของฮาร์ดแวร์</p>	<p>ความขัดแย้งระหว่างฮาร์ดแวร์จะเกิดขึ้น หากระบบปฏิบัติการตรวจพบอุปกรณ์และค่าคอนฟิกไม่ถูกต้อง การตรวจสอบความขัดแย้งดังกล่าว ให้ทำตามขั้นตอนต่อไปนี้</p>

<p> ความขัดแย้งระหว่างฮาร์ดแวร์จะเกิดขึ้น หากระบบปฏิบัติการตรวจพบอุปกรณ์และค่าคอมพิวเตอร์ไม่ถูกต้อง</p> <p>อาการ:</p> <ul style="list-style-type: none"> 1 ระบบค้างหรือไม่ทำงาน โดยเฉพาะอย่างยิ่งขณะที่ใช้อุปกรณ์ 1 พริตตี (หน่วยความจำ) มีความผิดพลาดเมื่อระบบกำหนดใช้พริตตี 1 มีเสียงหรือเกิดปัญหาที่การ์ดเสียง 1 มีตัวอักษรที่เป็นขยะในงานพิมพ์เมื่อใช้เครื่องพิมพ์ 1 เมาส์ค้างหรือไม่เคลื่อนที่หรือเคลื่อนที่แบบติดขัด 1 ข้อความแสดงความคิดเห็นจากวินโดวส์ซึ่งเป็นข้อความเกี่ยวกับการทำงานของคอมพิวเตอร์ที่ไม่ทำงานด้วยประสิทธิภาพสูงสุด หรือระบบหยุดอยู่ที่โหมด "Safe Mode" หรือ "MS-DOS Compatibility Mode" 1 แอปพลิเคชันมีความผิดพลาดหรือล้มเหลวโดยไม่ทราบสาเหตุ 	<ol style="list-style-type: none"> 1. เปิด Control Panel (หากใช้วินโดวส์ XP คลิกปุ่ม Start และคลิก Control Panel; หากคุณใช้วินโดวส์ 2000 คลิกปุ่ม Start เลือกไปที่ Settings และดับเบิลคลิก Control Panel) 2. ใน Control Panel ดับเบิลคลิก System 3. คลิกที่แท็บ Hardware แล้วคลิกที่ Device Manager 4. ความขัดแย้งที่แสดงไว้ในรายการ Device Manager โดยมีเครื่องหมายอัศเจรีย์ (!) อยู่ข้างอุปกรณ์ที่เกิดความขัดแย้งและตัว X สีแดงที่อยู่ข้างอุปกรณ์แสดงว่าไม่มีการใช้งานอุปกรณ์นั้นในรายการฮาร์ดแวร์ที่ใช้อยู่ขณะนี้ <p>ดูสถานะของอุปกรณ์โดยการดับเบิลคลิกประเภทของอุปกรณ์ และคลิก Properties แล้วคลิกแท็บ General</p> <p>5. หากมีความขัดแย้งของฮาร์ดแวร์ พื้นที่ Device status ใน Properties จะแสดงข้อความขัดแย้งของการ์ดเอ็กซ์เพนชันหรืออุปกรณ์อื่น</p> <p>สำหรับการแก้ปัญหา โปรดดูในเอกสารของระบบปฏิบัติการของคุณ</p>
<p>จำนวนหน่วยความจำคอมพิวเตอร์ไม่ถูกต้อง</p> <p> ระหว่างกระบวนการ POST คอมพิวเตอร์จะตรวจสอบหน่วยความจำ รวมทั้งบันทึกและอ่านจำนวนไบต์ที่มีอยู่เพื่อให้การทำงานถูกต้อง</p>	<p>การตรวจสอบเบื้องต้น:</p> <ul style="list-style-type: none"> 1 หากปรากฏข้อความแสดงว่าหน่วยความจำมีไม่เพียงพอ ให้บันทึกไฟล์ที่เปิดอยู่และปิดไฟล์นั้น หลังจากนั้นให้ออกจากโปรแกรมที่เปิดใช้งานอยู่ 1 ตรวจสอบการติดตั้งหน่วยความจำของระบบที่เพิ่มขึ้นมา 1 รับการทดสอบ หน่วยความจำของระบบ ตามที่อธิบายไว้ใน "โปรแกรมการวินิจฉัยของ Dell" 1 ใส่ หน่วยความจำ เข้าไปใหม่ 1 บุตรเครื่องคอมพิวเตอร์ใหม่ <p>หากยังคงมีปัญหายังคงอยู่หลังจากที่คุณตรวจสอบเบื้องต้นแล้ว ให้กรอก รายการตรวจสอบวินิจฉัย ขณะที่ทำตามขั้นตอนต่อไปนี้</p> <ol style="list-style-type: none"> 1. บุตรคอมพิวเตอร์ใหม่ จำนวน RAM (random-access memory) ที่แสดงนั้นตรงกับจำนวนหน่วยความจำที่ติดตั้งในคอมพิวเตอร์หรือไม่ <p>ใช่ คอมพิวเตอร์จำเป็นต้องได้รับการอัปเดตหน่วยความจำ ขั้นตอนการตรวจสอบหน่วยความจำเสร็จเรียบร้อยแล้ว</p> <p>ไม่ ไปยังขั้นตอนที่ 2</p> <ol style="list-style-type: none"> 2. บันทึกและปิดไฟล์ที่เปิดค้างไว้ ออกจากโปรแกรมที่เปิดอยู่และนำแบตเตอรี่ที่ติดตั้งไว้ออก 3. ปิดคอมพิวเตอร์และปลดออกจากอะแดปเตอร์ AC จากนั้นถอดสายไฟของอะแดปเตอร์ AC ออกจากเต้าเสียบไฟ ปิดอุปกรณ์ที่ต่ออยู่ และปลดสายไฟออกจากแหล่งจ่ายไฟและจากคอมพิวเตอร์ 4. คายประจวบจากตัว โดยการแตะที่ช่องเสียบที่เป็นโลหะที่ด้านหลังคอมพิวเตอร์ 5. หายคอมพิวเตอร์ขึ้น จากนั้นถอด ฝาปิดหน่วยความจำ และหน่วยความจำออก 6. ติดตั้งหน่วยความจำใหม่ 7. ใส่ฝาปิดหน่วยความจำ 8. บุตรเครื่องและกด <F2> เมื่อระบบแสดงข้อความให้เข้าสู่โปรแกรมการตั้งค่าระบบ 9. โปรดโทรติดต่อ Dell เพื่อขอรับความช่วยเหลือด้านเทคนิค
<p>ปัญหาเกี่ยวกับการ์ดพีซี</p>	<p>การตรวจสอบเบื้องต้น:</p> <ul style="list-style-type: none"> 1 ต้องแน่ใจว่าใส่ การ์ดพีซี ในช่องเสียบไว้อย่างถูกต้อง 1 ต้องแน่ใจว่าระบบปฏิบัติการวินโดวส์รับทราบการทำงานการ์ดนั้น <ol style="list-style-type: none"> 1. ดับเบิลคลิกไอคอน Unplug or Eject Hardware ที่วินโดวส์ทาสก์บาร์ 2. ต้องแน่ใจว่ามีรายการการ์ดนั้นอยู่ <p>หากการ์ดพีซีที่ Dell ให้มา ยังคงมีปัญหากับ โปรดโทรติดต่อ Dell เพื่อขอรับความช่วยเหลือด้านเทคนิค แต่หากเป็นการ์ดพีซีที่ไม่ใช่ของ Dell โปรดติดต่อผู้ผลิตการ์ดนั้น</p>
<p>ปัญหาเกี่ยวกับการต่อโมเด็ม แฟกซ์ และ</p>	<p>ข้อสังเกต: ให้ต่อโมเด็มกับสายสัญญาณแบบอะนาล็อกเท่านั้น การใช้สายสัญญาณแบบอื่น เช่น แบบดิจิทัลหรือแบบ PBX (private branch exchange) อาจทำให้โมเด็มเสียหายได้</p>

อินเตอร์เน็ต



หากคุณต่ออินเตอร์เน็ตกับ ผู้ให้บริการอินเตอร์เน็ต (ISP) และส่งหรือรับแพคเกจ แสดงว่าโมเด็มของคุณทำงานได้อย่างถูกต้อง หากคุณแน่ใจว่า โมเด็มของคุณใช้งานได้ แต่คุณ มีปัญหาในการต่ออินเตอร์เน็ตกับ ISP โปรดติดต่อขอความช่วยเหลือจากฝ่ายสนับสนุนด้านเทคนิคของ ISP

ข้อสังเกต: อย่าสับสวิตช์ระหว่างช่องเสียบโมเด็มและช่องเสียบเน็ตเวิร์กของคอมพิวเตอร์ ห้ามเสียบ สายโทรศัพท์เข้ากับช่องเสียบเน็ตเวิร์ก

การตรวจสอบเบื้องต้น:

1. ต้องแน่ใจว่าโทรศัพท์ของคุณเป็นแบบปุ่มกด
1. หากคุณใช้บริการการรอสาย ให้ยกเลิกบริการนั้น โปรดดูในสมุดโทรศัพท์หรือติดต่อผู้ให้บริการโทรศัพท์เพื่อขอข้อมูลเกี่ยวกับบริการเลิกบริการดังกล่าวแบบชั่วคราว
1. หากคุณใช้บริการฝากข้อความเสียง คุณจะได้ยินเสียงสัญญาณหมุนโทรศัพท์ที่ผิดจากปกติเมื่อมีข้อความถึงคุณ โปรดติดต่อผู้ให้บริการโทรศัพท์สำหรับข้อมูลเกี่ยวกับการใช้บริการหมุนโทรศัพท์แบบปกติ
1. หากคุณมีอุปกรณ์โทรศัพท์อื่น ๆ ที่ต้องต่อกับสาย เช่น เครื่องตอบรับโทรศัพท์ เครื่องแฟกซ์ หรือตัวแยกสาย ให้ต่อสายโดยไม่ผ่านอุปกรณ์เหล่านี้และเสียบสายเคเบิลของโมเด็มกับช่องเสียบของโทรศัพท์โดยตรง
1. ต่อสายเคเบิลใหม่
1. ลองใช้สายเคเบิลอื่น หากคุณใช้สายเคเบิลที่ยาว 10 ฟุตขึ้นไป ให้ลองใช้สายที่สั้นลง
1. ถอดสายเคเบิลออกจากโมเด็มและต่อกับโทรศัพท์โดยตรง ลองฟังเสียงสัญญาณหมุนโทรศัพท์
1. สัญญาณรบกวนภายในสายอาจทำให้ความเร็วในการเชื่อมต่อลดลง หากยังมีปัญหา ให้ลองต่อโมเด็มกับช่องเสียบโทรศัพท์อื่น หรืออาจแจ้งให้บริษัทโทรศัพท์ทราบ



หากโมเด็มที่ Dell ให้มามีปัญหา [โปรดติดต่อ Dell](#) เพื่อขอรับความช่วยเหลือด้านเทคนิค แต่หากไม่ใช่โมเด็มที่มาจาก Dell โปรดติดต่อผู้ผลิตโมเด็มนั้น

ไม่มีภาพปรากฏบนจอแสดงผล



จอแสดงผลแบบ XGA สนับสนุนการแสดงผลแบบ 1024 x 768 พิกเซล และจอแสดงผลแบบ SXGA+ จะสนับสนุนการแสดงผลแบบ 1400 x 1050 พิกเซล หากโปรแกรมแอปพลิเคชันของคุณต้องใช้ความละเอียดสูงกว่านั้น คุณจะต้องจอภาพ VGA (video graphics array) ภายนอกกับคอมพิวเตอร์ของคุณ

การตรวจสอบเบื้องต้น:

1. หากจอแสดงผลว่างเปล่า เครื่องอาจอยู่ในโหมด Standby การกลับสู่การทำงานปกติ ให้กดปุ่มเพาเวอร์
1. หากจอแสดงผลว่างเปล่าแต่ ไฟ  สว่างอยู่ แสดงว่าจอแสดงผลเข้าสู่โหมดประหยัดพลังงาน ในกรณีเช่นนี้ ให้กดคีย์ใดคีย์หนึ่งบนแป้นพิมพ์ หรือเลื่อนเมาส์เพื่อให้กลับสู่การทำงานตามปกติ
1. ถ้าไฟ  กระพริบ ให้ต่ออะแดปเตอร์ AC เข้ากับคอมพิวเตอร์หรือให้เปลี่ยนแบตเตอรี่ใหม่
1. [ปรับความสว่าง](#)
1. ถ้าคอมพิวเตอร์ต่อกับจอภาพภายนอก ให้กด <Fn><F8> เพื่อสลับภาพไปยังจอแสดงผล

หากคอมพิวเตอร์ได้รับการจ่ายไฟ แต่ไม่มีสิ่งใดปรากฏบนจอแสดงผล (เช่น ไฟ ข้อความ หรือกราฟิก) หรือไม่มีภาพปรากฏบนจอแสดงผลตามที่คาดไว้ ให้กรอก [รายการตรวจสอบวินิจฉัย](#) ขณะที่ทำตามขั้นตอนต่อไปนี้

1. หากกำลังใช้งานคอมพิวเตอร์อยู่ ให้กดคีย์ใดคีย์หนึ่งบนแป้นพิมพ์ จอแสดงผลแสดงภาพได้ครบหรือไม่

ใช่ คอมพิวเตอร์อยู่ในโหมด Standby คุณได้แก้ไขปัญหารียบร้อยแล้ว

ไม่ ไปยังขั้นตอนที่ 2

2. มีจอภาพภายนอกต่อกับคอมพิวเตอร์หรือไม่

ใช่ ให้ไปยังขั้นตอนที่ 3

ไม่ ไปยังขั้นตอนที่ 4

3. ให้กดคีย์ผสม <Fn><F8> จอแสดงผลแสดงภาพได้ครบหรือไม่

ใช่ คุณได้แก้ไขปัญหารียบร้อยแล้ว

ไม่ ไปยังขั้นตอนที่ 8

4. ปิดเครื่องคอมพิวเตอร์และอุปกรณ์ต่อพ่วงทุกชนิด ปลดการเชื่อมต่ออุปกรณ์ทั้งหมดออกจากคอมพิวเตอร์
5. ต้องแน่ใจว่า [อะแดปเตอร์ AC](#) ที่ต่อกับคอมพิวเตอร์และเต้าเสียบไฟนั้นเชื่อมต่อกันแน่นหนา และดูว่าแบตเตอรี่ที่เสียบอยู่ในช่องใส่แบตเตอรี่มีประจุอยู่เต็ม
6. เปิดคอมพิวเตอร์ จอแสดงผลติดอยู่หรือไม่

รอ 1 นาทีเพื่อให้ส่วนประกอบต่าง ๆ ของคอมพิวเตอร์เริ่มต้นทำงาน

ใช่ ไปยังขั้นตอนที่ 7

ไม่ ไปยังขั้นตอนที่ 9



7. [ปรับความสว่าง](#) จอแสดงผลแสดงภาพได้ครบหรือไม่



ใช่ ไปยังขั้นตอนที่ 8

ไม่ ไปยังขั้นตอนที่ 9

8. ปรากฏข้อความแสดงความผิดพลาดหรือไม่

ใช่ โปรดดูข้อความพร้อมคำอธิบายได้ที่หัวข้อ "[การทำความเข้าใจข้อความแสดงผิดพลาด](#)" หากคุณไม่พบข้อความนั้น [โปรดโทรติดต่อ Dell](#) เพื่อขอความช่วยเหลือทางด้านเทคนิค

	<p>ไม่ หากจอแสดงผลยังมีปัญหาแต่จอแสดงผลไม่สว่างเปล่า ให้รีบกลุ่มอุปกรณ์ Video ใน โปรแกรมการวินิจฉัยของ Dell จากนั้นติดต่อ Dell เพื่อขอรับความช่วยเหลือด้านเทคนิค</p> <p>9. ปิดเครื่องคอมพิวเตอร์ และ ต่อจอภาพภายนอก เข้ากับคอมพิวเตอร์</p> <p>10. เปิดคอมพิวเตอร์และจอภาพ และปรับค่าความสว่างและการควบคุมความคมชัดของจอภาพ จอภาพแสดงผลได้หรือไม่</p> <p>ใช่ จอแสดงผลของคอมพิวเตอร์อาจจะเสีย โปรดโทรติดต่อ Dell เพื่อขอรับความช่วยเหลือด้านเทคนิค</p> <p>ไม่ คอนโทรลเลอร์สำหรับการแสดงผลของคอมพิวเตอร์ในเมนบอร์ดอาจเสีย โปรดโทรติดต่อ Dell เพื่อขอรับความช่วยเหลือด้านเทคนิค</p>
<p>ไม่มีภาพปรากฏบนจอภาพภายนอก</p> <p> ระหว่างกระบวนการ POST คอมพิวเตอร์จะทำการตรวจสอบว่ามีจอภาพภายนอกเชื่อมต่ออยู่กับคอมพิวเตอร์หรือไม่</p>	<p>การตรวจสอบเบื้องต้น :</p> <ul style="list-style-type: none"> 1 กด <Fn>< F8> เพื่อสลับภาพวิดีโอจากจอแสดงผลกับจอภาพภายนอก <p>หากจอภาพภายนอกว่างเปล่า คอมพิวเตอร์อาจอยู่ในโหมด Standby หรือ Hibernate การกลับสู่การทำงานปกติ ให้กดปุ่มเพาเวอร์</p> <ul style="list-style-type: none"> 1 ต้องแน่ใจว่าต่อสายเคเบิลการแสดงผลกับช่องเสียบจอแสดงผลที่ด้านหลังคอมพิวเตอร์แน่นดี และต่อสายไฟของจอภาพกับเต้าเสียบไฟที่ใช้งานได้ 1 ตรวจสอบสายเคเบิลว่าชำรุดหรือหลุด และดูว่าขาของช่องเสียบจอหรือไม่ ตามปกติขาของช่องเสียบสายเคเบิลการแสดงผลอาจดูเหมือนมีไม่ครบ โปรดดูในเอกสารของจอภาพ 1 ตรวจสอบการตั้งค่า Video Display Device ในโปรแกรมการตั้งค่าระบบ ในการใช้จอภาพภายนอก คุณต้องตั้งตัวเลือกนี้เป็น CRT Mode หรือ Simul Mode 1 ปรับการตั้งค่าความสว่างและความคมชัด 1 รับการทดสอบ VESA/VGA Interface ตามที่อธิบายไว้ใน "โปรแกรมการวินิจฉัยของ Dell" 1 บุตรเครื่องคอมพิวเตอร์ใหม่ <p>หากยังคงมีปัญหายังคงอยู่หลังจากที่คุณตรวจสอบเบื้องต้นแล้ว ให้กรอก รายการตรวจสอบวินิจฉัย ขณะที่ทำตามขั้นตอนต่อไปนี้</p> <p>1. ปิดเครื่องแล้วรอสักครู่ จากนั้นเปิดคอมพิวเตอร์อีกครั้ง ปรับค่าความสว่างและความคมชัดของจอภาพ จอภาพแสดงผลได้หรือไม่</p> <p>รอ 1 นาทีเพื่อให้ส่วนประกอบต่าง ๆ ของคอมพิวเตอร์เริ่มต้นทำงาน</p> <p>ใช่ คุณได้แก้ไขปัญหายเรียบร้อยแล้ว</p> <p>ไม่ ไปยังขั้นตอนที่ 2</p> <p>2. ปรับความสว่าง จอแสดงผลแสดงภาพได้ครบหรือไม่</p> <p>ใช่ จอภาพภายนอกอาจจะเสีย ให้ไปยังขั้นตอนที่ 3</p> <p>ไม่ คอนโทรลเลอร์สำหรับการแสดงผลของคอมพิวเตอร์ในเมนบอร์ดอาจเสีย โปรดโทรติดต่อ Dell เพื่อขอรับความช่วยเหลือด้านเทคนิค</p> <p>3. ปิดเครื่องคอมพิวเตอร์และอุปกรณ์ต่อพ่วงทุกชนิด ปลดการเชื่อมต่ออุปกรณ์ทั้งหมดออกจากคอมพิวเตอร์ ต่อจอภาพภายนอกอีกจอหนึ่งเข้ากับคอมพิวเตอร์</p> <p>ถ้าคุณไม่มีจอภาพภายนอกจออื่น โปรดโทรติดต่อ Dell เพื่อขอรับความช่วยเหลือด้านเทคนิค</p> <p>4. บุตรเครื่องคอมพิวเตอร์ใหม่ และปรับความสว่างและความคมชัดของจอภาพ รอ 1 นาทีเพื่อให้ส่วนประกอบต่าง ๆ ของคอมพิวเตอร์เริ่มต้นทำงาน</p> <p>จอภาพแสดงผลได้หรือไม่</p> <p>ใช่ จอภาพจอเดิมเสีย โปรดโทรติดต่อ Dell เพื่อขอรับความช่วยเหลือด้านเทคนิค</p> <p>ไม่ โปรดโทรติดต่อ Dell เพื่อขอความช่วยเหลือทางเทคนิค</p>
<p>ไม่มีภาพปรากฏบนทีวี</p>	<p>การตรวจสอบเบื้องต้น :</p> <ul style="list-style-type: none"> 1 กำจัดสัญญาณรบกวนที่อาจเกิดขึ้น ปิดพัดลม หลอดไฟฟลูออเรสเซนต์ หรือไฟฮาโลเจนที่อยู่บริเวณใกล้เคียงเพื่อตรวจสอบสัญญาณรบกวนจากอุปกรณ์เหล่านี้ 1 หากคุณต่อทีวีกับช่องเสียบสายสัญญาณ S-Video TV-out ของคอมพิวเตอร์และไม่มีภาพปรากฏบนหน้าจอทีวี ให้ตรวจดูช่องเสียบและการตั้งค่าต่อไปนี้ <ul style="list-style-type: none"> o ต่อสายเคเบิลที่ถูกต้องกับช่องเสียบสายสัญญาณ S-video TV-out โปรดดูที่หัวข้อ "ระบบเสียงทีวีและดิจิตอล" o ตรวจสอบสายเคเบิลว่าชำรุดหรือหลุด และดูว่าขาของช่องเสียบจอหรือไม่ <p> หมายเหตุ: หากไม่มีสายเคเบิลวิดีโอรวมมากับทีวี คุณสามารถซื้อได้ที่ร้านอุปกรณ์ไฟฟ้าทั่วไป</p> <ul style="list-style-type: none"> o ตั้งค่า Television Type ในโปรแกรมการตั้งค่าระบบให้ถูกต้องตามมาตรฐานการแสดงผลของประเทศคุณ o ตั้งค่า Television Port ให้ ทำงาน ในโปรแกรมการตั้งค่าระบบ

	<p>ตรวจสอบการกำหนดชนิดทีวี</p> <p>สำหรับวินโดวส์ XP</p> <ol style="list-style-type: none"> 1. บันทึกลงและเปิดไฟล์ที่เปิดอยู่ แล้วออกจากโปรแกรมแอปพลิเคชัน 2. ปิดเครื่องคอมพิวเตอร์ 3. ต่อสายเคเบิลสัญญาณภาพที่เหมาะสมกับช่องเสียบสายสัญญาณ S-video TV-out ที่เครื่องคอมพิวเตอร์ โปรดดูที่หัวข้อ "ระบบเสียงทีวีและดีจิตอล" 4. เปิดทีวี 5. ตรวจสอบว่าการเลือกอินพุตการแสดงผลที่ถูกต้องที่ TV 6. บูตเครื่องคอมพิวเตอร์ 7. คลิกปุ่ม Start แล้วคลิกที่ Control Panel 8. ในส่วน Pick a category คลิกที่ Appearance and Themes 9. ในส่วน Pick a task... คลิกที่ Change the screen resolution 10. ในหน้าต่าง Display Properties คลิกที่ Settings แล้วปรับค่า Screen resolution เป็น 800 X 600 pixels 11. คลิกที่เมนูแบบพูลดาวน์ได้ Color quality แล้วคลิก Medium (16 bit) 12. คลิกที่ OK <p> หมายเหตุ: สำหรับข้อมูลเพิ่มเติมเกี่ยวกับการต่อ TV เข้ากับเครื่องคอมพิวเตอร์ โปรดดูที่หัวข้อ "ระบบเสียงทีวีและดีจิตอล"</p> <p>สำหรับวินโดวส์ 2000</p> <ol style="list-style-type: none"> 1. บันทึกลงและเปิดไฟล์ที่เปิดอยู่ แล้วออกจากโปรแกรมแอปพลิเคชัน 2. ปิดเครื่องคอมพิวเตอร์ 3. ต่อสายเคเบิลสัญญาณภาพที่เหมาะสมกับช่องเสียบสายสัญญาณ S-video TV-out ที่เครื่องคอมพิวเตอร์ โปรดดูที่หัวข้อ "ระบบเสียงทีวีและดีจิตอล" 4. เปิดทีวี 5. ตรวจสอบว่าการเลือกอินพุตการแสดงผลที่ถูกต้องที่ TV 6. บูตเครื่องคอมพิวเตอร์ 7. คลิกปุ่ม Start เลือกไปที่ Settings และดับเบิลคลิก Control Panel 8. ดับเบิลคลิกที่ไอคอน Display 9. คลิกที่แท็บ Settings 10. คลิกปุ่ม Advanced 11. คลิกปุ่ม TV 12. กำหนดชนิดโทรทัศน์เป็น NTSC (สหรัฐฯ) หรือ PAL (ยุโรป) <p> หมายเหตุ: สำหรับข้อมูลเพิ่มเติมเกี่ยวกับการต่อ TV เข้ากับเครื่องคอมพิวเตอร์ โปรดดูที่หัวข้อ "ระบบเสียงทีวีและดีจิตอล"</p>
<p>ปัญหาเกี่ยวกับเสียงและลำโพง</p>	<p>การตรวจสอบเบื้องต้น:</p> <ul style="list-style-type: none"> 1. หากใช้ลำโพงภายนอก: <ul style="list-style-type: none"> o ตรวจสอบการเชื่อมต่อสายเคเบิลของลำโพง o ทดสอบเต้าเสียบไฟฟ้า ต่อลำโพงกับเต้าเสียบไฟที่ใช้งานได้ และตรวจสอบให้แน่ใจว่าเปิดลำโพงไว้แล้ว o กำจัดสัญญาณรบกวนที่อาจเกิดขึ้น ปิดพัดลม หลอดไฟลูออเรสเซนต์ หรือไฟฮาโลเจนที่อยู่บริเวณใกล้เคียงเพื่อตรวจสอบสัญญาณรบกวนจากอุปกรณ์เหล่านี้ 1. ปรับระดับเสียง 1. ติดตั้งไดรเวอร์สำหรับเสียง สำหรับระบบปฏิบัติการของคุณใหม่อีกครั้ง 1. หากคุณใช้อุปกรณ์ที่ตรงตามมาตรฐาน SPDIF ให้ตรวจสอบว่าต่อสายเคเบิลที่ถูกต้องกับช่องเสียบสัญญาณ S-video TV-out ที่คอมพิวเตอร์ โปรดดูที่หัวข้อ "ระบบเสียงทีวีและดีจิตอล" <p>หากยังคงมีปัญหายังคงหลังจากที่คุณตรวจสอบเบื้องต้นแล้ว ให้กรอก รายการตรวจสอบวินิจฉัย ขณะที่ทำตามขั้นตอนต่อไปนี้</p> <ol style="list-style-type: none"> 1. ใส่ แผ่นซีดี ResourceCD เข้าไปในไดรฟ์ CD บูตเครื่องอีกครั้ง และรันกลุ่มอุปกรณ์ Misc. PCI Devices ในโปรแกรมการวินิจฉัยของ Dell กลุ่มอุปกรณ์ Misc. PCI Devices จะตรวจสอบการทำงานของคอนโทรลเลอร์สำหรับเสียง 2. การทดสอบสำเร็จหรือไม่ <p>ใช่ คอนโทรลเลอร์นั้นทำงานถูกต้อง ถ้ายังมีปัญหายัง โปรดติดต่อ Dell เพื่อขอรับความช่วยเหลือด้านเทคนิค</p> <p>ไม่ โปรดติดต่อ Dell เพื่อขอรับความช่วยเหลือด้านเทคนิค</p>
<p>ปัญหาเกี่ยวกับอุปกรณ์ DualPoint ทัชแพด หรือเมาส์</p>	<p>การตรวจสอบเบื้องต้น</p> <ul style="list-style-type: none"> 1. หากคุณใช้เมาส์ ต้องแน่ใจว่ามีการต่อช่องเสียบเมาส์เข้ากับเครื่องคอมพิวเตอร์อย่างแน่นหนา สายต่อพ่วงของเมาส์ก็อาจทำให้เกิดปัญหาได้ 1. หากการใช้ทัชแพดหรือเมาส์แบบ PS/2 ให้รับการทดสอบ Pointing Devices ตามที่อธิบายไว้ใน "โปรแกรมการวินิจฉัยของ Dell" 1. ตรวจสอบว่าได้แสดงรายการอุปกรณ์ที่ถูกต้องของตัวเลือก Pointing Devices ไว้ใน โปรแกรมการตั้งค่าระบบ สำหรับเมาส์แบบ USB คุณไม่ต้องเปลี่ยนค่า เนื่องจากว่าเครื่องคอมพิวเตอร์จะรับการทำงานจากเมาส์แบบ USB โดยอัตโนมัติ 1. ติดตั้ง ไดรเวอร์ทัชแพดลงในระบบปฏิบัติการของคุณอีกครั้ง <p> หมายเหตุ: โปรดอ่านหัวข้อสำหรับระบบปฏิบัติการของคุณโดยเฉพาะ</p> <ul style="list-style-type: none"> 1. บูตเครื่องคอมพิวเตอร์ใหม่ <p>หากยังคงมีปัญหายังคงหลังจากที่คุณตรวจสอบเบื้องต้นแล้ว ให้กรอก รายการตรวจสอบวินิจฉัย ขณะที่ทำตามขั้นตอนต่อไปนี้</p>

	<p>1. ใส่ แผ่นซีดี ResourceCD ลงในไดรฟ์ CD ชุดเครื่องใหม่ และรับการทดสอบ Mouse ในกลุ่มอุปกรณ์ Pointing Devices ในส่วนโปรแกรมการวินิจฉัยของ Dell การทดสอบ Mouse จะตรวจสอบการทำงานของคอนโทรลเลอร์สำหรับเมาส์ (ซึ่งจะมีผลต่อความสามารถในการเคลื่อนเมาส์ในหน้าจอ) และการทำงานของปุ่มของทัชแพด</p> <p>2. การทดสอบสำเร็จหรือไม่</p> <p>ใช่ คอนโทรลเลอร์นั้นทำงานถูกต้อง ถ้ายังมีปัญหาอยู่ โปรดติดต่อ Dell เพื่อขอรับความช่วยเหลือด้านเทคนิค</p> <p>ไม่ โปรดติดต่อ Dell เพื่อขอรับความช่วยเหลือด้านเทคนิค</p>
<p>❏, ❏ และไฟ❏ ไม่สว่าง</p>	<p>1. กดปุ่ม <Num Lk> และ <Scroll Lk> และปุ่ม <Caps Lock></p> <p>2. หากไฟยังไม่สว่าง ให้รับการทดสอบ PC-AT Compatible Keyboards ใน โปรแกรมการวินิจฉัยของ Dell</p>
<p>แป้นพิมพ์ภายนอกไม่ทำงาน</p> <p> หากคุณต่อแป้นพิมพ์ภายนอก แป้นพิมพ์ภายในจะยังคงทำงานได้ตามปกติ ระหว่างกระบวนการ POST คอมพิวเตอร์จะตรวจสอบว่าการเชื่อมต่อแป้นพิมพ์ภายนอกไว้หรือไม่ หากมี คอมพิวเตอร์จะรับทราบการทำงานของทั้งแป้นพิมพ์ภายในและแป้นพิมพ์ภายนอก</p> <p>ใช้แป้นพิมพ์ภายใน:</p> <ul style="list-style-type: none"> 1. เมื่อทำงานในโหมด MS-DOS 1. เมื่อรันโปรแกรมการวินิจฉัยของ Dell 1. เมื่อใช้โปรแกรมการตั้งค่าระบบ 	<p>การตรวจสอบเบื้องต้น:</p> <ul style="list-style-type: none"> 1. ปลดสายเคเบิลของแป้นพิมพ์ออกจากคอมพิวเตอร์ และตรวจสอบของเสียบสายเคเบิลว่ามีขงหรือหักหรือไม่ ตรวจสอบสายเคเบิลว่าชำรุดหรือหลุด 1. ตรวจสอบสัญญาณรบกวน สายต่อพ่วงของแป้นพิมพ์อาจก่อให้เกิดปัญหา 1. รับการทดสอบ PC-AT Compatible Keyboards ตามที่อธิบายไว้ใน "โปรแกรมการวินิจฉัยของ Dell" 1. ชุดเครื่องคอมพิวเตอร์ใหม่ <p>หากยังคงมีปัญหายุ่งยากหลังจากที่คุณตรวจสอบเบื้องต้นแล้ว ให้กรอก รายการตรวจสอบวินิจฉัย ขณะที่ทำตามขั้นตอนต่อไปนี้</p> <p>1. ปิดคอมพิวเตอร์และปลดสายเคเบิลของแป้นพิมพ์ออก จากนั้นตรวจสอบว่ามีขงหรือหักบ้างหรือไม่</p> <p>ใช่ หากมีขงและคุณสามารถตัดขาได้ ให้ตัดให้ตรงและไปยังขั้นตอนที่ 2 หากไม่สามารถตัดได้ หรือขาหัก คุณต้องเปลี่ยนแป้นพิมพ์ใหม่</p> <p>ไม่ ไปยังขั้นตอนที่ 2</p> <p>2. ต่อแป้นพิมพ์กับคอมพิวเตอร์อีกครั้ง</p> <p>3. ต้องแน่ใจว่าต่อสายเคเบิลแป้นพิมพ์ภายนอกกับช่องเสียบของแป้นพิมพ์/เมาส์ที่ด้านหลังคอมพิวเตอร์</p> <p>4. เปิดคอมพิวเตอร์</p> <p>5. หากคุณใช้แป้นพิมพ์ที่สามารถตั้งค่าคอนฟิกได้หลายอย่าง ต้องแน่ใจว่าตั้งค่าคอนฟิกเป็น PS/2, Enhanced XT/AT หรือ PC/AT</p> <p>โดยทั่วไปแล้วการตั้งค่าสวิตช์จะอยู่ข้างใต้แป้นพิมพ์ ซึ่งบางครั้งก็อยู่หลังลิ้นของแผง โปรดดูในเอกสารซึ่งใหม่กับแป้นพิมพ์สำหรับข้อมูลเพิ่มเติม</p> <p>6. ปิดคอมพิวเตอร์ รอ 1 นาทีแล้วเปิดเครื่องใหม่ ในระหว่างรอก่อนการบูต ไฟที่ปุ่ม Num Lock, Caps Lock และ Scroll Lock ที่แป้นพิมพ์ภายนอกกะพริบเป็นครั้งคราวหรือไม่</p> <p>ใช่ ไปยังขั้นตอนที่ 7</p> <p>ไม่ แสดงว่าแป้นพิมพ์อาจเสีย ไปยังขั้นตอนที่ 10</p> <p>7. คอมพิวเตอร์รับทราบการทำงานของแป้นพิมพ์ภายนอกหรือไม่</p> <p>ใช้แป้นพิมพ์ภายนอกเพื่อทดลองพิมพ์ ตัวอักษรที่พิมพ์ปรากฏขึ้นบนจอแสดงผลหรือไม่</p> <p>ใช่ คุณได้แก้ไขปัญหาเรียบร้อยแล้ว</p> <p>ไม่ ไปยังขั้นตอนที่ 8</p> <p>8. ปิดคอมพิวเตอร์และปลดแป้นพิมพ์ภายนอกออกจากคอมพิวเตอร์</p> <p>9. เปิดคอมพิวเตอร์ คอมพิวเตอร์รับทราบการทำงานของแป้นพิมพ์ภายในหรือไม่</p> <p>รอ 1 นาทีเพื่อให้ส่วนประกอบต่าง ๆ ของคอมพิวเตอร์เริ่มต้นทำงาน จากนั้นใช้แป้นพิมพ์ภายในของคอมพิวเตอร์เพื่อทดลองพิมพ์ ตัวอักษรที่พิมพ์ปรากฏขึ้นบนจอแสดงผลหรือไม่</p> <p>ใช่ แป้นพิมพ์ภายนอกอาจจะเสีย รับกลุ่มอุปกรณ์ PC-AT Compatible Keyboards ใน โปรแกรมการวินิจฉัยของ Dell ถ้าคุณยังไม่สามารถระบุปัญหาได้หลังจากที่รันโปรแกรมการวินิจฉัยแล้ว โปรดติดต่อ Dell เพื่อขอรับความช่วยเหลือด้านเทคนิค</p> <p>ไม่ ไปยังขั้นตอนที่ 10</p> <p>10. โปรดติดต่อ Dell เพื่อขอรับความช่วยเหลือด้านเทคนิค</p>
<p>อุปกรณ์ที่ต่อกับพอร์ตอนุกรมหรือพอร์ตขนานไม่ทำงาน</p>	<p>การตรวจสอบเบื้องต้นสำหรับอุปกรณ์ทั้งหมด:</p> <ul style="list-style-type: none"> 1. ตรวจสอบว่าได้ต่อสายเคเบิลของอุปกรณ์กับช่องเสียบของคอมพิวเตอร์แน่นหนาแล้ว 1. ทดสอบเต้าเสียบไฟฟ้า และต่ออุปกรณ์กับเต้าเสียบไฟที่ใช้งานได้ ตรวจสอบว่าเปิดอุปกรณ์แล้ว

หากคุณประสบปัญหาเกี่ยวกับ
เครื่องพิมพ์ โปรดดูที่หัวข้อ
"เครื่องพิมพ์ที่ต่อกับพอร์ต
ขนานไม่ทำงาน"

ถ้าข้อความแสดงความคิดเห็น
ระบุว่าปัญหาเกี่ยวกับพอร์ต
หรือถ้าอุปกรณ์ที่ต่อเชื่อมกับพอร์
ตทำงานไม่ถูกต้อง หรือไม่ทำ
งานเลย สาเหตุของปัญหาอาจ
เกิดจากสิ่งต่อไปนี้

- 1 การเชื่อมต่อระหว่าง
พอร์ต I/O และอุปกรณ์มี
ความคิดเห็น
- 1 การตั้งค่าตัวเลือกการตั้ง
ค่าระบบไม่ถูกต้อง
- 1 การตั้งค่าไฟล์คอนฟิเกอ
เรชันของระบบปฏิบัติการ
การไม่ถูกต้อง
- 1 สายเคเบิลระหว่างพอร์ต
I/O และอุปกรณ์มีความ
ผิดพลาด
- 1 อุปกรณ์เสียหาย
- 1 ลอจิกของพอร์ต I/O ใน
เมนบอร์ดไม่ถูกต้อง
- 1 การตั้งค่าพอร์ต COM
เกิดความขัดแย้ง
- 1 ไม่มีไดรเวอร์

การตรวจสอบอุปกรณ์ต่ออนุกรมเบื้องต้น :

1. ออกจากโปรแกรมแอปพลิเคชัน และปิดคอมพิวเตอร์และอุปกรณ์อนุกรม
2. เปลี่ยนสายเคเบิลของอุปกรณ์ด้วยสายเคเบิลที่ใช้งานได้
3. เปิดคอมพิวเตอร์และอุปกรณ์อนุกรม

ปัญหาได้รับการแก้ไขหรือไม่

ใช่คุณอาจต้องใช้สายเคเบิลใหม่ [โปรดโทรติดต่อ Dell](#) เพื่อขอรับความช่วยเหลือด้านเทคนิค

ไม่ไปยังขั้นตอนที่ 4

4. ปิดคอมพิวเตอร์และอุปกรณ์อนุกรม รวมทั้งเปลี่ยนอุปกรณ์ดังกล่าวด้วยอุปกรณ์ที่สามารถใช้งานร่วมกันได้

ตัวอย่างเช่น หากเมาส์แบบอนุกรมเกิดปัญหา ให้เปลี่ยนเป็นเมาส์อนุกรมที่สามารถใช้งานได้

5. เปิดคอมพิวเตอร์และอุปกรณ์อนุกรม

ปัญหาได้รับการแก้ไขหรือไม่

ใช่คุณอาจต้องเปลี่ยนอุปกรณ์ใหม่ โปรดโทรติดต่อ Dell เพื่อขอรับความช่วยเหลือด้านเทคนิค

ไม่โปรดโทรติดต่อ Dell เพื่อขอความช่วยเหลือทางด้านเทคนิค

การตรวจสอบพอร์ตอนุกรมหรือพอร์ตขนานในคอมพิวเตอร์ ให้ทำดังนี้

กรอก [รายการตรวจสอบวินิจฉัย](#) ขณะที่ทำตามขั้นตอนต่อไปนี้

1. ตรวจสอบการตั้งค่าตัวเลือก Serial Port และ Parallel Mode ใน [โปรแกรมการตั้งค่าระบบ](#)

ตั้งค่าตัวเลือกพอร์ตการสื่อสารสำหรับอุปกรณ์ที่ต่อกับคอมพิวเตอร์ไว้ถูกต้องหรือไม่

ใช่ไปยังขั้นตอนที่ 3

ไม่ไปยังขั้นตอนที่ 2

2. เปลี่ยนตัวเลือก Serial Port และ Parallel Mode ให้เหมาะสม และบูตเครื่องใหม่

ปัญหาได้รับการแก้ไขหรือไม่

ใช่คุณได้แก้ไขปัญหาเรียบร้อยแล้ว

ไม่ไปยังขั้นตอนที่ 3

3. ตรวจสอบเนื้อหาไฟล์เริ่มระบบและการเริ่มทำงาน (โปรดดู ["วิธีแก้ปัญหาเกี่ยวกับซอฟต์แวร์"](#))

คำสั่งการตั้งค่าคอนฟิเกอเรชันของพอร์ตถูกต้องหรือไม่

ใช่ไปยังขั้นตอนที่ 5

ไม่ไปยังขั้นตอนที่ 4

4. เปลี่ยนคำสั่งที่จำเป็นในไฟล์เริ่มระบบ

ถ้าปัญหาเกี่ยวกับพอร์ตเกิดขึ้นในโปรแกรมแอปพลิเคชันบางตัวเท่านั้น ให้อ่านคู่มือที่มาพร้อมกับโปรแกรมนั้น
สำหรับข้อกำหนดในการตั้งค่าคอนฟิเกอเรชันของพอร์ตนั้น ๆ

ปัญหาได้รับการแก้ไขหรือไม่

ใช่คุณได้แก้ไขปัญหาเรียบร้อยแล้ว

ไม่ไปยังขั้นตอนที่ 5

5. ใส่ แผ่นซีดี ResourceCD เข้าไปในไดรฟ์ CD ให้บูตเครื่องใหม่ และรับกลุ่มอุปกรณ์ Serial Ports และ/หรือ Parallel Ports ใน [โปรแกรมการวินิจฉัย Dell](#)

กลุ่มอุปกรณ์ Serial Ports และ Parallel Ports จะตรวจสอบการทำงานเบื้องต้นของลอจิก I/O ในเมนบอร์ด
หากเครื่องพิมพ์ต่อกับพอร์ตขนาน กลุ่มอุปกรณ์ Parallel Ports จะทดสอบการต่อเชื่อมสายสัญญาณระหว่าง
ลอจิกของพอร์ต I/O ของเมนบอร์ดและเครื่องพิมพ์

การทดสอบสำเร็จหรือไม่

ใช่เกิดปัญหากับอุปกรณ์แบบอนุกรม รับการตรวจสอบเบื้องต้นสำหรับอุปกรณ์แบบอนุกรม หากทำการทดสอบเบื้องต้น

	<p>ต้นได้เสร็จสมบูรณ์แล้ว และปัญหายังคงมีอยู่ โปรดโทรติดต่อ Dell</p> <p>ไม่ โปรดโทรติดต่อ Dell เพื่อขอรับความช่วยเหลือ</p>
<p>เครื่องพิมพ์ที่ต่อกับพอร์ตขนานไม่ทำงาน</p>	<p>การตรวจสอบเบื้องต้น:</p> <ul style="list-style-type: none"> 1. ตรวจสอบการเชื่อมต่อสายเคเบิลของเครื่องพิมพ์ ต้องแน่ใจว่าต่อสายเคเบิลเครื่องพิมพ์กับคอมพิวเตอร์ไว้ 2. ทดสอบเต้าเสียบไฟฟ้า ตรวจสอบการต่อเครื่องพิมพ์กับเต้าเสียบไฟที่ใช้งานได้ และตรวจสอบว่าเปิดเครื่องพิมพ์แล้ว <p>กรอก รายการตรวจสอบวินิจฉัย ขณะที่ทำตามขั้นตอนต่อไปนี้</p> <ol style="list-style-type: none"> 1. ปิดเครื่องพิมพ์และคอมพิวเตอร์ 2. เปลี่ยนสายเคเบิลของเครื่องพิมพ์ด้วยสายเคเบิลที่ทราบว่าจะใช้งานได้ 3. เปิดเครื่องพิมพ์และคอมพิวเตอร์ 4. ลองพิมพ์งาน <p>งานพิมพ์นั้นเสร็จเรียบร้อยดีหรือไม่</p> <p>ใช่ คุณอาจต้องเปลี่ยนสายเคเบิลเครื่องพิมพ์ใหม่ โปรดโทรติดต่อ Dell เพื่อขอรับความช่วยเหลือด้านเทคนิค</p> <p>ไม่ ไปยังขั้นตอนที่ 5</p> <ol style="list-style-type: none"> 5. รับการทดสอบตนเองของเครื่องพิมพ์ <p>การทดสอบตนเองนี้เสร็จเรียบร้อยดีหรือไม่</p> <p>ใช่ ไปยังขั้นตอนที่ 6</p> <p>ไม่ เครื่องพิมพ์อาจเสีย หากคุณซื้อเครื่องพิมพ์จาก Dell โปรดโทรติดต่อ Dell เพื่อขอรับความช่วยเหลือด้านเทคนิค หากคุณซื้อเครื่องพิมพ์จากที่อื่น ให้นำไปซ่อมที่ศูนย์บริการที่ได้รับอนุญาตจากผู้ผลิต</p> <ol style="list-style-type: none"> 6. ลองพิมพ์งานอีกครั้ง <p>งานพิมพ์นั้นเสร็จเรียบร้อยดีหรือไม่</p> <p>ใช่ คุณได้แก้ไขปัญหาลเรียบร้อยแล้ว</p> <p>ไม่ โปรดโทรติดต่อ Dell เพื่อขอรับความช่วยเหลือ</p>
<p>วิธีแก้ปัญหาเกี่ยวกับซอฟต์แวร์</p> <p> ภายใต้ออปต์แวนจะประกอบด้วยคำแนะนำในการติดตั้งและเอกสารที่แนบมารวมถึงโปรแกรมการตั้งค่าซอฟต์แวร์ (โดยทั่วไปจะเรียกว่า setup.exe หรือ install.exe) ในแผ่นฟลอปปีดิสก์หรือ CD</p> <p>ข้อความแสดงความคิดเห็นอาจมีสาเหตุมาจากโปรแกรมแอปพลิเคชัน ระบบปฏิบัติการ หรือตัวคอมพิวเตอร์เอง "การทำความเข้าใจข้อความแสดงความคิดเห็น" จะแสดงข้อความแสดงความคิดเห็นที่เกิดขึ้นกับเครื่องคอมพิวเตอร์ หากมีข้อความแสดงความคิดเห็นที่ไม่ได้ระบุไว้ ให้ตรวจสอบในเอกสารของระบบปฏิบัติการหรือโปรแกรมแอปพลิเคชัน</p>	<p>การตรวจสอบเบื้องต้น</p> <ul style="list-style-type: none"> 1. ต้องแน่ใจว่าติดตั้งและตั้งค่าคอนฟิกโปรแกรมแอปพลิเคชันไว้ถูกต้อง ให้ติดตั้งโปรแกรมใหม่หากจำเป็น 2. ตรวจสอบว่าไดรเวอร์ของโปรแกรมนั้นไม่ขัดแย้งกับโปรแกรมแอปพลิเคชันบางอย่าง 3. เพื่อให้แน่ใจว่าปัญหานี้เกี่ยวข้องกับซอฟต์แวร์ ให้รับการทดสอบ System Board Devices ตามที่อธิบายไว้ใน โปรแกรมการวินิจฉัยของ Dell หากการทดสอบทั้งหมดในกลุ่มการทดสอบรันสำเร็จ แสดงว่าความคิดเห็นนั้นเกี่ยวข้องกับซอฟต์แวร์ 4. สำหรับข้อมูลเกี่ยวกับการแก้ปัญหาโดยละเอียดเกี่ยวกับโปรแกรมแอปพลิเคชันบางอย่าง โปรดดูในเอกสารของซอฟต์แวร์หรือติดต่อผู้ผลิตซอฟต์แวร์ <p>ก่อนที่จะติดตั้งซอฟต์แวร์ ให้ทำดังนี้</p> <ul style="list-style-type: none"> 1. ต้องแน่ใจว่าโปรแกรมแอปพลิเคชันนั้นทำงานร่วมกันได้ กับระบบปฏิบัติการที่ติดตั้งไว้ในคอมพิวเตอร์ และต้องแน่ใจว่าคอมพิวเตอร์เป็นไปตามข้อกำหนดของฮาร์ดแวร์ซึ่งจำเป็นในการรันซอฟต์แวร์ 2. ให้ใช้โปรแกรมแอปพลิเคชันการสแกนไวรัสเพื่อตรวจสอบไวรัสในฟลอปปีดิสก์ หรือแผ่นซีดี

[กลับไปยังหน้าเอกสารหลัก](#)

[กลับไปข้างหน้าเอกสารหลัก](#)

รายละเอียดทางด้านเทคนิค: คู่มือการใช้คอมพิวเตอร์ Dell™ Latitude™ C810

- [โปรเซสเซอร์](#)
- [การ์ดพีซี](#)
- [หน่วยความจำ](#)
- [ช่องเสียบ](#)
- [ระบบเสียง](#)
- [การแสดงผล](#)
- [จอแสดงผล](#)
- [แป้นพิมพ์](#)
- [แบตเตอรี่](#)
- [อะแดปเตอร์ AC](#)
- [ลักษณะภายนอก](#)
- [สภาวะแวดล้อม \(คอมพิวเตอร์\)](#)
- [ทัชแพด](#)
- [แทร็คคีย์](#)
- [โมเด็ม](#)
- [รูปแบบของ CD/DVD ที่สามารถใช้ได้](#)
- [ไดรฟ์แบบออปติคัลที่ติดตั้งถาวร](#)

โปรเซสเซอร์

ไมโครโปรเซสเซอร์	ไมโครโปรเซสเซอร์ Intel® Mobile Pentium® III
ชุดชิปของระบบ	Intel 815EP
แคช L2	512 กิโลไบต์
บัสภายนอก	บัสด้านหน้า 133 MHz
ความกว้างของบัสข้อมูลไมโครโปรเซสเซอร์	64 บิต
ความกว้างของบัส DRAM	64 บิต
ความกว้างของบัสแอดเดรส	32 บิต
แฟลช EPROM	4 เมกะไบต์
บัส AGP	133 เมกะเฮิร์ตซ์
บัส PCI	33 เมกะเฮิร์ตซ์

การ์ดพีซี

คอนโทรลเลอร์ CardBus	คอนโทรลเลอร์ CardBus PCI 4450/4451 ของ Texas Instruments
ช่องเสียบการ์ดพีซี	การ์ด type II สองการ์ดสำหรับช่องเสียบทั้งสองช่อง การ์ด type III หนึ่งการ์ดสำหรับช่องเสียบด้านล่าง
การ์ดที่สนับสนุน	3.3 และ 5 V <ul style="list-style-type: none">การ์ดพีซี Type II และ III (รวมการ์ดหน่วยความจำด้วย)การ์ด ATA เทียบเท่าไดรฟ์ IDEการ์ด I/O เช่น โมเด็ม, การ์ด LAN, การ์ด LAN ไร้สาย และการ์ด SCSI
ขนาดของช่องเสียบการ์ดพีซี	68 พิน
ความกว้างข้อมูล (มากที่สุด):	
PCMCIA	16 บิต
CardBus	32 บิต

หน่วยความจำ

สถาปัตยกรรม	PCI33 SDRAM
ข้อบกพร่องเสียบโมดูลหน่วยความจำ	ข้อบกพร่อง SODIMM สองช่องสำหรับผู้ใช้

ความจุและชนิดของหน่วยความจำ	64-, 128-, และ 256-เมกะไบต์ 3.3-V SDRAM SODIMMS
RAM มาตรฐาน	โมดูลหน่วยความจำขนาด 64 เมกะไบต์
RAM สูงสุด	512 เมกะไบต์
ความเร็วสัญญาณนาฬิกาของหน่วยความจำ	133 เมกะเฮิร์ตซ์
เวลาที่ใช้ในการเข้าถึงหน่วยความจำ	CL2 (หมายเหตุ: CL2 ระบุ CAS ภายในนาฬิกา 2 ตัว)

ช่องเสียบ

แบบอนุกรม (DTE)	ใช้กับแบบ 16,550 ช่องเสียบบัพเฟอร์ 16 ไบต์
แบบขนาน	ช่องเสียบแบบทิศทางเดียว (AT มาตรฐาน) สองทิศทาง หรือ ECP
การแสดงผล	ช่องเสียบ VGA
PS/2	ช่องเสียบ DIN ขนาดเล็ก
อินฟราเรด	พอร์ตที่ใช้ได้กับ IrDA มาตรฐาน 1.1 (Fast IR) และ IrDA มาตรฐาน 1.0 (Slow IR)
ระบบเสียง	มินิแจ็คสำหรับสัญญาณสเตอริโอเข้า มินิแจ็คสำหรับสัญญาณไมโครโฟนเข้า มินิแจ็คสำหรับหูฟัง/ลำโพง (เสียงออก)
USB	ช่องเสียบแบบ USB 2 ช่อง
การต่อสถานีขยาย	ช่องเสียบสำหรับอุปกรณ์สถานีขยายของ Dell
สัญญาณ S-Video TV-Out	ช่องเสียบ DIN ขนาดเล็กแบบ 7 ขาสำหรับสัญญาณ S-video (สายเคเบิลอะแดปเตอร์ที่สามารถใช้กับสัญญาณภาพและเสียงตามมาตรฐาน S/PDIF)
การ์ด PCI ขนาดเล็ก	สล๊อตการ์ด PCI ขนาดเล็ก Type IIIA
โมเด็ม	พอร์ต RJ11 สำหรับโมเด็มที่ใช้การ์ด PCI ขนาดเล็กแบบเลือกติดตั้งได้ซึ่งได้รับการตั้งค่าจากโรงงาน
โมเด็ม/อีเทอร์เน็ต LAN	อุปกรณ์เสริมพอร์ตรวม RJ11/RJ45 ที่ตั้งค่าได้จากโรงงาน สำหรับคอนโทรลเลอร์การ์ด PCI ขนาดเล็กโมเด็ม/เน็ตเวิร์ก
IEEE 1394	พอร์ตอนุกรม 4 ขา

ระบบเสียง

ประเภทของระบบเสียง	ขานดับลาสเตอร์ (อาจใช้ซอฟต์แวร์จำลองการทำงานได้ด้วย)
คอนโทรลเลอร์ของการ์ดเสียง	ESS Maestro 3i
การแปลงสัญญาณสเตอริโอ	16 บิต (อะนาล็อกเป็นดิจิทัลและดิจิทัลเป็นอะนาล็อก)
อินเตอร์เฟซ:	
ภายใน	บัส PCI/AC97
ภายนอก	มินิแจ็คสำหรับสัญญาณสเตอริโอเข้า มินิแจ็คสำหรับสัญญาณไมโครโฟนเข้า มินิแจ็คสำหรับหูฟัง/ลำโพง (เสียงออก)
ลำโพง	ลำโพง 8 โอห์ม 2 ตัว
เครื่องขยายเสียงลำโพงภายใน	แชนเนล 1.5-W (สูงสุด) ในสเตอริโอ 8 โอห์ม 2 ตัว
การควบคุม	สามารถควบคุมความดังโดยใช้คีย์ผสมและเมนูโปรแกรมแอปพลิเคชัน

การแสดงผล

ชนิดของการแสดงผล	128 บิต รองรับการแสดงผลที่เร่งความเร็วของฮาร์ดแวร์
บัสข้อมูล	AGP ความเร็ว 4X
คอนโทรลเลอร์ของการ์ดแสดงผล	NVIDIA GeForce2 Go™
หน่วยความจำของการ์ดแสดงผล	16 เมกะไบต์ (มาตรฐาน) 32 เมกะไบต์ (สูงสุด)

ความละเอียดของจอแสดงผล จำนวนสี และอัตราการรีเฟรช

ความละเอียด	ระดับสี	รีเฟรชที่มีสำหรับจอภายนอก	รีเฟรชที่มีสำหรับจอทีวีที่เป็นจอแสดงผลรอง
640 x 480 (VGA)	256 (8-bit)	60, 75, 85 Hz	60 Hz NTSC, 50 Hz PAL
640 x 480 (VGA)	65 K (16-bit)	60, 75, 85 Hz	60 Hz NTSC, 50 Hz PAL
640 x 480 (VGA)	4.2 B (32-bit)	60, 75, 85 Hz	60 Hz NTSC, 50 Hz PAL
800 x 600 (SVGA)	256 (8-bit)	60, 70, 72, 75, 85 Hz	60 Hz NTSC, 50 Hz PAL
800 x 600 (SVGA)	65 K (16-bit)	60, 70, 72, 75, 85 Hz	60 Hz NTSC, 50 Hz PAL
800 x 600 (SVGA)	4.2 B (32-bit)	60, 70, 72, 75, 85 Hz	60 Hz NTSC, 50 Hz PAL
1024 x 768 (XGA)	256 (8-bit)	60, 70, 72, 75, 85 Hz	60 Hz NTSC, 50 Hz PAL
1024 x 768 (XGA)	65 K (16-bit)	60, 70, 72, 75, 85 Hz	60 Hz NTSC, 50 Hz PAL
1024 x 768 (XGA)	4.2 B (32-bit)	60, 70, 72, 75, 85 Hz	60 Hz NTSC, 50 Hz PAL
1280 x 1024 (SXGA)	256 (8-bit)	60, 70, 72, 75, 85 Hz	60 Hz NTSC, 50 Hz PAL
1280 x 1024 (SXGA)	65 K (16-bit)	60, 70, 72, 75, 85 Hz	60 Hz NTSC, 50 Hz PAL
1280 x 1024 (SXGA)	4.2 B (32-bit)	60, 70, 72, 75, 85 Hz	60 Hz NTSC, 50 Hz PAL
1400 x 1050 (SXGA+)	256 (8-bit)	60, 70, 72, 75, 85 Hz	60 Hz NTSC, 50 Hz PAL
1400 x 1050 (SXGA+)	65 K (16-bit)	60, 70, 72, 75, 85 Hz	60 Hz NTSC, 50 Hz PAL
1400 x 1050 (SXGA+)	4.2 B (32-bit)	60, 70, 72, 75, 85 Hz	60 Hz NTSC, 50 Hz PAL
1600 x 1200 (UXGA)	256 (8-bit)	60, 70, 72, 75, 85 Hz	60 Hz NTSC, 50 Hz PAL
1600 x 1200 (UXGA)	65 K (16-bit)	60, 70, 72, 75, 85 Hz	60 Hz NTSC, 50 Hz PAL
1600 x 1200 (UXGA)	4.2 B (32-bit)	60, 70, 72, 75, 85 Hz	60 Hz NTSC, 50 Hz PAL

หมายเหตุ: ระดับสีมีตั้งแต่ 256 สีสำหรับการแสดงผล 8 บิต, 65,536 สีสำหรับ 16 บิต และ 4,294,967,296 สีสำหรับ 32 บิต

ความละเอียดของจอแสดงผลและระดับสีขณะที่ไม่ได้แสดงผล DVD และ 3D

จอหลัก	จอรอง/ระดับสีสูงสุด (จำนวนบิต)					
	640 x 480	800 x 600	1024 x 768	1280 x 1024	1400 x 1050	1600 x 1200
640 x 480 (8 บิต)	32	32	32	32	32	32
800 x 600 (8 บิต)	32	32	32	32	32	32
1024 x 768 (8 บิต)	32	32	32	32	32	32
1280 x 1024 (8 บิต)	32	32	32	32	32	32
1400 x 1050 (8 บิต)	32	32	32	32	32	32
1600 x 1200 (8 บิต)	32	32	32	32	32	32
640 x 480 (16 บิต)	32	32	32	32	32	32
800 x 600 (16 บิต)	32	32	32	32	32	32
1024 x 768 (16 บิต)	32	32	32	32	32	32
1280 x 1024 (16 บิต)	32	32	32	32	32	32
1400 x 1050 (16 บิต)	32	32	32	32	32	32
1600 x 1200 (16 บิต)	32	32	32	32	32	32
640 x 480 (32 บิต)	32	32	32	32	32	32
800 x 600 (32 บิต)	32	32	32	32	32	32
1024 x 768 (32 บิต)	32	32	32	32	32	32
1280 x 1024 (32 บิต)	32	32	32	32	32	32

1400 x 1050 (32 บิต)	32	32	32	32	32	32
1600 x 1200 (32 บิต)	32	32	32	32	32	16

จอแสดงผล

ชนิด	SXGA+ แอคทีฟแมทริกซ์สี (TFT) UXGA แอคทีฟแมทริกซ์สี (TFT)
ขนาด (พื้นที่ใช้งาน): 15.0 นิ้ว	
ความสูง	228.1 มม. (9 นิ้ว)
ความกว้าง	304.1 มม. (12.0 นิ้ว)
เส้นทแยงมุม	380.1 มม. (15.0 นิ้ว)
ขนาด (พื้นที่ใช้งาน): 14.1 นิ้ว	
ความสูง	214.3 มม. (8.4 นิ้ว)
ความกว้าง	285.7 มม. (11.2 นิ้ว)
เส้นทแยงมุม	357.1 มม. (14.1 นิ้ว)
ความละเอียด/สีสูงสุด	1400 x 1050/32-bit color (SXGA+) 1600 x 1200/32-bit color (UXGA)
เวลาตอบสนอง (ปกติ)	50.0 มิลลิวินาที (ติด 20 มิลลิวินาทีและดับ 30 มิลลิวินาที)
อัตราการรีเฟรช	60 เฮิร์ตซ์
มุมการใช้งาน	0° (ปิด) ถึง 180°
มุมมอง:	
แนวนอน	± 40°
แนวตั้ง	+15°/-30°
ดอตพิทช์	0.19 มม. (15.0 นิ้ว UXGA) 0.20 มม. (14.1 นิ้ว SXGA+) 0.22 มม. (15.0 นิ้ว SXGA+)
การใช้พลังงาน:	
แผง (ปกติ)	1.3 W
ไฟจอ	3.4 W ใช้แบตเตอรี่, 4.9 W ใช้อะแดปเตอร์ AC
การควบคุม	สามารถควบคุมความสว่างได้โดยใช้คีย์ผสม

แป้นพิมพ์

จำนวนคีย์	87 คีย์ (สำหรับประเทศสหรัฐอเมริกา แคนาดา เกาหลี ไทย และประเทศที่ใช้ภาษาจีนแบบตัวหนา) 88 คีย์ (สำหรับทวีปยุโรป); 90 คีย์ (สำหรับประเทศญี่ปุ่น)
ระยะการกดคีย์	2.7 มม. + 0.3 มม./- 0.4 มม. (0.11 นิ้ว ± 0.016 นิ้ว)
ระยะห่างของคีย์	19.05 มม. ± 0.3 มม. (0.75 นิ้ว ± 0.012 นิ้ว)

แบตเตอรี่

ชนิด	ลิเธียมไอออน ชนิด 8 เซลล์ (รองรับแบตเตอรี่คู่ด้วยช่องใส่ไดรฟ์แบบโมดูลาร์)
ขนาด:	
ความสูง	21.5 มม. (0.83 นิ้ว)
ความลึก	88.5 มม. (3.48 นิ้ว)
ความกว้าง	139.0 มม. (5.47 นิ้ว)
น้ำหนัก	8 เซลล์: 0.39 กก. (0.87 ปอนด์)
แรงดันไฟฟ้า	14.8 VDC
ความจุ	8 เซลล์: 59.0 WH
เวลาชาร์จ (โดยประมาณ) ¹ :	
ขณะเปิดเครื่อง	2.5 ชม.
ขณะปิดเครื่อง	1 ชม.
อายุของแบตเตอรี่	ต่ำสุด 2-4 ชั่วโมงสำหรับแบตเตอรี่มาตรฐาน 8 เซลล์
อายุการใช้งาน (โดยประมาณ) ¹	400 รอบการคาย/ชาร์จประจุ
ช่วงอุณหภูมิ:	
ขณะทำงาน	0° ถึง 45°C (32° ถึง 113°F)
ขณะเก็บรักษา	-20° ถึง 60°C (-4° ถึง 140°F)

¹ คุณสมบัติการทำงานต่าง ๆ ของแบตเตอรี่ เช่น เวลาในการชาร์จและอายุการใช้งานอาจแตกต่างกันไปตามสภาวะการใช้งานของเครื่องคอมพิวเตอร์และแบตเตอรี่แต่ละเครื่อง

อะแดปเตอร์ AC

แรงดันไฟฟ้าเข้า	90 ถึง 135 VAC และ 164 ถึง 264 VAC
กระแสไฟฟ้าเข้า (สูงสุด)	1.5 A
ความถี่ของสัญญาณเข้า	47 ถึง 63 เฮิรตซ์
กระแสไฟฟ้าออก	4.5 แอมแปร์ (สูงสุดที่ 4 วินาทีต่อรอบ); 3.5 แอมแปร์ (ต่อเนื่อง)
แรงดันไฟฟ้อกที่วัดได้	20.0 VDC
ความสูง	27.94 มม. (1.1 นิ้ว)
ความกว้าง	58.42 มม. (2.3 นิ้ว)
ความลึก	133.35 มม. (5.25 นิ้ว)
น้ำหนัก (พร้อมสายเคเบิล)	0.4 กก. (0.9 ปอนด์)
ช่วงอุณหภูมิ:	
ขณะทำงาน	0° ถึง 40°C (32° ถึง 104°F)
ขณะเก็บรักษา	-40° ถึง 65°C (-40° ถึง 149°F)

ลักษณะภายนอก

เครื่องคอมพิวเตอร์ที่มีจอแสดงผลขนาด 15.0 นิ้ว

ความสูง	44.5 มม. (1.75 นิ้ว)
ความกว้าง	331.0 มม. (13.03 นิ้ว)

ความลึก	276.0 มม. (10.87 นิ้ว)
น้ำหนัก ²	3.28 กก. (7.22 ปอนด์) พร้อมด้วยโมดูลสำหรับใช้ขณะเดินทางติดตั้งไว้ในช่องใส่ไดรฟ์แบบโมดูลาร์ 3.48 กก. (7.68 ปอนด์) พร้อมด้วยฟลอปปีดิสก์มาตรฐานที่ติดตั้งในช่องใส่ไดรฟ์แบบโมดูลาร์
เครื่องคอมพิวเตอร์ที่มีจอแสดงผลขนาด 14.1 นิ้ว	
ความสูง	44.0 มม. (1.73 นิ้ว)
ความกว้าง	326.1 มม. (12.84 นิ้ว)
ความลึก	276.0 มม. (10.87 นิ้ว)
น้ำหนัก ²	2.98 กก. (6.58 ปอนด์) พร้อมด้วยโมดูลสำหรับใช้ขณะเดินทางที่ติดตั้งอยู่ในช่องใส่ไดรฟ์แบบโมดูลาร์ 3.18 กก. (7.02 ปอนด์) พร้อมด้วยฟลอปปีดิสก์มาตรฐานที่ติดตั้งในช่องใส่ไดรฟ์แบบโมดูลาร์

² น้ำหนักของเครื่องจะขึ้นอยู่กับค่าคอนฟิเกอเรชัน

สภาวะแวดล้อม (คอมพิวเตอร์)

อุณหภูมิ:

ขณะทำงาน 0° ถึง 35°C (32° ถึง 95°F)

ขณะเก็บรักษา -40° ถึง 65°C (-40° ถึง 149°F)

ความชื้นสัมพัทธ์ (สูงสุด):

ขณะทำงาน 10% ถึง 90% (ไม่กลั่นตัว)

ขณะเก็บรักษา 5% ถึง 95% (ไม่กลั่นตัว);
20% ที่ 65°C (149°F)

ความสั่นสะเทือนสูงสุด:

ขณะทำงาน 0.9 GRMS ซึ่งเป็นช่วงการสั่นสะเทือนแบบสุ่ม โดยจำลองสภาวะแวดล้อมของผู้ใช้

ขณะเก็บรักษา 1.3 GRMS ซึ่งเป็นช่วงการสั่นสะเทือนแบบสุ่ม โดยจำลองการขนส่งทางอากาศ/รถบรรทุก

แรงกระแทกสูงสุด³:

ขณะทำงาน 152.4 ซม./วินาที (60.0 นิ้ว/วินาที)
(เท่ากับความกว้างของคลีนฮาล์ฟชายน์ 2 มิลลิวินาที)

ขณะเก็บรักษา 203.2 ซม./วินาที (80 นิ้ว/วินาที)
(เท่ากับความกว้างของคลีนฮาล์ฟชายน์ 2 มิลลิวินาที)

ระดับความสูง (สูงสุด):

ขณะทำงาน -15.2 ถึง 3,048 เมตร (-50 ถึง 10,000 ฟุต)

ขณะเก็บรักษา -15.2 ถึง 10,668 เมตร (-50 ถึง 35,000 ฟุต)

³ วัดในขณะที่ยานของฮาร์ดดิสก์อยู่ที่ตำแหน่งเริ่มต้น

ทัชแพด

อินเตอร์เฟซ ใช้กับ PS/2 ได้

ความละเอียดในตำแหน่ง X/Y (โหมดตารางกราฟิก) 240 cpi

ขนาด:

ความหนา 2.00 มม. (0.8 นิ้ว) แบบครบชุด

ความกว้าง (พื้นที่ที่ตัวจับสัญญาณแอกทีฟ)	64.88 มม. (2.55 นิ้ว)
ความสูง	48.88 มม. (1.92 นิ้ว) สีเหลี่ยมผืนผ้า
น้ำหนัก	6.5 ก. (0.23 ออนซ์)
แหล่งพลังงาน:	
แรงดันไฟฟ้า	5 โวลต์ ± .5 VDC
กระแสไฟที่ใช้	25 mA (ทำงานได้สูงสุดหากใช้แตร็คสติ๊กและทัชแพดร่วมกัน)
ESD	ตรงตามมาตรฐาน IEC-801-2

แตร็คสติ๊ก

อินเตอร์เฟซ	ใช้กับ PS/2 ได้
ความละเอียดที่ตำแหน่ง X/Y	250 ครั้ง/วินาที@100gf
ขนาด:	ยื่นออกมา 0.5 มม. (.02 นิ้ว) จากคีย์บนแป้นพิมพ์
แหล่งพลังงาน:	
แรงดันไฟฟ้า	5 โวลต์ ± .5 VDC
กระแสไฟที่ใช้	25 mA (ทำงานได้สูงสุดหากใช้แตร็คสติ๊กและทัชแพดร่วมกัน)
ESD	ตรงตามมาตรฐาน IEC-801-2

โมเด็ม

โมเด็มข้อมูล/แฟกซ์	โมเด็ม 3Com® 56K, V.90 556B ที่ใช้การ์ด PCI ขนาดเล็กซึ่งสามารถเลือกติดตั้งได้ สำหรับข้อมูลเพิ่มเติมเกี่ยวกับโมเด็ม โปรดดูที่ คู่มือเกี่ยวกับวิธีใช้งานแบบออนไลน์
โมเด็มรวมข้อมูล/แฟกซ์ และเน็ตเวิร์กอะแดปเตอร์	โมเด็ม 3Com 10/100 LAN + 56K, V.90 ที่ใช้การ์ด PCI ขนาดเล็กซึ่งสามารถเลือกติดตั้งได้ สำหรับข้อมูลเพิ่มเติมเกี่ยวกับโมเด็ม โปรดดูที่ คู่มือเกี่ยวกับวิธีใช้งานแบบออนไลน์

รูปแบบของ CD/DVD ที่สามารถใช้ได้

- 1 CD-ROM เพลงมาตรฐาน Red-Book (CD-DA)
- 1 CD-ROM ข้อมูลมาตรฐาน Yellow-Book โหมด-1 และโหมด-2
- 1 CD-ROM XA (โหมด-2 แบบ 1 และแบบ 2 ชนิดไม่มี ADPCM [Adaptive Differential Pulse Code modulation])
- 1 CD-I (โหมด-2 แบบ 1 และแบบ 2)
- 1 พร้อมใช้งานกับ CD-I (CD-I Ready)
- 1 CD-Bridge
- 1 Photo CD, CD-R (ทั้งชนิดใช้ได้ครั้งเดียวและหลายครั้ง)
- 1 Video CD
- 1 CD-RW (CD-rewritable) (ไดรฟ์ CD-RW สามารถเขียนลงดิสก์นี้ได้โดยเดียวเท่านั้น ไดรฟ์ CD-ROM และ DVD ที่สามารถอ่าน CD-RW ได้ แต่เขียนไม่ได้)
- 1 DVD-5 (ไดรฟ์ DVD รองรับรูปแบบ DVD-5)

ไดรฟ์แบบออปติคัลที่ติดตั้งถาวร

ไดรฟ์ที่สนับสนุน

ไดรฟ์ขนาด 12.5 มม.:

- | CD
- | CD-RW
- | DVD

[กลับไปยังหน้าเอกสารหลัก](#)

[กลับไปยังหน้าเอกสารหลัก](#)

การใช้คอมพิวเตอร์ขณะเดินทาง: คู่มือการใช้คอมพิวเตอร์ Dell™ Latitude™ C810

- [การแสดงความเป็นเจ้าของเครื่องคอมพิวเตอร์ของคุณ](#)
- [การเดินทางโดยเครื่องบิน](#)
- [การเก็บคอมพิวเตอร์บรรจุลงกล่อง](#)
- [ถ้าคอมพิวเตอร์ของคุณเสียหายหรือถูกขโมย](#)
- [เคล็ดลับสำหรับการเดินทาง](#)

การแสดงความเป็นเจ้าของเครื่องคอมพิวเตอร์ของคุณ

- 1 ติดป้ายชื่อหรือนามบัตรไว้กับเครื่องคอมพิวเตอร์ หรือใช้ปากกาเขียนหรือสติกเกอร์หมายเลขที่แสดงตัว (เช่น หมายเลขใบขับขี่) ไว้ที่คอมพิวเตอร์ หากมีการค้นพบคอมพิวเตอร์ของคุณที่หายไป การทำเครื่องหมายเช่นนี้จะช่วยให้คุณสามารถพิสูจน์ได้ว่าคอมพิวเตอร์นั้นเป็นทรัพย์สินของคุณ
- 1 จดหมายเลขป้ายกำกับบริการและเก็บไว้ในที่ปลอดภัยแยกต่างหากจากตัวคอมพิวเตอร์หรือกระเป๋าใส่คอมพิวเตอร์ หากคอมพิวเตอร์หายหรือถูกขโมยให้ใช้หมายเลขป้ายกำกับบริการดังกล่าวเพื่อแจ้งความกับเจ้าหน้าที่และแจ้งให้ Dell ทราบ
- 1 ใช้โปรแกรมเท็กซ์เอดิเตอร์ (เช่น โปรแกรม Notepad ในระบบปฏิบัติการ Microsoft® Windows®) เพื่อสร้างไฟล์ชื่อ if_found ไว้ในเดสก์ท็อปของวินโดวส์ แล้วใส่ข้อมูล เช่น ชื่อ ที่อยู่ และหมายเลขโทรศัพท์ของคุณลงในไฟล์นี้
- 1 ติดต่อบริษัทบัตรเครดิต และสอบถามว่าบริษัทมีบริการป้ายกำกับใส่รหัสซึ่งจะช่วยให้คุณรับทรัพย์สินกลับคืนได้โดยไม่ต้องเปิดเผยชื่อ ที่อยู่ หรือหมายเลขโทรศัพท์หรือไม่

การเก็บคอมพิวเตอร์บรรจุลงกล่อง

- 1 ถอดอุปกรณ์ภายนอกที่ต่ออยู่กับคอมพิวเตอร์ และเก็บไว้ในที่ปลอดภัย ถอดสายเคเบิลต่าง ๆ ที่ต่ออยู่กับการ์ดพีซีออก (คุณไม่จำเป็นต้องถอดการ์ดพีซี)
- 1 เพื่อให้คอมพิวเตอร์มีน้ำหนักเบาที่สุดเท่าที่จะเป็นไปได้ ให้ถอดไดรฟ์จัดเก็บข้อมูลทั้งหมดออกจากช่องใส่ไดรฟ์แบบโมดูลาร์ และติดตั้งโมดูลสำหรับใช้ขณะเดินทางแทน
- 1 เพื่อให้แบตเตอรี่มีระยะเวลาในการทำงานยาวนานที่สุด ให้ชาร์จประจุของแบตเตอรี่หลักและแบตเตอรี่สำรองอื่น ๆ ที่คุณต้องการนำไปด้วยให้เต็ม
- 1 ปิดคอมพิวเตอร์หรือกำหนดให้คอมพิวเตอร์อยู่ใน [โหมด Hibernate](#)
- 1 ถอดอะแดปเตอร์ AC ออก

ข้อสังเกต: เมื่อพับปิดจอแสดงผล สิ่งที่คุณอยู่บนแป้นพิมพ์อาจทำให้จอแสดงผลเสียหายได้

- 1 นำสิ่งที่เหลืออยู่บนแป้นพิมพ์ เช่น คลิปหนีบกระดาษ ปากกา และกระดาษออกจากแป้นพิมพ์และปิดจอแสดงผล
- 1 ใช้กระเป๋าใส่คอมพิวเตอร์ของ Dell ซึ่งเป็นอุปกรณ์สำหรับเลือกใช้
- 1 อย่าเก็บคอมพิวเตอร์ร่วมกับสิ่งของบางอย่าง เช่น ครีมโกนหนวด โคลโลญจน์ น้ำหอม หรืออาหาร
- 1 หลีกเลี่ยงการนำคอมพิวเตอร์ แบตเตอรี่ และฮาร์ดดิสก์ไปไว้ในสถานที่ซึ่งมีอุณหภูมิสูงและถูกแสงแดด ฝุ่นละออง สิ่งสกปรก หรือของเหลว
- 1 จัดวางคอมพิวเตอร์ให้มั่นคง เพื่อป้องกันการเลื่อนไหลไปมาขณะวางไว้ในรถหรืออยู่ในชั้นวางของเหนือศีรษะ

ข้อสังเกต: ห้ามเขี่ยคินคอมพิวเตอร์รวมไปกับกระเป๋า

เคล็ดลับสำหรับการเดินทาง

ข้อสังเกต: อย่าใช้ไดรฟ์ CD, DVD หรือ CD-RW ขณะนำคอมพิวเตอร์ติดตัวไปในการเดินทาง เพราะอาจทำให้การส่งข้อมูลระหว่างไดรฟ์ CD, DVD หรือ CD-RW และฮาร์ดดิสก์หรือฟลอปปีไดรฟ์หยุดชะงัก

- 1 ควรเปลี่ยน [ตัวเลือกการจัดการพลังงาน](#) เพื่อยืดระยะเวลาการใช้งานแบตเตอรี่ให้นานที่สุด
- 1 หากคุณต้องเดินทางไปต่างประเทศ โปรดนำหลักฐานการเป็นเจ้าของคอมพิวเตอร์ติดตัวไปด้วย ไม่ว่าจะในกรณีที่เป็นของคุณเองหรือของบริษัทก็ตาม เพื่อให้ผ่านด่านศุลกากรไปได้อย่างรวดเร็ว ทำความเข้าใจกับข้อบังคับเกี่ยวกับภาษีในประเทศที่คุณจะเดินทางไป และขอใบสำคัญระหว่างประเทศ (หรือที่รู้จักกันอีกชื่อหนึ่งว่า *หนังสือเดินทางสินค้า*) จากรัฐบาลของคุณ หากคุณจำเป็นต้องเดินทางไปยังหลายประเทศ ใบสำคัญเป็นเอกสารสำหรับการศุลกากรระหว่างประเทศซึ่งจะอำนวยความสะดวกในการนำสิ่งของไปยังต่างประเทศได้ชั่วคราว
- 1 คุณควรเตรียมการว่าจะใช้งานคอมพิวเตอร์ในต่างประเทศโดยเปรียบกับเต้าเสียบแบบใด และเตรียมอะแดปเตอร์ที่เหมาะสมไปด้วย
- 1 ผู้ถือบัตรเครดิตควรตรวจสอบกับบริษัทบัตรเครดิต เพื่อรับทราบข้อมูลเกี่ยวกับความช่วยเหลือฉุกเฉินระหว่างการเดินทางสำหรับคอมพิวเตอร์แบบพกพา มีบริษัทหลายแห่งที่ให้บริการแก้ไขปัญหาดังกล่าว เช่น มอกต้าแห่งของสถานที่จำหน่ายสินค้าเกิดอย่างรวดเร็วหรือให้บริการผ่านทางโทรศัพท์สายตรง

การเดินทางโดยเครื่องบิน

- 1 ตรวจสอบว่าเตรียมแบตเตอรี่ที่มีประจุไว้ในกรณีที่คุณเปิดเครื่องคอมพิวเตอร์เพื่อตรวจสอบ

ข้อสังเกต: อย่าปล่อยให้คอมพิวเตอร์ผ่านเครื่องตรวจจับโลหะ

- 1 ให้เจ้าหน้าที่รักษาความปลอดภัยตรวจสอบคอมพิวเตอร์ด้วยตนเอง หากคอมพิวเตอร์ผ่านเครื่องตรวจจับโลหะ ข้อมูลอาจสูญหายได้ แต่หากจำเป็นต้องผ่านเครื่องตรวจจับโลหะ ให้ถอดฮาร์ดดิสก์ออกก่อน
- 1 ก่อนที่ใช้คอมพิวเตอร์ขณะที่อยู่ในเครื่องบิน ให้ตรวจสอบคู่มือของเที่ยวบินนั้นก่อนหรือสอบถามเจ้าหน้าที่บนเครื่องบินว่าสามารถใช้คอมพิวเตอร์ขณะเดินทางได้หรือไม่ โดยบางสายการบินจะห้ามการใช้อุปกรณ์อิเล็กทรอนิกส์ในระหว่างการบิน อย่างไรก็ตาม สายการบินทุกสายห้ามมิให้ใช้อุปกรณ์อิเล็กทรอนิกส์ระหว่างเครื่องบินขึ้นและลงจอด

ถ้าคอมพิวเตอร์ของคุณสูญหายหรือถูกขโมย

- 1 ติดต่อสถานีตำรวจเพื่อแจ้งความเรื่องคอมพิวเตอร์ที่สูญหายหรือถูกขโมย แจ้งหมายเลขป้ายกำกับการบริการไว้ในการบอกรายละเอียดเกี่ยวกับคอมพิวเตอร์ สอบถามหมายเลขบันทึกประจำวันแล้วจดหมายเลขนั้นไว้ พร้อมทั้งจดชื่อ ที่อยู่ และหมายเลขโทรศัพท์ของสถานีตำรวจที่คุณแจ้งความ ถ้าเป็นไปได้ ให้สอบถามชื่อเจ้าหน้าที่ผู้รับแจ้งความด้วย



หมายเหตุ: ถ้าคุณทราบว่าคอมพิวเตอร์สูญหายหรือถูกขโมยที่ใด ให้แจ้งสถานีตำรวจในท้องถิ่น ถ้าคุณไม่ทราบ ให้ติดต่อกับสถานีตำรวจในท้องถิ่นซึ่งคุณอาศัยอยู่

- 1 ถ้าคอมพิวเตอร์เป็นของบริษัท คุณควรแจ้งให้เจ้าหน้าที่รักษาความปลอดภัยของบริษัททราบด้วย
- 1 ติดต่อฝ่ายสนับสนุนลูกค้าของ Dell เพื่อรายงานการสูญหายของเครื่อง แจ้งหมายเลขป้ายกำกับการบริการ หมายเลขเครื่อง รวมทั้งชื่อ ที่อยู่ และหมายเลขโทรศัพท์ของสถานีตำรวจที่คุณแจ้งความเกี่ยวกับคอมพิวเตอร์ที่สูญหาย ถ้าเป็นไปได้ โปรดบอกชื่อของเจ้าหน้าที่ผู้รับแจ้งความด้วย

ช่างเทคนิคสนับสนุนของ Dell จะเก็บบันทึกรายงานคอมพิวเตอร์ตามหมายเลขป้ายกำกับการบริการและจะขึ้นบัญชีคอมพิวเตอร์เครื่องนั้นว่าสูญหายหรือถูกขโมย หากมีผู้มาติดต่อขอความช่วยเหลือทางด้านเทคนิคกับ Dell และให้หมายเลขป้ายกำกับการบริการของเครื่องนั้น ระบบข้อมูลจะแสดงขึ้นมาโดยอัตโนมัติว่าคอมพิวเตอร์เครื่องดังกล่าวเป็นเครื่องที่สูญหายหรือถูกขโมย จากนั้น ช่างเทคนิคจะพยายามติดตามหมายเลขโทรศัพท์และที่อยู่ของผู้ที่โทรศัพท์เข้ามา และ Dell จะติดต่อสถานีตำรวจที่คุณแจ้งความเรื่องคอมพิวเตอร์ของคุณหายหรือถูกขโมยไป

[กลับไปยังหน้าเอกสารหลัก](#)

[กลับไปยังหน้าเอกสารหลัก](#)

การใช้คอมพิวเตอร์: คู่มือการใช้คอมพิวเตอร์ Dell™ Latitude™ C810

[ช่องใส่ไดรฟ์แบบโมดูลาร์](#)

[ฟลอปปีไดรฟ์](#)

[ไดรฟ์ CD, CD-RW หรือ DVD](#)

[จอแสดงผล](#)

[การควบคุมการทำงานแป้นพิมพ์และคีย์แพด](#)

[คีย์ Dell AccessDirect™](#)

[การกำหนดการทำงานของลำโพง](#)

[การควบคุมเคอร์เซอร์](#)

[การ์ดพีซี](#)



ข้อควรระวัง: ห้ามใช้เครื่องคอมพิวเตอร์โดยวางฐานเครื่องไว้บนตัวคุณนานเกินไป เพราะหากใช้งานเป็นระยะเวลานาน อาจเกิดความร้อนขึ้นใต้เครื่องได้ การปล่อยให้เครื่องสัมผัสกับผิวหนังโดยตรงอาจทำให้รู้สึกกระคายเคือง หรือผิวหนังอาจไหม้ได้ที่สุดในที่สุด

ช่องใส่ไดรฟ์แบบโมดูลาร์

คอมพิวเตอร์ของคุณได้รับการติดตั้ง [ฟลอปปีไดรฟ์](#) ไว้ในช่องใส่ไดรฟ์แบบโมดูลาร์แล้ว ในการใช้อุปกรณ์อื่นในช่องใส่ไดรฟ์แบบโมดูลาร์ ให้ถอดฟลอปปีไดรฟ์ออกก่อน (โปรดดูที่ ["การเปลี่ยนอุปกรณ์ขณะเปิดเครื่องคอมพิวเตอร์"](#) หรือ ["การเปลี่ยนอุปกรณ์ขณะรันระบบปฏิบัติการ Microsoft® Windows®"](#))

ข้อสังเกต: เมื่อถอดไดรฟ์ออกมานอกคอมพิวเตอร์ คุณต้องจับและถือด้วยความระมัดระวังเพื่อไม่ให้ไดรฟ์เสียหาย ห้ามกดทับไดรฟ์หรือวางวัตถุที่มีน้ำหนักมากลงบนไดรฟ์ ควรใส่ไดรฟ์ไว้ในกระเป๋าเดินทาง เพื่อป้องกันฝุ่นและของเหลว และควรเก็บไดรฟ์ไว้ในสถานที่ที่ปลอดภัย

คุณสามารถติดตั้งอุปกรณ์ต่อไปนี้ลงในช่องใส่ไดรฟ์แบบโมดูลาร์ได้

- 1. [แบดเดอรีตัวที่สอง](#)
- 1. ฟลอปปีไดรฟ์
- 1. ไดรฟ์ CD
- 1. ไดรฟ์ DVD
- 1. ไดรฟ์ CD-RW
- 1. ไดรฟ์ SuperDisk
- 1. ซิปไดรฟ์
- 1. ฮาร์ดดิสก์ตัวที่สอง

เพื่อให้เครื่องคอมพิวเตอร์มีน้ำหนักเบาที่สุด ขอแนะนำให้ใช้โมดูลสำหรับใช้ขณะเดินทางติดตั้งลงในช่องใส่ไดรฟ์แบบโมดูลาร์

การเปลี่ยนอุปกรณ์ขณะเปิดเครื่องคอมพิวเตอร์

1. บันทึกลงและปิดไฟล์ที่เปิดไว้ ออกจากโปรแกรมที่เปิดอยู่ และปิดเครื่องคอมพิวเตอร์
2. หากเครื่องคอมพิวเตอร์เชื่อมต่อกับตัวจำลองพอร์ตแบบแอดวานซ์ (APR) หรือสถานีขยาย ให้ปลดการเชื่อมต่อนั้นก่อน
3. ปิดจอแสดงผล และหงายคอมพิวเตอร์ขึ้น
4. เสียบสลักคลายนอกและเปิดค้างไว้ แล้วดึงอุปกรณ์นั้นออกจากช่องใส่ไดรฟ์

ข้อสังเกต: เพื่อป้องกันอุปกรณ์ชำรุดเสียหาย ให้เก็บอุปกรณ์นั้นไว้ในกระเป๋าเดินทาง เมื่อไม่ได้ต่ออุปกรณ์เหล่านั้นไว้ในเครื่อง เก็บอุปกรณ์ไว้ในที่แห้งและปลอดภัย นอกจากนี้ ให้หลีกเลี่ยงการกดอุปกรณ์นั้น หรือนำวัตถุที่มีน้ำหนักมากวางทับบนอุปกรณ์



ข้อสังเกต: ให้ติดตั้งอุปกรณ์นั้นก่อนที่คุณจะเชื่อมต่อกับสถานีขยาย และก่อนเปิดเครื่องคอมพิวเตอร์

5. ให้ติดตั้งอุปกรณ์ใหม่ลงในช่องใส่ไดรฟ์ หลังจากนั้นให้ดันอุปกรณ์นั้นเข้าไปในช่องใส่ไดรฟ์จนกระทั่งได้ยินเสียงคลิก
6. พลิกเครื่องคอมพิวเตอร์ขึ้นและเปิดจอแสดงผล
7. เปิดคอมพิวเตอร์

การเปลี่ยนอุปกรณ์ขณะระบบปฏิบัติการไมโครซอฟต์วินโดวส์

ข้อสังเกต: เพื่อป้องกันช่องเสียบเข้าฐานชำรุดเสียหาย อย่าถอดหรือเปลี่ยนอุปกรณ์ในขณะที่ต่อคอมพิวเตอร์เข้ากับ APR หรือสถานีขยาย สำหรับวินโดวส์ XP

1. ดับเบิลคลิกที่ไอคอน  ที่ทาสก์บาร์ของวินโดวส์
2. คลิกอุปกรณ์ที่คุณต้องการนำออก
3. เปิดจอแสดงผลทั้งหมด หลังจากนั้นให้เอียงเครื่องคอมพิวเตอร์ไปด้านหลัง เพื่อให้คุณทำงานที่ด้านล่างของเครื่องคอมพิวเตอร์ได้
4. เสือนสลักคลายออกและเปิดค้างไว้ แล้วดึงอุปกรณ์นั้นออกจากช่องใส่ไดรฟ์

ข้อสังเกต: เพื่อป้องกันอุปกรณ์ชำรุดเสียหาย ให้เก็บอุปกรณ์นั้นไว้ในกระเป๋าเดินทาง เมื่อไม่ได้ต่ออุปกรณ์เหล่านั้นไว้ในเครื่อง เก็บอุปกรณ์ไว้ในที่แห้งและปลอดภัย นอกจากนี้ ให้หลีกเลี่ยงการกดอุปกรณ์นั้น หรือนำวัตถุที่มีน้ำหนักมากวางทับบนอุปกรณ์



6. ใส่อุปกรณ์ชิ้นใหม่ลงในช่องใส่ไดรฟ์ และดันอุปกรณ์นั้นเข้าไปจนได้ยินเสียงคลิก
7. ถ้าจำเป็น ให้ป้อนรหัสผ่านของคุณเพื่อปลดล็อกเครื่องคอมพิวเตอร์ของคุณ

สำหรับวินโดวส์ 2000

1. ดับเบิลคลิกที่ไอคอน  ที่ทาสก์บาร์ของวินโดวส์
2. คลิกอุปกรณ์ที่คุณต้องการนำออก จากนั้นให้คลิกที่ Stop
3. คลิกที่ OK รอสักครู่จนกว่ารายการอุปกรณ์ที่คุณต้องการนำออกนั้นไม่ปรากฏในรายการอุปกรณ์ของหน้าต่าง Unplug or Eject Hardware แล้ว
4. เปิดจอแสดงผลทั้งหมด หลังจากนั้นให้เอียงเครื่องคอมพิวเตอร์ไปด้านหลัง เพื่อให้คุณทำงานที่ด้านล่างของเครื่องคอมพิวเตอร์ได้

5. เสียบสลักค้ายออกและเปิดค้างไว้ แล้วดึงอุปกรณ์นั้นออกจากช่องใส่ไดรฟ์

ข้อสังเกต: เพื่อป้องกันอุปกรณ์ชำรุดเสียหาย ให้เก็บอุปกรณ์นั้นไว้ในกระเป๋าเดินทาง เมื่อไม่ได้ต่ออุปกรณ์เหล่านั้นไว้ในเครื่อง เก็บอุปกรณ์ไว้ในที่แห้งและปลอดภัย นอกจากนี้ ให้หลีกเลี่ยงการกดอุปกรณ์นั้น หรือนำวัตถุที่มีน้ำหนักมากวางทับบนอุปกรณ์



6. ใส่อุปกรณ์ชิ้นใหม่ลงในช่องใส่ไดรฟ์ และดันอุปกรณ์นั้นเข้าไปจนได้ยินเสียงคลิก
7. พลิกเครื่องคอมพิวเตอร์ขึ้นและเปิดจอแสดงผล
8. กดปุ่มเพาเวอร์เพื่อกลับจากโหมด Standby
9. ถ้าจำเป็น ให้ป้อนรหัสผ่านของคุณเพื่อปลดล็อคเครื่องคอมพิวเตอร์ของคุณ
10. เมื่อกลับเข้าสู่การทำงานของวินโดวส์ และวินโดวส์รับทราบถึงการทำงานของอุปกรณ์ใหม่ ให้คลิก Close

ฟลอปปีไดรฟ์

การใช้ฟลอปปีไดรฟ์ ให้ทำดังนี้

1. ใส่แผ่นฟลอปปีดิสก์ขนาด 3.5 นิ้วเข้าไปในไดรฟ์ โดยใส่ด้านที่เป็นโลหะเข้าไปก่อนและหยางด้านที่เป็นฉลากขึ้น
2. ดันฟลอปปีดิสก์เข้าไปในไดรฟ์จนกว่าปุ่มสำหรับนำดิสก์เกิดตอกจะยื่นออกมานอกไดรฟ์

ข้อสังเกต: คุณไม่ควรใส่แผ่นฟลอปปีดิสก์ไว้ในไดรฟ์ขณะที่เดินทาง เพราะอาจทำให้ปุ่มสำหรับนำดิสก์เกิดตอกแตกหรือทำให้ไดรฟ์เสียหายได้

การนำแผ่นฟลอปปีดิสก์ออกจากไดรฟ์ ให้ทำดังนี้

1. กดปุ่มสำหรับนำดิสก์เกิดตอก
2. ดึงแผ่นฟลอปปีดิสก์ออกจากไดรฟ์

หากต้องการถอดไดรฟ์หรือใช้อุปกรณ์อื่นในช่องใส่ไดรฟ์แบบโมดูลาร์ โปรดดูที่ "[การเปลี่ยนอุปกรณ์ขณะเปิดเครื่องคอมพิวเตอร์](#)" หรือ "[การเปลี่ยนอุปกรณ์ขณะเปิดเครื่องคอมพิวเตอร์](#)"

ข้อสังเกต: เมื่อถอดไดรฟ์ออกมาจากคอมพิวเตอร์ คุณต้องจับและถือด้วยความระมัดระวังเพื่อไม่ให้ไดรฟ์เสียหาย ห้ามกดทับไดรฟ์หรือวางวัตถุที่มีน้ำหนักมากลงบนไดรฟ์ ควรใส่ไดรฟ์ไว้ในกระเป๋าเดินทาง เพื่อป้องกันฝุ่นและของเหลว และควรเก็บไดรฟ์ไว้ในสถานที่ที่ปลอดภัย

การดูแลรักษาแผ่นฟลอปปีดิสก์

- 1. ห้ามใช้ฟลอปปีดิสก์ที่ชำรุด
- 1. ห้ามเก็บฟลอปปีดิสก์ไว้ใกล้กับแหล่งที่มีสนามแม่เหล็ก

ไดรฟ์ CD, CD-RW หรือ DVD



คอมพิวเตอร์นี้ได้รับการติดตั้งไดรฟ์ CD, CD-RW หรือ DVD เป็นไดรฟ์ออปติคัลแบบถาวรแล้ว โปรดดูที่ [รายละเอียดทางด้านเทคนิค](#) สำหรับข้อมูลเพิ่มเติมเกี่ยวกับรูปแบบ CD, CD-RW และ DVD ที่สามารถใช้ได้

ข้อสังเกต: ห้ามเคลื่อนย้ายคอมพิวเตอร์เมื่อใช้ไดรฟ์

ข้อสังเกต: หมั่นใช้อากาศอัดในการทำความสะอาดเลนส์ของไดรฟ์ ห้ามจับต้องเลนส์เป็นอันขาด

การเล่นดิสก์

1. กดปุ่มสำหรับนำถาดออก
2. ดึงถาดออก
3. วางแผ่นดิสก์ที่ตรงกลางถาด โดยให้ฉลากหงายขึ้น

ข้อสังเกต: หากใส่ดิสก์ไม่ถูกวิธี ไดรฟ์หรือแผ่นดิสก์อาจเสียหายได้

4. ใส่แผ่นดิสก์ไว้บนแกนหมุน
5. ดันถาดกลับเข้าไปในไดรฟ์

คุณสมบัติเล่นอัตโนมัติอาจรบกวนฟังก์ชันการจัดการพลังงานของเครื่องคอมพิวเตอร์ได้ ทั้งนี้ หาก Dell เป็นผู้ติดตั้งระบบปฏิบัติการให้กับคุณ คุณสมบัติการเล่นอัตโนมัติจะถูกตัดการทำงานไว้แล้ว ในกรณีที่คุณติดตั้งระบบปฏิบัติการใหม่หรือติดตั้งด้วยตนเอง โปรดตรวจสอบดูให้แน่ใจว่าคุณได้ยกเลิกการใช้งานคุณสมบัตินี้หากคุณต้องการใช้ไดรฟ์ โปรดดูที่ [การประหยัดพลังงาน](#)

สำหรับคำแนะนำในการเปลี่ยนตัวเลือก Auto Insert Notification โปรดดูคำแนะนำในคู่มือการใช้ระบบปฏิบัติการ

การดูแลรักษาแผ่นดิสก์

- ห้ามใช้แผ่นดิสก์ที่ชำรุดหรือโค้งงอ
- ให้จับดิสก์ที่ขอบเสมอ และอย่าสัมผัสพื้นผิวของแผ่นดิสก์เป็นอันขาด
- ให้ใช้ผ้าแห้งสะอาดในการเช็ดฝุ่น รอยเขี้ยว หรือรอยนิ้วมือออกจากพื้นผิวของแผ่นดิสก์ ขณะทำความสะอาดแผ่นดิสก์ ให้เช็ดจากบริเวณตรงกลางไปยังขอบแผ่นดิสก์
- อย่าใช้สารละลาย เช่น เบนซิน น้ำยาล้างหัวเข็ม หรือสเปรย์ป้องกันการเกิดประจุไฟฟ้าสถิตในการทำความสะอาดแผ่นดิสก์
- ห้ามขีดเขียนที่ผิวของแผ่นดิสก์
- เก็บแผ่นดิสก์ไว้ในบรรจุภัณฑ์ โดยเก็บไว้ในที่แห้งและเย็น เนื่องจากอุณหภูมิที่สูงมากจะทำให้แผ่นดิสก์เสียหายได้
- อย่างอหรือทำแผ่นดิสก์ตก
- อย่าวางวัตถุอื่นทับแผ่นดิสก์

จอแสดงผล

ขณะใช้เครื่องคอมพิวเตอร์ ให้ตั้งความสว่างไว้ที่ค่าต่ำสุดซึ่งทำให้สบายตาในการดูจอแสดงผล และยังประหยัดพลังงานแบตเตอรี่ได้อีกด้วย

การปรับความสว่าง

 **หมายเหตุ:** ในแบบพิมพ์ภายนอก ให้กดปุ่ม <Scroll Lock> พร้อมกับคีย์ผสมในตารางด้านล่างนี้ หากใช้งานตัวเลือก External Hot Key ใน [โปรแกรมการตั้งค่าระบบ](#)

คีย์	การทำงาน	คีย์ผสม
------	----------	---------



การควบคุมโหมดการแสดงผล

กด **Fn** **F8** เพื่อเปลี่ยนการแสดงผลวิดีโอไปยังจอแสดงผลถัดไปตามลำดับดังต่อไปนี้ จอแสดงผลของเครื่องคอมพิวเตอร์ จอแสดงผลและจอภาพภายนอกพร้อมกัน หรือจอภาพภายนอก

การปรับค่าความละเอียดการแสดงผล

สำหรับวินโดวส์ XP

1. คลิกที่ปุ่ม Start แล้วคลิกที่ Control Panel
2. ในส่วน Pick a category คลิกที่ Appearance and Themes
3. ในส่วน Pick a task... คลิกที่พื้นที่ที่คุณต้องการเปลี่ยน หรือในส่วน or pick a Control Panel icon ให้คลิกที่ Display
4. ลองตั้งค่าอื่นให้กับ Color quality และ Screen resolution

สำหรับวินโดวส์ 2000

1. คลิกที่ปุ่ม Start เลือก Settings และคลิกที่ Control Panel
2. ดับเบิลคลิกที่ไอคอน Display แล้วคลิกที่แท็บ Settings
3. ลองตั้งค่าอื่นให้กับ Colors และ Screen area

สำหรับข้อมูลเพิ่มเติม โปรดดูเอกสารของระบบปฏิบัติการ

ในกรณีที่มีความละเอียดหรือจำนวนสีที่เลือกสูงเกินกว่าที่จอสนับสนุน โปรแกรมการตั้งค่าจะปรับตั้งค่าที่ใกล้เคียงที่สุดให้โดยอัตโนมัติ

ไดรเวอร์สำหรับการแสดงผลและความละเอียดในการแสดงผล

ไดรเวอร์สำหรับการแสดงผลที่ Dell ติดตั้งให้จะทำงานร่วมกับระบบปฏิบัติการ เพื่อให้คุณสามารถปรับค่าความละเอียดของจอแสดงผลและจำนวนสีในหน้าจอแสดงผลได้ โปรดดูข้อมูลเพิ่มเติมเกี่ยวกับความละเอียดในการแสดงผลที่ ["รายละเอียดทางด้านเทคนิค"](#)

หมายเหตุ: ไดรเวอร์สำหรับการแสดงผลที่ Dell ติดตั้งมาให้นั้น ได้รับการออกแบบให้ทำงานได้อย่างมีประสิทธิภาพสูงสุดกับเครื่องคอมพิวเตอร์ของคุณ Dell ขอแนะนำให้คุณใช้ไดรเวอร์เหล่านี้เฉพาะกับระบบปฏิบัติการที่ติดตั้งให้จากโรงงานเท่านั้น

ถ้าค่าความละเอียดในการแสดงผลมีค่าสูงกว่าที่จอแสดงผลจะรองรับได้ คอมพิวเตอร์จะเข้าสู่ โหมดแทน ซึ่งหน้าจอจะไม่สามารถแสดงผลได้อย่างสมบูรณ์ ตัวอย่างเช่น ทาสก์บาร์ซึ่งปกติจะอยู่ที่ส่วนล่างของเดสก์ทอปอาจไม่สามารถมองเห็นได้ การดูพื้นที่หน้าจอส่วนที่เหลือ ให้ใช้ที่ซัพพอร์ตหรือแท็บคัสติก เพื่อแพนขึ้น ลง หรือไปทางซ้ายและขวาตามต้องการ

ข้อสังเกต: เพราะการใช้ฮาร์ดดิสก์ที่เร็วไม่ได้รับการสนับสนุน อาจทำให้จอภาพเสียหายได้ ก่อนที่คุณจะปรับฮาร์ดดิสก์ที่เร็วจอภาพภายนอก โปรดดูคู่มือการใช้จอภาพภายนอก

และหากคุณเลือกค่าความละเอียดและจำนวนสีที่เครื่องคอมพิวเตอร์ไม่สนับสนุน เครื่องจะเลือกค่าที่สนับสนุนถัดไปให้โดยอัตโนมัติ

หมายเหตุ: ระดับสีมีตั้งแต่ 256 สีสำหรับการแสดงผล 8 บิต, 65,536 สีสำหรับ 16 บิต และ 4,294,967,296 สีสำหรับ 32 บิต

การควบคุมการทำงานแบ่นพิมพ์และคีย์แพด

คุณสามารถใช้คีย์ผสมเพื่อ:

- 1. ใช้ [คีย์แพดตัวเลข](#)
- 1. เข้าสู่โหมด [การจัดการพลังงาน](#)
- 1. ความคมชัดตั้งค่าของ [จอแสดงผล](#)
- 1. ความคมชัดการทำงานของคีย์ [Dell AccessDirect](#)

ปรับระดับเสียงของ ลำโพง

 **หมายเหตุ:** ที่แป้นพิมพ์ภายนอก ให้กดปุ่ม <Scroll Lock> พร้อมกับปุ่มอื่นที่เหมาะสม หากมีการใช้งานตัวเลือก External Hot Key ใน [โปรแกรมการตั้งค่าระบบ](#)

คีย์แพดตัวเลข

คีย์แพดตัวเลขเป็นคีย์เดียวกันกับคีย์บางคีย์บนแป้นพิมพ์ โดยตัวเลขและอักขระแทนสัญลักษณ์จะปรากฏที่ด้านขวาของคีย์ เมื่อคุณใช้งานคีย์แพดตัวเลข ไฟ จะสว่างขึ้น



คีย์ผสมของคีย์แพดตัวเลข

การทำงาน	เมื่อคีย์แพดอยู่ในสถานะเปิด
เปิดคีย์แพด	
สั่งให้คีย์ควบคุมเคอร์เซอร์ในคีย์แพดทำงานชั่วคราว	 < คีย์เคอร์เซอร์ >
ใช้การไฮไลต์ข้อความชั่วคราว	  < คีย์ตัวเลข >
การทำงาน	เมื่อคีย์แพดอยู่ในสถานะเปิด
ปิดการทำงานคีย์แพด	
สั่งให้ฟังก์ชัน/อักขระตัวพิมพ์เล็กบนแป้นพิมพ์ทำงานชั่วคราว	 < คีย์ >
สั่งให้ฟังก์ชัน/อักขระตัวพิมพ์ใหญ่บนแป้นพิมพ์ทำงานชั่วคราว	 
สั่งให้คีย์ควบคุมเคอร์เซอร์ในคีย์แพดทำงานชั่วคราว	 < คีย์เคอร์เซอร์ >

คีย์ผสมสำหรับการประหยัดพลังงาน

กดปุ่ม   เพื่อใช้งานคุณสมบัติการประหยัดพลังงาน หากคุณตั้งค่าคอนฟิกรเป็นคุณสมบัติการประหยัดพลังงานไว้ โปรดดูที่ ["การประหยัดพลังงาน"](#)

คีย์ Dell AccessDirect™



คีย์ Dell AccessDirect ให้คุณเข้าใช้โปรแกรมที่ใช้งานบ่อยได้อย่างรวดเร็ว เช่น Microsoft Internet Explorer

 **หมายเหตุ:** หากคุณใช้แป้นพิมพ์ภายนอกกับเครื่องคอมพิวเตอร์ คีย์ AccessDirect จะใช้ไม่ได้

สำหรับข้อมูลเพิ่มเติมเกี่ยวกับการใช้คีย์ AccessDirect และการดูหรือการเปลี่ยนการกำหนดคีย์ โปรดดูที่วิธีใช้ AccessDirect

1. เปิดโปรแกรม Dell AccessDirect ด้วยวิธีใดวิธีหนึ่งต่อไปนี้

- 1. ดับเบิลคลิกที่ไอคอน AccessDirect ในซิสเต็มเทรย์บนทาสก์บาร์ของวินโดวส์ (ปกติจะอยู่ที่มุมขวาล่างของหน้าจอ)
 - 1. ใน Windows XP คลิกที่ปุ่ม Start และคลิกที่ Control Panel ในส่วน Pick a category ให้คลิกที่ Printers and Other Hardware คลิกที่ Keyboard แล้วคลิกที่แท็บ AccessDirect
- ใน Windows 2000 คลิกที่ปุ่ม Start ไปที่ Settings และดับเบิลคลิกที่ Control Panel ในหน้าต่าง คอนโทรลพาเนล ดับเบิลคลิกที่ไอคอน แป้นพิมพ์ จากนั้น คลิกที่แท็บ AccessDirect

2. คลิกที่ Help

การกำหนดการทำงานของลำโพง



 **หมายเหตุ:** ที่แป้นพิมพ์ภายนอก ให้กดปุ่ม <Scroll Lock> พร้อมกับปุ่มอื่นที่เหมาะสม หากมีการใช้งานตัวเลือก External Hot Key ใน [โปรแกรมการตั้งค่าระบบ](#)

การทำงาน	คีย์ผสม
เพิ่มระดับเสียง	Fn Page Up
ลดระดับเสียง	Fn Page Dn
เปิดหรือปิดลำโพง	Fn End

การควบคุมเคอร์เซอร์

คอมพิวเตอร์ที่จัดส่งให้คุณนั้นมีอุปกรณ์ตัวชี้ Dell DualPoint ซึ่งมีอุปกรณ์ตัวชี้เคอร์เซอร์ 2 อย่างที่ทำหน้าที่เหมือนกับเมาส์ ได้แก่ [ทัชแพด](#) และ [แทร์คัสติก](#) คุณสามารถเลือกใช้ทัชแพดเพียงอย่างเดียว ใช้แทร์คัสติกอย่างเดียว หรือใช้ทั้งสองอย่างพร้อมกันก็ได้

ซอฟต์แวร์ของอุปกรณ์ DualPoint ให้คุณเปลี่ยนค่าต่าง ๆ เช่น ความไวของเคอร์เซอร์, การเคลื่อนที่ของเคอร์เซอร์ และคุณสมบัติการลากและวางของทั้งทัชแพดและแทร์คัสติก

 **หมายเหตุ:** ถ้าตั้งค่าตัวเลือก Pointing Device ใน [โปรแกรมการตั้งค่าระบบ](#) ไว้ที่ Touch Pad-PS/2 Mouse (ค่าดีฟอลต์) คุณสามารถใช้ทั้งอุปกรณ์ DualPoint และ [เมาส์ภายนอก](#) ได้

การใช้ทัชแพด



ปุ่มทัชแพดทั้งสองปุ่มซึ่งอยู่ใต้ทัชแพด จะทำหน้าที่เหมือนปุ่มซ้ายและขวาของเมาส์

- 1 หากต้องการเลื่อนตำแหน่งเคอร์เซอร์ ให้ค่อย ๆ เลื่อนนิ้วมือของคุณเหนือพื้นที่รับสัญญาณ
- 1 หากต้องการเลือกเป้าหมาย ให้แตะที่ทัชแพด 1 ครั้งหรือใช้นิ้วหัวแม่มือแตะปุ่มซ้ายของทัชแพด
- 1 ส่วนการเลือกและเคลื่อนย้าย (หรือลาก) ตัวเลือกนั้น ให้วางตำแหน่งเคอร์เซอร์ไว้บนตัวเลือกที่ต้องการ และเคาะลง-ขึ้น-ลงบนทัชแพด ในการเคาะลงครั้งที่สอง ให้กดนิ้วของคุณค้างไว้บนทัชแพด และเลื่อนตัวเลือกที่เลือกโดยการเลื่อนนิ้วของคุณไปบนพื้นผิว
- 1 หากต้องการดับเบิลคลิกที่เป้าหมายใด ๆ ให้วางเคอร์เซอร์ไว้เหนือเป้าหมายแล้วแตะทัชแพด 2 ครั้ง หรือกดปุ่มซ้าย 2 ครั้ง

การใช้แทร็คคัสติก



ปุ่มของแทร็คคัสติกทั้งสองปุ่มซึ่งอยู่ระหว่างทัชแพดและแป้นเคาะวรรค จะทำหน้าที่เหมือนกับปุ่มซ้ายและขวาของเมาส์

- 1 การเลื่อนเคอร์เซอร์ ให้ใช้นิ้วชี้โยกแทร็คคัสติก โยกขึ้นหรือลงเพื่อเลื่อนเคอร์เซอร์ขึ้นหรือลงบนจอแสดงผล โยกปุ่มไปทางซ้ายหรือขวาเพื่อเลื่อนเคอร์เซอร์ไปทางซ้ายหรือขวามบนจอแสดงผล
- 1 ในการเลือกเป้าหมาย ให้แตะแทร็คคัสติกหนึ่งครั้ง หรือใช้นิ้วหัวแม่มือกดบนปุ่มซ้ายของแทร็คคัสติก
- 1 ในการเลือกและเลื่อนตำแหน่ง (หรือลาก) ให้นำเคอร์เซอร์ไปวางไว้เหนือเป้าหมาย จากนั้น ให้กดปุ่มซ้ายของแทร็คคัสติกค้างไว้ ใช้นิ้วหัวแม่มือกดปุ่มค้างไว้แล้วโยกไปในทิศทางที่ต้องการ
- 1 ในการดับเบิลคลิกที่ออบเจกต์นั้น ให้วางเคอร์เซอร์ที่ออบเจกต์นั้นและแตะปุ่มแทร็คคัสติกด้านซ้าย หรือแตะที่แทร็คคัสติกสองครั้ง การทำงานของแทร็คคัสติกส่วนใหญ่จะคล้ายกับทัชแพด กล่าวคือคุณสามารถใช้ปุ่มทำงานเหมือนกับปุ่มของเมาส์ รวมทั้งเป็นอุปกรณ์ตัวชี้ในตัวด้วย

การปรับแต่งอุปกรณ์ตัวชี้ DualPoint

สำหรับวินโดวส์ XP

1. คลิกที่ปุ่ม Start แล้วคลิกที่ Control Panel
2. ในส่วน Pick a category คลิกที่ Printers and Other Hardware
3. คลิกที่ไอคอน เมาส์ แล้วคลิกที่แท็บ Touch ในหน้าต่าง Mouse Properties
4. ในเมนูแบบดรอปดาวน์ ให้เลือกคลิกที่ทัชแพด หรือพอยต์ดิงส์ติก (แทร็คคัสติก) แล้วคลิกที่ Apply
5. คลิกที่ OK เพื่อบันทึกค่าและปิดหน้าต่างนี้

คุณสามารถคลิกขวาที่ไอคอนทัชแพดบนทาสก์บาร์และคลิก Touch Pad Properties เพื่อเปิดหน้าต่าง Mouse Properties

คลิกที่บ็อกซ์ Disable this Device เพื่อเลิกใช้งานทัชแพดหรือแทร็คคัสติกที่เลือกไว้ หากคุณเชื่อมต่อคอมพิวเตอร์ด้วยเมาส์ การตั้งค่าทัชแพดและแทร็คคัสติกจะเลิกใช้งานโดยอัตโนมัติ

สำหรับวินโดวส์ 2000

1. คลิกที่ปุ่ม Start เลือก Settings และคลิกที่ Control Panel
2. ดับเบิลคลิกที่ไอคอน Mouse และคลิกแท็บ Touch ในหน้าต่าง Mouse Properties
3. ในเมนูแบบดรอปดาวน์ ให้เลือกคลิกที่ทัชแพด หรือพอยต์ดิงส์ติก (แทร็คคัสติก) แล้วคลิกที่ Apply
4. คลิกที่ OK เพื่อบันทึกค่าและปิดหน้าต่างนี้

ในการเปิดหน้าต่าง Mouse Properties คุณสามารถคลิกขวาที่ไอคอน Touch Pad บนทาสก์บาร์ได้ แล้วคลิก Touch Pad Properties

ในการเลิกใช้การตั้งค่าทัชแพดหรือแทร็คคัสติกที่เลือกไว้ ให้คลิกที่ช่อง Disable this Device หากคุณเชื่อมต่อคอมพิวเตอร์ด้วยเมาส์ การตั้งค่าทัชแพดและแทร็คคัสติกจะเลิกใช้งานโดยอัตโนมัติ

การเปลี่ยนปุ่มพิมพ์แตรคส์ติก

เครื่องคอมพิวเตอร์ของคุณอาจมาพร้อมกับปุ่มพิมพ์แตรคส์ติกสำรอง หากมีปุ่มพิมพ์ คุณอาจต้องเปลี่ยนปุ่มพิมพ์แตรคส์ติกหากปุ่มนั้นชำรุดเนื่องจากใช้งานมานาน

1. ดึงปุ่มพิมพ์แตรคส์ติกออก



2. นำปุ่มพิมพ์แตรคส์ติกอันใหม่มาสวมลงบนแท่งพลาสติกสี่เหลี่ยมเล็ก ๆ จากนั้นค่อย ๆ ดันให้เข้าที่
3. ทดลองใช้งานแตรคส์ติกเพื่อให้แน่ใจว่าได้ใส่ปุ่มพิมพ์เข้าที่ดีแล้ว

การ์ดพีซี

โปรดดูข้อมูลเกี่ยวกับการ์ดพีซีที่ระบบสนับสนุนที่ ["รายละเอียดทางด้านเทคนิค"](#)



หมายเหตุ: การ์ดพีซีไม่ใช่อุปกรณ์สำหรับบุคคล และ "Type" ของการ์ดนั้นแบ่งตามความหนา ไม่ใช่แบ่งตามหน้าที่การทำงาน

เครื่องคอมพิวเตอร์ของคุณรับบริการทำงานของการ์ด I/O และโหลดดีไวซ์ไดร์เวอร์ที่ทำงานร่วมกับการ์ดโดยอัตโนมัติ

ข้อสังเกต: การ์ดแบบขยาย คือ การ์ดที่มีความยาวมากกว่าการ์ดพีซีแบบมาตรฐาน คุณสามารถเสียบการ์ดเหล่านี้ลงในเครื่องคอมพิวเตอร์ และการ์ดจะทำงานได้ตามปกติ ให้ปฏิบัติตามข้อควรระวังต่อไปนี้ในขณะที่ใช้การ์ดพีซีเสริม

- 1. อย่าให้เกิดการกระแทกที่ส่วนปลายของการ์ดด้านที่ยื่นออกมา เพราะอาจทำให้เมนบอร์ดเสียหายได้
- 1. ถอดการ์ดพีซีเสริมออกทุกครั้ง ก่อนเก็บคอมพิวเตอร์ลงในกระเป๋า
- 1. ลองติดตั้งการ์ดแบบขยายบนสล็อตสำหรับการ์ดพีซีด้านบน เพื่อให้มีที่ว่างสำหรับติดตั้งการ์ดพีซีตัวที่สอง

การถอดการ์ดพีซีและฝาปิดช่องเสียบ

ข้อสังเกต: ใช้ยูทิลิตี้การตั้งค่าคอนฟิเกอเรชันของการ์ดพีซีที่หาสก์บาร์ เพื่อเลือกและยกเลิกการทำงานการ์ดก่อนที่จะนำการ์ดออก หาก你不ยกเลิกการทำงานการ์ด โดยใช้ยูทิลิตี้การตั้งค่าคอนฟิเกอเรชัน ข้อมูลอาจจะสูญหายไปจากโปรแกรมที่เปิดค้างอยู่

1. ยกเลิกการทำงานการ์ดพีซีโดยใช้ยูทิลิตี้การตั้งค่าคอนฟิเกอเรชันของการ์ดพีซีที่หาสก์บาร์
2. กดปุ่มสำหรับนำการ์ดออก



หมายเหตุ: บนปุ่มสำหรับนำการ์ดออกจะมีเครื่องหมายแสดงไว้ เพื่อระบุว่าเป็นสล็อตสำหรับติดตั้งการ์ดพีซีด้านบนหรือด้านบนบน



3. ค่อย ๆ ดึงการ์ดหรือฝาปิดช่องเสียบออก

เก็บฝาปิดไว้ใช้หากคุณไม่ได้ติดตั้งการ์ดพีซี ฝาปิดของเสียบสามารถป้องกันสล็อตของการ์ดพีซีจากฝุ่นละอองและอนุภาคอื่น ๆ ได้

การติดตั้งการ์ดพีซี

คุณไม่จำเป็นต้องปิดเครื่องคอมพิวเตอร์หรือออกจากโหมด Suspend หรือโหมด Standby ก่อนติดตั้งการ์ดพีซี

1. หากจำเป็น [ให้อถอดฝาปิดของเสียบ](#) ออกจากสล็อต
2. ใส่การ์ด แล้วกดการ์ดลงไปให้แน่นจนกว่าการ์ดจะเข้าที่

หากตำแหน่งการใส่การ์ดไม่ชัดเจน โปรดอ่านเอกสารที่นำมาพร้อมกับการ์ดดังกล่าว



3. หากคุณรู้สึกว่าใส่การ์ดเข้าไปได้ยาก อย่าใช้แรงดันเข้าไป ให้ตรวจสอบการวางการ์ด และลองใส่ใหม่อีกครั้ง

การกำหนดค่าคอนฟิการ์ดพีซี

ยูทิลิตี้การตั้งค่าคอนฟิเคเรชันของการ์ดพีซีจะทำหน้าที่ต่อไปนี้

- 1. แจ้งให้คุณทราบเมื่อมีการใส่การ์ดพีซี และระบุว่าการตั้งค่าคอนฟิของการ์ด
- 1. โหลดไดไวซ์ไดรเวอร์ที่ถูกต้องโดยอัตโนมัติ หากมีไดรเวอร์นี้ในฮาร์ดดิสก์
- 1. แสดงคำสั่งให้คุณติดตั้งไดรเวอร์หากไม่มีไดรเวอร์ในฮาร์ดดิสก์

[กลับไปยังหน้าเอกสารหลัก](#)

[กลับไปยังหน้าเอกสารหลัก](#)

นโยบายการรับประกันและการคืนสินค้าอย่างจำกัด: คู่มือการใช้คอมพิวเตอร์ Dell™ Latitude™ C810

- [การรับประกันอย่างจำกัด 3 ปี \(สำหรับสหรัฐอเมริกาเท่านั้น\)](#)
- [การรับประกัน 1 ปีสำหรับผู้ผลิต \(สำหรับแอมะซอนอเมริกาและแคว้นเบนิเยนเท่านั้น\)](#)
- [การรับประกันอย่างจำกัด 3 ปี \(สำหรับแคนาดาเท่านั้น\)](#)
- ["การรับประกันและนโยบายการคืนสินค้า" \(สำหรับสหรัฐอเมริกาเท่านั้น\)](#)

เนื้อหาต่อไปนี้จะอธิบายถึงการรับประกันแบบจำกัดสำหรับเครื่องคอมพิวเตอร์ของคุณ ผู้ผลิตได้ให้การรับประกันนี้ในละตินอเมริกา และแคว้นเบนิเยน และนโยบายการคืนสินค้าในสหรัฐอเมริกา

การรับประกันอย่างจำกัด 3 ปี (สำหรับสหรัฐอเมริกาเท่านั้น)

Dell Computer Corporation ("Dell") ผลิตอุปกรณ์ฮาร์ดแวร์ประเภทต่าง ๆ ของ Dell โดยใช้ชิ้นส่วนและส่วนประกอบใหม่ หรือเทียบเท่าของใหม่ตามมาตรฐานอุตสาหกรรม Dell รับประกันว่าผลิตภัณฑ์ฮาร์ดแวร์ต่าง ๆ ที่ทางบริษัทได้ผลิตขึ้นจะปราศจากข้อบกพร่องทั้งจากวัสดุและฝีมือการผลิต การรับประกันมีระยะเวลา 3 ปีนับตั้งแต่วันที่ระบุในใบเรียกเก็บเงิน โดยมีรายละเอียดดังนี้

ความเสียหายที่เกิดจากการส่งผลิตภัณฑ์ให้คุณจะได้รับการคุ้มครองภายใต้การรับประกันอย่างจำกัดนี้ แต่การรับประกันอย่างจำกัดนี้จะไม่ครอบคลุมถึงความเสียหายที่เกิดจากอุบัติเหตุ การใช้งานในทางที่ผิด การใช้งานผิดประเภท ปัญหาเกี่ยวกับพลังงานไฟฟ้า การซ่อมบำรุงที่ไม่ได้รับอนุญาตจาก Dell การใช้งานที่ไม่เป็นไปตามคำแนะนำของผลิตภัณฑ์ การขาดการบำรุงรักษาเพื่อป้องกันเท่าที่จำเป็น และปัญหาที่เกิดจากการใช้ชิ้นส่วนและส่วนประกอบที่ Dell ไม่ได้จัดให้

การรับประกันอย่างจำกัดนี้จะไม่ครอบคลุมถึงผลิตภัณฑ์ที่อยู่ในประเภทใดประเภทหนึ่งต่อไปนี้ ซอฟต์แวร์ อุปกรณ์ภายนอก (ยกเว้นที่ระบุไว้เป็นการเฉพาะ) อุปกรณ์เสริมหรืออะไหล่ที่เพิ่มเข้ากับระบบของ Dell หลังจากที่ Dell ส่งมอบเครื่องไปแล้ว อุปกรณ์เสริมหรืออะไหล่ที่เพิ่มเข้ากับระบบของ Dell ผ่านแผนก System Integration ของ Dell อุปกรณ์เสริมหรืออะไหล่ที่ไม่ได้รับการติดตั้งในโรงงานของ Dell หรือซอฟต์แวร์ของ Dell และอุปกรณ์ต่อพ่วงต่าง ๆ จอภาพ แป้นพิมพ์ และเมาส์ที่รวมอยู่ในรายการราคามาตรฐานของ Dell จะได้รับการคุ้มครองภายใต้การรับประกันอย่างจำกัดนี้ จอภาพ แป้นพิมพ์ และเมาส์ (รวมทั้งอุปกรณ์ที่ขายผ่านโปรแกรม Dell ซอฟต์แวร์และอุปกรณ์ต่อพ่วง) ทั้งหมดนี้จะไม่ครอบคลุมในการรับประกัน และแบตเตอรี่สำหรับคอมพิวเตอร์แบบพกพาจะได้รับการคุ้มครองในช่วงระยะเวลาหนึ่งปีแรกของการรับประกันอย่างจำกัดนี้

ความคุ้มครองในระหว่างปีแรก

ในระหว่างปีแรกนับแต่วันที่ระบุในใบเรียกเก็บเงิน Dell จะทำการซ่อมหรือเปลี่ยนผลิตภัณฑ์ที่ได้รับการคุ้มครองที่อยู่ในเงื่อนไขการรับประกัน โดยคุณจะต้องส่งผลิตภัณฑ์ดังกล่าวไปยังศูนย์ซ่อมบำรุงของ Dell ในการขอบริการด้านการรับประกัน คุณต้องติดต่อฝ่ายสนับสนุนด้านเทคนิคแกลูกค้าของ Dell โดยอยู่ในช่วงเวลาการรับประกัน โปรดอ้างอิงที่ "การขอความช่วยเหลือ" ใน *คำแนะนำในการติดตั้งและการแก้ไขปัญหา* เพื่อค้นหาข้อมูลการติดต่อที่เหมาะสมในการขอรับความช่วยเหลือ หากต้องการขอรับบริการในระหว่างปีแรก Dell จะออกหมายเลขสิทธิ์ในการคืนสินค้าให้คุณจะต้องส่งสินค้ากลับมายัง Dell ในบรรจุภัณฑ์เดิมหรือเทียบเท่า จ่ายค่าขนส่งล่วงหน้า และทำประกันการขนส่ง รวมทั้งยอมรับความเสี่ยงต่อความเสียหายหรือความเสียหายที่อาจเกิดขึ้นระหว่างการขนส่งด้วย Dell จะจัดส่งผลิตภัณฑ์ที่ได้รับการซ่อมแซมเรียบร้อยแล้ว หรือผลิตภัณฑ์ทดแทนไปให้โดยจ่ายค่าขนส่งให้ล่วงหน้าในกรณีที่คุณใช้ที่อยู่ภายในสหรัฐอเมริกาส่วนภาคพื้นทวีปที่สามารถส่งไปได้ ส่วนการขนส่งไปยังพื้นที่อื่นนอกเหนือจากนี้จะเก็บเงินค่าส่งปลายทาง

หมายเหตุ: ก่อนที่คุณจะจัดส่งผลิตภัณฑ์นั้นมายัง Dell ให้สำรองข้อมูลในฮาร์ดไดรฟ์และอุปกรณ์เก็บข้อมูลตัวอื่นในผลิตภัณฑ์ นอกจากนี้ ให้ถอดสื่อบันทึกข้อมูลใด ๆ ก็ตามที่สามารถถอดออกได้ เช่น ฟลอปปีดิสก์ แผ่นซีดี หรือการดีวีดี Dell จะไม่รับผิดชอบต่อการสูญเสียข้อมูลหรือซอฟต์แวร์ใด ๆ ทั้งสิ้น

ชิ้นส่วนใด ๆ ที่ถอดออกมาจากผลิตภัณฑ์ที่ได้รับการซ่อมแซมนั้นถือเป็นทรัพย์สินของ Dell โดย Dell จะใช้ทั้งชิ้นส่วนใหม่ หรือผ่านการปรับปรุงสภาพใหม่ ซึ่งผลิตจากคู่มือรายการต่าง ๆ เพื่อซ่อมแซมตามเงื่อนไขการรับประกัน และการสร้างผลิตภัณฑ์ทดแทน หาก Dell ซ่อมหรือเปลี่ยนผลิตภัณฑ์ใด ๆ ให้ จะไม่มีกฏระยะเวลาการรับประกันนอกออกไป

ความคุ้มครองระหว่างปีที่สองและสาม

ในระหว่างปีที่สองและสามของการรับประกันอย่างจำกัดนี้ Dell จะให้บริการเปลี่ยนอะไหล่ให้กับผลิตภัณฑ์ฮาร์ดแวร์ของ Dell ที่ได้รับการคุ้มครองตามการรับประกันอย่างจำกัดนี้ ตามนโยบาย และเงื่อนไขการเปลี่ยนอะไหล่ของ Dell ที่มีผลบังคับใช้ในวันที่เปลี่ยน เมื่อชิ้นส่วนนั้นจำเป็นต้องได้รับการเปลี่ยนทดแทน คุณต้องแจ้งรายละเอียดเกี่ยวกับความเสียหายของฮาร์ดแวร์ให้ฝ่ายสนับสนุนทางด้านเทคนิคแกลูกค้าของ Dell ทราบล่วงหน้า เพื่อให้ Dell วินิจฉัยว่าชิ้นส่วนนั้น ๆสมควรได้รับการเปลี่ยนจริง เพื่อที่จะส่งชิ้นส่วนทดแทนมาให้ Dell จะส่งชิ้นส่วนให้คุณ (ชำระค่าจัดส่งล่วงหน้า) หากผู้ใช้ที่อยู่ในสหรัฐอเมริกาส่วนภาคพื้นทวีปที่สามารถส่งไปได้ ส่วนการขนส่งไปยังพื้นที่อื่นนอกเหนือจากนี้จะเก็บเงินค่าส่งปลายทาง ในการเปลี่ยนอะไหล่แต่ละครั้ง Dell จะส่งบรรจุภัณฑ์สำหรับชิ้นส่วนเดิมมาด้วยโดยชำระเงินค่าส่งล่วงหน้าให้ เพื่อให้ผู้ใช้ส่งผลิตภัณฑ์ที่ได้รับการเปลี่ยนคืนให้ Dell ชิ้นส่วนทดแทนจะเป็นชิ้นส่วนใหม่ หรือผ่านการปรับปรุงสภาพใหม่ Dell อาจใช้ชิ้นส่วนซึ่งผลิตโดยผู้ผลิตต่าง ๆ กันหลายรายมาเปลี่ยนให้ ระยะเวลาการรับประกันของชิ้นส่วนที่ได้รับการเปลี่ยนจะเท่ากันระยะเวลาที่เหลือของการรับประกันอย่างจำกัดนี้

หากคุณไม่ส่งชิ้นส่วนเดิมคืนให้ Dell คุณจะต้องชำระค่าชิ้นส่วนที่ Dell เปลี่ยนให้ใหม่ กระบวนการส่งคืนชิ้นส่วนเดิม และภาระที่คุณจะต้องชำระค่าชิ้นส่วนที่เปลี่ยนให้ใหม่หากคุณไม่ส่งชิ้นส่วนเดิมคืนให้ Dell จะเป็นไปตามนโยบายการเปลี่ยนสินค้าที่มีผลในวันที่เปลี่ยนอะไหล่

คุณจะต้องรับผิดชอบต่อซอฟต์แวร์และข้อมูลของคุณเอง Dell ไม่จำเป็นต้องแจ้งหรือเตือนให้คุณสำรองข้อมูล ตลอดจนขั้นตอนอื่น ๆ แต่อย่างใด

ข้อกำหนดทั่วไป

การรับประกันอย่างจำกัดนี้จะให้สิทธิ์ตามกฎหมายที่ต่างกันไปในแต่ละรัฐ (หรือแล้วแต่เขตอำนาจศาลแต่ละศาล) ความรับผิดชอบของ DELL ต่อการทำงานผิดพลาดหรือข้อบกพร่องของฮาร์ดแวร์จะจำกัดอยู่เพียงการซ่อมและการเปลี่ยนที่ระบุไว้ในประกาศเกี่ยวกับการรับประกันอย่างจำกัดนี้ การรับประกันสำหรับผลิตภัณฑ์ที่แจ้งไว้โดยตรงหรือโดยนัย อาทิ การรับประกันโดยนัยเกี่ยวกับสภาพการใช้งานของผลิตภัณฑ์ ตลอดจนความเหมาะสมในการใช้งานตามวัตถุประสงค์เฉพาะบางประการ จะจำกัดอยู่ภายใต้ระยะเวลาที่กำหนดไว้ในการรับประกันที่กล่าวมาข้างต้น เมื่อสิ้นสุดระยะเวลาดังกล่าวแล้ว ผลิตภัณฑ์จะไม่ได้รับ

การรับประกันใด ๆ อีกไม่ว่าโดยนัยหรือโดยตรง

ในบางรัฐ (หรือเขตอำนาจศาล) จะไม่มีการระบุระยะเวลาสำหรับการรับประกันโดยนัย ดังนั้น ข้อจำกัดที่กล่าวข้างต้นอาจไม่มีผลครอบคลุมถึงคุณ

DELL ไม่ยอมรับการรับผิดชอบอื่นที่นอกเหนือจากการแก้ไขที่ระบุไว้ในประกาศเกี่ยวกับการรับประกันอย่างจำกัดนี้ หรือการรับผิดชอบต่อความเสียหายที่เกิดขึ้นเองหรือที่เกิดขึ้นตามมา รวมทั้งไม่จำกัดการรับผิดชอบใด ๆ สำหรับผลิตภัณฑ์ที่ไม่มีให้ใช้หรือสำหรับการสูญเสียข้อมูลหรือซอฟต์แวร์

ในบางรัฐ (หรือเขตอำนาจศาล) ไม่อนุญาตให้มีการยกเว้นหรือจำกัดความเสียหายที่เกิดขึ้นเองหรือเป็นผลลัพธ์ที่ตามมา ดังนั้น การยกเว้นหรือการจำกัดข้างต้นนี้อาจไม่มีผลถึงคุณ

ข้อบัญญัตินี้ใช้กับการรับประกันอย่างจำกัดเป็นเวลา 3 ปีของ Dell เท่านั้น สำหรับข้อตกลงของสัญญาบริการใด ๆ ที่ครอบคลุมเครื่องของคุณ ให้ตรวจสอบได้จากใบแจ้งหนี้หรือหนังสือสัญญาบริการที่คุณจะได้รับมาต่างหาก

หาก Dell เลือกที่จะเปลี่ยนระบบหรือส่วนประกอบ การเปลี่ยนนั้นจะเป็นไปตามนโยบายการแลกเปลี่ยนสินค้าที่มีผลในวันที่เปลี่ยนนั้น ในกรณีที่ Dell ได้ออกหมายเลขสิทธิ์ในการคืนสินค้าให้ Dell ต้องได้รับผลิตภัณฑ์สำหรับการซ่อมแซมคืนก่อนระยะเวลาการรับประกันจะหมดอายุเพื่อให้การซ่อมแซมนั้นอยู่ภายใต้การรับประกันอย่างจำกัดนี้

หมายเหตุ: หากคุณเลือกทางเลือกการบริการและการรับประกันอื่น ๆ ที่มีให้แทนการรับประกันอย่างจำกัด 3 ปีตามมาตรฐานตั้งที่อธิบายไว้เบื้องต้น บริการหรือการรับประกันดังกล่าวจะแสดงในใบเรียกเก็บเงินที่คุณได้รับ

การรับประกันอย่างจำกัด 3 ปี (สำหรับแคนาดาเท่านั้น)

Dell Computer Corporation ("Dell") ผลิตอุปกรณ์ฮาร์ดแวร์ประเภทต่าง ๆ ของ Dell โดยใช้ชิ้นส่วนและส่วนประกอบใหม่ หรือเทียบเท่าของใหม่ตามมาตรฐานอุตสาหกรรม Dell รับประกันว่าผลิตภัณฑ์ฮาร์ดแวร์ต่าง ๆ ที่ทางบริษัทได้ผลิตขึ้นจะปราศจากข้อบกพร่องทั้งจากวัสดุและฝีมือการผลิต การรับประกันมีระยะเวลา 3 ปีนับตั้งแต่วันที่ระบุในใบเรียกเก็บเงิน โดยมีรายละเอียดดังนี้

ความเสียหายที่เกิดจากการส่งผลิตภัณฑ์ให้คุณจะได้รับการคุ้มครองภายใต้การรับประกันอย่างจำกัดนี้ แต่การรับประกันอย่างจำกัดนี้จะไม่ครอบคลุมถึงความเสียหายที่เกิดจากอุบัติเหตุ การใช้งานในทางที่ผิด การใช้งานผิดประเภท ปัญหาเกี่ยวกับพลังงานไฟฟ้า การซ่อมบำรุงที่ไม่ได้รับอนุญาตจาก Dell การใช้งานที่ไม่เป็นไปตามคำแนะนำของผลิตภัณฑ์ การขาดการบำรุงรักษาเพื่อป้องกันเหตุที่จำเป็น และปัญหาที่เกิดจากการใช้ชิ้นส่วนและส่วนประกอบที่ Dell ไม่ได้จัดให้

การรับประกันอย่างจำกัดนี้จะไม่ครอบคลุมถึงผลิตภัณฑ์ที่อยู่ในประเภทใดประเภทหนึ่งต่อไปนี้ ซอฟต์แวร์ อุปกรณ์ภายนอก (ยกเว้นที่ระบุไว้เป็นการเฉพาะ) อุปกรณ์เสริมหรืออะไหล่ที่เพิ่มเข้ากับระบบของ Dell หลังจากที่ Dell ส่งมอบเครื่องไปแล้ว อุปกรณ์เสริมหรืออะไหล่ที่เพิ่มเข้ากับระบบของ Dell ผ่านแผนก System Integration ของ Dell อุปกรณ์เสริมหรืออะไหล่ที่ไม่ได้รับการติดตั้งในโรงงานของ Dell หรือซอฟต์แวร์ของ Dell และอุปกรณ์ต่อพ่วงต่าง ๆ จอภาพ แป้นพิมพ์ และเมาส์ที่เป็นยี่ห้อ Dell หรือที่รวมอยู่ในรายการราคามาตรฐานของ Dell จะได้รับการคุ้มครองภายใต้การรับประกันอย่างจำกัดนี้ จอภาพ แป้นพิมพ์ และเมาส์ (รวมทั้งอุปกรณ์ที่ขายผ่านโปรแกรม Dell ซอฟต์แวร์และอุปกรณ์ต่อพ่วง) ทั้งหมดนี้จะไม่ครอบคลุมในการรับประกัน และแบตเตอรี่สำหรับคอมพิวเตอร์แบบพกพาจะได้รับการคุ้มครองในช่วงระยะเวลาหนึ่งปีแรกของการรับประกันอย่างจำกัดนี้

ความคุ้มครองในระหว่างปีแรก

ในระหว่างปีแรกนับแต่วันที่ระบุในใบเรียกเก็บเงิน Dell จะทำการซ่อมหรือเปลี่ยนผลิตภัณฑ์ที่ได้รับการคุ้มครองที่อยู่ในเงื่อนไขการรับประกัน โดยคุณจะต้องส่งผลิตภัณฑ์ดังกล่าวไปยังศูนย์ซ่อมบำรุงของ Dell ในการขอบริการด้านการรับประกัน คุณต้องติดต่อฝ่ายสนับสนุนด้านเทคนิคแกลูกค้าของ Dell โดยอยู่ในช่วงเวลาการรับประกัน โปรดอ้างอิงที่ "การขอความช่วยเหลือ" ใน *คำแนะนำในการติดตั้งและการแก้ไขปัญหา* เพื่อหมายเลขโทรศัพท์ในการติดต่อเพื่อขอความช่วยเหลือที่เหมาะสม หากต้องการขอรับบริการในระหว่างปีแรก Dell จะออกหมายเลขสิทธิ์ในการคืนสินค้าให้ คุณจะต้องส่งสินค้ากลับมายัง Dell ในบรรจุภัณฑ์เดิมหรือเทียบเท่า จ่ายค่าขนส่งล่วงหน้า และทำประกันการขนส่ง รวมทั้งยอมรับความเสี่ยงต่อการสูญหายหรือความเสียหายที่อาจเกิดขึ้นระหว่างการขนส่งด้วย Dell จะจัดส่งผลิตภัณฑ์ที่ได้รับการซ่อมแซมหรือผลิตภัณฑ์ทดแทนไปให้คุณพร้อมทั้งชำระค่าขนส่งล่วงหน้า ในกรณีที่ผู้ใช้ที่อยู่ในแคนาดาตามแต่กรณี ส่วนการขนส่งไปยังพื้นที่อื่นนอกเหนือจากนี้จะเป็นเงินค่าส่งปลายทาง

หมายเหตุ: ก่อนที่คุณจะจัดส่งผลิตภัณฑ์นั้นมายัง Dell ให้สำรองข้อมูลในฮาร์ดไดรฟ์และอุปกรณ์เก็บข้อมูลตัวอื่นในผลิตภัณฑ์ นอกจากนี้ ให้ถอดสื่อบันทึกข้อมูลใด ๆ ก็ตามที่สามารถถอดออกได้ เช่น ฟลอปปีดิสก์ แผ่นซีดี หรือการ์ดพีซี Dell จะไม่รับผิดชอบต่อการสูญเสียด้านข้อมูลหรือซอฟต์แวร์ใด ๆ ทั้งสิ้น

ชิ้นส่วนใด ๆ ที่ถอดออกมาจากผลิตภัณฑ์ที่ได้รับการซ่อมแซมนั้นถือเป็นทรัพย์สินของ Dell โดย Dell จะใช้ทั้งชิ้นส่วนใหม่ หรือผ่านการปรับปรุงสภาพใหม่ ซึ่งผลิตจากผู้ผลิตรายต่าง ๆ เพื่อซ่อมแซมเงื่อนไขการรับประกัน และการสร้างผลิตภัณฑ์ทดแทน หาก Dell ซ่อมหรือเปลี่ยนผลิตภัณฑ์ใด ๆ ให้ จะไม่มีการยึดระยะเวลาการรับประกันออกไป

ความคุ้มครองระหว่างปีที่สองและสาม

ในระหว่างปีที่สองและสามของการรับประกันอย่างจำกัดนี้ Dell จะให้บริการเปลี่ยนอะไหล่ให้กับผลิตภัณฑ์ฮาร์ดแวร์ของ Dell ที่ได้รับการคุ้มครองตามการรับประกันอย่างจำกัดนี้ ตามนโยบาย และเงื่อนไขการเปลี่ยนอะไหล่ของ Dell ที่มีผลบังคับใช้ในวันที่เปลี่ยน เมื่อชิ้นส่วนนั้นจำเป็นต้องได้รับการเปลี่ยนทดแทน คุณต้องแจ้งรายละเอียดเกี่ยวกับความเสียหายของฮาร์ดแวร์ให้ฝ่ายสนับสนุนทางด้านเทคนิคแกลูกค้าของ Dell ทราบล่วงหน้า เพื่อให้ Dell วินิจฉัยว่าชิ้นส่วนนั้น ๆ สมควรได้รับการเปลี่ยนจริง เพื่อที่จะส่งชิ้นส่วนทดแทนมาให้ และ Dell จะส่งชิ้นส่วนนั้นให้คุณ (ชำระค่าขนส่งล่วงหน้า) ในกรณีที่ผู้ใช้ที่อยู่ในแคนาดา (ถ้ามี) ส่วนการขนส่งไปยังพื้นที่อื่นนอกเหนือจากนี้จะเป็นเงินค่าส่งปลายทาง ในการเปลี่ยนอะไหล่แต่ละครั้ง Dell จะส่งบรรจุภัณฑ์สำหรับส่งชิ้นส่วนเดิมมาด้วย โดยชำระเงินค่าส่งล่วงหน้าให้ เพื่อให้คุณใช้ส่งผลิตภัณฑ์ที่ได้รับการเปลี่ยนคืนให้ Dell ชิ้นส่วนทดแทนจะเป็นชิ้นส่วนใหม่ หรือผ่านการปรับปรุงสภาพใหม่ Dell อาจใช้ชิ้นส่วนซึ่งผลิตโดยผู้ผลิตต่าง ๆ กันหลายรายมาเปลี่ยนให้ ระยะเวลาการรับประกันของชิ้นส่วนที่ได้รับการเปลี่ยนจะเท่ากับระยะเวลาที่เหลือของการรับประกันอย่างจำกัดนี้

หากคุณไม่ส่งชิ้นส่วนเดิมคืนให้ Dell คุณจะต้องชำระค่าชิ้นส่วนที่ Dell เปลี่ยนให้ใหม่ กระบวนการส่งคืนชิ้นส่วนเดิม และภาวะที่คุณจะต้องชำระค่าชิ้นส่วนที่เปลี่ยนให้ใหม่หากคุณไม่ส่งชิ้นส่วนเดิมคืนให้ Dell จะเป็นไปตามนโยบายการเปลี่ยนสินค้าที่มีผลในวันที่เปลี่ยนอะไหล่

คุณจะต้องรับผิดชอบต่อซอฟต์แวร์และข้อมูลของคุณเอง Dell ไม่จำเป็นต้องแจ้งหรือเตือนให้คุณสำรองข้อมูล ตลอดจนขั้นตอนอื่น ๆ แต่อย่างใด

ข้อกำหนดทั่วไป

DELL ไม่ขอรับประกันหรือกำหนดเงื่อนไขนอกเหนือจากที่ระบุไว้ในประกาศเกี่ยวกับการรับประกันอย่างจำกัดนี้ DELL ไม่ยอมรับการรับประกันและเงื่อนไขอื่น ๆ

ไม่ว่าจะโดยชัดแจ้งหรือโดยนัย รวมถึงการรับประกันโดยนัยอย่างไม่จำกัด และเงื่อนไขของการขายสินค้าได้และความเหมาะสมต่อจุดประสงค์อย่างใดอย่างหนึ่ง ในบางรัฐ (หรือเขตอำนาจศาล) จะไม่อนุญาตให้มีการจำกัดการรับประกันหรือเงื่อนไขโดยนัย ดังนั้น ข้อจำกัดนี้อาจไม่มีผลใช้บังคับคุณ

ความรับผิดชอบของ DELL ต่อการทำงานผิดพลาดหรือข้อบกพร่องของฮาร์ดแวร์จะจำกัดอยู่เพียงการซ่อมและการเปลี่ยนที่ระบุไว้ในประกาศเกี่ยวกับการรับประกันอย่างจำกัดนี้ การรับประกันนี้ทำให้สิทธิ์ที่ถูกต้องตามกฎหมายเฉพาะด้านสำหรับคุณ ทั้งนี้คุณอาจได้รับสิทธิ์อื่น ๆ ที่อาจมีความแตกต่างกันไปตามแต่ละรัฐ (หรือตามเขตอำนาจศาล)

DELL ไม่ยอมรับการรับผิดชอบอื่นที่นอกเหนือจากการแก้ไขที่ระบุไว้ในประกาศเกี่ยวกับการรับประกันอย่างจำกัดนี้ หรือการรับผิดชอบต่อความเสียหายที่เกิดขึ้นเองหรือที่เกิดขึ้นตามมา รวมทั้งไม่จำกัดการรับผิดชอบใด ๆ สำหรับผลิตภัณฑ์ที่ไม่มีให้ใช้หรือสำหรับการสูญเสียข้อมูลหรือซอฟต์แวร์

ในบางรัฐ (หรือเขตอำนาจศาล) ไม่อนุญาตให้มีการยกเว้นหรือจำกัดความเสียหายที่เกิดขึ้นเองหรือเป็นผลลัพธ์ที่ตามมา ดังนั้น การยกเว้นหรือการจำกัดข้างต้นนี้อาจไม่มีผลกับคุณ

ข้อบัญญัตินี้ใช้กับการรับประกันอย่างจำกัดเป็นเวลา 3 ปีของ Dell เท่านั้น สำหรับข้อตกลงของสัญญาการบริการใด ๆ ที่ครอบคลุมเครื่องของคุณ ให้ตรวจสอบได้จากใบแจ้งหนี้หรือหนังสือสัญญาการบริการที่คุณจะได้รับมาต่างหาก

หาก Dell เลือกที่จะเปลี่ยนระบบหรือส่วนประกอบ การเปลี่ยนนั้นจะเป็นไปตามนโยบายการแลกเปลี่ยนสินค้าที่มีผลในวันเปลี่ยนแปลงนั้น ในกรณีที่ Dell ได้ออกหมายเลขสิทธิ์ในการคืนสินค้าให้ Dell ต้องได้รับผลิตภัณฑ์สำหรับการซ่อมแซมก่อนระยะเวลาการรับประกันจะหมดอายุเพื่อให้การซ่อมแซมนั้นอยู่ภายใต้การรับประกันอย่างจำกัดนี้

หมายเหตุ: หากคุณเลือกทางเลือกการบริการและการรับประกันอื่น ๆ ที่มีให้แทนการรับประกันอย่างจำกัด 3 ปีตามมาตรฐานตั้งที่อธิบายไว้เบื้องต้น บริการหรือการรับประกันดังกล่าวจะแสดงในใบเรียกเก็บเงินที่คุณได้รับ

การรับประกัน 1 ปีสำหรับผู้ผลิต (สำหรับแถบละตินอเมริกาและแคริบเบียนเท่านั้น)

การรับประกัน

Dell Computer Corporation ("Dell") ขอรับประกันต่อผู้ใช้ตามข้อกำหนดต่อไปนี้ว่า ผลิตภัณฑ์ฮาร์ดแวร์ของ Dell ที่ลูกค้าซื้อจากทางบริษัทหรือจากตัวแทนจำหน่ายที่ได้รับอนุญาตของ Dell ในละตินอเมริกา หรือในแถบแคริบเบียนปราศจากข้อบกพร่องใด ๆ ในด้านวัสดุที่ใช้ผลิต ฝีมือการผลิต หรือการออกแบบ อันจะส่งผลกระทบต่อการใช้งานปกติ ภายในระยะเวลา 1 ปีตั้งแต่วันที่ซื้อ ผลิตภัณฑ์ที่ขอรับบริการตามการรับประกันอย่างถูกต้องจะได้รับการซ่อมแซมหรือเปลี่ยนให้ขึ้นอยู่กับดุลพินิจของ Dell โดยที่ Dell จะเป็นผู้ออกค่าใช้จ่าย ชิ้นส่วนใด ๆ ที่ถอดออกมาจากผลิตภัณฑ์ที่ได้รับการซ่อมแซมนั้นถือเป็นทรัพย์สินของ Dell ทั้งนี้ Dell จะทำการซ่อมแซมและเปลี่ยนผลิตภัณฑ์โดยใช้ชิ้นส่วนใหม่หรือที่ปรับสภาพใหม่จากผู้ผลิตหลายราย

ข้อยกเว้น

การรับประกันนี้ไม่ครอบคลุมถึงความเสียหายอันเนื่องมาจากสิ่งต่อไปนี้ การติดตั้ง การใช้ หรือการดูแลรักษาอย่างไม่ถูกวิธีหรือไม่เพียงพอ การซ่อมแซมหรือการปรับเปลี่ยนโดยผู้ใช้หรือบุคคลที่สามซึ่งไม่ได้รับอนุญาต ความเสียหายที่เกิดขึ้นโดยบังเอิญหรือโดยเจตนา หรือการลิกหรือทั่วไป

การขอใช้สิทธิ์ตามการรับประกัน

การขอใช้สิทธิ์ตามการรับประกันต้องกระทำในแถบละตินอเมริกาหรือแคริบเบียนโดยติดต่อฝ่ายขายของ Dell ภายในระยะรับประกัน ผู้ใช้ต้องแสดงหลักฐานการซื้อผลิตภัณฑ์ซึ่งระบุชื่อและที่อยู่ของผู้ขาย วันที่ซื้อ รุ่นและซีเรียลนัมเบอร์ ชื่อและที่อยู่ของลูกค้า และรายละเอียดเกี่ยวกับอาการและค่าคอนฟิเกอเรชันขณะที่อุปกรณ์ใช้งานไม่ได้ รวมทั้งอุปกรณ์ต่อพ่วงและซอฟต์แวร์ที่ใช้ มิฉะนั้น Dell อาจปฏิเสธการขอใช้สิทธิ์ตามการรับประกันดังกล่าว หลังจากวินิจฉัยความเสียหายที่อยู่ในระยะรับประกันแล้ว Dell จะจัดการขนส่งให้ทางพื้นดิน โดยจ่ายค่าขนส่งรวมทั้งค่าประกันเมื่อส่งมาที่และออกไปจากศูนย์ซ่อม/เปลี่ยนผลิตภัณฑ์ของ Dell ผู้ใช้ต้องตรวจสอบว่าผลิตภัณฑ์ที่เสียหายนั้นได้รับการบรรจุลงอย่างเดิมหรือเทียบเท่าบรรจุภัณฑ์ที่ห่อหุ้มมา พร้อมทั้งส่งรายละเอียดต่าง ๆ ซึ่งได้ระบุไว้ข้างต้นรวมทั้งหมายเลขสินค้าที่ Dell ได้ออกให้แก่ผู้ใช้

ข้อจำกัดและสิทธิ์ตามพระราชบัญญัติ

Dell ไม่ขอรับประกัน รับรอง หรือแถลงการใด ๆ ยกเว้นที่ระบุไว้ข้างต้นอย่างชัดเจน และการรับประกันนี้มีให้แทนการรับประกันอื่น ๆ ทั้งหมดตามที่ขอบเขตของกฎหมายได้บัญญัติไว้สูงสุด ในกรณีที่ไม่มีกฎหมายบังคับใช้ การรับประกันนี้จะเป็นการรับประกันเพียงอย่างเดียวสำหรับผู้ใช้ที่สามารถนำมาอ้างอิงกับ Dell และบริษัทรวม ทั้ง Dell และบริษัทรวมจะไม่มีส่วนรับผิดชอบต่อการสูญเสียค่าหรือสัญญา หรือความเสียหายไม่ว่าโดยตรงหรือโดยอ้อมที่เป็นผลสืบเนื่องมาจากการไม่ปฏิบัติตาม การฝ่าฝืนข้อตกลงในสัญญา หรืออื่น ๆ

การรับประกันนี้ไม่ทำให้ผู้ใช้ต้องสูญเสียสิทธิ์ตามพระราชบัญญัติหรือส่งผลกระทบต่อ สิทธิที่ผู้ใช้พึงมีจากการทำสัญญาอื่น ๆ ที่ผู้ใช้ได้ทำไว้ ไม่ว่าจะป็นสัญญาที่ทำไว้กับ Dell และ/หรือผู้จำหน่ายรายอื่น ๆ

Dell World Trade LP

One Dell Way, Round Rock, TX 78682, USA

Dell Computadores do Brasil Ltda (CNPJ No. 72.381.189/0001-10)

Dell Comercial do Brasil Ltda (CNPJ No. 03 405 822/0001-40)

Avenida Industrial Belgraf, 400

92990-000 - Eldorado do Sul - RS - Brasil

Dell Computer de Chile Ltda

Coyancura 2283, Piso 3- Of.302,

Providencia, Santiago - Chile

Dell Computer de Colombia Corporation

Carrera 7 #115-33 Oficina 603

Bogota, Colombia

Dell Computer de Mexico SA de CV

Paseo de la Reforma 2620 - 11° Piso

"การรับประกันและนโยบายการคืนสินค้า" (สำหรับสหรัฐอเมริกาเท่านั้น)

ถ้าคุณคือผู้ใช้ที่ซื้อผลิตภัณฑ์โดยตรงจากบริษัท Dell คุณอาจส่งคืนได้ภายใน 30 วันนับจากวันที่ได้ระบุไว้ในใบแจ้งหนี้สำหรับการขอรับเงินหรือเครดิตคืนในราคาที่ซื้อเครื่อง ถ้าคุณคือผู้ใช้ที่ซื้อผลิตภัณฑ์ที่มีการปรับเปลี่ยนโดยบริษัท Dell คุณอาจส่งคืนสินค้าได้ภายใน 14 วันหลังจากวันที่ได้ระบุไว้ในใบแจ้งหนี้สำหรับการขอรับเงินหรือเครดิตคืนในราคาที่ซื้อผลิตภัณฑ์นั้น ๆ มา ในกรณีดังกล่าว การคืนเงินหรือเครดิตจะไม่หมายรวมถึงค่าใช้จ่ายสำหรับการจัดส่งและการชื้อขายที่ได้ระบุไว้ในใบแจ้งหนี้ของคุณ ถ้าคุณคือองค์กรที่ซื้อผลิตภัณฑ์ภายใต้ข้อตกลงที่เป็นลายลักษณ์อักษรกับ Dell สัญญานั้นอาจมีความแตกต่างจากนโยบายนี้ในเรื่องเงื่อนไขการรับคืนผลิตภัณฑ์ได้

ในการส่งคืนผลิตภัณฑ์ คุณต้องติดต่อฝ่ายบริการลูกค้าของ Dell เพื่อรับหมายเลขสิทธิ์ในการคืนสินค้า โปรดอ้างอิงจาก "การขอความช่วยเหลือ" ในเอกสารการแก้ไขปัญหาของเครื่องคอมพิวเตอร์คุณ หรือในเครื่องบางรุ่นให้ดูที่หัวข้อ "การติดต่อกับ Dell" ในคู่มือการใช้แบบออนไลน์ เพื่อดูรายละเอียดการติดต่อที่เหมาะสมเพื่อขอรับความช่วยเหลือจากลูกค้า เพื่อความรวดเร็วในการขอรับเงินหรือเครดิตคืน Dell ขอให้คืนผลิตภัณฑ์ของ Dell ในบรรจุภัณฑ์เดิมของ Dell ภายในระยะเวลา 5 วันนับจากวันที่ Dell ออกหมายเลขสิทธิ์ในการส่งคืนสินค้าให้แก่คุณ ทั้งนี้ คุณต้องเป็นผู้รับผิดชอบค่าใช้จ่ายในการขนส่งและการรับประกันในการขนส่งและต้องยอมรับความเสี่ยงจากการสูญหายหรือเสียหายอันเนื่องมาจากการส่งสินค้า คุณอาจส่งคืนซอฟต์แวร์เพื่อขอรับเงินคืนหรือเครดิตได้ในกรณีที่ยังไม่มีกรเปิดบรรจุภัณฑ์ที่ปิดผนึกไว้ซึ่งมีฟลอปปีดิสก์หรือแผ่นซีดีอยู่ภายใน ผลิตภัณฑ์ที่ส่งคืนต้องอยู่ในสภาพเหมือนใหม่ และต้องส่งคืนคู่มือการใช้ ฟลอปปีดิสก์ แผ่นซีดี สายเคเบิล และอุปกรณ์อื่น ๆ ทั้งหมดที่รวมอยู่ในผลิตภัณฑ์นั้นกลับมาพร้อมกัน สำหรับลูกค้าที่มีความจําจะส่งคืนสินค้าเพื่อขอรับเงินหรือเครดิตคืนจากแอปพลิเคชันซอฟต์แวร์หรือระบบปฏิบัติการที่ Dell ได้ทำการติดตั้งให้ คุณจะต้องส่งเครื่องคืนมาพร้อมทั้งสื่อและเอกสารต่าง ๆ ที่ได้รับในตอนแรกทั้งหมดคืนมาด้วย

นโยบาย "การรับประกันและนโยบายการคืนสินค้า" นี้ไม่มีผลกับซอฟต์แวร์ของและอุปกรณ์ต่อพ่วงต่างๆ ของ Dell ซึ่งอาจต้องส่งคืนภายใต้นโยบายการคืนสินค้าในปัจจุบันเกี่ยวกับซอฟต์แวร์และอุปกรณ์ต่อพ่วงของ Dell

ประกาศเกี่ยวกับผลิตภัณฑ์ Macrovision

ข้อสังเกตเกี่ยวกับผลิตภัณฑ์ต่อไปนี้จะใช้กับผลิตภัณฑ์ของบริษัท Macrovision Corporation ซึ่งรวมอยู่ในไดรฟ์ DVD-ROM ดังนี้

ผลิตภัณฑ์นี้ประกอบด้วยเทคโนโลยีการป้องกันลิขสิทธิ์ ซึ่งคุ้มครองโดยสิทธิบัตรของสหรัฐฯ ตลอดจนสิทธิอื่น ๆ ในฐานะที่เป็นทรัพย์สินทางปัญญาของ Macrovision Corporation และเจ้าของลิขสิทธิ์อื่น การใช้เทคโนโลยีการป้องกันลิขสิทธิ์นี้ต้องได้รับอนุญาตจาก Macrovision Corporation และผลิตภัณฑ์นี้มีวัตถุประสงค์เพื่อใช้งานในบ้านและการใช้งานอื่น ๆ ที่จำกัดเท่านั้น เว้นแต่จะได้รับอนุญาตจาก Macrovision Corporation ห้ามแยกส่วนประกอบหรือรีเวิร์สเอ็นจิเนียร์ผลิตภัณฑ์นี้

[กลับไปฝั่งหน้าเอกสารหลัก](#)

[กลับไปยังหน้าเอกสารหลัก](#)

คุณสมบัติ Microsoft® Windows® XP: คู่มือการใช้คอมพิวเตอร์ Dell™ Latitude™ C810

- [ข้อมูลทั่วไป](#)
- [การเรียกคืนข้อมูลของระบบ](#)
- [อินเตอร์เฟซสำหรับผู้ใช้งานใหม่](#)
- [แอคเคาน์ท์ของผู้ใช้และการเปลี่ยนผู้ใช้อย่างรวดเร็ว](#)
- [วิซาร์ดการโอนไฟล์และการตั้งค่า](#)
- [การต่อเน็ตเวิร์กในบ้านและสำนักงานขนาดเล็ก](#)
- [การทำงานร่วมกันของโปรแกรมแอปพลิเคชันและอุปกรณ์](#)
- [ไฟร์วอลล์สำหรับการต่ออินเทอร์เน็ต](#)

ข้อมูลทั่วไป

วินโดวส์ XP ถูกออกแบบมาเพื่อการใช้งานส่วนบุคคลและรุ่นสำหรับธุรกิจ ด้วยการให้เวอร์ชันที่พัฒนาให้คุณสมบัติที่ดีขึ้นของระบบปฏิบัติการวินโดวส์ 2000 เป็นฐาน: Windows XP Home Edition และ Windows XP Professional ทั้งสองรุ่นจะมีคุณสมบัติที่จะอธิบายต่อไปนี้ แต่เวอร์ชัน Professional ซึ่งออกแบบเพื่อสภาพแวดล้อมทางธุรกิจ จะมีคุณสมบัติต่าง ๆ เพิ่มเติมในเรื่อง การให้ผลการทำงาน, ความปลอดภัย, การเชื่อมต่อเครือข่าย และการจัดการซึ่งเป็นสิ่งสำคัญในสภาพแวดล้อมทางธุรกิจ

สำหรับผู้ใช้งานในบ้านพักอาศัย วินโดวส์ XP ให้ความเสถียรและความปลอดภัยมากขึ้นจากที่มีใน Windows 2000/Windows NT® และยังคงรองรับการใช้งานคอมพิวเตอร์แบบพกพาได้ดีอีกด้วย คุณสมบัติใหม่หลัก ๆ ของวินโดวส์ XP รวมถึง:

- 1. เดสก์ทอปและอินเตอร์เฟซสำหรับผู้ใช้งานที่พัฒนาให้ดีขึ้น
- 1. วิซาร์ดการโอนไฟล์และการตั้งค่า
- 1. การทำงานร่วมกันของโปรแกรมแอปพลิเคชันที่ดีขึ้น
- 1. การเรียกคืนข้อมูลของระบบ
- 1. การเปลี่ยนผู้ใช้งานอย่างรวดเร็ว*
- 1. การขยายฟังก์ชันการเชื่อมกับเครือข่ายสำหรับบ้านและสำนักงานขนาดเล็ก*
- 1. ไฟร์วอลล์ส่วนบุคคลสำหรับการเชื่อมกับเครือข่ายชนิดตลอดเวลา*

* คุณสมบัติสำหรับสำนักงานขนาดเล็กและผู้ใช้งานในบ้าน

ศูนย์สนับสนุนและให้ความช่วยเหลือ (Help and Support Center)

Help and Support Center ซึ่งมีครั้งแรกใน Microsoft Windows Millennium Edition (Me) จะแทนที่เมนู "Help" ของวินโดวส์ในระบบปฏิบัติการรุ่นก่อน Help and Support Center เป็นศูนย์กลางแหล่งข้อมูลและความช่วยเหลือในการใช้งาน, การกำหนดคอนฟิก และการแก้ไขปัญหาเกี่ยวกับคอมพิวเตอร์และอุปกรณ์ฮาร์ดแวร์และซอฟต์แวร์ที่ติดตั้งกับเครื่อง สำหรับวินโดวส์ XP เมนู Help and Support Center มีคุณสมบัติความสามารถในการค้นหาที่เพิ่มขึ้น รวมถึงการค้นหาประเภทข้อความทั้งหมด และความสามารถในการค้นหาไซต์ต่าง ๆ แบบออนไลน์ รวมถึงไฟล์ที่อยู่ในฮาร์ดดิสก์ด้วย คุณสามารถใช้คำสั่งพิมพ์ครั้งเดียวในการพิมพ์เนื้อหาทั้งหัวข้อของวิธีใช้ได้

ในการเปิด Help and Support Center ให้คลิกปุ่ม **Start** แล้วคลิก **Help and Support** คุณสามารถค้นหาหรือเลือกชนิดของข้อมูลที่นำไปสู่หัวข้องานหรือข้อมูลของการใช้คอมพิวเตอร์ของคุณได้จากหน้าโฮมเพจ คลิก **User and System Guides** เพื่อดูข้อมูลการใช้คอมพิวเตอร์ Dell™ ของคุณ รวมทั้งอุปกรณ์ฮาร์ดแวร์และซอฟต์แวร์ที่ติดตั้งกับเครื่องด้วย

อินเตอร์เฟซสำหรับผู้ใช้งานใหม่

วินโดวส์ XP มีอินเตอร์เฟซสำหรับผู้ใช้งานที่ออกแบบรูปแบบใหม่ โดยมีเดสก์ทอปที่เรียบง่ายกว่าเดิม และคุณสมบัติการทำความสะอาดเดสก์ทอปที่ติดตั้งไว้ภายในรูปแบบของวินโดวส์ XP ยังมีการเปลี่ยนแปลงโดยเน้นการนำเสนองานเป็นหลักเช่นเดียวกับ Control Panel เมนู **Start** มีการออกแบบใหม่ ครึ่งด้านซ้ายของเมนู **Start** ใหม่ประกอบด้วยไอคอนที่ใช้อยู่เสมอ และเมื่อคุณใช้งานคอมพิวเตอร์อยู่ ไอคอนในพื้นที่นี้จะเปลี่ยนและเรียงใหม่ตามรูปแบบการใช้คอมพิวเตอร์ของคุณ หากคุณต้องการรักษาให้ไอคอนใดไอคอนหนึ่งอยู่ในตำแหน่งของมันอย่างถาวร ให้คลิกขวาไอคอนนั้น แล้วคลิก **Pin to Start menu**

ในการเข้าใช้งานโปรแกรมทั้งหมดที่ติดตั้งในเครื่อง คลิก **All Programs** ที่ด้านล่างของเมนู **Start** ส่วนอีกครึ่งหนึ่งทางด้านขวาของเมนู **Start** ใหม่นี้จะมีไอคอนที่มีประโยชน์ในการเข้าใช้ไฟล์ของคุณ, การกำหนดคอนฟิกเครื่องคอมพิวเตอร์ และการค้นหาข้อมูลและความช่วยเหลือ ไอคอน **Dell Solution Center** จะเปิดหน้าที่คุณสามารถเข้าใช้บริการและโปรแกรมแอปพลิเคชันที่ติดตั้งในเครื่องคอมพิวเตอร์ของคุณได้

การเปลี่ยนไปที่มุมมองแบบคลาสสิก

คุณสามารถเปลี่ยนหน้าตาของเมนู **Start**, เดสก์ทอปและหน้าต่าง หรือรูปแบบของ **Control Panel** ไปเป็นแบบที่เป็นของระบบปฏิบัติการวินโดวส์เดิม ตัวเลือkmุมมองแบบคลาสสิกจะเป็นอิสระจากกัน

คุณสามารถเปลี่ยนกลับไปกลับมาระหว่างมุมมองของประเภท **Control Panel** แบบใหม่ กับมุมมองแบบคลาสสิกโดยการคลิก **Switch to Classic View** หรือ **Switch to Category View** ทางด้านบนซ้ายของพื้นที่หน้าต่าง **Control Panel** คุณสมบัตินี้มีประโยชน์เป็นอย่างมากหากคุณต้องการใช้คุณสมบัติการเน้นงานของ **Control Panel** ในวินโดวส์ XP แต่ในขณะที่เดียวกันคุณยังคงคุ้นเคยกับการทำงานโดยใช้ **Control Panel** แบบเก่าที่เน้นรูปไอคอนเป็นหลัก

ในการเปลี่ยนแปลงหน้าตาของเมนู Start ไปเป็นแบบมุมมองคลาสสิก ให้ทำตามขั้นตอนดังต่อไปนี้

1. คลิกขวาที่พื้นที่ว่างของทาสก์บาร์
2. คลิก Properties
3. คลิกที่แท็บ Start Menu
4. เลือก Classic Start Menu แล้วคลิกที่ OK

หากคุณชอบหน้าตาของหน้าต่างและปุ่มแบบเดิม ให้ทำตามขั้นตอนดังต่อไปนี้

1. คลิกขวาที่ไอ้ก็ได้บนหน้าจอเดสก์ทอปหลัก แล้วจึงคลิกที่ Properties
2. คลิกที่แท็บ Appearance
3. จากกรอบดาวนบ็อกซ์ Windows and buttons เลือก Windows Classic style
4. หากต้องการปรับเปลี่ยนสี แบบอักษร และตัวเลือกเดสก์ทอปแบบคลาสสิกอื่น ๆ ให้คลิกที่ Advanced
5. หากเลือกการปรับแต่งลักษณะเสร็จแล้ว ให้คลิกที่ OK

วิธีการล้างเดสก์ทอป

อีกคุณสมบัติหนึ่งของวินโดวส์ XP คือ "วิธีการล้างเดสก์ทอป" วิธีการนี้จะรัน 7 วันหลังจากคุณเปิดคอมพิวเตอร์ของคุณ และรันทุก ๆ 60 วันหลังจากนั้น "วิธีการล้างเดสก์ทอป" จะเริ่มโดยการเปิดไดอะล็อกบ็อกซ์ แจ้งให้ทราบว่ามีไอคอนที่ไม่ได้ใช้งานบนเดสก์ทอป และถามว่าคุณต้องการรันวิธีการนี้หรือไม่ หากคุณเลือกรันวิธีการดังกล่าว โปรแกรมจะจัดการเก็บไอคอนบนเดสก์ทอปที่ไม่ได้ใช้งานในโฟลเดอร์หนึ่ง

คำศัพท์ของวิธีการล้างเดสก์ทอป คือ เปิดใช้งาน ในการปิดวิธีการนี้ ให้ทำตามขั้นตอนดังต่อไปนี้

1. คลิกขวาที่ไอ้ก็ได้บนหน้าจอเดสก์ทอปหลัก แล้วจึงคลิกที่ Properties
2. เลือกแท็บ Desktop แล้วคลิก Customize Desktop
3. ในตัวเลือกของ Desktop cleanup ให้ตรวจสอบให้แน่ใจว่าไม่ได้ทำเครื่องหมายในช่องทำเครื่องหมาย Run Desktop Cleanup Wizard every 60 days

คุณสามารถรัน "วิธีการล้างเดสก์ทอป" ได้ทุกเวลาโดยทำตามขั้นตอนดังต่อไปนี้

1. คลิกขวาที่ไอ้ก็ได้บนหน้าจอเดสก์ทอปหลักแล้วเลือก Properties
2. คลิกแท็บ Desktop แล้วคลิกที่ Customize Desktop
3. คลิก Clean Desktop Now
4. เมื่อ Desktop Cleanup Wizard ปรากฏขึ้น คลิก Next>
5. ในรายการ Shortcuts ยกเลิกการเลือกข้อคัดค้านที่คุณเคยเลือกให้อยู่บนเดสก์ทอป แล้วคลิก Next>
6. คลิก Finish เพื่อลบข้อคัดค้านเหล่านั้นและปิดวิธีการ

การจัดกลุ่มทาสก์บาร์

ทาสก์บาร์ของวินโดวส์ คือ แถวของปุ่มต่าง ๆ ที่แสดงอยู่ตลอดด้านล่างของหน้าจอ ที่ทาสก์บาร์จะมีปุ่ม Start และปุ่มของแต่ละแอปพลิเคชัน (ทาสก์บาร์ยังมีไอคอน Quick Launch และพื้นที่การแจ้งเตือน) วินโดวส์ XP จะรวมกลุ่มรายการต่าง ๆ ที่อยู่ใต้อัปพลิเคชันเดียวกันให้อยู่เป็นกลุ่มเดียวกันในทาสก์บาร์ ตัวอย่างเช่น หากมีการเปิดโปรแกรม Internet Explorer พร้อมกันหกหน้า แต่ละหน้าจะแสดงเป็นหนึ่งปุ่มในทาสก์บาร์ วินโดวส์ XP จะรวมกลุ่มปุ่มเหล่านี้ให้อยู่ติดกันเป็นหนึ่งกลุ่มในทาสก์บาร์ หากมีปัญหาเรื่องเนื้อหาบนทาสก์บาร์ วินโดวส์ XP จะยุบปุ่ม Internet Explorer ทั้งหมดเป็นปุ่มเดียว เมื่อคุณคลิก ปุ่มนี้จะขยายเป็นเมนูที่มีรายการ Internet Explorer ทั้งหมดรายการที่เปิดใช้อยู่

การล้างพื้นที่การแจ้ง

เมื่อเวลาผ่านไปสักระยะหนึ่ง จะมีไอคอนซอฟต์แวร์เกิดขึ้นมากมายในพื้นที่การแจ้ง ซึ่งเป็นพื้นที่ทางด้านมุมขวาของเดสก์ทอปวินโดวส์ เมื่อไม่มีการใช้งานไอคอนต่าง ๆ ในพื้นที่การแจ้งนี้ วินโดวส์ XP จะทำการตรวจสอบแล้วซ่อนไอคอนนั้น ๆ ปุ่มเครื่องหมายดอก (ที่เป็นรูปหมวก) หรือบั้ง จะแสดงให้เห็นว่ามีไอคอนซ่อนอยู่ และสามารถดูได้ด้วยคลิกปุ่มนั้น คุณยังสามารถกำหนดค่าคอนฟิกของพื้นที่การแจ้งด้วยตนเองได้ โดยการคลิกขวาที่ทาสก์บาร์ เลือก Properties แล้วคลิก Customize... ในหน้าต่าง Taskbar and Start Menu Properties ตัวอย่างเช่น คุณอาจต้องการซ่อนไอคอนของโปรแกรมแอนตี้ไวรัสเนื่องจากไม่ได้ใช้งานบ่อย แต่ต้องการให้แสดงไอคอนปรับระดับเสียงเพราะว่าใช้งานบ่อย จะมีการตั้งค่าใช้งานคุณสมบัติการล้างพื้นที่การแจ้งโดยอัตโนมัติเมื่อติดตั้งระบบปฏิบัติการนี้ แต่คุณสามารถยกเลิกการใช้โดยการยกเลิกการทำเครื่องหมายที่ Hide inactive icons ในหน้าต่าง Taskbar and Start Menu Properties

วิธีการโอนไฟล์และการตั้งค่า

วิธีการโอนไฟล์และการตั้งค่าใช้ในการย้ายไฟล์ส่วนบุคคลและการตั้งค่าต่าง ๆ จากคอมพิวเตอร์เครื่องหนึ่งไปยังอีกเครื่องหนึ่ง (ตัวอย่างเช่น ในการอัป

เกรดเป็นคอมพิวเตอร์เครื่องใหม่) ไฟล์ส่วนบุคคลรวมถึงเอกสาร, รูปภาพ, กระดาษทำการ, การนำเสนอ และข้อความอีเมลในเครื่องคอมพิวเตอร์ของคุณ การตั้งค่าต่าง ๆ ของผู้เข้าร่วมถึงคุณสมบัติหน้าจอ, ขนาดของหน้าต่าง, การตั้งค่าแถบเครื่องมือ, การโต้ตอบเพื่อเชื่อมต่อ, บัตรмар Internet และอื่น ๆ ของเครื่องคอมพิวเตอร์ของคุณ "วิธีการโอนไฟล์และการตั้งค่า" จะรันในคอมพิวเตอร์ต้นทาง (เครื่องเก่า) เพื่อเก็บข้อมูลและรันอีกครั้งหนึ่งในคอมพิวเตอร์ปลายทาง (เครื่องใหม่) เพื่ออัปเดตข้อมูลดังกล่าวลงไปในคอมพิวเตอร์เครื่องเก่าใช้ระบบปฏิบัติการก่อนหน้า คุณสามารถใช้วิธีการจากแผ่น CD วินโดวส์ XP หรือจากดิสก์ที่จัดทำจากคอมพิวเตอร์เครื่องใหม่ที่ใช้ วินโดวส์ XP นั้น คุณสามารถโอนข้อมูลไปยังคอมพิวเตอร์เครื่องใหม่โดยผ่านเครือข่าย หรือโดยการเชื่อมต่อแบบอนุกรมโดยตรง หรือโดยการจัดเก็บข้อมูลในสื่อที่เคลื่อนย้ายได้ เช่น แผ่นฟลอปปีดิสก์, แผ่น Zip หรือแผ่น CD ที่บันทึกได้

ในการใช้วิธีการโอนไฟล์และการตั้งค่า ให้ทำตามขั้นตอนดังต่อไปนี้

1. ในคอมพิวเตอร์ วินโดวส์ XP เครื่องใหม่ คลิกปุ่ม Start เลือกไปที่ All Programs—> Accessories—> System Tools แล้วคลิก Files and Settings Transfer Wizard
2. ที่หน้าจอแสดงการต้อนรับของ Files and Settings Transfer Wizard คลิก Next>
3. ที่หน้าจอ Which computer is this? เลือก New Computer แล้วคลิก Next>

หน้าจอ Do you have a Windows XP CD? จะปรากฏขึ้น

วิธีการโอนไฟล์และการตั้งค่าจะแนะนำขั้นตอนที่จำเป็นต่าง ๆ ในการโอนการตั้งค่าของผู้ใช้, ไฟล์ส่วนบุคคล หรือทั้งสองอย่างไปยังคอมพิวเตอร์เครื่องใหม่ หากไม่มีไดรฟ์ CD วิธีการจะให้คุณจัดทำดิสก์ที่จัดเตรียมไว้ในคอมพิวเตอร์เครื่องเก่าของคุณ



หมายเหตุ: เวลาที่ต้องใช้ในการรวบรวมและโอนข้อมูล ขึ้นอยู่กับจำนวนข้อมูลที่รวบรวมไว้ เวลาที่ใช้อยู่ระหว่าง 2-3 นาทีถึงหลายชั่วโมง

การทำงานร่วมกันของโปรแกรมแอปพลิเคชันและอุปกรณ์

แม้ว่า วินโดวส์ XP จะถูกออกแบบเพื่อให้สามารถใช้งานได้กับโปรแกรมแอปพลิเคชันและอุปกรณ์ฮาร์ดแวร์ที่หลากหลายก็ตาม โปรแกรมและฮาร์ดแวร์บางอย่าง โปรแกรมอาจไม่สามารถใช้ได้ โปรดตรวจสอบโปรแกรมแอปพลิเคชันและอุปกรณ์ฮาร์ดแวร์ที่สามารถเข้ากันได้จากเว็บไซต์ของไมโครซอฟต์ที่ www.microsoft.com และเมื่อซื้อซอฟต์แวร์หรืออุปกรณ์ใหม่ ให้ชื่ออุปกรณ์ที่มีป้ายแสดงว่าสามารถใช้กับ วินโดวส์ XP ได้ หากคุณประสบปัญหาในการใช้โปรแกรมแอปพลิเคชันที่ออกแบบมาสำหรับระบบปฏิบัติการวินโดวส์ก่อนหน้า วินโดวส์ XP มีคุณสมบัติของใหม่การทำงานร่วมกันได้เพื่อแก้ปัญหาดังกล่าว (โปรดดูที่ "วิธีการการทำงานร่วมกันโปรแกรม") หากคุณไม่สามารถติดตั้งโปรแกรมแอปพลิเคชัน หรืออุปกรณ์ที่ออกแบบมาสำหรับทำงานในระบบปฏิบัติการก่อนหน้า โปรดติดต่อผู้ผลิตของผลิตภัณฑ์นั้นเพื่อข้อมูลหรือการอัปเดตสำหรับการใช้ผลิตภัณฑ์กับวินโดวส์ XP

วินโดวส์ XP ยังมีเทคโนโลยีใหม่ที่ใช้แก้ปัญหาของโปรแกรมแอปพลิเคชันที่บางครั้งเกิดขึ้นในระบบปฏิบัติการก่อนหน้า ซึ่งเมื่อติดตั้งโปรแกรมแอปพลิเคชัน จะมีการแทนที่ไฟล์วินโดวส์บางไฟล์ที่เป็นเวอร์ชันปัจจุบันด้วยไฟล์ที่มีเวอร์ชันเก่ากว่า เหตุการณ์ดังกล่าวก่อให้เกิดปัญหาในการใช้งานโปรแกรมแอปพลิเคชันใหม่ซึ่งต้องอาศัยไฟล์ที่ถูกแทนที่ไป เพื่อเป็นการขจัดปัญหาและปรับปรุงให้ระบบปฏิบัติการมีความเสถียยิ่งขึ้น วินโดวส์ XP สามารถจัดการไฟล์ที่มีเวอร์ชันหลายเวอร์ชัน และใช้ไฟล์ที่มีเวอร์ชันที่ถูกต้องตามความต้องการของโปรแกรมนั้น ๆ



หมายเหตุ: หากคุณประสบปัญหาเกี่ยวกับระบบปฏิบัติการหรือแอปพลิเคชันอื่น ๆ ของคุณหลังการติดตั้ง คุณสามารถใช้ [การเรียกคืนข้อมูลของระบบ](#) เพื่อให้คอมพิวเตอร์ของคุณกลับสู่สภาวะก่อนหน้าที่มีความเสถียรได้

วิธีการการทำงานร่วมกันโปรแกรม

วินโดวส์ XP มีคุณสมบัติการทำงานร่วมกันโปรแกรมที่ใช้แก้ปัญหาที่อาจประสบจากการพยายามรันโปรแกรมแอปพลิเคชันที่เก่ากว่า โดยการใช้วิธีการทำงานร่วมกันโปรแกรมดังกล่าว คุณสามารถกำหนดค่าคอนฟิกให้รันโปรแกรมนั้น ๆ ในสภาพแวดล้อมที่ใกล้เคียงกับวินโดวส์ 95, วินโดวส์ 98/Me, วินโดวส์เอ็นที 4.0 พร้อมกับชุดแก้ไข หรือวินโดวส์ 2000

ในการใช้งานวิธีการการทำงานร่วมกันโปรแกรม ให้ทำตามขั้นตอนดังต่อไปนี้

1. คลิกปุ่ม Start เลือกไปที่ All Programs—> Accessories แล้วคลิก Program Compatibility Wizard
2. เมื่อ "Program Compatibility Wizard" ปรากฏขึ้น คลิก Next>
3. เลือกวิธีการค้นหาโปรแกรมที่จะรันโดยใช้การตั้งค่าการทำงานร่วมกันโปรแกรม โดยนำมาจากรายการแสดง, แผ่น CD หรือค้นหาด้วยตนเอง จากนั้นคลิก Next>
4. เลือกประเภทของระบบปฏิบัติการที่โปรแกรมดังกล่าวถูกออกแบบมาให้ใช้ หรือเคยใช้ได้ผลมาแล้ว และคลิก Next>
5. หากจำเป็น เช่นในกรณีการเล่นเกมส์ ให้เลือกการตั้งค่าจอแสดงผลสำหรับโปรแกรมนั้น
6. คลิกที่ Next>
7. เพื่อทดสอบการตั้งค่าการทำงานร่วมกันโปรแกรม คลิก Next>

หลังจากที่คุณได้ตรวจสอบแล้วว่าโปรแกรมรันปกติดี ให้กลับมาที่หน้าต่าง Program Compatibility Wizard

8. เลือก Yes หากโปรแกรมรันปกติ, No, try different compatibility settings หรือ No, I am finished trying compatibility settings แล้วคลิก Next>
9. เลือก Yes เพื่อส่งข้อมูลเกี่ยวกับการตั้งค่าที่คุณใช้และการตั้งค่าดังกล่าวสามารถแก้ไขปัญหาหรือไม่ หรือเลือก No แล้วคลิก Next>
10. คลิก Finish เพื่อปิดวิธีการนั้น

การเรียกคืนข้อมูลของระบบ

คุณสมบัตินี้ "การเรียกคืนข้อมูลของระบบ" ของวินโดวส์ XP ทำให้เครื่องสามารถกลับมาใช้ระบบปฏิบัติการเดิมได้ ในกรณีที่เกิดปัญหา โดยกลับมาสู่สถานะก่อนหน้าและไฟล์ส่วนบุคคลต่าง ๆ (เช่น เอกสาร Word, ภาพเขียน หรืออีเมล) จะไม่สูญหาย

"การเรียกคืนข้อมูลของระบบ" จะตรวจสอบการเปลี่ยนแปลงของไฟล์ระบบและการเปลี่ยนแปลงของไฟล์แอปพลิเคชันบางไฟล์ เพื่อบันทึกและจัดเก็บเวอร์ชันเก่าของไฟล์นั้นก่อนที่การเปลี่ยนแปลงจะเกิดขึ้น "การเรียกคืนข้อมูลของระบบ" ใช้การบันทึกตำแหน่งการเรียกคืนข้อมูลแบบหมุนเวียน นั่นคือ เพื่อเป็นการจำกัดพื้นที่ใช้งาน ข้อมูลเก่าจะถูกล้างออก เพื่อให้ข้อมูลใหม่เข้ามาแทนที่

ในกรณีที่เกิดปัญหาระบบปฏิบัติการที่รุนแรง คุณสามารถใช้ "การเรียกคืนข้อมูลของระบบ" จาก Safe Mode หรือ Normal Mode เพื่อคืนสู่สถานะระบบก่อนหน้า อันทำให้การทำงานของระบบมีประสิทธิภาพสูงสุด



หมายเหตุ: "การเรียกคืนข้อมูลของระบบ" จะไม่เปลี่ยนแปลงข้อมูลของผู้ใช้หรือไฟล์เอกสาร ดังนั้นการคืนสู่สถานะเดิมจะไม่ทำให้ งาน, อีเมล หรือประวัติการดูเว็บไซต์และไฟล์ไซต์ที่เข้าดูบ่อย ๆ สูญหาย

Dell แนะนำให้คุณสำรองไฟล์ข้อมูลของคุณอย่างสม่ำเสมอ "การเรียกคืนข้อมูลของระบบ" ไม่สามารถตรวจสอบการเปลี่ยนแปลง หรือการกู้ข้อมูลกลับมาของไฟล์ข้อมูลของคุณได้ หากเกิดเหตุการณ์ข้อมูลต้นฉบับในฮาร์ดดิสก์ถูกลบหรือเขียนทับโดยอุบัติเหตุ หรือไม่สามารถเข้าใช้งานไฟล์ได้เนื่องจากฮาร์ดดิสก์ทำงานผิดปกติ คุณจะไม่สามารถใช้ไฟล์สำรองดังกล่าวเพื่อกู้ข้อมูลที่สูญหายหรือเสียหายได้

การใช้การเรียกคืนข้อมูลของระบบ

"การเรียกคืนข้อมูลของระบบ" จะตรวจสอบชุดหลักของไฟล์ระบบและไฟล์โปรแกรมแอปพลิเคชัน แล้วบันทึกและบางครั้งทำสำเนาสถานะของไฟล์เหล่านี้ก่อนทำการเปลี่ยนแปลง "การเรียกคืนข้อมูลของระบบ" จะจัดทำตำแหน่งการเรียกคืนข้อมูลโดยอัตโนมัติ ไม่ต้องมีการดำเนินการใด ๆ จากผู้ใช้ นอกจากนี้ คุณยังสามารถจัดทำตำแหน่งการเรียกคืนข้อมูลด้วยตนเองได้หากต้องการ

ตำแหน่งการเรียกคืนข้อมูล จัดทำขึ้นเพื่อให้คุณเพื่อสถานะของระบบก่อนหน้าได้ แต่ละตำแหน่งการเรียกคืนข้อมูลจะรวบรวมข้อมูลที่จำเป็นในการคืนสู่สถานะระบบที่เลือกไว้ได้อย่างถูกต้อง ตำแหน่งการเรียกคืนข้อมูลมี 3 ประเภท คือ

- 1 ตำแหน่งการเรียกคืนข้อมูลระบบ (จัดทำโดยอัตโนมัติและวางกำหนดการโดยคอมพิวเตอร์ของคุณ)
- 1 ตำแหน่งการเรียกคืนข้อมูลการติดตั้ง (จัดทำจากเหตุการณ์ที่เกิด เช่น เมื่อติดตั้งโปรแกรม)
- 1 ตำแหน่งการเรียกคืนข้อมูลที่จัดทำด้วยตนเอง (คุณเป็นผู้จัดทำตามที่ต้องการ)

ตำแหน่งการเรียกคืนแบบอัตโนมัติที่วางกำหนดการแล้ว

ตามค่าดีฟอลต์ "การเรียกคืนข้อมูลของระบบ" จะจัดทำตำแหน่งการเรียกคืนทุกวันที่มีการใช้คอมพิวเตอร์ หากคุณเปิดคอมพิวเตอร์ของคุณนานเกินกว่าหนึ่งวัน ระบบจะจัดทำตำแหน่งการเรียกคืนใหม่เมื่อคุณเปิดเครื่องครั้งถัดไป

ตำแหน่งการเรียกคืนแบบทริกเกอร์ตามเหตุการณ์

ตำแหน่งการเรียกคืนแบบทริกเกอร์ตามเหตุการณ์ จะจัดทำก่อนการเปลี่ยนแปลงสำคัญ ๆ จะเกิดขึ้นในระบบ โดย "การเรียกคืนข้อมูลของระบบ" จะจัดทำตำแหน่งการเรียกคืนข้อมูลก่อนเหตุการณ์ดังต่อไปนี้

- 1 การติดตั้งแอปพลิเคชัน — "การเรียกคืนข้อมูลของระบบ" จะจัดทำตำแหน่งการเรียกคืนข้อมูล ก่อนที่คุณจะติดตั้งโปรแกรมแอปพลิเคชันที่ออกแบบมาสำหรับใช้กับวินโดวส์ XP คุณอาจต้องจัดทำตำแหน่งการเรียกคืนข้อมูลด้วยตนเอง ก่อนการติดตั้งโปรแกรมที่เก่ากว่าลงในเครื่อง
- 1 การติดตั้ง AutoUpdate — เมื่อคุณเลือกติดตั้งโปรแกรมอัปเดต "การเรียกคืนข้อมูลของระบบ" จะจัดทำตำแหน่งการเรียกคืนข้อมูลก่อนการติดตั้งจริงของโปรแกรมอัปเดตจะเริ่มขึ้น
- 1 การดำเนินการเรียกคืนข้อมูล — การดำเนินการเรียกคืนข้อมูลโดยตัวมันเองเป็นการจัดทำตำแหน่งการเรียกคืนข้อมูลเพื่อวัตถุประสงค์ในการยกเลิกการ
- 1 การกู้ไฟล์ด้วยยูทิลิตี้สำหรับการแบ็คอัปของไมโครซอฟต์— ก่อนที่ "ยูทิลิตี้สำหรับการแบ็คอัปของไมโครซอฟต์" (มีใช้เฉพาะใน วินโดวส์ XP Professional) จะทำการกู้ไฟล์จากไฟล์สำรอง "การเรียกคืนข้อมูลของระบบ" จะจัดทำตำแหน่งการเรียกคืนข้อมูลขึ้น
- 1 การติดตั้งไดรเวอร์ที่ไม่ได้รับอนุญาต — ตัวติดตั้ง INF ของวินโดวส์จะตรวจหาการติดตั้งอุปกรณ์-ไดรเวอร์ที่ไม่ได้รับอนุญาต ไดรเวอร์ที่ได้รับอนุญาต (ผู้ผลิตอุปกรณ์รับรองด้วยวิธีการทางอิเล็กทรอนิกส์) จะไม่มีการจัดทำตำแหน่งการเรียกคืนข้อมูล

ตำแหน่งการเรียกคืนด้วยตนเอง

หากคุณเลือกถอนคอมพิวเตอร์ในฐานะผู้บริหารระบบ หรือในฐานะผู้ใช้ที่ใช้สิทธิ์ของผู้บริหารระบบ คุณก็สามารถจัดทำและตั้งชื่อตำแหน่งการเรียกคืนที่จัดทำตามต้องการได้ (โปรดดูข้อมูลประเภทบัญชีผู้ใช้ที่ "[วิธีการเพิ่มผู้ใช้](#)") คุณสมบัตินี้มีประโยชน์ในการสร้างจุดตรวจสอบที่คุณใช้กลับมาสู่สถานะเดิม ก่อนที่จะเสี่ยงทำการเปลี่ยนแปลง หรือก่อนเปลี่ยนให้ผู้ใช้อื่น ๆ ใช้ระบบร่วมกัน หรือเมื่อระบบอยู่ในสถานะที่คุณคิดว่ามีประสิทธิภาพสูงสุด

ในการจัดทำตำแหน่งการเรียกคืนข้อมูล ให้ทำตามขั้นตอนดังต่อไปนี้

1. คลิกปุ่ม Start เลือกไปที่ All Programs—> Accessories—> System Tools แล้วคลิก System Restore
2. เลือก Create a restore point แล้วคลิก Next>
3. พิมพ์คำอธิบายของตำแหน่งการเรียกคืนข้อมูล แล้วคลิก Create

ระบบจะเพิ่มวันและเวลาลงในคำอธิบายของตำแหน่งการเรียกคืนข้อมูลให้โดยอัตโนมัติ

กระบวนการในการเรียกคืนข้อมูลคืน

ตลอดระยะเวลาการใช้คอมพิวเตอร์ ระบบจะเก็บตำแหน่งการเรียกคืนข้อมูลไว้ในที่จัดเก็บโดยที่คุณไม่ต้องจัดการหรือดำเนินการใด ๆ หากคุณประสบปัญหาเกี่ยวกับระบบปฏิบัติการ คุณสามารถใช้คุณสมบัติของ "การเรียกคืนข้อมูลของระบบ" เพื่อเลือกตำแหน่งการเรียกคืนข้อมูลที่มีอยู่ผ่านทาง "วิซาร์ดการเรียกคืนข้อมูลของระบบ"

หากเกิดปัญหาหลังจากการติดตั้งดีไวซ์ไดรเวอร์ คุณควรลองใช้ [การใช้ไดรเวอร์เดิม](#) ก่อน หากไม่ประสบความสำเร็จ จึงจะใช้ "การเรียกคืนข้อมูลของระบบ" เพื่อแก้ปัญหา

ในการทำให้คอมพิวเตอร์ของคุณคืนสู่สภาพเดิมที่มีความเสถียร ให้ทำตามขั้นตอนดังต่อไปนี้

1. คลิกปุ่ม Start เลือกไปที่ All Programs—> Accessories—> System Tools แล้วคลิก System Restore
2. เลือก Restore my computer to an earlier time แล้วคลิก Next>

หน้าจอ Select a Restore Point จะปรากฏขึ้น ปฏิทินทางด้านขวาจะแสดงวันที่ในรูปตัวหนาซึ่งเป็นวันที่จัดทำตำแหน่งการเรียกคืนข้อมูล

3. คลิกวันที่ และคลิกตำแหน่งการเรียกคืนข้อมูลของวันนั้น แล้วคลิก Next>
4. คลิก Next> เพื่อยืนยันการเลือกตำแหน่งการเรียกคืนข้อมูล และสิ้นสุดกระบวนการในการเรียกคืนข้อมูลคืน

หลังจาก "การเรียกคืนข้อมูลของระบบ" สิ้นสุดการเก็บข้อมูล คอมพิวเตอร์จะรีสตาร์ทโดยอัตโนมัติและหน้าจอ Restoration Complete จะปรากฏขึ้น

5. คลิกที่ OK

หากคุณไม่พอใจกับผลของการเรียกคืนข้อมูลที่ได้อีก คุณสามารถดำเนินการขั้นตอนก่อนหน้าซ้ำ โดยการเลือกตำแหน่งการเรียกคืนข้อมูลที่แตกต่างกัน หรือคุณสามารถยกเลิกการเรียกคืนข้อมูลก็ได้

ในการยกเลิกการเรียกคืนข้อมูล ให้ทำตามขั้นตอนดังต่อไปนี้

1. คลิกปุ่ม Start เลือกไปที่ All Programs—> Accessories—> System Tools แล้วคลิก System Restore
2. เลือก Undo my last restoration แล้วคลิก Next>
3. คลิก Next> เพื่อยืนยันยกเลิกการเรียกคืนข้อมูล

หลังจาก "การเรียกคืนข้อมูลของระบบ" สิ้นสุดการเก็บข้อมูล คอมพิวเตอร์จะรีสตาร์ทโดยอัตโนมัติและหน้าจอ Undo Complete จะปรากฏขึ้น

4. คลิกที่ OK

การใช้ไดรเวอร์เดิม

"การใช้ดีไวซ์ไดรเวอร์เดิม" ของวินโดวส์ XP สามารถใช้ในการแทนที่ไดรเวอร์ที่ใช้อยู่ด้วยดีไวซ์ไดรเวอร์เดิมที่ติดตั้งก่อนหน้านี้ เมื่อคุณติดตั้งดีไวซ์ไดรเวอร์ใหม่ที่ทำให้ระบบไม่เสถียร ให้ใช้ "การใช้ไดรเวอร์เดิม" ในการติดตั้งไดรเวอร์ก่อนหน้านี้อีกครั้ง ในกรณีที่ "การใช้ไดรเวอร์เดิม" ไม่สามารถทำการติดตั้งไดรเวอร์ก่อนหน้านี้ของคุณได้ คุณสามารถใช้ "การเรียกคืนข้อมูลของระบบ" ในการทำให้ระบบปฏิบัติการคืนสู่สภาพก่อนการติดตั้งดีไวซ์ไดรเวอร์ใหม่นั้น

ในการใช้ การใช้ไดรเวอร์เดิม ให้ทำตามขั้นตอนดังต่อไปนี้

1. คลิกปุ่ม Start แล้วคลิกขวาที่ My Computer
2. คลิก Properties
3. คลิกที่แท็บ Hardware หลังจากนั้นคลิกที่ Device Manager
4. ในหน้าต่าง Device Manager ให้คลิกขวาที่อุปกรณ์ที่ติดตั้งไดรเวอร์ใหม่ จากนั้นคลิกที่ Properties
5. คลิกแท็บ Drivers แล้วคลิก Roll Back Driver

แอดเดียนท์ของผู้ใช้และการเปลี่ยนผู้ใช้อย่างรวดเร็ว



หมายเหตุ: "การเปลี่ยนผู้ใช้อย่างรวดเร็ว" เป็นหน้าจอสำหรับผู้ใช้ ซึ่งมีอยู่ในรุ่น "Home" และ "Professional" ซึ่งตั้งเป็นค่าดีฟอลต์ แต่ในรุ่น "Professional" ของวินโดวส์ XP จะตั้งค่าเป็นยกเลิกการใช้งานเมื่อคอมพิวเตอร์นั้นเป็นสมาชิกเครื่องหนึ่งในโดเมน

วินโดวส์ XP ของไมโครซอฟต์มีคุณสมบัติใหม่ที่ทำให้ผู้ใช้งานหลาย ๆ คนสามารถเข้าใช้งานคอมพิวเตอร์เครื่องเดียวได้ "การเปลี่ยนผู้ใช้อย่างรวดเร็ว" ซึ่งมีอยู่ในรุ่น "Home" และ "Professional" ทำให้ผู้ใช้ต่าง ๆ เข้าใช้งานคอมพิวเตอร์ด้วยการตั้งค่าเฉพาะตน รวมทั้งเดสก์ทอปและแอปพลิเคชันต่าง ๆ โดยที่ผู้ใช้ก่อนหน้าไม่ต้องล็อกออฟก่อน ผู้ใช้ใหม่เพียงแต่ล็อกออนและเปลี่ยนการใช้งานจากผู้ใช้งานก่อนหน้านั้น ผู้ใช้ใหม่สามารถรันเดสก์ทอปและแอปพลิเคชันของตนโดยไม่ยุ่งเกี่ยวกับผู้ใช้งานก่อนหน้า เมื่อผู้ใช้ก่อนหน้ากลับมาใช้งานต่อ ก็จะสามารถเปลี่ยนกลับมาใช้เดสก์ทอปและแอปพลิเคชันพร้อมกับการตั้งค่าเดิม คุณสามารถดำเนินการทั้งหมดนี้ได้โดยไม่ต้องเสียเวลาในการล็อกออฟผู้ใช้แต่คนออกจากคอมพิวเตอร์

ในขณะที่ติดตั้ง ผู้บริหารคอมพิวเตอร์จะจัดทำแอดเดสแอนด์ที่ให้กับคอมพิวเตอร์ (โปรดดูข้อมูลเกี่ยวกับประเภทแอดเดสแอนด์และการเพิ่มแอดเดสแอนด์ใหม่ได้ที่ [วิธี การเพิ่มผู้ใช้](#)) เมื่อเปิดเครื่อง หน้าจอผู้ใช้หลักจะปรากฏขึ้นพร้อมกับแสดงชื่อผู้ใช้ต่าง ๆ คุณสามารถเลือกแอดเดสแอนด์และล็อกอินเข้าใช้เครื่องได้จากหน้าจอ

วิธีใช้คุณสมบัติการเปลี่ยนผู้ใช้อย่างรวดเร็ว

ในการใช้คุณสมบัติการเปลี่ยนผู้ใช้อย่างรวดเร็ว ให้ทำตามขั้นตอนดังต่อไปนี้

1. คลิกปุ่ม Start แล้วคลิก Log Off
2. เมื่อหน้าจอ Log Off Windows ปรากฏขึ้น ให้คลิกที่ Switch User หรือ Log Off

เมื่อคุณเลือก Switch User หน้าจอผู้ใช้หลักจะปรากฏขึ้น คุณก็จะสามารถเลือกชื่อแอดเดสแอนด์และล็อกอิน เดสก์ทอปส่วนบุคคลของคุณจะปรากฏขึ้น

สิ่งที่เกิดขึ้นเมื่อมีการเปลี่ยนผู้ใช้อย่างรวดเร็ว

เมื่อมีการเปลี่ยนผู้ใช้อย่างรวดเร็ว ผู้ใช้เดิมจะไม่ถูกล็อกออฟดังเช่นที่เกิดขึ้นในระบบปฏิบัติการรุ่นอื่น ๆ ของไมโครซอฟต์ ในวินโดวส์ XP การล็อกออนของผู้ใช้ ยังมีผลอยู่ตลอดเวลา เพียงแต่ถูกแทนที่ด้วยผู้ใช้คนใหม่เท่านั้น ผู้ใช้ทั้งหลายสามารถเปลี่ยน ID การล็อกอินได้หลายครั้งตามที่ต้องการ

อย่างไรก็ตาม แอปพลิเคชันผู้ใช้ที่ทำงานค้างอยู่เมื่อมีการเปลี่ยนผู้ใช้จะยังคงทำงานและรันอยู่โดยไม่แสดงการทำงานในขณะที่ผู้ใช้ใหม่กำลังทำงาน ซึ่งอาจมี ผลให้คอมพิวเตอร์ทำงานช้าลง จนกว่ากระบวนการนั้นจะเสร็จ ตัวอย่างเช่น หากผู้ใช้คนหนึ่งกำลังดาวน์โหลดไฟล์ที่ใหญ่ไฟล์หนึ่งจาก Internet และมีผู้ใช้คน ใหม่ล็อกออนกับคอมพิวเตอร์ดังกล่าว การดาวน์โหลดไฟล์นั้นจะดำเนินต่อไปจนกว่าจะเสร็จสิ้นโดยไม่แสดงการทำงาน

ในขณะที่แอปพลิเคชันส่วนมากรันต่อไปโดยไม่แสดงการทำงานเมื่อมีการเปลี่ยนผู้ใช้อย่างรวดเร็ว แอปพลิเคชันมัลติมีเดียจะไม่เป็นเช่นนั้น เนื่องจากแอปพลิเคชัน มัลติมีเดียใช้ทรัพยากรที่ไม่สามารถแบ่งกันใช้ระหว่างผู้ใช้ที่แตกต่างกันในเครื่องคอมพิวเตอร์เดียวกันได้โดยง่าย แอปพลิเคชันนั้นจะหยุดทำงานเมื่อเปลี่ยนผู้ใช้ ทำให้ผู้ใช้ใหม่สามารถใช้ประโยชน์จากประสิทธิภาพของมัลติมีเดียนั้นได้เต็มที่

ข้อควรพิจารณาเพิ่มเติม หากใช้คุณสมบัติการเปลี่ยนผู้ใช้อย่างรวดเร็ว

ข้อควรพิจารณา หากใช้คุณสมบัติการเปลี่ยนผู้ใช้รวดเร็วมีดังนี้

1. เกมสโรวินโดวส์เกาบางเกอสอาจไม่สามารถรันได้หากใช้งานการเปลี่ยนผู้ใช้รวดเร็ว
1. เกมสมีมัลติมีเดียอาจปิดเมื่อมีการเปลี่ยนผู้ใช้รวดเร็ว
1. ซอฟต์แวร์ DVD ปิด และต้องเปิดใหม่อีกครั้งเมื่อผู้ใช้กลับมามีอีกครั้ง
1. เครื่องคอมพิวเตอร์ที่มีค่าคอนฟิเกอเรชันของหน่วยความจำต่ำ อาจจะประสบปัญหาหากใช้คุณสมบัตินี้ คอมพิวเตอร์จะใช้หน่วยความจำในการรัน โปรแกรมของผู้ใช้คนแรกโดยไม่แสดงการทำงานในขณะที่ผู้ใช้คนที่สองทำการล็อกออน ในคอมพิวเตอร์ที่มีหน่วยความจำที่จำกัด สิ่งนี้อาจทำให้ คอมพิวเตอร์ทำงานทั้งหมดช้าลงได้ โดยค่าดีฟอลต์ จะปิดการใช้คุณสมบัติการเปลี่ยนผู้ใช้รวดเร็วในคอมพิวเตอร์ที่มีหน่วยความจำ RAM น้อยกว่า 128 เมกะไบต์ (MB)

ในคอมพิวเตอร์ที่ติดตั้งวินโดวส์ XP Professional และเป็นเครื่องสมาชิกในโดเมน จะไม่มีคุณสมบัติ "การเปลี่ยนผู้ใช้รวดเร็ว"

วิธีปิดการใช้งานคุณสมบัติการเปลี่ยนผู้ใช้อย่างรวดเร็ว

คุณต้องมีแอดเดสแอนด์ของผู้บริหารคอมพิวเตอร์ในคอมพิวเตอร์นั้นจึงจะสามารถปิดการใช้งาน "การเปลี่ยนผู้ใช้รวดเร็ว" ได้ (โปรดดูข้อมูลประเภทแอดเดสแอนด์ที่ ["วิธีการเพิ่มผู้ใช้"](#))

ในการเลิกใช้งานการเปลี่ยนผู้ใช้รวดเร็ว ให้ทำตามขั้นตอนดังต่อไปนี้

1. คลิกที่ปุ่ม Start แล้วคลิกที่ Control Panel
2. ในหน้าต่าง Control Panel คลิกที่ User Accounts
3. ในส่วน Pick a task คลิก Change the way users log on or off และดำเนินการอย่างใดอย่างหนึ่งดังต่อไปนี้
 - 1. คลิกที่ช่องทำเครื่องหมาย Use Fast User Switching to log off เพื่อใช้งาน "การเปลี่ยนผู้ใช้รวดเร็ว"
 - 1. ยกเลิกการทำเครื่องหมายในช่องทำเครื่องหมาย Use Fast User Switching to log off เพื่อเลิกใช้งาน "การเปลี่ยนผู้ใช้รวดเร็ว"
4. คลิก Apply Options

วิธีการเพิ่มผู้ใช้

เฉพาะผู้บริหารคอมพิวเตอร์หรือผู้ใช้ที่มีสิทธิ์ของผู้บริหารคอมพิวเตอร์เท่านั้นที่สามารถจัดทำแอดเดสแอนด์ผู้ใช้หลายแอดเดสแอนด์ได้ ผู้ที่ทำการติดตั้งระบบปฏิบัติการ เริ่มแรก จะเป็นผู้จัดทำแอดเดสแอนด์ผู้บริหารคอมพิวเตอร์และสามารถเพิ่มผู้ใช้จำนวนเท่าใดก็ได้ในขณะที่ติดตั้งครั้งแรก แอดเดสแอนด์ผู้ใช้ทั้งหมดที่จัดทำขึ้น ระหว่างการติดตั้งจะมีสิทธิ์ของผู้บริหาร

หลังจากการติดตั้งระบบปฏิบัติการเริ่มแรก ผู้บริหารคอมพิวเตอร์หรือผู้ใช้ที่มีสิทธิ์ของผู้บริหารสามารถจัดทำแอดเดสแอนด์ผู้ใช้เพิ่มเติมได้



หมายเหตุ: ตัวเลือกแอดเดสแอนด์ที่แตกต่างกันจะมีให้เลือกได้ เมื่อเชื่อมต่อคอมพิวเตอร์ที่ใช้ Windows XP Professional อยู่กับโดเมน

ในการเพิ่มผู้ใช้ ให้ทำตามขั้นตอนดังต่อไปนี้

1. คลิกที่ปุ่ม Start แล้วคลิกที่ Control Panel
2. ในหน้าต่าง Control Panel คลิกที่ User Accounts
3. ในหน้าต่าง User Accounts ในส่วน Pick a Task คลิก Create a new account
4. ในช่องว่างใต้ Name the new account พิมพ์ชื่อของผู้ใช้ใหม่ คลิกที่ Next>
5. ใน Pick an account type ให้คลิกที่บุลเล็ตที่อยู่ถัดจากประเภทแอคเคาท์ที่คุณกำลังจะสร้าง—Computer administrator หรือ Limited
 1. ผู้บริหารคอมพิวเตอร์สามารถเปลี่ยนแปลงการตั้งค่าของคอมพิวเตอร์ทั้งหมดได้
 1. ผู้ใช้ประเภทแอคเคาท์จำกัดสามารถเปลี่ยนแปลงได้เฉพาะการตั้งค่าบางอย่างเท่านั้น เช่น รหัสผ่านของตน
6. คลิก Create Account

หลังจากการจัดทำแอคเคาท์ แต่ละแอคเคาท์จะแสดงที่หน้าจอผู้ใช้หลัก

การต่อเน็ตเวิร์กในบ้านและสำนักงานขนาดเล็ก

วิธีการติดตั้งเน็ตเวิร์กประกอบด้วยรายการตรวจสอบ และขั้นตอนที่จะแนะนำคุณเกี่ยวกับกระบวนการใช้ทรัพยากรร่วมกัน เช่น ไฟล์ เครื่องพิมพ์ หรือการเชื่อมต่ออินเทอร์เน็ต ระหว่างเครื่องคอมพิวเตอร์ในบ้านหรือสำนักงานขนาดเล็ก ในวินโดวส์ XP ไม่ใครขอพีดีได้ปรับปรุงเอกสารเกี่ยวกับวิธีใช้งานแบบออนไลน์ และการใช้งานเครื่องมือระบบปฏิบัติการต่าง ๆ เพื่อการติดตั้งเน็ตเวิร์กที่บ้านหรือในสำนักงานขนาดเล็ก คุณสมบัติใหม่ ๆ ในระบบปฏิบัติการนี้รวมถึงการรองรับ Point-to-Point Protocol over Ethernet (PPPoE) และไฟร์วอลล์ในระบบ

วิธีการติดตั้งเน็ตเวิร์ก

"วิธีการเน็ตเวิร์กบ้าน" มีครั้งแรกในวินโดวส์ Me เพื่อให้การติดตั้งเน็ตเวิร์กในบ้านและในสำนักงานขนาดเล็กง่ายขึ้น ไม่ใครขอพีดีได้พัฒนา "วิธีการติดตั้งเน็ตเวิร์ก" ที่ดีขึ้นสำหรับวินโดวส์ XP เวอร์ชันนี้มีเอกสารเกี่ยวกับวิธีใช้งานแบบออนไลน์ที่สมบูรณ์ และการสนับสนุนเพื่อการติดตั้งเน็ตเวิร์กในบ้านและในสำนักงานขนาดเล็ก วิธีการใหม่นี้จะใช้งานไฟร์วอลล์ส่วนบุคคลอย่างอัตโนมัติ โดยหัวข้อดังกล่าวจะอธิบายในส่วนท้ายของบทนี้ (โปรดดู ["ไฟร์วอลล์สำหรับการต่ออินเทอร์เน็ต"](#))

ในการใช้วิธีการนี้ ให้ทำตามขั้นตอนดังต่อไปนี้

1. คลิกปุ่ม Start เลือกไปที่ All Programs—> Accessories—> Communications แล้วคลิก Network Setup Wizard
2. เมื่อ "Network Setup Wizard" ปรากฏขึ้น คลิก Next>
3. คลิก checklist for creating a network
รายการตรวจสอบจะแนะนำขั้นตอนที่จำเป็นในการติดตั้งเน็ตเวิร์กในบ้านและในสำนักงานขนาดเล็ก และให้การอ้างอิงของแต่ละขั้นตอนอย่างละเอียด เมื่อคุณได้ทำการเชื่อมต่อและการเตรียมพร้อมต่าง ๆ ที่จำเป็นแล้ว ให้กลับมาที่ Network Setup Wizard
4. เลือกวิธีการเชื่อมต่อ Internet แล้วคลิก Next>
5. เลือกการเชื่อมต่อ Internet ที่ต้องการ แล้วคลิก Next>
6. พิมพ์คำอธิบายของคอมพิวเตอร์ และชื่อคอมพิวเตอร์ แล้วคลิก Next>
7. ตรวจสอบการตั้งค่าเน็ตเวิร์ก แล้วคลิก Next> เพื่อสิ้นสุดการตั้งค่า
8. เมื่อการตั้งค่าเสร็จสมบูรณ์ คลิก Finish เพื่อปิดวิธีการ

ไฟร์วอลล์สำหรับการต่ออินเทอร์เน็ต

ปัจจุบันโมเด็มชนิดสายเคเบิลที่เชื่อมต่อตลอดเวลา และการเชื่อมต่อเข้าใช้งาน Internet ชนิด DSL ทำให้มีแบนด์วิดท์ขนาดใหญ่ที่ไม่เคยมีมาก่อนใช้ในบ้านได้ แต่ก็ทำให้คอมพิวเตอร์ที่เชื่อมต่อ หรือเน็ตเวิร์กบ้านตกเป็นเป้าโจมตีของแฮกเกอร์ได้ การโจมตีมีลักษณะที่แตกต่างกันไป แต่เป้าหมายคือการเข้าใช้งานคอมพิวเตอร์แต่ละเครื่องที่เชื่อมต่อกับ Internet เมื่อสามารถเข้าใช้งานได้แล้ว แฮกเกอร์จะเบรคแฮคดิสก์และเพิ่มหรือลบไฟล์ต่าง ๆ, ค้นพบรหัสผ่านและเลขที่บัตรเครดิต และทำการตั้งค่าระบบเพื่อโจมตีระบบหรือเว็บไซต์อื่น ๆ ต่อไป ด้วยเหตุนี้ คอมพิวเตอร์จึงมีต้องการการป้องกันไฟร์วอลล์จากการโจมตีเหล่านี้เพิ่มมากขึ้น ไม่ใครขอพีดีตระหนักถึงความต้องการดังกล่าว และได้จัดทำระบบไฟร์วอลล์ในวินโดวส์ XP เพื่อเป็นการป้องกันการพยายามเข้าใช้งานจากภายนอก ระบบ เมื่อใช้งาน "ไฟร์วอลล์สำหรับการต่ออินเทอร์เน็ต" นี้ ระบบจะให้การป้องกันพื้นฐานที่เหมาะสมสำหรับผู้ใช้อินเทอร์เน็ตและในสำนักงานขนาดเล็กได้ ไฟร์วอลล์การเชื่อมต่ออินเทอร์เน็ตจะเลิกใช้งาน เมื่อเครื่องคอมพิวเตอร์เป็นสมาชิกของโดเมนคอมพิวเตอร์ "ไฟร์วอลล์สำหรับการต่ออินเทอร์เน็ต" จะตั้งค่าเลิกใช้งานในคอมพิวเตอร์ที่เชื่อมต่อกับโดเมน



หมายเหตุ: การใช้ไฟร์วอลล์สำหรับการต่ออินเทอร์เน็ตไม่ได้ลดความจำเป็นที่จะใช้ซอฟต์แวร์ที่ตรวจสอบไวรัสแต่อย่างใด

เมื่อคุณเริ่มวิธีการติดตั้งเน็ตเวิร์ก จะมีการใช้งานไฟร์วอลล์นี้โดยอัตโนมัติ เมื่อใช้งานไฟร์วอลล์ในการเชื่อมต่อกับเน็ตเวิร์ก ไอคอนของไฟร์วอลล์จะปรากฏขึ้นด้วยพื้นหลังสีแดงในส่วนของการ Network Connections ใน Control Panel "ไฟร์วอลล์สำหรับการต่ออินเทอร์เน็ต" สามารถใช้งานกับการเชื่อมต่อ Internet ทุกรายการในเครื่องคอมพิวเตอร์ ไฟร์วอลล์นี้ยังมีระบบการกำบังที่อีกด้วย แต่เหตุการณ์ทั้งหมดที่ปรากฏในบันทึกไม่ใช้การโจมตีของแฮกเกอร์ทั้ง

หมด เหตุการณ์ที่ไม่มีอันตรายนาน ๆ อีกมากอาจปรากฏในบันทึกได้ เช่น การตรวจสอบตามปกติของผู้ให้บริการอินเทอร์เน็ต เพื่อดูว่ามีคอมพิวเตอร์ของคุณอยู่หรือไม่ (pings)

คุณสามารถตั้งค่าคอนฟิกของไฟร์วอลล์ โดยใช้ไดอะล็อกบ็อกซ์ Properties ที่เกี่ยวข้องกับแต่ละการเชื่อมต่อ Internet ใน Control Panel คุณสามารถใช้หรือไม่ใช้งานไฟร์วอลล์ก็ได้ และมีตัวเลือกค่าคอนฟิกเกอร์เช่นเพิ่มเติมสำหรับผู้ใช้ระดับสูงอีกด้วย ตัวเลือกระดับสูงเหล่านี้รวมถึง ความสามารถในการเปิดหรือปิดพอร์ต Transmission Control Protocol (TCP) หรือ User Datagram Protocol (UDP) หรือใช้งาน port redirection ได้ Port redirection จะยอมให้คำขอเข้าใช้งานในพอร์ตเฉพาะพอร์ตหนึ่งในไฟร์วอลล์ (เช่น พอร์ต 80, ซึ่งเป็นพอร์ตเว็บเซิร์ฟเวอร์) ถูกกำหนดทิศทางใหม่ให้ไปที่คอมพิวเตอร์อีกเครื่องหนึ่งในเน็ตเวิร์กภายในโดยอัตโนมัติ ความสามารถนี้จะป้องกันเว็บเซิร์ฟเวอร์ในระบบเน็ตเวิร์กบ้านด้วยไฟร์วอลล์ขอบนอกได้

[กลับไปฝั่งหน้าเอกสารหลัก](#)