

# INSPIRON™

KURULUM KILAVUZU

**DELL™**  
YOURS IS HERE





# INSPIRON™

KURULUM KILAVUZU

Model PP19S

## Notlar, Dikkat ve Uyarılar

-  **NOT:** NOT, bilgisayarınızın performansını artırmanıza yardımcı olan önemli bilgileri gösterir.
-  **DİKKAT:** DİKKAT donanımına gelebilecek olası zararı ve veri kaybını belirtir ve sorunu nasıl önleyeceğinizi açıklar.
-  **UYARI:** UYARI mal zararı, yaralanma veya ölüm olasılığını gösterir.

---

**Bu belgede yer alan bilgilerde önceden bildirimde bulunmadan değişiklik yapılabilir.**

**© 2009 Dell Inc. Tüm hakları saklıdır.**

Dell Inc.'nin yazılı izni olmaksızın bu materyallerin herhangi bir şekilde çoğaltılması kesinlikle yasaktır.

Bu metinde kullanılan ticari markalar: *Dell*, *DELL* logosu, *Inspiron* ve *YOURS IS HERE* Dell Inc.'in ticari markalarıdır; *Intel* kayıtlı bir ticari markadır ve *Atom* ABD ve diğer ülkelerdeki Intel Corporation'ın bir ticari markasıdır; *Microsoft* ve *Windows* ABD ve/veya diğer ülkelerdeki Microsoft Corporation'ın ticari veya kayıtlı ticari markalarıdır; *Ubuntu* Canonical Ltd.'nin kayıtlı bir ticari markasıdır; *Bluetooth* Bluetooth SIG'nin sahip olduğu kayıtlı bir ticari markadır ve lisans altında Dell tarafından kullanılır.

Bu belgede, ürünlerinin markaları veya adları üzerine hak iddia eden kuruluşlardan söz etmek için başka ticari markalar ve ticari unvanlar kullanılabilir. Dell Inc., kendi ticari markaları ve ticari unvanları dışında bunlar üzerinde herhangi bir mülkiyet iddia etmemektedir.

**Şubat 2009**

**P/N T610P**

**Rev. A00**

# İçerik

<b>Inspiron™ Mini 10</b>	
<b>Bilgisayarınızı Kurma</b> . . . . .	<b>5</b>
Bilgisayarınızı Ayarlamadan Önce . . . . .	5
AC Adaptörünü Bağlama . . . . .	6
Ağ Kablosunu Bağlama (İsteğe Bağlı) . . . . .	7
Güç Düğmesine Basın . . . . .	8
Microsoft® Windows® XP Kurulum . . . . .	9
Ubuntu® Kurulumu . . . . .	9
Kablosuz Bağlantıyı Etkinleştirme veya Devre Dışı Bırakma . . . . .	9
İnternet'e bağlanın (İsteğe bağlı) . . . . .	10
<b>Inspiron™ Mini 10'u Kullanma</b> . . . . .	<b>14</b>
Sağ Taraf Özellikleri . . . . .	14
Sol Taraf Özellikleri . . . . .	16
Bilgisayar Tabanı ve Klavye Özellikleri . . . . .	18
Dokunmatik Yüzey Hareketleri . . . . .	20
Ekran Özellikleri . . . . .	22
Pili Çıkarma ve Değiştirme . . . . .	24
Yazılım Özellikleri . . . . .	26
<b>Sorunları Çözme</b> . . . . .	<b>27</b>
Ağ Sorunları . . . . .	27
Güç Sorunları . . . . .	28
Bellek Sorunları . . . . .	29
Kilitler ve Yazılım Sorunları . . . . .	30
<b>Destek Araçlarını Kullanma</b> . . . . .	<b>32</b>
Dell Destek Merkezi . . . . .	32
Sistem Mesajları . . . . .	33
Donanım Sorun Giderici . . . . .	35
Dell Diagnostics . . . . .	35

<b>İşletim Sisteminizi Geri Yükleme . . . . .</b>	<b>38</b>	<b>Daha Fazla Bilgi Bilgi ve Kaynaklar . . .</b>	<b>50</b>
Sistem Geri Yükleme. . . . .	38	<b>Teknik Özellikler . . . . .</b>	<b>52</b>
Dell™ PC Restore Programını Kullanma . . . . .	<b>39</b>	<b>Dizin . . . . .</b>	<b>60</b>
İşletim Sistemi Yeniden Kurulumu . . . . .	41		
<b>Yardım Alma. . . . .</b>	<b>44</b>		
Teknik Destek ve Müşteri Servisleri. . . . .	45		
Çevrimiçi Servisler . . . . .	45		
Otomatik Sipariş Durumu Servisi. . . . .	46		
Ürün Bilgileri . . . . .	47		
Garanti Kapsamında Onarım veya Ödeme için İade Edilen Öğeler . . . . .	47		
Aramadan Önce . . . . .	48		
Dell ile Bağlantı Kurma . . . . .	49		

# Inspiron™ Mini 10 Bilgisayarınızı Kurma

Bu bölümde Inspiron Mini 10 bilgisayarınızı kurma ve çevre birimlerine bağlanma hakkında bilgi sağlanır.

## Bilgisayarınızı Ayarlamadan Önce

Bilgisayarınızı, güç kaynağına kolay erişilebilen, yeterli şekilde havalandırılan ve düz zemine sahip bir yere yerleştirmeye dikkat edin.

Inspiron Mini 10 bilgisayarınızın çevresindeki hava akışının sınırlanması, bilgisayarın aşırı ısınmasına yol açabilir. Aşırı ısınmayı önlemek için bilgisayarınızın arka kısmında en az 10,2 cm (4 inç) ve tüm diğer taraflarda da en az 5,1 cm (2 inç) boşluk bıraktığınızdan emin olun. Bilgisayarınızı açıkken hiçbir zaman dolap veya çekmece gibi kapalı bir alana yerleştirmemelisiniz.

**⚠ UYARI:** Hava deliklerini engellemeyin, deliklerden içeri bir şey sokmayın veya deliklerde toz birikmesine engel olun. Dell™ bilgisayarınızı, açıkken kapalı bir çanta gibi hava akışının düşük olduğu bir ortama yerleştirmeyin. Hava akışının sınırlanması bilgisayara zarar verebilir veya yangına yol açabilir. Bilgisayar ısındığında fanı açar. Fandan gürültü gelmesi normaldir ve fan ya da bilgisayarla ilgili bir soruna işaret etmez.

**⚠ DİKKAT:** Bilgisayarın üzerine ağır veya kesici nesnelerin yerleştirilmesi ya dayanması bilgisayarınızda kalıcı hasar meydana gelmesine yol açabilir.

## AC Adaptörünü Bağlama

AC adaptörünü bilgisayara bağlayın ve ardından prize veya voltaj koruyucuya takın.

**⚠ UYARI:** AC Adaptörü dünyanın her yerindeki elektrik prizleri ile çalışır. Bununla birlikte, güç konektörleri ve çoklu prizler ülkeden ülkeye değişiklik gösterir. Uyumsuz bir kablunun kullanılması veya kablunun anahtarlı uzatma kablosu veya elektrik prizine yanlış bağlanması, yangına veya bilgisayarınızda kalıcı hasara yol açabilir.

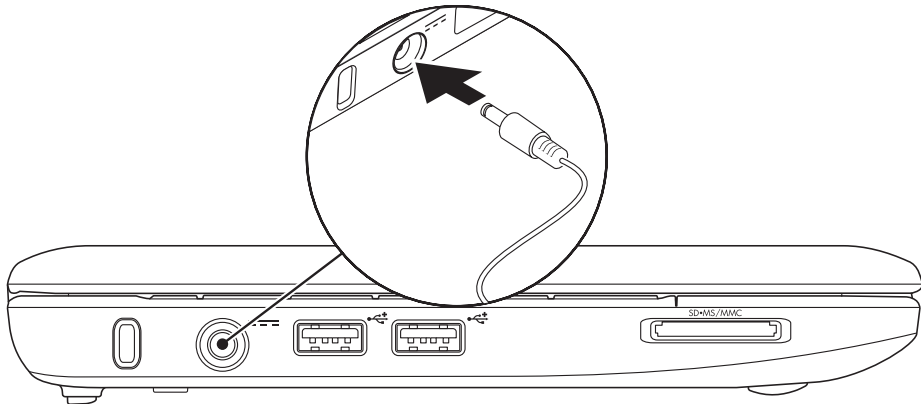



## Ağ Kablosunu Bağlama (İsteğe Bağlı)

Kablolu ağ bağlantısı kullanmak için, ağ kablosunu bağlayın.

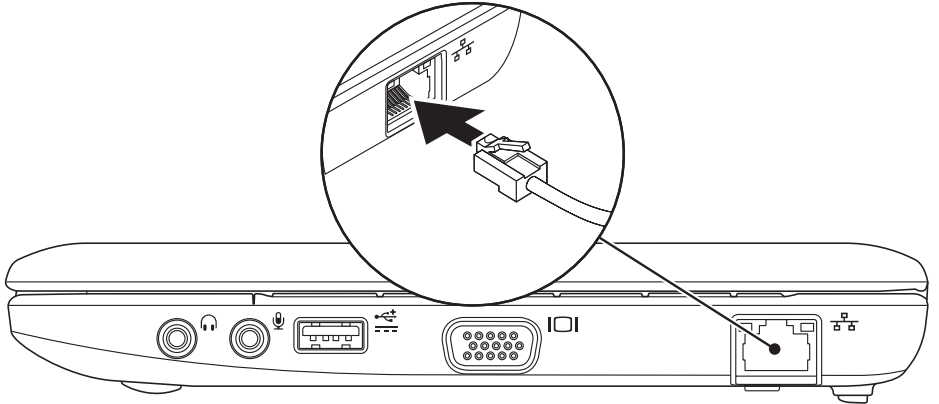

## Güç Düğmesine Basın

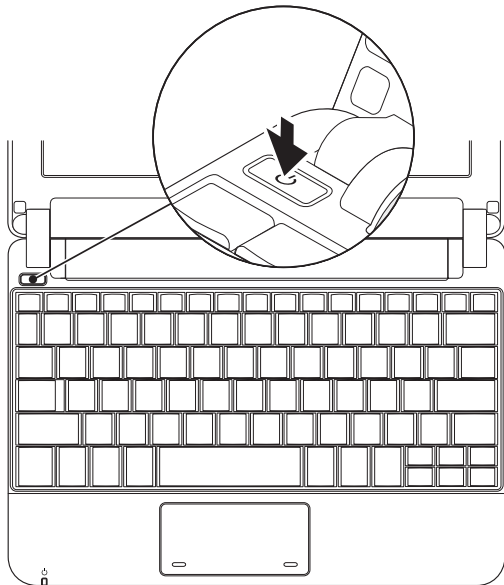

## Microsoft® Windows® XP Kurulum

Bilgisayarınız için Windows XP işletim sistemi siparişi verdiyseniz, bu işletim sistemi önceden yapılandırılır. Windows XP'yi ilk kez kurmak için ekrandaki talimatları izleyin. Bu adımlar zorunludur ve tamamlanması 15 dakika sürebilir. Ekranlar sizi lisans anlaşmalarının kabul edilmesi, tercihlerin ayarlanması ve bir Internet bağlantısının ayarlanması dahil olmak üzere birkaç prosedüre yönlendirir.

 **DİKKAT: İşletim sisteminin kurulum işlemini durdurmayın. Bunun yapılması bilgisayarınızı kullanılmaz hale getirebilir.**

## Ubuntu® Kurulumu

Bilgisayarınızla birlikte Ubuntu işletim sistemini sipariş ettiyseniz, önceden yapılandırılmıştır. İşletim sistemine özgü daha fazla bilgi için bilgisayarınızla birlikte gönderilen *Ubuntu Hızlı Başlatma Kılavuzu*'na bakın.

## Kablosuz Bağlantıyı Etkinleştirme veya Devre Dışı Bırakma

Açılan bilgisayar ile kablosuz bağlantıyı etkinleştirmek için:

1. <Fn><F2> tuşuna veya klavyedeki  tuşuna basın.

Kablosuz Bağlantıyı **Etkinleştirme/Devre Dışı Bırakma** iletişim kutusu görüntülenir.

2. Aşağıdakilerden birini seçin:
  - Bluetooth'u Etkinleştir
  - Kablosuz LAN'ı Etkinleştir

3. Tamam'ı tıklayın.

Kablosuz bağlantıyı kapatmak üzere tüm radyoları kapatmak için <Fn><F2> tuşuna tekrar basın.

## İnternet'e bağlanın (İsteğe bağlı)

 **NOT:** ISS'ler ve ISS teklifleri ülkeye göre değişiklik gösterir.

İnternet'e bağlanmak için harici modem veya ağ bağlantısı ve İnternet servis sağlayıcısına (ISS) gerek duyarsınız.

 **NOT:** Harici bir USB modemi veya WLAN adaptörü asıl siparişinizin bir parçası değilse, [www.dell.com](http://www.dell.com) adresindeki Dell web sitesinden bir tane satın alabilirsiniz.

### Kablolu Bağlantı Kurma

- Çevirmeli bağlantı kullanıyorsanız, İnternet bağlantınızı kurmadan önce telefon hattınızı harici USB modemine (isteğe bağlı) veya telefon bağlantı jakına bağlayın.
- DSL veya kablo/uydu modem bağlantısı kullanıyorsanız, ayarlama talimatları için ISS veya cep telefonu servisiniz ile bağlantı kurun.

Kablolu İnternet bağlantınızı kurmayı tamamlamak için sayfa 11'deki "İnternet Bağlantınızı Kurma" bölümünde yer alan talimatları izleyin.

### Kablosuz Bağlantı Kurma

 **NOT:** Kablosuz yönlendiricinizi kurmak için yönlendiricinizle birlikte gönderilen belgelere bakın.

Kablosuz İnternet bağlantınızı kullanmadan önce kablosuz yönlendiricinize bağlamanız gerekir. Bağlantınızı bir kablosuz yönlendiriciye göre ayarlamak için:

 **NOT:** Aşağıdaki adımlar Windows varsayılan görünümü için yazılmıştır, bu nedenle Dell™ bilgisayarınızı Windows Classic görünümünde ayarlarsanız, bu adımlar uygulanmayabilir.

1. Tüm açık dosyaları kaydedin ve kapatın, tüm açık programlardan çıkın.
2. **Başlat** → **Denetim Masası** seçeneğini tıklayın.

3. **Ağ ve İnternet Bağlantıları** altında, **Kablosuz Ağ Kurulum Sihirbazı**'nı seçin.
4. Kurulumu tamamlamak için ekrandaki talimatları izleyin.

### İnternet Bağlantınızı Ayarlama

İnternet bağlantısı kurmak için aşağıdaki bölümde yer alan adımları uygulayın.

1. Tüm açık dosyaları kaydedin ve kapatın, tüm açık programlardan çıkın.
2. Microsoft Windows masaüstündeki ISS simgesini çift tıklayın.
3. Kurulumu tamamlamak için ekrandaki talimatları izleyin.

Masaüstünüzde ISS simgeniz yoksa veya farklı bir ISS ile İnternet bağlantısı kurmak istiyorsanız, aşağıdaki bölümde bulunan adımları uygulayın.

 **NOT:** İnternet'e bağlanamıyorsanız, ancak geçmişte sorunsuz olarak bağlanabiliyorsanız, ISS servisi kesilmiş olabilir. Servis durumunu kontrol etmek için ISS'nizle bağlantı kurun veya daha sonra tekrar bağlanmayı deneyin.

ISS bilginizi hazırda bulundurun. Bir ISS'niz yoksa, **İnternet'e Bağlan** sihirbazı bir ISS edinmenize yardım edebilir.

 **NOT:** Aşağıdaki adımlar Windows varsayılan görünümü için yazılmıştır, bu nedenle Dell™ bilgisayarınızı Windows Classic görünümünde ayarlarsanız, bu adımlar uygulanmayabilir.

1. Tüm açık dosyaları kaydedin ve kapatın, tüm açık programlardan çıkın.
2. **Başlat** → **Denetim Masası** seçeneğini tıklayın.
3. **Ağ ve İnternet Bağlantıları** altında, **İnternet Bağlantınızı Kurma veya Değiştirme** seçeneğini belirleyin.

### 4. Kurulum'u tıklatın.

**Yeni Bağlantı Sihirbazı** açılır.

### 5. Internet'e bağlanın'ı tıklatın.

### 6. Sonraki pencerede uygun seçeneği tıklatın:

- ISS'niz yoksa, **Internet servis sağlayıcıları listesinden bir ISS seçin.**
- ISS'nizden kurulum bilgilerini aldıysanız, ancak bir kurulum CD'si verilmediyse, **Bağlantımı ben ayarlayayım'ı** tıklatın.
- Kurulum CD'niz varsa, **ISS'den aldığım CD'yi kullan** seçeneğini tıklatın.

 **NOT:** Bilgisayarınızda dahili bir optik sürücü bulunmuyor. Disk gerektiren yöntemler için harici bir optik sürücü veya herhangi bir harici depolama aygıtı kullanın.

### 7. İleri seçeneğini tıklatın.

Adım 6'da, Bağlantımı manuel olarak kur'u seçtiyseniz, adım 8'e kadar devam edin. Bunun dışında, kurulumu tamamlamak için ekrandaki talimatları izleyin.

 **NOT:** Hangi bağlantı tipini seçeceğinizi bilmiyorsanız, ISS'nize başvurun.

### 8. İnternete nasıl bağlanmak istiyorsunuz?

öğesinin altından uygun seçeneği tıklatın. ve İleri'yi tıklatın.

### 9. Kurulumu tamamlamak için ISS'niz tarafından sağlanan kurulum bilgilerini kullanın.



# Inspiron™ Mini 10'u Kullanma

Inspiron Mini 10'da bilgi veren ve genel görevleri gerçekleştirmenizi sağlayan göstergeler ve düğmeler bulunur. Bilgisayarınızdaki konektörler ek aygıtları ekleme seçeneği sunar.

## Sağ Taraf Özellikleri

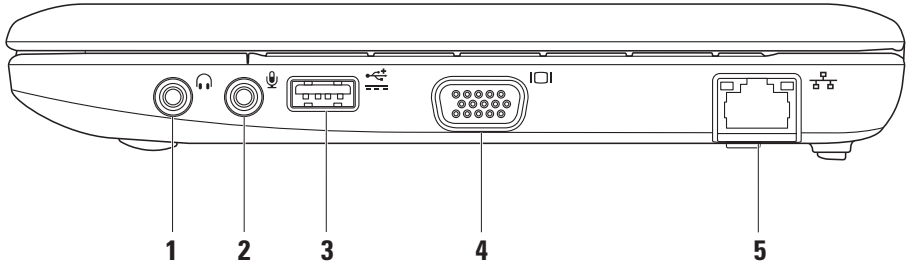



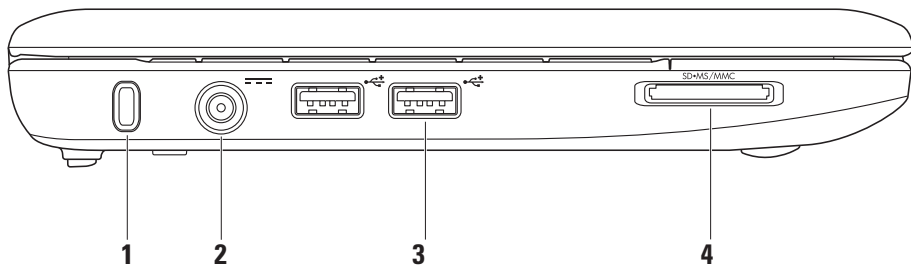

- 1  **Ses çıkış/Kulaklık konektörü** – Bir çift kulaklığa bağlanır veya sesi güçlü bir hoparlöre veya ses sistemine gönderir.
- 2  **Ses giriş/Mikrofon konektörü** – Mikrofona veya ses programlarıyla kullanılmak üzere giriş sinyaline bağlanır.
- 3  **Güç USB konektörü** – Bu konektör daha fazla güç gerektiren USB aygıtları için kullanılabilir. Bu konektör en fazla 2 A akımlı yüklemeyi destekler.
- 4  **VGA konektörü** – Monitöre veya projektöre bağlanır.
- 5  **Ağ konektörü** – Kablolu ağ kullanıyorsanız, bilgisayarınızı ağa veya geniş bant aygıtına bağlar.

## Sol Taraf Özellikleri



- 1 Güvenlik kablosu yuvası** – Bilgisayara, ticari olarak kullanılabilen hırsızlığı önleyici bir aygıt bağlamak için kullanılır.

 **NOT:** Hırsızlığı önleyici aygıtı satın almadan önce, aygıtın bilgisayarınızdaki güvenlik kablosu yuvası ile çalıştığından emin olun.

- 2**  **AC adaptör konektörü** – Bilgisayara güç vermek ve pili şarj etmek için AC adaptörüne bağlanır.

- 3**  **USB 2.0 konektörleri (2)** – Fare, klavye, yazıcı, harici sürücü veya MP3 oynatıcı gibi USB aygıtlarına bağlanır.

- 4** 

**3'ü bir arada Ortam Kartı Okuyucusu** – Aşağıdaki dijital hafıza kartlarında depolanan dijital fotoğrafları, müziği, videoları ve belgeleri görüntülemek ve paylaşmak için hızlı ve uygun bir yöntem sunar:

- Secure Digital (SD) hafıza kartı
- Secure Digital Yüksek Kapasiteli (SDHC) kart
- Multimedia Kart (MMC)
- Bellek Çubuğu
- Memory Stick PRO

## Bilgisayar Tabanı ve Klavye Özellikleri

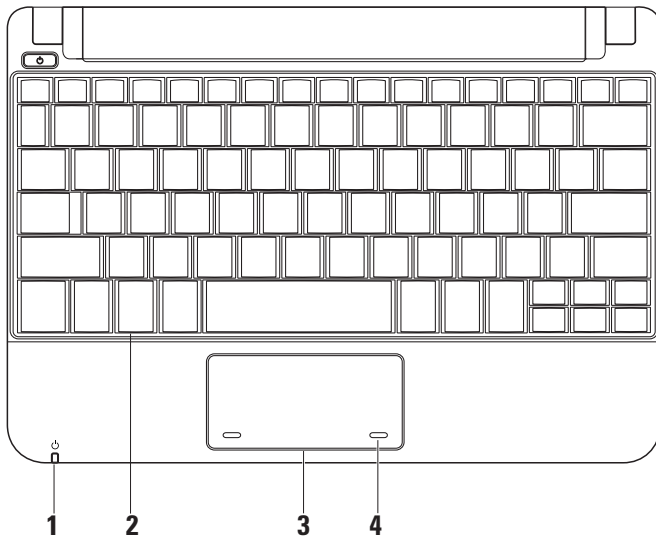

- 1  **Güç/Pil gösterge ışığı** – Yavaşça açılır veya güç/pil şarj durumunu göstermek için yanıp söner. Işık bilgisayarla şarj edilirken ya da kullanılırken aşağıdaki durumları gösterir:
- AC adaptörü*
- Koyu beyaz – Bilgisayar açık ve/veya pil şarj oluyor.
  - Yanıp sönen beyaz – Bilgisayar bekleme modunda.
  - Kapalı – Bilgisayar kapalı veya hazırda bekletme modunda.
- pil*
- Koyu beyaz – Bilgisayar açık.
  - Yanıp sönen beyaz – Bilgisayar bekleme modunda.
  - Yanıp sönen sarı – Pil şarjı düşük. Pili şarj etmek için AC adaptörünü bağlayın.
  - Kapalı – Bilgisayar kapalı veya hazırda bekletme modunda.

- 2 **Klavye** – Bu klavye için ayarlar sistem kurulum yardımcı programı kullanılarak kişiselleştirilebilir.
- 3 **Dokunmatik yüzey** – Fare işlevi sunar.
- 4 **Dokunmatik yüzey düğmeleri (2)** – Sol ve sağ tıklatma faredeki gibi çalışır.

## Dokunmatik Yüzey Hareketleri

### Kaydırma

İçeriği kaydırarak gözden geçirmenize olanak verir. Kaydırma özelliği şunları kapsar:

**Geleneksel Kaydırma** – Yukarı, aşağı, sağa ve sola kaydırmanıza olanak verir.

Yukarı ve aşağı kaydırmak için:

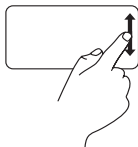

Etkin pencerede yukarı veya aşağı kaydırmak için, parmağınızı dikey kaydırma alanında (dokunmatik yüzeyin en sağında) yukarı veya aşağı hareket ettirin.

Sağa ve sola kaydırmak için:

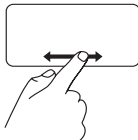

Etkin pencerede sağa veya sola kaydırmak için, parmağınızı yatay kaydırma alanında (dokunmatik yüzeyin en altında) sağa veya sola hareket ettirin.

**Dairesel Kaydırma** – Yukarı, aşağı, sağa ve sola kaydırmanıza olanak verir.

Yukarı ve aşağı kaydırmak için:



Yukarı kaydırmak için parmağınızı dikey kaydırma alanında (dokunmatik yüzeyin en sağında) saat yönünde, aşağı kaydırmak için saat yönünün aksine daireysel şekilde hareket ettirin.

Sağa ve sola kaydırmak için:



Sağa kaydırmak için parmağınızı dikey kaydırma alanında (dokunmatik yüzeyin en altında) saat yönünde, sola kaydırmak için saat yönünün aksine daireysel şekilde hareket ettirin.



## Ekran Özellikleri

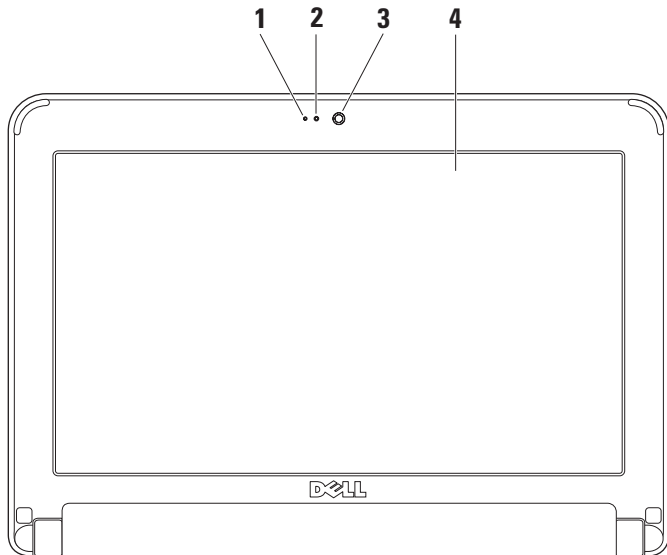



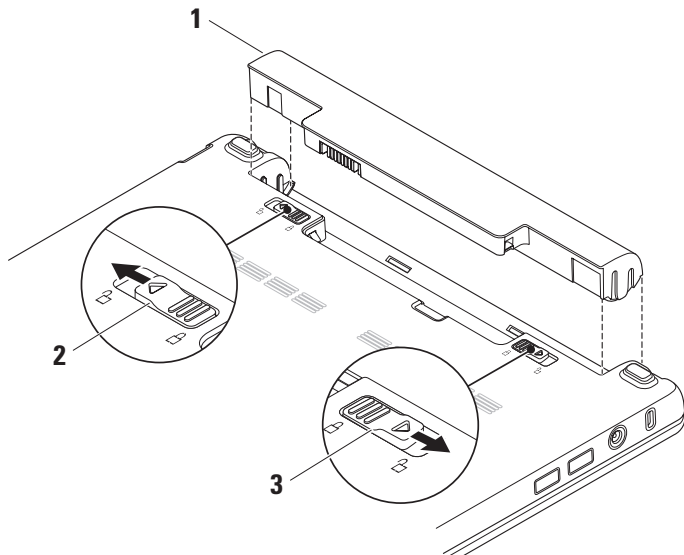

- 1 Mikrofon** – Sesli sohbet ve ses kaydına yönelik kalite sunar.
- 2 Kamera etkinlik ışığı** – Kameranın açık veya kapalı olduğunu gösterir.
- 3 Kamera** – Video çekimi, görüşme ve sohbet için dahili kamera.
- 4 Ekran** – Ekranınız, bilgisayarınızı satın alırken yaptığınız seçimlere göre değişiklik gösterebilir. Ekranlar hakkında daha fazla bilgi için bkz. *Dell Teknoloji Kılavuzu*.

## Pili Çıkarma ve Deęiřtirme



- 1 Pil
- 2 Pil çıkarma kilidi
- 3 Pil kilitleme mandalı

 **UYARI: Uyumsuz pil kullanımı yangın veya patlama riskini artırabilir. Bu bilgisayarda yalnızca Dell'den satın alınan piller kullanılmalıdır. Diğer bilgisayarlardaki pilleri kullanmayın.**

 **UYARI: Pili çıkarmadan önce, bilgisayarı kapatın ve harici kabloları sökün (AC adaptörü dahil).**

Pili çıkarmak için:

1. Bilgisayarı kapatın ve çevirin.
2. Pil kilitleme mandalını yerine sabitlenene kadar kaydırın.
3. Pil çıkarma mandalını kilidi açık konumda olacak şekilde kaydırın.
4. Pili yukarı çekin ve pil bölmesinden çıkarın.

Pili değiştirmek için, yerine yerleşene kadar pili yuvaya kaydırın. Ardından, pil kilitleme mandalını kilitli konumda olacak şekilde kaydırın.

## Yazılım Özellikleri

 **NOT:** Bu bölümde açıklanan özellikler hakkında daha fazla bilgi için sabit sürücünüzdeki veya [support.dell.com](http://support.dell.com) adresindeki *Dell Teknoloji Kılavuzu*'na bakın.

### Verimlilik ve İletişim

Bilgisayarınıza yüklü uygulamalara bağlı olarak bilgisayarınızı sunum, broşür, tebrik kartları, el ilanları ve hesap çizelgeleri oluşturmak için kullanabilirsiniz. Bilgisayarınızda kurulu olan yazılım için satın alma siparişinizi kontrol edin.

İnternet'e bağlandıktan sonra, Web sitelerine erişebilir, e-posta hesabı ayarlayabilir, dosyaları karşıya yükleyebilir ve karşıdan yükleyebilirsiniz vb. şeyleri yapabilirsiniz.

### Eğlence ve Multimedya

Bilgisayarınızı video izlemek, oyun oynamak, müzik ve İnternetteki radyo istasyonlarını dinlemek için kullanabilirsiniz.

## Masaüstünü Özelleştirme

**Ekran Özellikleri** penceresine erişim sağlayarak görünümü, çözünürlüğü, duvar kağıdını, ekran koruyucuyu ve benzer öğeleri değiştirmek üzere masaüstünüzü özelleştirebilirsiniz.

Ekran özellikleri penceresine erişmek için:

1. Masaüstündeki açık bir alana sağ tıklayın.
2. **Ekran Özellikleri** penceresini açmak ve özelleştirme seçenekleriniz hakkında daha fazla bilgi edinmek için **Özellikler**'i tıklayın.

### Verilerinizi Yedekleme

Dosyaları ve klasörleri belirli aralıklarla bilgisayarınıza yedeklemeniz tavsiye edilir. Dosyaların yedeğini almak için:

1. **Başlat** → **Tüm Programlar** → **Donatılar** → **Sistem Araçları** → **Yedekleme**'yi tıklayın.
2. **Dosyaları Yedekle** sihirbazındaki talimatları izleyin.

# Sorunları Çözme

**⚠ UYARI:** Yalnızca eğitimli servis personelinin bilgisayarın kapağını çıkarması gerekir. Gelişmiş servis ve sorun giderme talimatları için support.dell.com adresindeki Dell destek Web sitesinde bulunan *Service Manual*'a bakın.

## Ağ Sorunları

### Kablosuz Bağlantılar

#### Kablosuz ağ bağlantısı kayıp –

Kablosuz yönlendirici çevrimdışı veya bilgisayarda devre dışıdır.

- Kablosuz bağlantı yönlendiricinizin açık olduğundan veya veri kaynağınıza bağlandığından (kablo modem veya ağ hub'ı) emin olun.

- Parazitler kablosuz bağlantınızı engelliyor veya yarıda kesiyor olabilir. Bilgisayarı kablosuz yönlendiriciye daha yakın bir yere taşımayı deneyin.
- Kablosuz yönlendiriciye olan bağlantınızı yeniden kurun:
  - a. Herhangi bir açık dosyayı/dosyaları kaydedin ve herhangi bir açık programdan çıkın.
  - b. **Başlat**→ **Internet Explorer**→ **İnternete Bağlan**'ı tıklatın.
  - c. Kurulumu tamamlamak için ekrandaki talimatları izleyin.

### Kablolu Bağlantılar

**Ağ bağlantısı bulunamıyorsa** – Kablo gevşemiş veya hasar görmüştür.

- Kabloyu kontrol ederek takılı ve hasarsız olduğundan emin olun.

Entegre ağ konektörü üzerindeki bağlantı doğrulama ışığı, bağlantınızın çalışıyor olduğunu teyit etme imkanı ve durum hakkında bilgi sağlar:

- Yeşil – İyi bir bağlantı 10 Mb/sn ağ ve bilgisayar arasında olur.
- Turuncu – İyi bir bağlantı 100 Mb/sn ağ ve bilgisayar arasında olur.
- Off (Kapalı) – Bilgisayar, ağda fiziksel bağlantı bulamıyor.

 **NOT:** Ağ konektöründeki bağlantı bütünlüğü ışığı yalnızca kablolu ağ kablo bağlantısı içindir. Bağlantı doğruluğu ışığı kablosuz bağlantılar için durumu bildirmez.

### Güç Sorunları

**Güç ışığı kapalıysa** – Bilgisayar kapalıdır ya da güç gelmiyordur.

- Bilgisayar güç uzatma kablosuna takılıysa, güç uzatma kablosunun bir elektrik prizine takılı olduğundan ve güç uzatma kablosunun açık olduğundan emin olun. Bilgisayarın uygun şekilde açıldığını doğrulamak için aygıtları, çok prizli uzatma ve uzatma kablolarını da atlayın.
- Elektrik prizini lamba gibi başka bir aygıtlı deneyerek çalıştığından emin olun.
- AA adaptörü kablo bağlantılarını kontrol edin. AA adaptörünün ışığı varsa, AA adaptörü üzerindeki ışığın yanıyor olduğundan emin olun.

**Güç ışığı sabit beyaz renkte yanıyor ve bilgisayar yanıt vermiyorsa** – Ekran yanıt vermiyor olabilir. Bilgisayar kapanana kadar güç düğmesine basın ve sonra tekrar açın.

**Güç ışığı beyaz yanıp sönüyorsa** – Bilgisayar bekleme modundadır. Klavyede bir tuşa basın, dokunmatik yüzeyi veya bağlı bir fareyi kullanarak işaretçiyi hareket ettirin veya normal çalışma durumuna geri dönmek için güç düğmesine basın.

**Güç ışığı sarı yanıp sönüyorsa** – Aygıt arızalı olabilir veya pil şarjı düşük olabilir.

- Bilgisayar elektrik gücü alıyorsa, aygıt yanlış çalışıyor veya yanlış şekilde yüklenmiş olabilir.
- Pil şarjı düşükse, bilgisayarı AC adaptörüne bağlayın.

**Bilgisayarınızda alımı engelleyen bir müdahale ile karşılaşırsanız** – İstenmeyen bir sinyal diğer sinyalleri yarıda keserek veya engelleyerek parazit oluşturuyordur. Çakışmanın bazı olası nedenleri:

- Güç, klavye ve fare uzatma kabloları.
- Anahtarlı uzatma kablosuna bağlı çok sayıda aygıt.
- Aynı elektrik prizine birden çok anahtarlı uzatma kablosu takılmıştır.

## Bellek Sorunları

**Yetersiz bellek mesajı alırsanız** –

- Sorunu çözüp çözmediğini görmek için kullanmadığınız tüm açık dosyaları kaydedin ve kapatın, tüm açık programlardan çıkın.
- Minimum bellek gereksinimleri için yazılım dokümantasyonuna bakın.

### Başka bellek sorunlarınız varsa –

- Bellek takma talimatlarını izlediğinizden emin olun (bkz. [support.dell.com](http://support.dell.com) adresindeki Dell Destek web sitesinde bulunan *Service Manual*).
- Dell Diagnostics'ı çalıştırın (bkz. sayfa 35'de bulunan "Dell Diagnostics").

## Kilitler ve Yazılım Sorunları

**Bilgisayar başlatılmazsa** – Güç kablosunun bilgisayara ve elektrik prizine sıkıca bağlandığından emin olun.

**Program yanıt vermeyi durdurursa** – Programı sonlandırın:

1. Aynı anda <Ctrl><Shift><Esc> tuşlarına basın.
2. **Uygulamalar** ögesini tıklatın.
3. Yanıt vermeyen programı tıklatın
4. **Görevi Sonlandır** ögesini tıklatın.

**Program art arda çökerse** – Yazılım belgelerini kontrol edin. Gerekliyse programı kaldırın ve sonra yeniden yükleyin.

 **NOT:** Yazılım genellikle belgelerinde veya diskte (CD veya DVD) yükleme talimatlarını içerir.

 **NOT:** Bilgisayarınızda dahili bir optik sürücü bulunmuyor. Disk gerektiren yöntemler için harici bir optik sürücü veya herhangi bir harici depolama aygıtı kullanın.

**Bilgisayar yanıt vermeyi durdurursa veya koyu mavi bir ekran görünürse** –

 **DİKKAT:** İşletim sistemini kapatmayı gerçekleştiremiyorsanız verilerinizi kaybedebilirsiniz.

Klavyenizdeki bir tuşa basarak veya fareyi hareket ettirerek yanıt alamazsanız, bilgisayar kapanana ve yeniden başlatılana kadar en az 8 –10 saniye boyunca güç düğmesine basın.



**Program Microsoft® Windows® işletim sisteminin önceki sürümüne göre tasarlanmışsa –**

Program Uyumluluk Sihirbazı'nı çalıştırın. Program Uyumluluk Sihirbazı, bir programı XP olmayan işletim sistemi ortamlarında çalışmasına benzer şekilde çalışmak üzere yapılandırır.

**1. Başlat → Tüm Programlar → Donatılar → Program Uyumluluk Sihirbazı'nı tıklatın.**

**2. Karşılama ekranında İleri seçeneğini tıklatın.**

**3. Ekrandaki talimatları izleyin.**

**Başka yazılım sorunları varsa –**

- Dosyalarınızı hemen yedekleyin.
- Sabit sürücü veya CD'leri kontrol etmek için bir virüs tarama programı kullanın.
- Tüm açık dosya ve programları kaydedin ve kapatın **Başlat** menüsü yardımıyla bilgisayarınızı kapatın.

- Sorun giderme bilgileri için yazılım belgelerini kontrol edin veya yazılım üreticisiyle bağlantı kurun:

- Programın bilgisayarınıza kurulu işletim sistemiyle uyumlu olduğundan emin olun.
- Bilgisayarınızın yazılımı çalıştırmak için gerekli minimum donanım gereksinimlerini karşıladığından emin olun. Bilgi için yazılım dokümantasyonuna bakın.
- Programın kurulduğundan ve uygun şekilde yapılandırıldığından emin olun.
- Aygıt sürücülerinin programla çakışmadığını doğrulayın.
- Gerekirse, programı kaldırın ve daha sonra yeniden yükleyin, Dell Destek Merkezi.
- Dell ile Bağlantı Kurma sırasında sorun gidermeye yardımcı olacak tüm hata iletilerini not edin.

# Destek Araçlarını Kullanma

**NOT:** Bu bölümdeki talimatlar Windows XP işletim sistemi yüklü olan bilgisayarlar içindir.

## Dell Destek Merkezi

**Dell Destek Merkezi;** servis, destek ve ihtiyaç duyduğunuz, sisteme özgü bilgileri bulmanıza yardımcı olur. **Dell Destek Merkezi** ve mevcut destek araçları hakkında daha fazla bilgi için **support.dell.com** adresinde bulunan **Services** (Servisler) sekmesini tıklatın.

Uygulamayı çalıştırmak  için görev çubuğundaki simgeyi tıklatın. Ana sayfa erişim için bağlantılar sağlar:

- Kendi Kendine Yardım (Sorun Giderme, Güvenlik, Sistem Performansı, Ağ/Internet, Yedekleme/Kurtarma ve Windows işletim sistemi)

- Uyarılar (bilgisayarınızla ilgili teknik destek uyarıları)
- Dell Yardımı (DellConnect™ ile Teknik Destek, Müşteri Hizmetleri, Eğitim ve Eğiticiler, Telefonda Dell'den Yardım Alma ve PCCheckUp ile Çevrimiçi Tarama)
- Sisteminiz Hakkında (Sistem Belgeleri, Garanti Bilgisi, Sistem Bilgileri, Yükseltmeler ve Aksesuarlar)

**Dell Destek Merkezi** ana sayfasının üst tarafında, bilgisayarınızın servis etiketi ve hızlı servis koduyla birlikte model numarası da görüntülenir.

**Dell Destek Merkezi** hakkında daha fazla bilgi için sürücünüzdeki *Dell Teknoloji Kılavuzu*'na veya **support.dell.com** adresindeki Dell Destek web sitesine bakın.

## Sistem Mesajları

Bilgisayarınızda bir sorun veya hata varsa, nedenini tanımlamanıza ve sorunu çözmek için gereken eylem hakkında yardım edecek bir Sistem Mesajı görüntülenebilir.

 **NOT:** Aldığınız mesaj aşağıdaki örneklerde listelenmiyorsa, işletim sisteminin veya mesaj görüldüğünde çalışan programın belgelerine bakın. Buna ek olarak sabit sürücünüzdeki *Dell Teknoloji Kılavuzu*'na veya [support.dell.com](http://support.dell.com) adresindeki Dell Destek web sitesine bakın.

**Uyarı! Bu sistemi yeniden önyüklemeye ilişkin önceki girişimler kontrol noktasında sonuçsuz kaldı [nnnn]. Bu sorunu çözmeye yönelik yardım için lütfen bu kontrol noktasını not alın ve Dell Teknik Destek ile bağlantı kurun** – Bilgisayar aynı hatayı üç kez art arda vererek önyükleme yordamını tamamlayamadı (yardım için sayfa 49'daki "Dell ile Bağlantı Kurma" bölümüne bakın).

**CMOS sağlama noktası hatası** – Anakart hatası veya RTC zayıf pil ihtimali. Pili değiştirin. (Sabit diskinizdeki *Dell Teknoloji Kılavuzu* 'na veya [support.dell.com](http://support.dell.com) adresindeki Dell Destek web sitesine veya yardım için sayfa 49'daki "Dell ile Bağlantı Kurma" bölümüne bakın).

**Sabit disk sürücüsü (HDD) hatası** – GÖNDERİM sırasında olası sabit disk sürücüsü hatası (yardım için sayfa 49'da "Dell ile Bağlantı Kurma" bölümüne bakın).

**Sabit disk sürücüsü (HDD) okuma hatası** – HDD önyükleme sınavı sırasında olası sabit disk sürücüsü hatası (yardım için sayfa 49'da "Dell ile Bağlantı Kurma" bölümüne bakın).

**Klavye hatası** – Klavye hatası veya gevşek kablo.

## Destek Araçlarını Kullanma

**Kullanılabilir önyüklenme aygıtı yok** – Sabit disk sürücüsünde önyüklenilebilir bölüm yok, sabit disk sürücüsü konektörü gevşek veya önyüklenilebilir aygıt yok.

- Sabit sürücü önyüklenme aygıtınızda, konektörün bağlandığından, sürücünün doğru biçimde yüklendiğinden ve önyüklenme aygıtı olarak bölümlendirildiğinden emin olun.
- Sistem kurulumunu girin ve önyüklenme sırası bilgilerinin doğru olduğundan emin olun (sabit diskinizdeki *Dell Teknoloji Kılavuzuna* veya **support.dell.com** adresindeki Dell Destek web sitesine bakın).

**Süreölçer tıklama kesintisi yok** – Sistem kartındaki bir yonga yanlış çalışıyor olabilir veya anakart hatası olabilir (yardım için bkz. "Dell ile Bağlantı Kurma", sayfa 49).

**USB aşırı akım hatası** – USB aygıtı bağlantısını kesin. Uygun şekilde çalışabilmesi için USB aygıtınızın daha fazla güce ihtiyacı vardır. USB aygıtını bağlamak için harici bir güç kaynağı

kullanın veya aygıtınızın iki USB kablosu varsa, her ikisini de bağlayın.

**DİKKAT – Sabit Disk KENDİ KENDİNE İZLEME SİSTEMİ bir parametrenin normal çalışma aralığını aştığını rapor etti. Dell verilerinizin düzenli şekilde yedeğini almanızı tavsiye etmektedir. Sırada olmayan bir parametre olası bir sabit sürücü sorununu gösterebilir veya göstermeyebilir** – S.M.A.R.T hatası, olası sabit disk sürücüsü hatası.

Bu özellik BIOS kurulumunda etkinleştirilebilir veya devre dışı bırakılabilir (yardım için sayfa 49'daki "Dell ile Bağlantı Kurma" bölümüne bakın).

## Donanım Sorun Giderici

İşletim sistemi kurulumu sırasında aygıt bulunmazsa veya bulunur ancak yanlış yapılandırılırsa, uyumsuzluğu çözmek için **Donanım Sorun Giderici**'yi kullanabilirsiniz.

Donanım Sorun Gidericisi'ni başlatmak için:

1. **Başlat** → **Yardım ve Destek** ögesini tıklayın.
2. Arama alanına `hardware troubleshooter` (donanım sorun giderici) yazın ve aramayı başlatmak için <Enter> tuşuna basın.
3. Arama sonuçlarında, sorununuzu en iyi tanımlayan seçeneği tıklayın ve diğer sorun giderme adımlarını tamamlayın.

## Dell Diagnostics

Bilgisayarınızla ilgili bir sorunla karşılaşırsanız, sayfa 30'de "Kilitlenmeler ve Yazılım Sorunları"ndaki denetimleri uygulayın ve teknik yardım için Dell ile bağlantı kurmadan önce (sayfa 49'daki Dell ile Bağlantı Kurma bölümüne bakın) Dell Diagnostics'i çalıştırın.

Başlamadan önce bu yordamları yazdırmanızı öneririz.

 **NOT:** Dell Diagnostics yalnızca Dell bilgisayarlarda çalışır.

 **NOT:** *Drivers and Utilities* diski isteğe bağlıdır ve bilgisayarınızla birlikte gönderilmeyebilir.

Bilgisayarınızın yapılandırma bilgilerini görmek ve sınamak istediğiniz aygıtın sistem kurulum programında görüntülediğinden ve etkin olduğundan emin olmak için *Dell Teknoloji Kılavuzu*'ndaki Sistem Kurulumu bölümüne bakın.

Sabit sürücünüzden veya *Drivers and Utilities* diskinden Dell Diagnostics'i başlatın.

### Dell Diagnostics Programını Sabit Sürücünüzden Başlatma

Dell Diagnostics, sabit diskinizdeki gizli bir tanı yardımcı programı bölümünde bulunur.

 **NOT:** Bilgisayarınız bir ekran görüntüsünü gösteremiyorsa, sayfa 49'daki "Dell ile Bağlantı Kurma" bölümüne bakın.

1. Bilgisayarınızın, düzgün şekilde çalıştığı bilinen bir elektrik prizine bağlı olduğundan emin olun.
2. Bilgisayarınızı açın (veya yeniden başlatın).
3. DELL™ logosu görüldüğünde hemen <F12> tuşuna basın. Önyükleme menüsünden **Tanılamalar** öğesini seçin ve <Enter> tuşuna basın.

 **NOT:** Çok uzun süre beklerseniz ve işletim sistemi logosu görünürse, Microsoft® Windows® masaüstünü görünceye kadar beklemeye devam edin; sonra, bilgisayarınızı kapatın ve tekrar deneyin.



 **NOT:** Tanılama yardımcı programı bölümü bulunmadı ile başlayan bir ileti görürseniz, *Drivers and Utilities* diskinden Dell Diagnostics'i çalıştırın.

4. Sabit diskinizdeki tanılama yardımcı programı disk bölümünden Dell Diagnostics'i başlatmak için herhangi bir tuşa basın.

### Drivers and Utilities Diskinden Dell Diagnostics'i Başlatma

 **NOT:** Bilgisayarınızda dahili bir optik sürücü bulunmuyor. Disk gerektiren yöntemler için harici bir optik sürücü veya herhangi bir harici depolama aygıtı kullanın.

1. *Drivers and Utilities* diskini takın.
2. Bilgisayarı kapatıp tekrar başlatın. DELL logosu görüldüğünde, hemen <F2> tuşuna basın.

-  **NOT:** Çok uzun süre beklerseniz ve işletim sistemi logosu görünürse, Microsoft® Windows® masaüstünü görünceye kadar beklemeye devam edin; sonra, bilgisayarınızı kapatın ve tekrar deneyin.
-  **NOT:** Sonraki adımlar, önyükleme sırasını yalnızca bir kez değiştirir. Sonraki başlatmada sistem kurulumu programında belirtilen aygıtlara göre bilgisayar önyükleme yapar.
3. Önyükleme aygıtı listesi görüldüğünde **CD/DVD/CD-RW** öğesini vurgulayın ve <Enter> tuşuna basın.
  4. Görünen menüden **CD-ROM'dan önyükleme** seçeneğini belirleyin ve <Enter> tuşuna basın.
  5. CD menüsünü başlatmak için 1 yazın ve ilerlemek için <Enter> tuşuna basın.

6. Numaralı listeden **32 Bit Dell Diagnostics'i Çalıştır** öğesini seçin. Birden çok sürüm listelenmişse, bilgisayarınıza uygun sürümü seçin.
7. Dell Diagnostics **Ana Menüsü** görüldüğünde, çalıştırmak istediğiniz sınamayı seçin.

# İşletim Sisteminizi Geri Yükleme

İşletim sisteminizi aşağıdaki şekillerde eski durumuna getirebilirsiniz:

- Sistem Geri Yükleme, veri dosyalarını etkilemeden bilgisayarınızı daha önceki bir çalışma durumuna döndürür. İşletim sisteminizi geri yüklemek ve veri dosyalarını korumak için Sistem Geri yüklemeyi ilk çözüm olarak kullanın.
- Dell Factory Image Restore, sabit sürücünüzü bilgisayarınızı satın aldığınızdaki çalışma durumuna döndürür. Bu prosedür sabit diskteki tüm veriyi kalıcı olarak siler ve bilgisayarınızı aldıktan sonra yüklediğiniz tüm programları kaldırır. Yalnızca Sistem Geri Yükleme işletim sistemi probleminizi çözmediyse Dell Factory Image Restore'u kullanın.
- Bilgisayarınızla birlikte bir İşletim Sistemi diski aldıysanız, bunu işletim sisteminizi geri yüklemek için kullanabilirsiniz.

Bununla birlikte, İşletim Sistemi diskinin kullanılması, sabit sürücüdeki tüm verinin silinmesine neden olur. Diski yalnızca Sistem Geri Yükleme işletim sistemi sorununu gidermediyse kullanın.

## Sistem Geri Yükleme

Donanım, yazılım veya diğer sistem ayarları bilgisayarını istenmeyen bir işletim durumunda bıraktıysa, Windows işletim sistemleri (veri dosyalarını etkilemeden) bilgisayarınızı daha önceki işletim durumuna dönüştürmenizi sağlayacak bir Sistem Geri Yükleme seçeneği sunar. Sistem Geri Yükleme seçeneğinin bilgisayarınızda yaptığı değişikliklerin tümü geri alınabilir.

**⚠ DİKKAT: Veri dosyalarınızı düzenli olarak yedekleyin. Sistem Geri Yükleme, veri dosyalarınızı izlemez veya kurtarmaz.**



 **NOT:** Bu belgede bulunan yordamlar varsayılan Windows görünümüne göre hazırlanmıştır; bu nedenle Dell™ bilgisayarınızı Windows Klasik görünümüne ayarladıysanız sizin için geçerli olmayabilir.

### Sistem Geri Yükleme Başlatma

1. **Başlat**→ **Tüm Programlar**→ **Donatılar**→ **Sistem Araçları**→ **Sistem Geri Yükleme** seçeneğini tıklatın.
2. Karşılama ekranında **İleri** seçeneğini tıklatın.
3. Ekrandaki talimatları uygulayın.

### Son Sistem Geri Yükleme İşlemini Geri Alma

 **NOT:** Son gerçekleştirilen sistem geri yükleme işlemini geri almadan önce, açık olan tüm dosyaları kaydederek kapatın ve tüm açık programlardan çıkın. Sistem geri yükleme bitene kadar hiçbir dosyayı veya programı değiştirmeyin, açmayın veya silmeyin.

1. **Başlat**→ **Tüm Programlar**→ **Donatılar**→ **Sistem Araçları**→ **Sistem Geri Yükleme** seçeneğini tıklatın.
2. Karşılama ekranında, **En son geri yüklememi geri al** öğesini ve ardından **İleri**'yi tıklatın.
3. Ekrandaki talimatları uygulayın.

## Dell™ PC Restore Programını Kullanma

 **UYARI:** Dell PC Restore programının kullanılması ile sabit sürücüdeki tüm veriler kalıcı olarak silinir ve bilgisayarınızı aldıktan sonra yüklenen tüm program veya sürücüler kaldırılır. **Mümkünse, bu seçenekleri kullanmadan önce verilerinizin yedeğini alın. PC Restore programını yalnızca Sistem Eski Durumuna Getirme işletim sistemi probleminizi çözmezse kullanın.**

 **NOT:** Symantec ve Dell Factory Image Restore tarafından sunulan Dell PC Restore bazı ülkelerde ve bazı bilgisayarlarda kullanılabilir.

Dell PC Restore programını, yalnızca işletim sisteminizin geri yüklemesine yönelik son yöntem olarak kullanın. Bu seçenekler işletim sisteminizi bilgisayarınızı satın aldığınız zamanki işletim durumuna geri yükler. Veri dosyaları da dahil bilgisayarınızı aldıktan sonra eklediğiniz tüm programlar veya dosyalar, sabit sürücüden kalıcı olarak silinir.

Veri dosyaları belgeleri, hesap çizelgelerini, e-posta iletilerini, dijital fotoğrafları, müzik dosyalarını ve buna benzer öğeleri içerir. Mümkünse PC Restore'u kullanmadan önce tüm verilerinizi yedekleyin.

PC Restore programını çalıştırmak için:

### 1. Bilgisayarı açın.

Önyükleme işlemi sırasında, ekranın üst tarafında **www.dell.com** yazan mavi bir çubuk görünür.

2. Mavi çubuğu gördükten hemen sonra, <Ctrl><F11> tuşlarına basın. Çok uzun süre beklerseniz ve işletim sistemi logosu görünürse, Microsoft® Windows® masaüstünü görünceye kadar beklemeye devam edin; sonra, bilgisayarınızı kapatın ve tekrar deneyin.

 **DİKKAT: PC Restore programı ile devam etmek istemiyorsanız, Yeniden Yükle'yi tıklatın.**

### 3. Geri Yükle'yi ve Onayla'yı tıklatın.

Geri yükleme işleminin tamamlanması yaklaşık 6–10 dakika sürer.

4. İstendiğinde, bilgisayarınızı yeniden başlatmak için **Son** düğmesini tıklatın.

 **NOT:** Bilgisayarınızı el ile kapatmayın. **Son** düğmesini tıklatın ve bilgisayarın yeniden başlamasını bekleyin.

5. İstendiğinde **Evet** düğmesini tıklatın.

Bilgisayar yeniden başlar. Bilgisayar özgün işletim durumuna geri yükleneceği için, Son Kullanıcı Lisans Sözleşmesi gibi ekranlar bilgisayar ilk açıldığında görünenlerle aynı olacaktır.

6. **İleri** seçeneğini tıklatın.

Sistem Geri Yükleme ekranı görüntülenir ve bilgisayar yeniden başlar.

Bilgisayar yeniden başladıktan sonra **Tamam'**ı tıklatın.

## İşletim Sistemi Yeniden Kurulumu

### Başlamadan Önce

Windows işletim sistemini yeniden yükleyerek yeni yüklenen sürücü sorununu gidermeyi düşünüyorsanız, ilk önce Windows Aygıt Sürücüsü Geri Alma'yı kullanmayı deneyin. Aygıt Sürücüsü Geri Alma sorunu çözmezse, işletim sisteminizi yeni aygıt sürücüsünü yüklemeyen önceki durumuna geri döndürmek için Sistem Geri Yükleme özelliğini kullanın. Sayfa 38'de "Sistem Geri Yükleme" bölümüne bakın.

 **DİKKAT: Kurulumu yapmadan önce, birincil sabit sürücünüzdeki tüm veri dosyalarını yedekleyin. Geleneksel sabit sürücü yapılandırmaları için, birincil sabit sürücü, bilgisayarın ilk algıladığı sürücüdür.**

## İşletim Sisteminizi Geri Yükleme

Windows'u yeniden yüklemek için aşağıdakiler gereklidir:

- Dell *İşletim Sistemi* diski
- Dell *Drivers and Utilities* diski

 **NOT:** Dell *Drivers and Utilities* diski bilgisayarın montajı sırasında yüklenen sürücülerini içerir. Dell *Drivers and Utilities* diskini gerekli tüm sürücülerini yüklemek için kullanın. Bilgisayarınızı sipariş ettiğiniz bölgeye veya diski isteyip istemediğinize bağlı olarak Dell *Drivers and Utilities* diski ve *İşletim Sistemi* diski bilgisayarınızla birlikte gönderilmeyebilir.

## Windows'u Yeniden Yükleme

Yeniden yükleme işleminin tamamlanması 1 ila 2 saat sürebilir. İşletim sisteminizi yeniden yükledikten sonra, aygıt sürücülerini, virüsten koruma programını ve diğer yazılımları da yeniden yüklemeniz gerekir.

 **NOT:** Bilgisayarınızda dahili bir optik sürücü bulunmuyor. Disk gerektiren yöntemler için harici bir optik sürücü veya herhangi bir harici depolama aygıtı kullanın.

1. Açık dosyaları kaydedip kapatın ve açık programlardan çıkın.
2. *İşletim Sistemi* diskini takın.
3. **Windows Yükle** mesajı görünürse **Çıkış** ögesini tıklayın.
4. Bilgisayarı yeniden başlatın.
5. DELL logosu görüldüğünde hemen <F2> tuşuna basın.

- ✎ **NOT:** Çok uzun süre beklerseniz ve işletim sistemi logosu görünürse, Microsoft® Windows® masaüstünü görünceye kadar beklemeye devam edin; sonra, bilgisayarınızı kapatın ve tekrar deneyin.
  - ✎ **NOT:** Sonraki adımlar, önyükleme sırasını yalnızca bir kez değiştirir. Sonraki başlatmada sistem kurulumu programında belirtilen aygıtlara göre bilgisayar önyükleme yapar.
6. Önyükleme aygıtı listesi görüldüğünde **CD/DVD/CD-RW Sürücüsü** ögesini vurgulayın ve <Enter> tuşuna basın.
  7. **CD-ROM'dan önyükleme** için herhangi bir tuşa basın. Yüklemeyi tamamlamak için ekrandaki talimatları izleyin.

# Yardım Alma

Bilgisayarınızla ilgili sorun yaşıyorsanız sorunu belirlemek ve gidermek için aşağıdaki adımları uygulayın:

1. Bilgisayarınızda yaşanan sorunla ilgili bilgi ve prosedürler için sayfa 27'deki "Sorun Çözme" bölümüne bakın.
2. Dell Diagnostics'ın nasıl çalıştığına ilişkin prosedürler için sayfa 35'deki "Dell Diagnostics" bölümüne bakın.
3. Sayfa 48'de bulunan "Diagnostic Kontrol Listesini" doldurun.
4. Yükleme ve sorun giderme prosedürleri ile ilgili yardım için Dell Destek'te ([support.dell.com](http://support.dell.com)) bulunan Dell'in kapsamlı çevrimiçi servisler paketini kullanın. Çevrimiçi Dell Desteği'nin daha ayrıntılı listesi için sayfa 45'de bulunan "Çevrimiçi Servisler" bölümüne bakın.

5. Önceki adımlar sorunu çözmediyse, sayfa 48'deki "Aramadan Önce" ve ardından sayfa 49'daki "Dell ile Bağlantı Kurma" bölümlerine bakın.

 **NOT:** Destek ekibinin gerekli prosedürlerle ilgili olarak size yardımcı olabilmesi için bilgisayarınızın yanındaki telefonla veya bilgisayarınızdan Dell Destek'i arayın.

 **NOT:** Dell'in Hızlı Servis Kodu sistemi tüm ülkelerde kullanılamayabilir.

Aramayı doğrudan uygun destek personeline yönlendirmek için, Dell'in otomatik telefon sistemi tarafından yapmanız istendiğinde Hızlı Servis Kodunuzu girin. Hızlı Servis Kodunuz yoksa, **Dell Aksesuarları** klasörünü açın, **Hızlı Servis Kodu** simgesini çift tıklatın ve talimatları uygulayın.

 **NOT:** Aşağıda belirtilen servislerden bazıları kitasal ABD'nin dışındaki tüm yerlerde her zaman kullanılamaz. Kullanılabilirlik hakkında daha fazla bilgi için yerel Dell temsilcinizi arayın.

## Teknik Destek ve Müşteri Servisleri

Dell'in destek servisi Dell donanımıyla ilgili sorularınıza yanıt vermek için kullanılabilir. Destek personelimiz hızlı ve doğru yanıtlar sağlamak için bilgisayar tabanlı tanılama kullanır.

Dell'in destek servisiyle bağlantı kurmak için sayfa 48'deki "Aramadan Önce" bölümüne ve ardından bulunduğunuz bölgeye yönelik iletişim bilgilerine bakın veya [support.dell.com](http://support.dell.com) adresine gidin.

## Çevrimiçi Servisler

Aşağıdaki web sitelerinden Dell ürünleri ve servisleri hakkında bilgi alabilirsiniz:

- [www.dell.com](http://www.dell.com)
- [www.dell.com/ap](http://www.dell.com/ap) (Yalnızca Asya/Pasifik ülkeleri)
- [www.dell.com/jp](http://www.dell.com/jp) (Yalnızca Japonya)
- [www.euro.dell.com](http://www.euro.dell.com) (Yalnızca Avrupa)
- [www.dell.com/la](http://www.dell.com/la) (Latin Amerika ve Karayip ülkeleri)
- [www.dell.ca](http://www.dell.ca) (Yalnızca Kanada)

Dell Destek servisine aşağıdaki web siteleri ile e-posta adreslerinden erişebilirsiniz:

Dell Destek web siteleri

- [support.dell.com](http://support.dell.com)
- [support.jp.dell.com](http://support.jp.dell.com) (Yalnızca Japonya)
- [support.euro.dell.com](http://support.euro.dell.com) (Yalnızca Avrupa)

Dell Destek e-postası adresler

- **mobile\_support@us.dell.com**
- **support@us.dell.com**
- **la-techsupport@dell.com** (Yalnızca Latin Amerika ve Karayip ülkeleri)
- **apsupport@dell.com** (Yalnızca Asya/Pasifik ülkeleri)

Dell Pazarlama ve Satış e-posta adresleri

- **apmarketing@dell.com** (Yalnızca Asya/Pasifik ülkeleri)
- **sales\_canada@dell.com** (Yalnızca Kanada)

Adsız dosya aktarım protokolü (FTP)

- **ftp.dell.com**

Kullanıcı olarak oturum aç: `anonymous`  
(adsız) ve parola olarak e-posta adresinizi kullanın.

## Otomatik Sipariş Durumu Servisi

Sipariş ettiğiniz tüm Dell ürünlerinin durumunu denetlemek için **support.dell.com** adresine gidebilir veya otomatik sipariş durumu servisini arayabilirsiniz. Siparişinizi bulmak ve siparişiniz hakkında bilgi vermek için gereken bilgiler bir ses kaydıyla sizden istenecektir. Siparişimizle ilgili sorunlar nedeniyle bulunduğunuz bölgede arayacağınız telefon numarası için sayfa 49'daki "Dell ile Bağlantı Kurma" bölümüne bakın.

Eksik parça, yanlış parça veya yanlış faturalandırma gibi siparişinizle ilgili sorunuz müşteri varsa Dell ile irtibata geçin. Aradığınızda fatura ya da paket ekstreniz yanınızda mı bulunduğunuz bölgede arayacağınız telefon numarası için sayfa 49'daki "Dell ile Bağlantı Kurma" bölümüne bakın.





## Ürün Bilgileri

Dell'in sunduğu ek ürünlere ilişkin bilgilere gereksinim duyarsanız veya sipariş vermek isterseniz, [www.dell.com](http://www.dell.com) adresindeki Dell web sitesini ziyaret edin. Bulduğunuz bölgede arayacağınız telefon numarası için veya bir satış uzmanı ile konuşmak için sayfa 49'daki "Dell ile Bağlantı Kurma" bölümüne bakın.

## Garanti Kapsamında Onarım veya Ödeme için İade Edilen Öğeler

Onarım veya kredi için iade edilecek ürünleri aşağıdaki gibi hazırlayın:

1. Garanti altında onarım veya kredi için öğeleri iade etme yöntemlerini edinmek için Dell'i arayın.
-  **NOT:** Bulduğunuz bölge için aranacak telefon numarası için sayfa 49'daki "Dell ile Bağlantı Kurma" bölümüne bakın.

2. Faturanızın bir kopyası ile iade nedeninizi açıklayan bir mektup bırakın.
  3. Çalıştırdığınız sınamaları ve Dell Diagnostics (sayfa 35'de "Dell Diagnostics"e bakın) tarafından rapor edilen hata iletilerini gösteren Tanılama Denetim Listesi'nin (sayfa 48'de "Diagnostic Kontrol Listesini") bir kopyasını edinin.
  4. İade ödeme içinse, iade edilecek öğelere ait (güç kabloları, yazılım, kılavuzlar vb.) tüm aksesuarları ilave edin.
  5. Orijinal (veya eşdeğeri) pakette iade edilecek şekilde ürünü paketleyin.
-  **NOT:** Ayrıca gönderim masrafları size aittir. İade edilen tüm ürünleri sigortalama sorumluluğu ve Dell'e gönderilmeleri sırasında kaybolma riski de size aittir. Ödemeli paketler kabul edilmez.
-  **NOT:** Önceden belirtilen gereklilikleri karşılamayan iadeler Dell kabul masasında geri çevrilerek size geri gönderilir.

## Aramadan Önce

 **NOT:** Ararken, Hızlı Servis Kodunuzu hazır bulundurun. Kod Dell otomatik destek telefon sisteminin daha etkin şekilde sizi yönlendirmesine yardımcı olur. Ayrıca Servis Etiketini (bilgisayarın altında veya arkasında bulunur) istenir.

Aşağıdaki Tanılama Denetim Listesi'ni doldurmayı unutmayın. Mümkünse yardım için Dell'i aramadan önce bilgisayarınızı açın ve bilgisayarınızın yanındaki bir telefonda veya bilgisayarınızdan arayın. Sizden klavyeye bazı komutlar yazmanız, işlemler sırasında ayrıntılı bilgiler vermeniz veya yalnızca bilgisayarda gerçekleştirilebilen başka sorun giderme adımlarını denemeniz istenebilir. Bilgisayar belgelerini hazır bulundurun.

## Tanımlama Denetim Listesi

- Ad:
- Tarih:
- Adres:
- Telefon Numarası:
- Servis Etiketini (bilgisayarın arkasında veya altında bulunan barkod):
- Hızlı Servis Kodu:
- İade Ürün Yetki Numarası (Dell destek teknisyeni tarafından verilmişse):
- İşletim Sistemi ve Sürümü:
- Aygıtlar:
- Genişleme Kartları:
- Ağa bağlı mısınız? Evet /Hayır
- Ağ, sürüm ve ağ bağdaştırıcı:
- Programlar ve sürümler:

Bilgisayarın başlangıç dosyalarının içeriğini belirlemek için işletim sisteminizin belgelerine bakın. Bilgisayar yazıcıya bağlıysa her dosyayı yazdırın. Aksi takdirde Dell'i aramadan önce her dosyanın içeriğini kaydedin.

- Hata mesajı, sesli uyarı kodu veya tanı kodu:
- Sorunun açıklaması ve gerçekleştirdiğiniz sorun giderme işlemleri:

## Dell ile Bağlantı Kurma

Amerika Birleşik Devletleri'ndeki müşteriler için 800–WWW–DELL (800–999–3355) numarasını arayın.

 **NOT:** Etkin bir Internet bağlantınız yoksa, bağlantı bilgilerini satın alma makbuzu, paket fişi, fatura veya Dell ürün katalogu üzerinde bulabilirsiniz.

Dell, çeşitli çevrimiçi ve telefonla destek ve servis seçenekleri sunmaktadır. Geçerlilik ülke ve ürüne göre farklılık gösteriyor ve bazı servisler sizin bölgenizde mevcut olmayabilir.

Satış, teknik destek veya müşteri hizmetleri konularında Dell'le bağlantı kurmak için:

1. **support.dell.com** adresini ziyaret edin.
2. Sayfanın alt bölümündeki **Choose A Country/Region** (Ülke/Bölge Seçin) açılan menüsünde ülkenizi veya bölgenizi doğrulayın.
3. Sayfanın sol tarafındaki **Contact Us** (Bizimle Bağlantı Kurun) seçeneğini tıklatın.
4. İhtiyacınıza uygun servis veya destek bağlantısını seçin.
5. Sizin için uygun olan Dell'le bağlantı kurma yöntemini seçin.

# Daha Fazla Bilgi Bilgi ve Kaynaklar

## Gerekli işlem:

## Bkz.

İşletim sisteminizi yeniden yükleme.

İşletim Sistemi diski.

Bilgisayarınız için bir tanılama programı çalıştırma, masaüstü sistem yazılımını yeniden yükleme veya bilgisayarınız için sürücülerini ve benioke dosyalarını güncelleme.

*Drivers and Utilities* (Sürücüler ve Yardımcı Programlar) diski.



**NOT:** Sürücüler ve belge güncelleştirmeleri **support.dell.com** adresindeki Dell™ Destek web sitesinde bulunabilir.

İşletim sisteminiz, çevre birimlerinin bakımı, RAID, Internet, Bluetooth®, ağ ve e-posta hakkında daha fazla bilgi edinme.

*Dell* sabit sürücünüze yüklü *Teknoloji Kılavuzu*.

Bilgisayarınızı yeni veya ek bellekle ya da yeni bir sabit sürücüyle yükseltme.

**support.dell.com** adresindeki Dell Destek Web sitesinde bulunan *Servis El Kitabı*.

Aşınmış veya bozuk parçaları yeniden takma veya değiştirme.



**NOT:** Bazı ülkelerde, bilgisayarınızın açılması ve parçalarının değiştirilmesi garantinizi geçersiz kılabilir. Bilgisayarınızın içinde çalışmadan önce garanti ve iade kurallarınızı kontrol edin.

**Gerekli işlem:**

Bilgisayarınız için en iyi güvenlik uygulamalarını bulma.

Garanti bilgilerini, Hüküm ve Koşullar (yalnızca ABD) belgesini, Güvenlik talimatları, Mevzuat bilgilerini, Ergonomi bilgilerini ve Son Kullanıcı Lisans Sözleşmesi'ni inceleyin.

Servis etiketini/Hızlı Servis Kodunu bulma – Bu servis etiketini bilgisayarınızı **support.dell.com** sayfasında bulmak veya teknik destek ile bağlantı kurmak için kullanmanız gerekir.

Sürücülerini ve indirilebilen öğeleri bulma.

Teknik destek ve ürün yardımına erişme.

Yeni satın alımlarınızla ilgili sipariş durumunu kontrol etme.

Ortak sorulara çözümler ve yanıtlar bulma.

Bilgisayarınızda yapılacak teknik değişikliklerle ilgili son dakika güncellemelerine ilişkin bilgi veya teknisyenler ya da deneyimli kullanıcılar için gelişmiş teknik referans malzemeleri bulma.

**Bkz.**

Bilgisayarınızla birlikte gelen güvenlik ve mevzuat belgeleri; ayrıca

**www.dell.com/regulatory\_compliance** adresindeki Mevzuata Uygunluk Ana sayfasına da bakın.

Bilgisayarınızın arkası veya altı.

Dell™ Destek web sitesi, **support.dell.com**.

# Teknik Özellikler

## Sistem modeli

---

Inspiron 1011

Bu bölümde, bilgisayarınızı kurarken, sürücülerini güncelleştirirken ve sürümünü yükseltirken gereksinim duyabileceğiniz bilgiler bulunmaktadır.

 **NOT:** Teklifler bölgeye göre farklılık gösterebilir. Bilgisayarınızın yapılandırılmasıyla ilgili daha fazla bilgi için **Başlat** → **Yardım ve Destek** seçeneğini tıklayın ve bilgisayarınızla ilgili bilgileri görüntülemek için ilgili seçeneği belirleyin.

## İşlemci

---

Tür	Intel® Atom™ N270 Intel® Atom™ N280
L2 önbellek	512 KB
Dış veri yolu frekansı	533 MHz ve 667 MHz

## Bellek

---

Konektörler	bir dahili olarak erişilebilen DIMM yuvası
Kapasiteler	512 MB ve 1 GB
Bellek türü	DDR2–800 (Run @ DDR2–533 MHz)

**Bellek**

Bellek yapılandırılmaları mümkün	512 MB, 1 GB
----------------------------------	--------------

**Bilgisayar bilgileri**

Sistem yonga kümesi	Intel 945GSE UMA
Veri yolu genişliği	64 bit
DRAM veri yolu genişliği	tek kanal 64 bit veri yolları
İşlemci adresi veri yolu genişliği	32 bit
Flash EEPROM	1 MB
PCI Veri yolu	32 bit

**Dahili depolama**

Tür	Capacity (Kapasite)
2.5" HDD SATA	120 GB veya 160 GB @ 5400 rpm

**Dahili depolama**

2.5" SSD (Katı hal sürücüsü) MLC	8 GB veya 16 GB
----------------------------------	-----------------

**İletişimler**

Modem (isteğe bağlı)	Harici V.92 56K USB Modemi
Modem arabirimi	Evrensel Seri Veri Yolu (USB)
Ağ adaptörü	Sistem kartında 10/100 Ethernet LAN
Kablosuz	dahili WLAN (WiFi bgn, Bluetooth® özelliklerine sahip Mini Kart) kablosuz teknoloji

### Görüntü

Görüntü denetleyicisi	Intel 945GSE UMA
Görüntü belleği	8 MB sistem belleği (ortak)
LCD arabirimi	LVDS

### Ses

Ses türü	2 kanal Yüksek Tanımlı Ses
Ses denetleyicisi	Realtek ALC272
Stereo çevirim	24 bit (analogdan dijitale ve dijitalden analog)
Dahili arabirim	Intel Yüksek Tanımlı Ses
Harici arabirim	dahili mikrofon konektörü, stereo kulaklık/hoparlör konektörü, kamera modüllü dijital MIC
Hoparlör	iki 1,0 watt hoparlör

### Ses

İç hoparlör amplifikatörü	Her kanal için 1,0 watt
Ses denetimleri	yazılım programı denetimi

### Bağlantı noktaları ve konektörler

Ses	dahili mikrofon konektörü, stereo kulaklık/hoparlör konektörü, kamera modüllü dijital MIC
Mini Kart	bir tam bir yarım Mini Kart yuvası Mini Kart yuvası, yarım yuva yalnızca çift arabirimi tam yuva ise yalnızca USB'yi destekler
Ağ adaptörü	RJ45 bağlantı noktası



**Bağlantı noktaları ve konektörler**

USB	iki 4 pinli USB 2.0 uyumlu konektör bir 4 pinli güç USB 2.0 uyumlu konektör
Görüntü	15 delikli konektör

**Ekran**

Tür (TrueLife)	10,1 inç WSVGA
<i>Boyutlar:</i>	
Yükseklik	222,72 mm (8,76 inç)
Genişlik	125,28 mm (4,93 inç)
Köşegen	255,52 mm (10,06 inç)
Maksimum çözünürlük	1024 x 576

**Ekran**

Yenileme hızı	60 Hz
Çalışma açısı	0° (kapalı) – 135°
Parlaklık	162 dak. 180 tür cd/m <sup>2</sup> (5 genel ort.)

*Görüntüleme Açıları:*

Yatay	±40° (CR ≥ 10) tür WSVGA AG
Dikey	+10° – +30° (CR ≥ 10) tür WSVGA
Piksel sıklığı	0,2175 x 0,2175 mm
Denetimler	parlaklık, klavye kısayolları ile denetlenebilir (daha fazla bilgi için bkz. <i>Dell Teknoloji Kılavuzu</i> )

## Teknik Özellikler

<b>Kamera</b>		<b>Pil</b>	
Piksel	1,3 megapiksel	Tür	3 hücreli/6 hücreli lityum iyon
Ekran çözünürlüğü	320 x 240 ~1280 x 1024 (640 x 480/30 fps)	Derinlik	23,1 mm (0,91 inç) (3 hücreli)
Köşegen görüntüleme açısı	66°		45,62 mm (1,8 inç) (6 hücreli)
<b>Dokunmatik yüzey</b>		Yükseklik	39,04 mm (1,54 inç) (3 hücreli)
X/Y konumu çözünürlüğü (grafik tablo modu)	240 cpi		45,7 mm (1,8 inç) (6 hücreli)
<i>Boyut:</i>		Genişlik	204,14 mm (8,04 inç) (3 hücreli)
Genişlik	78,5 mm (3,09 inç) sensör etkin alanı		214 mm (8,42 inç) (6 hücreli)
Yükseklik	38 mm (1,49 inç) dikdörtgen	Ağırlık	0,165 kg (0,36 lb) (3 hücreli)
			0,35 kg (0,77 lb) (6 hücreli)

**Pil**

Gerilim	11,1 VDC (3/6 hücreli)
---------	------------------------

*Şarj etme süresi (yaklaşık):*

Bilgisayar kapalı	3 saat (3 hücreli)
-------------------	--------------------

	4 saat (6 hücreli)
--	--------------------

Çalıştırma	0° – 35°C (32° – 95°F)
------------	------------------------

Saklama	-40° – 65°C (-40° – 149°F)
---------	-------------------------------

Düğme pil	CR-2032
-----------	---------

**AC adaptörü**

Giriş voltajı	100–240 VAC
---------------	-------------

Giriş akımı (maksimum)	0,8 A
---------------------------	-------

Giriş frekansı	50–60 Hz
----------------	----------

Çıkış gücü	30 W
------------	------

**AC adaptörü**

Çıkış akımı	1,58 A (sürekli)
-------------	------------------

Tanımlı çıkış voltajı	19,0 VDC
-----------------------	----------

*Boyutlar:*

30 W APD	
----------	--

Yükseklik	63,2 mm (2,5 inç)
-----------	-------------------

Genişlik	34 mm (1,34 inç)
----------	------------------

Derinlik	85 mm (3,35 inç)
----------	------------------

Ağırlık (kablolarla)	0,19 kg (0,42 lb)
----------------------	-------------------

30 W PI	
---------	--

Yükseklik	62 mm (2,44 inç)
-----------	------------------

Genişlik	38,9 mm (1,53 inç)
----------	--------------------

Derinlik	78 mm (3,07 inç)
----------	------------------

## Teknik Özellikler

### AC adaptörü

Ağırlık (kablolarla) 0,185 kg (0,41 lb)

30 W Delta

Yükseklik 59,2 mm (2,33 inç)

Genişlik 34 mm (1,34 inç)

Derinlik 85 mm (3,35 inç)

Ağırlık (kablolarla) 0,205 kg (0,45 lb)

### Fiziksel

Yükseklik 26,8 mm – 28,3 mm  
(1,06 – 1,11 inç)

Genişlik 261 mm (10,27 inç)

Derinlik 182 mm (7,16 inç)

Ağırlık (3 hücreli  
pil ile): Yapılandırılabilir ağırlık  
en fazla  
1,35 kg (2,98 lb)

### Bilgisayar ortamı

*Sıcaklık aralığı:*

Çalıştırma 0° – 35°C  
(32° – 95°F)

Saklama –20° – 65°C  
(–4° – 149°F)

*Bağıl nem (maksimum):*

Çalıştırma %10 – %90  
(yoğunlaşmayan)

Depolama %5 – %90  
(yoğunlaşmayan)

*Maksimum titreşim (kullanıcı ortamını taklit  
eden rastgele titreşim kullanılarak):*

Çalıştırma 0,66 GRMS

Depolama 1,3 GRMS

**Bilgisayar ortamı**

---

*Maksimum şok (sabit disk head-parked durumda ve 2 ms yarı sinüs empülsiyon):*

Çalıştırma 110 G

Depolama 160 G

# Dizin

## A

AC adaptörü

boyut ve ağırlık 54, 55

ağ bağlantısı

düzenleme 25

ağ hızı

test 24

alma

yardım ve destek alma 41

ayarlar, başlamadan önce 5

## B

bağlantı (bağlanma)

Internet'e 10

bellek desteği 49

bellek problemleri

çözme 26

bilgisayar, ayarlama 5

## C

çoklu prizler, kullanma 6

## D

daha fazla bilgi 47

Dell Destek Merkezi 29

Dell destek web sitesi 48

Dell Factory Image Restore 35

Dell'i arama 45

Dell ile Çevrimiçi İletişim 46

Dell Teknoloji Kılavuzu

daha fazla bilgi için 47

destek e-posta adresleri 43

destek siteleri  
dünya çapında 42

donanım sorunları  
tanılama 32

Donanım Sorun Giderici 32

## E

e–posta adresleri  
teknik destek için 43

## F

FTP oturum açma, adsız 43

## G

garanti kapsamındaki iadeler 44  
genişlik, veri yolu 50  
güç sorunları, çözme 25

## H

hasar, önleme 5

hava akışı, izin verme 5  
havalandırma, sağlama 5

## I - İ

İnternet bağlantısı 10  
işlemci 49

## ISS

İnternet Servis Sağlayıcısı 10

## K

Kablolu ağ  
ağ kablosu, bağlama 7  
kablosuz ağ bağlantısı 24  
kaynaklar, daha fazla bilgi 47

## M

Microsoft® Windows® XP

kurulum 9

müşteri hizmetleri 42

## S

sipariş durumu 43

Sistem Geri Yükleme 35

Sistem Mesajları 30

sistem geri yükleme seçenekleri 35

sorunları çözme 24

sorunları çözme, çözme 24

sürücüler ve indirilebilir öğeler 48

## T

Tanımlama Denetim Listesi 45

teknik destek 42

Teknik Özellikler 49

## Ü

ürün

bilgileri ve satın alma 44

## W

Windows, geri yükleme 35

Windows'u geri yükleme 35

## Y

yazılım özellikleri 23

yazılım sorunları 27

yedek

oluşturma 23

yonga kümesi 50





İrlanda'da basılmıştır.

[www.dell.com](http://www.dell.com) | [support.dell.com](http://support.dell.com)



OT610PA00