

Inspiron™

セットアップガイド



Inspiron™

セットアップガイド

認可モデル：P07T

認可タイプ：P07T003

メモ、注意、警告



メモ：コンピュータを使いやすくするための重要な情報を説明しています。



注意：ハードウェアの損傷またはデータの損失の可能性があることを示し、問題を回避する方法を説明しています。



警告：警告とは、物的損害、けが、または死亡の原因となる可能性があることを示します。

本書の情報は、事前の通知なく変更されることがあります。

© 2011 Dell Inc. All rights reserved.

Dell Inc. の書面による許可のない複製は、いかなる形態においても厳重に禁じられています。

本書で使用されている商標について：Dell™、DELL のロゴ、Inspiron™、および DellConnect™ は Dell Inc. の商標です。AMD® および ATI Radeon™ は Advanced Micro Devices, Inc. の商標または登録商標です。Microsoft®、Windows®、および Windows スタートボタンロゴ  は、米国およびその他の国における Microsoft Corporation の商標または登録商標です。Bluetooth® は Bluetooth SIG, Inc. の登録商標で、Dell Inc. が所有権を有します。Blu-ray Disc™ は、Blu-ray Disc Association の商標です。

本書では、上記記載以外の商標および会社名が使用されている場合があります。これらの商標や会社名は、一切 Dell Inc. に所属するものではありません。

目次

Inspiron ラップトップのセッ トアップ	7	TV チューナーをセットアップする （オプション）.....	19
コンピュータをセットアップする前に	7	インターネットに接続する （オプション）.....	19
AC アダプタを接続する	8	Inspiron ラップトップの使い方	22
ネットワークケーブルを接続する （オプション）.....	9	右側面の機能.....	22
電源ボタンを押す	10	左側面の機能.....	24
Microsoft Windows をセッ トアップする.....	11	背面の機能	26
システムリカバリメディアを作成する （推奨）.....	12	コンピュータベースおよびキーボードの 機能.....	28
SIM カードを取り付ける （オプション）.....	14	ステータスライトとインジケータ.....	30
ワイヤレスを有効 / 無効にする （オプション）.....	16	バッテリーの充電を無効にする	31
外付けオプティカルドライブを接続する （オプション）.....	18	タッチパッドのジェスチャー	32
		マルチメディアコントロールキー.....	34
		ディスプレイの機能	38

目次

バッテリーの取り外しおよび 取り付け.....	40	お使いのオペレーティングシス テムの復元	60
ソフトウェアの機能	42	システムの復元	62
Dell DataSafe Online Backup.....	43	Dell DataSafe Local Backup.....	63
Dell Stage（オプション）.....	43	システムリカバリメディア	66
Dell Dock（オプション）.....	45	Dell Factory Image Restore（デル 出荷時のイメージの復元）.....	67
問題の解決.....	47	困ったときは.....	70
ピープコード.....	47	テクニカルサポートとカスタマーサー ビス	71
ネットワークの問題	48	DellConnect	72
電源の問題.....	50	オンラインサービス	72
メモリの問題	52	24 時間納期案内電話サービス	73
フリーズおよびソフトウェアの問題.....	53	製品情報.....	74
サポートツールの使用	56	保証期間中の修理および製品交換 について.....	74
デルサポートセンター.....	56	お問い合わせになる前に.....	76
My Dell Downloads	57	デルへのお問い合わせ.....	78
ハードウェアに関するトラブルシュー ティング.....	58		
Dell Diagnostics（診断）プログラム.....	58		

詳細情報およびリソースの参照.....	80
仕様	83
付録	90
NOM（メキシコの公式規格）に関する 情報（メキシコのみ）	90
索引	91

Inspiron ラップトップのセットアップ

本項では、Dell Inspiron ラップトップのセットアップについて説明します。

コンピュータをセットアップする前に

コンピュータを設置するときは、電源に近いこと、換気のよい場所であること、そして、コンピュータを置く場所が平らであることを確認してください。

ラップトップ周辺の空気の流れが悪くなると、コンピュータがオーバーヒートする恐れがあります。オーバーヒートを防ぐには、コンピュータの背面に少なくとも 10.2 cm、コンピュータの側面に少なくとも 5.1 cm の空間を確保する必要があります。キャビネットや引き出しなど、閉ざされた空間にコンピュータを設置して、電源を入れないでください。

 **警告：**通気孔を塞いだり、物を押し込んだり、埃や異物が入らないようにしてください。電源を入れた状態の Dell コンピュータを、ブリーフケースの中など空気の流れの悪い環境や、カーペットやラグなどの布地の表面に置かないでください。空気の流れを妨げると、火災の原因になったり、コンピュータが損傷したり、コンピュータのパフォーマンスが低下したりする恐れがあります。コンピュータ本体の温度が高くなると、ファンが自動的に作動します。ファンからノイズが聞こえる場合がありますが、これは通常の現象で、ファンやコンピュータに問題が発生したわけではありません。

 **注意：**コンピュータの上に重いものや鋭利なものを置くと、コンピュータに修復不可能な損傷を与える恐れがあります。

AC アダプタを接続する

AC アダプタをコンピュータに接続し、コンセントまたはサージプロテクタに差し込みます。

⚠ 警告： AC アダプタは世界各国のコンセントに適合します。ただし、電源コネクタおよび電源タップは国によって異なります。互換性のないケーブルを使用したり、ケーブルを不適切に電源タップまたはコンセントに接続したりすると、火災の原因になったり、コンピュータに修復不可能な損傷を与えたりする恐れがあります。

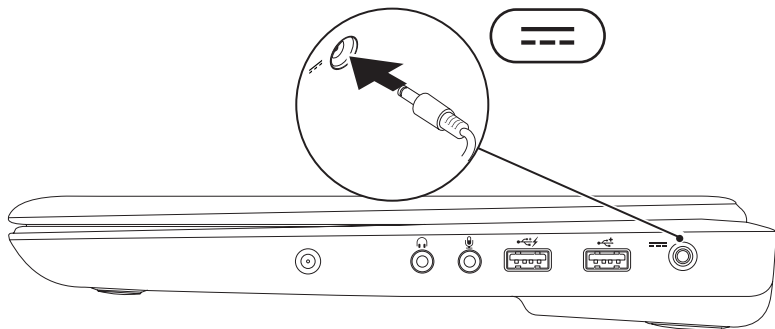

ネットワークケーブルを接続する（オプション）

有線ネットワーク接続を使用するには、ネットワークケーブルを接続します。

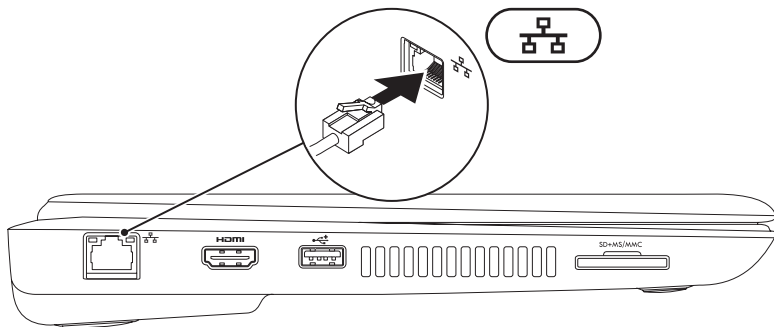

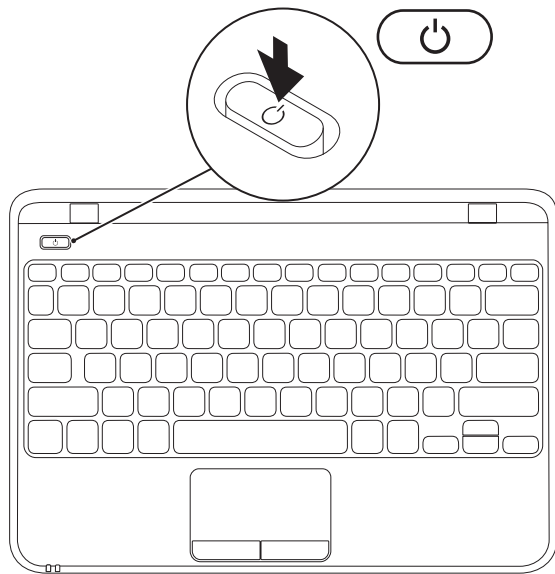

電源ボタンを押す



Microsoft Windows をセットアップする

Microsoft Windows をはじめて使用するときには、画面の指示に従ってください。これは必須の作業で、多少時間がかかる場合があります。Windows セットアップ画面には、ライセンス契約の同意、プリファレンスの設定、インターネット接続のセットアップなど、いくつかの手順が示されます。

-  **注意：**オペレーティングシステムのセットアッププロセスを中断しないでください。中断すると、コンピュータが使用不能になり、オペレーティングシステムの再インストールが必要になることがあります。
-  **メモ：**コンピュータを最適なパフォーマンスでご使用いただくためには、お使いのコンピュータ用の最新の BIOS およびドライバを support.jp.dell.com からダウンロードしてインストールすることをお勧めします。
-  **メモ：**オペレーティングシステムとその機能の詳細については、support.dell.com/MyNewDell を参照してください。

システムリカバリメディアを作成する（推奨）

 **メモ**：Microsoft Windows をセットアップしたら、すぐにシステムリカバリメディアを作成することをお勧めします。

 **メモ**：コンピュータにオプティカルドライブは内蔵されていません。ディスクが必要な処理では、外付けオプティカルドライブまたは外付けストレージデバイスを使用してください。



システムリカバリメディアを使用すると、データファイルを維持しながら、コンピュータを購入時の動作状態に復元することができます（オペレーティングシステムディスクは必要ありません）。ハードウェア、ソフトウェア、ドライバ、またはその他のシステムの設定を変更したためにコンピュータが正常に動作しなくなってしまった場合に、システムリカバリメディアを使用できます。

システムリカバリメディアの作成には以下が必要です。

- Dell DataSafe Local Backup
- 最小容量 8 GB の USB キー、DVD-R、DVD+R、または Blu-ray Disc（オプション）

 **メモ**：Dell DataSafe Local Backup は書き換え可能ディスクをサポートしていません。

システムリカバリメディアを作成するには、次の手順を実行します。

1. AC アダプタが接続されていることを確認します（8 ページの「AC アダプタを接続する」を参照してください）。
 2. ディスクまたは USB キーをお使いのコンピュータに挿入します。
 3. **スタート**  → **すべてのプログラム** → **Dell DataSafe Local Backup** の順にクリックします。
 4. **Create Recovery Media（リカバリメディアを作成）** をクリックします。
 5. 画面の指示に従います。
-  **メモ**：システムリカバリメディアを使用したオペレーティングシステムの復元方法の詳細については、66 ページの「システムリカバリメディア」を参照してください。
-  **メモ**：Microsoft Windows をセットアップしたら、すぐにパスワードリセットディスクを作成することをお勧めします。詳細については、Windows 7 のサポートサイト（support.dell.com/MyNewDell）を参照してください。

SIM カードを取り付ける (オプション)

 **メモ**：EVDO カードを使用してインターネットにアクセスする場合、SIM カードを取り付ける必要はありません。

加入者識別モジュール (SIM) カードをコンピュータに取り付けると、インターネットに接続できるようになります。インターネットにアクセスするには、お客様がご利用のセルラーサービスプロバイダのネットワーク内でなければなりません。

SIM カードを取り付けるには、次の手順を実行します。

1. コンピュータの電源を切ります。
2. バッテリーを取り外します。40 ページの「バッテリーの取り外しおよび取り付け」を参照してください。
3. バッテリーベイにある SIM カードスロットに SIM カードを挿入します。
4. バッテリーを取り付けます。40 ページの「バッテリーの取り外しおよび取り付け」を参照してください。
5. コンピュータの電源を入れます。

SIM カードを取り外すには、SIM カードを押して取り出します。

- 1 SIM カードスロット
- 2 SIM カード
- 3 バッテリーベイ

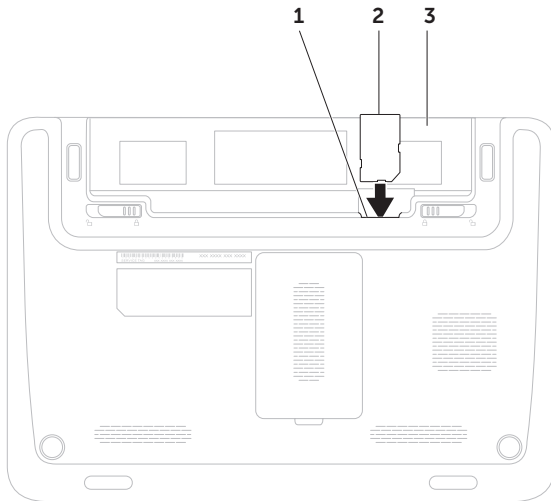

ワイヤレスを有効 / 無効にする (オプション)

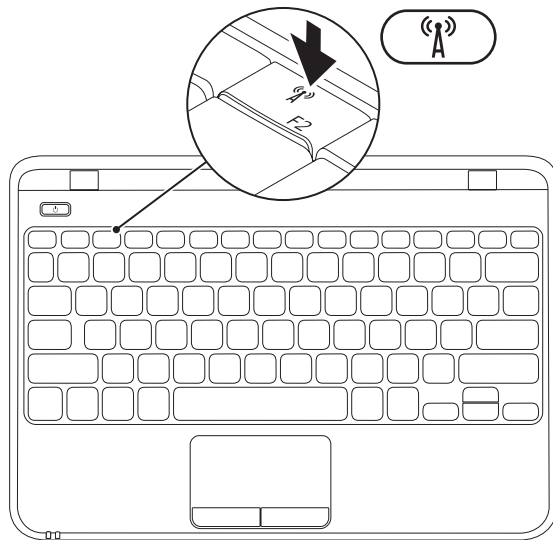

ワイヤレスを有効 / 無効にするには、次の手順を実行します。

1. コンピュータの電源が入っていることを確認します。
2. キーボードのファンクションキーの列にある <Fn> キーを押します。

ワイヤレスラジオの現在のステータスが画面に表示されます。

ワイヤレス有効



ワイヤレス無効



3. もう一度 <Fn> キーを押すと、ワイヤレスの有効 / 無効を切り替えることができます。

外付け光学ドライブを接続する（オプション）

メモ： コンピュータに光学ドライブは内蔵されていません。ディスクが必要な処理では、外付け光学ドライブを使用してください。

コンピュータの USB コネクタに外付け光学ドライブを接続します。

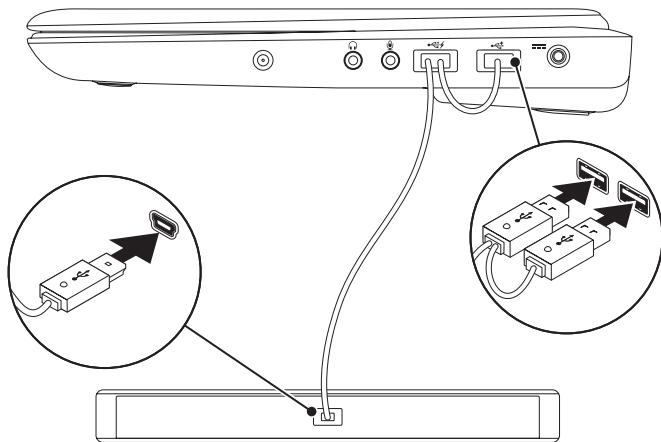

TV チューナーをセットアップする (オプション)

 **メモ:** TV チューナーは一部の地域ではご利用いただけない場合があります。

TV チューナーをセットアップするには、次の手順を実行します。

1. スタート  → すべてのプログラム → Windows Media Center をクリックします。
2. 画面の指示に従います。

インターネットに接続する (オプション)

インターネットに接続するには、外付けモデムまたはネットワーク接続、および ISP (インターネットサービスプロバイダ) が必要です。

外付けの USB モデムまたは WLAN アダプタが最初の注文に含まれていない場合は、dell.com/jp から購入できます。

有線接続のセットアップ

- ダイヤルアップ接続を使用する場合は、電話線をオプションの外付け USB モデムと壁の電話コネクタに接続してから、インターネット接続をセットアップします。
- DSL または ケーブル（衛星）モデム接続を使用する場合のセットアップ手順については、ご契約の ISP または携帯電話サービスにお問い合わせください。

有線インターネット接続のセットアップを完了するには、21 ページの「インターネット接続のセットアップ」の指示に従います。

ワイヤレス接続のセットアップ

- **メモ**：ワイヤレスルーターのセットアップについては、お使いのルーターに付属のマニュアルを参照してください。

ワイヤレスインターネット接続を使用するには、その前にワイヤレスルーターに接続する必要があります。

ワイヤレスルーターへの接続をセットアップするには、次の手順を実行します。

1. コンピュータでワイヤレスが有効になっていることを確認します（16 ページの「ワイヤレスを有効 / 無効にする」を参照してください）。
2. 開いているファイルをすべて保存してから閉じ、実行中のプログラムをすべて終了します。
3. **スタート**  → **コントロール パネル** の順にクリックします
4. 検索ボックスに、ネットワークと入力し、次に **ネットワークと共有センター** → **ネットワークに接続** の順にクリックします。

5. 画面の手順に従ってセットアップを完了します。

インターネット接続のセットアップ

ISP および ISP が提供するオプションは国によって異なります。各国で利用可能なオプションについては、ISP にお問い合わせください。

過去にインターネットに正常に接続できていたのに接続できない場合、ISP のサービスが停止している可能性があります。サービスの状態について ISP に確認するか、後でもう一度接続してみてください。

ご契約の ISP 情報をご用意ください。ISP に登録していない場合は、**インターネットへの接続** ウィザードを利用すると簡単に登録できます。

インターネット接続をセットアップするには、次の手順に従います。

1. 開いているファイルをすべて保存してから閉じ、実行中のプログラムをすべて終了します。
2. **スタート**  → **コントロールパネル** の順にクリックします。
3. 検索ボックスに、ネットワークと入力し、**ネットワークと共有センター** → **新しい接続** または **ネットワークのセットアップ** → **インターネットへの接続** の順にクリックします。

Connect to the Internet (インターネットへの接続) ウィンドウが表示されます。

- **メモ**：どの接続タイプを選択すべきか分からない場合は、**選択についての説明を表示します** をクリックするか、ご契約の ISP にお問い合わせください。
4. 画面の指示に従い、ISP から提供されたセットアップ情報を使用してセットアップを完了します。

Inspiron ラップトップの使い方

本項では、Inspiron ラップトップでご利用可能な機能について説明します。

右側面の機能

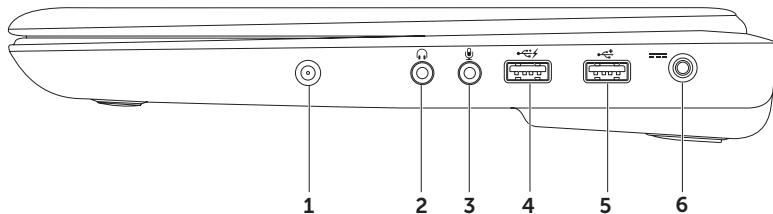



-
- 1 **アンテナ入力コネクタ (オプション)** – 外付けのアンテナに接続し、オプションの TV チューナーカードを使用して番組を見ることができます。

 - 2  **オーディオ出力 / ヘッドフォンコネクタ** – ヘッドフォンや、パワードスピーカーまたはサウンドシステムを接続します。

 - 3  **オーディオ入力 / マイクコネクタ** – マイクまたはオーディオプログラムで使用する入力信号に接続します。

 - 4  **USB PowerShare 対応 USB コネクタ** – マウス、キーボード、プリンタ、外付けドライブ、MP3 プレーヤーなどの USB デバイスを接続します。
USB Powershare 機能により、コンピュータの電源がオン / オフの場合でも、コンピュータがスリープ状態の場合でも、USB デバイスを充電することができます。
メモ : USB デバイスによっては、コンピュータの電源がオフであるか、コンピュータがスリープ状態であると、充電できないことがあります。このような場合は、コンピュータの電源をオンにするとデバイスは充電されます。
メモ : USB デバイスの充電中にコンピュータの電源をオフにすると、デバイスの充電は停止します。充電を継続するには、USB デバイスをいったん外して、再度接続します。

 - 5  **USB 2.0 コネクタ** – マウス、キーボード、プリンタ、外付けドライブ、または MP3 プレーヤーなどの USB デバイスを接続します。

 - 6  **AC アダプタコネクタ** – AC アダプタを接続してコンピュータへの電力供給およびバッテリーの充電を行います。
-

左側面の機能

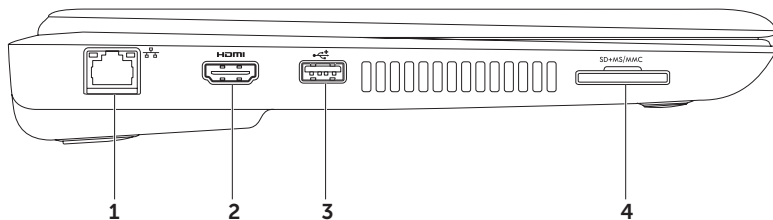

-
-  **ネットワークコネクタ** – 有線ネットワークを使用する場合に、ネットワークデバイスまたはブロードバンドデバイスにコンピュータを接続します。

 -  **HDMI コネクタ** – マルチチャンネルデジタルオーディオおよびビデオ信号に対応したテレビを接続します。
メモ：内蔵スピーカーのないモニターの場合は、ビデオ信号だけが読み取られます。

 -  **USB 2.0 コネクタ** – マウス、キーボード、プリンタ、外付けドライブ、または MP3 プレーヤーなどの USB デバイスを接続します。

 -  **7-in-1 メディアカードリーダー** – 次のメモリカードに保存されたデジタル写真、音楽、ビデオ、文書を、簡単な操作で表示 / 共有できます。サポートされているメモリカードの詳細については、83 ページの「仕様」を参照してください。
メモ：お使いのコンピュータには、メディアカードスロットにプラスチック製のダミーカードが取り付けられています。ダミーカードは、埃や他の異物から未使用のスロットを保護します。他のコンピュータのダミーカードは、お使いのコンピュータとサイズが合わないことがありますので、スロットにメディアカードを取り付けないのためにダミーカードを保管してください。
-

背面の機能











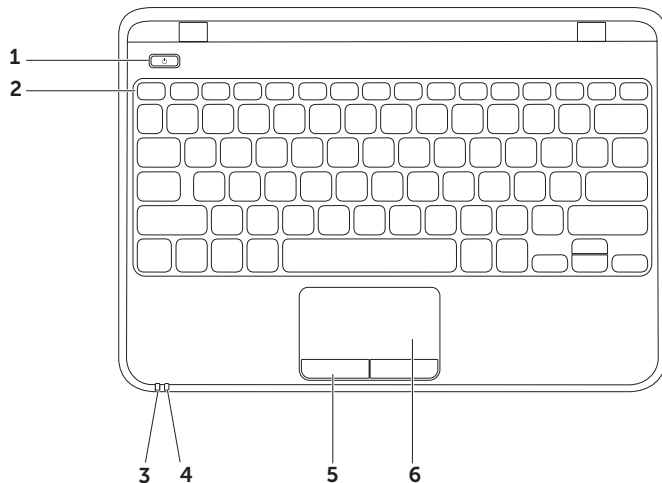

-
- 1 **セキュリティケーブルスロット** – 市販のセキュリティケーブルをコンピュータに取り付けます。

メモ：セキュリティケーブルを購入する前に、お使いのコンピュータのセキュリティケーブルスロットに対応するかどうかを確認してください。

- 2  **VGA コネクタ** – モニターやプロジェクタを接続します。
-

コンピュータベースおよびキーボードの機能





-
- 1  **電源ボタン** - コンピュータの電源をオンまたはオフにするには、ここを押します。
 - 2 **ファンクションキー列** - この列には、ワイヤレスの有効 / 無効キー 、輝度アップキー  / 輝度ダウンキー 、タッチパッドの有効 / 無効キー 、およびマルチメディアキーがあります。マルチメディアキーの詳細については、34 ページの「マルチメディアコントロールキー」を参照してください。
-
- 3  **電源 / バッテリーインジケータライト** - 電源の状態とバッテリーの充電状態を示します。電源インジケータライトの詳細に関しては、30 ページの「ステータスライトとインジケータ」を参照してください。
 - 4  **ハードドライブアクティビティライト** - コンピュータがデータの読み書きをしている際に点灯します。白色の点滅はハードドライブの動作を示します。
 **注意**：データの損失を防ぐため、ハードドライブアクティビティライトが点滅している間は、絶対にコンピュータの電源を切らないでください。
-
- 5 **タッチパッドボタン (2)** - マウスと同様に左右のクリック機能があります。
 - 6 **タッチパッド** - 表面を軽くたたくことによって、マウスと同じ操作（カーソルの移動、選択した項目のドラッグまたは移動、左クリック）ができます。
メモ：タッチパッドを有効または無効にするには、キーボードのファンクションキー列にある  キーを押します。
-

ステータスライトとインジケータ

電源 / バッテリーインジケータライト

	インジケータライトのステータス	コンピュータの状態	バッテリーの充電状態
AC アダプタ	白色の点灯	オン オフ / 休止状態	充電中 <=90%
	白色の点滅	スタンバイ	充電中
	オフ	オフ / 休止状態	>90%
バッテリー	白色の点灯	オン	>=10%
	白色の点滅	スタンバイ	>=10%
	黄色の点灯	オン / スタンバイ	<10%
	オフ	オフ / 休止状態	測定不可能

 **メモ**：コンピュータの電源に AC アダプタを使用しているときは、バッテリーが充電されています。

 **メモ**：電源の問題については、50 ページの「電源の問題」を参照してください。

バッテリーの充電を無効にする

飛行機の機内では、バッテリーの充電機能を無効にしなければならない場合があります。バッテリーの充電機能を素早く無効にするには、次の手順を実行します。

1. コンピュータの電源が入っていることを確認します。
 2. **スタート**  をクリックします。
 3. 検索ボックスに **電源オプション** と入力し、<Enter> を押します。
 4. **電源オプション** ウィンドウが開いたら、**Dell Battery Meter (Dell バッテリーメーター)** をクリックして **Battery Settings (バッテリー設定)** ウィンドウを開きます。
 5. **Turn off Battery Charging (バッテリーの充電をオフにする)**、**OK** の順にクリックします。
-  **メモ**：バッテリー充電機能は System Setup (BIOS) Utility (システムセットアップ (BIOS) ユーティリティ) から無効にすることもできます。

タッチパッドのジェスチャー

スクロール

コンテンツをスクロールできます。次のようなスクロール機能を使用できます。

自動垂直スクロール – アクティブなウィンドウ上で上方向または下方向にスクロールできます。

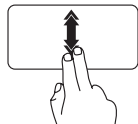

垂直自動スクロールを有効にするには、2本の指を上または下に速いペースで動かします。

自動スクロールを停止するには、タッチパッドの表面を軽くたたきます。

自動水平スクロール – アクティブなウィンドウ上で左または右方向にスクロールできます。

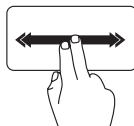

水平自動スクロールを有効にするには、2本の指を左または右に速いペースで動かします。

自動スクロールを停止するには、タッチパッドの表面を軽くたたきます。

フリック

指を弾く方向に応じて、コンテンツが前後にめくられます。

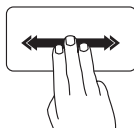

3本の指を目的の方向にすばやく動かすと、アクティブなウィンドウのコンテンツをめくることができます。

拡大

画面コンテンツの表示を拡大 / 縮小できます。次のようなズーム機能を使用できます。

ピンチ – タッチパッド上で 2 本の指を開くように、または閉じるように動かすことで、拡大または縮小できます。

拡大表示：

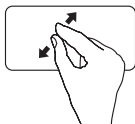

アクティブなウィンドウの表示を拡大するには、2 本の指を開くように動かします。

縮小表示：

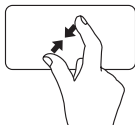

アクティブなウィンドウの表示を縮小するには、2 本の指を閉じるように動かします。

回転

画面上のアクティブなコンテンツを回転させることができます。回転機能には、次のものがあります。

ツイスト – 2 本の指を使い、一方の指を固定して他方の指を回転させることにより、アクティブなコンテンツを回転できます。

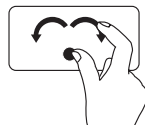

選択したアイテムを時計回りまたは反時計回りに回転させるには、親指を 1 か所に固定し、人差し指を右または左に弧を描くようにして動かします。

マルチメディアコントロールキー

マルチメディアコントロールキーは、キーボードのファンクションキー列にあります。マルチメディアコントロールを使用するには、必要なキーを押します。マルチメディアコントロールキーを設定するには、**System Setup (BIOS) Utility (システムセットアップ (BIOS) ユーティリティ)** または **Windows モビリティ センター** を使用します。

System Setup (BIOS) Utility (システムセットアップ (BIOS) ユーティリティ)

1. POST (Power On Self Test) の間に <F2> を押して、System Setup (BIOS) utility (システムセットアップ (BIOS) ユーティリティ) を開始します。
2. **Function Key Behavior (ファンクションキーの動作)** で、**Multimedia (マルチメディア)** または **Function (ファンクション)** を選択します。

Multimedia/Multimedia Key First (マルチメディア / マルチメディアキーを優先) – デフォルトオプションです。マルチメディアキーを押すと、そのキーに関連付けられたアクションが実行されます。ファンクションキーを使用するには、<Fn> を押しながら必要なファンクションキーを押します。

Function/Function Key First (ファンクション / ファンクションキーを優先) – ファンクションキーを押すと、関連付けられたアクションが実行されます。

マルチメディアキーを使用するには、<Fn> を押しながら必要なマルチメディアキーを押します。

-  **メモ** : **Multimedia/Multimedia Key First (マルチメディア / マルチメディアキーを優先)** オプションは、オペレーティングシステムが実行されている場合にのみ機能します。

Windows モビリティ センター

1. <Windows> <X> キーを押して、Windows モビリティセンターを起動します。
2. **Function Key Row (ファンクションキー列)** で、**Function Key (ファンクションキー)** または **Multimedia Key (マルチメディアキー)** を選択します。

Inspiron ラップトップの使い方



 音を消す

 音量を下げる

 音量を上げる

 直前のトラックまたはチャプタを再生

 再生または一時停止

 直後のトラックまたはチャプタを再生

ディスプレイの機能

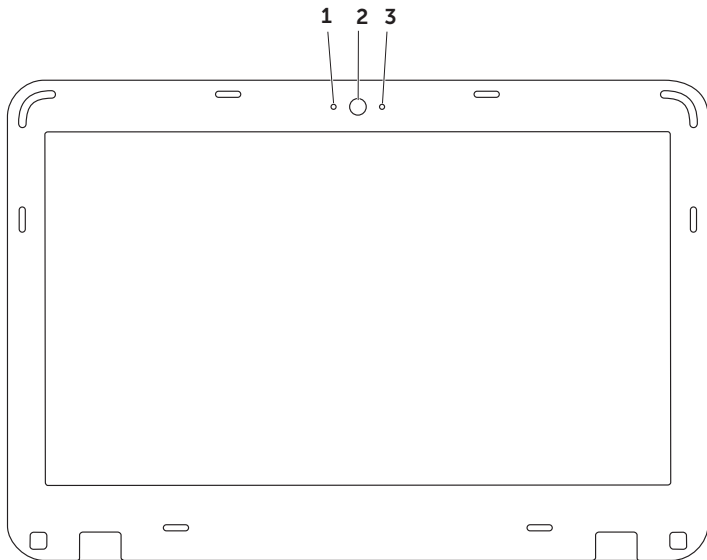

-
- 1 **デジタルマイク** – ビデオ会議やボイス録音用に高品質のサウンドを提供します。
 - 2 **カメラ** – ビデオキャプチャ、会議、およびチャット用のビルトインカメラです。
 - 3 **カメラアクティビティインジケータ** – カメラのオンとオフを示します。白色が点灯している場合はカメラが動作していることを示します。
-

バッテリーの取り外しおよび取り付け

 **警告：**本項の手順を開始する前に、コンピュータに付属しているガイドの、安全にお使いいただくための注意事項を読み、その指示に従ってください。

 **警告：**適合しないバッテリーを使用すると、火災または爆発を引き起こす可能性があります。このコンピュータでは、必ずデルから購入したバッテリーのみを使用してください。別のコンピュータのバッテリーを使用しないでください。

 **警告：**バッテリーを取り外す前に、コンピュータをシャットダウンし、外付けのケーブル（AC アダプタなど）を取り外してください。

バッテリーを取り外すには、次の手順を実行します。

1. コンピュータの電源を切り、裏返しにします。
2. バッテリーリリーススラッチをアンロック位置までスライドさせます。
3. バッテリーをスライドさせてバッテリーベイから取り出します。

バッテリーを交換するには、次の手順を実行します。

所定の位置にカチッと収まるまで、バッテリーをバッテリーベイに挿入します。

-
- 1 バッテリーリリースラッチ (2)
-
- 2 バッテリー
-

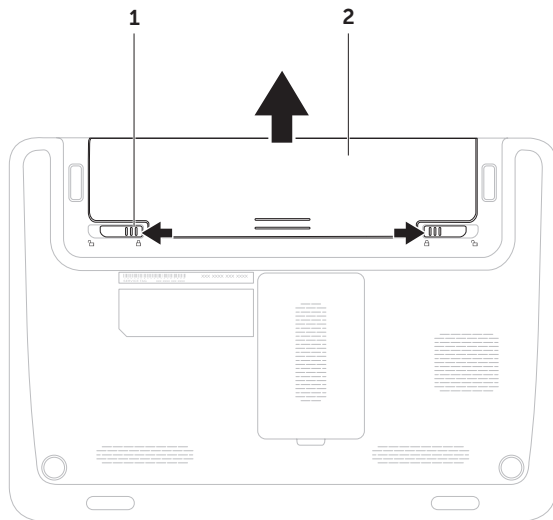

ソフトウェアの機能

生産性と通信

お使いのコンピュータで、プレゼンテーション、小冊子、グリーティングカード、チラシ、表計算を作成することができます。またデジタル写真や画像の編集および表示も可能です。お使いのコンピュータにインストールされているソフトウェアについては、注文書で確認してください。

コンピュータをインターネットに接続すると、Web サイトへのアクセス、E-メールアカウントのセットアップ、ファイルのアップロードとダウンロードなどができます。

エンターテインメントとマルチメディア

 **メモ**：コンピュータにオプティカルドライブは内蔵されていません。ディスクが必要な処理では、外付けオプティカルドライブまたは外付けストレージデバイスを使用してください。

お使いのコンピュータは、ビデオの再生、ゲーム、オリジナル CD/DVD の作成、音楽の再生やインターネットラジオ局などに利用できます。

デジタルカメラや携帯電話などのポータブルデバイスから、写真やビデオファイルのダウンロードやコピーができます。オプションのソフトウェアアプリケーションを使用して、音楽ファイルやビデオファイルを整理、作成し、それをディスクに記録したり、MP3 プレーヤーやハンドヘルドエンターテインメントデバイスなどのポータブル製品に保存したり、テレビ、プロジェクタ、ホームシアター機器を接続して直接再生したり、表示したりすることができます。

Dell DataSafe Online Backup

 **メモ**：アップロードおよびダウンロードを高速に行うには、ブロードバンド接続を推奨します。

Dell DataSafe Online は自動化されたバックアップおよびリカバリサービスで、データおよびその他の重要なファイルを盗難、火災、自然災害などの壊滅的事故から保護します。このサービスには、ご使用のコンピュータでパスワード保護されたアカウントを使用してアクセスできます。

詳細については、DellDataSafe.com/JP/ をご覧ください。

バックアップをスケジュールするには、次の手順を実行します。

1. デスクトップの通知領域に表示されている Dell DataSafe Online アイコン  をダブルクリックします。
2. 画面の指示に従います。

Dell Stage（オプション）

お使いのコンピュータにインストールされている Dell Stage ソフトウェアは、お気に入りのメディアやアプリケーションへのアクセスを提供します。

Dell Stage を起動するには、**スタート**  → **すべてのプログラム** → **Dell Stage** → **Dell Stage** の順にクリックします。

 **メモ**：Dell Stage のいくつかのアプリケーションは、**すべてのプログラム** メニューからも起動できます。

Dell Stage は次のようにカスタマイズできません。

- アプリケーションショートカットの並べ替え – アプリケーションショートカットを選択したままにして、そのショートカットが点滅したら Dell Stage 上の目的の位置にドラッグします。
- 最小化 – Dell Stage ウィンドウを画面の下部にドラッグします。
- 個人設定 – 設定アイコンを選択して、目的のオプションを選択します。

Inspiron ラップトップの使い方

Dell Stage で使用できるアプリケーションは次の通りです。

-  **メモ**：コンピュータのご購入時の選択によっては、いくつかのアプリケーションは使用できない場合があります。
- **MUSIC** – 音楽を再生したり、アルバム、アーティスト、または曲タイトルごとに音楽を参照します。世界各国のオンラインラジオを聴くこともできます。オプションの Napster アプリケーションを使用すると、インターネットに接続して曲をダウンロードできます。
- **DOCUMENTS** – コンピュータ上の **Documents** フォルダにすばやくアクセスします。
- **PHOTO** – 写真の表示、整理、および編集を行います。写真のスライドショーやコレクションを作成し、インターネットに接続している場合は **Facebook** や **Flickr** にアップロードできます。
- **DELL WEB** – お気に入りのウェブページのプレビューを最大 4 つまで提供します。そのウェブページのプレビューをクリックまたはタップすると、Web ブラウザに表示されます。
- **VIDEO** – ビデオを表示します。オプションの CinemaNow アプリケーションを使用すると、インターネットに接続して映画やテレビ番組を購入したり、レンタルしたりすることができます。
- **SHORTCUTS** – よく使用するプログラムに素早くアクセスできます。
- **Web Tile** – お気に入りのウェブページのプレビューを最大 4 つまで提供します。このタイルでは、ウェブページプレビューを追加、編集、削除できます。そのウェブページのプレビューをクリックまたはタップすると、Web ブラウザに表示されます。Apps Gallery を使用して複数の Web Tile を作成することもできます。

Dell Dock (オプション)

Dell Dock は、よく使われるアプリケーション、ファイル、およびフォルダに簡単にアクセスするためのアイコングループです。次のように、Dock をカスタマイズできます。

- アイコンを追加または削除する
- Dock の色や位置を変更する
- 関連するアイコンをカテゴリごとにグループ化する
- アイコンの動作を変更する



カテゴリを追加する

1. Dock を右クリックして **Add (追加)** → **Category (カテゴリ)** の順にクリックします。
Add/Edit Category (カテゴリの追加 / 編集) ウィンドウが表示されます。
2. **Title (タイトル)** フィールドにカテゴリのタイトルを入力します。
3. **Select an image (イメージの選択)** : ボックスからカテゴリのアイコンを選択します。
4. **保存** をクリックします。

アイコンを追加する

アイコンを Dock またはカテゴリにドラッグアンドドロップします。

カテゴリまたはアイコンを削除する

1. Dock のカテゴリまたはアイコンを右クリックし、**Delete shortcut (ショートカットの削除)** または **Delete category (カテゴリの削除)** をクリックします。
2. 画面の指示に従います。

Dock をカスタマイズする

1. Dock を右クリックし、**Advanced Setting... (詳細設定...)** をクリックします。
2. 目的のオプションを選択して Dock をカスタマイズします。

問題の解決

このセクションでは、コンピュータのトラブルシューティングについて説明します。次のガイドラインを使用しても問題が解決しない場合は、56 ページの「サポートツールの使用」または 78 ページの「デルへのお問い合わせ」を参照してください。

⚠ 警告：トレーニングを受けたサービス技術者以外は、コンピュータカバーを外さないでください。詳細なサービス手順については、support.jp.dell.com/manuals にある『サービスマニュアル』を参照してください。

ビープコード

お使いのコンピュータの起動時に、エラーまたは問題が発生した場合、ビープ音が連続して鳴ることがあります。この連続したビープ音はビープコードと呼ばれ、問題を特定します。ビープコードが鳴ったら、ビープコードを書き留めて、デルにお問い合わせください（78 ページの「デルへのお問い合わせ」を参照してください）。

📌 メモ：部品を交換するには、support.jp.dell.com/manuals にある『サービスマニュアル』を参照してください。

ビープコード	考えられる問題
--------	---------

- | | |
|---|------------------------------------|
| 1 | システム基板の障害の可能性 - BIOS ROM のチェックサム障害 |
|---|------------------------------------|

ビープ
コード

考えられる問題

- | | |
|---|---|
| 2 | RAM が検出されない
メモ ：メモリモジュールを取り付けた場合、または交換した場合は、メモリモジュールが正しく装着されていることを確認してください。 |
| 3 | システム基板の障害の可能性 - チップセットエラー |
| 4 | RAM 書き込み / 読み取り障害 |
| 5 | リアルタイムクロック障害 |
| 6 | ビデオカードまたはチップの障害 |
| 7 | プロセッサの障害 |
| 8 | モニターの障害 |

ネットワークの問題

ワイヤレス接続

ワイヤレスネットワーク接続が失われた場合 - ワイヤレスルーターがオフラインになっているか、コンピュータ上でワイヤレスが無効になっています。

- ワイヤレスルーターの電源がオンであり、データソース（ケーブルモデムまたはネットワークハブ）に接続されていることを確認します。
- コンピュータのワイヤレス機能が有効になっていることを確認します（16 ページの「ワイヤレスを有効 / 無効にする」を参照してください）。
- ワイヤレスルーターを接続し直します（20 ページの「ワイヤレス接続のセットアップ」を参照してください）。
- 電氣的な干渉によってワイヤレス接続がブロックまたは中断されている可能性があります。コンピュータをワイヤレスルーターのそばに移動してみます。

有線接続

有線ネットワーク接続が失われた場合 – ネットワークケーブルが外れているか、損傷しています。

- ネットワークケーブルがしっかりと差し込まれ、損傷を受けていないことを確認します。
- 内蔵ネットワークコネクタのリンク保全ライトで、接続が機能しているかどうかを確認し、ステータスに関する情報を取得することができます。
 - 緑色 – 10 Mbps ネットワークとコンピュータ間の接続が良好です。
 - 黄色 – 100 Mbps ネットワークとコンピュータ間の接続が良好です。
 - オフ – コンピュータがネットワークへの物理的な接続を検出していません。サポートが必要な場合は、ネットワーク管理者または ISP にお問い合わせください。

 **メモ：**ネットワークコネクタのリンク保全ライトは、有線ネットワーク接続についてのみ使用できます。リンク保全ライトは、ワイヤレス接続のステータスは示しません。

電源の問題

電源 / バッテリーライトが消灯している場合 – コンピュータが休止モードであるか、電源が切れているか、電力が供給されていません。

- 電源ボタンを押します。コンピュータの電源がオフになっていたり休止状態モードになっていた場合は、通常の動作が再開されます。
- AC アダプタケーブルをコンピュータの電源コネクタとコンセントの両方にしっかりと装着し直します。
- AC アダプタケーブルが電源タップに接続されている場合、電源タップがコンセントに接続され、電源タップがオンになっているか確認します。また、電源保護装置、電源タップ、電源延長ケーブルなどをお使いの場合は、それらを取り外してコンピュータに正しく電源が入るか確認します。

- 電気スタンドなどの別の電化製品で試して、コンセントが機能しているか確認します。
- AC アダプタケーブルの接続を確認します。AC アダプタにライトがある場合、AC アダプタのライトが点灯しているか確認します。

電源 / バッテリーライトが白色に点灯していて、コンピュータの反応が停止した場合 – モニターが応答していない可能性があります。

- 電源ボタンを押し続けてコンピュータの電源を切った後、もう一度電源を入れます。
- 問題を解決できない場合は、デルにお問い合わせください（78 ページの「デルへのお問い合わせ」を参照してください）。

電源 / バッテリーライトが白色で点滅している場合 - コンピュータがスタンバイモードに入っているか、モニターが応答していない可能性があります。

- キーボードのキーを押したり、接続したマウスを動かしたり、タッチパッド上で指を動かしたり、電源ボタンを押したりすると、通常の動作が再開されます。
- モニターに反応がない場合は、電源ボタンを押し続けてコンピュータの電源を切った後、もう一度電源を入れます。
- 問題を解決できない場合は、デルにお問い合わせください（78 ページの「デルへのお問い合わせ」を参照してください）。

電気的な干渉によってコンピュータが受信できない場合 - 迷惑信号が他の信号を中断またはブロックして妨害しています。電気的な妨害の原因には、以下のものがあります。

- 電源ケーブル、キーボードケーブル、およびマウスの延長ケーブル。
- 1 つの電源タップに接続されているデバイスが多すぎる。
- 同じコンセントに複数の電源タップが接続されている。

メモリの問題

メモリ不足を示すメッセージが表示される場合 -

- 開いているファイルをすべて保存してから閉じ、使用していない実行中のプログラムをすべて終了して、問題が解決するか調べます。
- メモリの最小限の要件については、ソフトウェアのマニュアルを参照してください。必要に応じて増設メモリを取り付けます（support.jp.dell.com/manuals の『サービスマニュアル』を参照してください）。
- メモリモジュールをコネクタに装着し直します（support.jp.dell.com/manuals にある『サービスマニュアル』を参照してください）。
- 問題を解決できない場合は、デルにお問い合わせください（78 ページの「デルへのお問い合わせ」を参照してください）。

その他のメモリの問題が発生する場合 -

- Dell Diagnostics（診断）プログラムを実行します（58 ページの「Dell Diagnostics（診断）プログラム」を参照してください）。
- 問題を解決できない場合は、デルにお問い合わせください（78 ページの「デルへのお問い合わせ」を参照してください）。

フリーズおよびソフトウェアの問題

コンピュータが起動しない場合 - AC アダプタケーブルがコンピュータとコンセントにしっかりと接続されているか確認します。

プログラムの反応が停止した場合 -

プログラムを終了するには、次の手順を実行します。

1. <Ctrl><Shift><Esc> を同時に押します。
2. **アプリケーション** をクリックします。
3. 応答のないプログラムを選択します。
4. **タスクの終了** をクリックします。

プログラムが繰り返しクラッシュする場合 - ソフトウェアのマニュアルを参照します。必要に応じて、プログラムをアンインストールしてから再インストールします。

■ **メモ**：通常、ソフトウェアのインストール手順は、そのマニュアルまたは CD に収録されています。

■ **メモ**：コンピュータにオプティカルドライブは内蔵されていません。ディスクが必要な処理では、外付けオプティカルドライブまたは外付けストレージデバイスを使用してください。

コンピュータが応答しなくなるか、画面が青色（ブルースクリーン）になった場合 -

△ **注意**：オペレーティングシステムのシャットダウンが実行できない場合、データが失われる恐れがあります。

問題の解決

キーボードのキーを押したり、コンピュータに接続されているマウスを動かしたり、タッチパッドに指で触れたりしてもコンピュータが応答しない場合は、コンピュータの電源が切れるまで、電源ボタンを 8 ～ 10 秒以上押し続けます。電源が切れたら、コンピュータを再起動します。

プログラムが以前の Microsoft Windows オペレーティングシステム向けに設計されている場合 -

プログラム互換性ウィザードを実行します。プログラム互換性ウィザードでは、以前のバージョンの Microsoft Windows オペレーティングシステムと同様の環境でプログラムが実行されるように構成できます。

プログラム互換性ウィザードは次の手順で実行します。

1. スタート  → コントロールパネル → プログラム → 以前のバージョンの Windows 用に作成されたプログラムを実行する の順にクリックします。
2. プログラム互換性ウィザードの開始画面で、次へ をクリックします。
3. 画面の指示に従います。

その他のソフトウェアの問題が発生する場合 -

- お使いのファイルのバックアップをすぐに作成します。
- ウイルススキャンプログラムを使って、ハードドライブまたは CD を調べます。
- 開いているファイルをすべて保存してから閉じ、実行中のプログラムをすべて終了して、スタート  メニューからコンピュータをシャットダウンします。

- トラブルシューティング情報については、ソフトウェアのマニュアルを確認するかソフトウェアの製造元に問い合わせます。
 - プログラムがお使いのコンピュータにインストールされているオペレーティングシステムに対応しているか確認します。
 - お使いのコンピュータがソフトウェアを実行するのに必要な最小ハードウェア要件を満たしていることを確認します。詳細については、ソフトウェアのマニュアルを参照してください。
 - プログラムが正しくインストールおよび設定されているか確認します。
 - デバイスドライバがプログラムと競合していないか確認します。
 - 必要に応じて、プログラムをアンインストールしてから再インストールします。
 - デルにお問い合わせいただく際にトラブルシューティングに役立つように、表示されたエラーメッセージを書き留めてください。

サポートツールの使用

デルサポートセンター

すべての必要なサポートを、簡単かつ一元的に利用できます。

デルサポートセンターでは、システムに関するアラートやパフォーマンス向上につながる提案を行い、システム情報が参照でき、その他の Dell ツールおよび診断サービスへのリンクも提供しています。

このアプリケーションを起動するには、**スタート → すべてのプログラム → Dell → Dell Support Center (デルサポートセンター) → Launch Dell Support Center (デルサポートセンターの起動)**の順にクリックします。

デルサポートセンターのホームページには、お使いのコンピュータのモデル番号、サービスタグ、エクスプレスサービスコード、保証ステータス、およびお使いのコンピュータのパフォーマンス向上に関するアラートが表示されます。

このホームページには以下にアクセスするためのリンクも掲載されています。

PC Checkup – ハードウェア診断を実行して、最も多くのメモリを消費しているハードドライブ上のプログラムを確認して、お使いのコンピュータに日々加えられた変更を追跡できます。

PC Checkup ユーティリティ

- **Drive Space Manager (ドライブスペースマネージャ)** – 各タイプのファイルによって消費されているスペースをグラフィカルに表示してハードドライブを管理できます。
- **Performance and Configuration History (パフォーマンスおよび構成内容の履歴)** – 一定期間にわたるシステムのイベントと変更内容を監視できます。このユーティリティには、ハードウェアスキャン、テスト、システムの変更内容、重要なイベント、およびこれらのイベントが発生した日の復元ポイントがすべて表示されます。

システムの詳細 – お使いのハードウェアとオペレーティングシステムの構成に関する詳細を表示したり、お客様のサービス契約のコピー、保証情報、および保証延長オプションにアクセスしたりできます。

ヘルプの利用 – デルテクニカルサポートのオプション、カスタマーサポート、ツアーとトレーニング、オンラインツール、オーナーズマニュアル、保証情報、FAQ などにアクセスできます。

バックアップおよびリカバリ – リカバリメディアを作成したり、リカバリツールを起動したり、オンラインファイルバックアップを作成したりできます。

システムパフォーマンスの向上につながる提案 – システムパフォーマンスの向上に役立つ、ソフトウェアとハードウェアに関するソリューションを提供します。

デルサポートセンターの詳細や、利用可能なサポートツールのダウンロードとインストールについては、**DellSupportCenter.com** にアクセスしてください。

My Dell Downloads

 **メモ**：地域によっては、My Dell Downloads を利用できない場合があります。

新たに購入された Dell コンピュータに予めインストールされているソフトウェアの一部には、バックアップ CD または DVD が付属していないものもあります。このようなソフトウェアは My Dell Downloads ウェブサイトから入手できます。このウェブサイトから、再インストール用ソフトウェアをダウンロードしたり、独自のバックアップメディアを作成したりできます。

My Dell Downloads の登録および使用方法は、次の通りです。

1. **DownloadStore.dell.com/media** にアクセスします。
2. 画面の指示に従って登録し、ソフトウェアをダウンロードします。
3. ソフトウェアを再インストールするか、将来の使用に備えてバックアップメディアを作成します。

ハードウェアに関するトラブルシューティング

デバイスが OS のセットアップ中に検知されない、または、検知されても設定が正しくない場合は、**ハードウェアに関するトラブルシューティング**を利用して OS とハードウェアの不適合の問題を解決できます。

ハードウェアに関するトラブルシューティングを開始するには、次の手順を実行します。

1. **スタート**  → **ヘルプとサポート** の順にクリックします。
2. 検索フィールドに **ハードウェアトラブルシューティング** と入力し、<Enter> を押して検索を開始します。
3. 検索結果のうち、問題を最もよく表しているオプションを選択し、残りのトラブルシューティング手順に従います。

Dell Diagnostics (診断) プログラム

コンピュータに問題が発生した場合、デルテクニカルサポートに問い合わせる前に、53 ページの「フリーズおよびソフトウェアの問題」のチェック事項を実行し、Dell Diagnostics を実行してください。

テストするデバイスがセットアップユーティリティに表示され、アクティブであることを確認します。System Setup (BIOS) Utility (システムセットアップ (BIOS) ユーティリティ) を起動するには、コンピュータの電源を入れ (またはコンピュータを再起動し)、Dell のロゴが表示されたら <F2> を押します。

Dell Diagnostics (診断) の起動

Dell Diagnostics (診断) を実行すると、ePSA (拡張起動前システムアセスメント) が起動します。ePSA には、システム基板、キーボード、モニター、メモリ、ハードドライブなどのデバイスをテストする一連の診断テストが含まれています。

1. コンピュータの電源を入れます（または再起動します）。
 2. Dell のロゴが表示されたら、すぐに <F12> を押します。
-  **メモ**：キーを押すタイミングが遅れてオペレーティングシステムのロゴが表示されてしまったら、Microsoft Windows デスクトップが表示されるまでそのまま待機し、コンピュータをシャットダウンして操作をやり直してください。
3. 起動メニューから **Diagnostics (診断)** を選択し、<Enter> を押します。

このアセスメント中に、表示される質問に答えます。

- 問題が検出された場合、コンピュータはピープ音を出して停止します。アセスメントを停止してオペレーティングシステムを再起動するには、<n> を押します。次のテストを続けるには <y> を押します。障害のあるコンポーネントを再テストするには、<r> を押します。

- ePSA（拡張起動前システムアセスメント）の実行中に障害が検出された場合は、エラーコードを書き留めてデルにお問い合わせください（詳細については、78 ページの「デルへのお問い合わせ」を参照してください）。

ePSA が正常に完了すると、「Do you want to run the remaining memory tests? This will take about 30 minutes or more. Do you want to continue? (Recommended). (残りのメモリテストを実行しますか? これには 30 分以上かかります。続行しますか? (推奨))」というメッセージが表示されます。

メモリに関する問題がある場合は <y> を、問題がない場合は <n> を押します。「Enhanced Pre-boot System Assessment Complete. (拡張起動前システムアセスメントが完了しました。)」というメッセージが表示されます。

Exit (終了) をクリックしてコンピュータを再起動します。

お使いのオペレーティングシステムの復元

お使いのコンピュータにインストールされているオペレーティングシステムを復元するには、次のいずれかの方法を実行します。

△ **注意**：Dell Factory Image Restore（デル出荷時のイメージの復元）または、オペレーティングシステムを復元するためのオペレーティングシステムディスクを使用すると、データファイルがコンピュータから完全に削除されます。可能な場合は、これらのオプションを使用する前にデータファイルをバックアップしてください。

オプション	使用用途
システムの復元	最初に実行する手段として
Dell DataSafe Local Backup	システムの復元で問題を解決できなかった場合
システムリカバリメディア	オペレーティングシステムの障害により、システムの復元と Dell DataSafe Local Backup を使用できなかった場合 新しく取り付けられたハードドライブに、デルの工場出荷時にインストールされたソフトウェアをインストールする場合
Dell Factory Image Restore（デル出荷時のイメージの復元）	コンピュータを購入されたときの動作状態に復元する場合

オプション**使用用途**

オペレーティングシステムディスク

お使いのコンピュータのオペレーティングシステムを再インストールする場合

 **メモ：**オペレーティングシステムディスクは、出荷時にすべてのコンピュータに付属しているわけではありません。

システムの復元

ハードウェア、ソフトウェア、またはその他のシステム設定を変更したために、コンピュータが正常に動作しなくなってしまった場合は、Microsoft Windows オペレーティングシステムのシステムの復元オプションを使用して、コンピュータを以前の動作状態に復元することができます（データファイルへの影響はありません）。システムの復元によってコンピュータに加えられた変更は、完全に元に戻すことができます。

△ 注意：データファイルの定期的なバックアップを行ってください。システムの復元は、データファイルを監視したり、データファイルを復元したりしません。

システムの復元の開始

1. **スタート**  をクリックします。
2. 検索ボックスに **システムの復元** と入力し、<Enter> を押します。
メモ：ユーザーアカウント制御 ウィンドウが表示される場合があります。お客様がコンピュータの管理者の場合は、**続行** をクリックします。管理者でない場合は、管理者に問い合わせる目的の操作を続行します。
3. **次へ** をクリックし、画面の指示に従います。

システムの復元を実行しても問題が解決しなかった場合は、最後に行ったシステムの復元を取り消すことができます。

最後のシステムの復元を元に戻す

 **メモ**：最後に行ったシステムの復元を取り消す前に、開いているファイルをすべて保存してから閉じ、実行中のプログラムをすべて終了します。システムの復元が完了するまで、いかなるファイルまたはプログラムも変更したり、開いたり、削除したりしないでください。

1. **スタート**  をクリックします。
2. 検索ボックスに **システムの復元** と入力し、<Enter> を押します。
3. **以前の復元を取り消す** を選択して、**次へ** をクリックします。

Dell DataSafe Local Backup

 **注意**：オペレーティングシステムを復元するための Dell DataSafe Local Backup を使用すると、コンピュータを受け取った後にインストールしたすべてのプログラム、およびドライバが完全に削除されます。コンピュータにインストールする必要があるアプリケーションについては、Dell DataSafe Local Backup を使用する前にバックアップメディアを作成しておいてください。Dell DataSafe Local Backup は、システムの復元を実行してもオペレーティングシステムの問題が解決しなかった場合にのみ使用してください。

 **注意**：Dell DataSafe Local Backup は、コンピュータのデータファイルを維持するように設計されていますが、Dell DataSafe Local Backup を使用する前にデータファイルのバックアップを作成することをお勧めします。

お使いのオペレーティングシステムの復元

- **メモ**：地域によっては、Dell DataSafe Local Backup を利用できない場合があります。
- **メモ**：お使いのコンピュータで Dell DataSafe Local Backup を使用できない場合は、Dell Factory Image Restore（デル出荷時のイメージの復元）（67 ページの「Dell Factory Image Restore（デル出荷時のイメージの復元）」を参照）を使用してオペレーティングシステムを復元してください。

Dell DataSafe Local Backup は、データファイルを維持しながら、お使いのハードドライブを、コンピュータを購入されたときの動作状態に復元します。

Dell DataSafe Local Backup を使用すると、次のことが実現できます。

- コンピュータのバックアップを作成し、以前の動作状態を復元
- システムリカバリメディアの作成

Dell DataSafe Local Backup Basic

データファイルを維持しながら、デルの工場出荷時にインストールされたソフトウェアを復元するには、次の手順を実行します。

1. コンピュータの電源を切ります。
2. コンピュータに接続されているすべてのデバイス（USB ドライブ、プリンタなど）を外し、購入後に取り付けた内蔵ハードウェアも取り外します。

■ **メモ**：AC アダプタは取り外さないでください。

3. コンピュータの電源を入れます。
4. Dell のロゴが表示されたら、<F8> を数回押し、**Advanced Boot Options（詳細ブートオプション）** ウィンドウにアクセスします。

■ **メモ**：キーを押すタイミングが遅れてオペレーティングシステムのロゴが表示されてしまったら、Microsoft Windows デスクトップが表示されるまでそのまま待機し、コンピュータをシャットダウンして操作をやり直してください。

5. Repair Your Computer (お使いのコンピュータの修復) を選択します。
6. System Recovery Options (システム回復オプション) メニューから Dell DataSafe Restore and Emergency Backup (Dell DataSafe Restore および緊急バックアップ) を選択し、画面の指示に従います。

- **メモ**：復元するデータのサイズによっては、復元に 1 時間以上かかることがあります。
- **メモ**：詳細については、support.dell.com で Knowledge Base 文書 353560 を参照してください。

Dell DataSafe Local Backup Professional へのアップグレード

- **メモ**：Dell DataSafe Local Backup Professional をご購入時に注文された場合は、お使いのコンピュータにインストールされています。

Dell DataSafe Local Backup Professional を使用すると、次の追加機能を利用できます。

- ファイルタイプに基づき、コンピュータのバックアップを作成および復元
- ローカルのストレージデバイスにファイルをバックアップ
- 自動バックアップのスケジュール

お使いのオペレーティングシステムの復元

Dell DataSafe Local Backup Professional にアップグレードするには、次の手順を実行します。

1. デスクトップの通知領域に表示されている Dell DataSafe Local Backup アイコン  をダブルクリックします。
2. **UPGRADE NOW! (今すぐアップグレード)** をクリックします。
3. 画面の指示に従います。

システムリカバリメディア

△ **注意：**システムリカバリメディアは、コンピュータのデータファイルを維持するように設計されていますが、システムリカバリメディアを使用する前にデータファイルのバックアップを作成することをお勧めします。

Dell DataSafe Local Backup で作成されたシステムリカバリメディアを使用すると、コンピュータのデータファイルを維持しながら、お使いのハードドライブを、コンピュータを購入されたときの動作状態に復元できます。

システムリカバリメディアは以下の場合に使用してください。

- オペレーティングシステムの障害により、コンピュータにインストールされているリカバリオプションを使用できなかった場合
- ハードドライブの障害により、データを復元できなかった場合

システムリカバリメディアを使用してデルの工場出荷時にインストールされたソフトウェアを復元するには、以下の手順に従います。

 **メモ**：コンピュータにオプティカルドライブは内蔵されていません。ディスクが必要な処理では、外付けオプティカルドライブまたは外付けストレージデバイスを使用してください。

1. システムリカバリディスクまたは USB キーをお使いのコンピュータに挿入して、コンピュータを再起動します。
2. DELL のロゴが表示されたら、すぐに <F12> を押します。

 **メモ**：キーを押すタイミングが遅れてオペレーティングシステムのロゴが表示されてしまったら、Microsoft Windows デスクトップが表示されるまでそのまま待機し、コンピュータをシャットダウンして操作をやり直してください。

3. リストから適切な起動デバイスを選択し、<Enter> を押します。
4. 画面の指示に従います。

Dell Factory Image Restore (デル出荷時のイメージの復元)

 **注意**：Dell Factory Image Restore (デル出荷時のイメージの復元) を使用してオペレーティングシステムを復元すると、ハードドライブ上のデータが完全に削除され、コンピュータを受け取った後にインストールしたアプリケーションやドライバがすべて削除されます。可能な場合は、このオプションを使用する前にデータをバックアップするようにしてください。Dell Factory Image Restore は、システムの復元を実行してもオペレーティングシステムの問題が解決しなかった場合にのみ使用してください。

 **メモ**：Dell Factory Image Restore (デル出荷時のイメージの復元) は一部の地域、または一部のコンピュータでは利用できません。

お使いのオペレーティングシステムの復元

 **メモ**：お使いのコンピュータで Dell Factory Image Restore（デル出荷時のイメージの復元）を使用できない場合は、Dell DataSafe Local Backup（63 ページの「Dell DataSafe Local Backup」を参照）を使用してオペレーティングシステムを復元してください。

Dell Factory Image Restore（デル出荷時のイメージの復元）は、お使いのオペレーティングシステムを復元するための最終手段としてのみ使用してください。このオプションを実行すると、お使いのハードディスクドライブはコンピュータご購入時の状態に戻ります。コンピュータを受け取ってから追加されたようなプログラムやファイルも、データファイルを含めて、ハードドライブから完全に削除されます。データファイルには、コンピュータ上の文書、表計算、E-メールメッセージ、デジタル写真、ミュージックファイルなどが含まれます。Dell Factory Image Restore（デル出荷時のイメージの復元）を使用する前に、すべてのデータをバックアップしてください。

Dell Factory Image Restore の起動

1. コンピュータの電源を入れます。
2. Dell のロゴが表示されたら、<F8> を数回押し、**Advanced Boot Options（詳細ブートオプション）** ウィンドウにアクセスします。

 **メモ**：キーを押すタイミングが遅れてオペレーティングシステムのロゴが表示されてしまったら、Microsoft Windows デスクトップが表示されるまでそのまま待機し、コンピュータをシャットダウンして操作をやり直してください。

3. **Repair Your Computer（お使いのコンピュータを修復）** を選択します。**System Recovery Options（システム回復オプション）** ウィンドウが表示されます。
4. キーボードレイアウトを選択して、**次へ** をクリックします。
5. 回復オプションにアクセスするには、ローカルユーザーとしてログオンします。コマンドプロンプトにアクセスするために、**ユーザー名** フィールドに administrator と入力し、**OK** をクリックします。

6. **Dell Factory Image Restore (デル出荷時のイメージの復元)** をクリックします。

Dell Factory Image Restore (デル出荷時のイメージの復元) の開始画面が表示されます。

-  **メモ**：コンピュータの構成によっては、**Dell Factory Tools (デルファクトリツール)**、**Dell Factory Image Restore (デル出荷時のイメージの復元)** の順序で選択しなければならない場合もあります。

7. **次へ** をクリックします。

Confirm Data Deletion (データ削除の確認) 画面が表示されます。

-  **メモ**：Dell Factory Image Restore (デル出荷時のイメージの復元) を続行しない場合は、**Cancel (キャンセル)** をクリックします。

8. ハードドライブの再フォーマット、およびシステムソフトウェアの工場出荷時状態への復元を続行するかどうかを確認するチェックボックスをオンにして、**次へ** をクリックします。

復元処理が開始されます。復元処理が完了するまで5分以上かかる場合があります。オペレーティングシステムおよび工場出荷時にインストールされたアプリケーションが工場出荷時の状態に戻ると、メッセージが表示されます。

9. **Finish (完了)** をクリックして、コンピュータを再起動します。

困ったときは

コンピュータに何らかの問題が発生した場合は、問題の診断と解決のために次の手順を実行します。

1. コンピュータで発生している問題に関する情報および手順については、47 ページの「問題を解決するには」を参照してください。
2. 診断テストの実行手順については、58 ページの「Dell Diagnostics（診断）」を参照してください。
3. 77 ページの「Diagnostics チェックリスト」に記入してください。
4. インストールとトラブルシューティングの手順については、デルサポートサイト support.jp.dell.com を参照してください。デルサポートオンラインのより詳細なリストについては、72 ページの「オンラインサービス」を参照してください。

5. これまでの手順で問題が解決しない場合は、76 ページの「お問い合わせになる前に」を参照してください。

 **メモ**：デルサポートにお問い合わせになるときは、コンピュータの電源を入れてコンピュータの近くから電話をおかけください。サポート担当者がコンピュータでの操作をお願いすることがあります。

 **メモ**：デルのエキスプレスサービスコードシステムをご利用できない国もあります。

デルのオートテレフォンシステムの指示に従って、エキスプレスサービスコードを入力すると、電話は適切なサポート担当者に転送されません。エキスプレスサービスコードをお持ちでない場合は、**Dell Accessories** フォルダを開き、**エキスプレスサービスコード** アイコンをダブルクリックします。その後は、表示される指示に従ってください。

 **メモ**：これらのサービスはアメリカ合衆国以外の地域では利用できない場合があります。サービスが利用可能かどうかについては、各地のデル担当者にお問い合わせください。

テクニカルサポートとカスタマーサービス

デル製品に関するお問い合わせは、デルのテクニカルサポートをご利用ください。サポートスタッフはコンピュータによる診断を元にして正確な回答を迅速に提供します。

デルのテクニカルサポートへお問い合わせになるときは、76 ページの「お問い合わせになる前に」をお読みいただいた上で、お住まいの地域の連絡先を参照するか、

support.jp.dell.com をご覧ください。

困ったときは

DellConnect

DellConnect は簡単なオンラインアクセスツールで、このツールの使用により、デルのサービスおよびサポートは、お客様の監視の下でブロードバンド接続を通じてコンピュータにアクセスし、問題の診断と修復を行うことができますようになります。詳細については、support.jp.dell.com にアクセスし、**DellConnect** をクリックしてください。

オンラインサービス

デル製品およびサービスについては、次のウェブサイトをご覧ください。

- dell.com
- dell.com/ap (アジア / 太平洋諸国)
- dell.com/jp (日本)
- euro.dell.com (ヨーロッパ)
- dell.com/la (ラテンアメリカおよびカリブ海諸国)
- dell.ca (カナダ)

デルサポートへのアクセスには、次のウェブサイトおよび E-メールアドレスをご利用ください。

デルサポートサイト

- support.jp.dell.com
- support.jp.dell.com (日本)
- support.euro.dell.com (ヨーロッパ)
- supportapj.dell.com (アジア太平洋)

デルサポートの E-メールアドレス

- mobile_support@us.dell.com
- support@us.dell.com
- la-techsupport@dell.com (ラテンアメリカおよびカリブ海諸国)
- apsupport@dell.com (アジア太平洋地域)

デルのマーケティングおよびセールスの E-メールアドレス

- apmarketing@dell.com (アジア / 太平洋地域)
- sales_canada@dell.com (カナダ)

匿名 FTP (File Transfer Protocol)

- <ftp.dell.com>

anonymous ユーザーとしてログインし、パスワードにはご自分の E-メールアドレスを入力してください。

24 時間納期案内電話サービス

注文したデル製品の状況を確認するには、support.jp.dell.com にアクセスするか、24 時間納期情報案内サービスにお問い合わせください。音声による案内で、注文について調べて報告するために必要な情報をお伺いします。

欠品、誤った部品、間違った請求書などの注文に関する問題がある場合は、デルカスタマーケアにご連絡ください。お電話の際は、納品書または出荷伝票をご用意ください。

お住まいの地域の電話番号については、78 ページの「デルへのお問い合わせ」を参照してください。

製品情報

デルが提供しているその他の製品に関する情報が必要な場合や、ご注文になりたい場合は、デルウェブサイト dell.com/jp/ をご覧ください。お住まいの地域での電話番号、または販売担当者の電話番号については、78 ページの「デルへのお問い合わせ」を参照してください。

保証期間中の修理および製品交換について

修理と返品のいずれの場合も、返送するものをすべて用意してください。

- **メモ**：製品をデルに返送する前に、製品のハードドライブおよびその他のストレージデバイスにあるデータを必ずバックアップしてください。機密情報、非公開情報、および個人情報はずべて削除し、CD やメディアカードなどのリムーバブルメディアはずべて取り外してください。返品される製品に含まれるお客様の機密情報、非公開情報、個人情報の流出、データの損失や破壊、リムーバブルメディアの損傷や損失に関して、デルは責任を負いません。

1. はじめにデルの営業担当者にご連絡ください。デルから製品返送用の RMA ナンバー（返却番号）をお知らせいたしますので梱包する箱の外側にはっきりとよく分かるように書き込んでください。お住まいの地域の電話番号については、78 ページの「デルへのお問い合わせ」を参照してください。
2. 納品書のコピーと返品理由を記入した書面を同梱してください。
3. 実行したテストと Dell Diagnostics（58 ページの「Dell Diagnostics（診断）」を参照）から出力されたエラーメッセージを記入した Diagnostics（診断）チェックリスト（77 ページの「Diagnostics（診断）チェックリスト」を参照）のコピーを同梱してください。
4. 製品交換する場合は、返品する製品に付属するすべてのアクセサリ（AC アダプタケーブル、ソフトウェア、マニュアルなど）を同梱してください。
5. 返却品一式は出荷時のシステム梱包箱か同等の箱に梱包してください。
 - ✍ **メモ：**送料はお客様のご負担となります。また、搬送中の紛失のリスクはお客様の責任となり、返品する製品に保険をかける場合もお客様のご負担となります。代金引換払い（C.O.D.）は受け付けられません。
 - ✍ **メモ：**上記要件のいずれかを欠く返品は受け付けられず、そのまま返送させていただきます。

困ったときは

お問い合わせになる前に

 **メモ**：お電話の際は、エクスプレスサービスコードをご用意ください。エクスプレスサービスコードを利用すると、デルのオートテレフォンシステムによって、より迅速にサポートが受けられます。サービスタグを尋ねられる場合もあります。

サービスタグおよびエクスプレスサービスコードの確認

コンピュータのサービスタグおよびエクスプレスサービスコードは、コンピュータ底面のラベルに記載されています。

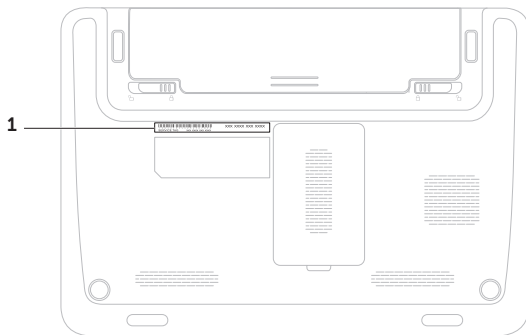

1 サービスタグおよびエクスプレスサービスコード

必ず次の Diagnostics チェックリストに記入してください。デルへお問い合わせになるときは、できればコンピュータの電源を入れて、コンピュータの近くから電話をおかけください。キーボードからコマンドを入力したり、操作時に詳細情報を説明したり、コンピュータ自体のみ可能な他のトラブルシューティング手順を試してみるようにお願いする場合があります。システムのマニュアルがあることを確認してください。

Diagnostics チェックリスト

- 名前：
- 日付：
- 住所：
- 電話番号：
- サービスタグナンバー（コンピュータ底面のバーコードの番号）：
- エクスプレスサービスコード：
- 返品番号（デルサポート担当者から提供された場合）：
- オペレーティングシステムとバージョン：
- 周辺機器：
- 拡張カード：
- ネットワークに接続されていますか？ はい / いいえ
- ネットワーク、バージョン、およびネットワークアダプタ：
- プログラムとバージョン：

困ったときは

オペレーティングシステムのマニュアルを参照して、コンピュータの起動ファイルの内容を確認してください。コンピュータにプリンタを接続している場合、各ファイルを印刷します。印刷できない場合、各ファイルの内容を記録してからデルにお問い合わせください。

- エラーメッセージ、ビープコード、または診断コード：
- 問題点の説明と実行したトラブルシューティング手順：

デルへのお問い合わせ

米国にお住まいの方は、800-WWW-DELL (800-999-3355) までお電話ください。

 **メモ**：お使いのコンピュータがインターネットに接続されていない場合は、購入時の納品書、出荷伝票、請求書、またはデルの製品カタログで連絡先をご確認ください。

デルでは、オンラインまたは電話によるサポートとサービスのオプションを複数提供しています。サポートやサービスの提供状況は国や製品ごとに異なり、国 / 地域によってはご利用いただけないサービスもございます。

デルのセールス、テクニカルサポート、またはカスタマーサービスへは、次の手順でお問い合わせいただけます。

1. dell.com/ContactDell にアクセスします。
2. 国または地域を選択します。
3. 必要なサービスまたはサポートのリンクを選択します。
4. ご都合のよいお問い合わせの方法を選択します。

詳細情報およびリソースの参照

必要な作業 / 情報	参照先
オペレーティングシステムの再インストール	66 ページの「システムリカバリメディア」を参照してください。
コンピュータの Diagnostics（診断）プログラムの実行	58 ページの「Dell Diagnostics（診断）」を参照してください。
システムソフトウェアの再インストール	57 ページの「My Dell Downloads」を参照してください。
Microsoft Windows オペレーティングシステムと、その機能の詳細について	support.jp.dell.com
サービスタグ / エクスプレスサービスコードの確認。 support.jp.dell.com またはテクニカルサポートに問い合わせるには、サービスタグでコンピュータを特定する必要があります。	コンピュータの底面 56 ページの「デルサポートセンター」を参照してください。

必要な作業 / 情報

新規ハードドライブなどの新規または追加コンポーネントの装着によるコンピュータのアップグレード

摩耗した部品や欠陥のある部品の再インストールや交換

コンピュータの安全に関するベストプラクティス情報の収集

保証情報、契約条件（アメリカのみ）、安全にお使いいただくための注意事項、規制の詳細、快適な使い方、エンドユーザーライセンス契約の確認

参照先

support.jp.dell.com/manuals にある『サービスマニュアル』

 **メモ**：国によっては、コンピュータを開けて部品を交換すると、保証が無効になることがあります。コンピュータの内部で作業をする前に、保証と返品規定を確認してください。

安全および認可機関に関するコンピュータに同梱の文書、および法令等の遵守について説明しているホームページ

(dell.com/regulatory_compliance)

必要な作業 / 情報

ドライバの検索とダウンロード、readme ファイル

テクニカルサポートおよび製品ヘルプへのアクセス

新しく購入された製品のご注文状況の確認

一般的な質問に対する解決策と回答の参照

コンピュータの技術的変更に関する最新のアップデートや、技術者または専門知識をお持ちのユーザーを対象とした高度な技術資料の参照

参照先

support.jp.dell.com

仕様

本項では、コンピュータのセットアップ、ドライバのアップデート、およびコンピュータのアップグレードの際に必要な情報を記載します。

 **メモ**：提供される内容は地域により異なる場合があります。コンピュータの設定の詳細については、デルサポートセンターの「**システムの詳細**」を参照してください。デルサポートセンターを起動するには、**スタート** → **すべてのプログラム** → **Dell** → **Dell Support Center (デルサポートセンター)** → **Launch Dell Support Center (デルサポートセンターの起動)**の順にクリックします。

コンピュータモデル

Dell Inspiron 1122

コンピュータ情報

システムチップ セット	A50M
プロセッサ タイプ	AMD E350 AMD C50

メモリ

メモリモジュール コネクタ	ユーザーがアクセス可能な SODIMM コネクタ x 2
メモリモジュール の容量	1 GB、2 GB、4 GB
最小メモリ	2 GB
最大搭載メモリ	8 GB
可能なメモリ構成	2 GB、3 GB、4 GB、 6 GB、8 GB

メモリ

メモリのタイプ 1,066 MHz SODIMM
DDR3

 **メモ**：メモリをアップグレードする手順については、
support.jp.dell.com/manuals の『サー
ビスマニュアル』を参照してください。

コネクタ

オーディオ マイク入力コネクタ x 1
、ステレオヘッドフォ
ン/スピーカーコネク
タ x 1

ミニカード ハーフミニカードスロ
ット x 1
ミニカードスロット x 1

HDMI コネクタ 19 ピンコネクタ x 1

ネットワークア
ダプタ RJ45 コネクタ x 1

コネクタ

USB 4 ピン USB
2.0 対応コネクタ x 3

ビデオ 15 ピンコネクタ
(メス) x 1

アンテナ入力コネ
クタ (オプショ
ン) MCX コネクタ x 1

SIM カード SIM スロット x 1

メディアカード
リーダー 7-in-1 スロット x 1

メディアカードリーダー

サポートされる カード	SD メモリカード Secure Digital High Capacity (SDHC) マルチメディアカード (MMC) マルチメディアカードブ ラス (MMC+) xD ピクチャカード メモリスティック (MS) メモリスティック PRO (MS-PRO)
----------------	---

通信

モデム (オプ ション)	外付け V.92 56 K USB モ デム
ネットワークア ダプタ	システム基板上の 10/100 Ethernet LAN
ワイヤレス	WLAN Wi-Fi a/b/g/n、 WWAN/GPS (オプショ ン)、WPAN/Bluetooth ワイヤレステクノロジー (オプション)

オーディオ

オーディオコン トローラ	Realtek ALC 259
スピーカー	1.5 ワット x 2
ボリュームコン トロール	ソフトウェアプログラム メニュー、メディアコン トロール

ビデオ

ビデオコントローラ	ATI Mobility Radeon HD 6310/6250
-----------	----------------------------------

カメラ

カメラ解像度	1.3 メガピクセル
ビデオ解像度	1280 x 1024

キーボード

キー数	82 (米国およびカナダ)、 83 (ヨーロッパおよびブラジル)、 86 (日本)
-----	---

モニター

タイプ	11.6 インチ HD WLED バックライト、TrueLife
サイズ：	
高さ	144.00 mm
幅	256.12 mm
対角線	293.83 mm
最大解像度	1366 x 768
リフレッシュレート	60 Hz
動作角度	0° (閉じた状態) ~ 130°
水平可視角度	40/40
垂直可視角度	15/30 (H/L)
ピクセルピッチ	0.1875 x 0.1875 mm

タッチパッド

X/Y 位置解像度 240 cpi
(グラフィック
ステーブルモー
ド)

寸法：

高さ 34 mm の長方形
幅 74 mm のセンサー感知
領域

バッテリー

6 セル「スマート」リチウムイオン：

高さ 22.80 mm
幅 214 mm
奥行き 57.64 mm
重量 0.34 kg

バッテリー

9 セル「スマート」リチウムイオン：

高さ 22.03 mm
幅 210 mm
奥行き 74.83 mm
重量 0.51 kg

電圧 11.1 VDC

充電時間 4 時間（コンピュータの
電源がオフの場合）

動作時間 バッテリーの動作時間
は、使用状況によって異
なります

コイン型電池 CR-2032

寸法

高さ	24.20 mm ~ 35.00 mm
幅	292 mm
奥行き	205 mm
重量（6 セルバッテリー装着の場合）	1.55 kg 未滿に構成可能

AC アダプタ

 **メモ**：お使いのコンピュータに指定された AC アダプタ以外はご使用にならないでください。コンピュータに同梱の、製品の安全に関する情報を参照してください。

入力電圧	100 ~ 240 VAC
入力電流 （最大）	1.5 A、1.6 A、1.7 A
入力周波数	50 ~ 60 Hz

AC アダプタ

出力電力	65 W
出力電流	3.34 A（連続稼働の場合）
定格出力電圧	19.5 VDC
温度範囲：	
動作時	0 ~ 40 °C
保管時	-40 ~ 70 °C

コンピュータ環境

温度範囲：

動作時	0 ~ 35 °C
保管時	-40 ~ 65 °C

相対湿度（最大）：

動作時	10 ~ 90 パーセント (結露しないこと)
保管時	5 ~ 95 パーセント (結露しないこと)

最大振動（ユーザー環境をシミュレートするランダム振動スペクトラムを使用時）：

動作時	0.66 GRMS
非動作時	1.30 GRMS

コンピュータ環境

最大耐久衝撃（動作時 - ハードディスクドライブ上で実行している Dell Diagnostics（診断）プログラムおよび 2 ミリ秒の正弦半波パルスを使用して測定。

非動作時 - ヘッドが固定位置にあるハードディスクドライブおよび 2 ミリ秒の正弦半波パルスを使用して測定）：

動作時	110 G
非動作時	160 G

高度（最大）：

動作時	-15.2 ~ 3,048 m
保管時	-15.2 ~ 10,668 m

空気中浮遊汚染物
質レベル G2 またはそれ未満
(ISA-S71.04-1985 の
定義による)

付録

NOM（メキシコの公式規格）に関する情報 （メキシコのみ）

メキシコの公式規格（NOM）に準拠し、本書で説明されている装置には、次の情報が記載されます。

輸入者：

Dell México S.A. de C.V.

Paseo de la Reforma 2620 – Flat 11°

Col. Lomas Altas

11950 México, D.F.

認可モデル

番号	電圧	周波数	消費電力	出力電圧	出力電流
P07T	100 ~ 240 VAC	50 ~ 60 Hz	1.5 A、1.6 A、1.7 A	19.5 VDC	3.34 A

詳細については、コンピュータに同梱の安全に関する情報をお読みください。

安全にお使いいただくためのベストプラクティスの追加情報に関しては、法令等の遵守に関するホームページ www.dell.com/regulatory_compliance をご覧ください。

索引

C

CD の再生および作成 **42**

D

DataSafe Local Backup

Basic **64**

Professional **65**

DellConnect **72**

Dell Dock **45**

Dell Factory Image Restore (デル出荷時のイメージの復元) **67**

Dell Stage **43**

Diagnostics チェックリスト **77**

DVD、再生および作成 **42**

E

E-メールアドレス

テクニカルサポート **73**

F

FTP ログイン、匿名 **73**

I

ISP

インターネットサービスプロバイダ **19**

S

SIM カード **14**

索引

W

Windows

プログラム互換性ウィザード 54

い

インターネット接続 19

か

カスタマーサービス 71

く

空気の流れの確保 7

こ

コンピュータの機能 42

コンピュータのセットアップ 7

さ

サービスタグ

確認 76

サポートサイト

世界各地 72

サポートの E-メールアドレス 73

し

システムの再インストールのオプション 60

システムの復元 62

システムリカバリメディア 66

出荷時のイメージの復元 67

仕様 83

せ

製品

情報および購入 74

製品の送付

返品または修理 75

接続

インターネット 19

セットアップの作業を開始する前に 7

そ

その他の情報の検索 80

ソフトウェアの機能 42

ソフトウェアの問題 53

つ

通気の確保 7

て

デルオンラインへのアクセス 78

デルサポートセンター 56

デルへのお問い合わせ 76

電源タップ、使い方 8

電源の問題、解決 50

電源 / バッテリーインジケータライト 29

と

ドライバおよびダウンロード 82

ね

ネットワーク接続

修正 49

は

バックアップとリカバリ 43

ハードウェアに関するトラブルシューティング 58

ハードウェアの問題

診断 58

ハードドライブアクティビティライト 29

へ

ヘルプ

サポートの依頼 70

ほ

保証、返品 74

索引

め

メモリの問題

解決 52

も

問題、解決 47

問題の解決 47

ゆ

有線ネットワーク

ネットワークケーブルの接続 9

り

リソース、その他の情報 80

わ

ワイヤレスネットワーク

問題 48

Printed in China
Printed on Recycled Paper

www.dell.com | support.dell.com



073GH3A00