

INSPIRON™

セットアップ ガイド



INSPIRON™

セットアップ ガイド

認可モデル: P09G シリーズ

認可タイプ: P09G001

メモ、注意、警告



メモ: コンピュータを使用する上で知っておくと便利な情報が記載されています。



注意: ハードウェアの損傷やデータの損失の可能性があることを示し、その危険を回避するための方法を説明しています。



警告: 物的損害、けが、または死亡の原因となる可能性があることを示しています。

Dell™ n シリーズコンピュータをご購入いただいた場合、このマニュアルの Microsoft® Windows® オペレーティングシステムについての説明は適用されません。

この文書の情報は、事前の通知なく変更されることがあります。

© 2010 すべての著作権は Dell Inc. にあります。

Dell Inc. の書面による許可のない複製は、いかなる形態においても厳重に禁じられています。

本書に使用されている商標: Dell、DELL のロゴ、Inspiron、YOURS IS HERE、Solution Station、および DellConnect は Dell Inc. の商標です。Intel、Pentium、および Celeron は、米国およびその他の国における Intel Corporation の登録商標で、Core は、米国およびその他の国における Intel Corporation の商標です。Microsoft、Windows、Windows Vista、および Windows Vista スタートボタンのロゴは米国およびその他の国における Microsoft Corporation の商標または登録商標です。Blu-ray Disc は Blu-ray Disc Association の商標です。Bluetooth は Bluetooth SIG, Inc. が所有する登録商標であり、Dell はライセンスに基づきこれを使用しています。

この文書では、上記記載以外の商標および会社名が使用されている場合があります。これらの商標や会社名は、一切 Dell Inc. に所属するものではありません。

2010 年 3 月

P/N 4VF0M

Rev. A00

目次

Inspiron ノートパソコンのセットアップ	5	コンピュータベースおよびキーボードの機能...	26
コンピュータをセットアップする前に	5	タッチパッドジェスチャ.....	28
AC アダプタを接続する	6	マルチメディアコントロールキー.....	30
ネットワークケーブルを接続する (オプション)	7	光学式ドライブの使い方.....	32
電源ボタンを押す.....	8	ディスプレイの機能	34
Microsoft Windows をセットアップする.....	9	デル拡張バッテリー駆動時間	36
システムリカバリメディアを作成する (推奨).....	10	バッテリーの取り外しおよび取り付け	36
SIM カードを取り付ける (オプション).....	12	ソフトウェアの機能.....	38
ワイヤレスを有効または無効にする (オプション)	14	Dell Dock.....	39
インターネットに接続する (オプション)	16	Dell Datasafe オンラインバックアップ	40
Inspiron ノートパソコンの使用	20	問題を解決するには	41
右側の機能.....	20	ビープコード	41
正面の機能.....	24	ネットワークの問題	42
		電源の問題	43
		メモリの問題	45
		フリーズおよびソフトウェアの問題.....	46

目次

サポートツールの使用	48	保証期間中の修理と返品について.....	68
デルサポートセンター	48	お問い合わせになる前に	69
My Dell Downloads	49	デルへのお問い合わせ	71
システムメッセージ	49	詳細情報およびリソースの参照	72
ハードウェアに関する トラブルシューティング.....	51	基本仕様	74
Dell Diagnostics (診断) プログラム	52	付録	79
お使いのオペレーティングシステムの復元 ...	56	Macrovision Product Notice	79
システムの復元.....	57	NOM (メキシコの公式規格) に関する情報 (メキシコのみ)	80
Dell DataSafe Local Backup	58	索引	81
システムリカバリメディア	60		
Dell Factory Image Restore	61		
困ったときは	64		
テクニカルサポートとカスタマーサービス... ..	65		
DellConnect.....	65		
オンラインサービス.....	66		
24 時間納期案内電話サービス	67		
製品情報	67		

Inspiron ノートパソコンのセットアップ

本項では、Dell™ Inspiron™ ノートパソコンのセットアップについて説明します。

コンピュータをセットアップする前に

コンピュータを設置するときは、電源に近いこと、換気のよい場所であること、そして、コンピュータを置く場所が平らであることを確認してください。

ノートパソコン周辺の空気の流れが悪くなると、オーバーヒートする恐れがあります。オーバーヒートを防ぐには、コンピュータの背面に少なくとも 10.2 cm、コンピュータの側面に少なくとも 5.1 cm の空間を持たせることが必要です。キャビネットや引き出しなど、閉ざされた空間にコンピュータを設置して、電源を入れることはしないでください。

 **警告：**通気孔を塞いだり、物を押し込んだり、埃や異物が入ったりすることがないようにしてください。コンピュータの電源が入っている間は、ブリーフケースの中など空気の流れの悪い環境や、カーペットや絨毯などの布の上に、Dell™ コンピュータを置かないでください。空気の流れを妨げると、コンピュータに損傷を与えたり、コンピュータのパフォーマンスが低下したり、火災の原因になるおそれがあります。コンピュータは熱を持った場合にファンを動作させます。ファンからノイズが聞こえる場合がありますが、これは一般的な現象で、ファンやコンピュータに問題が発生したわけではありません。

 **注意：**コンピュータの上に重いものや鋭利なものを置くと、コンピュータに修復不可能な損傷を与える恐れがあります。

AC アダプタを接続する

AC アダプタをコンピュータに接続し、コンセントまたはサージプロテクタに差し込みます。

⚠ 警告：AC アダプタは世界各国のコンセントに適合します。ただし、電源コネクタおよび電源タップは国によって異なります。互換性のないケーブルを使用したり、ケーブルを不適切に電源タップまたはコンセントに接続したりすると、火災の原因になったり、コンピュータに修復不可能な損傷を与えたりする恐れがあります。

メモ：電源ケーブルをアダプタにしっかりと接続し、電源を入れた時にアダプタのライトが点灯することを確認します。

メモ：Dell AC アダプタファミリの PA-2E、PA-3E、または PA-12 シリーズのみをお使いください。

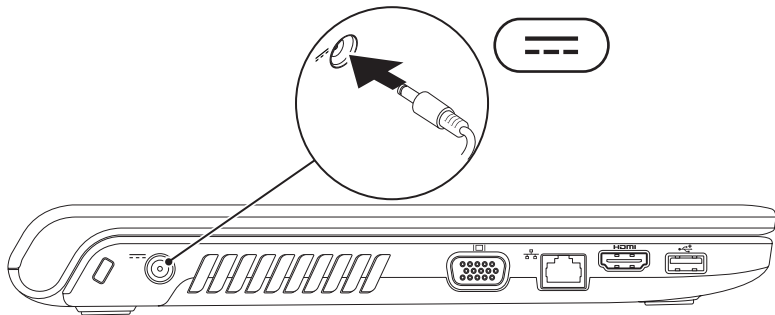

ネットワークケーブルを接続する (オプション)

有線ネットワーク接続を使用するには、ネットワークケーブルを接続します。

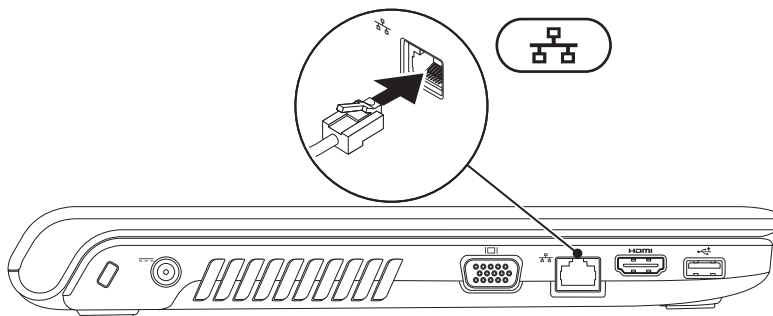

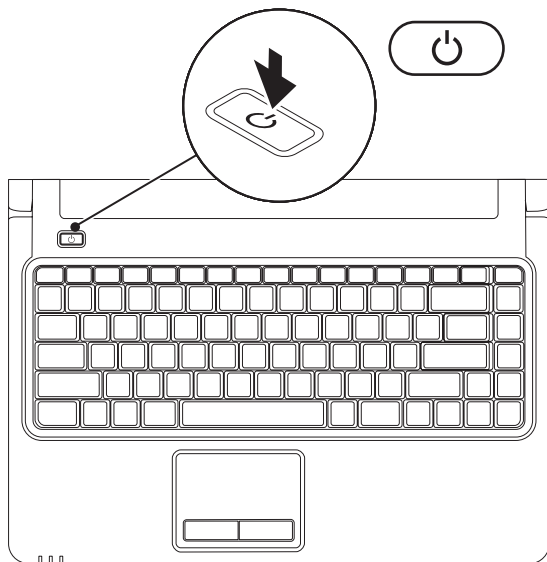

電源ボタンを押す



Microsoft Windows をセットアップする

デルのコンピュータには Microsoft® Windows® オペレーティングシステムが設定済みです。Windows をはじめて使用するときは、画面の説明に従ってセットアップしてください。この手順は必須で、完了までしばらく時間がかかります。Windows セットアップ画面には、使用許諾契約書の同意、個人設定、インターネット接続のセットアップなど、いくつかの手順が示されます。

 **注意：オペレーティングシステムのセットアッププロセスを中断しないでください。プロセスを中断した場合、コンピューターが使用不能になり、オペレーティングシステムの再インストールが必要になる恐れがあります。**

 **メモ：**コンピュータの性能を最大限に発揮させるには、お使いのコンピュータ用の最新 BIOS とドライバを support.jp.dell.com からダウンロードしてインストールすることをお勧めします。

 **メモ：**オペレーティングシステムとその機能の詳細に関しては、support.dell.com/MyNewDell を参照してください。

システムリカバリメディアを作成する（推奨）

 **メモ:** Microsoft Windows をセットアップしたらすぐに、システムリカバリメディアを作成することをお勧めします。



システムリカバリメディアを使用すると、データファイルを維持しながら、コンピュータを購入時の動作状態に復元できます（**オペレーティングシステム**のディスクは不要）。ハードウェア、ソフトウェア、ドライバ、またはその他のシステム設定を変更したためにコンピュータが正常に動作しなくなってしまった場合に、システムリカバリメディアを使用できます。

システムリカバリメディアを作成するには、次のアイテムが必要です。

- Dell DataSafe Local Backup
- 容量が 8 GB 以上の USB キーまたは DVD-R/DVD+R/Blu-ray Disc™

 **メモ:** Dell DataSafe Local Backup は書き換え可能ディスクをサポートしていません。

ファイルリカバリメディアを作成するには、次の手順を実行します。

1. AC アダプタが接続されていることを確認します (60 ページの「AC アダプタを接続する」を参照)。
 2. ディスクまたは USB キーをコンピュータに挿入します。
 3. スタート  → すべてのプログラム → **Dell DataSafe Local Backup** の順にクリックします。
 4. **Create Recovery Media (リカバリメディアの作成)** をクリックします。
 5. 画面の指示に従います。
-  **メモ:** システムリカバリメディアの使用方法に関しては、60 ページの「システムリカバリメディア」を参照してください。

SIM カードを取り付ける (オプション)

SIM カード (契約者識別モジュール) を取り付けると、インターネットを参照したり、電子メールをチェックしたり、仮想プライベートネットワークに接続したりできます。インターネットにアクセスするには、セルラーサービスプロバイダのネットワークに接続する必要があります。

 **メモ:** EVDO カードを使用してインターネットにアクセスしている場合は、SIM カードを取り付ける必要はありません。

SIM カードを取り付けるには、次の手順に従います。

1. コンピュータの電源を切ります。
2. バッテリーを取り外します (36 ページの「バッテリーの取り外しおよび取り付け」を参照)。
3. バッテリーベイの SIM カードスロットに SIM カードを差し込みます。
4. バッテリーを取り付けます (36 ページの「バッテリーの取り外しおよび取り付け」を参照)。
5. コンピュータの電源を入れます。

-
- 1 SIM カード
 - 2 SIM カードスロット
 - 3 バッテリーベイ
-

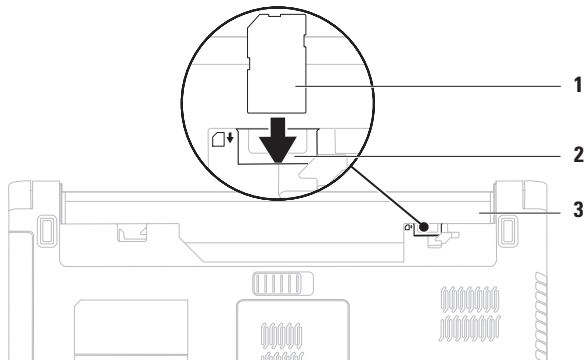

ワイヤレスを有効または無効にする (オプション)

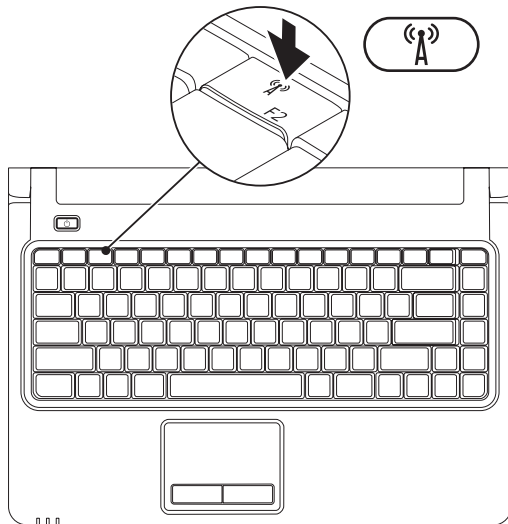

-  **メモ:** ワイヤレス機能は、コンピュータの購入時に WLAN カードを注文した場合にのみ利用可能です。お使いのコンピュータがサポートしているカードの詳細に関しては、74 ページの「基本仕様」を参照してください。

ワイヤレスを有効にするには、次の手順に従います。

1. コンピュータの電源が入っていることを確認します。
2. キーボードのワイヤレスキー  を押します。

選択を確認するメッセージが画面に表示されます。

ワイヤレス有効



ワイヤレス無効



ワイヤレスを無効にするには、次の手順に従います。

キーボードのワイヤレスキー  をもう一度押して、すべてのワイヤレスを無効にします。

-  **メモ:** ワイヤレスキーを使用すると、飛行機の機内でワイヤレス無線装置をオフにするよう指示された場合などに、コンピュータのすべてのワイヤレス無線装置 (WiFi および Bluetooth®) を即座にオフにすることができます。

インターネットに接続する (オプション)

インターネットに接続するには、外付けモデムまたはネットワーク接続、および ISP（インターネットサービスプロバイダ）が必要です。

コンピュータの購入時に、外付け USB モデム、または WLAN アダプタを注文しなかった場合は、www.dell.com から購入できます。

有線接続のセットアップ

- DSL または ケーブル（衛星）モデム接続を使用している場合、セットアップの手順についてはご契約の ISP または携帯電話サービスにお問い合わせください。
- ダイヤルアップ接続を使用する場合は、電話線を外付け USB モデム（オプション）と壁の電話コネクタに接続してから、インターネット接続をセットアップします。

有線インターネット接続のセットアップを完了するには、18 ページの「インターネット接続のセットアップ」の指示に従います。

ワイヤレス接続のセットアップ

-  **メモ:** ワイヤレスルーターをセットアップするには、ご使用のルーターに付属しているマニュアルを参照してください。

ワイヤレスインターネット接続を使用する前に、コンピューターをワイヤレスルーターに接続してください。

ワイヤレスルーターへの接続をセットアップするには、次の手順に従います。

Windows Vista® の場合

1. コンピュータでワイヤレスが有効になっていることを確認します(14ページの「ワイヤレスを有効または無効にする」を参照)。
2. 開いているファイルをすべて保存してから閉じ、実行中のプログラムをすべて終了します。
3. **スタート**  → **接続先**をクリックします。
4. 画面の手順に従ってセットアップを完了します。

Windows® 7 の場合

1. コンピュータでワイヤレスが有効になっていることを確認します(14ページの「ワイヤレスを有効または無効にする」を参照)。
2. 開いているファイルをすべて保存してから閉じ、実行中のプログラムをすべて終了します。
3. **スタート**  → **コントロールパネル**をクリックします。
4. 検索ボックスに**ネットワーク**と入力し、**ネットワークと共有センター** → **ネットワークへの接続**をクリックします。
5. 画面の手順に従ってセットアップを完了します。

インターネット接続のセットアップ

ISP および ISP が提供するオプションは国によって異なります。居住する国や地域で使用可能なオプションについては、ISP にお問い合わせください。

過去にインターネットに正常に接続できていたのに接続できない場合、ISP のサービスが停止している可能性があります。サービスの状態について ISP に確認するか、後でもう一度接続してみてください。

ご契約の ISP 情報をご用意ください。ISP に登録していない場合は、**インターネット接続**ウィザードを利用すると簡単に登録できます。

インターネット接続をセットアップするには：

Windows Vista



メモ：次の手順は、Windows のデフォルト表示に基づいているため、ご使用の Dell™ コンピュータをクラシック表示にしている場合は内容が異なることがあります。

1. 開いているファイルをすべて保存してから閉じ、実行中のプログラムをすべて終了します。
2. **スタート**  → **コントロールパネル**をクリックします。
3. 検索ボックスに**ネットワーク**と入力し、**ネットワークと共有センター** → **接続またはネットワークのセットアップ** → **インターネットへの接続**をクリックします。**インターネットへの接続**ウィンドウが表示されます。



メモ：どの接続タイプを選択すべきか分からない場合は、**選択についての説明を表示**をクリックするか、ご契約の ISP にお問い合わせください。

4. 画面の指示に従って、ISP から提供されたセットアップ情報を使用してセットアップを完了します。

Windows 7

1. 開いているファイルをすべて保存してから閉じ、実行中のプログラムをすべて終了します。
2. スタート  → コントロールパネルをクリックします。
3. 検索ボックスにネットワークと入力し、ネットワークと共有センター → 新しい接続またはネットワークのセットアップ → インターネットへの接続をクリックします。

インターネットへの接続ウィンドウが表示されます。

-  **メモ:** どの接続タイプを選択すべきか分からない場合は、**選択についての説明を表示します**をクリックするか、ご契約のISPにお問い合わせください。
4. 画面の指示に従って、ISP から提供されたセットアップ情報を使用してセットアップを完了します。

Inspiron ノートパソコンの使用

本項では、Inspiron ノートパソコンの機能について説明します。

右側の機能

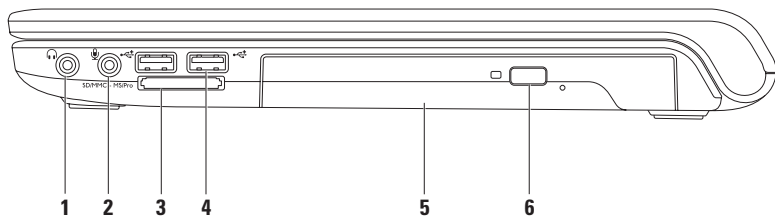

-
-  **オーディオ出力 / ヘッドフォンコネクタ** – ヘッドフォンや、パワードスピーカーまたはサウンドシステムを接続します。

 -  **オーディオ入力 / マイクコネクタ** – マイクまたはオーディオプログラムで使用する入力信号に接続します。

 -  **7-in-1 メディアカードリーダー** – 次のデジタルメモ리카ードに保存されたデジタル写真、音楽、ビデオ、文書を、簡単な操作で表示 / 共有できます。
 - SD メモ리카ード
 - SDHC カード
 - マルチメディアカード (MMC)
 - MMC+
 - メモリスティック
 - メモリスティック PRO
 - xD ピクチャカード(タイプ M およびタイプ H)

メモ: お使いのコンピュータには、メディアカードスロットにプラスチック製のダミーカードが取り付けられています。ダミーカードは、埃や他の異物から未使用のスロットを保護します。このダミーカードは保管しておき、メディアカードをスロットに装着しない時に使用してください。他のダミーカードはお使いのコンピュータに合わない可能性があります。

 -  **USB 2.0 コネクタ (2)** – マウス、キーボード、プリンタ、外付けドライブ、または MP3 プレーヤーなどの USB デバイスを接続します。

 - 光学式ドライブ** – CD、DVD、または Blu-ray ディスク (オプション) の再生や記録に使用します。ディスクを光学式ドライブトレイにセットするときは、印刷されている側または書き込む側が上になるように注意してください。

 - 取り出しボタン** – 押して、光学式ドライブトレイを取り出します。
-

左側の機能

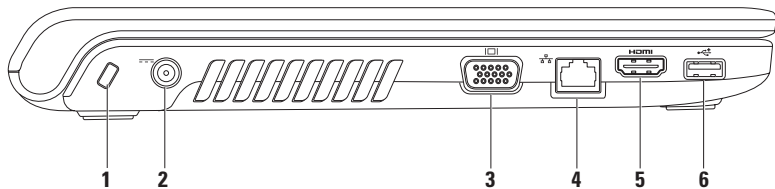



-
- 1 **セキュリティケーブルスロット** – 市販のセキュリティケーブルをコンピュータに取り付けます。
メモ: セキュリティケーブルを購入する前に、お使いのコンピュータのセキュリティケーブルスロットに対応していることを確認してください。

 - 2  **AC アダプタコネクタ** – AC アダプタに接続して、コンピュータに電力を供給したり、バッテリーを充電したりします。

 - 3  **VGA コネクタ** – モニタやプロジェクタを接続します。

 - 4  **ネットワークコネクタ** – 有線ネットワークを使用する場合に、ネットワークデバイスまたはブロードバンドデバイスにコンピュータを接続します。

 - 5  **HDMI コネクタ** – テレビと接続し、5.1 チャンルの音声と映像信号を伝送します。
メモ: モニタで使用する場合は、映像信号だけが読み込まれます。

 - 6  **USB 2.0 コネクタ** – マウス、キーボード、プリンタ、外付けドライブ、または MP3 プレーヤーなどの USB デバイスを接続します。
-

正面の機能

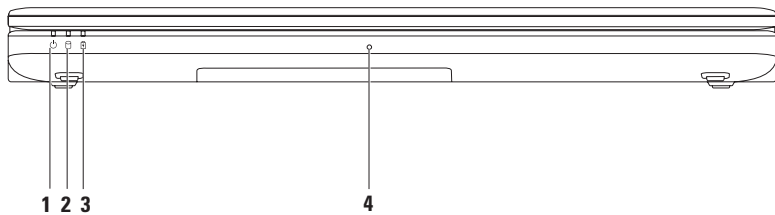

1  **電源インジケータライト** – 次の電源状態を示します。

- 白色 – コンピュータの電源が入っています。
- 白色の点滅 – コンピュータはスタンバイモードです。
- 消灯 – コンピュータは電源がオフか休止状態です。

2  **ハードドライブアクティビティライト** – コンピュータがデータを読み取ったり、書き込んだりしている場合に点灯します。ライトの点滅は、ハードディスクドライブのアクティビティを示します。

3  **バッテリーインジケータライト** – AC アダプタまたはバッテリーからコンピュータに電力が供給されているときに、次の状態を示します。



	インジケータライトのステータス	コンピュータの状態	バッテリーの充電レベル
AC アダプタ	白色の点灯	オン / オフ / スタンダバイ / 休止状態	<98%
	オフ	オン / オフ / スタンダバイ / 休止状態	>98%
バッテリー	橙色の点灯	オン / スタンバイ	<=10%
	オフ	オン / オフ / スタンダバイ / 休止状態	>10%

メモ: コンピュータに AC アダプタから電力が供給されているとき、バッテリーが充電されます。

4 **アナログマイク** – 会議およびチャット用の内蔵マイクです。

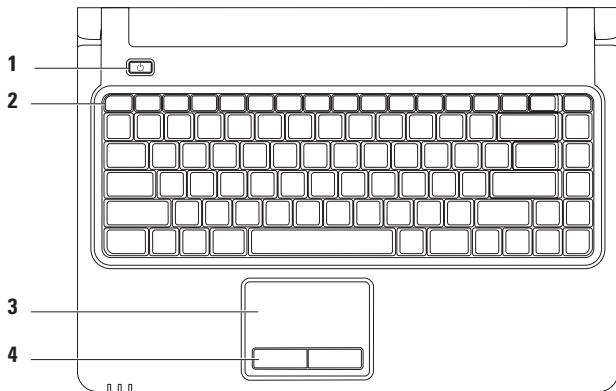
コンピュータベースおよびキーボードの機能



-
- 1  **電源ボタン** – 押すと、コンピュータの電源がオンまたはオフになります。
 - 2 **ファンクションキー** – この列には、ワイヤレス切り替え、画面の輝度調節、タッチ패드切り替えに使用するキーや、マルチメディアキーが並んでいます。
マルチメディアキーの詳細に関しては、30 ページの「マルチメディアコントロールキー」を参照してください。
 - 3 **タッチ패드** – 表面を軽くたたくことによって、マウスと同じ操作（カーソルの移動、選択した項目のドラッグまたは移動、左クリック）ができます。スクロール機能やズーム機能にも対応しています。詳細に関しては、28 ページの「タッチ패드ジェスチャ」を参照してください。
メモ：タッチパッドを有効または無効にするには、キーボードのファンクションキーの列にある、 キーを押します。
 - 4 **タッチ패드ボタン (2)** – マウスと同様に左右のクリック機能があります。
-

タッチパッドジェスチャ

スクロール

コンテンツをスクロールできます。次のようなスクロール機能を使用できます。

従来のスクロール – 上下または左右にスクロールできます。

上下にスクロールするには：

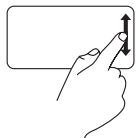

縦のスクロールゾーン（タッチパッドの右端）で指を上下に動かします。

左右にスクロールするには：

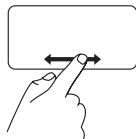

横のスクロールゾーン（タッチパッドの下端）で指を左右に動かします。

サーキュラースクロール – 上下または左右にスクロールできます。

上下にスクロールするには：

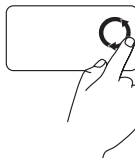

縦のスクロールゾーン（タッチパッドの右端）で指を動かします。反時計回りに円を描くと上へスクロールし、時計回りに円を描くと下へスクロールします。

左右にスクロールするには：



横のスクロールゾーン（タッチパッドの下端）で指を動かします。時計回りに円を描くと右へスクロールし、反時計回りに円を描くと左へスクロールします。

ズーム

画面コンテンツの表示を拡大 / 縮小できます。
次のようなズーム機能を使用できます。

ワンフィンガーズーム – 拡大または縮小できます。

拡大表示：

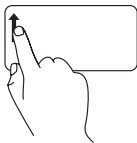

ズームゾーン（タッチパッドの左端）で指を上へ動かします。

縮小表示：

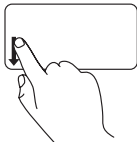

ズームゾーン（タッチパッドの左端）で指を下へ動かします。

マルチメディアコントロールキー

マルチメディアコントロールキーは、キーボードのファンクションキーの列にあります。マルチメディアコントロールを使用するには、必要なキーを押します。キーボードのマルチメディアコントロールキーは、**BIOS ユーティリティの Function Key Behavior (ファンクションキーの動作)** または **Windows モビリティセンター** を使用して設定できます。

BIOS ユーティリティ

1. POST (Power On Self Test) の間に <F2> を押して、**BIOS ユーティリティ**に入ります。
2. **Function Key Behavior (ファンクションキーの動作)** で、**Multimedia Key First (マルチメディアキーを優先)** または **Function Key First (ファンクションキーを優先)** を選択します。

Function Key Behavior (ファンクションキーの動作) には、次のオプションがあります。

Multimedia Key First (マルチメディアキーを優先) – デフォルト設定。マルチメディアコントロールキーを押すと、関連付けられたマルチメディアのアクションが実行されます。ファンクションキーを使用するには、<Fn> キーを押しながらファンクションキーを押します。

Function Key First (ファンクションキーを優先) – ファンクションキーを押すと、関連付けられたアクションが実行されます。マルチメディアのアクションを使用するには、<Fn> キーを押しながらマルチメディアコントロールキーを押します。

 **メモ: Multimedia Key First (マルチメディアキーを優先)** オプションは、オペレーティングシステムでのみアクティブです。

Windows モビリティセンター

1. <  > <X> キーを押して、Windows モビリティセンターを起動します。
2. **Function Key Row (ファンクションキーの列)** で、**Function Key (ファンクションキー)** または **Multimedia Key (マルチメディアキー)** を選択します。



 音を消す

 音量を下げる

 音量を上げる

 直前のトラックまたはチャプタを再生

 再生または一時停止

 直後のトラックまたはチャプタを再生

光学式ドライブの使い方

△ **注意**：光学式ドライブトレイを開閉する際は、トレイの上から力を掛けないでください。光学式ドライブを使用していないときは、光学式ドライブトレイは閉じておいてください。

△ **注意**：ディスクの再生または記録中は、コンピュータを動かさないでください。

光学式ドライブは、CD、DVD、および Blu-ray ディスク（オプション）の再生や記録に使用します。ディスクを光学式ドライブトレイにセットするときは、印刷されている側または書き込む側が上になるように注意してください。

光学式ドライブにディスクをセットするには、次の手順に従います。

1. 光学式ドライブの取り出しボタンを押します。
2. 光学式ドライブトレイを引き出します。
3. 光学式ドライブトレイの中央に、ラベルのある方を上にしてディスクを置き、ディスクをスピンドルにきちんとはめ込みます。
4. 光学式ドライブトレイをドライブに押し戻します。

-
- 1 ディスク
-
- 2 スピンドル
-
- 3 光学式ドライブトレイ
-
- 4 取り出しボタン
-

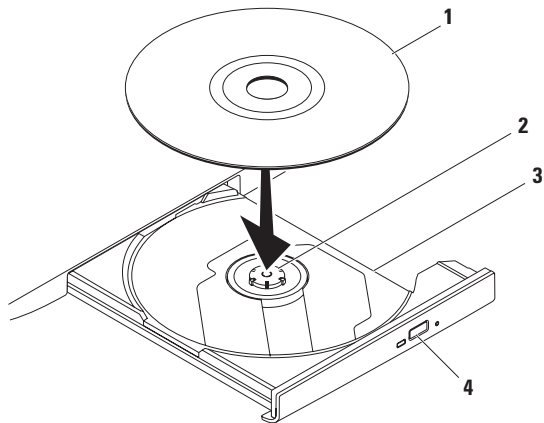

ディスプレイの機能

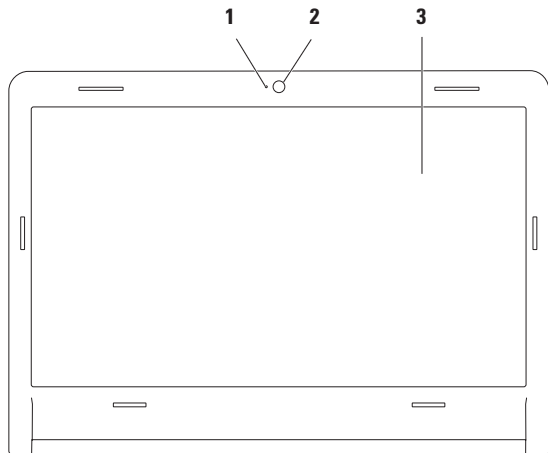

1 カメラアクティビティインジケータ – カメラがオンかオフかを示します。

2 カメラ – ビデオキャプチャ、会議、およびチャット用のビルトインカメラです。

3 ディスプレイ – 搭載されているディスプレイは、コンピュータのご購入時の選択によって異なります。ディスプレイの詳細に関しては、お使いのコンピュータのハードディスクドライブまたは support.jp.dell.com/manuals にある『Dell テクノロジガイド』を参照してください。

デル拡張バッテリー駆動時間

デル拡張バッテリー駆動時間機能は、お使いのバッテリーの駆動時間を最長にするためのオプションを提供します。この機能は、デフォルトで有効になっています。電源ケーブルを外すとアクティブになります。

<F3> を押すと、機能を有効または無効にすることができます。**Extended Battery Life (拡張バッテリー駆動時間)** ポップアップが表示され、現在の状態を示します。

デル拡張バッテリー駆動時間のカスタマイズオプションの詳細を確認するには、次の手順に従います。

1. <F3> を押します。
Extended Battery Life (拡張バッテリー駆動時間) ポップアップが表示されます。
2. **Show Settings (設定の表示)** をクリックします。
Battery Meter (バッテリーメーター) ウィンドウが表示されます。
3. **What is Dell Extended Battery Life? (デル拡張バッテリー駆動時間とは?)** をクリックします。

バッテリーの取り外しおよび取り付け

 **警告:** 本項の手順を開始する前に、コンピュータに付属しているガイドの、安全にお使いいただくための注意事項を読み、その指示に従ってください。

 **警告:** 適切でないバッテリーを使用すると、火災または爆発を引き起こす可能性があります。このコンピュータでは、必ずデルから購入したバッテリーのみを使用してください。別のコンピュータのバッテリーを使用しないでください。

 **警告:** バッテリーを取り外す前に、コンピュータをシャットダウンし、外付けのケーブル (ACアダプタなど) を取り外してください。

バッテリーを取り外すには、次の手順を実行します。

1. コンピュータの電源を切り、裏返しにします。
2. バッテリーリリースラッチをスライドさせて、カチッとロックさせます。
3. バッテリーをスライドさせてバッテリーベイから取り出します。

バッテリーを交換するには、次の手順を実行します。

1. カチッと所定の位置に収まるまで、バッテリーをバッテリーベイにスライドさせます。

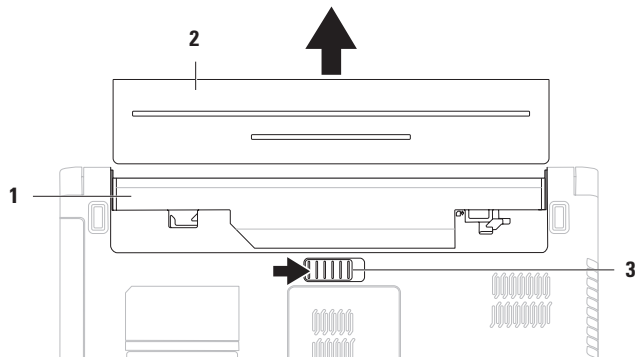

1 バッテリーベイ

2 バッテリー

3 バッテリーリリースラッチ

ソフトウェアの機能

 **メモ:**本項で説明する機能の詳細に関しては、お使いのコンピュータのハードディスクドライブまたはデルサポートサイト

support.jp.dell.com/manualsにある『Dell テクノロジガイド』を参照してください。

生産性アプリケーションと通信

このコンピュータを使って、プレゼンテーション、パンフレット、グリーティングカード、ちらし、表計算シートなどを作成することができます。またデジタル写真や画像の編集や表示も可能です。お使いのコンピュータにインストールされているソフトウェアについては、注文書で確認してください。

コンピュータをインターネットに接続すると、Web サイトへのアクセス、電子メールアカウントのセットアップ、ファイルのアップロードとダウンロードなどができます。

エンターテインメントとマルチメディア

このコンピュータで、ビデオの再生、ゲーム、音楽の再生やインターネットラジオの聴取などができます。

デジタルカメラや携帯電話などのポータブルデバイスから、写真やビデオファイルをダウンロードしたり、コピーしたりすることもできます。オプションのソフトウェアアプリケーションを使用し、音楽ファイルやビデオファイルを整理、作成し、それをディスクに記録したり、MP3プレーヤーやハンドヘルドエンターテインメントデバイスなどのポータブル製品に保存したり、テレビ、プロジェクタ、ホームシアター機器を接続して直接再生、表示したりすることができます。

Dell Dock

Dell Dock は、よく使われるアプリケーション、ファイル、およびフォルダに簡単にアクセスするためのアイコングループです。次のように、Dock をカスタマイズできます。

- アイコンを追加または削除する
- Dock の色や位置を変更する
- 関連するアイコンをカテゴリごとにグループ化する
- アイコンの動作を変更する



カテゴリを追加する

1. Dock を右クリックし、**Add (追加) Category (カテゴリ)** をクリックします。**Add/Edit Category (カテゴリの追加 / 編集)** ウィンドウが表示されます。
1. **Title (タイトル)** フィールドにカテゴリのタイトルを入力します。
2. **Select an image: (画像の選択:)** ボックスからカテゴリのアイコンを選択します。
3. **保存** をクリックします。

アイコンを追加する

Dock またはカテゴリにアイコンをドラッグ&ドロップします。

カテゴリまたはアイコンを削除する

1. Dock のカテゴリまたはアイコンを右クリックし、**Delete shortcut (ショートカットの削除)** または **Delete category (カテゴリの削除)** をクリックします。
2. 画面の指示に従います。

Dock をカスタマイズする

1. Dock を右クリックし、**Advanced Setting... (詳細設定 ...)** をクリックします。
2. 希望するオプションを選択して、Dock をカスタマイズします。

Dell Datasafe オンライン バックアップ

- ✎ **メモ:** Dell Datasafe オンラインは、地域によってはご利用いただけない場合があります。
- ✎ **メモ:** アップロードおよびダウンロードの高速化するために、ブロードバンド接続をお勧めします。

Dell Datasafe オンラインは、データの自動バックアップおよびリカバリを行うサービスで、盗難、火災、自然災害などの予期せぬ損害から、データおよびその他の重要なファイルを保護するのに役立ちます。コンピュータでこのサービスにアクセスするには、パスワードで保護されたアカウントを使用します。

詳細については、delldatasafe.com をご覧ください。

バックアップをスケジュールするには、次の手順に従います。

1. タスクバーの Dell DataSafe オンラインアイコン  をダブルクリックします。
2. 画面の指示に従ってください。

問題を解決するには

このセクションでは、コンピュータのトラブルシューティングについて説明します。次のガイドラインを使用しても問題が解決しない場合は、48ページの「サポートツールの使用」または71ページの「デルへのお問い合わせ」を参照してください。

ビープコード

コンピュータにエラーまたは問題が発生していると、コンピュータの起動時にビープ音が連続して鳴ることがあります。この連続したビープ音はビープコードと呼ばれ、問題を特定します。ビープコードを書き留めて、デルにお問い合わせください(71ページの「デルへのお問い合わせ」を参照)。

 **メモ:** 部品を交換するには、support.jp.dell.com/manualsにある『サービスマニュアル』を参照してください。

ビープコード 考えられる問題

- | | |
|---|--|
| 1 | システム基板の障害の可能性 – BIOS ROM チェックサム障害 |
| 2 | RAM が認識されない

メモ: メモリモジュールを取り付けまたは交換した場合は、メモリモジュールが正しく装着されていることを確認します。 |
| 3 | システム基板の障害の可能性 – チップセットエラー |
| 4 | RAM 書き込み / 読み取り障害 |
| 5 | リアルタイムクロック障害 |
| 6 | ビデオカードまたはチップの障害 |
| 7 | プロセッサの障害 |
| 8 | ディスプレイの障害 |

ネットワークの問題

ワイヤレス接続

ワイヤレスネットワーク接続が失われた場合

ワイヤレスルーターがオフラインになっているか、コンピュータ上でワイヤレスが無効になっています。

- ワイヤレスが有効になっていることを確認します（14 ページの「ワイヤレスを有効または無効にする」を参照）。
- ワイヤレスルーターの電源がオンであり、データソース（ケーブルモデムまたはネットワークハブ）に接続されていることを確認します。
- 電氣的な干渉によってワイヤレス接続がブロックまたは中断されている可能性があります。コンピュータをワイヤレスルーターのそばに移動してみます。
- ワイヤレスルーターへの接続を再度確立します（17 ページの「ワイヤレス接続のセットアップ」を参照）。

有線接続

有線ネットワーク接続が失われた場合 – ケーブルが緩んでいるか、ケーブルが損傷しています。

- ケーブルがしっかりと差し込まれ、損傷を受けていないことを確認します。
- 問題が解決しない場合、ネットワーク管理者または ISP に問い合わせてください。

電源の問題

電源またはバッテリーインジケータライトが消灯している場合 – コンピュータの電源が切れているか、スタンバイまたは休止モードか、または電力が供給されていません。

- 電源ボタンを押します。コンピュータが電源オフか休止モードになっていた場合は、通常の動作が再開されます。
- キーボードのキーを押したり、接続したマウスを動かしたり、タッチパッド上で指を動かしたり、電源ボタンを押したりすると、通常の動作が再開されます。
- AC アダプタケーブルをコンピュータの電源コネクタとコンセントの両方にしっかりと装着しなします。
- AC アダプタが電源タップに接続されている場合、電源タップがコンセントに接続され、電源タップがオンになっているか確認します。また電源保護装置、電源タップ、電源延長ケーブルなどをお使いの場合、それらを取り外してコンピュータに正しく電源が入るか確認します。

- 電気スタンドなどの別の電化製品で試して、コンセントが機能しているか確認します。
- AC アダプタケーブルの接続を確認します。AC アダプタにライトがある場合、AC アダプタのライトが点灯しているか確認します。

電源またはバッテリーインジケータライトが白色で点灯していて、コンピュータが応答しない場合 – コンピュータがスタンバイまたは休止モードであるか、ディスプレイが応答していない可能性があります。

- 電源ボタンを押し続けてコンピュータの電源を切った後、もう一度電源を入れます。
- ディスプレイに反応がない場合は、電源ボタンを押し続けてコンピュータの電源を切った後、もう一度電源を入れます。
- キーボードのキーを押したり、接続したマウスを動かしたり、タッチパッド上で指を動かしたり、電源ボタンを押したりすると、通常の動作が再開されます。
- 問題を解決できない場合は、デルにお問い合わせください(71 ページの「デルへのお問い合わせ」を参照)。

電源ライトが白色で点滅している場合 – コンピュータはスタンバイモードに入っています。

- キーボードのキーを押したり、接続したマウスを動かしたり、タッチパッド上で指を動かしたり、電源ボタンを押したりすると、通常の動作が再開されます。
- 問題を解決できない場合は、デルにお問い合わせください(71 ページの「デルへのお問い合わせ」を参照)。

バッテリーインジケータライトが黄色で点灯している場合 – コンピュータはスタンバイモードで、バッテリーの残量が低下しています。

- AC アダプタを接続して、コンピュータに電力を供給し、バッテリーを充電します。
- キーボードのキーを押したり、接続したマウスを動かしたり、タッチパッド上で指を動かしたり、電源ボタンを押したりすると、通常の動作が再開されます。
- 問題を解決できない場合は、デルにお問い合わせください(71 ページの「デルへのお問い合わせ」を参照)。

電氣的な干渉によってコンピュータが受信できない場合 – 迷惑信号が他の信号を中断またはブロックして妨害しています。電氣的な妨害の原因には、以下のものがあります。

- 電源ケーブル、キーボードケーブル、およびマウスの延長ケーブル。
- 1 つの電源タップに接続されているデバイスが多すぎる
- 同じコンセントに複数の電源タップが接続されている。

メモリの問題

メモリ不足を示すメッセージが表示される場合 –

- 開いているファイルをすべて保存してから閉じ、使用していない実行中のプログラムをすべて終了して、問題が解決するか調べます。
- メモリの最小要件については、ソフトウェアのマニュアルを参照してください。
- メモリモジュールをコネクタに装着しなおします (support.jp.dell.com/manuals にある『サービスマニュアル』を参照)。
- 問題を解決できない場合は、デルにお問い合わせください (71 ページの「デルへのお問い合わせ」を参照)。

その他のメモリの問題が発生する場合 –

- メモリの取り付けガイドラインに従っているか確認します (support.jp.dell.com/manuals の『サービスマニュアル』を参照)。
- メモリモジュールがお使いのコンピュータと互換性があることを確認します。お使いのコンピュータは、DDR3 メモリに対応しています。お使いのコンピュータがサポートしているメモリの種類に関しては、74 ページの「基本仕様」を参照してください。
- メモリモジュールを装着しなおし (support.jp.dell.com/manuals の『サービスマニュアル』を参照)、コンピュータがメモリと正常に通信しているか確認します。
- Dell Diagnostics (診断) プログラムを実行します (52 ページの「Dell Diagnostics (診断) プログラム」を参照)。
- 問題を解決できない場合は、デルにお問い合わせください (71 ページの「デルへのお問い合わせ」を参照)。

フリーズおよびソフトウェアの問題

コンピュータが起動しない場合 – AC アダプタがコンピュータとコンセントにしっかりと接続されているか確認します。

プログラムの反応が停止した場合 –

プログラムを終了するには、次の手順に従います。

1. <Ctrl><Shift><Esc> を同時に押します。
2. アプリケーションをクリックします。
3. 応答しなくなったプログラムをクリックします。
4. タスクの終了をクリックします。

プログラムが繰り返しクラッシュする場合 – ソフトウェアのマニュアルを参照します。必要に応じて、プログラムをアンインストールしてから再インストールします。

 **メモ:** 通常、ソフトウェアのインストール手順は、そのマニュアルまたは CD に収録されています。

コンピュータが応答しなくなるか、画面が青色（ブルースクリーン）になった場合 –

 **注意:** オペレーティングシステムのシャットダウンを実行できない場合、データを損失する恐れがあります。

キーボードのキーを押したり、マウスを動かしてもコンピュータが応答しない場合は、コンピュータの電源が切れるまで、電源ボタンを 8 ~ 10 秒以上押し続けます。電源が切れたら、コンピュータを再起動します。

プログラムが以前の Microsoft® Windows® オペレーティングシステム向けに設計されている場合 –

プログラム互換性ウィザードを実行します。プログラム互換性ウィザードは、旧バージョンのオペレーティングシステムに似た環境で動作するようにプログラムを設定します。

プログラム互換性ウィザードを実行します

Windows Vista® の場合

1. スタート  → コントロールパネル → プログラム → 古いプログラムをこのバージョンの Windows で使用 の順にクリックします。
2. プログラム互換性ウィザードの開始画面で、次へをクリックします。
3. 画面の指示に従います。

Windows 7

1. スタート  → コントロールパネル → すべてのプログラム → 以前のバージョンの Windows 用に作成されたプログラムの実行の順にクリックします。
2. プログラム互換性ウィザードの開始画面で、次へをクリックします。
3. 画面の指示に従います。

その他のソフトウェアの問題が発生する場合 -

- すぐにお使いのファイルのバックアップを作成します
- ウィルススキャンプログラムを使って、ハードディスクドライブまたは CD を調べます。

- 開いているファイルをすべて保存してから閉じ、実行中のプログラムをすべて終了して、スタート  メニューからコンピュータをシャットダウンします。
- トラブルシューティング情報については、ソフトウェアのマニュアルを確認するかソフトウェアの製造元に問い合わせます。
 - プログラムがお使いのコンピュータにインストールされているオペレーティングシステムに対応しているか確認します。
 - お使いのコンピュータがソフトウェアを実行するのに必要な最小ハードウェア要件を満たしていることを確認します。詳細に関しては、ソフトウェアのマニュアルを参照してください。
 - プログラムが正しくインストールおよび設定されているか確認します。
 - デバイスドライバがプログラムと拮抗していないか確認します。
 - 必要に応じて、プログラムをアンインストールしてから再インストールします。

サポートツールの使用

デルサポートセンター

デルサポートセンターは、必要なサービス、サポートおよびシステム固有の情報を見つけるのに役立ちます。

起動するには、タスクバーの  アイコンをクリックします。

デルサポートセンターホームページには、お使いのコンピュータのモデル番号、サービスタグ、エクスプレスサービスコード、およびサービスの問い合わせ先情報が表示されます。

デルサポートセンターホームページには次の項目にアクセスするリンクもあります。



セルフヘルプ(トラブルシューティング、セキュリティ、システムパフォーマンス、ネットワーク/インターネット、バックアップ/リカバリ、および Windows オペレーティングシステム)



警告 (テクニカルサポートによるお使いのコンピュータに関する警告)



デルによるサポート (DellConnect™ によるテクニカルサポート、カスタマーサービス、トレーニングとチュートリアル、Solution Station™ によるハウツーヘルプ、および PC CheckUp によるオンラインスキャン)



お使いのシステムについて (システムマニュアル、保証情報、システム情報、アップグレードとアクセスリ)

デルサポートセンターおよび利用できるサポートツールの詳細に関しては、support.jp.dell.com のサービスタブをクリックしてください。

My Dell Downloads

 **メモ:** My Dell Downloads は、地域によってはご利用いただけない場合があります。

新しいコンピュータにプリインストールされているソフトウェアの一部は、バックアップ CD または DVD に収録されていません。このソフトウェアは My Dell Downloads で入手できます。この Web サイトからソフトウェアをダウンロードして、再インストールしたり、独自のバックアップメディアを作成したりできます。

My Dell Downloads に登録して使用するには、次の手順を実行します。

1. downloadstore.dell.com/media にアクセスします。
2. 画面の指示に従って登録し、ソフトウェアをダウンロードします。
3. ソフトウェアを再インストールするか、将来使用するためにバックアップメディアを作成します。

システムメッセージ

コンピュータに問題やエラーがある場合、その原因と解決方法の特定に役立つシステムメッセージが表示されることがあります。

 **メモ:** 表示されたメッセージが以下の例にない場合は、オペレーティングシステムまたは、メッセージが表示されたときに実行されていたプログラムのマニュアルを参照してください。あるいは、お使いのコンピュータのハードドライブまたは

support.jp.dell.com/manuals にある『Dell テクノロジガイド』を参照するか、71 ページの「デルへのお問い合わせ」を参照してください。

Alert! Previous attempts at booting this system have failed at checkpoint [nnnn]. For help in resolving this problem, please note this checkpoint and contact Dell Technical Support – 同じエラーが原因で、コンピュータは起動ルーチンの完了に 3 回連続して失敗しました。デルにお問い合わせください (71 ページの「デルへのお問い合わせ」を参照)。

CMOS checksum error – システム基板に障害が発生しているか、または Real Time Clock (RTC) バッテリーの残量が低下している可能性があります。コイン型電池を交換する (support.jp.dell.com/manuals にある『サービスマニュアル』を参照) か、デルにお問い合わせください (71 ページの「デルへのお問い合わせ」を参照)。

CPU fan failure – CPU ファンに障害が発生しています。CPU ファンを交換します (support.dell.com/manuals にある『サービスマニュアル』を参照)。

Hard-disk drive failure – POST 実行中に、ハードディスクドライブで障害が発生した可能性があります。デルにお問い合わせください (71 ページの「デルへのお問い合わせ」を参照)。

Hard-disk drive read failure – HDD 起動テスト中に、ハードディスクドライブで障害が発生した可能性があります。デルにお問い合わせください (71 ページの「デルへのお問い合わせ」を参照)。

Keyboard failure – キーボードに不具合があるか、キーボードケーブルが緩んでいる可能性があります。キーボードを交換するには、support.jp.dell.com/manuals にある『サービスマニュアル』を参照してください。

No boot device available – ハードディスクドライブ上に起動可能なパーティションが存在しない、ハードディスクドライブケーブルがしっかりと接続されていない、または起動可能なデバイスが存在しません。

- ハードドライブが起動デバイスの場合、ケーブルがドライブに適切に取り付けられていて、起動デバイスとしてパーティション分割されていることを確認します。
- セットアップユーティリティを起動し、起動順序の情報が正しいかどうかを確認します (お使いのコンピュータのハードディスクドライブまたは support.jp.dell.com/manuals にある『Dell テクノロジガイド』を参照)。

タイマーチェックの割り込みがありません – システム基板上のチップが誤動作しているか、またはシステム基板障害の可能性があります。

support.jp.dell.com/manuals にある『サービスマニュアル』を参照するか、デルにお問い合わせください (71 ページの「デルへのお問い合わせ」を参照)。

USB over current error – USB デバイスを取り外します。お使いの USB デバイスが正しく機能するための電力が不足しています。外部電源を USB デバイスに接続するか、デバイスに USB ケーブルが 2 本ある場合は両方を接続してください。

CAUTION - Hard Drive SELF MONITORING SYSTEM has reported that a parameter has exceeded its normal operating range. It is recommended that you back up your data regularly. A parameter out of range may or may not indicate a potential hard drive problem – S.M.A.R.T エラー、ハードディスクドライブ障害の可能性があります。デルにお問い合わせください (71 ページの「デルへのお問い合わせ」を参照)。

ハードウェアに関するトラブルシューティング

デバイスが OS のセットアップ中に検知されない、または、検知されても設定が正しくない場合は、ハードウェアに関するトラブルシューティングを利用して OS とハードウェアの不適合の問題を解決できます。

ハードウェアに関するトラブルシューティングを開始するには、次の手順を実行します。

1. スタート  → ヘルプとサポート をクリックします。
2. 検索フィールドにハードウェアトラブルシューティングと入力し、<Enter> を押して検索を開始します。
3. 検索結果のうち、問題を最もよく表しているオプションを選択し、残りのトラブルシューティング手順に従います。

Dell Diagnostics (診断) プログラム

コンピュータに問題が発生した場合、デルテクニカルサポートに問い合わせる前に、46 ページの「フリーズおよびソフトウェアの問題」のチェック事項を確認し、Dell Diagnostics(診断) プログラムを実行してください。

 **メモ:** Dell Diagnostics (診断) プログラムは Dell コンピュータでのみ機能します。

 **メモ:** 『Drivers and Utilities』 ディスクは、コンピュータに付属していない場合もあります。

テストするデバイスがセットアップユーティリティに表示され、アクティブであることを確認します。POST (Power On Self Test) の間に <F2> を押して、BIOS ユーティリティに入ります。

Dell Diagnostics (診断) プログラムを、ハードディスクドライブまたはお使いのコンピュータに付属する『Drivers and Utilities CD』から起動します。

Dell Diagnostics をハードディスクドライブから起動する場合

Dell Diagnostics (診断) プログラムは、ハードドライブの診断ユーティリティ用隠しパーティションに格納されています。

 **メモ:** コンピュータの画面に画像が表示されない場合は、デルにお問い合わせください(71 ページの「デルへのお問い合わせ」を参照)。

1. コンピュータが、正常に機能していることが確認済みのコンセントに接続されていることを確かめます。
2. コンピュータの電源を入れます(または再起動します)。
3. DELL™ のロゴが表示されたら、すぐに <F12> を押します。起動メニューから **Diagnostics (診断)** を選択し、<Enter> を押します。コンピュータで起動前システムアセスメント (PSA) が起動することがあります。

- **メモ:** キーを押すタイミングが遅れて、OS のロゴが表示されてしまったら、Microsoft® Windows® デスクトップが表示されるのを待ち、コンピュータをシャットダウンして再度試します。
- **メモ:** 診断ユーティリティパーティションが見つからないことを知らせるメッセージが表示された場合は、『Drivers and Utilities CD』から Dell Diagnostics (診断) を実行します。

PSA が起動した場合は、次の手順に従います。

- a. PSA によって、いくつかのテストが実行されます。
- b. PSA が正常に完了すると、“No problems have been found with this system so far. Do you want to run the remaining memory tests? This will take about 30 minutes or more. Do you want to continue?(Recommended).”(このシステムには問題は見つかりませんでした。残りのメモリテストを実行しますか？実行には 30 分以上かかります。続行しますか？(推奨)）というメッセージが表示されます。

- c. メモリに問題がある場合は <y> を押し、問題がない場合は <n> を押します。“Booting Dell Diagnostic Utility Partition. Press any key to continue.”(Dell Diagnostics (診断) ユーティリティのパーティションの起動中。続けるには任意のキーを押します。) というメッセージが表示されます。
- d. 任意のキーを押して、**Choose An Option (オプションの選択)** ウィンドウを表示します。

PSA が起動しない場合は、次の手順に従います。

任意のキーを押すと、ハードドライブ上の診断プログラムユーティリティパーティションから Dell Diagnostics (診断) プログラムが起動します。

4. 実行するテストを選択します。

5. テスト実行中に問題が検出されると、エラーコードと問題の説明を示したメッセージが表示されます。エラーコードと問題の説明を書き留めて、デルにお問い合わせください（71 ページの「デルへのお問い合わせ」を参照）。

 **メモ:** 各テスト画面の上部には、コンピュータのサービスタグが表示されます。サービスタグは、デルに問い合わせたときに、コンピュータを特定するのに役立ちます。

6. テストが完了したら、テスト画面を閉じて、**Choose An Option (オプションの選択)** ウィンドウに戻ります。

7. Dell Diagnostics (診断) プログラムを終了し、コンピュータを再起動するには、**Exit (終了)** をクリックします。

『Drivers and Utilities ディスク』からの Dell Diagnostics (診断) プログラムの起動

 **メモ:** 『Drivers and Utilities』 ディスクは、コンピュータに付属していない場合もあります。

1. 『Drivers and Utilities CD』 を挿入します。

2. コンピュータをシャットダウンして再起動し、DELL ロゴが表示されたら、すぐに <F12> を押します。

 **メモ:** キーを押すタイミングが遅れて、OS のロゴが表示されてしまったら、Microsoft Windows デスクトップが表示されるのを待ち、コンピュータをシャットダウンしてもう一度やりなおしてください。

 **メモ:** 次の手順は、起動順序を 1 回だけ変更します。次の起動時には、コンピュータはセットアップユーティリティで指定したデバイスに従って起動します。

3. 起動デバイスの一覧が表示されたら、**CD/DVD/CD-RW** をハイライト表示して <Enter> を押します。
4. 表示されたメニューから **Boot from CD-ROM** オプションを選択し、<Enter> を押します。
5. 1 を入力して、CD のメニューを開始し、<Enter> を押して続行します。
6. 番号の付いたリストから **Run the 32 Bit Dell Diagnostics** を選択します。複数のバージョンがリストにある場合は、コンピュータに適切なバージョンを選択します。
7. 実行するテストを選択します。
8. テスト実行中に問題が検出されると、エラーコードと問題の説明を示したメッセージが表示されます。エラーコードと問題の説明を書き留めて、デルにお問い合わせください（71 ページの「デルへのお問い合わせ」を参照）。
9. テストが完了したら、テスト画面を閉じて、**Choose An Option (オプションの選択)** ウィンドウに戻ります。
10. Dell Diagnostics (診断) プログラムを終了し、コンピュータを再起動するには、**Exit (終了)** をクリックします。
11. 『Drivers and Utilities』ディスクを取り出します。



メモ：各テスト画面の上部には、コンピュータのサービスタグが表示されます。サービスタグは、デルにお問い合わせたときに、コンピュータを特定するのに役立ちます。

お使いのオペレーティングシステムの復元

次のいずれかのオプションを使用して、コンピュータのオペレーティングシステムを復元できます。

△ 注意: **Dell Factory Image Restore** または **オペレーティングシステムディスク** を使用すると、コンピュータ上のデータファイルがすべて完全に削除されます。これらのオプションを使用する前に、データファイルをバックアップしてください。



オプション	用途
システムの復元	最初の対処法
Dell DataSafe Local Backup	システムの復元で問題を解決できなかった場合
システムリカバリメディア	オペレーティングシステムのエラーによってシステムの復元や DataSafe Local Backup を使用できない場合 新しく取り付けられたハードドライブに出荷時のイメージをインストールする場合
Dell Factory Image Restore	コンピュータを購入時の動作状態に復元する
オペレーティングシステムディスク	コンピュータにオペレーティングシステムだけを再インストールする

 **メモ:** オペレーティングシステムディスクは、コンピュータに付属していない場合もあります。

システムの復元

ハードウェア、ソフトウェア、またはその他のシステム設定を変更したために、コンピュータが正常に動作しなくなってしまった場合は、Microsoft® Windows® オペレーティングシステムのシステムの復元オプションを使用して、コンピュータを以前の動作状態に復元することができます（データファイルへの影響はありません）。システムの復元オプションによってコンピュータに行なわれる変更は、完全に元に戻すことが可能です。

システムの復元には、次の手順に従います。

1. **スタート**  をクリックします。
2. 検索ボックスに**システムの復元**と入力し、<Enter>を押します。
-  **メモ：ユーザーアカウント制御**ウィンドウが表示される場合があります。コンピュータの管理者の場合は、**続行**をクリックします。管理者でない場合は、管理者に連絡してください。
3. **次へ**をクリックし、画面の指示に従います。

システムの復元を実行しても問題が解決しなかった場合は、最後に行ったシステムの復元を取り消すことができます。

最後に実行したシステムの復元を元に戻すには、次の手順に従います。

 **メモ:**最後のシステムの復元を取り消す前に、開いているファイルをすべて保存してから閉じ、実行中のプログラムをすべて終了します。システムの復元が完了するまで、いかなるファイルまたはプログラムも変更したり、開いたり、削除したりしないでください。

1. **スタート**  をクリックします。
2. 検索ボックスに**システムの復元**と入力し、<Enter>を押します。
3. **以前の復元を取り消す**をクリックして、**次へ**をクリックします。

Dell DataSafe Local Backup

 **注意:** Dell DataSafe Local Backup を使用すると、コンピュータ購入後にインストールしたプログラムおよびドライバがすべて削除されます。Dell DataSafe Local Backup を使用する前に、コンピュータにインストールする必要があるアプリケーションのバックアップメディアを作成します。Dell DataSafe Local Backup は、システムの復元を実行してもオペレーティングシステムの問題が解決しなかった場合にのみ使用してください。

 **注意:** Dell Datasafe Local Backup は、コンピュータ上のデータファイルを保存するように設計されていますが、Dell DataSafe Local Backup を使用する前にデータファイルをバックアップすることをお勧めします。

 **メモ:** 地域によっては、Dell DataSafe Local Backup を利用できない場合があります。

 **メモ:** Dell DataSafe Local Backup がコンピュータ上にない場合は、Dell Factory Image Restore (61 ページの「Dell Factory Image Restore」を参照) を使用して復元します。Dell DataSafe Local Backup を使用すると、データファイルを維持しながら、ハードドライブをコンピュータの購入時の動作状態に復元できます。

Dell DataSafe Local Backup では、次のことが可能です。

- コンピュータのバックアップおよび以前の動作状態への復元
- システムリカバリメディアの作成

Dell DataSafe Local Backup Basic

データファイルを維持しながら出荷時のイメージを復元するには、次の手順を実行します。

1. コンピュータの電源を切ります。
2. コンピュータに接続されているすべてのデバイス (USB ドライブ、プリンタなど) を取り外し、新しく追加した内蔵ハードウェアをすべて取り外します。

 **メモ:** AC アダプタを取り外さないでください。
3. コンピュータの電源を入れます。

4. DELL™ ロゴが表示されたら、<F8> を数回押し、**詳細ブートオプション**ウィンドウにアクセスします。

 **メモ:** キーを押すタイミングが遅れてオペレーティングシステムのロゴが表示されてしまったら、Microsoft Windows デスクトップが表示されるまでそのまま待機し、コンピュータをシャットダウンして操作をやり直してください。

5. **Repair Your Computer (お使いのコンピュータの修復)** を選択します。

6. **Dell Factory Image Recovery and DataSafe Options (Dell Factory Image Recovery および DataSafe オプション)** を選択し、画面の指示に従います。

 **メモ:** 復元するデータのサイズによっては、復元に1時間以上かかることがあります。

 **メモ:** 詳細に関しては、support.jp.dell.com で Knowledge Base 文書 353560 を参照してください。

Dell DataSafe Local Backup Professional へのアップグレード

-  **メモ:** コンピュータの購入時に注文した場合は、Dell DataSafe Local Backup Professional をインストールできます。

Dell DataSafe Local Backup Professional の追加機能では、次のことが可能です。

- ファイル形式に応じたコンピュータのバックアップおよび復元
- ローカルストレージデバイスへのファイルのバックアップ
- 自動バックアップのスケジュール

Dell DataSafe Local Backup Professional にアップグレードするには、次の手順を実行します。

1. タスクバーの Dell DataSafe Local Backup アイコン  をダブルクリックします。
2. **UPGRADE NOW! (今すぐアップグレード)** をクリックします。
3. 画面の指示に従って、アップグレードを完了します。

システムリカバリメディア

 **注意:** システムリカバリメディアは、コンピュータ上のデータファイルを保存するように設計されていますが、システムリカバリメディアを使用する前にデータファイルをバックアップすることをお勧めします。

Dell DataSafe Local Backup で作成したシステムリカバリメディアを使用すると、コンピュータ上のデータファイルを維持しながら、ハードドライブをコンピュータの購入時の動作状態に戻すことができます。

次の場合に、システムリカバリメディアを使用します。

- オペレーティングシステムのエラーによって、コンピュータにインストールされているリカバリオプションを使用できない。
- ハードドライブの障害によって、データを回復できない。

システムリカバリメディアを使用して、コンピュータの出荷時のイメージを復元するには、次の手順を実行します。

1. システムリカバリディスクまたは USB キーを挿入し、コンピュータを再起動します。
2. DELL™ のロゴが表示されたら、すぐに <F12> を押します。

 **メモ:** キーを押すタイミングが遅れて、OS のロゴが表示されてしまったら、Microsoft® Windows® デスクトップが表示されるのを待ち、コンピュータをシャットダウンして再度試します。

3. リストから適切な起動デバイスを選択し、<Enter> を押します。
4. 画面の指示に従って、リカバリプロセスを完了します。

Dell Factory Image Restore

 **注意:** Dell Factory Image Restore (デル出荷時のイメージの復元) を使用すると、ハードドライブ上のデータが完全に削除され、コンピュータ購入後にインストールしたアプリケーションがすべて削除されます。できる限り、このオプションを使用する前にデータをバックアップするようにしてください。Dell Factory Image Restore (デル出荷時のイメージの復元) は、システムの復元を実行しても OS の問題が解決しなかった場合にのみ使用してください。

 **メモ:** Dell Factory Image Restore (デル出荷時のイメージの復元) は、一部の地域、一部のコンピュータでは利用できません。

 **メモ:** コンピュータに Dell Factory Image Restore がない場合は、Dell DataSafe Local Backup (58 ページの「Dell DataSafe Local Backup」を参照) を使用して、オペレーティングシステムを復元します。

Dell Factory Image Restore は、お使いのオペレーティングシステムを復元するための最終手段としてのみ使用してください。このオプションを実行すると、お使いのハードディスクドライブはコンピュータご購入時の状態に戻ります。コンピュータを受け取られてから追加されたデータファイルを含むどのようなプログラムやファイルも永久にハードドライブから削除されます。- データファイルには、コンピュータ上の文書、表計算、メールメッセージ、デジタル写真、ミュージックファイルなどが含まれます。Dell Factory Image Restore (デル出荷時のイメージの復元) を使用する前に、すべてのデータをバックアップしてください。

Dell Factory Image Restore を実行するには、次の手順を実行します。

1. コンピュータの電源を入れます。
2. DELL™ ロゴが表示されたら、<F8> を数回押し、**詳細ブートオプション**ウィンドウにアクセスします。

 **メモ:** キーを押すタイミングが遅れて、OS のロゴが表示されてしまったら、Microsoft Windows デスクトップが表示されるのを待ち、コンピュータをシャットダウンしてもう一度やりなおしてください。

3. **コンピュータの修復**を選択します。**システム回復オプション**ウィンドウが表示されます。
4. キーボードレイアウトを選択して、**Next (次へ)** をクリックします。
5. 回復オプションにアクセスするには、ローカルユーザーとしてログオンします。コマンドプロンプトにアクセスするには、**ユーザー名**フィールドに administrator と入力し、**OK** をクリックします。

6. **Dell Factory Image Restore** をクリックします。**Dell Factory Image Restore (デル出荷時のイメージの復元)** の初期画面が表示されます。

 **メモ**: 使用する構成によっては、**Dell Factory Tools (デルファクトリーツール)**、**Dell Factory Image Restore (デル出荷時のイメージの復元)** の順番で選択しなければならない場合もあります。

7. **次へ** をクリックします。**Confirm Data Deletion (データの削除確認)** 画面が表示されます。

 **メモ**: **Factory Image Restore (出荷時のイメージの復元)** を続行しない場合は、**Cancel (キャンセル)** をクリックします。

8. ハードディスクドライブの再フォーマット、およびシステムソフトウェアの工場出荷時の状態への復元を続行するかどうかを確認するチェックボックスをオンにして、**Next (次へ)** をクリックします。

復元処理が開始されます。復元処理が完了するまで 5 分以上かかる場合があります。オペレーティングシステムおよび工場出荷時にインストールされたアプリケーションが工場出荷時の状態に戻ると、メッセージが表示されます。

9. **Finish (完了)** をクリックして、システムを再起動します。

困ったときは

コンピュータに何らかの問題が発生した場合は、問題の診断と解決のために次の手順を行います。

1. コンピュータで発生している問題に関する情報および手順については、41 ページの「問題を解決するには」を参照してください。
2. トラブルシューティング情報の詳細に関しては、お使いのコンピュータのハードディスクドライブまたは support.jp.dell.com/manuals にある『Dell テクノロジガイド』を参照してください。
3. Dell Diagnostics (診断) プログラムの実行手順については、52 ページの「Dell Diagnostics (診断) プログラム」を参照してください。
4. 70 ページの「Diagnostics (診断) チェックリスト」に記入してください。
5. インストールとトラブルシューティングの手順については、デルサポートサイト support.jp.dell.com をご覧ください。デルサポートオンラインのより詳細なリストについては、66 ページの「オンラインサービス」を参照してください。

6. これまでの手順で問題が解決しない場合は、69 ページの「お問い合わせになる前に」を参照してください。

 **メモ:** デルサポートへお問い合わせになるときは、できればコンピュータの電源を入れて、コンピュータの近くから電話をおかけください。サポート担当者がコンピュータでの操作をお願いすることがあります。

 **メモ:** Dell エクスプレスサービスコードシステムをご利用できない国もあります。

デルのオートテレフォンシステムの指示に従って、エクスプレスサービスコードを入力すると、電話は適切なサポート担当者に転送されます。エクスプレスサービスコードをお持ちでない場合は、**Dell Accessories** フォルダを開き、**エクスプレスサービスコード** アイコンをダブルクリックします。その後は、表示される指示に従ってください。

 **メモ:** これらのサービスはアメリカ合衆国以外の地域では利用できない場合があります。サービスが利用可能かどうかに関しては、最寄りのデル担当者へお問い合わせください。

テクニカルサポートと カスタマーサービス

Dell 製品に関するお問い合わせは、デルのテクニカルサポートをご利用ください。サポートスタッフがコンピュータによる診断に基づいて、正確な回答を迅速に提供します。

デルのサポートサービスにお問い合わせになるときは、69 ページの「お問い合わせになる前に」および 71 ページの「デルへのお問い合わせ」を参照してください。

DellConnect

DellConnect™ は簡単なオンラインアクセスツールです。デルのサービスおよびサポート担当者は、このツールを使用してブロードバンド接続を通じてお客様のコンピュータにアクセスし、お客様の監視の下で問題の診断と修復を行うことができます。詳細については、www.dell.com/dellconnect をご覧ください。

オンラインサービス

Dell 製品およびサービスについては、次のウェブサイトをご覧ください。

- www.dell.com/jp
- www.dell.com/ap (アジア / 太平洋諸国)
- www.dell.com/jp (日本)
- www.euro.dell.com (ヨーロッパ)
- www.dell.com/la (ラテンアメリカおよびカリブ海諸国)
- www.dell.ca (カナダ)

デルサポートへのアクセスには、次のウェブサイトおよび電子メールアドレスをご利用ください。

デルサポートサイト

- support.jp.dell.com
- support.jp.dell.com (日本)
- support.euro.dell.com (ヨーロッパ)
- supportapj.dell.com (アジア太平洋)

デルサポートの電子メールアドレス

- mobile_support@us.dell.com
- support@us.dell.com
- la-techsupport@dell.com (ラテンアメリカおよびカリブ海諸国)
- apsupport@dell.com (アジア太平洋地域)

デルのマーケティングおよびセールスの電子メールアドレス

- apmarketing@dell.com (アジア / 太平洋諸国のみ)
- sales_canada@dell.com (カナダのみ)

Anonymous file transfer protocol (Anonymous FTP)

- ftp.dell.com

ユーザー `anonymous` としてログインし、パスワードには E- メールアドレスを入力してください。

24 時間納期案内電話サービス

注文したデル製品の状況を確認するには、**support.jp.dell.com** にアクセスするか、24 時間納期情報案内サービスにお問い合わせください。音声による案内で、注文について調べて報告するために必要な情報をお伺いします。

欠品、誤った部品、間違った請求書などの注文に関する問題があれば、デルカスタマーケアにご連絡ください。お電話の際は、納品書または出荷伝票をご用意ください。

お住まいの地域の電話番号については、71 ページの「デルへのお問い合わせ」を参照してください。

製品情報

デルが提供しているその他の製品に関する情報や、ご注文は、デルウェブサイト **www.dell.com** をご覧ください。お住まいの地域での電話番号、または販売担当者の電話番号については、71 ページの「デルへのお問い合わせ」を参照してください。

保証期間中の修理と返品について

「こまった」ときの DELL パソコン Q&A をご覧ください。

 **メモ:** デルに製品を返品する前に、製品のハードディスクドライブおよびその他すべての記憶装置内のデータのバックアップを取っておいください。機密情報、非公開情報、および個人情報はすべて削除し、CD やメディアカードなどのリムーバブルメディアはすべて取り外してください。返品される製品に含まれるお客様の機密情報、非公開情報、個人情報流出、データの損失や破壊、リムーバブルメディアの損傷や損失に関して、デルは責任を負いません。

1. はじめにデルの営業担当者にご連絡ください。デルから製品返送用の RMA ナンバー（返却番号）をお知らせいたしますので梱包する箱の外側にはっきりとよくわかるように書き込んでください。お住まいの地域の電話番号については、71 ページの「デルへのお問い合わせ」を参照してください。

2. 実行したテストと Dell Diagnostics から出力されたエラーメッセージ（52 ページの「Dell Diagnostics（診断）プログラム」を参照）を記入したチェックリスト（70 ページの「Diagnostics（診断）チェックリスト」を参照）のコピーを同梱してください。
3. 返金の対象となる場合は、返品される品目とともにすべてのアクセサリ（電源ケーブル、ソフトウェア、マニュアル等々）を含みます。

 **メモ:** 送料はお客様のご負担となります。

 **メモ:** 上記要件のいずれかを欠く返品は受け付けられず、返送扱いとなります。

お問い合わせになる前に

メモ:お電話の際は、エクスプレスサービスコードをご用意ください。エクスプレスサービスコードを利用すると、デルのオートテレフォンシステムによって、より迅速にサポートが受けられます。サービスタグをお尋ねする場合があります。

サービスタグの位置

コンピュータのサービスタグは、コンピュータ底面のラベルに記載されています。

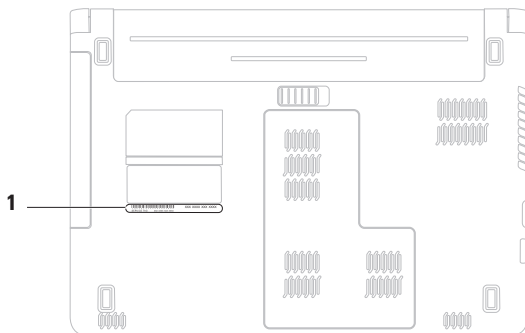

1 サービスタグ

困ったときは

必ず次の **Diagnostics** (診断) チェックリストに記入してください。デルへお問い合わせになるときは、できればコンピュータの電源を入れて、コンピュータの近くから電話をおかけください。キーボードからコマンドを入力したり、操作時に詳細情報を説明したり、コンピュータ自体でのみ可能な他のトラブルシューティング手順を試してみるようお願いする場合があります。システムのマニュアルがあることを確認してください。

Diagnostics (診断) チェックリスト

- 名前:
- 日付:
- 住所:
- 電話番号:
- サービスタグナンバー (コンピュータ背面または底面のバーコードの番号):
- エクスプレスサービスコード:
- 返品番号 (デルサポート担当者から提供された場合):
- オペレーティングシステムとバージョン:
- 周辺機器:
- 拡張カード:
- ネットワークに接続されていますか?
はい / いいえ
- ネットワーク、バージョン、およびネットワークアダプタ:
- プログラムとバージョン:

オペレーティングシステムのマニュアルを参照して、コンピュータの起動ファイルの内容を確認してください。コンピュータにプリンタを接続している場合、各ファイルを印刷します。印刷できない場合、各ファイルの内容を記録してからデルにお問い合わせください。

- エラーメッセージ、ビープコード、または診断コード：
- 問題点の説明と実行したトラブルシューティング手順：

デルへのお問い合わせ

米国にお住まいの方は、800-WWW-DELL (800-999-3355) までお電話ください。

 **メモ：**インターネットに接続できない場合は、納品書、出荷伝票、請求書、または Dell 製品カタログに記載されている連絡先をご参照ください。

デルでは、オンラインまたは電話によるサポートとサービスのオプションを複数提供しています。サポートやサービスの提供状況は国や製品ごとに異なり、国 / 地域によってはご利用いただけないサービスもございます。

デルのセールス、テクニカルサポート、またはカスタマーサービスへは、次の手順でお問い合わせいただけます。

1. support.dell.com/contactdell にアクセスします。
2. 国または地域を選択します。
3. 必要なサービスまたはサポートのリンクを選択します。
4. ご都合の良いお問い合わせの方法を選択します。

詳細情報およびリソースの参照

必要な作業 / 情報	参照先
オペレーティングシステムの再インストール	60 ページの「システムリカバリメディア」
コンピュータの Diagnostics (診断) プログラムの実行	52 ページの「Dell Diagnostics (診断) プログラム」
ラップトップシステムソフトウェアの再インストール	49 ページの「My Dell Downloads」
Microsoft® Windows® オペレーティングシステムおよびその機能の参照	support.jp.dell.com
メモリの交換や増設、または新しいハードディスクドライブの追加によるコンピュータのアップグレード 疲弊した部品や欠陥のある部品の再インストールや交換	support.jp.dell.com/manuals にある『サービスマニュアル』  メモ: 国によっては、コンピュータを開けて部品を交換すると、保証が無効になることがあります。コンピュータの内部で作業をする前に、保証と返品規定を確認してください。

必要な作業 / 情報

コンピュータの安全に関するベストプラクティス情報の収集

保証情報、契約条件（アメリカのみ）、のみ）、安全にお使いいただくための注意事項、認可機関に関する情報、快適な使い方、エンドユーザーライセンス契約の確認

サービスタグ / エクスプレスサービスコードの確認。**support.jp.dell.com** またはテクニカルサポートに問い合わせるには、コンピュータを特定するためのサービスタグが必要になります。

ドライバ、ダウンロード、readme ファイルの検索
テクニカルサポートおよび製品ヘルプへのアクセス

新しく購入された製品のご注文状況の確認
一般的な質問に対する解決策と回答の参照
コンピュータの技術的変更に関する最新のアップデートや、技術者または専門知識をお持ちのユーザーを対象とした高度な技術資料の参照

参照先

コンピュータに同梱の安全および認可機関に関するマニュアル、および規制の順守について説明しているホームページ

(www.dell.com/regulatory_compliance)



コンピュータの底部

デルサポートセンター。デルサポートセンターを起動するには、タスクバーの  アイコンをクリックします。

support.jp.dell.com

基本仕様

本項では、コンピュータのセットアップ、ドライバのアップデート、およびコンピュータのグレードの際に必要な情報を記載します。仕様の詳細に関しては、support.jp.dell.com/manuals で包括的な仕様を参照してください。

 **メモ:**提供される内容は地域により異なる場合があります。コンピュータの構成の詳細に関しては、**スタート**  → **ヘルプとサポート**をクリックし、お使いのコンピュータに関する情報を表示するためのオプションを選択してください。

コンピュータモデル

Dell™ Inspiron™ 1464

コンピュータ情報

プロセッサタイプ	Intel® Core™ i7 Intel Core i5 Intel Core i3 Intel Pentium® Intel Celeron®
システムチップセット	Intel HM55

メモリ

メモリモジュール コネクタ	ユーザーがアクセス可能な SODIMM コネクタ X 2
メモリのタイプ	DDR3 1066 MHz
可能なメモリ構成	2GB、3GB、4GB、6GB、 および8GB

 **メモ:**メモリをアップグレードする手順については、support.dell.com/manuals にある『Service Manual』を参照してください。

コネクタ

オーディオ	マイク入力コネクタ X 1、 ステレオヘッドフォン/ スピーカーコネクタ X 1
ミニカード	タイプ IIIA フルミニカード スロット X 1、ハーフサイズ ミニカードスロット X 1
HDMI	19ピンコネクタ X 1
ネットワーク	RJ-45 コネクタ X 1
USB	4ピン USB 2.0 対応 コネクタ X 3
ビデオ	15ピンコネクタ (メス) X 1
メディアカード リーダー	7-in-1 スロット X 1

通信

ネットワーク	システム基板にある 10/100 Ethernet LAN
ワイヤレス	内蔵 WLAN ミニ - カード (Wi-Fi 802.11a/b/g/n)、 WWAN、および Bluetooth® ワイヤレ ステクノロジ

カメラ

カメラ解像度	130 万画素
ビデオ解像度	30 fps で 640 X 480 (最大)

ディスプレイ

タイプ	14.0 インチ HD WLED TrueLife
縦幅	173.95 mm
横幅	309.4 mm
対角線	355.6 mm

バッテリー

6 セル「スマート」リチウムイオン

長さ	53.12 mm
縦幅	22.3 mm
横幅	274.5 mm
重量	0.35 kg

バッテリー

9 セル「スマート」リチウムイオン

長さ	53.12 mm
縦幅	42.9 mm
横幅	274.5 mm
重量	0.56 kg
電圧	11.1 VDC
充電時間（概算）	4 時間（コンピュータの電源がオフの場合）
動作時間（概算）	バッテリーの動作時間は、使用状況によって異なります。
コイン型電池	CR-2032

AC アダプタ

 **メモ:** お使いのコンピュータに指定された AC アダプタ以外のご使用にならないでください。コンピュータに同梱の、製品の安全に関する情報を参照してください。

入力電圧	100 ~ 240 VAC
入力電流	1.5 A
入力周波数	50 ~ 60 Hz
出力電力	65 W または 90 W
出力電流	3.34 A (65 W) (連続稼動の場合) 4.62 A (90 W) (連続稼動の場合)
定格出力電圧	19.5 ± 1 VDC
動作温度	0 ~ 35°C
保管温度	-40 ~ 65°C

サイズと重量

縦幅	20.8 ~ 32.8 mm
横幅	340.0mm
長さ	242.5 mm
重量 (6 セル バッテリー 装着の場合)	2.24 kg 未滿に構成可能

コンピュータ環境

温度範囲:

動作時 0 ~ 35°C

保管時 -40 ~ 65°C

相対湿度 (最大):

動作時 10 ~ 90%
(結露しないこと)

保管時 5 ~ 95%
(結露しないこと)

最大振動 (ユーザー環境をシミュレートする
ランダム振動スペクトラムを使用時):

動作時 0.66 GRMS

保管時 1.30 GRMS
(非動作時)

コンピュータ環境

最大衝撃 (動作時 - ハードディスクドライブ上で Dell Diagnostics (診断) プログラムを実行し、2 ミリ秒の正弦半波パルスを使用して測定。非動作時 - ハードディスクドライブのヘッドが固定ポジションにある状態で、2 ミリ秒の正弦 - 半波パルスを使用して測定):

動作時 110 G

保管時 160 G
(非動作時)

高度 (最大):

動作時 -15.2 ~ 3,048 m

保管時 -15.2 ~ 10,668 m

空気中浮遊
汚染物質レベル G2 またはそれ未満
(ISA-S71.04-1985の
定義による)

付録

Macrovision Product Notice

この製品には、米国特許権および知的所有権によって保護されている著作権保護技術が組み込まれており、その権利は Macrovision Corporation および他の権利所有者が所有しています。本製品の著作権保護テクノロジーは Macrovision Corporation に使用権限があり、同社の許可がない限り、家庭内および限定的な表示にのみ使用することを目的としています。リバースエンジニアリングや分解は禁止されています。

NOM（メキシコの公式規格）に関する情報（メキシコのみ）

メキシコの公式規格（NOM）に準拠し、この文書で説明されている装置には、次の情報が記載されます。

輸入者：

Dell México S.A. de C.V.

Paseo de la Reforma 2620 - Flat 11°

Col. Lomas Altas

11950 México, D.F.

認可モデル番号	電圧	周波数	消費電力	出力電流
P09G	100 ~ 240 VAC	50 ~ 60 Hz	1.5 A	3.34/4.62 A

詳細に関しては、コンピュータに同梱の安全に関する情報をお読みください。

安全にお使いいただくためのベストプラクティスの追加情報に関しては、規制順守ホームページ www.dell.com/regulatory_compliance をご覧ください。

索引

欧字

A

AC アダプタ

仕様 77

接続 6

ライトのステータス 25

C

CD/DVD の再生 31

CD の再生および作成 38

D

Dell Dock 39

DVD、再生および作成 38

F

FTP ログイン、匿名 66

H

HDMI 75

接続 23

M

Macrovision 79

N

NOM 80

S

SIM カード 12

U

USB 21, 23

索引

V

VGA

接続 **23**

W

Windows

セットアップせ **9**

かな

い

インターネット接続 **16**

え

エアフロー

コンピュータの安全性 **5**

お

オーディオお

接続 **21**

オプティカルドライブ **21**

音量 **31**

か

カスタマイズ

デスクトップ **38**

カメラ **35**

ビデオ解像度 **75**

こ

コンピュータ

機能 **38**

寸法 **77**

さ

サポート、電子メールアドレス **66**

し

システムの復元のオプション **56**

せ

セキュリティケーブルの接続 **23**

接続

インターネット **16**

ネットワークケーブル **7**

そ

損傷の防止 **5**

ち

チップセット **74**

つ

通気の確保 **5**

て

ディスプレイ

サイズ **76**

タイプ **76**

デルオンラインへのアクセス **71**

電源投入、コンピュータ **8**

電源 / バッテリーインジケータライト **25**

電子メールのテクニカルサポート **66**

と

ドライバおよびダウンロード **73**

ね

ネットワーク

コネクタ **75**

は

バッテリー

6セル **76**

9セル **76**

コイン型電池 **76**

ライトのステータス **25**

ひ

ビデオ

コネクタ **75**

ふ

プロセッサ **74**

へ

ヘッドフォンの接続 **21**

ヘルプ、サポートの依頼 **64**

ま

マイク

アナログ **25**

接続、外部 **21**

み

ミニカード **75**

め

メディアカードリーダー **21**

メモリ

構成 **74**

タイプ **74**

ゆ

有線ネットワーク

ネットワークケーブルの接続 **7**

わ

ワイヤレス

カード **75**

Printed in China.
Printed on Recycled Paper.

www.dell.com | support.dell.com



04VF0MA00