

Dell™ Photo Allt-i-ett-skrivare 944

Användarhandbok

Här kan du läsa om:

- Beställa förbrukningsartiklar
- Komma igång
- Använda skrivaren
- Förstå skrivarprogramvaran
- Underhåll och felsökning

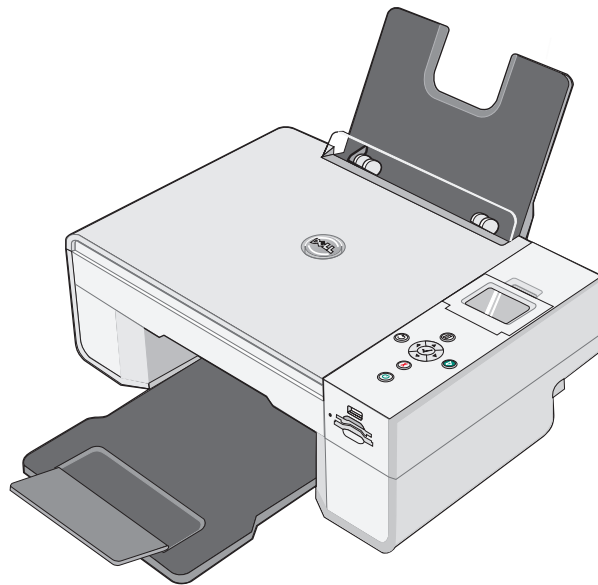

Beställa förbrukningsartiklar

Dell™ bläckpatroner är endast tillgängliga hos Dell. Du kan beställa bläckpatroner online från www.dell.com/supplies eller via telefon.

Australien	1300 303 290	Nederländerna	020 - 674 4881
Belgien	02 713 1590	Norge	231622 64
Chile	1230-020-3947 800-202874	Polen	022 579 59 65
Colombia	01800-9-155676	Portugal	21 4220710
Danmark	3287 5215	Puerto Rico	866-851-1760
Finland	09 2533 1411	Schweiz	0848 335 599
Frankrike	825387247	Singapore	1800 394 7486
Irland	1850 707 407	Spanien	902120385
Italien	800602705	Storbritannien	0870 907 4574
Japan	044-556-3551	Sverige	08 587 705 81
Kanada	877-501-4803	Sydafrika	0860 102 591
Kina	800-858-0888	Tjeckien	+420 225 372 711
Luxemburg	02,713 1590	Tyskland	0800 2873355
Malaysia	1800 88 0301	USA	877-INK-2-YOU
Mexiko	001 866 851 1754	Österrike	08 20 - 24 05 30 35



OBS! Om ditt land inte finns med i listan kan du kontakta din Dell-återförsäljare för att beställa förbrukningsartiklar.

Skrivaren har utformats för att skriva ut med följande bläckpatroner.

Förbrukningsartikel	Artikelnummer
Svart bläckpatron med standardkapacitet	J5566
Färgpatron med standardkapacitet	J5567
Svart bläckpatron med hög kapacitet	M4640
Färgpatron med hög kapacitet	M4646
Fotopatron	J4844

Obs!-meddelanden, meddelanden och varningar

 **OBS! OBS!** anger viktig information som hjälper dig att använda din skrivare på ett bättre sätt.

 **MEDDELANDE:** Ett **MEDDELANDE** anger antingen risk för skada på maskinvara eller dataförlust, och förklarar hur du undviker problemet.

 **WARNING! En WARNING visar på risk för egendomsskada, personskada eller dödsfall.**

Uppgifterna i dokumentet kan ändras utan föregående meddelande.

© 2005 Dell Inc. Med ensamrätt.

Återgivning på något sätt överhuvudtaget utan föregående skriftligt tillstånd från Dell Inc. är strängt förbjudet.

Varumärken som används i denna text: *Dell*, *DELL*-logotypen, *Dell Picture Studio* och *Dell Ink Management System* är varumärken som tillhör Dell Inc. *Microsoft* och *Windows* är registrerade varumärken som tillhör Microsoft Corporation.

Övriga varumärken och varunamn kan användas i detta dokument för att hänvisa antingen till enheter som äger märkena och namnen eller deras produkter. Dell Inc. fransäger sig allt äganderättsligt intresse i varumärken och varunamn som inte tillhör företaget.

UNITED STATES GOVERNMENT RESTRICTED RIGHTS

This software and documentation are provided with RESTRICTED RIGHTS. Use, duplication or disclosure by the Government is subject to restrictions as set forth in subparagraph (c)(1)(ii) of the Rights in Technical Data and Computer Software clause at DFARS 252.227-7013 and in applicable FAR provisions: Dell Inc., One Dell Way, Round Rock, Texas, 78682, USA.

Innehåll

1 Om din skrivare

Förstå skrivarens delar	12
Installera skrivaren	14
Ställa in skrivarens språk	14
Ändra skrivarens språk	14
Använda funktionspanelen	15
Menyer på funktionspanelen	16
Fylla på papper	23
Förstå den automatiska papperstypsensorn	25

2 Skriva ut

Skriva ut ett dokument	27
Skriva ut fotografier	28
Skriva ut marginalfria fotografier	29
Skriva ut kuvert	30
Skriva ut från en kamera med PictBridge-funktion	31
Skriva ut foton från ett minneskort eller USB-minnesenhet	32
Visa eller skriva ut foton	34
Spara foton på datorn	34
Visa ett bildspel	34
Skriva ut foton på minneskort eller USB-minnesenhet	34
Justera foton på minneskort eller USB-minnesenhet	35

3 Kopiera

Kopiera dokument med hjälp av funktionspanelen	39
Kopiera dokument med hjälp av datorn	40
Kopiera fotografier med hjälp av funktionspanelen	42
Kopiera fotografier med hjälp av datorn	43
Ändra kopieringsinställningar	45

4 Skanna

Skanna dokument	47
Skanna fotografier	48
Skanna flera sidor eller bilder	49
Skanna ett foto eller dokument över ett nätverk	50
Redigera skannad text med OCR (Optical Character Recognition)	52
Spara en bild på datorn	53
Skicka en skannad bild eller ett dokument via e-post	53
Förstora eller förminska bilder eller dokument	54

5 Faxa

Installera Microsoft Faxkonsolen i Windows XP	57
Konfigurera Microsoft Faxkonsolen (Windows XP) eller Faxtjänsthantering (Windows 2000)	58
Faxa en papperskopia med hjälp av funktionspanelen	59
Faxa ett pappersdokument från datorn	60
Faxa elektroniska dokument	61

	Ta emot ett fax med Faxkonsolen eller Fajtjänsthantering	61
	Visa skickade och mottagna fax med Faxkonsolen eller Fajtjänsthantering	61
	Visa statusen för ett fax med Faxkonsolen eller Fajtjänsthantering	62
	Ändra faxkonfigurationen	62
6	Förstå programvaran	
	Använda Dell Allt-i-ett Center	63
	Använda Utskriftsinställningar	65
	Använda Dell Picture Studio	67
	Använda Memory Card Manager	68
	Dell Ink Management System	68
	Ta bort och installera om programvaran	70
7	Underhålla bläckpatroner	
	Byta ut bläckpatroner	71
	Justera bläckpatroner	74
	Rengöra bläckpatronens munstycken	76
8	Felsökning	
	Installationsproblem	77
	Datorproblem	77
	Allmänna problem	80
	Faxproblem	80
	Problem med papper	80

Felmeddelanden och lampor	82
Förbättra utskriftskvaliteten	84
9 Kontakta Dell	
Teknisk hjälp	85
Automatisk tjänst för orderstatus	86
Kontakta Dell	86
10 Bilaga	
Exportregler	107
Dell™ programlicensavtal	107
Index	109

VARNING! SÄKERHETSANVISNINGAR

Använd följande säkerhetsriktlinjer för att skydda din egen säkerhet och skydda apparaten och arbetsmiljön från möjliga skador.

- Om apparaten omfattar ett modem bör kabeln som används tillsammans med modemmet vara tillverkad med en minsta trådstorlek på 26 AWG (American wire gauge) och en FCC-kompatibel RJ-11 modulkontakt.
- För att skydda apparaten från plötsliga och tillfälliga ökningarna och minskningar av elströmmen, bör du använda ett överspänningsskydd, ett strömskydd eller en sladd för avbrottsfri kraft (UPS).
- Använd inte skrivaren i en våt miljö, t.ex. i närheten av badkar, handfat eller pooler, eller i ett fuktigt källarutrymme.
- Se till att ingenting ligger på apparatens kablar och att kablarna inte ligger så att det finns risk att man trampar eller snubblar på dem.
- Använd endast den nätsladd som levererades med apparaten eller en utbytesnätsladd som godkänts av tillverkaren.

VARNING! Om apparaten inte är märkt med denna symbol måste den anslutas till ett eluttag som är korrekt jordat.

- Anslut nätsladden till ett eluttag som finns nära apparaten och är lättillgängligt.
- För att apparaten ska stängas av helt måste nätsladden kopplas bort från strömkällan.
- Se till att professionell servicepersonal utför service och reparationer som inte beskrivs i användarhandboken.
- Använd inte faxfunktionen under åskväder. Installera inte den här apparaten eller gör några elektriska kopplingar eller kabelkopplingar, t.ex. nätsladd eller telefon, under åskväder.
- Den här apparaten har utformats för att uppfylla säkerhetsstandarder när den används med särskilda komponenter som godkänts av Dell. Säkerhetsfunktionerna hos vissa delar kanske inte alltid är uppenbara. Dell fransäger sig ansvar som är kopplat till användning av komponenter som inte godkänts av Dell.
- Se *Användarhandboken* för information om rätt sätt att ta bort pappersstopp.

Om din skrivare

Dell Photo AIO Printer 944 har många olika användningsområden. Några viktiga saker att tänka på:

- Om skrivaren är ansluten till en dator kan du använda antingen skrivarens funktionspanel eller skrivarprogrammet för att skapa projekt.
- Du *måste* ansluta skrivaren till en dator för att kunna skanna, skriva ut och faxa.
- Du behöver *inte* ansluta skrivaren till en dator för att kopiera dokument eller skriva ut från minneskort, USB-minnesenheter eller digitalkameror med PictBridge-funktion.

Förstå skrivarens delar

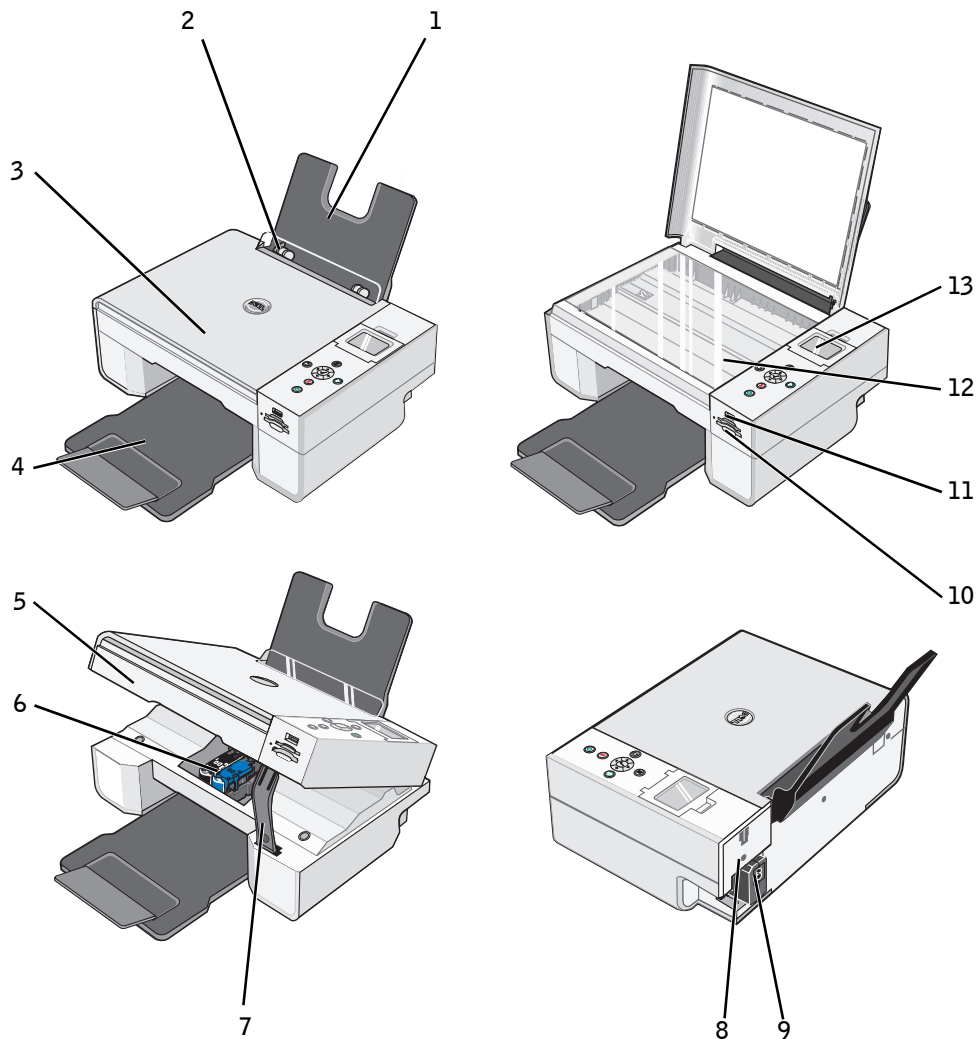

Nummer	Del:	Beskrivning:
1	Pappersfack	Del som stöder påfyllt papper.
2	Pappersstöd	Stöd som ser till att papper matas in i skrivaren på korrekt sätt.
3	Dokumentlock	Den övre delen av skrivaren som ser till att dokumentet eller fotot ligger platt när du skannar det.

Nummer	Del:	Beskrivning:
4	Utmatningsfack	Fack som fångar upp papperet när det matas ut ur skrivaren. OBS! Du kan förlänga utmatningsfacket genom att dra det rakt ut och fälla ut förlängningen.
5	Skrivarenhet	Enhet du lyfter upp för att komma åt bläckpatronerna.
6	Bläckpatronshållare	Hållare för två bläckpatroner, en färgpatron och en svart eller foto. Mer information om bläckpatroner finns i "Byta ut bläckpatroner" på sidan 71.
7	Skannerstöd	Del under skrivarenheten som håller skrivaren öppen medan du byter bläckpatroner. OBS! Du stänger skrivaren för att återgå till vanlig användning genom att lyfta skrivarenheten, trycka skannerstödet inåt mot skrivarens baksida och sedan sänka skrivarenheten tills den vilar mot skrivarens underrede.
8	USB-anslutning	Uttag där du sätter i USB-kabel (säljs separat). Andra änden av USB-kabeln ansluter du till datorn.
9	Nätanslutning	Uttag där du sätter i nätkabeln. OBS! Sätt i nätkabeln i skrivaren innan du sätter i den i vägguttaget.
10	Minneskortplatser	Uttag där du sätter i minneskort med digitala bilder.
11	USB-anslutning för PictBridge	Uttag där du sätter i USB-nyckel eller USB-kabel (säljs separat) som ansluter skrivaren till en digital kamera med PictBridge-funktion. Om du vill ha mer information kan du se "Skriva ut från en kamera med PictBridge-funktion" på sidan 31.
12	Skannerglas	Yta där du placerar dokument eller foto neråtvänt för att kopiera, faxa eller skanna det.
13	Funktionspanel	Panel på skrivaren som du använder för att styra kopiering, faxning och utskrift. Om du vill ha mer information kan du se "Använda funktionspanelen" på sidan 15.

Installera skrivaren





OBS! Dell Photo AIO Printer 944 kan användas med Microsoft® Windows® 2000, Windows XP och Windows XP Professional x64.

Installera program- och maskinvaran enligt instruktionerna på bladet *Installera skrivaren*. Om du stöter på problem under installationen kan du se "Installationsproblem" på sidan 77.





Ställa in skrivarens språk

Så här ställer du in skrivarens språk när du börjar använda den:

- 1 När du startat skrivaren för första gången trycker du på **pilknapparna**   tills rätt språk visas.
- 2 Välj språket genom att trycka på knappen **Välj** .

Ändra skrivarens språk



Om du vill ändra det standardspråk som används på funktionspanelen gör du på följande sätt:



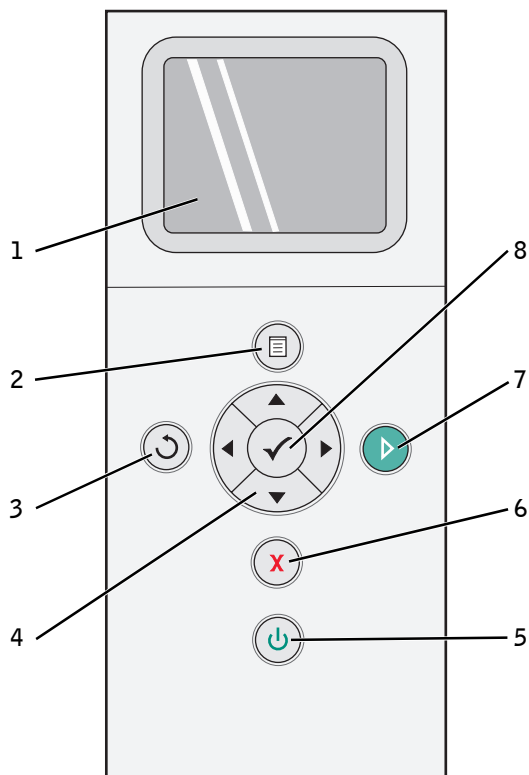

- 1 Tryck på **strömbrytaren**  för att sätta på skrivaren.
- 2 Tryck på **pilknapparna**   tills **Installation** visas.
- 3 Tryck på knappen **Välj** .
- 4 Tryck på **pilknapparna**   tills **Språk** visas.
- 5 Tryck på **pilknapparna**   tills rätt språk visas.
- 6 Välj språket genom att trycka på knappen **Välj** .

Använda funktionspanelen



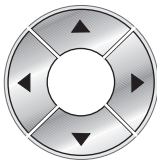

Med knapparna på funktionspanelen kan du skanna, kopiera och anpassa dokument. Skrivaren är på när strömbrytaren  är tänd.



Nummer	Använd:	Om du vill:
1	LCD-display	Visar alternativ för skanning, kopiering, faxning och utskrift och status- och felmeddelanden. Om du vill ha mer information kan du se "Använda funktionspanelen" på sidan 15.
2	Menyknappen 	Öppna eller stänga en meny.
3	Tillbakaknapp 	Återgå till föregående meny eller skärmbild.



Nummer	Använd:		Om du vill:
4	Pilkknappar		<ul style="list-style-type: none"> • Navigera i menyer och menyposter. • Öka/minska antalet kopior. • Ändra valt läge. • Navigera bland foton på fotokort eller i digitalkamera.
5	Strömbrytare		Sätt på eller stäng av skrivaren.
6	Knappen Avbryt		<ul style="list-style-type: none"> • Avbryta ett pågående skannings-, utskrifts- eller kopieringsjobb. • Avbryt kopiering (när du bara använder skrivaren) och mata ut en sida. • Stäng en meny och återställ standardinställningarna.
7	Startknapp		Börja kopiera, skanna eller faxa.
8	Valknapp		<ul style="list-style-type: none"> • Välj en menypost. • Välj en bild som du vill skriva ut (i fotoläge). • Starta pappersmatning genom att hålla knappen intryckt i 3 sekunder.

Menyer på funktionspanelen

När du trycker på knappen **Meny**  visas följande menyer. Bläddra genom posterna för menyerna med **pilkknapparna**  . När den inställning som du vill använda visas trycker du på knappen **Meny**  igen. Då sparas inställningen och nästa meny visas.

Kopieringsläge

Post i kopieringsmenyn	Inställningar
Färg	<ul style="list-style-type: none"> • Färg* • Svartvitt
Kopior	1–99



Post i kopieringsmenyn	Inställningar
Förminska/Förstora	<ul style="list-style-type: none"> • 50% • 100%* • 200% • Anpassad % • Anpassa till sida • 2 x 2 affisch • 3 x 3 affisch • 4 x 4 affisch • 2¼ x 3¼ tum • 3 x 5 tum • 3½ x 5 tum • 4 x 6 tum • 5 x 7 tum • 8 x 10 tum • 8½ x 11 tum • 8½ x 14 tum • A6 • A5 • B5 • A4 • L • 2L • Hagaki • 10 x 15 cm • 13 x 18 cm
Kopieringskvalitet	<ul style="list-style-type: none"> • Utkast • Normal • Foto • Automatisk*
Ljusstyrka	<p>Tryck på knappen Välj  och ställ sedan in ljusstyrkan med pilknapparna  .</p>

Post i kopieringsmenyn	Inställningar
Tom pappersstorlek	<ul style="list-style-type: none"> • 3 x 5 tum • 3½ x 5 tum • 4 x 6 tum • 10 x 15 cm • 5 x 7 tum • 13 x 18 cm • 8½ x 11 tum • 8½ x 14 tum • A6 • A5 • B5 • A4 • L • 2L • Hagaki • 6 x 8 cm
Papperstyp	<ul style="list-style-type: none"> • Auto-avkänning* • Vanligt • Bestruket • Glansigt • OH-film
Upprepa bild	<ul style="list-style-type: none"> • 1X* • 4X • 9X • 16X

Post i kopieringsmenyn	Inställningar
Storlek på original	<ul style="list-style-type: none"> • Automatisk • 2¼ x 3¼ tum • 3 x 5 tum • 3½ x 5 tum • 4 x 6 tum • 10 x 15 cm • 5 x 7 tum • 13 x 18 cm • 8 x 10 tum • 8½ x 11 tum • A6 • A5 • B5 • A4 • L • 2L • Hagaki • 6 x 8 cm
Förhandsgranska	Tryck på knappen Välj  .
* Fabriksinställning	



Fotoläge





När ett minneskort eller USB-minnesenhet sitter i skrivaren är följande alternativ tillgängliga.

Poster på fotomenyn	Inställningar
Visa foton eller skriv ut	Tryck på knappen Välj  . Om du vill ha mer information kan du se "Skriva ut foton från ett minneskort eller USB-minnesenhet" på sidan 32.
Spara till dator	Tryck på knappen Välj  . Om du vill ha mer information kan du se "Skriva ut foton från ett minneskort eller USB-minnesenhet" på sidan 32.
Visa bildspel	Tryck på knappen Välj  . Om du vill ha mer information kan du se "Skriva ut foton från ett minneskort eller USB-minnesenhet" på sidan 32.



Poster på fotomenyn	Inställningar
Skriv ut alla X foton	Tryck på knappen Välj  . Om du vill ha mer information kan du se "Skriva ut foton från ett minneskort eller USB-minnesenhet" på sidan 32.

Tryck på knappen **Meny**  för att få åtkomst till posterna på **Fotomenyn**.

Poster på fotomenyn	Inställningar
Färg	<ul style="list-style-type: none"> • Färg* • Svartvitt
Fotostorlek	<ul style="list-style-type: none"> • 2¼ x 3¼ tum • 3½ x 5 tum • 4 x 6 tum • 5 x 7 tum • 8 x 10 tum • L • 2L • 6 x 8 cm • 10 x 15 cm • 13 x 18 cm • 8½ x 11 tum • A4 • A5 • B5 • A6 • Hagaki
Kvalitet	<ul style="list-style-type: none"> • Utkast • Normal • Foto • Automatisk*
Ljusstyrka	Tryck på knappen Välj  och ställ sedan in ljusstyrkan med pilknapparna   .



Poster på fotomenyn	Inställningar
Pappersstorlek	<ul style="list-style-type: none"> • 3 x 5 tum • 3½ x 5 tum • 4 x 6 tum • 10 x 15 cm • 5 x 7 tum • 13 x 18 cm • 8½ x 11 tum • 8½ x 14 tum • A6 • A5 • B5 • A4 • L • 2L • Hagaki • 6 x 8 cm
Papperstyp	<ul style="list-style-type: none"> • Auto-avkänning* • Vanligt • Bestruket • Glansigt • OH-film
Beskär	Tryck på knappen Välj  och beskär sedan bilden med pilkknapparna   .
Rotera 90 grader	Tryck på knappen Välj  .
Förhandsgranska	Tryck på knappen Välj  .
Röda ögon-reducering	<ul style="list-style-type: none"> • På • Av*
Autobildförbättring	<ul style="list-style-type: none"> • På • Av*
Utskrift med sepiaton	<ul style="list-style-type: none"> • På • Av*
* Fabriksinställning	

Skanningsläge

Den underordnade meny **Skanna** visas bara om skrivaren är ansluten till en dator eller ett nätverk. Om du väljer **Skanningsläge** uppmanas du att välja dator för att läsa in det skannade dokumentet. Du kan bläddra bland de tillgängliga datorerna med **pilknapparna**  . När du trycker på knappen **Meny**  väljs den dator som visas i displayen.



OBS! Om skrivaren är direkt ansluten till en dator visas inte den underordnade menyn **Skanna**. Den anslutna datorn väljs automatiskt.

Poster på skanningsmenyn	Inställningar
Färg	<ul style="list-style-type: none"> • Färg* • Svartvitt
Program	Välj det program som du vill öppna det skannade dokumentet i med pilknapparna   .
* Fabriksinställning	

Installationsläge

Poster på installationsmenyn	Inställningar
Återställ standardinställningar	Tryck på knappen Välj  .
Språk	<ul style="list-style-type: none"> • Brasiliansk portugisiska • Tjeckien • Danska • Holländska • Svenska • Finska • Franska • Tyska • Grekiska • Italienska • Japanska • Norska • Polska • Ryska • Spanska • Svenska

Poster på installationsmenyn	Inställningar
Rensa inställningar när	<ul style="list-style-type: none"> • Aldrig • Efter 2 minuter*
* Fabriksinställning	

Underhållsläge

Poster på underhållsmenyn	Inställningar
Bläcknivåer	Tryck på knappen Välj ✓.
Byt ut bläckpatron	Tryck på knappen Välj ✓.
Justera bläckpatroner	Tryck på knappen Välj ✓.
Rengöra bläckpatroner	Tryck på knappen Välj ✓.
Skriv ut testsida	Tryck på knappen Välj ✓.

Fylla på papper

- 1 Bläddra igenom papperena.

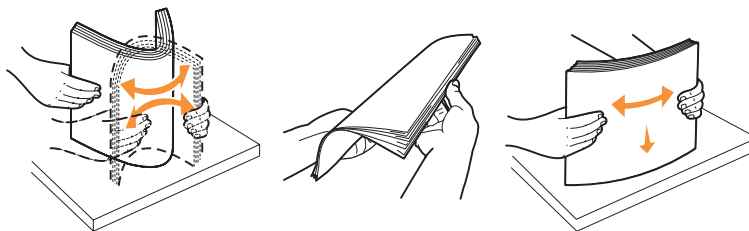

- 2 Placera papperena mitt i pappersfacket.
- 3 Ställ in pappersstöden så att både två vilar mot papperenas kanter.

OBS! Dra inte i båda pappersstöden samtidigt. När du flyttar det ena pappersstödet flyttas det andra till motsvarande läge.

 **OBS!** Tvinga inte in papperet i skrivaren. Pappret ska ligga platt mot pappersfackets yta och kanterna ska ligga an mot båda pappersstöden.

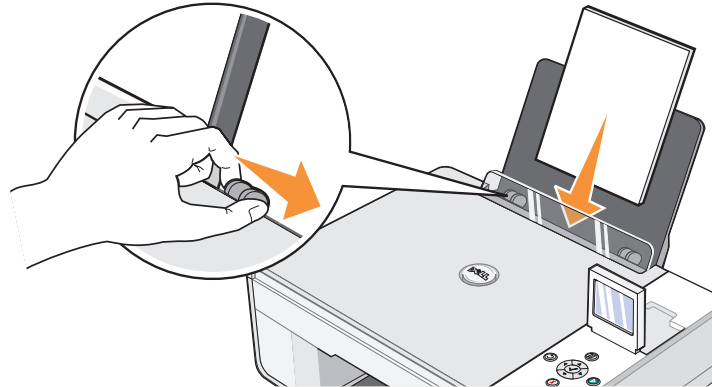

Fotopapper ska läggas i med kortsidan först och den glansiga sidan/fotosidan vänd uppåt.

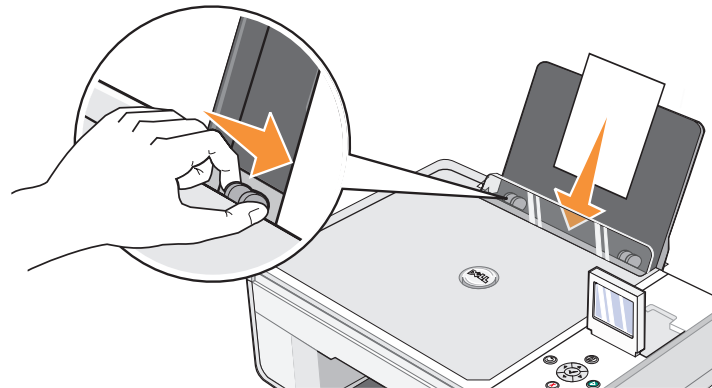

Förstå den automatiska papperstypsensorn

Skrivaren har en automatisk papperstypssensor som känner av följande papperstyper:

- Vanligt
- OH-film
- Glansigt/foto

Om du fyller på med någon av dessa papperstyper känner skrivaren av papperstypen och justerar automatiskt inställningarna **Kvalitet/Hastighet**.

Inställningar för Kvalitet/Hastighet		
Papperstyp	Svarta patroner och färgpatroner installerade	Foto- och färgpatroner installerade
Vanligt	Normal	Foto
OH-film	Normal	Foto
Glansigt/foto	Foto	Foto



OBS! Skrivaren känner inte igen pappersstorleken.

Så här väljer du pappersstorlek:

- 1 När dokumentet är öppet klickar du på **Arkiv**→ **Skriv ut**.
- 2 I dialogrutan **Skriv ut** klickar du på **Inställningar** eller **Egenskaper** (beroende på program och operativsystem).
Dialogrutan **Utskriftsinställningar** visas.
- 3 På fliken **Utskriftsinställningar** väljer du pappersstorlek.
- 4 Klicka på **OK**.

Om du inte stänger av den automatiska papperstypsensorn är den alltid på. Så här stänger du av den automatiska papperstypssensorn för ett visst utskriftsjobb:

- 1 När dokumentet är öppet klickar du på **Arkiv**→ **Skriv ut**.
- 2 I dialogrutan **Skriv ut** klickar du på **Inställningar** eller **Egenskaper** (beroende på program och operativsystem).
Dialogrutan **Utskriftsinställningar** visas.

- 3 Klicka på fliken **Utskriftsformat**.
- 4 Välj papperstyp i listrutan **Medietyp**.
- 5 Klicka på **OK**.

Så här stänger du av den automatiska papperstypssensorn för alla utskriftsjobb:

- 1 I *Windows XP* klickar du på **Start**→ **Kontrollpanelen**→ **Skrivare och annan maskinvara**→ **Skrivare och fax**.
I *Windows 2000* klickar du på **Start**→ **Inställningar**→ **Skrivare**.
- 2 Högerklicka på ikonen Dell Photo AIO Printer 944.
- 3 Klicka på **Utskriftsinställningar**.
- 4 Klicka på fliken **Utskriftsformat**.
- 5 Välj papperstyp i listrutan **Medietyp**.
- 6 Klicka på **OK**.

Skriva ut

Skriva ut ett dokument

- 1 Sätt på datorn och skrivaren, och se till att de är anslutna.
- 2 Fyll på papper med utskriftssidan uppåt. Om du vill ha mer information kan du se "Fylla på papper" på sidan 23.

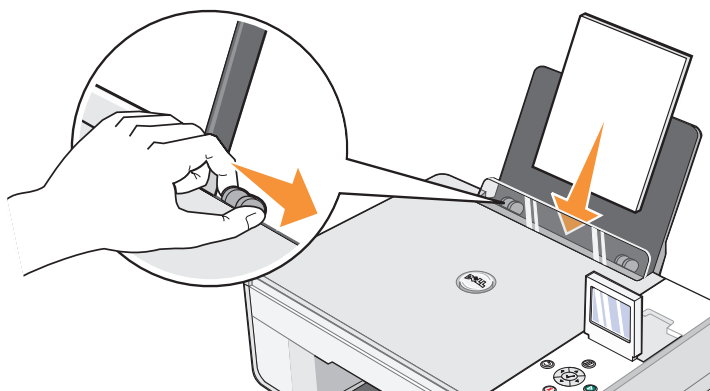

- 3 När dokumentet är öppet klickar du på **Arkiv** → **Skriv ut**.
- 4 Så här gör du inställningar för utskrift:
 - a Klicka på **Inställningar**, **Egenskaper**, **Alternativ** eller **Installation** (beroende på program och operativsystem).
Dialogrutan **Utskriftsinställningar** visas.
 - b På fliken **Utskriftsformat** väljer du kvalitet/hastighet, pappersstorlek, svartvitt eller färg, marginalfri utskrift, riktning och antal kopior.
 - c På fliken **Avancerat** väljer du dubbelsidig utskrift, layout och användning av **Automatisk bildskärpa**.
 - d När du har gjort ändringarna i **Utskriftsinställningar** klickar du på **OK** längst ned på skärmen för att återgå till dialogrutan **Skriv ut**.
- 5 Klicka på **OK** eller **Skriv ut** (beroende på program och operativsystem).

Skriva ut fotografier

- 1 Fyll på fotopapper med utskriftssidan (blank) uppåt. Om du vill ha mer information kan du se "Fylla på papper" på sidan 23.

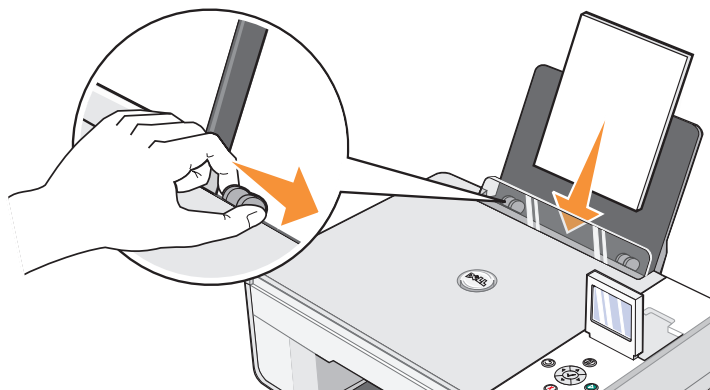

- 2 Vi rekommenderar att du använder en färgpatron och en fotopatron när du skriver ut foton. Om du vill ha mer information kan du se "Byta ut bläckpatroner" på sidan 71.
- 3 När dokumentet är öppet klickar du på **Arkiv** → **Skriv ut**.
- 4 Om du vill anpassa utskriftsinställningarna klickar du på **Inställningar**, **Egenskaper**, **Alternativ** eller **Installation** (beroende på program och operativsystem).
Dialogrutan **Utskriftsinställningar** visas.



OBS! Om du använder Dell Picture Studio väljer du **Visa alla skrivarinställningar** så visas **Utskriftsegenskaper**.

- 5 På fliken **Utskriftsformat** väljer du **Foto** och sedan upplösning (dpi) för fotot i listrutan.
- 6 Välj pappersstorlek, riktning och antal kopior.



OBS! Vi rekommenderar att du använder fotopapper/glansigt när du skriver ut fotografier.

- 7 När du är klar med utskriftsinställningarna klickar du på **OK**.
- 8 Klicka på **OK** eller **Skriv ut** (beroende på program och operativsystem).
- 9 Du kan förhindra att fotona klibbar ihop eller att färgerna smetas ut genom att ta bort varje foto när det matas ut ur skrivaren.



OBS! Innan du sätter fotografierna i ett ej självhäftande fotoalbum eller en ram, bör du låta utskrifterna torka ordentligt (12 till 24 timmar, beroende på omgivningen). Detta gör att utskrifterna håller så länge som möjligt.

Skriva ut marginalfria fotografier



- 1 Du får bäst resultat om du fyller på fotopapper/glansigt och kontrollerar att utskriftssidan är vänd uppåt. Om du vill ha mer information kan du se "Fylla på papper" på sidan 23.

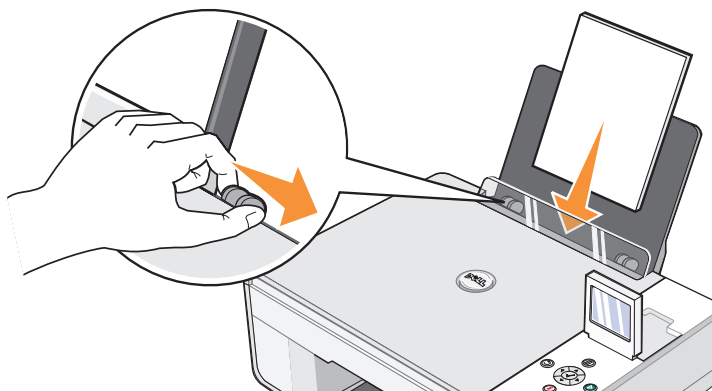

- 2 Vi rekommenderar att du använder en färgpatron och en fotopatron när du skriver ut foton. Om du vill ha mer information kan du se "Byta ut bläckpatroner" på sidan 71.
- 3 När dokumentet är öppet klickar du på **Arkiv** → **Skriv ut**.
- 4 Om du vill anpassa utskriftsinställningarna klickar du på **Inställningar**, **Egenskaper**, **Alternativ** eller **Installation** (beroende på program och operativsystem).
Dialogrutan **Utskriftsinställningar** visas.
- 5 På fliken **Utskriftsformat** väljer du **Foto** och sedan upplösning (dpi) för fotot i listrutan.
- 6 Markera kryssrutan **Marginalfri** och ange riktning för fotot och antal kopior.

- 7 På fliken **Avancerat** väljer du en marginalfri pappersstorlek i listrutan och klickar sedan på **OK**.
- 8 Klicka på **OK** eller **Skriv ut** (beroende på program och operativsystem).

Skriva ut kuvert

- 1 Sätt på datorn och skrivaren, och se till att de är anslutna.
- 2 Fyll på upp till 10 kuvert med platsen för portot i det övre vänstra hörnet.



OBS! Du kan lägga i ett enstaka kuvert i pappersfacket utan att ta bort vanligt papper.

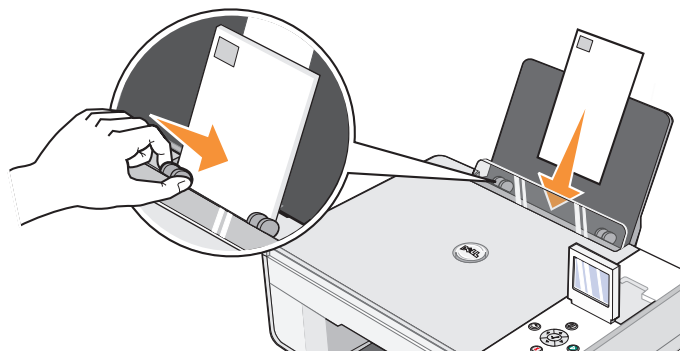

- 3 När dokumentet är öppet klickar du på **Arkiv** → **Skriv ut**.
- 4 Klicka på **Inställningar**, **Egenskaper**, **Alternativ** eller **Installation** (beroende på program och operativsystem).
Dialogrutan **Utskriftsinställningar** visas.
- 5 På fliken **Utskriftsformat** väljer du kvalitet/hastighet, pappersstorlek, svartvitt eller färg, riktning och antal kopior.



OBS! För japanska kunder: Om du skickar post i Japan, kan kuvertet skrivas ut med stående riktning med platsen för portot i det nedre högra hörnet eller med liggande riktning med platsen för portot i det nedre vänstra hörnet. Om du skickar post internationellt, skriver du ut med liggande riktning och med platsen för portot i det övre vänstra hörnet.

- 6 När du har gjort ändringarna i **Utskriftsinställningar** klickar du på **OK** längst ned på skärmen för att återgå till dialogrutan **Skriv ut**.
- 7 Klicka på **OK** eller **Skriv ut** (beroende på program och operativsystem).

Skriva ut från en kamera med PictBridge-funktion

Skrivaren har funktioner för PictBridge-kompatibla kameror.

- 1 Anslut USB-kabelns ena ände till kameran.
- 2 Anslut USB-kabelns andra ände till PictBridge-porten på skrivarens framsida.

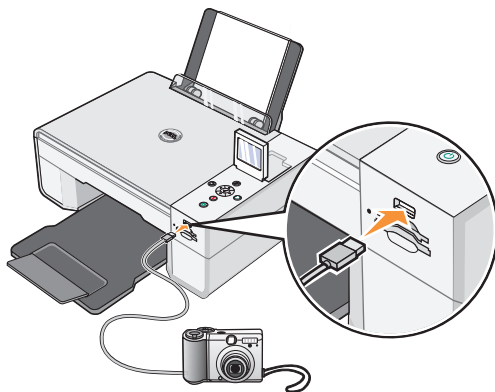

OBS! Om skrivaren inte är ansluten till en dator, och en kamera med PictBridge-funktion är ansluten, så är en del funktioner på funktionspanelen inte aktiva. Funktionerna aktiveras om du kopplar bort PictBridge-kameran från skrivaren.

- 3 Starta digitalkameran. Information om lämpliga USB-inställningar för kameran, PictBridge-anslutning och användarinformation finns i instruktionerna som medföljde kameran.



OBS! Många digitala kameror har två olika metoder för USB-anslutning: dator eller skrivare (eller PTP). För PictBridge-utskrift använder du metoden för USB-anslutning till skrivare (eller PTP). Mer information finns i kamerans dokumentation.

Skriva ut foton från ett minneskort eller USB-minnesenhet

I de flesta digitalkameror sparas fotografier på ett minneskort. Dell Photo AIO Printer 944 stöder följande digitala media:

- CompactFlash Type I
- CompactFlash Type II (MicroDrive)
- Memory Stick
- Memory Stick PRO
- SmartMedia
- Secure Digital
- MultiMediaCard
- xD-Picture Card

Minneskort ska sättas i med etiketten vänd uppåt. Kortläsaren har två kortplatser och en liten lampa som blinkar för att visa att kortet läses eller att data överförs.

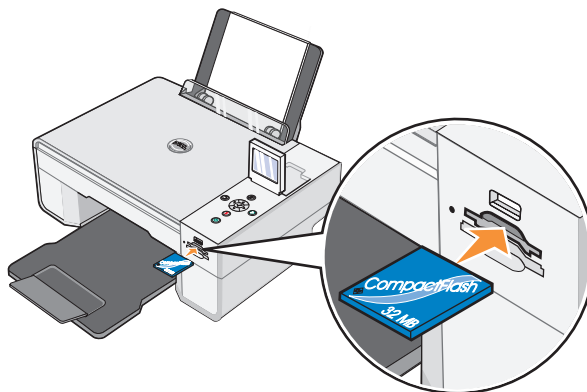

OBS! Ta *inte* bort kortet när läsning pågår. Data kan förstöras.

Den anslutning som används för PictBridge kan också användas till att få åtkomst till information på USB-minnesenheter. USB-minnesenheterna som har certifierats för användning med den här Allt-i-ett-skrivaren är som följer:

- DELL - 256 MB höghastighets-USB 2.0, artikelnummer 311-4341
- DELL - 128 MB höghastighets-USB 2.0, artikelnummer 311-4340
- DELL - 64 MB höghastighets-USB 2.0, artikelnummer 311-4341

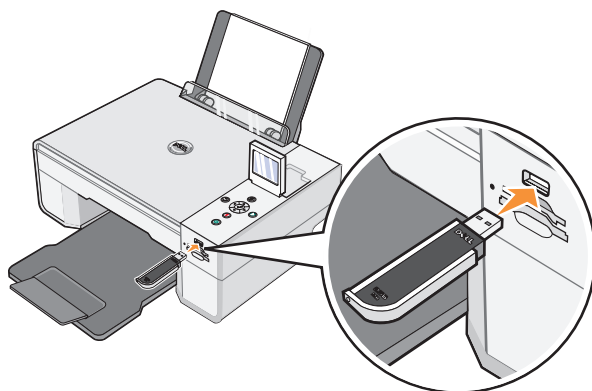





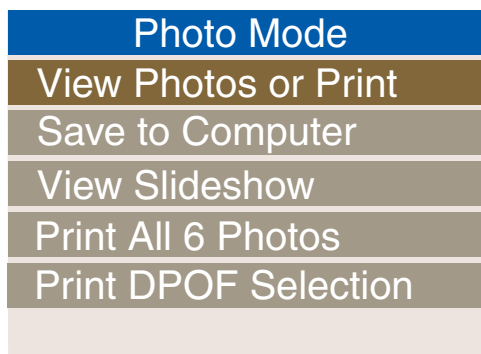

När du sätter i ett minneskort eller en USB-minnesenhet visas menyn **Fotoläge**.



OBS! Sätt inte i mer än en USB-minnesenhet åt gången



Visa eller skriva ut foton

- 1 Från menyn **Fotoläge** på displayen bläddrar du till **Visa eller skriva ut foton** och trycker sedan på **Välj**  på funktionspanelen.
- 2 Tryck på den vänstra och den högra **pilknappen**   när du vill bläddra genom foton på minneskortet eller USB-minnesenheten.
- 3 Tryck på **Välj**  när du vill välja ett foto för utskrift. Tryck på **uppåt- och nedåtpilen**   när du vill ange antal kopior.
- 4 Tryck på **Start**  när du vill skriva ut.



OBS! Endast bilder i JPG-format eller en begränsad uppsättning av TIFF-format kan skrivas ut direkt från minneskortet eller USB-minneskortet. Om du vill skriva ut foton som finns på minneskortet eller USB-minnesenheten i ett annat filformat, måste du överföra foton till datorn innan du skriver ut dem.

Spara foton på datorn

Från menyn **Fotoläge** på displayen bläddrar du till **Spara till dator** och trycker sedan på **Välj**  på funktionspanelen. Alla foton på minneskortet eller USB-minnesenheten överförs till datorn och öppnas i **Memory Card Manager**. Mer information om **Memory Card Manager** finns i [Använda Memory Card Manager](#).

Visa ett bildspel

Från menyn **Fotoläge** på displayen bläddrar du till **Bildspel** och trycker sedan på **Välj**  på funktionspanelen. Skrivaren visar alla foton på minneskortet eller USB-minnesenheten.

Skriva ut foton på minneskort eller USB-minnesenhet

Från menyn **Fotoläge** på displayen bläddrar du till **Skriv ut alla X foton** och trycker sedan på **Välj**  på funktionspanelen. Skrivaren skriver ut alla foton på minneskortet eller USB-minnesenheten.

























OBS! Endast bilder i JPG-format eller en begränsad uppsättning av TIFF-format kan skrivas ut direkt från minneskortet eller USB-minneskortet. Om du vill skriva ut foton som finns på minneskortet eller USB-minnesenheten i ett annat filformat, måste du överföra foton till datorn innan du skriver ut dem.







Justera foton på minneskort eller USB-minnesenhet







Du kan redigera bilderna på minneskort och USB-minnesenheter, t.ex. beskärning, röda ögon-reducering och rotering före utskrift.

Beskära fotografier







- 1 Sätt i ett minneskort eller en USB-minnesenhet i skrivaren
- 2 Tryck på **uppåt- och nedåtpilarna**   för att markera **Visa foton eller skriv ut**. Tryck sedan på knappen **Välj** .
- 3 Tryck på **uppåt- och nedåtpilarna**   tills du kommer till bilden som du vill beskära. Tryck sedan på knappen **Välj** .
- 4 Tryck på knappen **Meny** .
- 5 Tryck på **uppåt- och nedåtpilarna**   tills **Beskär** visas.
- 6 Tryck på knappen **Välj** .
- 7 Tryck på **uppåt- och nedåtpilarna**   när du vill ändra bildens storlek. Tryck sedan på knappen **Välj** .
- 8 Tryck på **pilknapparna**     för att ändra på bilden som ska beskäras och tryck sedan på **Välj** .
- 9 Tryck på **uppåt- och nedåtpilarna**   om du vill välja antalet kopior som du vill skriva ut och tryck sedan på knappen **Start**  för att förhandsgranska bilden.
- 10 Tryck på **Start**  när du vill skriva ut.

Rotera foton

- 1 Sätt i ett minneskort eller en USB-minnesenhet i skrivaren
- 2 Tryck på **uppåt- och nedåtpilarna**   för att markera **Visa foton eller skriv ut**. Tryck sedan på knappen **Välj** .
- 3 Tryck på **uppåt- och nedåtpilarna**   tills bilden som du vill rotera visas och tryck sedan på **Välj** .
- 4 Tryck på knappen **Meny** .







- 5 Tryck på uppåt- och nedåtpilarna   tills **Rotera 90 grader** visas.
- 6 Tryck på knappen **Välj** .
- 7 Tryck på uppåt- och nedåtpilarna   om du vill välja antalet kopior som du vill skriva ut och tryck sedan på knappen **Start**  för att förhandsgranska bilden.
- 8 Tryck på **Start**  när du vill skriva ut.

Använda Röda ögon-reducering

- 1 Sätt i ett minneskort eller en USB-minnesenhet i skrivaren
- 2 Tryck på knappen **Meny** .
- 3 Tryck på uppåt- och nedåtpilarna   tills **Röda ögon-reducering** visas.
- 4 Tryck på vänsterpilen och högerpilen   tills **På för alla foton** visas. Tryck sedan på knappen **Välj** .

Röda ögon-reducering används för alla bilder som du väljer att skriva ut från minneskortet eller USB-minnesenheten tills du stänger av funktionen.

Stänga av **Röda ögon-reducering**:

- 1 Sätt i ett minneskort eller en USB-minnesenhet i skrivaren
- 2 Tryck på knappen **Meny** .
- 3 Tryck på uppåt- och nedåtpilarna   tills **Röda ögon-reducering** visas.
- 4 Tryck på vänsterpilen och högerpilen   tills **Av** visas. Tryck sedan på knappen **Välj** .

Använda Autobildförbättring







Autobildförbättring förbättrar skärpan i en bild så att den ser bättre ut.

- 1 Sätt i ett minneskort eller en USB-minnesenhet i skrivaren
- 2 Tryck på knappen **Meny** .
- 3 Tryck på uppåt- och nedåtpilarna   tills **Autobildförbättring** visas.







- 4 Tryck på vänsterpilen och högerpilen   tills **På för alla foton** visas. Tryck sedan på knappen **Välj** .

Autobildförbättring används för alla bilder som du väljer att skriva ut från minneskortet eller USB-minnesenheten tills du stänger av funktionen.

Stänga av **Autobildförbättring**:







- 1 Sätt i ett minneskort eller en USB-minnesenhet i skrivaren
- 2 Tryck på knappen **Meny** .
- 3 Tryck på uppåt- och nedåtpilarna   tills **Autobildförbättring** visas.
- 4 Tryck på vänsterpilen och högerpilen   tills **Av** visas. Tryck sedan på knappen **Välj** .

Skriva ut foton i sepiaton

- 1 Sätt i ett minneskort eller en USB-minnesenhet i skrivaren
- 2 Tryck på knappen **Meny** .
- 3 Tryck på uppåt- och nedåtpilarna   tills **Utskrift med sepiaton** visas.
- 4 Tryck på vänsterpilen och högerpilen   tills **På för alla foton** visas. Tryck sedan på knappen **Välj** .

Utskrift med sepiaton används för alla bilder som du väljer att skriva ut från minneskortet eller USB-minnesenheten tills du stänger av funktionen.

Stänga av **Utskrift med sepiaton**:

- 1 Sätt i ett minneskort eller en USB-minnesenhet i skrivaren
- 2 Tryck på knappen **Meny** .
- 3 Tryck på uppåt- och nedåtpilarna   tills **Utskrift med sepiaton** visas.
- 4 Tryck på vänsterpilen och högerpilen   tills **Av** visas. Tryck sedan på knappen **Välj** .

Kopiera

Kopiera dokument med hjälp av funktionspanelen

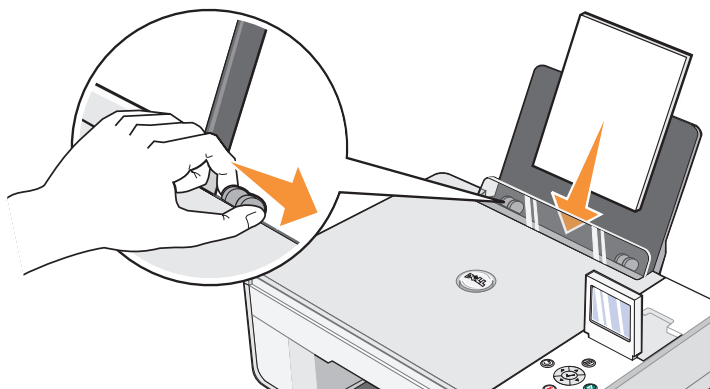

- 1 Sätt på skrivaren.
- 2 Fyll på papper. Om du vill ha mer information kan du se "Fylla på papper" på sidan 23.

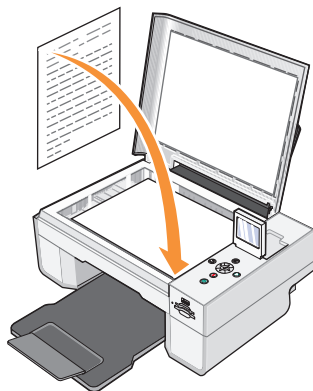

- 3 Öppna dokumentlocket.

- 4 Lägga det dokument som du vill kopiera nedåtvänt på skannerglaset. Se till att du placerar dokumentets övre vänstra hörn mot pilen på skrivaren.



- 5 Stäng dokumentlocket.
- 6 Tryck på knappen **Meny**  om du vill ändra kopieringsinställningarna. Om du vill ha mer information kan du se "Menyer på funktionspanelen" på sidan 16.
- 7 Tryck på knappen **Start**  på funktionspanelen. Kopiering görs med det angivna valet för kopiering (Färg eller Svart).

Kopierar visas på displayen.



OBS! Om du trycker på knappen **Start**  utan att ange något val för kopiering, så görs kopian med standardvalet, färg.

Kopiera dokument med hjälp av datorn

- 1 Sätt på datorn och skrivaren, och se till att de är anslutna.

- 2 Fyll på papper. Om du vill ha mer information kan du se "Fylla på papper" på sidan 23.

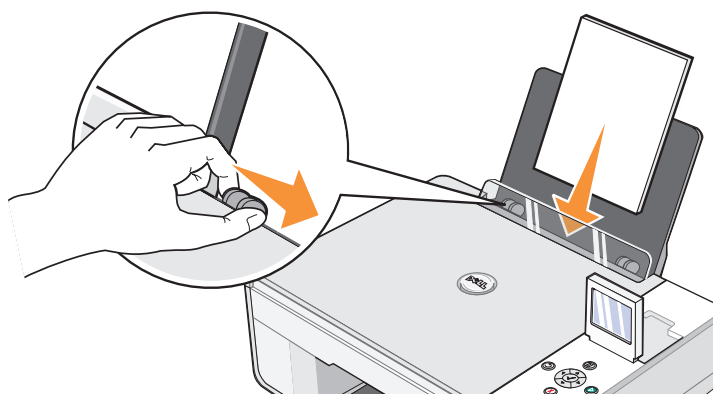

- 3 Öppna dokumentlocket.
- 4 Lägg det dokument som du vill kopiera nedåtvänt på skannerglaset. Se till att du placerar dokumentets övre vänstra hörn mot pilen på skrivaren.

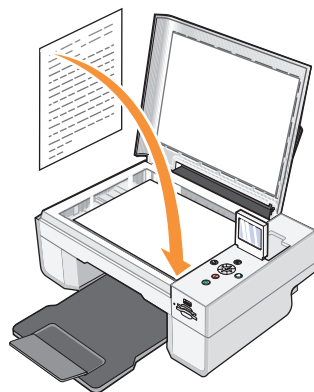

- 5 Stäng dokumentlocket.
- 6 Klicka på Start → Program eller Alla program → Dell-skrivare → Dell Photo AIO Printer 944 → Dell Allt-i-ett Center.
Dell Allt-i-ett Center öppnas.
- 7 Välj antal kopior (1–99) och färginställning i listrutan Kopiera.

- 8 Klicka på **Se fler kopieringsinställningar** för att:
 - Välja en kopieringskvalitet.
 - Välja en tom pappersstorlek.
 - Välja storlek på originaldokumentet.
 - Göra dokumentet mörkare eller ljusare.
 - Förminska eller förstora dokumentet.
- 9 När du gjort dina inställningar klickar du på **Kopiera nu**.

Kopiera fotografier med hjälp av funktionspanelen

- 1 Sätt på skrivaren.
- 2 Fyll på fotopapper med utskriftssidan (blank) uppåt. Om du vill ha mer information kan du se "Fylla på papper" på sidan 23.

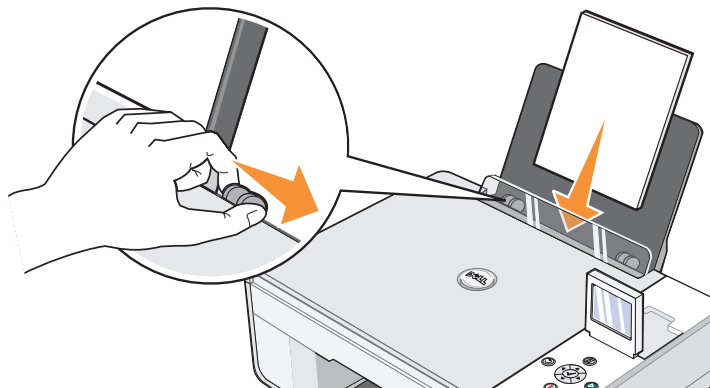

- 3 Öppna dokumentlocket.

- 4 Läggt fotot som du vill kopiera nedåtvänt på skannerglaset. Se till att du placerar fotots övre vänstra hörn mot pilen på skrivaren.

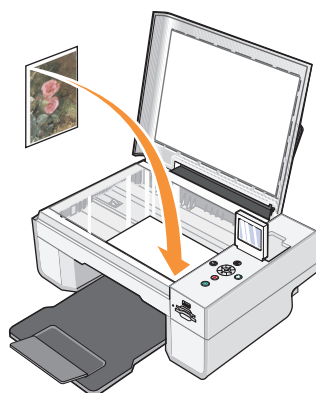

- 5 Stäng dokumentlocket.
- 6 På den underordnade menyn Kopians kvalitet väljer du Foto. Om du vill ha mer information kan du se "Menyer på funktionspanelen" på sidan 16.
- 7 Tryck på knappen Start .

Kopiera fotografier med hjälp av datorn

- 1 Sätt på datorn och skrivaren, och se till att de är anslutna.
- 2 Fyll på fotopapper med utskriftssidan (blank) uppåt. Om du vill ha mer information kan du se "Fylla på papper" på sidan 23.

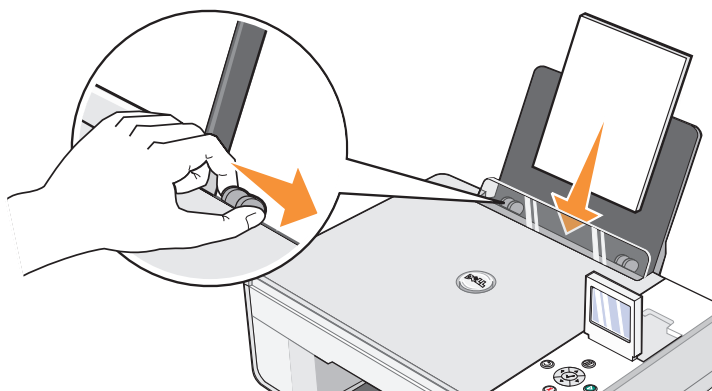

- 3 Öppna dokumentlocket.
- 4 Lägg fotot som du vill kopiera nedåtvänt på skannerglaset. Se till att du placerar fotots övre vänstra hörn mot pilen på skrivaren.

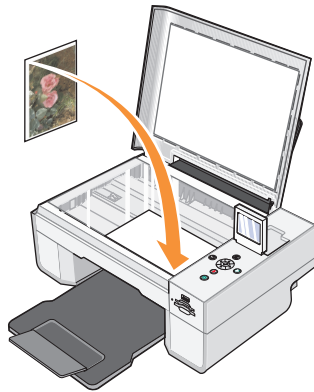

- 5 Stäng dokumentlocket.
- 6 Klicka på **Start** → **Program** eller **Alla program** → **Dell-skrivare** → **Dell Photo AIO Printer 944** → **Dell Allt-i-ett Center**.
Dell Allt-i-ett Center öppnas.
- 7 Klicka på **Förhandsgranska nu**.
- 8 Justera de prickade linjerna så att de passar runt den del av bilden som du vill skriva ut.
- 9 I avsnittet **Kopiera** väljer du antal kopior och ett fotoalternativ (**Färgfoto** eller **Svartvitt foto**).
- 10 Klicka på **Se fler kopieringsinställningar** för att:
 - Välja kopieringskvalitet.
 - Välja storlek för tomt papper.
 - Välja storlek på originaldokumentet.
 - Göra dokumentet mörkare eller ljusare.
 - Förminska eller förstora dokumentet.
- 11 När du är färdig med anpassningen av inställningarna klickar du på **Kopiera nu**.

Ändra kopieringsinställningar

- 1 Klicka på **Start** → **Program** eller **Alla program** → **Dell-skrivare** → **Dell Photo AIO Printer 944** → **Dell Allt-i-ett Center**.

Dell Allt-i-ett Center öppnas.

- 2 Välj antal kopior och färg.
- 3 Klicka på **Se fler kopieringsinställningar** för att:
 - Välja en kopieringskvalitet.
 - Välja en tom pappersstorlek.
 - Välja storlek på originaldokumentet.
 - Göra dokumentet mörkare eller ljusare.
 - Förminska eller förstora dokumentet.

- 4 Klicka på knappen **Avancerat** om du vill ändra alternativ som pappersstorlek och kvalitet.

- 5 Om du vill göra ändringar klickar du på följande flikar.

Välj denna flik:	Om du vill:
Skriva ut	<ul style="list-style-type: none">• Välja pappersstorlek och -typ.• Välja utskriftsalternativ utan marginaler.• Välja utskriftskvalitet.
Skanna	<ul style="list-style-type: none">• Välja färgdjup och skanningsupplösning.• Auto-beskära den skannade bilden.
Bildförbättringar	<ul style="list-style-type: none">• Återställa bilder efter skanning (räta upp bilder).• Skärpa suddiga bilder.• Justera ljusstyrkan i bilden.• Justera färgkorrigeringskurvan (gamma) i bilden.
Bildmönster	<ul style="list-style-type: none">• Göra konverteringen av en gråskalebild till svartvitt punktmönster (rastring) mjukare.• Ta bort bildmönster från magasin eller tidningar (avrastera).• Minska bakgrundsstörning i färgdokumentet.

- 6 När du gjort kopieringsinställningarna klickar du på **OK** och sedan klickar du på **Kopiera nu**.

Skanna

Skanna dokument

Du kan skanna med skrivaren, med hjälp av antingen skrivarens funktionspanel eller datorn.

- 1 Sätt på datorn och skrivaren, och se till att de är anslutna.
- 2 Öppna dokumentlocket.
- 3 Lägg det dokument du vill skanna neråtvänt på skannerglaset. Se till att du placerar dokumentets övre vänstra hörn mot pilen på skrivaren.

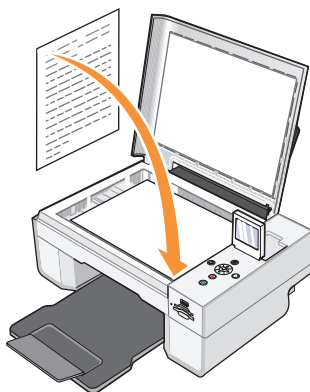

- 4 Stäng dokumentlocket.
- 5 Öppna Dell Allt-i-ett Center genom att klicka på **Start** → **Program** eller **Alla programs** → **Dell-skrivare** → **Dell Photo AIO Printer 944** → **Dell Allt-i-ett Center**.

The Dell Allt-i-ett Center öppnas.



OBS! Du kan också öppna Dell Allt-i-ett Center från skrivarens funktionspanel. När skrivaren är i läget Skanna trycker du på knappen **Start**. Dell Allt-i-ett Center öppnas i datorn.

- 6 I listrutan **Sänd skannad bild till:** väljer du ett program som skanningsdestination. Du kan till exempel välja **Fax** när du skannar en bild som du vill faxa.
-  **OBS!** Om programmet som du vill använda inte finns med i listan väljer du **Sök fler...** i listrutan. På nästa skärm klickar du på **Lägg till** för att hitta och lägga till programmet i listan.
- 7 Klicka på **Se fler skanningsinställningar** för att:
 - Välja vilken typ av dokument som skannas.
 - Välja skanningskvalitet.
- 8 Fullfölj skanningen genom att klicka på **Skanna nu**.

Skanna fotografier

- 1 Sätt på datorn och skrivaren, och se till att de är anslutna.
- 2 Öppna dokumentlocket.
- 3 Lägg det foto du vill skanna neråtvänt på skannerglaset. Se till att du placerar fotots övre vänstra hörn mot pilen på skrivaren.



- 4 Stäng dokumentlocket.
- 5 Öppna Dell Allt-i-ett Center genom att klicka på **Start** → **Program** eller **Alla programs** → **Dell-skrivare** → **Dell Photo AIO Printer 944** → **Dell Allt-i-ett Center**.
The Dell Allt-i-ett Center öppnas.

-  **OBS!** Du kan också öppna **Dell Allt-i-ett Center** från skrivarens funktionspanel. När skrivaren är i läget **Skanna** trycker du på knappen **Start**. **Dell Allt-i-ett Center** öppnas i datorn.
- 6 Klicka på **Förhandsgranska nu** för att se den skannade bilden.

7 Justera de prickade linjerna så att de passar runt den del av bilden som du vill skanna.

8 I listrutan **Sänd skannad bild till**: väljer du det program du vill använda.



OBS! Om programmet som du vill använda inte finns med i listan väljer du **Sök fler...** i listrutan. På nästa skärm klickar du på **Lägg till** för att hitta och lägga till programmet i listan.

9 Klicka på **Se fler skanningsinställningar** för att:

- Välja vilken typ av dokument som skannas.
- Välja skanningskvalitet.

10 När du är färdig med anpassningen av bilden klickar du på **Skanna nu**.

När dokumentet är färdigbearbetat öppnas det valda programmet.

Skanna flera sidor eller bilder

1 Sätt på datorn och skrivaren, och se till att de är anslutna.

2 Öppna dokumentlocket.

3 Lägg det första arket av det dokument du vill skanna neråtvänt på skannerglaset. Se till att du placerar arkets övre vänstra hörn mot pilen på skrivaren.

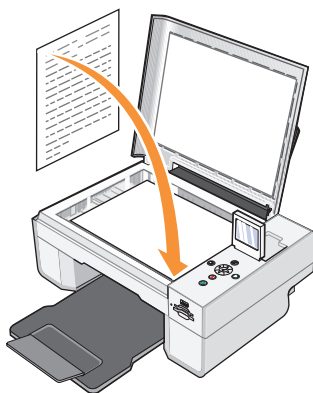

4 Stäng dokumentlocket.

- 5 Öppna Dell Allt-i-ett Center genom att klicka på **Start**→ **Program** eller **Alla programs**→ **Dell-skrivare**→ **Dell Photo AIO Printer 944**→ **Dell Allt-i-ett Center**.

The Dell Allt-i-ett Center öppnas.



OBS! Du kan också öppna **Dell Allt-i-ett Center** från skrivarens funktionspanel. När skrivaren är i läget **Skanna** trycker du på knappen **Start**. **Dell Allt-i-ett Center** öppnas i datorn.

- 6 I listrutan **Sänd skannad bild till:** väljer du ett program som skanningsdestination.



OBS! Om programmet som du vill använda inte finns med i listan väljer du **Sök fler...** i listrutan. På nästa skärm klickar du på **Lägg till** för att hitta och lägga till programmet i listan.

- 7 Klicka på **Se fler skanningsinställningar** för att:
 - Välja vilken typ av dokument som skannas.
 - Välja skanningskvalitet.

- 8 Klicka på knappen **Avancerat**.

- 9 På fliken **Skanna** klickar du i rutan **Skanna flera bilder innan de skickas**.

- 10 Klicka på **OK**.

- 11 När du är färdig med anpassningen av inställningarna klickar du på **Skanna nu**.

När du har skannat den första sidan visas ett meddelande som ber om nästa sida.

- 12 Lägg nästa ark på skannerglaset och klicka på **Ja**. Upprepa detta tills du har skannat alla sidor.

- 13 När du är klar klickar du på **Nej**. Programmet öppnas och visar de skannade sidorna.

Skanna ett foto eller dokument över ett nätverk

Om skrivaren är ansluten till ett nätverk kan du skanna foton eller dokument och överföra dem till valfri dator i nätverket.







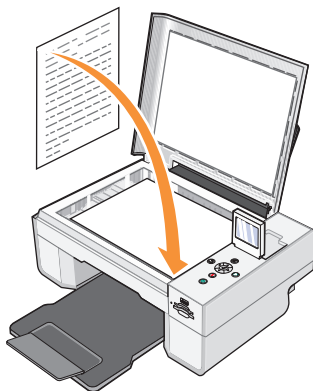

OBS! Skrivarprogramvaran måste vara installerad på datorn. Använd cd-skivan med *drivrutiner och verktyg* när du vill installera skrivarprogramvaran.

- 1 Starta skrivaren och den externa nätverksadaptern, och kontrollera att de är anslutna.
- 2 Öppna dokumentlocket.









- 3 Läg det dokument du vill skanna neråtvänt på skannerglaset. Se till att du placerar dokumentets övre vänstra hörn mot pilen på skrivaren.



- 4 Stäng dokumentlocket.
- 5 Tryck på **pilknapparna**   på funktionspanelen tills **Skanningsläge** är markerat och tryck sedan på knappen **Välj** .
- 6 Med **pilknapparna**   bläddrar du fram till den dator som du vill överföra dokumentet till och bekräftar sedan genom att trycka på knappen **Välj** .



OBS! Om skrivaren är direkt ansluten till en dator visas inte den underordnade menyn **Skanna** och den anslutna datorn väljs automatiskt.

- 7 Ange PIN-koden för datorn, om det behövs. Använd **uppåt- och nedåtpilarna**   när du vill välja en siffra (0–9), **höger- och vänsterpilarna**   när du vill gå till nästa fält.
- 8 Använd **pilknapparna**   när du vill välja ett program där du vill öppna dokumentet. Tryck sedan på **Välj** .
- 9 Tryck på knappen **Start** .

Fotot eller dokumentet skannas, skickas till den angivna datorn och öppnas i det angivna programmet.

Redigera skannad text med OCR (Optical Character Recognition)

Teckenigenkänningsprogrammet (OCR – Optical Character Recognition) omvandlar en skannad bild till redigerbar text som kan användas i ett ordbehandlingsprogram.

OBS! Japanska och kinesiska kunder: Kontrollera att du har ett OCR-program installerat på datorn. En kopia av OCR-programmet levererades med skrivaren och bör ha installerats samtidigt som skrivardrivrutinerna.

- 1 Öppna dokumentlocket.
- 2 Lägg det dokument du vill skanna neråtvänt på skannerglaset. Se till att du placerar dokumentets övre vänstra hörn mot pilen på skrivaren.

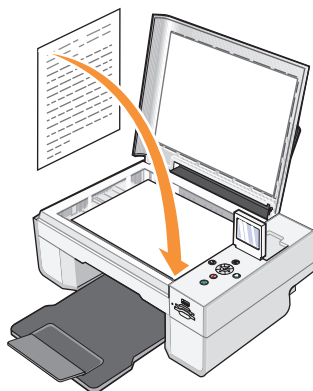

- 3 Stäng dokumentlocket.
- 4 Öppna Dell Allt-i-ett Center genom att klicka på Start → Program eller Alla program → Dell-skrivare → Dell Photo AIO Printer 944 → Dell Allt-i-ett Center.

The Dell Allt-i-ett Center öppnas.

OBS! Du kan också öppna Dell Allt-i-ett Center från skrivarens funktionspanel. När skrivaren är i läget Skanna trycker du på knappen Start . Dell Allt-i-ett Center öppnas i datorn.

- 5 I listrutan Sänd skannad bild till: väljer du ett ordbehandlings- eller textredigeringsprogram.

OBS! Om programmet som du vill använda inte finns med i listan väljer du Sök fler... i listrutan. På nästa skärm klickar du på Lägg till för att hitta och lägga till programmet i listan.

- 6 Klicka på **Se fler skanningsinställningar** för att:
 - Välja vilken typ av dokument som skannas.
 - Välja skanningskvalitet.
- 7 Klicka på knappen **Avancerat**.
- 8 På fliken **Skanna** markerar du kryssrutan **Konvertera skannat objekt till text (OCR)**.
- 9 Klicka på **OK**.
- 10 Klicka på **Skanna nu**.

Den skannade texten öppnas i det program som du valde.

Spara en bild på datorn

- 1 Klicka på **Start**→ **Program** eller **Alla program**→ **Dell-skrivare**→ **Dell Photo AIO Printer 944**→ **Dell Allt-i-ett Center**.

Dell Allt-i-ett Center öppnas.
- 2 I avsnittet **Produktivitetsverktyg** klickar du på **Spara en bild i datorn**.
- 3 Följ instruktionerna på skärmen.

Skicka en skannad bild eller ett dokument via e-post

Så här skickar du skannade bilder eller dokument med e-post:

- 1 Öppna dokumentlocket.
- 2 Lägg dokumentet eller fotot neråtvänt på skannerglaset. Se till att det övre vänstra hörnet på framsidan av objektet riktas in mot pilen på skrivaren.

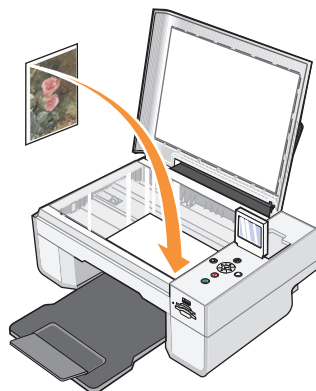

- 3 Stäng dokumentlocket.
- 4 Klicka på **Start**→ **Program** eller **Alla program**→ **Dell-skrivare**→ **Dell Photo AIO Printer 944**→ **Dell Allt-i-ett Center**.
Dell Allt-i-ett Center öppnas.
- 5 Klicka på **Förhandsgranska nu**.
- 6 I avsnittet **Produktivitetsverktyg** klickar du på **E-posta en bild till en vän**.
- 7 På menyn **Vad har skannats?** gör du ett val.
- 8 Förbered fotot för e-post genom att följa instruktionerna på skärmen.
- 9 Klicka på **Nästa**.
- 10 Öppna e-postprogrammet, skriv ett meddelande som följer med det bifogade fotot och skicka meddelandet.

 **OBS!** Information om hur bifogar dokument till e-postmeddelanden finns i e-postprogrammets hjälp.

Förstora eller förminska bilder eller dokument

Du kan förstora eller förminska dokument inom intervallet 25–400 procent med hjälp av Dell Allt-i-ett Center.

- 1 Fyll på papper. Om du vill ha mer information kan du se "Fylla på papper" på sidan 23.

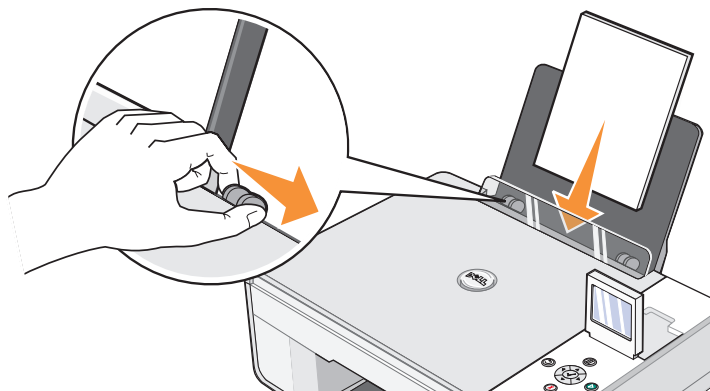

- 2 Öppna dokumentlocket.

- 3 Lägga dokumentet eller fotot neråtvänt på skannerglaset. Se till att det övre vänstra hörnet på framsidan av objektet riktas in mot pilen på skrivaren.

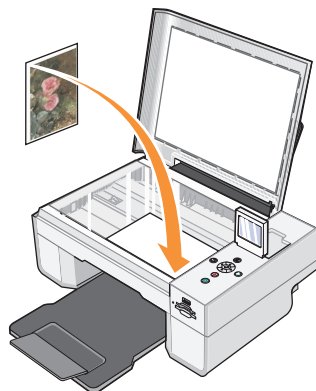

- 4 Stäng dokumentlocket.
- 5 Klicka på **Start** → **Program** eller **Alla program** → **Dell-skrivare** → **Dell Photo AIO Printer 944** → **Dell Allt-i-ett Center**.
The Dell Allt-i-ett Center öppnas.
- 6 Klicka på **Förhandsgranska nu**.
- 7 I avsnittet **Produktivitetsverktyg** väljer du **Förstora** eller **förminska** en bild.
- 8 Följ instruktionerna på skärmen för att välja storlek på den nya bilden.
- 9 När du är färdig med anpassningen av bilden klickar du på **Skriv ut nu**.

Faxa

För att skicka ett fax med skrivaren måste den vara ansluten till en dator utrustad med moden och med Microsoft Fax installerat. Innan du gör något annat kontrollerar du att Microsoft Fax är installerat på datorn genom att klicka på **Start**→ **Program** eller **Alla programs**→ **Tillbehör**→ **Kommunikation**.

Windows XP:

- Om Fax finns med på den meny som visas så är Microsoft Fax installerat. Fortsätt med "Konfigurera Microsoft Faxkonsolen (Windows XP) eller Faxtjänsthantering (Windows 2000)" på sidan 58.
- Om Fax inte finns med på menyn fortsätter du med "Installera Microsoft Faxkonsolen i Windows XP" på sidan 57.

I Windows 2000 installeras Faxtjänsthantering automatiskt.

Installera Microsoft Faxkonsolen i Windows XP

- 1 Klicka på **Start**→ **Inställningar**→ **Kontrollpanelen**. Under **Välj en kategori** klickar du på **Lägg till eller ta bort program**.
Dialogrutan **Lägg till eller ta bort program** öppnas.
- 2 Klicka på **Lägg till/ta bort Windows-komponenter**.
- 3 I listan **Komponenter** markerar du rutan **Faxtjänster**.
- 4 Klicka på **Nästa**.
- 5 Klicka på **Slutför**.
- 6 I dialogrutan **Lägg till eller ta bort program** klickar du på **Stäng**.

Konfigurera Microsoft Faxkonsolen (Windows XP) eller Faxtjänsthantering (Windows 2000)

Så här konfigurerar du för fax:

- 1 Klicka på **Start** → **Program** eller **Alla program** → **Tillbehör** → **Kommunikation** → **Fax** → **Faxkonsolen** (Windows XP) eller **Faxtjänsthantering** (Windows 2000).
- 2 I välkomstfönstret för **Faxkonfiguration** klickar du på **Nästa**.
- 3 I fönstret **Avsändarinformation** anger du de uppgifter som du vill ha faxförsättsbladet och klickar sedan på **Nästa**.
- 4 I fönstret **Välj enheter för att skicka eller ta emot fax** klickar du på det modem som är installerat i din dator i listan **Välj faxenhet**.
- 5 Om du vill avaktivera faxesändning avmarkerar du kryssrutan för att **aktivera sändning**.
- 6 Klicka på knappen för **manuellt** eller **automatiskt svar efter** (användardefinierat antal signaler).
- 7 Markera kryssrutan **Aktivera mottagning** om du vill ta emot fax.



OBS! Genom att markera kryssrutan **Aktivera mottagning** blir det möjligt för dig att ta emot fax, men det kan göra att datormodemet besvarar alla telefonsamtal, vilket kan innebära att du inte kan ta emot röstmeddelanden.

- 8 Klicka på **Nästa**.
- 9 I fönstret för **sändning av avsändarinformation (TSID)** anger du identifieringsuppgifter (normalt ditt faxnummer och person- eller företagsnamn) i rutan **TSID**. Uppgifterna anges i sidhuvudet på de fax som du skickar och identifierar din fax för den som tar emot dem.



OBS! Uppgifterna är obligatoriska i vissa områden.

- 10 Klicka på **Nästa**.



OBS! Steg 10–13 visas bara om du aktiverat datorn för att ta emot fax i steg 6.

- 11 I fönstret för **mottagaridentifiering (CSID)** anger du den information (visar att fax skickas till rätt mottagare) som du vill ha i rutan **CSID**.
- 12 Klicka på **Nästa**.
- 13 I fönstret med **dirigeringsalternativ** markerar du kryssrutan **Skriv ut det på** om du vill att mottagna fax ska skrivas ut automatiskt. När du markerat kryssrutan väljer du **Dell Photo AIO Printer 944** för att skriva ut mottagna fax.



OBS! Skrivaren måste vara startad och ansluten till datorn för att fax ska kunna skrivas ut automatiskt.





- 14 Markera kryssrutan **Spara en kopia i en mapp** om du vill spara en kopia av varje fax. När du har markerat kryssrutan kan du ange sökväg för faxdokumentet.
- 15 Klicka på **Nästa**.
- 16 Bekräfta konfigurationsinställningarna i listan **Konfigurationsöversikt** och klicka sedan på **Slutför**.

Du kan nu skicka och ta emot fax.

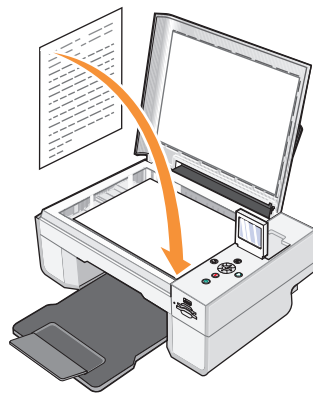
Faxa en papperskopia med hjälp av funktionspanelen

- 1 Starta skrivaren och datorn, och kontrollera att de är anslutna. Kontrollera att datorns modem är ansluten till en fungerande telefonlinje. Om du använder en DSL-bredbandstjänst på samma telefonlinje som faxen är kopplad till måste du också installera ett DSL-filter. Mer information får du från din Internetleverantör.
- 2 Placera dokumentet på skannerglaset och kontrollera att det övre vänstra hörnet ligger mot pilen på skrivaren.



- 3 Tryck på **pilknapparna**   på funktionspanelen tills **Faxläge** visas och tryck sedan på knappen **Välj** .
- 4 Tryck på knappen **Start** . Dokumentet skannas till datorn och öppnas sedan i Microsoft Fax.
- 5 Följ instruktionerna på skärmen för att faxa dokumentet.

Faxa ett pappersdokument från datorn

- 1 Starta skrivaren och datorn, och kontrollera att de är anslutna. Kontrollera att datorns modem är ansluten till en fungerande telefonlinje. Om du använder en DSL-bredbandstjänst på samma telefonlinje som faxen är kopplad till måste du också installera ett DSL-filer. Mer information får du från din Internetleverantör.
- 2 Placera dokumentet på skannerglaset och kontrollera att det övre vänstra hörnet ligger mot pilen på skrivaren.

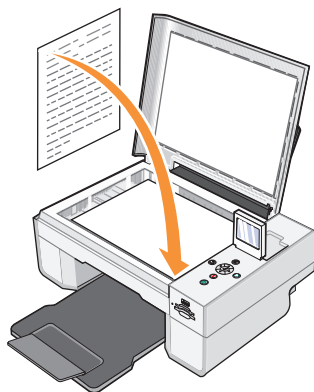

- 3 Klicka på **Start** → **Program** eller **Alla program** → **Dell-skrivare** → **Dell Photo AIO Printer 944** → **Dell Allt-i-ett Center**.

Dell Allt-i-ett Center öppnas.

- 4 I Dell Allt-i-ett Center kan du antingen:
 - I något av avsnitten **Skanna** eller **Faxa** skicka ett fax med ett eller flera sidor. Ställ in faxdokumentet genom att svara på de frågor som visas på skärmen.
Om du vill skicka ett ensidigt fax klickar du på **Faxa nu**.
Om du vill skicka ett flersidigt fax klickar du på **Avancerat** → **Skanna flera objekt innan de skickas** → **OK**.
 - I avsnittet **Produktivitetsverktyg** klickar du på **Faxa en bild** och följer instruktionerna på skärmen.



OBS! En av de frågor som visas är om det finns mer än en sida. Om faxdokumentet innehåller flera sidor väljer du **Ja, fråga mig för varje sida**.

Faxa elektroniska dokument

- 1 Öppna filen och klicka på Arkiv→ Skriv ut.
- 2 I listan med skrivare väljer du Fax.
- 3 Klicka på Skriv ut och följ instruktionerna på skärmen.

Ta emot ett fax med Faxkonsolen eller Fajtjänsthantering

- 1 Kontrollera att en aktiv telefonlinje är ansluten till datormodemets uttag för anslutning till vägguttag.
- 2 Klicka på Start→ Program eller Alla program→ Tillbehör→ Kommunikation→ Fax.
- 3 Klicka på Faxkonsol eller Fajtjänsthantering.

Om du markerade kryssrutan **Aktivera mottagning** när du konfigurerade Faxkonsolen eller Fajtjänsthantering kan du nu ta emot ett fax.



OBS! Genom att markera kryssrutan **Aktivera mottagning** blir det möjligt för dig att ta emot fax, men det kan göra att datormodemet besvarar alla telefonsamtal, vilket kan innebära att du inte kan ta emot röstmeddelanden.

Visa skickade och mottagna fax med Faxkonsolen eller Fajtjänsthantering



OBS! Endast fax som skickas och tas emot av Faxkonsol kan visas av Faxkonsol.

- 1 Klicka på Start→ Program eller Alla program→ Tillbehör→ Kommunikation→ Fax.
- 2 Klicka på Faxkonsol eller Fajtjänsthantering.

Visa mottagna fax i **Inkorgen**, visa skickade fax i **Skickat**.

Visa statusen för ett fax med Faxkonsolen eller Faxtjänsthantering

- 1 Klicka på **Start** → **Program** eller **Alla program** → **Tillbehör** → **Kommunikation** → **Fax**.
- 2 Klicka på **Faxkonsol** eller **Faxtjänsthantering**.
- 3 Följande mappar visas:
 - **Inkommande** – fax som håller på att tas emot
 - **Inkorg** – fax som är mottagna
 - **Utkorg** – fax som ska skickas
 - **Skickade** – fax som har skickats
- 4 Klicka på önskad mapp.
- 5 Klicka på det fax i den högra rutan som du vill se status för och klicka sedan på **Inställningar** eller **Egenskaper**.
- 6 Klicka på fliken **Allmänt** och läs av statusraden.
- 7 Klicka på **Stäng** när du är klar.

Ändra faxkonfigurationen

- 1 Klicka på **Start** → **Program** eller **Alla program** → **Tillbehör** → **Kommunikation** → **Fax** och sedan på **Faxkonsolen**.
- 2 I Faxkonsolen klickar du på **Konfigurera fax** på menyn **Verktyg** så öppnas **Guiden Faxkonfiguration**.

Förstå programvaran

Skrivarprogrammet omfattar:

- **Dell Allt-i-ett Center** — Använder du för att skanna, kopiera, faxa och skriva ut skannade och tidigare sparade dokument och bilder.
- **Utskriftsinställningar** — Använder du för att ställa in skrivaren.
- **Dell Picture Studio™** — Använder du för att hantera, redigera, visa, skriva ut och konvertera foton och andra typer av bilder.
- **Dell Ink Management System™** — Varnar när det börjar bli ont om bläck i skrivaren.
- **Memory Card Manager** – Använder du för att visa, hantera, redigera, skriva ut och spara foton på datorn.

Använda Dell Allt-i-ett Center

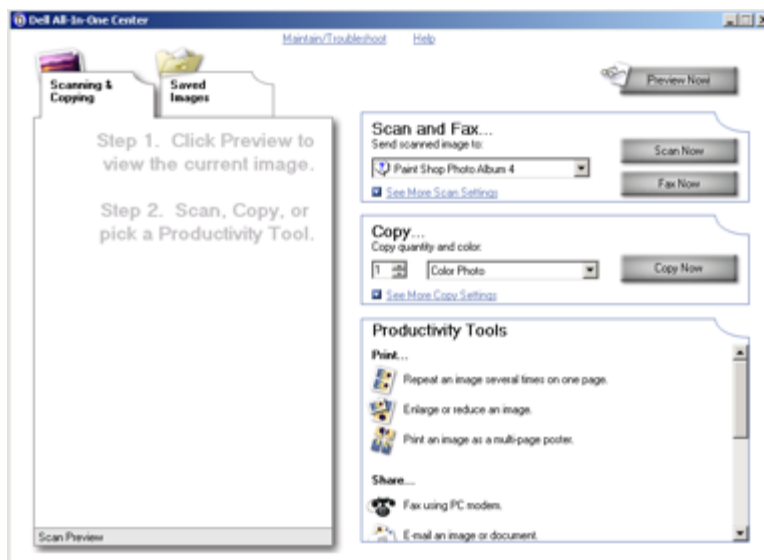

Dell Allt-i-ett-center gör det möjligt för dig att:

- Skanna, kopiera, faxa och använda produktivtetsverktyg.
- Välja vart du vill skicka den skannade bilden.
- Välja antal och färg på kopiorna.
- Få tillgång till information om felsökning och underhåll.
- Förhandsgranska bilder du vill skriva ut eller kopiera.
- Hantera fotografier (kopiera dem till mappar, skriva ut dem, utföra kreativ kopiering).

Så här öppnar du Dell Allt-i-ett-center:

Klicka på **Start**→ **Program** eller **Alla program**→ **Dell-skrivare**→ **Dell Photo AIO Printer 944**→ **Dell Allt-i-ett Center**.

Dell Allt-i-ett-center omfattar fyra huvudavsnitt: **Förhandsgranska nu**, **Skanna och faxa**, **Kopiera** och **Produktivtetsverktyg**.

I detta avsnitt:	Du kan:
Förhandsgranska nu	<ul style="list-style-type: none"> • Välja en del av den förhandsgranskade bilden som du vill skanna. • Visa en bild på vad som ska skrivas ut eller kopieras.
Skanna och faxa	<ul style="list-style-type: none"> • Välja det program du vill skicka den skannade bilden till. • Välja den bildtyp som skannas. • Välja hur du vill använda skanningen. • Välj Faxa nu. <p>OBS! Klicka på Se mer skanningsinställningar för att se alla inställningar.</p>
Kopiera	<ul style="list-style-type: none"> • Välja antal och färg på kopiorna. • Välja en kvalitetsinställning för kopiorna. • Justera storleken på det skannade området. • Gör kopior ljusare eller mörkare (kan också utföras med funktionspanelen). • Förstora eller förminska kopiorna. <p>OBS! Klicka på Se mer kopieringsinställningar för att se alla inställningar.</p>

I detta avsnitt:

Produktivtetsverktyg

Du kan:

- Förstora eller förminska en bild.
 - Upprepa en bild flera gånger på en sida.
 - Skriva ut en bild som en flersidig affisch.
 - Faxa med hjälp av modemmet i datorn.
 - Skicka en bild via e-post.
 - Spara en bild på datorn.
 - Redigera text i ett skannat dokument med hjälp av OCR.
 - Redigera en bild med en fotoredigerare.
-

Om du vill ha mer information klickar du på **Hjälp** i **Dell Allt-i-ett Center**.

Använda Utskriftsinställningar

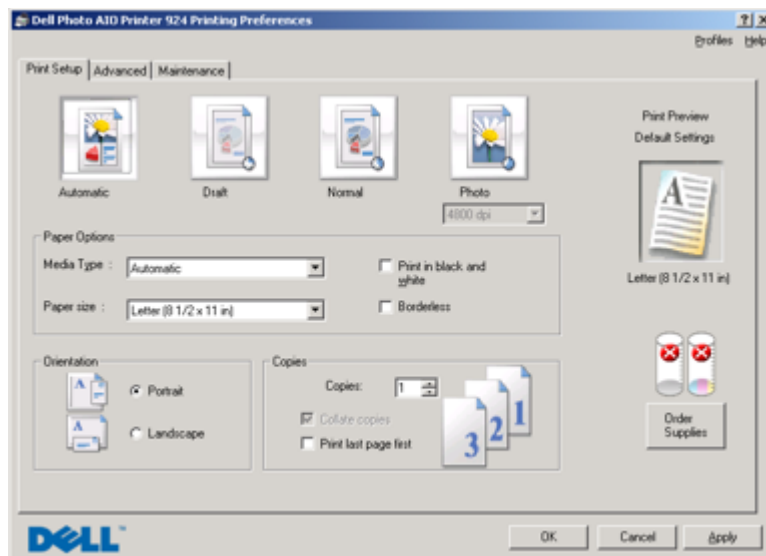

Utskriftsinställningar använder du för att ändra olika utskriftsinställningar. Du kan ändra inställningarna i **Utskriftsinställningar** beroende på vilken typ av projekt du arbetar med.

Så här öppnar du **Utskriftsinställningar** när ett dokument är öppet:

- 1 Klicka på **Arkiv** → **Skriv ut**.
Dialogrutan **Skriv ut** visas.

- 2 I dialogrutan **Skriv ut** klickar du på **Inställningar**, **Egenskaper**, **Alternativ** eller **Installation** (beroende på program och operativsystem).

Dialogrutan **Utskriftsinställningar** visas.

Så här öppnar du **Utskriftsinställningar** när du inte har något dokument öppet:

- 1 I Windows XP klickar du på **Start** → **Inställningar** → **Kontrollpanelen** → **Skrivare och annan maskinvara** → **Skrivare och fax**.

I Windows 2000 klickar du på **Start** → **Inställningar** → **Skrivare**.

- 2 Högerklicka på skrivarikonen och välj **Utskriftsinställningar**.



OBS! Ändringar som gjorts i skrivarinställningarna från mappen **Skrivare** blir standardinställningar för de flesta program.

Flikar för Utskriftsinställningar

Flik	Alternativ
Utskriftsinställningar	Kvalitet/Hastighet – Välj Automatisk , Utkast , Normal eller Foto beroende på önskad utskriftskvalitet. Utkast är det snabbaste alternativet, men det bör inte väljas om du har en fotopatron installerad.
	Medietyper — Använd för att ställa in papperstyp manuellt eller välja att skrivarens om ska identifiera papperstypen automatiskt.
	Pappersstorlek – Välj papperets storlek och typ.
	Skriv ut i svartvitt – Skriv ut färgbilder i svartvitt för att spara på bläcket i färgpatronen. OBS! Du kan inte välja denna inställning om du har valt Använd färgpatronen för all svartvit utskrift .
	Marginalfri – Skriv ut fotografier utan marginaler.
	Riktning – Välj hur dokumentet ordnas på den utskrivna sidan. Du kan skriva ut med stående eller liggande riktning.
	Flera kopior – Ställ in hur skrivaren skriver ut flera kopior av ett enda dokument: Sorterad , Normal eller Skriv ut sista sidan först .
Avancerat	Dubbelsidig utskrift – Välj alternativet om du vill skriva ut på papperets båda sidor.
	Layout — Välj Normal , Banderoll , Spegelvänd , Miniatyrer , Affisch , Häfte eller Marginalfri .
	Automatisk bildskärpa – Välj automatiskt den bästa nivån för bildskärpan baserat på bildens innehåll.
	Fler alternativ — Använd för att ange inställningarna för Visningsläge och Gör en utskrift .

Flik	Alternativ
Underhåll	Installera bläckpatroner
	Rengör bläckpatroner
	Justera bläckpatronerna
	Skriv ut en testsida.
	Nätverksstöd

Använda Dell Picture Studio

I Dell Picture Studio kan du utforska digitalfoto och lära dig att sortera, skapa och skriva ut fotografier. Det finns tre komponenter i Dell Picture Studio:

- Paint Shop Photo Album 5
Klicka på **Start** → **Program** eller **Alla program** → **Dell Picture Studio 3** → **Paint Shop Photo Album 5** → **Paint Shop Photo Album**.
- Paint Shop Pro Studio
Klicka på **Start** → **Program** eller **Alla program** → **Dell Picture Studio 3** → **Paint Shop Pro Studio**.
- Dell.Shutterfly.com – Online Print Service
Klicka på **Start** → **Program** eller **Alla program** → **Dell Picture Studio v2.0** → **Dell.Shutterfly.com - Online Print Service**



OBS! Beroende på vilket operativsystem som du använder, kan det hända att du inte har tillgång till en del av eller alla de här programmen

Använda Memory Card Manager

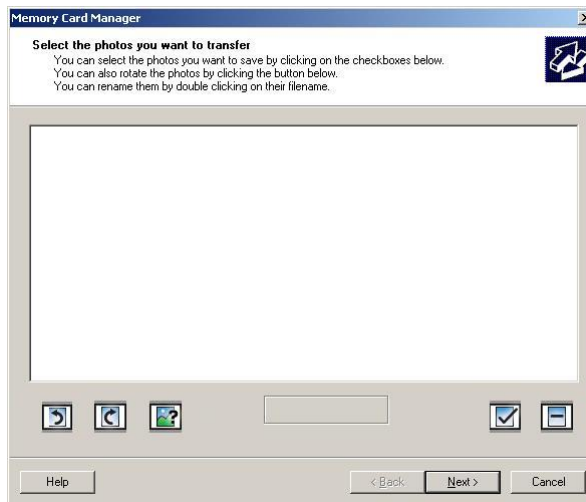

Med Memory Card Manager kan du visa, hantera, redigera, skriva ut och spara foton från ett minneskort eller USB-minneskort på datorn.

Starta Memory Card Manager:

- 1 Sätt i ett minneskort i kortplatsen eller ett USB-minnesenhet i PictBridge-porten på skrivarens framsida.
- 2 Välj **Spara till dator** på menyn **Fotoläge**.

Du kan också starta Memory Card Manager från datorn genom att klicka på **Start** → **Program** eller **Alla program** → **Dell-skrivare** → **Dell Photo AIO Printer 944** → **Memory Card Manager**.

Dell Ink Management System

Varje gång du skriver ut ett dokument visas ett fönster med en förloppsindikator, som visar hur långt utskriften hunnit samt hur mycket bläck som återstår och ungefärligt antal sidor som det räcker till. Sidräknaren är dold under de första 50 sidorna som skrivs ut med en bläckpatron, så att ett mönster för utskriftsvanor kan identifieras och en mer exakt beräkning kan göras. Antalet återstående sidor ändras beroende på typen av utskrifter som görs.

När bläcket i patronerna börjar ta slut visas Varningen **Låg bläcknivå** på skärmen när du skriver ut. Varning visas varje gång du skriver ut tills du installerar en ny bläckpatron. Mer information om hur du byter ut bläckpatroner finns i "Byta ut bläckpatroner" på sidan 71.

När en eller båda bläckpatronerna är tomma visas fönstret **Extra behållare** på skärmen när du skriver ut. Om du fortsätter utskriften kan det hända att resultatet blir dåligt.

Om den svarta bläckpatronen är tom kan du välja att skriva svart med färgpatronen (processvart) genom att välja **Gör en utskrift** innan du klickar på **Fortsätta skriva ut**. Om du väljer **Gör en utskrift** och klickar på **Fortsätta skriva ut** används processvart till alla svart utskrift tills du byter den svarta bläckpatronen, eller tills du avmarkerar alternativet från **Fler alternativ**, på fliken **Avancerat** i **Utskriftsinställningar**. Dialogrutan **Extra behållare** visas inte igen förrän patronen med lite bläck i är bytt. Kryssrutan **Gör en utskrift** återställs automatiskt när du installerar en ny eller en annan bläckpatron.



Om färgpatronen är tom kan du välja att skriva färgdokument i gråskala genom att välja **Gör en utskrift** innan du klickar på **Fortsätta skriva ut**. Om du väljer **Gör en utskrift** och klickar på **Fortsätta skriva ut** skrivs alla färgdokument ut i svartvitt tills du byter den färgpatronen, eller tills du avmarkerar alternativet från **Fler alternativ**, på fliken **Avancerat** i **Utskriftsinställningar**. Dialogrutan **Extra behållare** visas inte igen förrän patronen med lite bläck i är bytt. Kryssrutan **Gör en utskrift** återställs automatiskt när du installerar en ny eller en annan bläckpatron.

Ta bort och installera om programvaran

Om skrivaren inte fungerar som den ska eller om meddelanden om kommunikationsfel visas när du använder skrivaren kan du ta bort och installera om skrivarprogrammet.

- 1** Klicka på **Start**→ **Program** eller **Alla program**→ **Dell-skrivare**→ **Dell Photo AIO Printer 944**→ **Avinstallera Dell Photo AIO Printer 944**.
- 2** Följ instruktionerna på skärmen.
- 3** Starta om datorn.
- 4** Sätt i CD-skivan *Drivrutiner och verktyg* och följ sedan anvisningarna på skärmen.

Om fönstret för installation inte visas:

- a** I *Windows XP* klickar du på **Start**→ **Den här datorn**.
I *Windows 2000* dubbelklickar du på **Den här datorn** på skrivbordet.
- b** Dubbelklicka på ikonen för **cd-rom-enheten**. Vid behov klickar du på **setup.exe**.
- c** När fönstret för att installera skrivarprogrammet visas klickar du på **Personlig installation** eller **Nätverksinstallation**.
- d** Följ instruktionerna på skärmen för att slutföra installationen.

Underhålla bläckpatroner

Byta ut bläckpatroner

⚠ VARNING! Innan du utför någon av åtgärderna i det här avsnittet bör du läsa och följa säkerhetsinformationen i "VARNING! SÄKERHETSANVISNINGAR" på sidan 9.

Dells bläckpatroner kan endast köpas genom Dell. Du kan beställa bläckpatroner online från www.dell.com/supplies eller via telefon. Om du vill beställa via telefon kan du se "Beställa förbrukningsartiklar" på sidan 2.

Dell rekommenderar bläckpatroner från Dell till skrivaren. Dell ger inget garantiskydd för problem som orsakas av användning av tillbehör, delar eller komponenter som inte kommer från Dell.

- 1 Sätt på skrivaren.
- 2 Lyft skrivarenheten och placera skannerstödet mellan skrivarens delar.

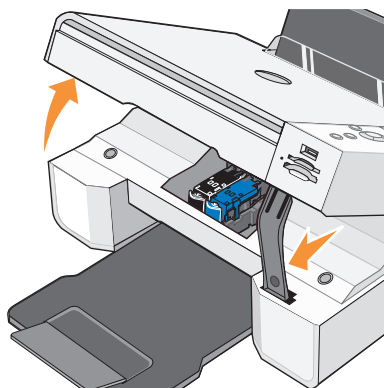

Bläckpatronshållaren flyttar sig och stannar vid påfyllningspositionen, om inte skrivaren är upptagen.

- 3 Tryck ned bläckpatronens spak för att lyfta varje lock.

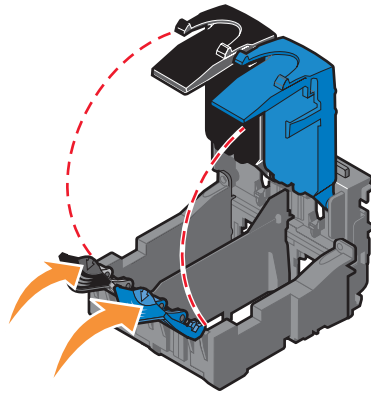

- 4 Ta bort de gamla bläckpatronerna.

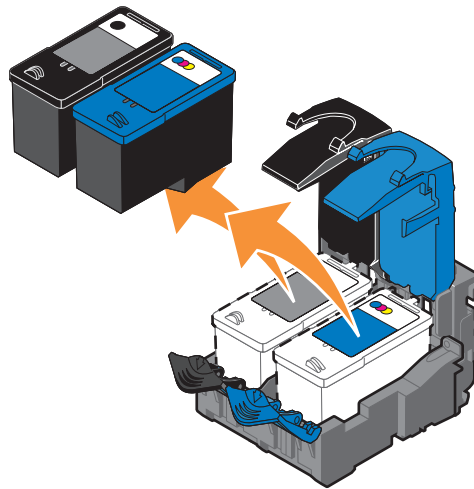

- 5 Förvara bläckpatronerna i lufttäta behållare, till exempel den förpackning som fotopatronen levererades i, eller kassera dem enligt gällande regler.
- 6 Om du installerar nya bläckpatroner måste du ta bort klisterlappen med den genomskinliga tejpens på varje bläckpatrons bak- och undersida.

OBS! I bilden nedan visas en svart bläckpatron och en färgpatron (används för normal utskrift). För fotoutskrifter använder du en fotopatron och en färgpatron.

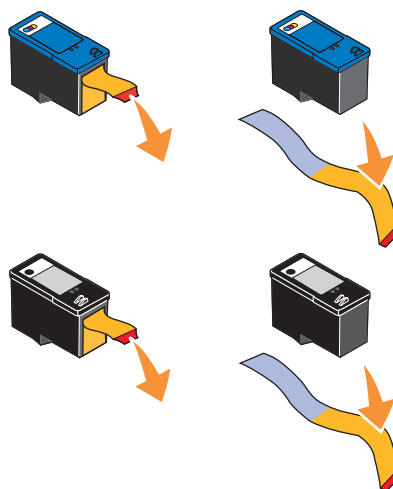

- 7 Sätt i de nya bläckpatronerna. Kontrollera att den svarta bläckpatronen eller fotopatronen är ordentligt isatt i den vänstra bläckpatronhållaren och att färgpatronen är ordentligt isatt i den högra bläckpatronhållaren.

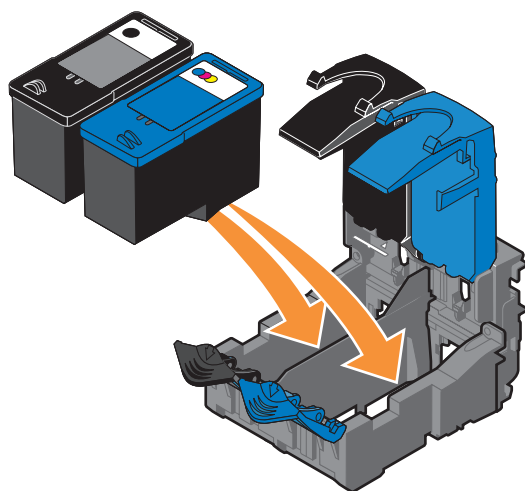

- 8 Snäpp fast alla lock.

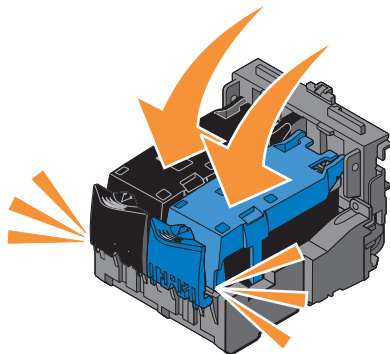

- 9 Lyft skrivarenheten och håll skannerstödet uppfällt medan du sänker skrivarenheten tills den är helt stängd.

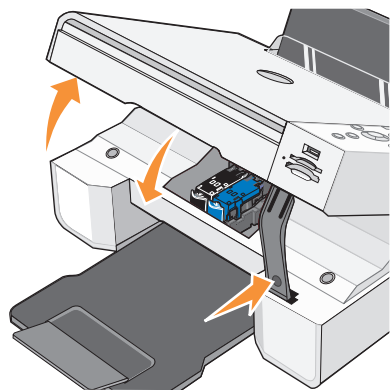

Justera bläckpatroner

Skrivaren visar automatiskt en uppmaning om att du ska justera bläckpatronerna när installerar eller byter ut dem. Om du vill kontrollera att bläckpatronerna har justerats kan du skriva ut en justeringssida.

- 1 Tryck på pilknapparna tills **Underhåll** visas.
- 2 Tryck på knappen **Välj** .
- 3 Tryck på pilknapparna tills **Justera bläckpatroner** visas.

- 4 Tryck på knappen **Välj** (✓). Justeringssidan börjar skrivas ut.

Under utskrift visar funktionspanelens display **Justeringssida** skrivs ut.
Bläckpatronerna justeras när sidan skrivs ut.

Du kan också behöva justera bläckpatronerna när tecknen har fel form eller inte är justerade längs vänstermarginalen, eller om vertikala eller raka linjer ser ojämna ut.

Så här justerar du bläckpatronerna:

- 1 Fyll på vanligt papper Om du vill ha mer information kan du se "Fylla på papper" på sidan 23.

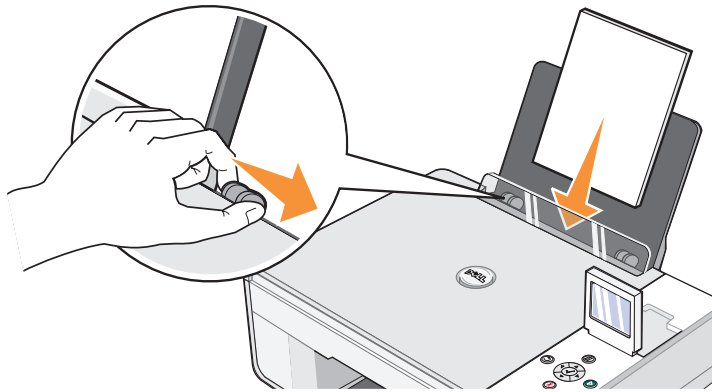

- 2 I *Windows XP* klickar du på **Start** → **Kontrollpanelen** → **Skrivare och annan maskinvara** → **Skrivare och fax**.

I *Windows 2000* klickar du på **Start** → **Inställningar** → **Skrivare**.

- 3 Högerklicka på ikonen **Dell Photo AIO Printer 944**.

- 4 Klicka på **Utskriftsinställningar**.

Dialogrutan **Utskriftsinställningar** visas.

- 5 Klicka på fliken **Underhåll**.

- 6 Klicka på **Justera bläckpatroner**.

- 7 Klicka på **Skriv ut**.

Bläckpatronerna justeras när sidan skrivs ut.

Rengöra bläckpatronens munstycken

Du kanske måste rengöra munstyckena om:

- Vita linjer förekommer i grafik och i helt svarta områden.
- Utskriften har smetats eller är för mörk.
- Färgerna är bleka, skrivs inte ut eller skrivs inte ut helt.
- Vertikala linjer ser hackiga ut eller kanter ser ojämna ut.

Så här rengör du bläckpatronernas munstycken:

- 1 Fyll på vanligt papper Om du vill ha mer information kan du se "Fylla på papper" på sidan 23.

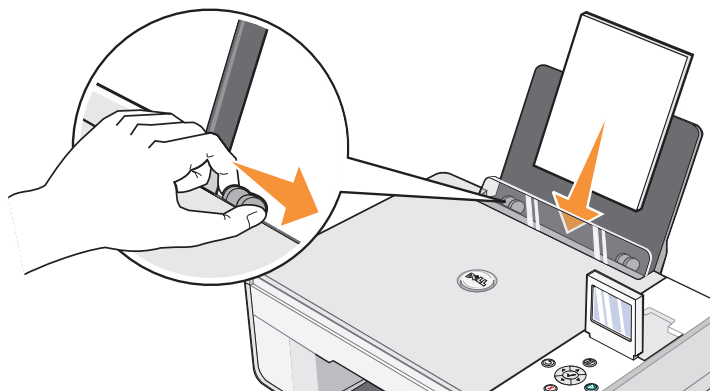

- 2 I *Windows XP* klickar du på **Start** → **Kontrollpanelen** → **Skrivare och annan maskinvara** → **Skrivare och fax**.
I *Windows 2000* klickar du på **Start** → **Inställningar** → **Skrivare**.
- 3 Högerklicka på ikonen **Dell Photo AIO Printer 944**.
- 4 Klicka på **Utskriftsinställningar**.
Dialogrutan **Utskriftsinställningar** visas.
- 5 Klicka på fliken **Underhåll**.
- 6 Klicka på **Rengör bläckpatroner**.
- 7 Om utskriftskvaliteten inte blivit bättre klickar du på **Skriv ut igen**.
- 8 Skriv ut dokumentet igen för att bekräfta att utskriftskvaliteten har förbättrats.
- 9 Om du ändå inte är nöjd med utskriftskvaliteten torkar du av bläckpatronernas munstycken med en ren torr trasa och skriver ut dokumentet igen.

Felsökning

Följ dessa tips när du felsöker skrivaren:

- Om skrivaren inte fungerar ser du till att den är ordentligt ansluten till eluttaget och datorn, om du använder en dator.
- Om ett felmeddelande visas på funktionspanelen skriver du ner det exakta meddelandet.

Installationsproblem

Datorproblem

KONTROLLERA ATT SKRIVAREN ÄR KOMPATIBEL MED DATORN

Dell Photo AIO Printer 944 har funktioner för Windows 2000 och Windows XP.

SE TILL ATT BÅDE SKRIVAREN OCH DATORN ÄR PÅ.

KONTROLLERA USB-KABELN

- Se till att USB-kabeln är ordentligt ansluten till skrivaren och datorn.
- Stäng av datorn, anslut USB-kabeln igen på det sätt som visas i installationsillustrationerna för skrivaren, och starta sedan om datorn.

OM FÖNSTRET FÖR PROGRAMVARUINSTALLATION INTE VISAS AUTOMATISKT INSTALLERAR DU PROGRAMMET MANUELLT

- 1 Sätt i CD-skivan *Drivrutiner och verktyg*.
- 2 I *Windows XP* klickar du på **Start** → **Den här datorn**.
I *Windows 2000* dubbelklickar du på **Den här datorn** på skrivbordet.
- 3 Dubbelklicka på ikonen för **cd-rom-enheten**. Vid behov klickar du på **setup.exe**.
- 4 När fönstret för installation av skrivarprogrammet visas klickar du på **Installera** eller **Installera nu**.
- 5 Följ instruktionerna på skärmen för att slutföra installationen.

KONTROLLERA OM SKRIVARPROGRAMMET ÄR INSTALLERAT

Klicka på **Start** → **Program** eller **Alla program** → **Dell-skrivare** → **Dell Photo AIO Printer 944**. Om Dell Photo AIO Printer 944 inte visas i listan över program, är skrivarprogrammet inte installerat. Installera skrivarprogrammet. Om du vill ha mer information kan du se "Ta bort och installera om programvaran" på sidan 70.

ÅTGÄRDA KOMMUNIKATIONSPROBLEM MELLAN SKRIVAREN OCH DATORN

- Koppla bort USB-kabeln från skrivaren och datorn. Anslut USB-kabeln till skrivaren och datorn igen.
- Stäng av skrivaren. Dra ut skrivarens nätsladd från vägguttaget. Anslut skrivarens nätsladd till eluttaget igen och sätt på skrivaren.
- Starta om datorn.

STÄLL IN SKRIVAREN SOM STANDARDSKRIVARE

1 I *Windows XP* klickar du på **Start** → **Kontrollpanelen** → **Skrivare och annan maskinvara** → **Skrivare och fax**.

I Windows 2000 klickar du på **Start** → **Inställningar** → **Skrivare**.

2 Högerklicka på **Dell Photo AIO Printer 944** och välj **Ange som standard**.

SKRIVAREN SKRIVER INTE UT OCH DOKUMENT FÖR UTSKRIFT BLIR KVAR I UTSKRIFTSKÖN

Kontrollera om skrivaren är installerad flera gånger på datorn.

1 I *Windows XP* klickar du på **Start** → **Kontrollpanelen** → **Skrivare och annan maskinvara** → **Skrivare och fax**.

I Windows 2000 klickar du på **Start** → **Inställningar** → **Skrivare**.

2 Sök efter flera förekomster av Dell-skrivare -- oftast visade som Dell 944, Dell 944(kopia 1), Dell 944 (kopia 2) etc.

3 Skriv ut ett dokument med var och en av förekomsterna, för att se vilken som är aktiv.

4 Ställ in den förekomsten som standardskrivare genom att högerklicka på namnet och välja **Ange som standardskrivare**.

5 Ta bort de andra förekomsterna genom att markera dem och välja **Arkiv** → **Ta bort**.

Om du vill förhindra flera förekomster av Dell-skrivaren i mappen **Skrivare** ser du till att alltid ansluta skrivaren till samma USB-port som du använde första gången. Installera heller inte Dell-skrivardrivrutinerna flera gånger från skrivar-CD:n.

Utskriftsproblem

SE TILL ATT SKRIVARENS NÄTSLADD ÄR ORDENTLIGT ANSLUTEN TILL SKRIVAREN OCH ELUTTAGET.

KONTROLLERA OM SKRIVAREN ÄR UPPTAGEN ELLER PAUSAD

1 I *Windows XP* klickar du på **Start**→ **Kontrollpanelen**→ **Skrivare och annan maskinvara**→ **Skrivare och fax**.

I *Windows 2000* klickar du på **Start**→ **Inställningar**→ **Skrivare**.

2 Dubbelklicka på **Dell Photo AIO Printer 944** och klicka sedan på **Skrivare**

3 Se till att **Pausa utskrift** inte är markerat. Om **Pausa utskrift** är markerat, så avmarkerar du det.

KONTROLLERA NÅGON LAMPA PÅ SKRIVAREN BLINKAR

Om du vill ha mer information kan du se "Felmeddelanden och lampor" på sidan 82.

SE TILL ATT DU HAR INSTALLERAT BLÄCKPATRONERNA KORREKT OCH TAGIT BORT ETIKETTEN OCH TEJPEN FRÅN VARJE PATRON.

KONTROLLERA ATT PAPPER ÄR KORREKT PÅFYLLT.

Om du vill ha mer information kan du se "Fylla på papper" på sidan 23.

KONTROLLERA ATT SKRIVAREN INTE ÄR ANSLUTEN TILL EN PICTBRIDGE-KAMERA.

Om du vill ha mer information kan du se "Skriva ut från en kamera med PictBridge-funktion" på sidan 31.

Allmänna problem

Faxproblem

SE TILL ATT BÅDE SKRIVAREN OCH DATORN ÄR PÅ OCH ATT USB-KABELN ÄR ORDENTLIGT ANSLUTEN.

SE TILL ATT DATORN ÄR ANSLUTEN TILL EN AKTIV ANALOG TELEFONLINJE.

- För att kunna använda faxfunktionen krävs det att datorns faxmodem är anslutet till en telefonlinje.
- Om du använder en telefonlinje med DSL-bredbandstjänst kontrollerar du att har ett DSL-filter installerat för faxmodemet. Din Internet-leverantör kan ge dig mer information.
- Kontrollera att datorn inte är ansluten till Internet med ett telefonmodem när du försöker faxa.

OM DU ANVÄNDER ETT EXTERNT MODEM KONTROLLERAR DU ATT DET ÄR STARTAT OCH KORREKT ANSLUTET TILL DATORN.

Problem med papper

KONTROLLERA ATT PAPPER ÄR KORREKT PÅFYLLT.

Om du vill ha mer information kan du se "Fylla på papper" på sidan 23.

ANVÄND BARA PAPPER SOM REKOMMENDERAS FÖR SKRIVAREN

Om du vill ha mer information kan du se "Fylla på papper" på sidan 23.

ANVÄND ETT MINDRE ANTAL PAPPER NÄR DU SKRIVER UT FLERA SIDOR

Om du vill ha mer information kan du se "Fylla på papper" på sidan 23.

SE TILL ATT PAPPERET INTE ÄR SKRYNKLIGT, TRASIGT ELLER SKADAT.

KONTROLLERA ATT PAPPERET LIGGER AN MOT PAPPERSFACKETETS HÖGRA SIDA OCH ATT PAPPERSSTÖDET LIGGER AN MOT PAPPERETS VÄNSTRA KANT.

KONTROLLERA OM PAPPERSTOPP UPPTÅTT

Om du använder skrivare och dator

- Åtgärda pappersstopp genom att följa anvisningarna på skärmen.

Om du bara använder skrivaren

Om papperstoppet är i pappersfacket:

- 1 Stäng av skrivaren.
- 2 Ta ett stadigt tag i papperet och dra det försiktigt ut ur skrivaren.
- 3 Starta skrivaren och gör om utskriften.

Om pappersstoppet inte är synligt:

- 1 Stäng av skrivaren.
- 2 Lyft skrivarenheten och placera skannerstödet mellan skrivarens delar.

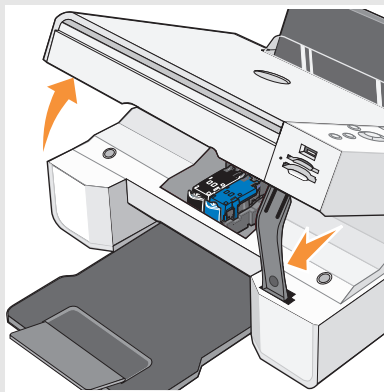



- 3 Dra försiktigt ut papperet ur skrivaren.
- 4 Stäng skrivarenheten, starta skrivaren och gör om utskriften.

Felmeddelanden och lampor

Följande felmeddelanden kan visas på datorskärmen eller displayen på funktionspanelen.

Felmeddelande:	Vad det innebär:	Lösning:
<p>Justeringsfel</p> <p>Se till att tejpens har tagits bort från båda patroner.</p> <p>Tryck på Välj för att utföra justering på nytt.</p>	<p>Tejpen har inte tagits bort från bläckpatronerna innan de installerades.</p>	<p>Ta bort tejpens från bläckpatronerna. Om du vill ha mer information kan du se "Byta ut bläckpatroner" på sidan 71.</p>
<p>Kortformat</p> <p>Minneskortets formatering stöds inte. Formatera kortet i digitalkameran</p>	<p>Minneskortet som satts i skrivaren är felaktigt formaterad.</p>	<p>Formatera om minneskortet. Se dokumentationen som medföljde digitalkameran för mer information.</p>
<p>Stopp i hållaren</p> <p>1 Åtgärda stoppet i hållaren.</p> <p>2 Tryck på Välj för att fortsätta.</p>	<p>Ett stopp i skrivhuvudshållaren finns i skrivaren.</p>	<p>Åtgärda stoppet i hållaren och tryck sedan på Välj (✓).</p>
<p>Bläckpatronsfel</p> <p>Sätt i bläckpatronerna på rätt plats.</p> <p>Vänster: Svartvitt eller foton</p> <p>Höger: Färg</p>	<p>Bläckpatronerna sitter på fel platser.</p>	<p>Ta bort och installera om bläckpatronerna så att de sitter på rätt platser. Om du vill ha mer information kan du se "Byta ut bläckpatroner" på sidan 71.</p>
<p>Bläckpatron saknas</p> <p>Installera en bläckpatron eller en fotopatron på vänster sida.</p>	<p>En svart patron eller en fotopatron saknas.</p>	<p>Sätt i den svarta patronen eller fotopatronen i den vänstra hållaren. Om du vill ha mer information kan du se "Byta ut bläckpatroner" på sidan 71.</p>
<p>Bläckpatron saknas</p> <p>Installera en färgpatron på höger sida.</p>	<p>En färgpatron saknas.</p>	<p>Sätt i en färgpatron i den högra bläckpatronshållaren. Om du vill ha mer information kan du se "Byta ut bläckpatroner" på sidan 71.</p>
<p>Fel XXXX</p>	<p>Om Fel följt av fyra siffror visas i displayen har ett allvarligt fel inträffat.</p>	<p>Kontakta kundtjänst Mer information finns på support.dell.com eller i <i>användarhandboken</i>.</p>

Felmeddelande:	Vad det innebär:	Lösning:
Ingen dator Kontrollera att ansluten och påslagen.	Knappen Start trycktes ner när skrivaren var i läget Skanna eller Faxa , men skrivaren är inte ansluten till datorn.	Se till att skrivaren är ansluten till datorn.
Pappersstopp 1 Ta bort papperet som fastnat. 2 Tryck på Välj för att fortsätta.	Ett pappersstopp har uppstått i skrivaren.	Ta bort papperet som fastnat. Mer information finns i "Kontrollera om pappersstopp uppstått" på sidan 81.
Slut på papper 1 Lägg i papper. 2 Tryck på Välj för att fortsätta.	Papperet är slut i skrivaren.	Fyll på papper i skrivaren och tryck sedan på Välj  för att fortsätta skriva ut. Om du vill ha mer information kan du se "Fylla på papper" på sidan 23.
Fotoläge Minneskortet har inga bilder som stöds.	Kortet som har satts i skrivaren har inga minnesbilder som stöds.	Ta bort minneskortet.
PictBridge-port Den anslutna kameran eller enheten stöder inte PictBridge. Koppla bort den.	Det finns inga funktioner för den anslutna enheten, eller så är kameran med PictBridge-funktion inte inställd för rätt USB-metod.	Koppla ifrån enheten eller kontrollera inställningen för USB-metod. Se dokumentationen som medföljde digitalkameran för mer information.
Storleksvarning Papperet som fyllts på är mindre än den valda tomma pappersstorleken. Tryck på Välj för att fortsätta eller tryck på Avbryt för att gå tillbaka och försöka skriva ut igen.	Papperet i skrivaren är mindre än den valda tomma pappersstorleken.	Ändra den tomma pappersstorleken så att den stämmer överens med papperet i skrivaren eller tryck på Välj  för att fortsätta skriva ut.
Låg bläcknivå	Bläcket håller på att ta slut i en bläckpatron. Låg bläcknivå visas när mängden återstående bläck i en patron är nere på 25 procent, 15 procent och 10 procent.	Byt bläckpatronen. Om du vill ha mer information kan du se "Byta ut bläckpatroner" på sidan 71.
Endast en enhet eller ett mediakort tillåts. Ta bort alla enheter och kort.	Mer än ett minneskort eller enhet sitter i skrivaren.	Ta bort alla minneskort och enheter.

Förbättra utskriftskvaliteten

Om du inte är nöjd med utskriftskvaliteten i dokumenten finns det flera olika sätt att förbättra den.

- Använd lämpligt papper. Använd till exempel Dell Premium fotopapper om du skriver ut fotografier med en fotopatron.
- Använd papper som är tjockare, ljusst vitt eller bestruket. Använd Dell Premium fotopapper om du skriver ut fotografier.
- Välj en högre utskriftskvalitet.

Så här väljer du en högre utskriftskvalitet:

- 1 Ha dokumentet öppet och klicka på **Arkiv**→ **Skriv ut**.
Dialogrutan **Skriv ut** visas.
- 2 Klicka på **Inställningar**, **Egenskaper** eller **Alternativ** (beroende på vilket program eller operativsystem du använder).
- 3 På fliken **Kvalitet/Kopior** väljer du **Kvalitet/Hastighet** och ställer in högre kvalitet.
- 4 Skriv ut dokumentet igen.
- 5 Om utskriftskvaliteten inte förbättras kan du prova att justera eller rengöra bläckpatronerna. Om du vill ha mer information om justering kan du se "Justera bläckpatroner" på sidan 74. Om du vill ha mer information om att rengöra bläckpatroner kan du se "Rengöra bläckpatronens munstycken" på sidan 76.

Fler lösningar finns på support.dell.com.

Kontakta Dell

Teknisk hjälp

Om du behöver hjälp med ett tekniskt problem är Dell redo att hjälpa dig.

- 1 Ring teknisk support från en telefon nära eller vid skrivaren så att den tekniska supporten kan hjälpa dig med eventuella nödvändiga åtgärder. När du ringer Dell använder du din kod för snabbservice så att det går snabbare att koppla ditt samtal till rätt supportpersonal.

Koden för snabbservice är placerad under skrivarenheten och på skrivarens baksida.

OBS! Dells system med kod för snabbservice kanske inte är tillgänglig i alla länder.

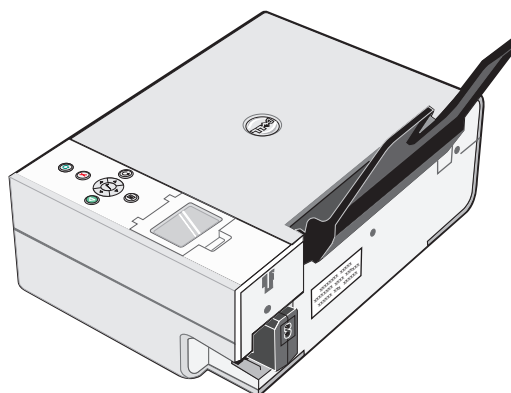
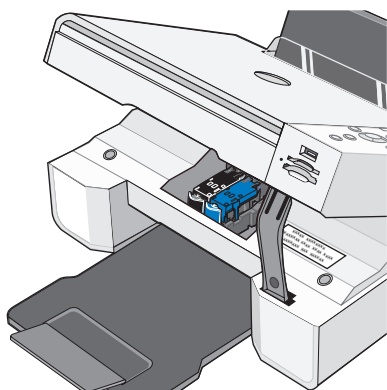

- 2 I USA ringer företagskunder 1-877-459-7298 och konsumentkunder (hem och hemmakontor) ringer 1-800-624-9896.

Om du ringer från ett annat land eller om du befinner dig i ett annat serviceområde läser du "Kontakta Dell" på sidan 86 för information om lokala telefonnummer.

- 3 Följ menyuppmaningarna i det automatiska telefonsystemet om du vill prata med en representant för teknisk support.

Automatisk tjänst för orderstatus

Om du vill kontrollera statusen för Dell-produkter som du har beställt kan du gå till support.dell.com eller så kan du ringa den automatiska tjänsten för orderstatus. En inspelning ber dig om den information som behövs för att hitta och rapportera din order. Se "Kontakta Dell" på sidan 86 för information om det telefonnummer du ska ringa i din region.

Kontakta Dell

Om du vill kontakta Dell på elektronisk väg kan du gå in på följande webbplatser:

- www.dell.com
- support.dell.com (teknisk support)
- premiersupport.dell.com (teknisk support för kunder inom undervisning, statliga verk, hälsovård och mellanstora/stora företag, inklusive Premier-, Platinum- och Gold-kunder)

Om du vill ha en specifik webbadress för ditt land letar du reda på rätt land i tabellen nedan.

OBS! Avgiftsfria nummer kan användas inom det land de anges för.

Om du behöver kontakta Dell använder du de elektroniska adresserna, telefonnumren och koderna som anges i följande tabell. Om du behöver hjälp med att avgöra vilka koder du ska använda kontaktar du en lokal eller internationell tekniker.

Land (stad) Utlandsprefix Landsnummer Riktnummer	Avdelning, namn eller serviceområde, Webbplats och e-postadress	Riktnummer, Lokala nummer och avgiftsfria nummer
Amerikanska Jungfruöarna	Allmän support	1-877-673-3355
Anguilla	Allmän support	avgiftsfritt: 800-335-0031
Antigua och Barbuda	Allmän support	1-800-805-5924
Argentina (Buenos Aires) Internationell kod: 00 Landsnummer: 54 Riktnummer: 11	Webbplats: www.dell.com.ar E-post: us_latin_services@dell.com E-post för stationära och bärbara datorer: la-techsupport@dell.com E-post för servrar och elektromagnetisk kompatibilitet: la_enterprise@dell.com Kundtjänst Teknisk support Tekniska supporttjänster Försäljning	avgiftsfritt: 0-800-444-0730 avgiftsfritt: 0-800-444-0733 avgiftsfritt: 0-800-444-0724 0-810-444-3355
Aruba	Allmän support	avgiftsfritt: 800-1578
Australien (Sydney) Internationell kod: 0011 Landsnummer: 61 Riktnummer: 2	E-post (Australien): au_tech_support@dell.com E-post (Nya Zeeland): nz_tech_support@dell.com Hemanvändare och små företag Statliga verk och företag Preferred Accounts Division (PAD) Kundtjänst Teknisk support (bärbara och stationära) Teknisk support (servrar och arbetsstationer) Företagsförsäljning Affärsförsäljning Faxa	1-300-655-533 avgiftsfritt: 1-800-633-559 avgiftsfritt: 1-800-060-889 avgiftsfritt: 1-800-819-339 avgiftsfritt: 1-300-655-533 avgiftsfritt: 1-800-733-314 avgiftsfritt: 1-800-808-385 avgiftsfritt: 1-800-808-312 avgiftsfritt: 1-800-818-341
Bahamas	Allmän support	avgiftsfritt: 1-866-278-6818
Barbados	Allmän support	1-800-534-3066

Land (stad) Utlandsprefix Landsnummer Riktnummer	Avdelning, namn eller serviceområde, Webbplats och e-postadress	Riktnummer, Lokala nummer och avgiftsfria nummer
Belgien (Bryssel) Internationell kod: 00 Landsnummer: 32 Riktnummer: 2	Webbplats: support.euro.dell.com E-post för fransktalande kunder: support.euro.dell.com/be/fr/emaildell/ Teknisk support Teknisk support, fax Kundtjänst Företagsförsäljning Faxa Växel	02 481 92 88 02 481 92 95 02 713 15 65 02 481 91 00 02 481 92 99 02 481 91 00
Bermuda	Allmän support	1-800-342-0671
Bolivia	Allmän support	avgiftsfritt: 800-10-0238
Brasilien Internationell kod: 00 Landsnummer: 55 Riktnummer: 51	Webbplats: www.dell.com/br Kundsupport, teknisk support Teknisk support, fax Kundtjänst, fax Försäljning	0800 90 3355 51 481 5470 51 481 5480 0800 90 3390
Brittiska Jungfruöarna	Allmän support	avgiftsfritt: 1-866-278-6820
Brunei Landsnummer: 673	Teknisk kundsupport (Penang, Malaysia) Kundtjänst (Penang, Malaysia) Försäljning (Singapore)	604 633 4966 604 633 4949 avgiftsfritt: 1 800 394 7425
Caymanöarna	Allmän support	1-800-805-7541
Chile (Santiago) Landsnummer: 56 Riktnummer: 2	Försäljning, kundsupport och teknisk support	avgiftsfritt: 1230-020-4823
Colombia	Allmän support	980-9-15-3978
Costa Rica	Allmän support	0800-012-0435

Land (stad) Utlandsprefix Landsnummer Riktnummer	Avdelning, namn eller serviceområde, Webbplats och e-postadress	Riktnummer, Lokala nummer och avgiftsfria nummer
Danmark (Köpenhamn)	Webbplats: support.euro.dell.com	
Internationell kod: 00	E-post: support.euro.dell.com/dk/da/emaildell/	
Landsnummer: 45	Teknisk support	7023 0182
	Kundtjänst (relationer)	7023 0184
	Kundtjänst för hemanvändare/små företag	3287 5505
	Växel (relationer)	3287 1200
	Faxväxel (relationer)	3287 1201
	Växel (hemanvändare/små företag)	3287 5000
	Faxväxel (hemanvändare/små företag)	3287 5001
Dominica	Allmän support	avgiftsfritt: 1-866-278-6821
Dominikanska republiken	Allmän support	1-800-148-0530
Ecuador	Allmän support	avgiftsfritt: 999-119
El Salvador	Allmän support	01-899-753-0777
Finland (Helsingfors)	Webbplats: support.euro.dell.com	
Internationell kod: 990	E-post: support.euro.dell.com/fi/fi/emaildell/	
Landsnummer: 358	Teknisk support	09 253 313 60
Riktnummer: 9	Kundtjänst	09 253 313 38
	Faxa	09 253 313 99
	Växel	09 253 313 00

Land (stad) Utlandsprefix Landsnummer Riktnummer	Avdelning, namn eller serviceområde, Webbplats och e-postadress	Riktnummer, Lokala nummer och avgiftsfria nummer
Frankrike (Paris) (Montpellier)	Webbplats: support.euro.dell.com	
Internationell kod: 00	E-post: support.euro.dell.com/fr/fr/emaildell/	
Landsnummer: 33	Hemavändare och små företag	
Riktnummer: (1) (4)	Teknisk support	0825 387 270
	Kundtjänst	0825 823 833
	Växel	0825 004 700
	Växel (samtal som kommer från platser utanför Frankrike)	04 99 75 40 00
	Försäljning	0825 004 700
	Faxa	0825 004 701
	Fax (samtal som kommer från platser utanför Frankrike)	04 99 75 40 01
	Företag	
	Teknisk support	0825 004 719
	Kundtjänst	0825 338 339
	Växel	01 55 94 71 00
	Försäljning	01 55 94 71 00
	Faxa	01 55 94 71 01
Grekland	Webbplats: support.euro.dell.com	
Internationell kod: 00	E-post: support.euro.dell.com/gr/en/emaildell/	
Landsnummer: 30	Teknisk support	00800-44 14 95 18
	Gold Service, teknisk support	00800-44 14 00 83
	Växel	2108129810
	Gold Service, växel	2108129811
	Försäljning	2108129800
	Faxa	2108129812
Grenada	Allmän support	avgiftsfritt: 1-866-540-3355
Guatemala	Allmän support	1-800-999-0136
Guyana	Allmän support	avgiftsfritt: 1-877-270-4609

Land (stad) Utlandsprefix Landsnummer Riktnummer	Avdelning, namn eller serviceområde, Webbplats och e-postadress	Riktnummer, Lokala nummer och avgiftsfria nummer
Hongkong	Webbplats: support.ap.dell.com	
Internationell kod: 001	E-post till teknisk support: apsupport@dell.com	
Landsnummer: 852	Teknisk support (Dimension och Inspiron)	2969 3188
	Teknisk support (OptiPlex, Latitude och Dell Precision)	2969 3191
	Teknisk support (PowerApp™, PowerEdge™, PowerConnect™ och PowerVault™)	2969 3196
	Kundtjänst	3416 0910
	Stora företagskonton	3416 0907
	Globala kundprogram	3416 0908
	Avdelning för mellanstora företag	3416 0912
	Avdelning för hemanvändare och små företag	2969 3105
Indien	Teknisk support	1600 33 8045
	Försäljning (stora företagskonton)	1600 33 8044
	Försäljning (hemförsäljning och små företag)	1600 33 8046
Irland (Cherrywood)	Webbplats: support.euro.dell.com	
Internationell kod: 16	E-post: dell_direct_support@dell.com	
Landsnummer: 353	Teknisk support	1850 543 543
Riktnummer: 1	Brittisk teknisk support (ring endast inom Storbritannien och Nordirland)	0870 908 0800
	Kundtjänst för hemanvändare	01 204 4014
	Kundtjänst för små företag	01 204 4014
	Brittisk kundtjänst (ring endast inom Storbritannien och Nordirland)	0870 906 0010
	Kundtjänst för företag	1850 200 982
	Kundtjänst för företag (ring endast inom Storbritannien och Nordirland)	0870 907 4499
	Försäljning för Irland	01 204 4444
	Brittisk försäljning (ring endast inom Storbritannien och Nordirland)	0870 907 4000
	Fax/fax till försäljning	01 204 0103
	Växel	01 204 4444

Land (stad) Utlandsprefix Landsnummer Riktnummer	Avdelning, namn eller serviceområde, Webbplats och e-postadress	Riktnummer, Lokala nummer och avgiftsfria nummer
Italien (Milano)	Webbplats: support.euro.dell.com	
Internationell kod: 00	E-post: support.euro.dell.com/it/it/emaildell/	
Landsnummer: 39	Hemanvändare och små företag	
Riktnummer: 02	Teknisk support	02 577 826 90
	Kundtjänst	02 696 821 14
	Faxa	02 696 821 13
	Växel	02 696 821 12
	Företag	
	Teknisk support	02 577 826 90
	Kundtjänst	02 577 825 55
	Faxa	02 575 035 30
	Växel	02 577 821
Jamaica	Allmän support (ring endast inom Jamaica)	1-800-682-3639

Land (stad) Utlandsprefix Landsnummer Riktnummer	Avdelning, namn eller serviceområde, Webbplats och e-postadress	Riktnummer, Lokala nummer och avgiftsfria nummer
Japan (Kawasaki)	Webbplats: support.jp.dell.com	
Internationell kod: 001	Teknisk support (servrar)	avgiftsfritt: 0120-198-498
Landsnummer: 81	Teknisk support utanför Japan (servrar)	81-44-556-4162
Riktnummer: 44	Teknisk support (Dimension och Inspiron)	avgiftsfritt: 0120-198-226
	Teknisk support utanför Japan (Dimension och Inspiron)	81-44-520-1435
	Teknisk support (Dell Precision, OptiPlex och Latitude)	avgiftsfritt: 0120-198-433
	Teknisk support utanför Japan (Dell Precision, OptiPlex och Latitude)	81-44-556-3894
	Teknisk support (handdatorer, projektorer, skrivare och routrar)	avgiftsfritt: 0120-981-690
	Teknisk support utanför Japan (handdatorer, projektorer, skrivare, routrar)	81-44-556-3468
	Faxbrevlåda	044-556-3490
	24-timmars automatisk orderservice	044-556-3801
	Kundtjänst	044-556-4240
	Företagsförsäljning (upp till 400 anställda)	044-556-1465
	Försäljning till Preferred Accounts (över 400 anställda)	044-556-3433
	Försäljning till stora företagskonton (över 3 500 anställda)	044-556-3430
	Offentlig försäljning (statliga myndigheter, utbildningsinstitutioner och medicinska inrättningar)	044-556-1469
	Globala kontakter, Japan	044-556-3469
	Individuella användare	044-556-1760
	Växel	044-556-4300

Land (stad) Utlandsprefix Landsnummer Riktnummer	Avdelning, namn eller serviceområde, Webbplats och e-postadress	Riktnummer, Lokala nummer och avgiftsfria nummer
Kanada (North York, Ontario)	Orderstatus online: www.dell.ca/ostatus	
Internationell kod: 011	AutoTech (automatisk teknisk support)	avgiftsfritt: 1-800-247-9362
	Kundtjänst (hemförsäljning/små företag)	avgiftsfritt: 1-800-847-4096
	Kundtjänst (medelstora/stora företag, statliga verk)	avgiftsfritt: 1-800-326-9463
	Teknisk support (hemförsäljning/små företag)	avgiftsfritt: 1-800-847-4096
	Teknisk support (medelstora/stora företag, statliga verk)	avgiftsfritt: 1-800-387-5757
	Försäljning (hemförsäljning/små företag)	avgiftsfritt: 1-800-387-5752
	Försäljning (medelstora/stora företag, statliga verk)	avgiftsfritt: 1-800-387-5755
	Försäljning av reservdelar & försäljning av utökad service	1 866 440 3355

Land (stad) Utlandsprefix Landsnummer Riktnummer	Avdelning, namn eller serviceområde, Webbplats och e-postadress	Riktnummer, Lokala nummer och avgiftsfria nummer
Kina (Xiamen)	Webbplats för teknisk support: support.dell.com.cn	
Landsnummer: 86	E-post till teknisk support: cn_support@dell.com	
Riktnummer: 592	E-post till kundtjänst: customer_cn@dell.com	
	Teknisk support, fax	592 818 1350
	Teknisk support (Dell™ Dimension™ och Inspiron™)	avgiftsfritt: 800 858 2969
	Teknisk support (OptiPlex™, Latitude™ och Dell Precision™)	avgiftsfritt: 800 858 0950
	Teknisk support (servrar och lagring)	avgiftsfritt: 800 858 0960
	Teknisk support (projektorer, handdatorer, switchar, routrar m.m.)	avgiftsfritt: 800 858 2920
	Teknisk support (skrivare)	86 592 818 3144 eller avgiftsfritt: 800 858 2311
	Kundtjänst	avgiftsfritt: 800 858 2060
	Kundtjänst, fax	592 818 1308
	Hemanvändare och små företag	avgiftsfritt: 800 858 2222
	Preferred Accounts Division	avgiftsfritt: 800 858 2557
	Stora företagskonton GCP	avgiftsfritt: 800 858 2055
	Stora företagskonton, huvudkonton	avgiftsfritt: 800 858 2628
	Stora företagskonton, norr	avgiftsfritt: 800 858 2999
	Stora företagskonton, nordliga statliga verk och utbildning	avgiftsfritt: 800 858 2955
	Stora företagskonton, öst	avgiftsfritt: 800 858 2020
	Stora företagskonton, östliga statliga verk och utbildning	avgiftsfritt: 800 858 2669
	Stora företagskonton, köteam	avgiftsfritt: 800 858 2572
	Stora företagskonton, syd	avgiftsfritt: 800 858 2355
	Stora företagskonton, väst	avgiftsfritt: 800 858 2811
	Stora företagskonton, reservdelar	avgiftsfritt: 800 858 2621

Land (stad) Utlandsprefix Landsnummer Riktnummer	Avdelning, namn eller serviceområde, Webbplats och e-postadress	Riktnummer, Lokala nummer och avgiftsfria nummer
Korea (Söul)	Teknisk support	avgiftsfritt: 080-200-3800
Internationell kod: 001	Försäljning	avgiftsfritt: 080-200-3600
Landsnummer: 82	Kundtjänst (Penang, Malaysia)	604 633 4949
Riktnummer: 2	Faxa	2194-6202
	Växel	2194-6000
	Teknisk support (elektronik och tillbehör)	avgiftsfritt: 080-200-3801
Latinamerika	Teknisk support för kund (Austin, Texas, USA)	512 728-4093
	Kundtjänst (Austin, Texas, USA)	512 728-3619
	Fax (Teknisk support och kundtjänst) (Austin, Texas, USA)	512 728-3883
	Försäljning (Austin, Texas, USA)	512 728-4397
	Försäljning, fax (Austin, Texas, USA)	512 728-4600 eller 512 728-3772
Luxemburg	Webbplats: support.euro.dell.com	
Internationell kod: 00	E-post: tech_be@dell.com	
Landsnummer: 352	Teknisk support (Bryssel, Belgien)	3420808075
	Försäljning till hemanvändare/små företag (Bryssel, Belgien)	avgiftsfritt: 080016884
	Företagsförsäljning (Bryssel, Belgien)	02 481 91 00
	Kundtjänst (Bryssel, Belgien)	02 481 91 19
	Fax (Bryssel, Belgien)	02 481 92 99
	Växel (Bryssel, Belgien)	02 481 91 00
Macao	Teknisk support	avgiftsfritt: 0800 105
Landsnummer: 853	Kundtjänst (Xiamen, Kina)	34 160 910
	Affärsförsäljning (Xiamen, Kina)	29 693 115

Land (stad) Utlandsprefix Landsnummer Riktnummer	Avdelning, namn eller serviceområde, Webbplats och e-postadress	Riktnummer, Lokala nummer och avgiftsfria nummer
Malaysia (Penang)	Webbplats: support.ap.dell.com	
Internationell kod: 00	Teknisk support (Dell Precision, OptiPlex och Latitude)	avgiftsfritt: 1 800 88 0193
Landsnummer: 60	Teknisk support (Dimension, Inspiron samt elektronik och tillbehör)	avgiftsfritt: 1 800 88 1306
Riktnummer: 4	Teknisk support (PowerApp, PowerEdge, PowerConnect och PowerVault)	avgiftsfritt: 1800 88 1386
	Kundtjänst (Penang, Malaysia)	04 633 4949
	Försäljning	avgiftsfritt: 1 800 88 0553
Mexiko	Teknisk support för kund	001-877-384-8979
Internationell kod: 00		eller 001-877-269-3383
Landsnummer: 52	Försäljning	50-81-8800
		eller 01-800-888-3355
	Kundtjänst	001-877-384-8979
		eller 001-877-269-3383
	Huvudsaklig	50-81-8800
		eller 01-800-888-3355
Montserrat	Allmän support	avgiftsfritt: 1-866-278-6822
Nederländerna (Amsterdam)	Webbplats: support.euro.dell.com	
Internationell kod: 00	Teknisk support	020 674 45 00
Landsnummer: 31	Teknisk support, fax	020 674 47 66
Riktnummer: 20	Kundtjänst för hemanvändare/små företag	020 674 42 00
	Kundtjänst, relationer	020 674 43 25
	Försäljning till hemanvändare/små företag	020 674 55 00
	Försäljning, relationer	020 674 50 00
	Försäljning till hemanvändare/små företag, fax	020 674 47 75
	Försäljning, relationer, fax	020 674 47 50
	Växel	020 674 50 00
	Växel, fax	020 674 47 50
Nederländska antillerna	Allmän support	001-800-882-1519
Nicaragua	Allmän support	001-800-220-1006

Land (stad) Utlandsprefix Landsnummer Riktnummer	Avdelning, namn eller serviceområde, Webbplats och e-postadress	Riktnummer, Lokala nummer och avgiftsfria nummer
Norge (Lysaker)	Webbplats: support.euro.dell.com	
Internationell kod: 00	E-post: support.euro.dell.com/no/no/emaildell/	
Landsnummer: 47	Teknisk support	671 16882
	Kundtjänst, relationer	671 17575
	Kundtjänst för hemanvändare/små företag	231 62298
	Växel	671 16800
	Faxväxel	671 16865
Nya Zeeland	E-post (Nya Zeeland): nz_tech_support@dell.com	
Internationell kod: 00	E-post (Australien): au_tech_support@dell.com	
Landsnummer: 64	Teknisk support (för stationära och bärbara datorer)	avgiftsfritt: 0800 446 255
	Teknisk support (servrar och arbetsstationer)	avgiftsfritt: 0800 443 563
	Hemanvändare och små företag	0800 446 255
	Statliga verk och företag	0800 444 617
	Försäljning	0800 441 567
	Faxa	0800 441 566
Panama	Allmän support	001-800-507-0962
Peru	Allmän support	0800-50-669
Polen (Warszawa)	Webbplats: support.euro.dell.com	
Internationell kod: 011	E-post: pl_support_tech@dell.com	
Landsnummer: 48	Kundtjänst, telefon	57 95 700
Riktnummer: 22	Kundtjänst	57 95 999
	Försäljning	57 95 999
	Kundtjänst, fax	57 95 806
	Reception, fax	57 95 998
	Växel	57 95 999

Land (stad) Utlandsprefix Landsnummer Riktnummer	Avdelning, namn eller serviceområde, Webbplats och e-postadress	Riktnummer, Lokala nummer och avgiftsfria nummer
Portugal	Webbplats: support.euro.dell.com	
Internationell kod: 00	E-post: support.euro.dell.com/pt/en/emaiddell/	
Landsnummer: 351	Teknisk support	707200149
	Kundtjänst	800 300 413
	Försäljning	800 300 410, 800 300 411, 800 300 412 eller 21 422 07 10
	Faxa	21 424 01 12
Puerto Rico	Allmän support	1-800-805-7545
Saint Christopher och Nevis	Allmän support	avgiftsfritt: 1-877-441-4731
Saint Lucia	Allmän support	1-800-882-1521
Saint Vincent och Grenadinerna	Allmän support	avgiftsfritt: 1-877-270-4609
Schweiz (Geneve)	Webbplats: support.euro.dell.com	
Internationell kod: 00	E-post: Tech_support_central_Europe@dell.com	
Landsnummer: 41	E-post för fransktalande kunder, hemanvändare, små företag och företag:	
Riktnummer: 22	support.euro.dell.com/ch/fr/emaiddell/	
	Teknisk support (hemanvändare/små företag)	0844 811 411
	Teknisk support (företag)	0844 822 844
	Kundtjänst (hemanvändare och små företag)	0848 802 202
	Kundtjänst (företag)	0848 821 721
	Faxa	022 799 01 90
	Växel	022 799 01 01
Singapore (Singapore)	Webbplats: support.ap.dell.com	
Internationell kod: 005	Teknisk support (Dimension, Inspiron samt elektronik och tillbehör)	avgiftsfritt: 1800 394 7430
Landsnummer: 65	Teknisk support (OptiPlex, Latitude och Dell Precision)	avgiftsfritt: 1800 394 7488
	Teknisk support (PowerApp, PowerEdge, PowerConnect och PowerVault)	avgiftsfritt: 1800 394 7478
	Kundtjänst (Penang, Malaysia)	604 633 4949
	Försäljning	avgiftsfritt: 1 800 394 7425

Land (stad) Utlandsprefix Landsnummer Riktnummer	Avdelning, namn eller serviceområde, Webbplats och e-postadress	Riktnummer, Lokala nummer och avgiftsfria nummer
Slovakien (Prag)	Webbplats: support.euro.dell.com	
Internationell kod: 00	E-post: czech_dell@dell.com	
Landsnummer: 421	Teknisk support	02 5441 5727
	Kundtjänst	420 22537 2707
	Faxa	02 5441 8328
	Fax, teknisk support	02 5441 8328
	Växel (försäljning)	02 5441 7585
Spanien (Madrid)	Webbplats: support.euro.dell.com	
Internationell kod: 00	E-post: support.euro.dell.com/es/es/emaildell/	
Landsnummer: 34	Hemanvändare och små företag	
Riktnummer: 91	Teknisk support	902 100 130
	Kundtjänst	902 118 540
	Försäljning	902 118 541
	Växel	902 118 541
	Faxa	902 118 539
	Företag	
	Teknisk support	902 100 130
	Kundtjänst	902 115 236
	Växel	91 722 92 00
	Faxa	91 722 95 83

Land (stad) Utlandsprefix Landsnummer Riktnummer	Avdelning, namn eller serviceområde, Webbplats och e-postadress	Riktnummer, Lokala nummer och avgiftsfria nummer
Storbritannien och Nordirland (Bracknell)	Webbplats: support.euro.dell.com Webbplats för kundtjänst: support.euro.dell.com/uk/en/ECare/Form/Home.asp	
Internationell kod: 00		
Landsnummer: 44	E-post: dell_direct_support@dell.com	
Riktnummer: 1344	Teknisk support (företag/Preferred Accounts/PAD [över 1000 anställda])	0870 908 0500
	Teknisk support (direkt och allmänt)	0870 908 0800
	Kundtjänst för globala konton	01344 373 186
	Kundtjänst för hemanvändare och små företag	0870 906 0010
	Kundtjänst för företag	01344 373 185
	Kundtjänst för Preferred Accounts (500–5000 anställda)	0870 906 0010
	Central kundtjänst för statliga verk	01344 373 193
	Kundtjänst för lokala statliga verk & utbildning	01344 373 199
	Kundtjänst för hälsovård	01344 373 194
	Försäljning för hemanvändare och små företag	0870 907 4000
	Försäljning för företag/offentlig sektor	01344 860 456
	Hemanvändare och små företag, fax	0870 907 4006
Sverige (Upplands Väsby)	Webbplats: support.euro.dell.com	
Internationell kod: 00	E-post: support.euro.dell.com/se/sv/emaildell/	
Landsnummer: 46	Teknisk support	08 590 05 199
Riktnummer: 8	Kundtjänst, relationer	08 590 05 642
	Kundtjänst för hemanvändare/små företag	08 587 70 527
	Support för företagsköp (Employee Purchase Program, EPP)	20 140 14 44
	Teknisk support, fax	08 590 05 594
	Försäljning	08 590 05 185

Land (stad) Utlandsprefix Landsnummer Riktnummer	Avdelning, namn eller serviceområde, Webbplats och e-postadress	Riktnummer, Lokala nummer och avgiftsfria nummer
Sydafrika (Johannesburg)	Webbplats: support.euro.dell.com	
Internationell kod: 09/091	E-post: dell_za_support@dell.com Gold Queue	011 709 7713
Landsnummer: 27	Teknisk support	011 709 7710
Riktnummer: 11	Kundtjänst	011 709 7707
	Försäljning	011 709 7700
	Faxa	011 706 0495
	Växel	011 709 7700
Sydostasien och Stillahavs-länder	Teknisk support för kund, kundtjänst och försäljning (Penang, Malaysia)	604 633 4810
Taiwan	Webbplats: support.ap.dell.com	
Internationell kod: 002	E-post: ap_support@dell.com	
Landsnummer: 886	Teknisk support (OptiPlex, Latitude, Inspiron, Dimension samt elektronik och tillbehör)	avgiftsfritt: 00801 86 1011
	Teknisk support (PowerApp, PowerEdge, PowerConnect och PowerVault)	avgiftsfritt: 00801 60 1256
	Affärsförsäljning	avgiftsfritt: 00801 65 1228
	Företagsförsäljning	avgiftsfritt: 00801 65 1227
Thailand	Webbplats: support.ap.dell.com	
Internationell kod: 001	Teknisk support (OptiPlex, Latitude och Dell Precision)	avgiftsfritt: 1800 0060 07
Landsnummer: 66	Teknisk support (PowerApp, PowerEdge, PowerConnect och PowerVault)	avgiftsfritt: 1800 0600 09
	Kundtjänst (Penang, Malaysia)	604 633 4949
	Företagsförsäljning	avgiftsfritt: 1800 006 009
	Affärsförsäljning	avgiftsfritt: 1800 006 006

Land (stad) Utlandsprefix Landsnummer Riktnummer	Avdelning, namn eller serviceområde, Webbplats och e-postadress	Riktnummer, Lokala nummer och avgiftsfria nummer
Tjeckien (Prag)	Webbplats: support.euro.dell.com	
Internationell kod: 00	E-post: czech_dell@dell.com	
Landsnummer: 420	Teknisk support	22537 2727
	Kundtjänst	22537 2707
	Faxa	22537 2714
	Fax, teknisk support	22537 2728
	Växel	22537 2711
Trinidad/Tobago	Allmän support	1-800-805-8035
Turks- och Caicosöarna	Allmän support	avgiftsfritt: 1-866-540-3355
Tyskland (Langen)	Webbplats: support.euro.dell.com	
Internationell kod: 00	E-post: tech_support_central_europe@dell.com	
Landsnummer: 49	Teknisk support	06103 766-7200
Riktnummer: 6103	Kundtjänst för hemanvändare/små företag	0180-5-224400
	Kundtjänst för globalt segment	06103 766-9570
	Kundtjänst för Preferred Accounts	06103 766-9420
	Kundtjänst för stora konton	06103 766-9560
	Kundtjänst för allmänna konton	06103 766-9555
	Växel	06103 766-7000
Uruguay	Allmän support	avgiftsfritt: 000-413-598-2521

Land (stad) Utlandsprefix Landsnummer Riknummer	Avdelning, namn eller serviceområde, Webbplats och e-postadress	Riknummer, Lokala nummer och avgiftsfria nummer
USA (Austin, Texas)	Automatisk tjänst för orderstatus	avgiftsfritt: 1-800-433-9014
Internationell kod: 011	AutoTech (bärbara och stationära datorer)	avgiftsfritt: 1-800-247-9362
Landsnummer: 1	Konsument (hem och hemmakontor)	
	Teknisk support	avgiftsfritt: 1-800-624-9896
	Kundtjänst	avgiftsfritt: 1-800-624-9897
	DellNet™ Service och support	avgiftsfritt: 1-877-Dellnet (1-877-335-5638)
	Kunder inom företagsköp (Employee Purchase Program, EPP)	avgiftsfritt: 1-800-695-8133
	Webbplats för ekonomiska tjänster: www.dellfinancialservices.com	
	Ekonomiska tjänster (leasing/lån)	avgiftsfritt: 1-877-577-3355
	Ekonomiska tjänster (Dell Preferred Accounts [DPA])	avgiftsfritt: 1-800-283-2210
	Företag	
	Kundtjänst och teknisk support	avgiftsfritt: 1-800-822-8965
	Kunder inom företagsköp (Employee Purchase Program, EPP)	avgiftsfritt: 1-800-695-8133
	Teknisk support för skrivare och projektorer	avgiftsfritt: 1-877-459-7298
	Offentlig sektor (statliga verk, utbildning och hälsovård)	
	Kundtjänst och teknisk support	avgiftsfritt: 1-800-456-3355
	Kunder inom företagsköp (Employee Purchase Program, EPP)	avgiftsfritt: 1-800-234-1490
	Dell försäljning	avgiftsfritt: 1-800-289-3355
		eller avgiftsfritt: 1-800-879-3355
		5
	Dell Outlet-butik (renoverade Dell-datorer)	avgiftsfritt: 1-888-798-7561
	Försäljning av programvara och kringutrustning	avgiftsfritt: 1-800-671-3355
	Försäljning av reservdelar	avgiftsfritt: 1-800-357-3355
	Utökad service och garantiförsäljning	avgiftsfritt: 1-800-247-4618
	Faxa	avgiftsfritt: 1-800-727-8320
	Dell-tjänster för döva, hörselskadade eller kunder med talfel	avgiftsfritt: 1-877-DELLTTY (1-877-335-5889)

Land (stad) Utlandsprefix Landsnummer Riktnummer	Avdelning, namn eller serviceområde, Webbplats och e-postadress	Riktnummer, Lokala nummer och avgiftsfria nummer
Venezuela	Allmän support	8001-3605
Österrike (Wien)	Webbplats: support.euro.dell.com	
Internationell kod: 900	E-post: tech_support_central_europe@dell.com	
Landsnummer: 43	Försäljning till hemanvändare/små företag	0820 240 530 00
Riktnummer: 1	Fax för hemanvändare/små företag	0820 240 530 49
	Kundtjänst för hemanvändare/små företag	0820 240 530 14
	Preferred Accounts/företagskundtjänst	0820 240 530 16
	Teknisk support för hemanvändare/småföretag	0820 240 530 14
	Teknisk support för Preferred Accounts/företag	0660 8779
	Växel	0820 240 530 00

Bilaga

Exportregler

Kunden medger att dessa produkter, som kan omfatta teknik och programvara, är underställda lagar och regler för tull- och exportkontroll i Förenta staterna ("USA") och kan även vara underställda lagar och regler för tull och export i det land där produkterna tillverkas och/eller tas emot. Kunden accepterar att följa dessa lagar och regler. Vidare får produkterna, enligt amerikansk lagstiftning, ej säljas, uthyras eller på annat sätt överföras till slutanvändare med begränsningar eller länder med begränsningar. Dessutom får produkterna ej säljas, uthyras eller på annat sätt överföras till, eller användas av, en slutanvändare som är involverad i aktiviteter kopplade till massförstörelsevapen, inklusive utan begränsning, aktiviteter kopplade till utformning, utveckling, tillverkning eller användning av kärnvapen, -material och -anläggningar, missiler eller stöd av missilprojekt, samt kemiska och biologiska vapen.

Dell™ programlicensavtal

Detta är ett juridiskt avtal mellan dig, användaren, och Dell Products, L.P. ("Dell"). Detta avtal täcker all programvara som distribueras med Dell-produkten, som det inte finns något separat licensavtal för mellan dig och tillverkaren eller ägare till programvaran (kollektivt kallat "Programvara"). Detta avtal gäller inte för försäljning av Programvara eller annan immaterial egendom. Alla titel- och immateriella rättigheter i och till Programvaran ägs av tillverkaren eller programvarans ägare. Alla rättigheter som inte uttryckligen medges enligt detta avtal förbehålls tillverkaren eller ägaren till Programvaran. Genom att öppna eller bryta förseglingen på Programvarans förpackning(ar), installera eller ladda ned Programvaran, eller använda Programvara som har förinstallerats eller är inbyggd i apparaten, accepterar du att följa villkoren i detta avtal. Om du inte accepterar dessa villkor ska du snarast returnera allt som tillhör Programvaran (diskar, skriftligt material och förpackningsmaterial) och ta bort all förinstallerad eller inbyggd Programvara.

Du får använda en kopia av Programvaran på endast en apparat i taget. Om du har flera licenser för Programvaran får du använda så många kopior samtidigt som du har licens för. "Använda" innebär att ladda Programvaran i det tillfälliga minnet eller permanent lagringsplats på apparaten. Installation på en nätverksserver endast för distribution till andra apparater räknas inte som "användning" om (men endast om) du har en separat licens för varje apparat som Programvaran distribueras till. Du måste se till att det antal personer som använder Programvaran som är installerad på en nätverksserver inte överstiger det antal licenser du har. Om antalet användare av Programvara som är installerad på en nätverksserver kommer att överstiga antalet licenser, måste du köpa ytterligare licenser tills antalet licenser är lika många som antalet användare, innan du låter ytterligare användare använda Programvaran. Om du är en kommersiell Dell-kund eller ett Dell-dotterbolag, tillåter du härmed att Dell, eller en agent som valts ut av Dell, har rätt att utföra en granskning av ditt bruk av Programvaran under normal arbetstid, du accepterar att samarbeta med Dell vid en sådan granskning och du accepterar att tillhandahålla Dell alla uppgifter som rimligtvis är relaterade till ditt bruk av Programvaran. Granskningen är begränsad till verifiering av att du följer villkoren i detta avtal.

Programvaran skyddas av amerikanska copyright-lagar och internationella överenskommelser. Du får göra en kopia av Programvaran endast i säkerhetskopierings- eller arkiveringssyfte, eller överföra den till en enda hårddisk förutsatt att du endast behåller originalkopian i säkerhetskopierings- eller arkiveringssyfte. Du får inte hyra eller hyra ut Programvaran eller kopiera det skrivna material som medföljer Programvaran, men du får överföra Programvaran och allt medföljande material permanent som del av en försäljning eller överföring av Dell-produkten, om du inte behåller några kopior och mottagaren accepterar villkoren häri. Eventuell överföring måste omfatta den senaste och alla föregående versioner.

Du får inte bakätkompilera, dekompilera eller ta isär Programvaran. Om paketet som medföljer apparaten innehåller CD-skivor, 3,5-tums- och/eller 5,25-tums-diskar, får du endast använda de skivor/diskar som passar din apparat. Du får inte använda skivorna/diskarna på någon annan dator eller nätverk, eller låna, hyra, hyra ut eller överföra dem till en annan användare på annat sätt än som tillåts av detta avtal.

Begränsad garanti

Dell garanterar att Programvarans diskar är fria från defekter på material och utförande vid normal användning under nittio (90) dagar från det datum då du får dem. Denna garanti är begränsad till dig och är inte överföringsbar. Eventuella underförstådda garantier är begränsade till nittio (90) dagar från det datum då du får Programvaran. En del jurisdiktioner tillåter inte begränsningar av varaktigheten hos en begränsad garanti, så det kan hända att denna begränsning inte gäller för dig. Hela ansvaret för Dell och dess leverantörer, och din enda ersättning, ska vara (a) återbetalning av det pris som betalats för Programvaran eller (b) ersättning av eventuell disk som inte uppfyller denna garanti som skickas med ett returverifieringsnummer till Dell, på din bekostnad och risk. Denna begränsade garanti upphör att gälla om skador på disken har uppstått till följd av olycka, missbruk, felanvändning eller service eller ändringar som gjorts av någon annan än Dell. Eventuell ersättande disk garanteras för den återstående ursprungliga garantitiden eller trettio (30) dagar, beroende på vilket som är längst.

Dell garanterar INTE att funktionerna i Programvaran uppfyller dina krav eller att användning av Programvaran kommer att ske utan avbrott eller fel. Du har ansvar för att välja Programvaran för att uppnå de avsedda resultaten och för användningen och resultaten som uppnås genom Programvaran.

DELL, Å SINA EGNA OCH SINA LEVERANTÖRERS VÄGNAR, FRÅNSÄGER SIG ALLA ÖVRIGA GARANTIER, UTTRYCKLIGA ELLER UNDERFÖRSTÅDDA, INKLUSIVE, MEN EJ BEGRÄNSAT TILL, UNDERFÖRSTÅDDA GARANTIER GÄLLANDE SÄLJBARHET ELLER LÄMPLIGHET FÖR ETT VISST SYFTE, FÖR PROGRAMVARAN OCH ALLT MEDFÖLJANDE SKRIFTLIGT MATERIAL. Denna begränsade garanti ger dig vissa juridiska rättigheter. Du kan ha andra rättigheter, som varierar mellan olika jurisdiktioner.

I INGET FALL SKA DELL ELLER DESS LEVERANTÖRER VARA SKYLDIGA ATT BETALA NÅGOT SKADESTÅND ÖVERHUVUDTAGET (INKLUSIVE, UTAN BEGRÄNSNING, SKADESTÅND FÖR FÖRLUST AV FÖRETAGSVINST, DRIFTSAVBROTT, FÖRLUST AV FÖRETAGSINFORMATION ELLER NÅGON ANNAN MATERIELL FÖRLUST) SOM UPPSTÅTT TILL FÖLJD AV ANVÄNDNING ELLER OFÖRMÅGA ATT ANVÄNDA PROGRAMVARAN, ÄVEN OM RISK FÖR SÅDANT SKADESTÅND FÖRVARNATS. Eftersom vissa jurisdiktioner inte tillåter uteslutande eller begränsning av ersättning för följskador eller oförutsedda skador kan det hända att ovanstående begränsning inte gäller dig.

Allmänt

Denna licens är i kraft tills den upphör att gälla. Den upphör att gälla enligt de villkor som anges ovan eller om du undrlåter att följa några av villkoren. Vid upphörande går du med på att Programvaran och medföljande material, och alla kopior därav, ska förstöras. Detta avtal styrs av lagarna i delstaten Texas, USA. Alla villkor i detta avtal kan frigöras. Om det visar sig att ett villkor inte kan genomdrivas påverkar inte detta den utsträckning i vilken återstående bestämmelser eller villkor i detta avtal kan genomdrivas. Detta avtal är bindande för efterträdare och nya rättsinnehavare. Dell accepterar och du accepterar att avstå, i den högsta utsträckning som tillåts enligt lag, alla rättigheter till en rättegång inför jury vad gäller Programvaran och detta avtal. Eftersom detta avstående kanske inte gäller i vissa jurisdiktioner, kan det hända att det inte gäller för dig. Du medger att du har läst detta avtal, att du förstår det, att du accepterar att följa dess villkor och att det är det fullständiga och enda uttalandet av avtalet mellan dig och Dell gällande Programvaran.

Index

A

Avancerat, flik, 66

B

bläckpatroner
byta ut, 71
justera, 74
rengöra, 76

D

Dell
kontakta, 85
Dell Allt-i-ett Center
använda, 63
Förhandsgranskningsavsnitt, 64
komma åt, 64
Kopieringsavsnitt, 64
Produktivitetsverktyg, 65
Skanningsavsnitt, 64

E

e-posta
dokument, 53
skannad bild, 53

F

faxa, 57
felmeddelanden och
blinkande lampor, 82
flera kopior, 66
foton
skriva ut, 28
funktionspanel
använda, 15
kopiera med, 39

J

justera bläckpatroner, 74

K

kopiera
funktionspanel, 39
programvara, 40
kopior, 39

M

marginalfri utskrift, 29
munstycken, bläckpatron
rengöra, 76

P

papperstypssensor, 25
stänga av, 25
patroner, bläck
byta ut, 71
justera, 74
PictBridge, 31
problem
drivrutiner, 77
Programvara
avinstallera, 70
programvara
Dell Allt-i-ett Center, 63
installera om, 70
Utskriftsinställningar, 65

R

rengöra
bläckpatronsmunstycken, 76

S

support
kontakta Dell, 85

U

Underhåll, flik, 67

utmatningsfack, 12

Utskriftsformat, flik, 66

Utskriftsinställningar

Avancerat, flik, 66

komma åt, 65

Underhåll, flik, 67

Utskriftsformat, flik, 66