

Dell™ Photo All-In-One Printer 924

Εγχειρίδιο κατόχου

Ελέγξτε στο εσωτερικό για:

- Παραγγελία αναλωσίμων
- Για να ξεκινήσετε
- Χρήση του εκτυπωτή
- Παρουσίαση του λογισμικού του εκτυπωτή
- Συντήρηση και αντιμετώπιση προβλημάτων

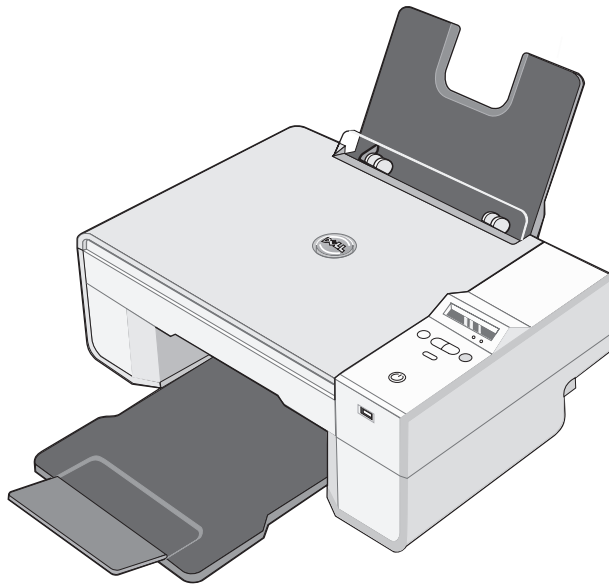

Παραγγελία αναλωσίμων

Ο εκτυπωτής Dell Photo AIO Printer 924 περιλαμβάνει εγκατεστημένο λογισμικό για τον έλεγχο της στάθμης του μελανιού. Κατά τη διάρκεια μιας εργασίας εκτύπωσης, εμφανίζεται μια οθόνη στον υπολογιστή σας που σας προειδοποιεί ότι είναι χαμηλή η στάθμη του μελανιού. Μπορείτε να παραγγείλετε μελάνι μέσω Internet στη διεύθυνση www.dell.com/supplies ή από το τηλέφωνο.

Η.Π.Α.	877-INK-2-YOU	Λουξεμβούργο	02.713 1590
Αυστραλία	1300 303 290	Μαλαισία	1800 88 0301
Αυστρία	08 20 - 24 05 30 35	Μεξικό	001 866 851 1754
Βέλγιο	02.713 1590	Ολλανδία	020 - 674 4881
Καναδάς	877-501-4803	Νορβηγία	231622 64
Χιλή	1230-020-3947 800-202874	Πορτογαλία	21 4220710
Κολομβία	01800-9-155676	Κίνα	800-858-0888
Τσεχία	+420 225 372 711	Πολωνία	022 579 59 65
Δανία	3287 5215	Πουέρτο Ρίκο	866-851-1760
Φινλανδία	09 2533 1411	Σιγκαπούρη	1800 394 7486
Γαλλία	825387247	Νότια Αφρική	0860 102 591
Γερμανία	0800 2873355	Ισπανία	902120385
Ιρλανδία	1850 707 407	Σουηδία	08 587 705 81
Ιταλία	800602705	Ελβετία	0848 335 599
Ιαπωνία	044-556-3551	Η.Β.	0870 907 4574

 **ΣΗΜΕΙΩΣΗ:** Αν η χώρα σας δεν αναφέρεται στη λίστα, επικοινωνήστε με τον αντιπρόσωπο της Dell στην περιοχή σας για να παραγγείλετε αναλώσιμα.

Ο συγκεκριμένος εκτυπωτής έχει σχεδιαστεί ώστε να εκτυπώνει χρησιμοποιώντας τις εξής κασέτες μελανιού.

Αναλώσιμο	Κωδικός εξαρτήματος
Κασέτα μελανιού κανονικής χωρητικότητας για ασπρόμαυρη εκτύπωση	J5566
Κασέτα μελανιού κανονικής χωρητικότητας για έγχρωμη εκτύπωση	J5567
Κασέτα μελανιού υψηλής χωρητικότητας για ασπρόμαυρη εκτύπωση	M4640
Κασέτα μελανιού υψηλής χωρητικότητας για έγχρωμη εκτύπωση	M4646
Κασέτα μελανιού για εκτύπωση φωτογραφιών	J4844

Σημειώσεις, προειδοποιήσεις και προφυλάξεις



ΣΗΜΕΙΩΣΗ: Η ένδειξη **ΣΗΜΕΙΩΣΗ** αναφέρεται σε σημαντικές πληροφορίες που σας βοηθούν για την καλύτερη χρήση του εκτυπωτή.



ΠΡΟΕΙΔΟΠΟΙΗΣΗ: Η ένδειξη **ΠΡΟΕΙΔΟΠΟΙΗΣΗ** αναφέρεται στην πιθανότητα βλάβης στο υλικό ή απώλειας δεδομένων και συνοδεύεται από πληροφορίες για τους τρόπους αποφυγής του προβλήματος.



ΠΡΟΣΟΧΗ: Η ένδειξη «**ΠΡΟΣΟΧΗ**» αναφέρεται στην πιθανότητα ζημιάς σε περιουσία, τραυματισμού ή θανάτου.

**Οι πληροφορίες που περιέχονται στο παρόν έγγραφο υπόκεινται σε αλλαγές χωρίς προειδοποίηση.
© 2005 Dell Inc. Με επιφύλαξη παντός δικαιώματος.**

Απαγορεύεται αυστηρά η αναπαραγωγή του παρόντος με οποιονδήποτε τρόπο χωρίς τη γραπτή άδεια της Dell Inc..

Εμπορικά σήματα που χρησιμοποιούνται στο παρόν εγχειρίδιο: Η επωνυμία *Dell* και το λογότυπο *DELL*, οι ονομασίες *Dell Picture Studio* και *Dell Ink Management System* είναι εμπορικά σήματα της Dell Inc. Οι επωνυμίες *Microsoft* και *Windows* είναι κατατεθέντα εμπορικά σήματα της Microsoft Corporation.

Στο παρόν έγγραφο ενδέχεται να χρησιμοποιούνται και άλλα εμπορικά σήματα ή εμπορικές ονομασίες για αναφορά είτε στα νομικά πρόσωπα που διεκδικούν τα συγκεκριμένα σήματα και τις ονομασίες, είτε στα προϊόντα τους. Η Dell Inc. αποποιείται οποιοδήποτε ενδιαφέρον για την κυριότητα εμπορικών σημάτων και ονομασιών εκτός των δικών της.

UNITED STATES GOVERNMENT RESTRICTED RIGHTS

This software and documentation are provided with RESTRICTED RIGHTS. Use, duplication or disclosure by the Government is subject to restrictions as set forth in subparagraph (c)(1)(ii) of the Rights in Technical Data and Computer Software clause at DFARS 252.227-7013 and in applicable FAR provisions: Dell Inc., One Dell Way, Round Rock, Texas, 78682, USA.

Περιεχόμενα

1 Πληροφορίες για τον εκτυπωτή σας

Παρουσίαση των εξαρτημάτων του εκτυπωτή	12
Ρύθμιση του εκτυπωτή	14
Ρύθμιση γλώσσας στον εκτυπωτή	14
Ρύθμιση νέας γλώσσας στον εκτυπωτή	14
Χρήση του πίνακα ελέγχου	15
Μενού του πίνακα ελέγχου	16
Παρουσίαση του αυτόματου αισθητήρα τύπου χαρτιού	18
Τοποθέτηση χαρτιού	21
Οδηγίες για τα μέσα εκτύπωσης	22
Τοποθέτηση του εγγράφου στη γυάλινη επιφάνεια του σαρωτή	24

2 Χρήση του εκτυπωτή

Εκτύπωση	27
Εκτύπωση εγγράφου	27
Εκτύπωση φωτογραφιών	28
Εκτύπωση φωτογραφιών χωρίς περίγραμμα	29
Εκτύπωση φωτογραφιών από φωτογραφική μηχανή συμβατή με το πρότυπο PictBridge	30

Αντιγραφή	31
Αντιγραφή εγγράφων χρησιμοποιώντας τον πίνακα ελέγχου	31
Αντιγραφή εγγράφων χρησιμοποιώντας τον υπολογιστή σας	31
Αντιγραφή φωτογραφιών χρησιμοποιώντας τον υπολογιστή σας	32
Αντιγραφή φωτογραφιών χωρίς υπολογιστή	33
Αλλαγή ρυθμίσεων αντιγραφής	33
Σάρωση	34
Σάρωση φωτογραφιών	35
Σάρωση πολλών σελίδων ή εικόνων	36
Σάρωση φωτογραφίας ή εγγράφου μέσω δικτύου	37
Επεξεργασία σαρωμένου κειμένου με χρήση Οπτικής Αναγνώρισης Χαρακτήρων (OCR)	38
Αποθήκευση εικόνας στον υπολογιστή σας	39
Αποστολή σαρωμένης εικόνας ή εγγράφου μέσω ηλεκτρονικού ταχυδρομείου	39
Μεγέθυνση ή σμίκρυνση εικόνων ή εγγράφων	40
Αποστολή fax	41
Εγκατάσταση της «Κονσόλας φαξ» της Microsoft σε Windows XP	41
Ρύθμιση της «Κονσόλας φαξ» της Microsoft (Windows XP) ή της «Κονσόλας διαχείρισης της υπηρεσίας φαξ» (Windows 2000)	41
Αποστολή ενός εγγράφου με fax	43
Αποστολή ηλεκτρονικών εγγράφων με fax	44
Λήψη φαξ χρησιμοποιώντας την «Κονσόλα φαξ» ή την «Κονσόλα διαχείρισης της υπηρεσίας φαξ»	44
Προβολή απεσταλμένων και εισερχόμενων fax χρησιμοποιώντας την «Κονσόλα φαξ» ή την «Κονσόλα διαχείρισης της υπηρεσίας φαξ»	44
Προβολή κατάστασης ενός fax χρησιμοποιώντας την «Κονσόλα φαξ» ή την «Κονσόλα διαχείρισης της υπηρεσίας φαξ»	45
Αλλαγή των παραμέτρων για τις λειτουργίες fax	45

3	Παρουσίαση του λογισμικού	
	Χρήση του Κέντρου Όλα σε Ένα της Dell	47
	Χρήση προτιμήσεων εκτύπωσης	49
	Χρήση του Dell Picture Studio	52
	Σύστημα διαχείρισης μελανιού της Dell	52
	Απεγκατάσταση και επανεγκατάσταση του λογισμικού	54
4	Συντήρηση κασετών μελανιού	
	Αντικατάσταση κασετών μελανιού	55
	Ευθυγράμμιση κασετών μελανιού	59
	Καθαρισμός των ακροφυσίων των κασετών μελανιού	60
5	Αντιμετώπιση προβλημάτων	
	Προβλήματα εγκατάστασης	61
	Προβλήματα με τον υπολογιστή	61
	Προβλήματα με τον εκτυπωτή	62
	Γενικά προβλήματα	63
	Προβλήματα με το fax	63
	Προβλήματα χαρτιού	64
	Μηνύματα σφάλματος και λυχνίες	65
	Βελτίωση της ποιότητας εκτύπωσης	68

6 Επικοινωνία με την Dell

Τεχνική υποστήριξη	69
Αυτόματη ενημέρωση για κατάσταση παραγγελιών	69
Επικοινωνία με την Dell	70

7 Παράρτημα

Κανονισμοί εξαγωγών	89
Άδεια χρήσης λογισμικού της Dell™	89

Ευρετήριο	93
---------------------	----

ΠΡΟΣΟΧΗ: ΟΔΗΓΙΕΣ ΑΣΦΑΛΕΙΑΣ

Ακολουθήστε τις παρακάτω οδηγίες για την προσωπική σας ασφάλεια και για την προφύλαξη του συγκεκριμένου προϊόντος και του περιβάλλοντος λειτουργίας του από ενδεχόμενη βλάβη.

- Σε περίπτωση που το προϊόν περιλαμβάνει μόντεμ, το καλώδιο που χρησιμοποιείται για το μόντεμ πρέπει να έχει μέγεθος τουλάχιστον 26 AWG (American Wire Gauge) και δομοστοιχειωτό βύσμα RJ-11, συμβατό με τις προδιαγραφές της Ομοσπονδιακής Επιτροπής Επικοινωνιών των Η.Π.Α. (Federal Communications Commission – FCC).
- Για να προστατεύσετε το προϊόν από αιφνίδιες αυξομειώσεις της τάσης του ηλεκτρικού ρεύματος, χρησιμοποιήστε μια αντίσταση για τα κύματα ηλεκτρισμού, έναν σταθεροποιητή τάσης ή ένα καλώδιο αδιάλειπτης παροχής ρεύματος (UPS).
- Μην χρησιμοποιείτε τον εκτυπωτή σε υγρό περιβάλλον, π.χ. κοντά σε μανιέρα, νιπτήρα ή πισίνα ή σε υπόγειο με υγρασία.
- Βεβαιωθείτε ότι δεν ακουμπάει τίποτα πάνω στα καλώδια του προϊόντος και ότι τα καλώδια δεν βρίσκονται σε σημείο που μπορεί να τα πατήσει κανείς ή να σκοντάψει επάνω τους.
- Χρησιμοποιήστε μόνο το καλώδιο ρεύματος που συνοδεύει το συγκεκριμένο προϊόν ή κάποιο ανταλλακτικό καλώδιο ρεύματος που έχει εγκριθεί από τον κατασκευαστή.

ΠΡΟΣΟΧΗ: Εάν το προϊόν σας δεν φέρει αυτό το σύμβολο , τότε πρέπει να συνδεθεί σε πρίζα που διαθέτει κατάλληλη γείωση.

- Συνδέστε το καλώδιο ρεύματος σε πρίζα που βρίσκεται κοντά στο προϊόν και στην οποία είναι εύκολη η πρόσβαση.
- Για πλήρη απενεργοποίηση του προϊόντος, πρέπει να βγάλετε το καλώδιο ρεύματος από την πρίζα.
- Αναθέστε τη συντήρηση ή τις επισκευές που δεν περιγράφονται στην τεκμηρίωση της εφαρμογής σας σε έναν επαγγελματία τεχνικό.
- Μην χρησιμοποιείτε τη λειτουργία αποστολής ή λήψης fax κατά τη διάρκεια ηλεκτρικής καταιγίδας. Η εγκατάσταση του συγκεκριμένου προϊόντος καθώς και οι ηλεκτρικές ή καλωδιακές συνδέσεις, όπως το καλώδιο ρεύματος ή της τηλεφωνικής συσκευής, δεν ενδείκνυνται κατά τη διάρκεια ηλεκτρικής καταιγίδας.
- Το συγκεκριμένο προϊόν έχει σχεδιαστεί ώστε να ικανοποιεί τα πρότυπα ασφαλείας με τη χρήση συγκεκριμένων εξαρτημάτων που είναι εγκεκριμένα από την Dell. Τα χαρακτηριστικά ορισμένων εξαρτημάτων που αφορούν στην ασφάλεια μπορεί να μην είναι πάντα προφανή. Η Dell αποποιείται κάθε ευθύνη που έχει σχέση με τη χρήση εξαρτημάτων που δεν έχουν την έγκρισή της.
- Για οδηγίες σχετικά με τον ενδεδειγμένο τρόπο απεμπλοκής χαρτιού, ανατρέξτε στο *Εγχειρίδιο κατόχου*.

Πληροφορίες για τον εκτυπωτή σας

Μπορείτε να χρησιμοποιήσετε τον εκτυπωτή Dell Photo All-In-One Printer 924 για να πραγματοποιήσετε πολλές εργασίες. Πρώτα από όλα πρέπει να γνωρίζετε τα εξής:

- Αν ο εκτυπωτής είναι συνδεδεμένος σε υπολογιστή, μπορείτε να χρησιμοποιήσετε είτε τον πίνακα ελέγχου είτε το λογισμικό του εκτυπωτή για την εκτέλεση των εργασιών σας.
- Για σάρωση, εκτύπωση και λήψη/αποστολή fax, *πρέπει* να συνδέσετε τον εκτυπωτή σε έναν υπολογιστή
- Για δημιουργία αντιγράφων, *δεν* χρειάζεται να συνδέσετε τον εκτυπωτή σε υπολογιστή.

Παρουσίαση των εξαρτημάτων του εκτυπωτή

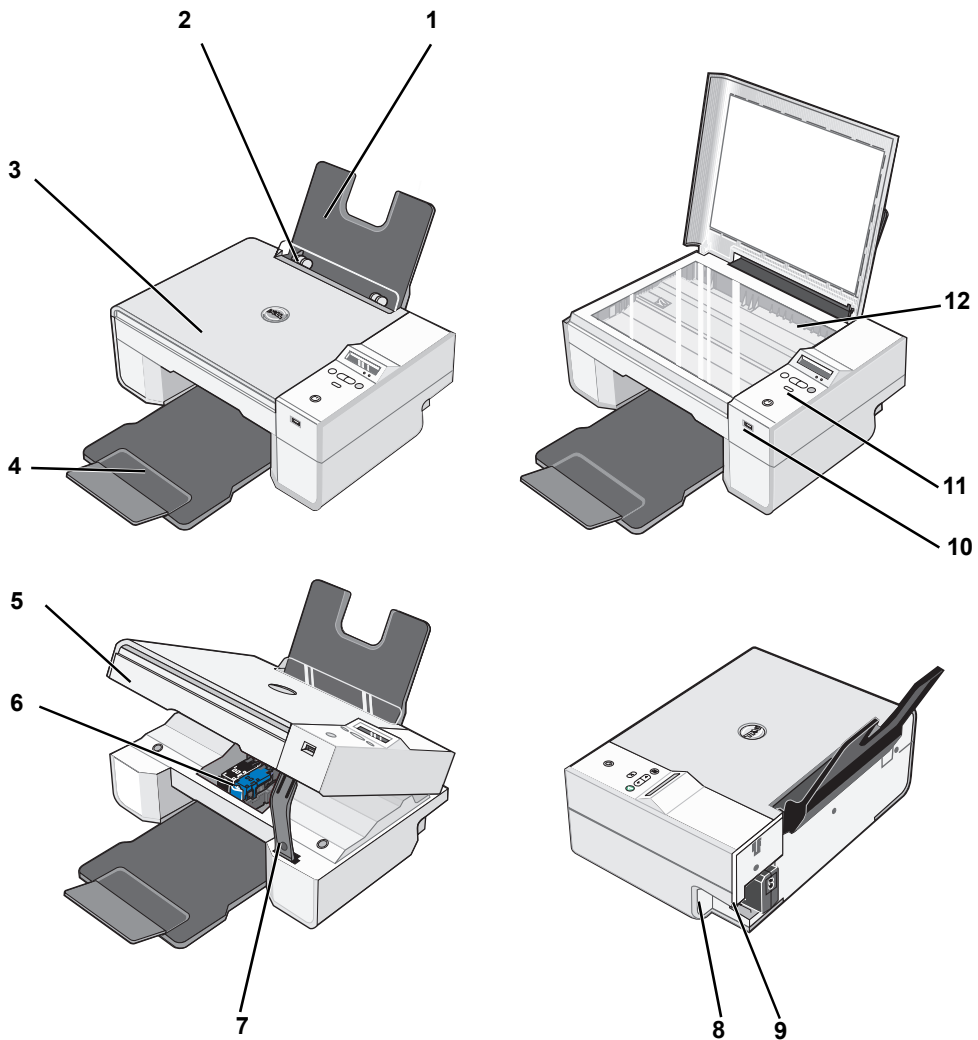

Εξάρτημα:	Περιγραφή:	
1	Στήριγμα χαρτιού	Εξάρτημα που υποστηρίζει το χαρτί που έχει τοποθετηθεί.
2	Οδηγός χαρτιού	Εξάρτημα που διευκολύνει την ομαλή τροφοδοσία του χαρτιού στον εκτυπωτή.
3	Επάνω κάλυμμα	Το επάνω μέρος του εκτυπωτή που συγκρατεί επίπεδο το έγγραφο ή τη φωτογραφία κατά τη σάρωση.

Εξάρτημα:	Περιγραφή:
4 Θήκη εξόδου χαρτιού	Θήκη που συγκρατεί το χαρτί καθώς εξάγεται από τον εκτυπωτή. ΣΗΜΕΙΩΣΗ: Για να προεκτείνετε τη θήκη εξόδου χαρτιού, τραβήξτε τη θήκη προς τα έξω και περιστρέψτε το εξάρτημα προέκτασης.
5 Μονάδα εκτύπωσης	Μονάδα που την ανασηκώνετε για να αποκτήσετε πρόσβαση στις κασέτες μελανιού.
6 Φορέας κασετών μελανιού	Φορέας που συγκρατεί δύο κασέτες μελανιού, μία έγχρωμης και μία ασπρόμαυρης εκτύπωσης ή εκτύπωσης φωτογραφιών. Για περισσότερες πληροφορίες σχετικά με τις κασέτες, ανατρέξτε στην ενότητα «Αντικατάσταση κασετών μελανιού» στη σελίδα 55.
7 Στήριγμα σαρωτή	Εξάρτημα κάτω από τη μονάδα εκτύπωσης που κρατάει τον εκτυπωτή ανοικτό όταν αλλάζετε τις κασέτες μελανιού. ΣΗΜΕΙΩΣΗ: Για να κλείσετε τον εκτυπωτή προκειμένου να λειτουργήσει κανονικά, ανασηκώστε τη μονάδα εκτύπωσης, πιέστε το στήριγμα του σαρωτή προς τα δεξιά και στη συνέχεια κατεβάστε τη μονάδα εκτύπωσης έως ότου ακουμπήσει στο κυρίως σώμα του εκτυπωτή.
8 Ακροδέκτης USB	Υποδοχή στην οποία συνδέετε το καλώδιο USB (πωλείται ξεχωριστά). Η άλλη άκρη του καλωδίου USB συνδέεται στον υπολογιστή σας.
9 Ακροδέκτης τροφοδοτικού	Υποδοχή στην οποία συνδέετε το καλώδιο ρεύματος. ΣΗΜΕΙΩΣΗ: Συνδέστε το καλώδιο ρεύματος στον εκτυπωτή πριν το βάλετε στην πρίζα.
10 Ακροδέκτης USB PictBridge	Υποδοχή στην οποία συνδέετε το καλώδιο USB (πωλείται ξεχωριστά) που συνδέει τον εκτυπωτή σε μια κάμερα με δυνατότητα PictBridge. Για περισσότερες πληροφορίες, ανατρέξτε στην ενότητα «Εκτύπωση φωτογραφιών από φωτογραφική μηχανή συμβατή με το πρότυπο PictBridge» στη σελίδα 30.
11 Πίνακας ελέγχου	Πίνακας στον εκτυπωτή που χρησιμοποιείται για τον έλεγχο των λειτουργιών αντιγραφής, fax και εκτύπωσης. Για περισσότερες πληροφορίες, ανατρέξτε στην ενότητα «Χρήση του πίνακα ελέγχου» στη σελίδα 15.
12 Γυάλινη επιφάνεια σάρωσης	Επιφάνεια στην οποία τοποθετείτε το έγγραφο ή τη φωτογραφία με την πρόσοψη προς τα κάτω για δημιουργία αντιγράφων, αποστολή fax ή σάρωση.



Ρύθμιση του εκτυπωτή

 **ΣΗΜΕΙΩΣΗ:** Ο εκτυπωτής Dell AIO Printer 924 υποστηρίζει Microsoft® Windows® 2000, Windows XP και Windows XP Professional x64 Edition.

Ακολουθήστε τις οδηγίες του φυλλαδίου *Ρύθμιση του εκτυπωτή* για την εγκατάσταση υλικού και λογισμικού. Αν αντιμετωπίσετε προβλήματα κατά την εγκατάσταση, ανατρέξτε στην ενότητα «Προβλήματα εγκατάστασης» στη σελίδα 61.







Ρύθμιση γλώσσας στον εκτυπωτή

Για να ορίσετε τη γλώσσα που θα χρησιμοποιεί ο εκτυπωτής:

- 1 Την πρώτη φορά που θα ενεργοποιήσετε τον εκτυπωτή, πατήστε τα κουμπιά με τα **βέλη**   για να βρείτε τη γλώσσα της προτίμησής σας.
- 2 Πατήστε το κουμπί **μενού**  για να επιλέξετε τη γλώσσα.

Ρύθμιση νέας γλώσσας στον εκτυπωτή

Αν χρειάζεται να αλλάξετε την προεπιλεγμένη γλώσσα που χρησιμοποιείται στον πίνακα ελέγχου, ακολουθήστε τα εξής βήματα:



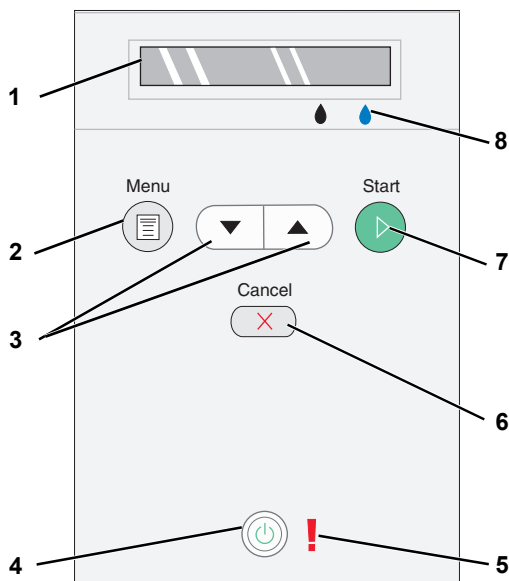

- 1 Πατήστε το κουμπί **λειτουργίας**  για να απενεργοποιήσετε τον εκτυπωτή.
- 2 Πατήστε ταυτόχρονα το κουμπί **λειτουργίας**  και το κουμπί πάνω βέλους .
- 3 Μόλις εμφανιστούν οι ρυθμίσεις γλώσσας, πατήστε τα κουμπιά με τα **βέλη**   για να μεταβείτε στη γλώσσα της προτίμησής σας.
- 4 Πατήστε το κουμπί **μενού**  για να επιλέξετε τη γλώσσα.

Χρήση του πίνακα ελέγχου



Με τα κουμπιά του πίνακα ελέγχου μπορείτε να εκτελείτε εργασίες σάρωσης, αντιγραφής και προσαρμογής εγγράφων. Ο εκτυπωτής είναι ενεργοποιημένος όταν είναι αναμμένο το κουμπί λειτουργίας .



	Χρησιμοποιήστε	Για
1	Την οθόνη	<ul style="list-style-type: none">• Εμφάνιση του αριθμού αντιγράφων που έχει επιλεγεί.• Εμφάνιση ρυθμίσεων για κατάσταση λειτουργίας, αντιγραφή, αντίγραφα, ποιότητα, φωτεινότητα, μέγεθος, ζουμ και συντήρηση. Για περισσότερες πληροφορίες, ανατρέξτε στην ενότητα «Μενού του πίνακα ελέγχου» στη σελίδα 16.
2	Το κουμπί μενού 	<ul style="list-style-type: none">• Μετάβαση στα διαθέσιμα μενού. Κάθε φορά που πατάτε αυτό το κουμπί, αποθηκεύεται η τρέχουσα επιλογή και εμφανίζεται το επόμενο μενού στην οθόνη.• Τροφοδοσία με καινούργιο χαρτί.

	Χρησιμοποιήστε	Για
3	Τα κουμπιά πάνω/κάτω βέλους 	<ul style="list-style-type: none"> • Μετάβαση σε μενού και στοιχεία μενού. • Αύξηση/μείωση αριθμού αντιγράφων. • Αλλαγή επιλεγμένης κατάστασης λειτουργίας.
4	Το κουμπί λειτουργίας 	Ενεργοποίηση ή απενεργοποίηση του εκτυπωτή.
5	Τη φωτεινή ένδειξη σφάλματος	Προειδοποίηση για σφάλματα όπως τέλος χαρτιού, εμπλοκή χαρτιού ή χαμηλή στάθμη μελανιού.
6	Το κουμπί ακύρωσης 	<ul style="list-style-type: none"> • Ακύρωση μιας εργασίας σάρωσης, εκτύπωσης ή αντιγραφής που βρίσκεται σε εξέλιξη. • Ακύρωση μιας εργασίας αντιγραφής (χρησιμοποιώντας μόνο τον εκτυπωτή) και εξαγωγή μιας σελίδας. • Κλείσιμο ενός μενού και επιστροφή στις προεπιλεγμένες ρυθμίσεις.
7	Το κουμπί εκκίνησης 	Εκκίνηση της διαδικασίας αντιγραφής ή σάρωσης. Αν πατήσετε αυτό το κουμπί ενώ ο εκτυπωτής βρίσκεται σε κατάσταση σάρωσης, ανοίγει το Κέντρο Όλα σε Ένα της Dell (εφόσον ο εκτυπωτής είναι συνδεδεμένος με υπολογιστή).
8	Τη σταγόνα μελανιού	<p>Καταμέτρηση ποσότητας μελανιού που έχει απομείνει στην κασέτα εκτύπωσης.</p> <ul style="list-style-type: none"> • Η στάθμη του μελανιού στην κασέτα ασπρόμαυρης εκτύπωσης απεικονίζεται στην οθόνη επάνω από τη μαύρη σταγόνα μελανιού. • Η στάθμη του μελανιού στην κασέτα έγχρωμης εκτύπωσης απεικονίζεται στην οθόνη επάνω από την μπλε σταγόνα μελανιού.

Μενού του πίνακα ελέγχου

Πατώντας το κουμπί **μενού** , εμφανίζονται τα εξής μενού. Πατήστε τα κουμπιά με τα **βέλη**  για να μετακινηθείτε στις επιλογές που είναι διαθέσιμες σε κάθε μενού. Μόλις εμφανιστεί η ρύθμιση που θέλετε να χρησιμοποιήσετε, πατήστε ξανά το κουμπί **μενού**  για να αποθηκεύσετε τη ρύθμιση και να μεταβείτε στο επόμενο διαθέσιμο μενού.

Κατάσταση αντιγραφής

Μενού:	Στοιχείο υπομενού:	Ρυθμίσεις:
Αντιγραφή	Αντιγραφή	<ul style="list-style-type: none"> • Έγχρωμη εκτύπωση* • Ασπρόμαυρη εκτύπωση
Αντίγραφα (χρησιμοποιήστε τα κουμπιά με τα βέλη για να καθορίσετε την ποσότητα)		
	Ποιότητα	<ul style="list-style-type: none"> • Πρόχειρη • Κανονική* • Φωτογραφία
Σκούρο (χρησιμοποιήστε τα κουμπιά με τα βέλη για να καθορίσετε τη φωτεινότητα)		
	Μέγεθος	<ul style="list-style-type: none"> • Letter* • Legal • B5 • A4 • A5 • 3x6 • 4x6 • L • 2L • 5x7 • Hagaki • 10x15 εκ. • 13x18 εκ.
	Ζουμ	<ul style="list-style-type: none"> • 25% • 50% • 75% • 100%* • 125% • 150% • 175% • 200% • 4x6 • 5x7 • Letter • A4 • L • 2L • Hagaki

*Εργοστασιακές προεπιλεγμένες ρυθμίσεις

Κατάσταση σάρωσης

Το υπομενού **Σάρωση** είναι διαθέσιμο μόνο αν ο εκτυπωτής είναι συνδεδεμένος σε κάρτα δικτύου. Αν επιλέξετε την κατάσταση σάρωσης, θα σας ζητηθεί να επιλέξετε τον υπολογιστή που θα αποσταλεί το σαρωμένο έγγραφο. Μπορείτε να μετακινηθείτε στους διαθέσιμους υπολογιστές πατώντας τα κουμπιά με τα βέλη. Πατώντας το κουμπί **μενού**  επιλέγετε το όνομα υπολογιστή που εμφανίζεται εκείνη τη στιγμή στην οθόνη.

 **ΣΗΜΕΙΩΣΗ:** Αν ο εκτυπωτής σας είναι συνδεδεμένος τοπικά, το υπομενού «Σάρωση», δεν εμφανίζεται. Επιλέγεται αυτόματα ο κεντρικός υπολογιστής.

Κατάσταση συντήρησης

Μενού	Στοιχείο υπομενού
Συντήρηση	Ευθυγράμμιση κασετών
	Καθαρισμός κασετών
	Εκτύπωση σελίδας κειμένου
	Επιστροφή

 **ΣΗΜΕΙΩΣΗ:** Η επιλογή **Επιστροφή** σας επιτρέπει να βγείτε από το μενού **Συντήρηση** χωρίς να κάνετε κάποια επιλογή. Με αυτή την επιλογή, επιστρέφετε στο προηγούμενο μενού.

Παρουσίαση του αυτόματου αισθητήρα τύπου χαρτιού

Ο εκτυπωτής διαθέτει έναν αυτόματο αισθητήρα τύπου χαρτιού με δυνατότητα αναγνώρισης των εξής τύπων:

- Απλό
- Διαφάνεια
- Γυαλιστερό/φωτογραφικό

Αν τοποθετήσετε έναν από τους παραπάνω τύπους χαρτιού, ο εκτυπωτής τον αναγνωρίζει και προσαρμόζει αυτόματα τις ρυθμίσεις για την **Ποιότητα/Ταχύτητα**.

Ρυθμίσεις Ποιότητας/Ταχύτητας		
Τύπος χαρτιού	Με κασέτες ασπρόμαυρης και έγχρωμης εκτύπωσης	Με κασέτες εκτύπωσης φωτογραφιών και έγχρωμης εκτύπωσης
Απλό	Κανονική	Φωτογραφία
Διαφάνεια	Κανονική	Φωτογραφία
Γυαλιστερό/φωτογραφικό	Φωτογραφία	Φωτογραφία

 **ΣΗΜΕΙΩΣΗ:** Ο εκτυπωτής δεν μπορεί να αναγνωρίσει το μέγεθος του χαρτιού.

Για να επιλέξετε το μέγεθος του χαρτιού:

- 1 Ενώ το έγγραφο είναι ανοιχτό, επιλέξτε **Αρχείο→Εκτύπωση**.
- 2 Από το πλαίσιο διαλόγου **Εκτύπωση**, επιλέξτε **Προτιμήσεις ή Ιδιότητες**, (ανάλογα με το πρόγραμμα και το λειτουργικό σύστημα που χρησιμοποιείτε).
Εμφανίζεται το πλαίσιο διαλόγου **Προτιμήσεις εκτύπωσης**.
- 3 Στην καρτέλα **Παράμετροι εκτύπωσης**, επιλέξτε το μέγεθος του χαρτιού.
- 4 Επιλέξτε **OK**.

Αν δεν τον απενεργοποιήσετε εσείς, ο αυτόματος αισθητήρας τύπου χαρτιού παραμένει συνέχεια ενεργοποιημένος. Για να απενεργοποιήσετε τον αυτόματο αισθητήρα τύπου χαρτιού για μια συγκεκριμένη εργασία εκτύπωσης:

- 1 Ενώ το έγγραφο είναι ανοιχτό, επιλέξτε **Αρχείο→Εκτύπωση**.
- 2 Από το πλαίσιο διαλόγου **Εκτύπωση**, επιλέξτε **Προτιμήσεις ή Ιδιότητες**, (ανάλογα με το πρόγραμμα και το λειτουργικό σύστημα που χρησιμοποιείτε).
Εμφανίζεται το πλαίσιο διαλόγου **Προτιμήσεις εκτύπωσης**.
- 3 Επιλέξτε την καρτέλα **Παράμετροι εκτύπωσης**.
- 4 Επιλέξτε τον τύπο χαρτιού από το αναπτυσσόμενο μενού **Τύπος μέσου**.
- 5 Επιλέξτε **OK**.

Για να απενεργοποιήσετε τον αυτόματο αισθητήρα τύπου χαρτιού για όλες τις εργασίες εκτύπωσης:

- 1 Στα *Windows XP*, επιλέξτε **Έναρξη**→**Πίνακας Ελέγχου**→**Εκτυπωτές και άλλο υλικό**→**Εκτυπωτές και φαξ**.
Στα *Windows 2000*, επιλέξτε **Έναρξη**→**Ρυθμίσεις**→**Εκτυπωτές**.
- 2 Κάντε δεξί κλικ στο εικονίδιο Dell Photo AIO Printer 924.
- 3 Επιλέξτε **Προτιμήσεις εκτύπωσης**.
- 4 Επιλέξτε την καρτέλα **Παράμετροι εκτύπωσης**.
- 5 Επιλέξτε τον τύπο χαρτιού από το αναπτυσσόμενο μενού **Τύπος μέσου**.
- 6 Επιλέξτε **OK**.

Τοποθέτηση χαρτιού

1 Ξεφυλλίστε το χαρτί.

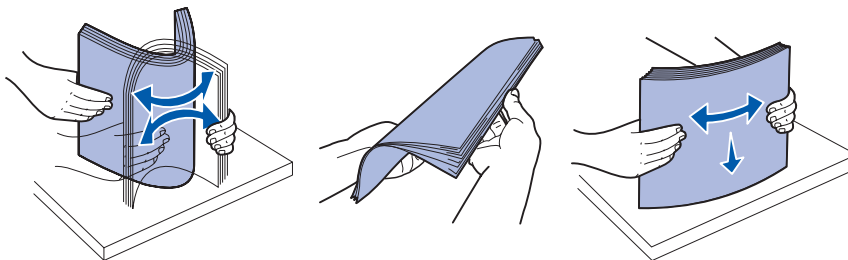

2 Τοποθετήστε το χαρτί στο κέντρο του στηρίγματος χαρτιού.

3 Προσαρμόστε τους οδηγούς έτσι ώστε να εφάπτονται και οι δύο στις άκρες του χαρτιού.

 **ΣΗΜΕΙΩΣΗ:** Μην τραβάτε και τους δύο οδηγούς χαρτιού μαζί. Μόλις μετακινηθεί ο ένας οδηγός χαρτιού, ο άλλος προσαρμόζεται αυτόματα.

 **ΣΗΜΕΙΩΣΗ:** Μην σπρώχνετε το χαρτί στον εκτυπωτή με δύναμη. Το χαρτί πρέπει να είναι επίπεδο επάνω στην επιφάνεια στήριξής του, ενώ οι πλευρές του θα πρέπει να εφάπτονται και στους δύο οδηγούς χαρτιού.

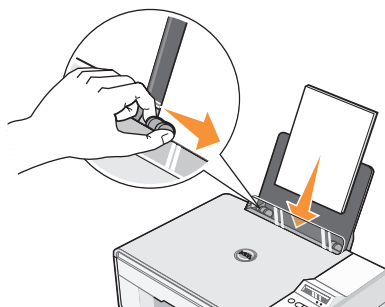

Οδηγίες για τα μέσα εκτύπωσης

Τοποθετήστε έως και:	Βεβαιωθείτε ότι:
100 φύλλα απλού χαρτιού	<ul style="list-style-type: none"> Το χαρτί είναι τοποθετημένο στο κέντρο, ισαπέχοντας από τον αριστερό και το δεξιό οδηγό χαρτιού. <p>ΣΗΜΕΙΩΣΗ: Τοποθετήστε τα επιστολόχαρτα με το επάνω μέρος τους στραμμένο προς τον εκτυπωτή και την πρόσοψή τους στραμμένη προς τα επάνω.</p> <ul style="list-style-type: none"> Έχετε επιλέξει Πρόχειρη, Κανονική ή Φωτογραφία για την ποιότητα εκτύπωσης. <p>ΣΗΜΕΙΩΣΗ: Μην επιλέξετε Πρόχειρη αν έχετε τοποθετήσει κασέτα εκτύπωσης φωτογραφιών.</p>
20 φύλλα χαρτιού banner	<ul style="list-style-type: none"> Έχετε αφαιρέσει όλα τα χαρτιά από το στήριγμα χαρτιού πριν τοποθετήσετε το χαρτί banner. Έχετε τοποθετήσει μια στοιβή χαρτιού banner στο επάνω ή πίσω μέρος του εκτυπωτή, που περιέχει μόνο τον αριθμό φύλλων που χρειάζεστε. <p>ΣΗΜΕΙΩΣΗ: Πρέπει να επιλέξετε το μέγεθος χαρτιού A4 Banner ή Letter Banner στις Ιδιότητες εκτύπωσης. Εάν δεν επιλεγούν οι σωστές ρυθμίσεις, ενδέχεται να προκληθεί εμπλοκή χαρτιού. Ανατρέξτε στην ενότητα «Προβλήματα χαρτιού» στη σελίδα 64.</p> <ul style="list-style-type: none"> Έχετε τοποθετήσει το μπροστινό άκρο του χαρτιού banner στον εκτυπωτή ώστε να εφάπτεται στη δεξιά άκρη του στηρίγματος χαρτιού. Το χαρτί banner είναι τοποθετημένο στο κέντρο, ισαπέχοντας από τον αριστερό και το δεξιό οδηγό χαρτιού. Χρησιμοποιείτε χαρτί banner που έχει σχεδιαστεί για εκτυπωτές inkjet.

**Τοποθετήστε
έως και:****Βεβαιωθείτε ότι:**

10 φάκελοι

- Η πλευρά που θα εκτυπωθεί είναι στραμμένη προς τα επάνω.
- Οι φάκελοι είναι τοποθετημένοι στο κέντρο, ισαπέχοντας από τον αριστερό και το δεξιό οδηγό χαρτιού.
- Η θέση για το γραμματόσημο είναι στην επάνω αριστερή γωνία και η εκτύπωση γίνεται με οριζόντιο προσανατολισμό.

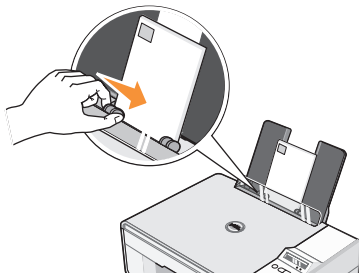

ΣΗΜΕΙΩΣΗ: Για πελάτες στην Ιαπωνία: Για αλληλογραφία στο εσωτερικό της Ιαπωνίας, ο φάκελος μπορεί να εκτυπωθεί με κάθετο προσανατολισμό και θέση για το γραμματόσημο στην κάτω δεξιά γωνία ή με οριζόντιο προσανατολισμό και θέση για το γραμματόσημο στην κάτω αριστερή γωνία. Για διεθνή αλληλογραφία, η εκτύπωση πρέπει να γίνει με οριζόντιο προσανατολισμό και με θέση για το γραμματόσημο στην επάνω αριστερή γωνία.

- Ο οδηγός χαρτιού εφάπτεται στην αριστερή άκρη των φακέλων.
- Έχετε επιλέξει το σωστό μέγεθος φακέλου. Επιλέξτε το επόμενο μεγαλύτερο μέγεθος φακέλου σε περίπτωση που το ακριβές μέγεθος δεν εμφανίζεται στη λίστα επιλογών και ορίστε τα αριστερά και δεξιά περιθώρια έτσι ώστε το κείμενο να εκτυπωθεί στα σωστά σημεία του φακέλου.

25 ευχετήριες
κάρτες, κάρτες
ευρετηρίου,
ταχυδρομικές ή
φωτογραφικές
κάρτες

- Η πλευρά που θα εκτυπωθεί είναι στραμμένη προς τα επάνω.
- Οι κάρτες είναι τοποθετημένες στο κέντρο, ισαπέχοντας από τον αριστερό και το δεξιό οδηγό χαρτιού.
- Ο οδηγός χαρτιού εφάπτεται στην αριστερή άκρη των καρτών.
- Έχετε επιλέξει **Κανονική** ή **Φωτογραφία** για την ποιότητα εκτύπωσης.

25 φύλλα
φωτογραφικού
ή γυαλιστερού
χαρτιού

- Η γυαλιστερή πλευρά του χαρτιού είναι στραμμένη προς τα επάνω.
- Το χαρτί είναι τοποθετημένο στο κέντρο, ισαπέχοντας από τον αριστερό και το δεξιό οδηγό χαρτιού.
- Έχετε επιλέξει **Κανονική** ή **Φωτογραφία** για την ποιότητα εκτύπωσης.
- Το χαρτί είναι τοποθετημένο κάθετα και εφάπτεται στη δεξιά πλευρά του στηρίγματος του χαρτιού.

Τοποθετήστε έως και:	Βεβαιωθείτε ότι:
10 σιδερότυπα	<ul style="list-style-type: none"> • Ακολουθείτε τις οδηγίες τοποθέτησης που υπάρχουν στη συσκευασία. • Η κενή πλευρά είναι στραμμένη προς τα επάνω. • Το σιδερότυπο είναι τοποθετημένο στο κέντρο, ισαπέχοντας από τον αριστερό και το δεξιό οδηγό χαρτιού. • Έχετε επιλέξει Κανονική ή Φωτογραφία για την ποιότητα εκτύπωσης. <p>ΣΗΜΕΙΩΣΗ: Για βέλτιστα αποτελέσματα, τροφοδοτείτε τον εκτυπωτή με ένα σιδερότυπο κάθε φορά.</p>
50 διαφάνειες	<ul style="list-style-type: none"> • Η μη λεία πλευρά των διαφανειών είναι στραμμένη προς τα επάνω. • Οι διαφάνειες είναι τοποθετημένες στο κέντρο, ισαπέχοντας από τον αριστερό και το δεξιό οδηγό χαρτιού. <p>ΣΗΜΕΙΩΣΗ: Μπορείτε να τοποθετήσετε μια διαφάνεια στο στήριγμα του χαρτιού χωρίς να αφαιρέσετε το απλό χαρτί.</p> <ul style="list-style-type: none"> • Έχετε επιλέξει Κανονική ή Φωτογραφία για την ποιότητα εκτύπωσης.

Τοποθέτηση του εγγράφου στη γυάλινη επιφάνεια του σαρωτή

- 1 Ανοίξτε το επάνω κάλυμμα.

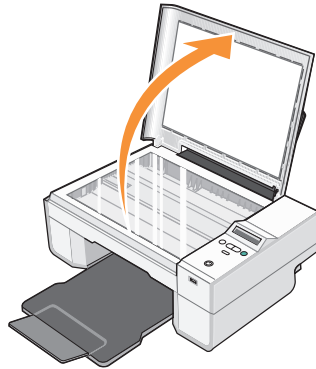

- 2 Τοποθετήστε το έγγραφο στη γυάλινη επιφάνεια του σαρωτή.

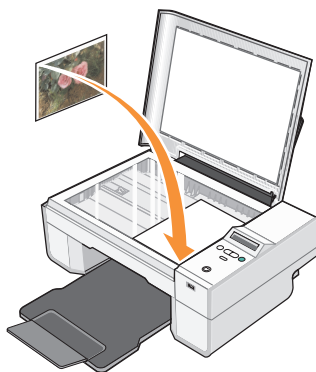

ΣΗΜΕΙΩΣΗ: Βεβαιωθείτε ότι η επάνω αριστερή γωνία της μπροστινής πλευράς του στοιχείου ευθυγραμμίζεται με το βέλος στον εκτυπωτή.

- 3 Κλείστε το επάνω κάλυμμα.

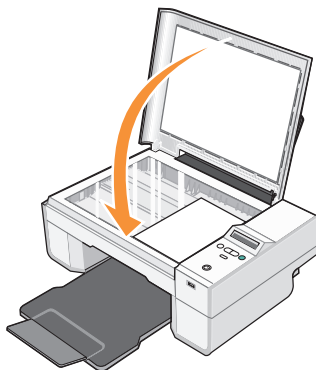

Χρήση του εκτυπωτή

Εκτύπωση

Εκτύπωση εγγράφου

- 1 Ενεργοποιήστε τον υπολογιστή και τον εκτυπωτή σας και βεβαιωθείτε ότι είναι συνδεδεμένοι μεταξύ τους.
- 2 Τοποθετήστε το χαρτί με την πλευρά εκτύπωσης στραμμένη προς τα επάνω. Για περισσότερες πληροφορίες, ανατρέξτε στην ενότητα «Τοποθέτηση χαρτιού» στη σελίδα 21.

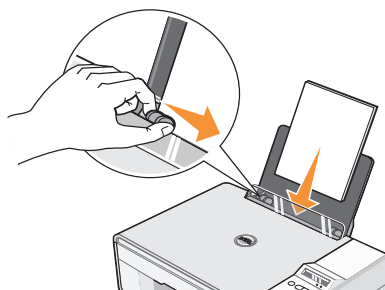

- 3 Ενώ το έγγραφο είναι ανοιχτό, επιλέξτε **Αρχείο→Εκτύπωση**.
- 4 Για να προσαρμόσετε τις ρυθμίσεις εκτύπωσης:
 - a Επιλέξτε **Προτιμήσεις, Ιδιότητες, Επιλογές ή Ρύθμιση παραμέτρων** (ανάλογα με το πρόγραμμα ή το λειτουργικό σύστημα που χρησιμοποιείτε).
Εμφανίζεται το πλαίσιο διαλόγου **Προτιμήσεις εκτύπωσης**.
 - b Στην καρτέλα **Παράμετροι εκτύπωσης**, επιλέξτε ποιότητα/ταχύτητα εκτύπωσης, μέγεθος χαρτιού, ασπρόμαυρη ή έγχρωμη εκτύπωση, εκτύπωση χωρίς περίγραμμα, προσανατολισμό και αριθμό αντιγράφων.

- c Στην καρτέλα **Σύνθετες ρυθμίσεις**, μπορείτε να επιλέξετε τις ρυθμίσεις εκτύπωσης διπλής όψης, ειδικής διάταξης, ή να χρησιμοποιήσετε, αν θέλετε, την επιλογή **Αυτόματη ρύθμιση ευκρίνειας εικόνας**.
 - d Αφού κάνετε τις αλλαγές που θέλετε στο πλαίσιο διαλόγου **Προτιμήσεις εκτύπωσης** επιλέξτε **OK** στο κάτω μέρος της οθόνης για να επιστρέψετε στο πλαίσιο διαλόγου **Εκτύπωση**.
- 5 Επιλέξτε **OK** ή **Εκτύπωση** (ανάλογα με το πρόγραμμα ή το λειτουργικό σύστημα που χρησιμοποιείτε).

Εκτύπωση φωτογραφιών

- 1 Τοποθετήστε το φωτογραφικό χαρτί με την (γυαλιστερή) πλευρά εκτύπωσης στραμμένη προς τα πάνω. Για περισσότερες πληροφορίες, ανατρέξτε στην ενότητα «Οδηγίες για τα μέσα εκτύπωσης» στη σελίδα 22.
- 2 Βεβαιωθείτε ότι έχετε τοποθετήσει μια κασέτα έγχρωμης εκτύπωσης και μια κασέτα εκτύπωσης φωτογραφιών. Για περισσότερες πληροφορίες, ανατρέξτε στην ενότητα «Αντικατάσταση κασετών μελανιού» στη σελίδα 55.
- 3 Ενώ το έγγραφο είναι ανοιχτό, επιλέξτε **Αρχείο**→**Εκτύπωση**.
- 4 Για να προσαρμόσετε τις ρυθμίσεις εκτύπωσης, επιλέξτε **Προτιμήσεις**, **Ιδιότητες**, **Επιλογές** ή **Ρύθμιση παραμέτρων** (ανάλογα με το πρόγραμμα ή το λειτουργικό σύστημα που χρησιμοποιείτε).

Εμφανίζεται το πλαίσιο διαλόγου **Προτιμήσεις εκτύπωσης**.

 **ΣΗΜΕΙΩΣΗ:** Αν χρησιμοποιείτε το Dell Picture Studio™, επιλέξτε **Προβολή όλων των ρυθμίσεων του εκτυπωτή** για να προβάλετε τις **Ιδιότητες εκτύπωσης**.

- 5 Στην καρτέλα **Παράμετροι εκτύπωσης**, επιλέξτε **Φωτογραφία** και στη συνέχεια επιλέξτε τις ρυθμίσεις dpi για την εκτύπωση της φωτογραφίας από το αναπτυσσόμενο μενού.
- 6 Επιλέξτε μέγεθος χαρτιού, προσανατολισμό και αριθμό αντιγράφων.

 **ΣΗΜΕΙΩΣΗ:** Για την εκτύπωση φωτογραφιών συνιστάται η χρήση φωτογραφικού/γυαλιστερού χαρτιού.

- 7 Όταν ολοκληρώσετε τη διαδικασία προσαρμογής των ρυθμίσεων εκτύπωσης, επιλέξτε **Άμεση εκτύπωση**.
- 8 Επιλέξτε **OK** ή **Εκτύπωση** (ανάλογα με το πρόγραμμα ή το λειτουργικό σύστημα που χρησιμοποιείτε).
- 9 Για να μην κολλάνε μεταξύ τους και να μην μουτζουρώνονται οι φωτογραφίες σας, κάθε φορά που εξέρχεται από τον εκτυπωτή μια φωτογραφία απομακρύνετε την από τη θήκη εξόδου χαρτιού.

ΣΗΜΕΙΩΣΗ: Πριν τοποθετήσετε τις φωτογραφίες που έχετε εκτυπώσει σε άλμπουμ φωτογραφιών χωρίς κόλλα ή σε κορνίζα, αφήστε να περάσει αρκετή ώρα για να στεγνώσουν καλά οι φωτογραφίες (12 έως 24 ώρες, ανάλογα με τις συνθήκες του περιβάλλοντος). Με αυτόν τον τρόπο μεγιστοποιείται η διάρκεια ζωής των φωτογραφιών σας.

Εκτύπωση φωτογραφιών χωρίς περίγραμμα

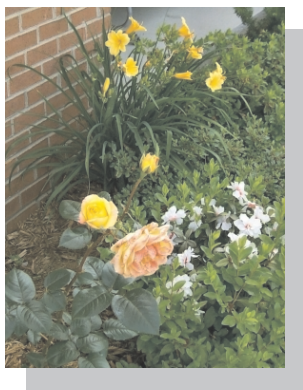

- 1 Για βέλτιστα αποτελέσματα, τοποθετήστε φωτογραφικό/γυαλιστερό χαρτί και βεβαιωθείτε ότι η πλευρά εκτύπωσης είναι στραμμένη προς τα πάνω. Για περισσότερες πληροφορίες, ανατρέξτε στην ενότητα «Οδηγίες για τα μέσα εκτύπωσης» στη σελίδα 22.
- 2 Βεβαιωθείτε ότι έχετε τοποθετήσει μια κασέτα έγχρωμης εκτύπωσης και μια κασέτα εκτύπωσης φωτογραφιών. Για περισσότερες πληροφορίες, ανατρέξτε στην ενότητα «Αντικατάσταση κασετών μελανιού» στη σελίδα 55.
- 3 Ενώ το έγγραφο είναι ανοιχτό, επιλέξτε **Αρχείο**→**Εκτύπωση**.
- 4 Για να προσαρμόσετε τις ρυθμίσεις εκτύπωσης, επιλέξτε **Προτιμήσεις**, **Ιδιότητες**, **Επιλογές** ή **Ρύθμιση παραμέτρων** (ανάλογα με το πρόγραμμα ή το λειτουργικό σύστημα που χρησιμοποιείτε).
Εμφανίζεται το πλαίσιο διαλόγου **Προτιμήσεις εκτύπωσης**.
- 5 Στην καρτέλα **Παράμετροι εκτύπωσης**, επιλέξτε **Φωτογραφία** και στη συνέχεια επιλέξτε τις ρυθμίσεις dpi για την εκτύπωση της φωτογραφίας από το αναπτυσσόμενο μενού.
- 6 Επιλέξτε το πλαίσιο ελέγχου **Χωρίς περίγραμμα**, τον προσανατολισμό της φωτογραφίας και τον αριθμό των αντιγράφων που θέλετε.
- 7 Στην καρτέλα **Σύνθετες ρυθμίσεις**, επιλέξτε το μέγεθος χαρτιού χωρίς περίγραμμα από το αναπτυσσόμενο μενού και κάντε κλικ στο **OK**.
- 8 Επιλέξτε **OK** ή **Εκτύπωση** (ανάλογα με το πρόγραμμα ή το λειτουργικό σύστημα που χρησιμοποιείτε).

Εκτύπωση φωτογραφιών από φωτογραφική μηχανή συμβατή με το πρότυπο PictBridge

Ο συγκεκριμένος εκτυπωτής υποστηρίζει κάμερες συμβατές με το πρότυπο PictBridge.

- 1 Συνδέστε τη μια άκρη του καλωδίου USB στην κάμερα.
- 2 Συνδέστε την άλλη άκρη του καλωδίου USB στη θύρα PictBridge στο μπροστινό μέρος του εκτυπωτή.

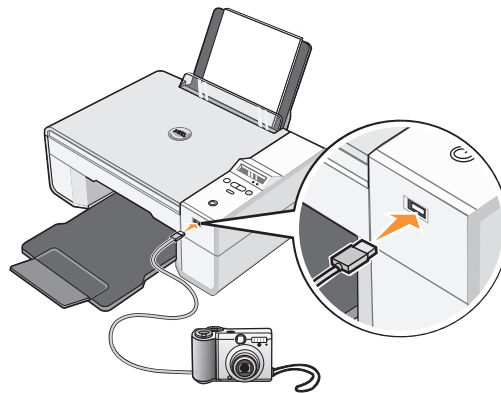

ΣΗΜΕΙΩΣΗ: Όταν ο εκτυπωτής δεν είναι συνδεδεμένος σε υπολογιστή και έχει συνδεθεί με φωτογραφική μηχανή συμβατή με το πρότυπο PictBridge, οι περισσότερες λειτουργίες που εκτελούνται από τα κουμπιά του πίνακα ελέγχου δεν είναι διαθέσιμες. Αυτές οι λειτουργίες γίνονται διαθέσιμες αφού αποσυνδέσετε τη φωτογραφική μηχανή από τον εκτυπωτή.

- 3 Ενεργοποιήστε την ψηφιακή σας μηχανή. Για πληροφορίες σχετικά με την επιλογή των κατάλληλων ρυθμίσεων USB, τη σύνδεση PictBridge και τη χρήση της φωτογραφικής μηχανής, ανατρέξτε στις οδηγίες που παρέχονται με την κάμερα.

ΣΗΜΕΙΩΣΗ: Για πολλές ψηφιακές μηχανές, υπάρχουν δύο επιλογές για την κατάσταση λειτουργίας USB: υπολογιστής και εκτυπωτής (ή PTP). Για εκτύπωση συμβατή με το πρότυπο PictBridge, θα πρέπει να χρησιμοποιηθεί η επιλογή USB για τον εκτυπωτή (ή PTP). Για περισσότερες πληροφορίες, ανατρέξτε στην τεκμηρίωση που παρέχεται με τη φωτογραφική μηχανή.

Αντιγραφή

Για να δημιουργήσετε αντίγραφα, μπορείτε να χρησιμοποιήσετε τον πίνακα ελέγχου του εκτυπωτή ή τον υπολογιστή σας.

Αντιγραφή εγγράφων χρησιμοποιώντας τον πίνακα ελέγχου

- 1 Ενεργοποιήστε τον εκτυπωτή.
- 2 Τοποθετήστε το χαρτί. Για περισσότερες πληροφορίες, ανατρέξτε στην ενότητα «Τοποθέτηση χαρτιού» στη σελίδα 21.
- 3 Ανοίξτε το επάνω κάλυμμα.
- 4 Τοποθετήστε το έγγραφο που θέλετε να αντιγράψετε με την πρόσοψη στραμμένη προς τη γυάλινη επιφάνεια του σαρωτή και βεβαιωθείτε ότι η επάνω αριστερή γωνία της μπροστινής πλευράς του ευθυγραμμίζεται με το βέλος στον εκτυπωτή. Για περισσότερες πληροφορίες, ανατρέξτε στην ενότητα «Τοποθέτηση του εγγράφου στη γυάλινη επιφάνεια του σαρωτή» στη σελίδα 24.
- 5 Κλείστε το επάνω κάλυμμα.
- 6 Χρησιμοποιήστε το μενού για να αλλάξετε τις ρυθμίσεις αντιγραφής. Για περισσότερες πληροφορίες, ανατρέξτε στην ενότητα «Μενού του πίνακα ελέγχου» στη σελίδα 16.
- 7 Στον πίνακα ελέγχου, πατήστε το κουμπί **εκκίνησης** . Το αντίγραφο δημιουργείται σύμφωνα με την τρέχουσα επιλογή αντιγραφής («Έγχρωμο αντίγραφο» ή «Ασπρόμαυρο αντίγραφο»).

Στην οθόνη του εκτυπωτή εμφανίζεται το μήνυμα **Αντιγραφή**.



ΣΗΜΕΙΩΣΗ: Αν πατήσετε το κουμπί **εκκίνησης**  χωρίς να ορίσετε επιλογή αντιγραφής, το αντίγραφο εκτυπώνεται έγχρωμο από προεπιλογή.

Αντιγραφή εγγράφων χρησιμοποιώντας τον υπολογιστή σας

- 1 Ενεργοποιήστε τον υπολογιστή και τον εκτυπωτή σας και βεβαιωθείτε ότι είναι συνδεδεμένοι μεταξύ τους.
- 2 Τοποθετήστε το χαρτί. Για περισσότερες πληροφορίες, ανατρέξτε στην ενότητα «Τοποθέτηση χαρτιού» στη σελίδα 21.
- 3 Ανοίξτε το επάνω κάλυμμα.
- 4 Τοποθετήστε το έγγραφο που θέλετε να αντιγράψετε με την πρόσοψη στραμμένη προς τη γυάλινη επιφάνεια του σαρωτή και βεβαιωθείτε ότι η επάνω αριστερή γωνία της μπροστινής πλευράς του ευθυγραμμίζεται με το βέλος στον εκτυπωτή. Για περισσότερες πληροφορίες, ανατρέξτε στην ενότητα «Τοποθέτηση του εγγράφου στη γυάλινη επιφάνεια του σαρωτή» στη σελίδα 24.

- 5 Κλείστε το επάνω κάλυμμα.
- 6 Επιλέξτε **Έναρξη→Προγράμματα ή Όλα τα προγράμματα→Εκτυπωτές Dell→Dell Photo AIO Printer 924→Κέντρο Όλα σε Ένα της Dell**.
Ανοίγει το **Κέντρο Όλα σε Ένα της Dell**.
- 7 Επιλέξτε αριθμό αντιγράφων (1–99) και ρύθμιση χρώματος από το αναπτυσσόμενο μενού.
- 8 Επιλέξτε **Βλέπε περισσότερες ρυθμίσεις αντιγραφής για:**
 - Να επιλέξετε ρύθμιση για την ποιότητα αντιγραφής.
 - Να επιλέξετε το μέγεθος του κενού φύλλου.
 - Να επιλέξετε το μέγεθος του πρωτότυπου εγγράφου.
 - Να επιλέξετε πιο φωτεινή ή πιο σκούρα απόδοση του εγγράφου.
- 9 Όταν ολοκληρώσετε την προσαρμογή των ρυθμίσεων, επιλέξτε **Άμεση αντιγραφή**.

Αντιγραφή φωτογραφιών χρησιμοποιώντας τον υπολογιστή σας

- 1 Ενεργοποιήστε τον υπολογιστή και τον εκτυπωτή σας και βεβαιωθείτε ότι είναι συνδεδεμένοι μεταξύ τους.
- 2 Τοποθετήστε φωτογραφικό χαρτί με την πλευρά εκτύπωσης στραμμένη προς τα πάνω. Για περισσότερες πληροφορίες, ανατρέξτε στην ενότητα «Οδηγίες για τα μέσα εκτύπωσης» στη σελίδα 22.
- 3 Ανοίξτε το επάνω κάλυμμα.
- 4 Τοποθετήστε τη φωτογραφία που θέλετε να αντιγράψετε με την πρόσοψη στραμμένη προς τη γυάλινη επιφάνεια του σαρωτή και βεβαιωθείτε ότι η επάνω αριστερή γωνία της μπροστινής πλευράς της ευθυγραμμίζεται με το βέλος στον εκτυπωτή. Για περισσότερες πληροφορίες, ανατρέξτε στην ενότητα «Τοποθέτηση του εγγράφου στη γυάλινη επιφάνεια του σαρωτή» στη σελίδα 24.
- 5 Κλείστε το επάνω κάλυμμα.
- 6 Επιλέξτε **Έναρξη→Προγράμματα ή Όλα τα προγράμματα→Εκτυπωτές Dell→Dell Photo AIO Printer 924→Κέντρο Όλα σε Ένα της Dell**.
Ανοίγει το **Κέντρο Όλα σε Ένα της Dell**.
- 7 Επιλέξτε **Άμεση προεπισκόπηση**.
- 8 Προσαρμόστε τις διάστικτες γραμμές, ώστε να πλαισιώνουν το τμήμα της εικόνας που θέλετε να εκτυπώσετε.
- 9 Στην ενότητα **Αντιγραφή**, επιλέξτε ποσότητα και ρύθμιση για την εκτύπωση της φωτογραφίας (**Εγχρωμη φωτογραφία ή Ασπρόμαυρη φωτογραφία**).

- 10 Για προσαρμογή της φωτογραφίας, επιλέξτε **Βλέπε περισσότερες ρυθμίσεις αντιγραφής**.
- 11 Όταν ολοκληρώσετε την προσαρμογή των ρυθμίσεων, επιλέξτε **Άμεση αντιγραφή**.

Αντιγραφή φωτογραφιών χωρίς υπολογιστή

- 1 Ενεργοποιήστε τον εκτυπωτή.
- 2 Τοποθετήστε φωτογραφικό χαρτί με την πλευρά εκτύπωσης στραμμένη προς τα πάνω. Για περισσότερες πληροφορίες, ανατρέξτε στην ενότητα «Τοποθέτηση χαρτιού» στη σελίδα 21.
- 3 Ανοίξτε το επάνω κάλυμμα.
- 4 Τοποθετήστε τη φωτογραφία που θέλετε να αντιγράψετε με την πρόσοψη στραμμένη προς τη γυάλινη επιφάνεια του σαρωτή και βεβαιωθείτε ότι η επάνω αριστερή γωνία της μπροστινής πλευράς της ευθυγραμμίζεται με το βέλος στον εκτυπωτή. Για περισσότερες πληροφορίες, ανατρέξτε στην ενότητα «Τοποθέτηση του εγγράφου στη γυάλινη επιφάνεια του σαρωτή» στη σελίδα 24.
- 5 Κλείστε το επάνω κάλυμμα.
- 6 Από το υπομενού Ποιότητα, επιλέξτε Φωτογραφία. Για περισσότερες πληροφορίες, ανατρέξτε στην ενότητα «Μενού του πίνακα ελέγχου» στη σελίδα 16.
- 7 Πατήστε το κουμπί εκκίνησης .

Αλλαγή ρυθμίσεων αντιγραφής

- 1 Επιλέξτε **Έναρξη→Προγράμματα ή Όλα τα προγράμματα→Εκτυπωτές Dell→Dell Photo AIO Printer 924→Κέντρο Όλα σε Ένα της Dell**.
Ανοίγει το **Κέντρο Όλα σε Ένα της Dell**.
- 2 Επιλέξτε τον αριθμό και το χρώμα των αντιγράφων.
- 3 Επιλέξτε **Βλέπε περισσότερες ρυθμίσεις αντιγραφής** για:
 - Να επιλέξετε ρύθμιση για την ποιότητα αντιγραφής.
 - Να επιλέξετε το μέγεθος του κενού φύλλου.
 - Να επιλέξετε το μέγεθος του πρωτότυπου εγγράφου.
 - Να επιλέξετε πιο φωτεινή ή πιο σκούρα απόδοση του εγγράφου.
 - Να επιλέξετε μεγέθυνση ή σμίκρυνση του εγγράφου.
- 4 Κάντε κλικ στο κουμπί **Σύνθετες ρυθμίσεις** για να κάνετε αλλαγές σε ρυθμίσεις όπως το μέγεθος χαρτιού και η ποιότητα.

5 Για να κάνετε αλλαγές, επιλέξτε τις παρακάτω καρτέλες.

Επιλέξτε την καρτέλα:	Για να:
Εκτύπωση	<ul style="list-style-type: none"> • Επιλέξτε τον τύπο και το μέγεθος του χαρτιού. • Επιλέξτε ρυθμίσεις για εκτύπωση χωρίς περίγραμμα. • Επιλέξτε ποιότητα εκτύπωσης.
Σάρωση	<ul style="list-style-type: none"> • Επιλέξτε το βάθος χρώματος και την ανάλυση σάρωσης. • Περικοπεί αυτόματα το αντικείμενο σάρωσης.
Βελτίωση ποιότητας εικόνας	<ul style="list-style-type: none"> • Προσαρμόσετε την ευκρίνεια θαμπών εικόνων. • Προσαρμόσετε τη φωτεινότητα της εικόνας • Προσαρμόσετε την καμπύλη διόρθωσης χρωμάτων (γάμμα) της εικόνας.
Μοτίβα εικόνας	<ul style="list-style-type: none"> • Εξομαλύνετε τη μετατροπή εικόνας από αποχρώσεις του γκρι σε ασπρόμαυρο μοτίβο κουκίδας (απόδοση). • Αφαιρέσετε μοτίβα εικόνας από περιοδικά ή εφημερίδες (descreen). • Μειώσετε το θόρυβο φόντου σε ένα έγχρωμο έγγραφο.



6 Όταν ολοκληρώσετε την προσαρμογή των ρυθμίσεων αντιγραφής, επιλέξτε **OK** και στη συνέχεια επιλέξτε **Άμεση αντιγραφή**.

Σάρωση

Με τον συγκεκριμένο εκτυπωτή μπορείτε να εκτελέσετε εργασίες σάρωσης χρησιμοποιώντας τον πίνακα ελέγχου του ή τον υπολογιστή σας.

- 1 Ενεργοποιήστε τον υπολογιστή και τον εκτυπωτή σας και βεβαιωθείτε ότι είναι συνδεδεμένοι μεταξύ τους.
- 2 Ανοίξτε το επάνω κάλυμμα.
- 3 Τοποθετήστε το έγγραφο που θέλετε να σαρώσετε με την πρόσοψη στραμμένη προς τη γυάλινη επιφάνεια του σαρωτή και βεβαιωθείτε ότι η επάνω αριστερή γωνία της μπροστινής πλευράς του ευθυγραμμίζεται με το βέλος στον εκτυπωτή. Για περισσότερες πληροφορίες, ανατρέξτε στην ενότητα «Τοποθέτηση του εγγράφου στη γυάλινη επιφάνεια του σαρωτή» στη σελίδα 24.
- 4 Κλείστε το επάνω κάλυμμα.
- 5 Ανοίξτε το Κέντρο Όλα σε Ένα της Dell επιλέγοντας **Έναρξη**→**Προγράμματα** ή **Όλα τα προγράμματα**→**Εκτυπωτές Dell**→**Dell Photo AIO Printer 924**→**Κέντρο Όλα σε Ένα της Dell**.

Ανοίγει το **Κέντρο Όλα σε Ένα της Dell**.

 **ΣΗΜΕΙΩΣΗ:** Μπορείτε επίσης να ανοίξετε το **Κέντρο Όλα σε Ένα της Dell** από τον πίνακα ελέγχου του εκτυπωτή. Όταν ο εκτυπωτής βρίσκεται σε κατάσταση **σάρωσης**, πατήστε το κουμπί **εκκίνησης** . Ανοίγει το **Κέντρο Όλα σε Ένα της Dell** στον υπολογιστή σας.

6 Από το αναπτυσσόμενο μενού **Αποστολή σαρωμένης εικόνας σε:**, επιλέξτε ένα πρόγραμμα ως προορισμό σάρωσης. Για παράδειγμα, μπορείτε να επιλέξετε **Fax** για να σαρώσετε μια εικόνα που θέλετε να στείλετε με fax.

 **ΣΗΜΕΙΩΣΗ:** Εάν το πρόγραμμα που θέλετε να χρησιμοποιήσετε δεν εμφανίζεται στη λίστα, επιλέξτε **Αναζήτηση για περισσότερα...** από το αναπτυσσόμενο μενού. Στην παρακάτω οθόνη, επιλέξτε **Προσθήκη** για να εντοπίσετε και να προσθέσετε το πρόγραμμα στη λίστα.

7 Προσαρμόστε τις ρυθμίσεις σάρωσης που θέλετε.

8 Επιλέξτε **Άμεση σάρωση** για να ολοκληρωθεί η σάρωση.

Σάρωση φωτογραφιών

1 Ενεργοποιήστε τον υπολογιστή και τον εκτυπωτή σας και βεβαιωθείτε ότι είναι συνδεδεμένοι μεταξύ τους.



2 Ανοίξτε το επάνω κάλυμμα.

3 Τοποθετήστε τη φωτογραφία που θέλετε να σαρώσετε με την πρόσοψη στραμμένη προς τη γυάλινη επιφάνεια του σαρωτή και βεβαιωθείτε ότι η επάνω αριστερή γωνία της μπροστινής πλευράς της ευθυγραμμίζεται με το βέλος στον εκτυπωτή. Για περισσότερες πληροφορίες, ανατρέξτε στην ενότητα «Τοποθέτηση του εγγράφου στη γυάλινη επιφάνεια του σαρωτή» στη σελίδα 24.

4 Κλείστε το επάνω κάλυμμα.

5 Ανοίξτε το **Κέντρο Όλα σε Ένα της Dell** επιλέγοντας **Έναρξη**→**Προγράμματα** ή **Όλα τα προγράμματα**→**Εκτυπωτές Dell**→**Dell Photo AIO Printer 924**→**Κέντρο Όλα σε Ένα της Dell**.

Ανοίγει το **Κέντρο Όλα σε Ένα της Dell**.

 **ΣΗΜΕΙΩΣΗ:** Μπορείτε επίσης να ανοίξετε το **Κέντρο Όλα σε Ένα της Dell** από τον πίνακα ελέγχου του εκτυπωτή. Όταν ο εκτυπωτής βρίσκεται σε κατάσταση **σάρωσης**, πατήστε το κουμπί **εκκίνησης** . Ανοίγει το **Κέντρο Όλα σε Ένα της Dell** στον υπολογιστή σας.

6 Επιλέξτε **Άμεση προεπισκόπηση**, για να δείτε την εικόνα που έχει σαρωθεί.

7 Προσαρμόστε τις διάστικτες γραμμές, ώστε να πλαισιώνουν το τμήμα της εικόνας που θέλετε να σαρώσετε.

- 8 Από το αναπτυσσόμενο μενού **Αποστολή σαρωμένης εικόνας σε:** , επιλέξτε το πρόγραμμα που θέλετε να χρησιμοποιήσετε.

 **ΣΗΜΕΙΩΣΗ:** Εάν το πρόγραμμα που θέλετε να χρησιμοποιήσετε δεν εμφανίζεται στη λίστα, επιλέξτε **Αναζήτηση για περισσότερα...** από το αναπτυσσόμενο μενού. Στην παρακάτω οθόνη, επιλέξτε **Προσθήκη** για να εντοπίσετε και να προσθέσετε το πρόγραμμα στη λίστα.

- 9 Κάντε τις αλλαγές που θέλετε στις ρυθμίσεις.

- 10 Όταν ολοκληρώσετε την προσαρμογή της εικόνας, επιλέξτε **Άμεση σάρωση**.

Όταν ολοκληρωθεί η επεξεργασία του εγγράφου, ανοίγει το επιλεγμένο πρόγραμμα.

Σάρωση πολλών σελίδων ή εικόνων

- 1 Ενεργοποιήστε τον υπολογιστή και τον εκτυπωτή σας και βεβαιωθείτε ότι είναι συνδεδεμένοι μεταξύ τους.



- 2 Ανοίξτε το επάνω κάλυμμα.

- 3 Τοποθετήστε το πρώτο αντικείμενο που θέλετε να σαρώσετε με την πρόσοψη στραμμένη προς τη γυάλινη επιφάνεια του σαρωτή και βεβαιωθείτε ότι η επάνω αριστερή γωνία της μπροστινής πλευράς του ευθυγραμμίζεται με το βέλος στον εκτυπωτή. Για περισσότερες πληροφορίες, ανατρέξτε στην ενότητα «Τοποθέτηση του εγγράφου στη γυάλινη επιφάνεια του σαρωτή» στη σελίδα 24.

- 4 Κλείστε το επάνω κάλυμμα.

- 5 Ανοίξτε το Κέντρο Όλα σε Ένα της Dell επιλέγοντας **Έναρξη→Προγράμματα** ή **Όλα τα προγράμματα→Εκτυπωτές Dell→Dell Photo AIO Printer 924→Κέντρο Όλα σε Ένα της Dell**.

Ανοίγει το Κέντρο Όλα σε Ένα της Dell.

 **ΣΗΜΕΙΩΣΗ:** Μπορείτε επίσης να ανοίξετε το **Κέντρο Όλα σε Ένα της Dell** από τον πίνακα ελέγχου του εκτυπωτή. Όταν ο εκτυπωτής βρίσκεται σε κατάσταση σάρωσης, πατήστε το κουμπί **εκκίνησης**  . Ανοίγει το **Κέντρο Όλα σε Ένα της Dell** στον υπολογιστή σας.

- 6 Από το αναπτυσσόμενο μενού **Αποστολή σαρωμένης εικόνας σε:** , επιλέξτε ένα πρόγραμμα ως προορισμό σάρωσης.

 **ΣΗΜΕΙΩΣΗ:** Εάν το πρόγραμμα που θέλετε να χρησιμοποιήσετε δεν εμφανίζεται στη λίστα, επιλέξτε **Αναζήτηση για περισσότερα...** από το αναπτυσσόμενο μενού. Στην παρακάτω οθόνη, επιλέξτε **Προσθήκη** για να εντοπίσετε και να προσθέσετε το πρόγραμμα στη λίστα.



- 7 Από την ενότητα **Σάρωση**, επιλέξτε **Βλέπε περισσότερες ρυθμίσεις σάρωσης**.

- 8 Κάντε κλικ στο κουμπί **Σύνθετες ρυθμίσεις**.

- 9 Επιλέξτε **Προβολή σύνθετων ρυθμίσεων σάρωσης** για να αλλάξετε τις επιλογές σύνθετων ρυθμίσεων.
- 10 Στην καρτέλα **Σάρωση**, κάντε κλικ στο πλαίσιο **Σάρωση πολλών στοιχείων πριν από την έξοδο**.
- 11 Επιλέξτε **OK**.
- 12 Όταν ολοκληρώσετε την προσαρμογή των ρυθμίσεων, επιλέξτε **Άμεση σάρωση**.
Αφού σαρώσετε την πρώτη σελίδα, εμφανίζεται μήνυμα με το οποίο ζητείται η επόμενη σελίδα.
- 13 Τοποθετήστε το επόμενο φύλλο στη γυάλινη επιφάνεια σάρωσης και επιλέξτε **Ναι**. Επαναλάβετε μέχρι να ολοκληρώσετε τη σάρωση όλων των σελίδων.
- 14 Όταν τελειώσετε, επιλέξτε **Όχι**. Ανοίγει το πρόγραμμα με όλες τις σελίδες που έχουν σαρωθεί.

Σάρωση φωτογραφίας ή εγγράφου μέσω δικτύου

Αν ο εκτυπωτής είναι συνδεδεμένος σε δίκτυο, μπορείτε να σαρώσετε φωτογραφίες ή έγγραφα και να τα στείλετε σε οποιονδήποτε υπολογιστή βρίσκεται στο δίκτυο.

- 1 Ανοίξτε το επάνω κάλυμμα.
- 2 Τοποθετήστε το έγγραφο ή τη φωτογραφία που θέλετε να σαρώσετε με την πρόσοψη στραμμένη προς τη γυάλινη επιφάνεια του σαρωτή και βεβαιωθείτε ότι η επάνω αριστερή γωνία της μπροστινής πλευράς του στοιχείου ευθυγραμμίζεται με το βέλος στον εκτυπωτή. Για περισσότερες πληροφορίες, ανατρέξτε στην ενότητα «Τοποθέτηση του εγγράφου στη γυάλινη επιφάνεια του σαρωτή» στη σελίδα 24.
- 3 Κλείστε το επάνω κάλυμμα.
- 4 Πατήστε το κουμπί πάνω βέλους  στον πίνακα ελέγχου για να αλλάξετε την κατάσταση λειτουργίας του εκτυπωτή. Μόλις εμφανιστεί η ένδειξη Σάρωση, πατήστε το κουμπί **μενού**  για να αποθηκεύσετε την επιλογή.
- 5 Από το υπομενού, μετακινηθείτε στους διαθέσιμους υπολογιστές μέχρι να βρείτε αυτόν στον οποίο θέλετε να στείλετε τη φωτογραφία ή το έγγραφό σας και στη συνέχεια πατήστε το κουμπί **μενού**  για να αποθηκεύσετε την επιλογή.

Εκτελείται σάρωση και αποστολή της φωτογραφίας ή του εγγράφου στον υπολογιστή που έχετε καθορίσει.



ΣΗΜΕΙΩΣΗ: Αν ο εκτυπωτής σας είναι συνδεδεμένος τοπικά, το υπομενού «Σάρωση», δεν εμφανίζεται. Επιλέγεται αυτόματα ο κεντρικός υπολογιστής.

Επεξεργασία σαρωμένου κειμένου με χρήση Οπτικής Αναγνώρισης Χαρακτήρων (OCR)

Το λογισμικό οπτικής αναγνώρισης χαρακτήρων (OCR) μετατρέπει τη σαρωμένη εικόνα σε κείμενο με δυνατότητα επεξεργασίας από ένα πρόγραμμα επεξεργασίας κειμένου.

ΣΗΜΕΙΩΣΗ: Για πελάτες στην Ιαπωνία και την Κίνα: Βεβαιωθείτε ότι έχετε εγκατεστημένο λογισμικό οπτικής αναγνώρισης χαρακτήρων στον υπολογιστή σας. Μαζί με τον εκτυπωτή, παρέχεται και ένα αντίγραφο λογισμικού οπτικής αναγνώρισης χαρακτήρων, το οποίο θα πρέπει να έχετε εγκαταστήσει παράλληλα με τα προγράμματα οδήγησης του εκτυπωτή.

- 1 Ανοίξτε το επάνω κάλυμμα.
- 2 Τοποθετήστε το έγγραφο που θέλετε να σαρώσετε με την πρόσοψη στραμμένη προς τη γυάλινη επιφάνεια του σαρωτή. Βεβαιωθείτε ότι η επάνω αριστερή γωνία της μπροστινής πλευράς του εγγράφου ευθυγραμμίζεται με το βέλος στον εκτυπωτή.

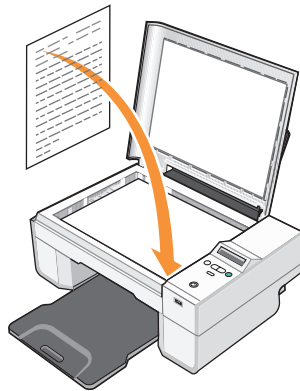

- 3 Κλείστε το επάνω κάλυμμα.
- 4 Ανοίξτε το Κέντρο Όλα σε Ένα της Dell επιλέγοντας Έναρξη→Προγράμματα ή Όλα τα προγράμματα→Εκτυπωτές Dell→Dell Photo AIO Printer 924→Κέντρο Όλα σε Ένα της Dell.

Ανοίγει το Κέντρο Όλα σε Ένα της Dell.

ΣΗΜΕΙΩΣΗ: Μπορείτε επίσης να ανοίξετε το Κέντρο Όλα σε Ένα της Dell από τον πίνακα ελέγχου του εκτυπωτή. Όταν ο εκτυπωτής βρίσκεται σε κατάσταση σάρωσης, πατήστε το κουμπί εκκίνησης . Ανοίγει το Κέντρο Όλα σε Ένα της Dell στον υπολογιστή σας.

- 5 Από το αναπτυσσόμενο μενού **Αποστολή σαρωμένης εικόνας σε:** , επιλέξτε ένα πρόγραμμα επεξεργασίας κειμένου.



ΣΗΜΕΙΩΣΗ: Εάν το πρόγραμμα που θέλετε να χρησιμοποιήσετε δεν εμφανίζεται στη λίστα, επιλέξτε **Αναζήτηση για περισσότερα...** από το αναπτυσσόμενο μενού. Στην παρακάτω οθόνη, επιλέξτε **Προσθήκη** για να εντοπίσετε και να προσθέσετε το πρόγραμμα στη λίστα.

- 6 Στο αναπτυσσόμενο μενού **Πώς θα χρησιμοποιήσετε το αποτέλεσμα σάρωσης;**, επιλέξτε **Για επεξεργασία κειμένου (OCR και 300 DPI)**.
- 7 Επιλέξτε **Άμεση σάρωση**.
Εμφανίζεται το σαρωμένο κείμενο.

Αποθήκευση εικόνας στον υπολογιστή σας.

- 1 Επιλέξτε **Έναρξη→Προγράμματα ή Όλα τα προγράμματα→Εκτυπωτές Dell→Dell Photo AIO Printer 924→Κέντρο Όλα σε Ένα της Dell**.
Ανοίγει το **Κέντρο Όλα σε Ένα της Dell**.
- 2 Από την ενότητα **Εργαλεία παραγωγικότητας**, επιλέξτε **Αποθήκευση μιας εικόνας στο φάκελο Ο Υπολογιστής μου**.
- 3 Ακολουθήστε τις οδηγίες που εμφανίζονται στην οθόνη.

Αποστολή σαρωμένης εικόνας ή εγγράφου μέσω ηλεκτρονικού ταχυδρομείου

Για να στείλετε μέσω ηλεκτρονικού ταχυδρομείου εικόνες ή έγγραφα που έχουν σαρωθεί:

- 1 Ανοίξτε το επάνω κάλυμμα.
- 2 Τοποθετήστε το έγγραφο ή τη φωτογραφία που θέλετε να σαρώσετε με την πρόσοψη στραμμένη προς τη γυάλινη επιφάνεια του σαρωτή και βεβαιωθείτε ότι η επάνω αριστερή γωνία της μπροστινής πλευράς του στοιχείου ευθυγραμμίζεται με το βέλος στον εκτυπωτή. Για περισσότερες πληροφορίες, ανατρέξτε στην ενότητα «Τοποθέτηση του εγγράφου στη γυάλινη επιφάνεια του σαρωτή» στη σελίδα 24.
- 3 Κλείστε το επάνω κάλυμμα.
- 4 Επιλέξτε **Έναρξη→Προγράμματα ή Όλα τα προγράμματα→Εκτυπωτές Dell→Dell Photo AIO Printer 924→Κέντρο Όλα σε Ένα της Dell**.
Ανοίγει το **Κέντρο Όλα σε Ένα της Dell**.
- 5 Επιλέξτε **Άμεση προεπισκόπηση**.
- 6 Από την ενότητα **Εργαλεία παραγωγικότητας**, επιλέξτε **Αποστολή εικόνας σε φίλους μέσω ηλεκτρονικού ταχυδρομείου**.

- 7 Από το μενού **Τι έχετε τοποθετήσει στο σαρωτή;** επιλέξτε τον τύπο του αντικειμένου που έχετε τοποθετήσει.
- 8 Ακολουθήστε τις οδηγίες που εμφανίζονται στην οθόνη για να προετοιμάσετε τη φωτογραφία για αποστολή μέσω ηλεκτρονικού ταχυδρομείου.
- 9 Επιλέξτε **Επόμενο**.
- 10 Ανοίξτε το πρόγραμμα ηλεκτρονικού ταχυδρομείου που χρησιμοποιείτε, γράψτε ένα σημείωμα που θα συνοδεύει τη συνημμένη φωτογραφία και κατόπιν στείλτε την.

 **ΣΗΜΕΙΩΣΗ:** Αν έχετε απορίες σχετικά με την επισύναψη εγγράφων σε ένα μήνυμα ηλεκτρονικού ταχυδρομείου, συμβουλευθείτε τη Βοήθεια του προγράμματος ηλεκτρονικού ταχυδρομείου που χρησιμοποιείτε.

Μεγέθυνση ή σμίκρυνση εικόνων ή εγγράφων

Αν χρησιμοποιείτε τον εκτυπωτή *μαζί* με υπολογιστή, μπορείτε να μεγεθύνετε ή να σμικρύνετε ένα έγγραφο κατά 25-400 τοις εκατό χρησιμοποιώντας το κέντρο Όλα σε Ένα της Dell.

Αν χρησιμοποιείτε τον εκτυπωτή *χωρίς* υπολογιστή, μπορείτε να μεγεθύνετε ή να σμικρύνετε ένα έγγραφο κατά 25, 50, 100, 150 ή 200 τοις εκατό και χρησιμοποιώντας τις επιλογές προσαρμογής μεγέθους μέσω του πίνακα ελέγχου.

- 1 Τοποθετήστε το χαρτί. Για περισσότερες πληροφορίες, ανατρέξτε στην ενότητα «Τοποθέτηση χαρτιού» στη σελίδα 21.
- 2 Ανοίξτε το επάνω κάλυμμα.
- 3 Τοποθετήστε το έγγραφο ή τη φωτογραφία με την πρόσοψη στραμμένη προς τη γυάλινη επιφάνεια του σαρωτή και βεβαιωθείτε ότι η επάνω αριστερή γωνία της μπροστινής πλευράς του στοιχείου ευθυγραμμίζεται με το βέλος στον εκτυπωτή. Για περισσότερες πληροφορίες, ανατρέξτε στην ενότητα «Τοποθέτηση του εγγράφου στη γυάλινη επιφάνεια του σαρωτή» στη σελίδα 24.
- 4 Κλείστε το επάνω κάλυμμα.
- 5 Επιλέξτε **Έναρξη→Προγράμματα ή Όλα τα προγράμματα→Εκτυπωτές Dell→Dell Photo AIO Printer 924→Κέντρο Όλα σε Ένα της Dell**.
Ανοίγει το **Κέντρο Όλα σε Ένα της Dell**.
- 6 Επιλέξτε **Άμεση προεπισκόπηση**.
- 7 Από την ενότητα **Εργαλεία παραγωγικότητας**, επιλέξτε **Μεγέθυνση ή σμίκρυνση μιας εικόνας**.
- 8 Ακολουθήστε τις οδηγίες που εμφανίζονται στην οθόνη για να επιλέξετε το μέγεθος της νέας εικόνας.
- 9 Όταν ολοκληρώσετε την προσαρμογή της εικόνας, επιλέξτε **Άμεση εκτύπωση**.

Αποστολή fax

Για να στείλετε fax χρησιμοποιώντας τον συγκεκριμένο εκτυπωτή, πρέπει να τον έχετε συνδέσει σε έναν υπολογιστή με modem στον οποίο έχει εγκατασταθεί το Microsoft Fax. Πριν κάνετε οτιδήποτε άλλο, ελέγξτε αν υπάρχει το λογισμικό Microsoft Fax στον υπολογιστή σας:

Επιλέξτε **Έναρξη→Προγράμματα ή Όλα τα προγράμματα→Βοηθήματα→Επικοινωνίες**.

Για Windows XP:

- Αν δείτε την επιλογή «Φαξ» στη λίστα που εμφανίζεται, το Microsoft Fax είναι εγκατεστημένο στον υπολογιστή σας. Συνεχίστε με την ενότητα **«Ρύθμιση της «Κονσόλας φαξ» της Microsoft (Windows XP) ή της «Κονσόλας διαχείρισης της υπηρεσίας φαξ» (Windows 2000)» στη σελίδα 41.**
- Αν δεν υπάρχει η επιλογή «Φαξ» στη λίστα που εμφανίζεται, συνεχίστε με την ενότητα **«Εγκατάσταση της «Κονσόλας φαξ» της Microsoft σε Windows XP» στη σελίδα 41.**

Για Windows 2000, η «Κονσόλα Διαχείρισης της Υπηρεσίας Φαξ» εγκαθίσταται αυτόματα.

Εγκατάσταση της «Κονσόλας φαξ» της Microsoft σε Windows XP

- 1 Επιλέξτε **Έναρξη→Ρυθμίσεις→Πίνακας Ελέγχου**. Στην **Επιλογή κατηγορίας** επιλέξτε **Προσθήκη ή αφαίρεση προγραμμάτων**.

Ανοίγει το πλαίσιο διαλόγου **Προσθήκη ή αφαίρεση προγραμμάτων**.

- 2 Επιλέξτε **Προσθήκη ή αφαίρεση στοιχείων των Windows**.
- 3 Στη λίστα **Στοιχεία**, επιλέξτε το πλαίσιο **Υπηρεσίες φαξ**.
- 4 Επιλέξτε **Επόμενο**.
- 5 Επιλέξτε **Τέλος**.
- 6 Στο πλαίσιο διαλόγου **Προσθήκη ή αφαίρεση προγραμμάτων**, κάντε κλικ στο κουμπί **Κλείσιμο**.

Ρύθμιση της «Κονσόλας φαξ» της Microsoft (Windows XP) ή της «Κονσόλας διαχείρισης της υπηρεσίας φαξ» (Windows 2000)

Ρύθμιση για fax:

- 1 Επιλέξτε **Έναρξη→Προγράμματα ή Όλα τα προγράμματα→Βοηθήματα→Επικοινωνίες→Φαξ→Κονσόλα φαξ (Windows XP) ή Κονσόλα Διαχείρισης της Υπηρεσίας Φαξ (Windows 2000)**.
- 2 Στην οθόνη **Καλώς ορίσατε στη ρύθμιση Φαξ**, κάντε κλικ στο κουμπί **Επόμενο**.

- 3 Στην οθόνη **Πληροφορίες αποστολέα**, πληκτρολογήστε τις πληροφορίες που επιθυμείτε να εμφανίζονται στη συνοδευτική σελίδα του fax και, στη συνέχεια, κάντε κλικ στο κουμπί **Επόμενο**.
- 4 Στην οθόνη **Επιλογή συσκευής για αποστολή ή λήψη fax**, επιλέξτε το modem που έχετε εγκαταστήσει στον υπολογιστή από τη λίστα **Επιλέξτε τη συσκευή fax**.
- 5 Εάν θέλετε να απενεργοποιήσετε την αποστολή fax, καταργήστε το σημάδι επιλογής από το πλαίσιο ελέγχου **Ενεργοποίηση αποστολής**.
- 6 Επιλέξτε το κουμπί **Μη αυτόματη απάντηση** ή το κουμπί **Αυτόματη απάντηση μετά από** (καθορισμένο από τον χρήστη αριθμό κουδουνισμάτων).
- 7 Επιλέξτε το πλαίσιο ελέγχου **Ενεργοποίηση λήψης**, εάν θέλετε να λαμβάνετε fax.

 **ΣΗΜΕΙΩΣΗ:** Εάν επιλέξετε το πλαίσιο ελέγχου **Ενεργοποίηση λήψης** θα έχετε τη δυνατότητα να λαμβάνετε fax, αλλά μπορεί το modem του υπολογιστή να απαντά σε όλες τις κλήσεις και στην περίπτωση αυτή μπορεί να μην λαμβάνετε τα μηνύματα του τηλεφωνητή.

8 Επιλέξτε **Επόμενο**.

9 Στην οθόνη **Αναγνώριση συνδρομητή που στέλνει (TSID)**, πληκτρολογήστε τις πληροφορίες αναγνώρισης (συνήθως τον αριθμό του fax και το όνομα σας ή την επωνυμία της επιχείρησής σας) στο πλαίσιο **TSID**. Οι πληροφορίες αυτές θα εμφανιστούν στην περιοχή της κεφαλίδας των fax που στέλνετε και θα λειτουργήσουν ως αναγνώριση του δικού σας μηχανήματος fax για όποιον λάβει fax από εσάς.

 **ΣΗΜΕΙΩΣΗ:** Η συμπλήρωση του πεδίου TSID είναι υποχρεωτική σε μερικές περιοχές.

10 Επιλέξτε **Επόμενο**.

 **ΣΗΜΕΙΩΣΗ:** Τα βήματα 10-13 παρουσιάζονται μόνο εάν ενεργοποιήσατε τη λήψη fax από το μηχανήμα σας στο Βήμα 6.

11 Στην οθόνη **Αναγνώριση καλούμενου συνδρομητή (CSID)**, πληκτρολογήστε το CSID (επιβεβαιώνει πως το fax στέλνεται στον κατάλληλο παραλήπτη) που θέλετε στο πλαίσιο **CSID**.

12 Επιλέξτε **Επόμενο**.

13 Στην οθόνη **Επιλογές δρομολόγησης**, κάντε κλικ στο πλαίσιο ελέγχου **Αυτόματη εκτύπωση** εάν θέλετε να γίνεται αυτόματη εκτύπωση κάθε fax που λαμβάνετε. Μόλις επιλέξετε αυτό το πλαίσιο ελέγχου, επιλέξτε **Dell Photo AIO Printer 924** για να εκτυπώσετε το fax που ελήφθη.

 **ΣΗΜΕΙΩΣΗ:** Ο εκτυπωτής πρέπει να είναι ενεργοποιημένος και συνδεδεμένος στον υπολογιστή για να μπορεί να γίνει αυτόματη εκτύπωση των fax.

- 14 Κάντε κλικ για να επιλέξετε το πλαίσιο ελέγχου **Αποθήκευση αντιγράφου σε φάκελο** εάν θέλετε να δημιουργήσετε ένα αντίγραφο αρχείου για κάθε fax. Επιλέγοντας αυτό το πλαίσιο ελέγχου, έχετε τη δυνατότητα να καθορίζετε τη θέση αποθήκευσης για το αντίγραφο του fax.
- 15 Επιλέξτε **Επόμενο**.
- 16 Επιβεβαιώστε τις παραμέτρους ρύθμισης της λίστας **Σύνοψη ρυθμίσεων** και, στη συνέχεια, κάντε κλικ στο κουμπί **Τέλος**.
Είστε πλέον έτοιμοι να λάβετε ή να στείλετε fax.

Αποστολή ενός εγγράφου με fax

Για να στείλετε με fax ένα έγγραφο μίας ή πολλών σελίδων, χρησιμοποιήστε το **Κέντρο Όλα σε Ένα της Dell**.

- 1 Ενεργοποιήστε τον εκτυπωτή και τον υπολογιστή σας και βεβαιωθείτε ότι είναι συνδεδεμένοι μεταξύ τους. Βεβαιωθείτε ότι το modem του υπολογιστή σας είναι συνδεδεμένο σε μια ενεργή αναλογική τηλεφωνική γραμμή. Αν χρησιμοποιείτε υπηρεσίες πρόσβασης ευρείας ζώνης με τεχνολογία DSL στο ίδιο τηλέφωνο που χρησιμοποιείτε για το fax, πρέπει να έχετε εγκαταστήσει και ένα φίλτρο DSL. Για πληροφορίες, επικοινωνήστε με την υπηρεσία παροχής Internet που χρησιμοποιείτε.
- 2 Τοποθετήστε το έγγραφό σας στη γυάλινη επιφάνεια σάρωσης και βεβαιωθείτε ότι η επάνω αριστερή γωνία του ευθυγραμμίζεται με το βέλος στον εκτυπωτή.
- 3 Επιλέξτε **Έναρξη**→**Προγράμματα** ή **Όλα τα προγράμματα**→**Εκτυπωτές Dell**→**Dell Photo AIO Printer 924**→**Κέντρο Όλα σε Ένα της Dell**.

Ανοίγει το **Κέντρο Όλα σε Ένα της Dell**.

- 4 Στο **Κέντρο Όλα σε Ένα της Dell** έχετε τις εξής δυνατότητες:
 - Στην ενότητα **Σάρωση** ή **Αποστολή fax**, μπορείτε να στείλετε ένα fax μίας ή πολλών σελίδων. Κάντε πρώτα τις προσαρμογές σας στην εργασία fax απαντώντας στις ερωτήσεις που εμφανίζονται στην οθόνη.
Για να στείλετε ένα fax μίας σελίδας, επιλέξτε **Άμεση αποστολή fax**.
Για να στείλετε ένα fax πολλών σελίδων, επιλέξτε **Σύνθετες ρυθμίσεις**→**Σάρωση πολλών στοιχείων πριν από την έξοδο**→**OK**.
 - Στην ενότητα **Εργαλεία παραγωγικότητας**, επιλέξτε **Αποστολή εικόνας μέσω fax** και ακολουθήστε τις οδηγίες που εμφανίζονται στην οθόνη.

 **ΣΗΜΕΙΩΣΗ:** Μία από τις ερωτήσεις που εμφανίζονται στην οθόνη είναι αν υπάρχουν περισσότερες από μία σελίδες. Αν το fax περιλαμβάνει πολλές σελίδες, πρέπει να επιλέξετε **Ναι**, να εμφανίζεται ερώτηση για κάθε σελίδα.

Αποστολή ηλεκτρονικών εγγράφων με fax

- 1 Έχοντας ανοιχτό το αρχείο, επιλέξτε **Αρχείο**→**Εκτύπωση**.
- 2 Στη λίστα εκτυπωτών, επιλέξτε **Fax**.
- 3 Επιλέξτε **Εκτύπωση** και ακολουθήστε τις οδηγίες που εμφανίζονται στην οθόνη.

Λήψη φαξ χρησιμοποιώντας την «Κονσόλα φαξ» ή την «Κονσόλα διαχείρισης της υπηρεσίας φαξ».

- 1 Βεβαιωθείτε ότι ο ακροδέκτης πρίζας στο modem του υπολογιστή είναι συνδεδεμένος με μια ενεργή τηλεφωνική γραμμή.
- 2 Επιλέξτε **Έναρξη**→**Προγράμματα** ή **Όλα τα προγράμματα**→**Βοηθήματα**→**Επικοινωνίες**→**Φαξ**.
- 3 Επιλέξτε **Κονσόλα φαξ** ή **Κονσόλα διαχείρισης της υπηρεσίας φαξ**.

Αν επιλέξατε το πλαίσιο ελέγχου **Ενεργοποίηση λήψης** κατά τη ρύθμιση των παραμέτρων για την «Κονσόλα φαξ» ή την «Κονσόλα διαχείρισης της υπηρεσίας φαξ», μπορείτε πλέον να λάβετε fax.

 **ΣΗΜΕΙΩΣΗ:** Εάν επιλέξετε το πλαίσιο ελέγχου **Ενεργοποίηση λήψης** θα έχετε τη δυνατότητα να λαμβάνετε fax, αλλά μπορεί το modem του υπολογιστή να απαντά σε όλες τις κλήσεις και στην περίπτωση αυτή μπορεί να μην λαμβάνετε τα μηνύματα του τηλεφωνητή.

Προβολή απεσταλμένων και εισερχόμενων fax χρησιμοποιώντας την «Κονσόλα φαξ» ή την «Κονσόλα διαχείρισης της υπηρεσίας φαξ».

 **ΣΗΜΕΙΩΣΗ:** Στην «Κονσόλα φαξ» μπορείτε να δείτε μόνο τα fax που έχουν σταλεί και ληφθεί μέσω αυτής της κονσόλας.

- 1 Επιλέξτε **Έναρξη**→**Προγράμματα** ή **Όλα τα προγράμματα**→**Βοηθήματα**→**Επικοινωνίες**→**Φαξ**.
- 2 Επιλέξτε **Κονσόλα φαξ** ή **Κονσόλα διαχείρισης της υπηρεσίας φαξ**.

Μπορείτε να δείτε τα fax που έχουν ληφθεί στο φάκελο **Εισερχόμενα** και τα fax που έχουν σταλεί στο φάκελο **Απεσταλμένα**.

Προβολή κατάστασης ενός fax χρησιμοποιώντας την «Κονσόλα φαξ» ή την «Κονσόλα διαχείρισης της υπηρεσίας φαξ».

- 1 Επιλέξτε Έναρξη→Προγράμματα ή Όλα τα προγράμματα→Βοηθήματα→Επικοινωνίες→Φαξ.
- 2 Επιλέξτε Κονσόλα φαξ ή Κονσόλα διαχείρισης της υπηρεσίας φαξ.
- 3 Εμφανίζονται οι εξής φάκελοι:
 - **Εισερχόμενα φαξ** — fax που λαμβάνετε εκείνη τη στιγμή
 - **Εισερχόμενα** — fax που έχουν ληφθεί
 - **Εξερχόμενα** — fax που έχουν προγραμματιστεί για αποστολή
 - **Απεσταλμένα** — fax που έχουν αποσταλεί επιτυχώς
- 4 Κάντε κλικ στο φάκελο που θέλετε
- 5 Στο δεξιό τμήμα του παραθύρου, κάντε κλικ στο fax του οποίου την κατάσταση θέλετε να ελέγξετε και στη συνέχεια επιλέξτε Προτιμήσεις ή Ιδιότητες.
- 6 Επιλέξτε την καρτέλα Γενικά και ελέγξτε τη γραμμή κατάστασης.
- 7 Επιλέξτε Κλείσιμο όταν τελειώσετε.

Αλλαγή των παραμέτρων για τις λειτουργίες fax

- 1 Επιλέξτε Έναρξη→Προγράμματα ή Όλα τα προγράμματα→Βοηθήματα→Επικοινωνίες→Φαξ και στη συνέχεια επιλέξτε Κονσόλα φαξ.
- 2 Στην «Κονσόλα φαξ», επιλέξτε Ρύθμιση παραμέτρων φαξ από το μενού Εργαλεία για να εκκινήσετε τον «Οδηγό ρύθμισης παραμέτρων φαξ».

Παρουσίαση του λογισμικού

Το λογισμικό του εκτυπωτή περιλαμβάνει τα εξής:

- Το **Κέντρο Όλα σε Ένα της Dell** — Σας επιτρέπει να εκτελείτε διάφορες εργασίες σάρωσης, αντιγραφής λήψης/αποστολής fax και εκτύπωσης χρησιμοποιώντας έγγραφα και εικόνες που έχουν σαρωθεί πρόσφατα ή που ήταν αποθηκευμένα από πριν.
- **Προτιμήσεις εκτύπωσης** — Σας επιτρέπει να προσαρμόζετε τις ρυθμίσεις του εκτυπωτή.
- **Dell Picture Studio™** — Σας επιτρέπει να διαχειρίζεστε, να επεξεργάζεστε, να προβάλλετε, να εκτυπώνετε και να μετατρέπετε φωτογραφίες και άλλα είδη εικόνων.
- **Dell Ink Management System™** — Σας προειδοποιεί όταν είναι χαμηλή η στάθμη του μελανιού στον εκτυπωτή σας.

Χρήση του Κέντρου Όλα σε Ένα της Dell

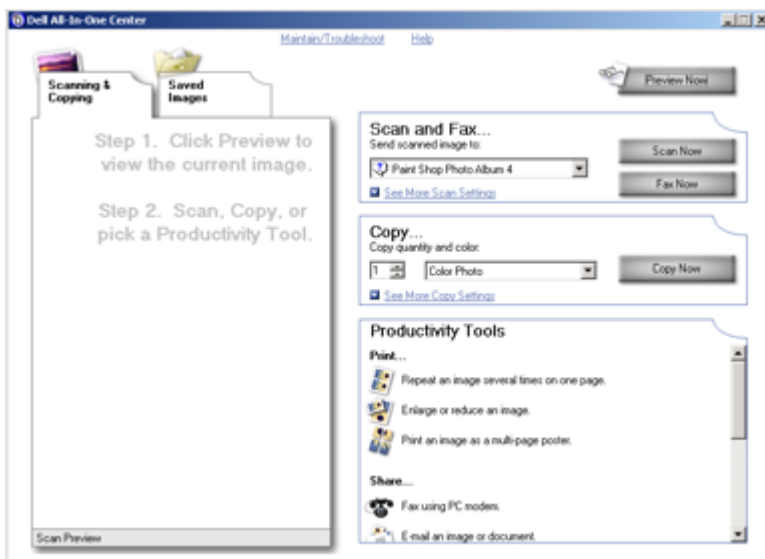

Το **Κέντρο Όλα σε Ένα της Dell** σας επιτρέπει:

- Να εκτελείτε σάρωση, αντιγραφή, αποστολή fax και να χρησιμοποιείτε τα εργαλεία παραγωγικότητας.
- Να επιλέξετε που θέλετε να στείλετε τη σαρωμένη εικόνα.
- Να επιλέξετε την ποσότητα και το χρώμα για τα αντίγραφα σας.
- Να έχετε πρόσβαση σε πληροφορίες σχετικά με την αντιμετώπιση προβλημάτων και τη συντήρηση.
- Να προβάλετε σε προεπισκόπηση τις εικόνες που θέλετε να εκτυπώσετε ή να αντιγράψετε.
- Να διαχειρίζεστε φωτογραφίες (να τις αντιγράφετε σε φακέλους, να τις εκτυπώνετε, να εκτελείτε δημιουργικές εργασίες αντιγραφής).

Να έχετε πρόσβαση στο **Κέντρο Όλα σε Ένα της Dell**:

Επιλέξτε **Έναρξη**→**Προγράμματα** ή **Όλα τα προγράμματα**→**Εκτυπωτές Dell**→**Dell Photo AIO Printer 924**→**Κέντρο Όλα σε Ένα της Dell**.

Το Κέντρο Όλα σε Ένα της Dell περιλαμβάνει τέσσερις κύριες ενότητες: **Σάρωση ή αποστολή fax, Αντιγραφή, Εργαλεία παραγωγικότητας και Προεπισκόπηση**.

Σε αυτή την ενότητα:	Μπορείτε:
Σάρωση ή αποστολή fax	<ul style="list-style-type: none"> • Να επιλέξετε το πρόγραμμα στο οποίο θέλετε να στείλετε τη σαρωμένη εικόνα. • Να επιλέξετε τον τύπο της εικόνας που σαρώνεται. • Να επιλέξετε πώς θα χρησιμοποιήσετε το αντικείμενο σάρωσης. • Να επιλέξετε Άμεση αποστολή fax. <p>ΣΗΜΕΙΩΣΗ: Επιλέξτε Βλέπε περισσότερες ρυθμίσεις σάρωσης για να δείτε όλες τις ρυθμίσεις.</p>
Αντιγραφή	<ul style="list-style-type: none"> • Να επιλέξετε την ποσότητα και το χρώμα για τα αντίγραφα σας. • Να επιλέξετε μια ρύθμιση ποιότητας για τα αντίγραφα σας. • Να προσαρμόσετε το μέγεθος της περιοχής σάρωσης. • Να επιλέξετε πιο φωτεινή ή πιο σκούρα απόδοση για τα αντίγραφα που δημιουργείτε (αυτό μπορεί να γίνει και μέσω του πίνακα ελέγχου). • Να μεγεθύνετε ή να σμικρύνετε τα αντίγραφα σας. <p>ΣΗΜΕΙΩΣΗ: Επιλέξτε Βλέπε περισσότερες ρυθμίσεις αντιγραφής για να δείτε όλες τις ρυθμίσεις.</p>

Σε αυτή την ενότητα:**Μπορείτε:**

Εργασία παραγωγικότητας

- Να κάνετε μεγέθυνση ή σμίκρυνση μιας εικόνας.
- Να επιλέξετε επανάληψη μιας εικόνας στην ίδια σελίδα.
- Να εκτυπώσετε μια εικόνα ως πολυσέλιδη αφίσα.
- Να στείλετε fax μέσω του modem του υπολογιστή σας.
- Να στείλετε μια εικόνα μέσω ηλεκτρονικού ταχυδρομείου.
- Να αποθηκεύσετε μια εικόνα στον υπολογιστή σας.
- Να επεξεργαστείτε κείμενο που βρίσκεται σε σαρωμένο έγγραφο (Οπτική αναγνώριση χαρακτήρων).
- Να τροποποιήσετε μια εικόνα με ένα πρόγραμμα επεξεργασίας φωτογραφιών.

Προεπισκόπηση

- Να επιλέξετε ένα τμήμα της εικόνας προεπισκόπησης για σάρωση.
 - Να δείτε μια εικόνα όπως θα εκτυπωθεί ή θα αντιγραφεί.
-

Για περισσότερες πληροφορίες σχετικά με το Κέντρο Όλα σε Ένα της Dell, κάντε κλικ στη **Βοήθεια** στο Κέντρο Όλα σε Ένα της Dell.

Χρήση προτιμήσεων εκτύπωσης

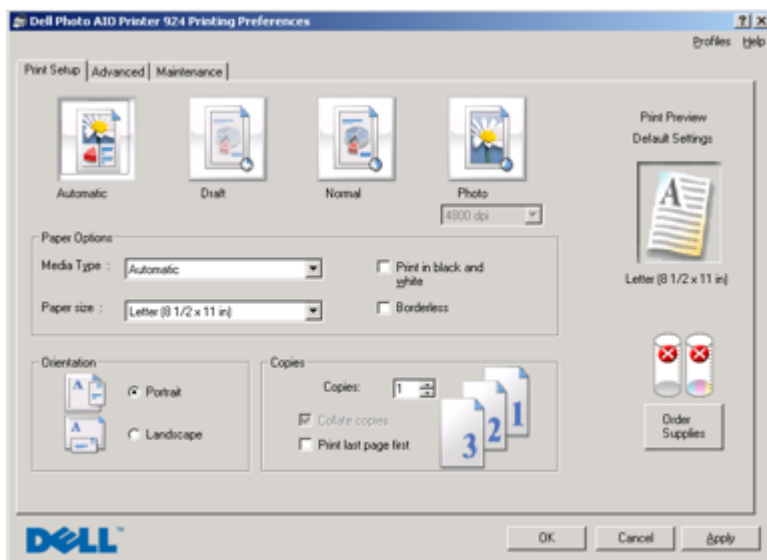

Προτιμήσεις εκτύπωσης — σας επιτρέπει να αλλάζετε τις διάφορες ρυθμίσεις του εκτυπωτή. Μπορείτε να αλλάξετε τις ρυθμίσεις στις **Ιδιότητες εκτύπωσης** ανάλογα με τον τύπο της εργασίας που θέλετε να εκτελέσετε.

Για να μεταβείτε στις **Προτιμήσεις εκτύπωσης**:

- 1 Ενώ το έγγραφο είναι ανοιχτό, επιλέξτε **Αρχείο→Εκτύπωση**.
Εμφανίζεται το πλαίσιο διαλόγου **Εκτύπωση**.
- 2 Από το πλαίσιο διαλόγου **Εκτύπωση**, επιλέξτε **Προτιμήσεις, Ιδιότητες, Επιλογές ή Ρύθμιση παραμέτρων** (ανάλογα με το πρόγραμμα ή το λειτουργικό σύστημα που χρησιμοποιείτε).
Εμφανίζεται το πλαίσιο διαλόγου **Προτιμήσεις εκτύπωσης**.

Για να μεταβείτε στις **Προτιμήσεις εκτύπωσης** όταν δεν είναι ανοικτό κάποιο έγγραφο:

- 1 Στα Windows XP, επιλέξτε **Έναρξη→Πίνακας Ελέγχου→Εκτυπωτές και άλλο υλικό→Εκτυπωτές και φαξ**.
Στα Windows 2000, επιλέξτε **Έναρξη→Ρυθμίσεις→Εκτυπωτές**.
- 2 Κάντε δεξί κλικ στο εικονίδιο του εκτυπωτή και στη συνέχεια επιλέξτε **Προτιμήσεις εκτύπωσης**.

 **ΣΗΜΕΙΩΣΗ:** Οι αλλαγές που κάνετε στις ρυθμίσεις του εκτυπωτή από το φάκελο **Εκτυπωτές** γίνονται οι προεπιλεγμένες ρυθμίσεις που χρησιμοποιούνται για τα περισσότερα προγράμματα.

Καρτέλες προτιμήσεων εκτύπωσης

Οι Προτιμήσεις εκτύπωσης περιλαμβάνουν τρεις κύριες καρτέλες.

Καρτέλα	Επιλογές
Παράμετροι εκτύπωσης	Ποιότητα/Ταχύτητα — Επιλέξτε Αυτόματη, Πρόχειρη, Κανονική ή Φωτογραφία ανάλογα με την ποιότητα εκτύπωσης που θέλετε. Με την Πρόχειρη ρύθμιση γίνεται ταχύτερη εκτύπωση αλλά δεν πρέπει να την επιλέγετε όταν έχετε τοποθετήσει κασέτα εκτύπωσης φωτογραφιών.
	Τύπος μέσου — Σας επιτρέπει να ορίσετε με μη αυτόματο τρόπο τον τύπο χαρτιού ή να ενεργοποιήσετε την αυτόματη αναγνώριση τύπου χαρτιού με τον αισθητήρα εκτυπωτή.
	Μέγεθος χαρτιού — Επιλέγετε το μέγεθος και τον τύπο χαρτιού.
	Ασπρόμαυρη εκτύπωση έγχρωμων εικόνων — Εκτυπώνονται ασπρόμαυρα οι έγχρωμες εικόνες σας για να εξοικονομήσετε μελάνι στην κασέτα έγχρωμης εκτύπωσης. ΣΗΜΕΙΩΣΗ: Δεν μπορείτε να ενεργοποιήσετε αυτή την επιλογή αν έχετε επιλέξει τη ρύθμιση Κασέτα έγχρωμης εκτύπωσης για όλες τις ασπρόμαυρες εκτυπώσεις .
	Προσανατολισμός — Επιλέγετε τον τρόπο διάταξης του εγγράφου στην τυπωμένη σελίδα. Μπορείτε να εκτυπώσετε χρησιμοποιώντας κάθετο ή οριζόντιο προσανατολισμό.
	Πολλά αντίγραφα — Προσαρμόζετε τον τρόπο με τον οποίο θα εκτυπωθούν τα φωτοαντίγραφα μίας εργασίας εκτύπωσης: Συρραφή, Κανονική ή Εκτύπωση πρώτα της τελευταίας σελίδας .
Σύνθετες ρυθμίσεις	Εκτύπωση διπλής όψης — Επιλέξτε αυτή τη ρύθμιση για να εκτυπώσετε και στις δύο πλευρές του χαρτιού.
	Διάταξη — Επιλέξτε Κανονική, Χαρτί Banner, Αντικατοπτρισμός, Ν σε ένα φύλλο, Αφίσα, Βιβλίο ή Χωρίς περίγραμμα .
	Αυτόματη ρύθμιση ευκρίνειας εικόνας — Επιλέγεται αυτόματα το καλύτερο δυνατό επίπεδο ευκρίνειας της εικόνας με βάση το περιεχόμενό της.
	Περισσότερες επιλογές — Σας επιτρέπει να καθορίζετε τις ρυθμίσεις Τρόπος εμφάνισης και Ολοκλήρωση εκτύπωσης .

Καρτέλα	Επιλογές
Συντήρηση	Τοποθέτηση κασετών μελανιού
	Καθαρισμός κασετών εκτύπωσης.
	Ευθυγράμμιση κασετών εκτύπωσης
	Εκτύπωση δοκιμαστικής σελίδας
	Υποστήριξη δικτύου
	Αφαίρεση υπολειμμάτων ιαπωνικής ταχυδρομικής κάρτας

Χρήση του Dell Picture Studio

Στο Dell Picture Studio, μπορείτε να εξερευνήσετε τις δυνατότητες της ψηφιακής φωτογραφίας και να μάθετε πώς μπορείτε να οργανώσετε, να δημιουργήσετε ή να εκτυπώσετε φωτογραφίες. Το Dell Picture Studio περιλαμβάνει τρεις λειτουργίες:

- Το Paint Shop Photo Album 5

Επιλέξτε **Έναρξη**→**Προγράμματα** ή **Όλα τα προγράμματα**→**Dell Picture Studio 3**→**Paint Shop Photo Album 5**→**Paint Shop Photo Album 5**.

- Paint Shop Pro Studio

Επιλέξτε **Έναρξη**→**Προγράμματα** ή **Όλα τα προγράμματα**→**Dell Picture Studio 3**→**Paint Shop Pro Studio**→**Jasc Paint Shop Pro Studio**.

- Dell.Shutterfly.com - Online Print Service

Επιλέξτε **Έναρξη**→**Προγράμματα** ή **Όλα τα προγράμματα**→**Dell Picture Studio 3**→**Dell.Shutterfly.com - Online Print Service**.



ΣΗΜΕΙΩΣΗ: Ανάλογα με το λειτουργικό σύστημα που χρησιμοποιείτε, μερικά ή όλα τα προγράμματα ενδέχεται να μην είναι διαθέσιμα.

Σύστημα διαχείρισης μελανιού της Dell

Κάθε φορά που εκτυπώνετε μια εργασία, εμφανίζεται μια οθόνη προόδου για την εκτύπωση, στην οποία απεικονίζεται η πρόοδος της εργασίας εκτύπωσης καθώς και η ποσότητα μελανιού και ο αριθμός των σελίδων που απομένουν, κατά προσέγγιση, για εκτύπωση. Ο μετρητής σελίδων δεν εμφανίζεται κατά τη χρήση της κασέτας για τις πρώτες 50 σελίδες, μέχρι να γίνουν αντιληπτές οι συνήθειες εκτύπωσης ώστε να είναι εφικτή μια πιο ακριβής καταμέτρηση. Ο αριθμός των σελίδων που απομένουν αλλάζει ανάλογα με τον τύπο των εργασιών εκτύπωσης που εκτελεί ο εκτυπωτής.

Όταν η στάθμη του μελανιού στις κασέτες είναι χαμηλή, εμφανίζεται στην οθόνη το προειδοποιητικό μήνυμα **Χαμηλή στάθμη μελανιού** κάθε φορά που προσπαθείτε να εκτυπώσετε. Αν δεν τοποθετήσετε καινούργια κασέτα μελανιού, αυτό το προειδοποιητικό μήνυμα θα εμφανίζεται κάθε φορά που εκτυπώνετε. Για περισσότερες πληροφορίες σχετικά με την αντικατάσταση των κασετών μελανιού, ανατρέξτε στην ενότητα «Αντικατάσταση κασετών μελανιού» στη σελίδα 55.

Όταν είναι άδεια η μία ή και οι δύο κασέτες μελανιού, εμφανίζεται στην οθόνη το παράθυρο **Αντικατάσταση κασέτας** όταν προσπαθείτε να εκτυπώσετε. Αν συνεχίσετε την εκτύπωση, η συγκεκριμένη εργασία μπορεί να μην εκτυπωθεί όπως θέλετε.

Σε περίπτωση που είναι άδεια η κασέτα μελανιού ασπρόμαυρης εκτύπωσης, μπορείτε να επιλέξετε να γίνει ασπρόμαυρη εκτύπωση από την κασέτα μελανιού έγχρωμης εκτύπωσης (Επεξεργασία ασπρόμαυρης εκτύπωσης) ενεργοποιώντας τη ρύθμιση **Ολοκλήρωση εκτύπωσης** πριν επιλέξετε **Συνέχιση εκτύπωσης**. Αν επιλέξετε **Ολοκλήρωση εκτύπωσης** και κάνετε κλικ στο κουμπί **Συνέχιση εκτύπωσης**, η «Επεξεργασία ασπρόμαυρης εκτύπωσης» χρησιμοποιείται για όλες τις ασπρόμαυρες εκτυπώσεις μέχρι να αντικατασταθεί η κασέτα ασπρόμαυρης εκτύπωσης ή μέχρι να απενεργοποιηθεί η επιλογή **Περισσότερες επιλογές**, που βρίσκεται στην καρτέλα **Σύνθετες ρυθμίσεις** στις **Προτιμήσεις εκτύπωσης**. Το παράθυρο διαλόγου **Αντικατάσταση κασέτας** σταματάει να εμφανίζεται μόλις αντικαταστήσετε την κασέτα στην οποία είναι χαμηλή η στάθμη του μελανιού. Μόλις τοποθετηθεί μια καινούργια ή διαφορετική κασέτα, ενεργοποιείται αυτόματα η αρχική ρύθμιση για το πλαίσιο ελέγχου **Ολοκλήρωση εκτύπωσης**.



Απεγκατάσταση και επανεγκατάσταση του λογισμικού

Σε περίπτωση που ο εκτυπωτής δεν λειτουργεί κανονικά ή εμφανίζονται μηνύματα σφαλμάτων επικοινωνίας όταν τον χρησιμοποιείτε, μπορείτε να απεγκαταστήσετε και να επανεγκαταστήσετε το λογισμικό του.

- 1 Επιλέξτε **Έναρξη**→**Προγράμματα** ή **Όλα τα προγράμματα**→**Εκτυπωτές Dell**→**Dell Photo AIO Printer 924**→**Απεγκατάσταση του Dell Photo AIO Printer 924**.
- 2 Ακολουθήστε τις οδηγίες που εμφανίζονται στην οθόνη.
- 3 Επανεκκινήστε τον υπολογιστή σας.
- 4 Τοποθετήστε το CD με τα προγράμματα οδήγησης και τα βοηθητικά προγράμματα *Drivers and Utilities* και στη συνέχεια ακολουθήστε τις οδηγίες που εμφανίζονται στην οθόνη.

Αν δεν εμφανιστεί η οθόνη εγκατάστασης:

- α Στα *Windows XP*, επιλέξτε **Έναρξη**→**Ο υπολογιστής μου**.

Στα *Windows 2000*, κάντε διπλό κλικ στο εικονίδιο **Ο υπολογιστής μου** στην επιφάνεια εργασίας σας.

- β Κάντε διπλό κλικ στο εικονίδιο της **μονάδας CD-ROM**. Αν χρειαστεί, κάντε διπλό κλικ στο **setup.exe**.
- γ Όταν εμφανιστεί η οθόνη εγκατάστασης του λογισμικού, επιλέξτε **Προσωπική εγκατάσταση** ή **Εγκατάσταση σε δίκτυο**.
- δ Ακολουθήστε τις οδηγίες που εμφανίζονται στην οθόνη για να ολοκληρώσετε την εγκατάσταση.

Συντήρηση κασετών μελανιού

Αντικατάσταση κασετών μελανιού

⚠ Πριν εκτελέσετε οποιαδήποτε από τις διαδικασίες που αναφέρονται σε αυτή την ενότητα, διαβάστε και ακολουθήστε τις οδηγίες της ενότητας «ΠΡΟΣΟΧΗ: ΟΔΗΓΙΕΣ ΑΣΦΑΛΕΙΑΣ» στη σελίδα 9.

Οι κασέτες μελανιού της Dell διατίθενται μόνο μέσω της Dell. Μπορείτε να παραγγείλετε περισσότερες κασέτες μελανιού μέσω Internet στη διεύθυνση www.dell.com/supplies ή από το τηλέφωνο. Για τηλεφωνική παραγγελία, ανατρέξτε στην ενότητα «Παραγγελία αναλωσίμων» στη σελίδα 2.

Η Dell συνιστά τη χρήση κασετών μελανιού Dell για τον εκτυπωτή σας. Η Dell δεν καλύπτει με εγγύηση προβλήματα που προκαλούνται από τη χρήση εξαρτημάτων, ανταλλακτικών ή συστατικών στοιχείων που δεν παρέχονται από την Dell.

- 1 Ενεργοποιήστε τον εκτυπωτή.
- 2 Ανασηκώστε τη μονάδα εκτύπωσης και τοποθετήστε το στήριγμα του σαρωτή ανάμεσα στις προεξοχές για να παραμείνει η μονάδα ανοικτή.

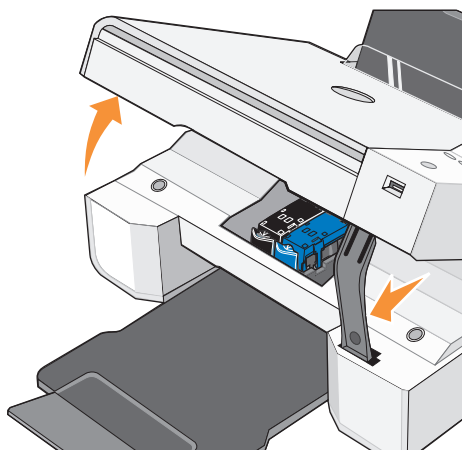

Ο φορέας της κασέτας μελανιού μετακινείται και σταματά στη θέση φόρτωσης, εκτός αν τη συγκεκριμένη στιγμή ο εκτυπωτής εκτελεί κάποια άλλη λειτουργία.

- 3 Πιέστε προς τα κάτω το μοχλό της κασέτας για να ανασηκωθεί το κάθε καπάκι της.

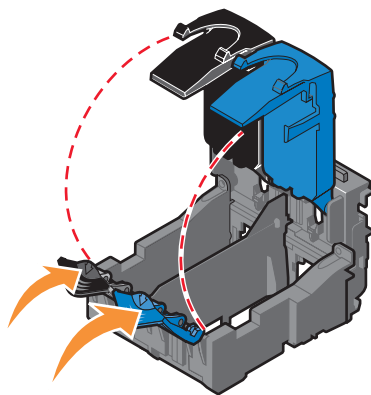

- 4 Αφαιρέστε τις παλιές κασέτες μελανιού.

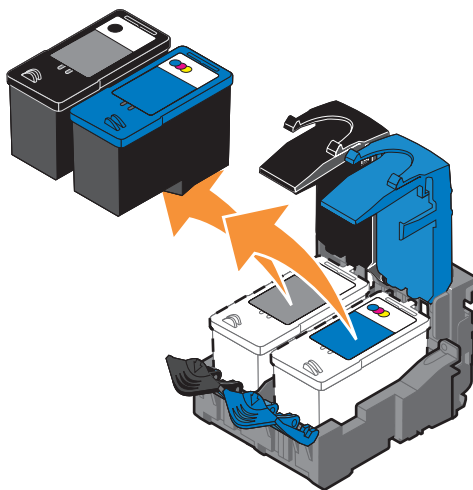

- 5 Φυλάξτε τις κασέτες σε αεροστεγή συσκευασία, όπως η μονάδα αποθήκευσης που παρέχεται μαζί με την κασέτα εκτύπωσης φωτογραφιών ή απορρίψτε τις με τον ενδεδειγμένο τρόπο.

- 6 Αν τοποθετείτε καινούριες κασέτες μελανιού, αφαιρέστε το αυτοκόλλητο και τη διαφανή ταινία από το πίσω και το κάτω μέρος κάθε κασέτας.

ΣΗΜΕΙΩΣΗ: Οι κασέτες που απεικονίζονται παρακάτω είναι ασπρόμαυρης και έγχρωμης εκτύπωσης (χρησιμοποιούνται για κανονική εκτύπωση). Για εκτύπωση φωτογραφιών, χρησιμοποιήστε μια κασέτα εκτύπωσης φωτογραφιών και μια κασέτα έγχρωμης εκτύπωσης.

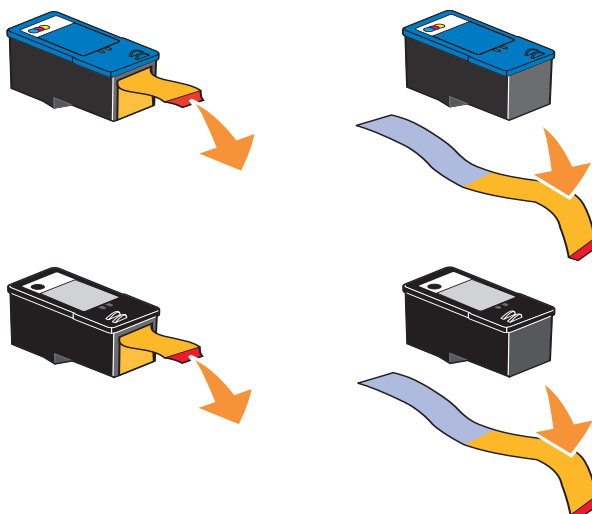

- 7 Τοποθετήστε τις νέες κασέτες μελανιού. Βεβαιωθείτε ότι η κασέτα μελανιού ασπρόμαυρης εκτύπωσης ή εκτύπωσης φωτογραφιών έχει τοποθετηθεί και ασφαλίσει στον αριστερό φορέα και η κασέτα έγχρωμης εκτύπωσης στο δεξιό.

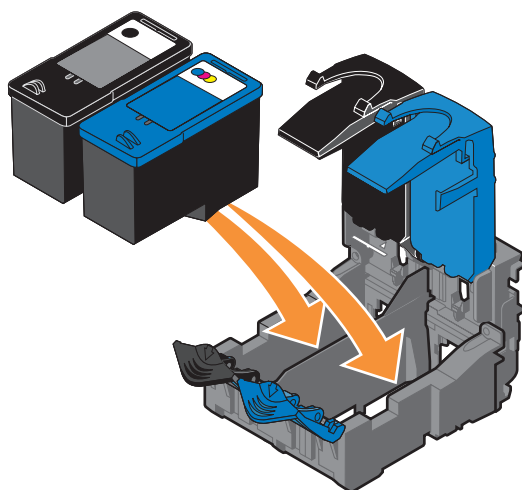

8 Κλείστε όλα τα καπάκια.

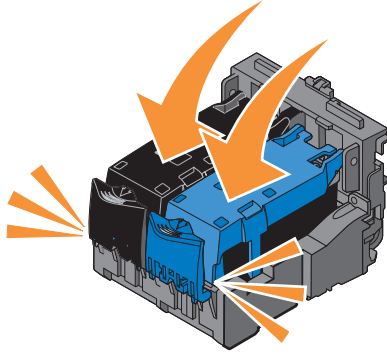

9 Ανασηκώστε τη μονάδα εκτύπωσης και κρατήστε το στήριγμα του σαρωτή προς τα επάνω χαμηλώνοντας τη μονάδα μέχρι να κλείσει τελείως.

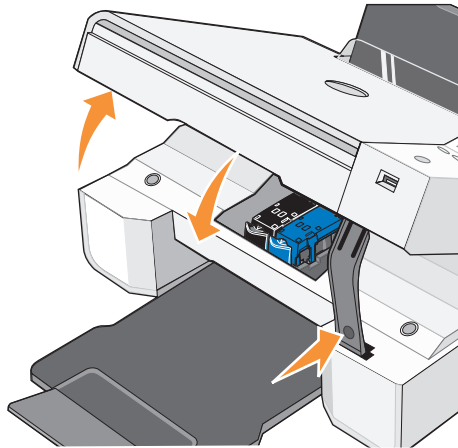

Ευθυγράμμιση κασετών μελανιού

Κάθε φορά που τοποθετείτε ή αντικαθιστάτε τις κασέτες μελανιού, ο εκτυπωτής εμφανίζει αυτόματα μήνυμα για να τις ευθυγραμμίσετε. Για να βεβαιωθείτε ότι οι κασέτες μελανιού είναι ευθυγραμμισμένες, μπορείτε να εκτυπώσετε μια σελίδα ευθυγράμμισης. Αφού κλείσετε τη μονάδα εκτύπωσης, πατήστε το κουμπί **μενού** . Η σελίδα ευθυγράμμισης αρχίζει να εκτυπώνεται. Κατά την εκτύπωση, εμφανίζεται στην οθόνη του πίνακα ελέγχου το μήνυμα Εκτύπωση σελίδας ευθυγράμμισης. Μόλις ολοκληρωθεί η εκτύπωση, εμφανίζεται το μήνυμα Η αυτόματη ευθυγράμμιση ολοκληρώθηκε. Μετά από αυτό, οι κασέτες μελανιού έχουν ευθυγραμμιστεί εξασφαλίζοντας βέλτιστη ποιότητα εκτύπωσης.

Επίσης, ίσως χρειαστεί να ευθυγραμμίσετε τις κασέτες μελανιού όταν δεν τυπώνονται σωστά οι χαρακτήρες ή αν δεν γίνεται στοίχιση στο αριστερό περιθώριο ή όταν οι κάθετες ή ευθείες γραμμές είναι κυματιστές.

Για να ευθυγραμμίσετε τις κασέτες:

- 1 Τοποθετήστε απλό χαρτί. Για περισσότερες πληροφορίες, ανατρέξτε στην ενότητα «Τοποθέτηση χαρτιού» στη σελίδα 21.
- 2 Στα *Windows XP*, επιλέξτε Έναρξη→Πίνακας Ελέγχου→Εκτυπωτές και άλλο υλικό→Εκτυπωτές και φαξ.
Στα *Windows 2000*, επιλέξτε Έναρξη→Ρυθμίσεις→Εκτυπωτές.
- 3 Κάντε δεξί κλικ στο εικονίδιο Dell Photo AIO Printer 924.
- 4 Επιλέξτε Προτιμήσεις εκτύπωσης.
Εμφανίζεται το πλαίσιο διαλόγου Προτιμήσεις εκτύπωσης.
- 5 Επιλέξτε την καρτέλα Συντήρηση.
- 6 Επιλέξτε Ευθυγράμμιση κασετών εκτύπωσης.
- 7 Επιλέξτε Εκτύπωση.
Οι κασέτες ευθυγραμμίζονται καθώς εκτυπώνεται η σελίδα.

Καθαρισμός των ακροφυσίων των κασετών μελανιού

Τα ακροφύσια ενδέχεται να χρειάζονται καθαρισμό, όταν:

- Λευκές γραμμές εμφανίζονται σε γραφικά ή σε αμιγώς μαύρες περιοχές.
- Η εκτύπωση έχει μουντζούρες ή είναι πολύ σκούρα.
- Τα χρώματα είναι αχνά, δεν εκτυπώνονται ή δεν εκτυπώνονται παντού.
- Οι κάθετες γραμμές είναι τραχείς ή οι άκρες δεν είναι ευθυγραμμισμένες.

Για να καθαρίσετε τα ακροφύσια των κασετών μελανιού:

- 1 Τοποθετήστε *απλό χαρτί*. Για περισσότερες πληροφορίες, ανατρέξτε στην ενότητα «Τοποθέτηση χαρτιού» στη σελίδα 21.
- 2 Στα *Windows XP*, επιλέξτε **Έναρξη**→**Πίνακας Ελέγχου**→**Εκτυπωτές και άλλο υλικό**→**Εκτυπωτές και φαξ**.
Στα *Windows 2000*, επιλέξτε **Έναρξη**→**Ρυθμίσεις**→**Εκτυπωτές**.
- 3 Κάντε δεξί κλικ στο εικονίδιο Dell Photo AIO Printer 924.
- 4 Επιλέξτε **Προτιμήσεις εκτύπωσης**.
Εμφανίζεται το πλαίσιο διαλόγου **Προτιμήσεις εκτύπωσης**.
- 5 Επιλέξτε την καρτέλα **Συντήρηση**.
- 6 Επιλέξτε **Καθαρισμός κασετών εκτύπωσης**.
- 7 Εάν δεν βελτιωθεί η ποιότητα εκτύπωσης, κάντε κλικ στην επιλογή **Επανάληψη εκτύπωσης**.
- 8 Επαναλάβετε την εκτύπωση του εγγράφου, για να βεβαιωθείτε ότι η ποιότητα εκτύπωσης βελτιώθηκε.
- 9 Αν δεν είστε ικανοποιημένοι με την ποιότητα εκτύπωσης, σκουπίστε τα ακροφύσια των κασετών μελανιού και τυπώστε ξανά το έγγραφο.

Αντιμετώπιση προβλημάτων

Ακολουθήστε τις παρακάτω συμβουλές όταν αντιμετωπίζετε προβλήματα με τον εκτυπωτή σας:

- Σε περίπτωση που ο εκτυπωτής δεν λειτουργεί, βεβαιωθείτε ότι είναι σωστά συνδεδεμένος.
- Σε περίπτωση που παρουσιαστεί κάποιο μήνυμα σφάλματος στην οθόνη του πίνακα ελέγχου, σημειώστε το ακριβές περιεχόμενο του μηνύματος.

Προβλήματα εγκατάστασης

Προβλήματα με τον υπολογιστή

Βεβαιωθείτε ότι ο υπολογιστής είναι συμβατός με τον υπολογιστή σας.

Το μοντέλο **Dell Photo AIO Printer 924** υποστηρίζει Microsoft® Windows® 2000, Windows XP και Windows XP Professional x64 Edition.

Βεβαιωθείτε ότι έχετε απενεργοποιήσει τόσο τον εκτυπωτή όσο και τον υπολογιστή σας.

Ελέγξτε το καλώδιο USB.

- Βεβαιωθείτε ότι το καλώδιο USB είναι σωστά συνδεδεμένο στον εκτυπωτή και τον υπολογιστή σας.
- Απενεργοποιήστε τον υπολογιστή, συνδέστε ξανά το καλώδιο USB όπως απεικονίζεται στο διάγραμμα εγκατάστασης του εκτυπωτή και ενεργοποιήστε ξανά τον υπολογιστή.

Αν δεν εμφανιστεί αυτόματα η οθόνη εγκατάστασης λογισμικού, εγκαταστήστε το λογισμικό με μη αυτόματο τρόπο.

1 Τοποθετήστε το CD *Drivers and Utilities*.

2 Επιλέξτε **Εγκατάσταση**.

Ελέγξτε εάν έχει εγκατασταθεί το λογισμικό του εκτυπωτή.

Επιλέξτε Έναρξη→Προγράμματα ή Όλα τα προγράμματα→Εκτυπωτές Dell→**Dell Photo AIO Printer 924**. Σε περίπτωση που το **Dell Photo AIO Printer 924** δεν εμφανίζεται στη λίστα με τα προγράμματα, το λογισμικό του εκτυπωτή δεν έχει εγκατασταθεί. Εγκαταστήστε το λογισμικό του εκτυπωτή. Για περισσότερες πληροφορίες, ανατρέξτε στην ενότητα «Απεγκατάσταση και επανεγκατάσταση του λογισμικού» στη σελίδα 54.

Ορίστε τον συγκεκριμένο εκτυπωτή ως προεπιλεγμένο εκτυπωτή.

- 1 Στα *Windows XP*, επιλέξτε Έναρξη→Πίνακας Ελέγχου→Εκτυπωτές και άλλο υλικό→**Εκτυπωτές και φαξ**.
Στα *Windows 2000*, επιλέξτε Έναρξη→Ρυθμίσεις→Εκτυπωτές.
- 2 Κάντε δεξί κλικ στο εικονίδιο **Dell Photo AIO Printer 924** και επιλέξτε **Ορισμός ως προεπιλογή**.

Διορθώστε τα προβλήματα επικοινωνίας μεταξύ του Κέντρου Όλα σε Ένα της Dell και του υπολογιστή.

- Αφαιρέστε το καλώδιο USB από τον εκτυπωτή και τον υπολογιστή σας. Συνδέστε ξανά το καλώδιο USB στον εκτυπωτή και τον υπολογιστή σας.
- Απενεργοποιήστε τον εκτυπωτή. Αποσυνδέστε το καλώδιο ρεύματος από την πρίζα. Επανασυνδέστε το καλώδιο ρεύματος του εκτυπωτή στην πρίζα και ενεργοποιήστε τον εκτυπωτή.
- Επανεκκινήστε τον υπολογιστή σας.

Προβλήματα με τον εκτυπωτή

Βεβαιωθείτε ότι το καλώδιο ρεύματος είναι σωστά συνδεδεμένο στον εκτυπωτή και την πρίζα.

Ελέγξτε αν έχει ανασταλεί ή διακοπεί η λειτουργία του εκτυπωτή.

- 1 Στα *Windows XP*, επιλέξτε Έναρξη→Πίνακας Ελέγχου→Εκτυπωτές και άλλο υλικό→**Εκτυπωτές και φαξ**.
Στα *Windows 2000*, επιλέξτε Έναρξη→Ρυθμίσεις→Εκτυπωτές.
- 2 Κάντε διπλό κλικ στο εικονίδιο **Dell Photo AIO Printer 924** και στη συνέχεια επιλέξτε **Εκτυπωτής**.
- 3 Βεβαιωθείτε ότι δεν έχετε επιλέξει **Παύση εκτύπωσης**. Αν υπάρχει σημάδι επιλογής δίπλα στην **Παύση εκτύπωσης** κάντε κλικ στην **Παύση εκτύπωσης** για να ανατρέξετε την επιλογή.

Ελέγξτε αν αναβοσβήνει κάποια από τις λυχνίες του εκτυπωτή.

Για περισσότερες πληροφορίες, ανατρέξτε στην ενότητα «Μηνύματα σφάλματος και λυχνίες» στη σελίδα 65.

Βεβαιωθείτε ότι έχετε τοποθετήσει σωστά τις κασέτες μελανιού και ότι έχετε αφαιρέσει το αυτοκόλλητο και την ταινία από κάθε κασέτα.

Βεβαιωθείτε ότι έχετε τοποθετήσει σωστά το χαρτί.

Για περισσότερες πληροφορίες, ανατρέξτε στην ενότητα «Τοποθέτηση χαρτιού» στη σελίδα 21.

Βεβαιωθείτε ότι δεν έχει συνδεθεί στον εκτυπωτή ψηφιακή φωτογραφική μηχανή με δυνατότητα PictBridge.

Για περισσότερες πληροφορίες, ανατρέξτε στην ενότητα «Εκτύπωση φωτογραφιών από φωτογραφική μηχανή συμβατή με το πρότυπο PictBridge» στη σελίδα 30.

Βεβαιωθείτε ότι ο εκτυπωτής εμφανίζει τη σωστή γλώσσα.

Για περισσότερες πληροφορίες, ανατρέξτε στην ενότητα «Ρύθμιση νέας γλώσσας στον εκτυπωτή» στη σελίδα 14.

Σε περίπτωση που χρησιμοποιείτε κάρτα ασύρματης εκτύπωσης, βεβαιωθείτε ότι έχετε τις πιο πρόσφατες ενημερώσεις υλικολογισμικού.

Για να λάβετε τις πιο πρόσφατες ενημερώσεις και σχετικές πληροφορίες, επισκεφθείτε την τοποθεσία www.support.dell.com.

Γενικά προβλήματα

Προβλήματα με το fax

Βεβαιωθείτε ότι έχετε ενεργοποιήσει τον εκτυπωτή και τον υπολογιστή σας και ότι το καλώδιο USB είναι σωστά συνδεδεμένο.

Βεβαιωθείτε ότι ο υπολογιστής είναι συνδεδεμένος σε μια ενεργή αναλογική τηλεφωνική γραμμή.

Για να χρησιμοποιήσετε τις λειτουργίες fax, θα πρέπει να έχει γίνει σύνδεση με το fax/modem του υπολογιστή σας.

Σε περίπτωση που χρησιμοποιείτε εξωτερικό modem, βεβαιωθείτε ότι είναι ενεργοποιημένο και ότι είναι σωστά συνδεδεμένο στον υπολογιστή σας.

Προβλήματα χαρτιού

Βεβαιωθείτε ότι έχετε τοποθετήσει σωστά το χαρτί.

Για περισσότερες πληροφορίες, ανατρέξτε στην ενότητα «Τοποθέτηση χαρτιού» στη σελίδα 21.

Χρησιμοποιείτε μόνο το χαρτί που ενδείκνυται για τον συγκεκριμένο εκτυπωτή.

Για περισσότερες πληροφορίες, ανατρέξτε στην ενότητα «Οδηγίες για τα μέσα εκτύπωσης» στη σελίδα 22.

Χρησιμοποιείτε μικρότερη ποσότητα χαρτιού όταν εκτυπώνετε πολλές σελίδες.

Για περισσότερες πληροφορίες, ανατρέξτε στην ενότητα «Οδηγίες για τα μέσα εκτύπωσης» στη σελίδα 22.

Βεβαιωθείτε ότι το χαρτί δεν είναι τσαλακωμένο, σκισμένο ή φθαρμένο.

Βεβαιωθείτε ότι το χαρτί βρίσκεται στο κέντρο του στήριγματος χαρτιού και ότι οι οδηγοί χαρτιού εφάπτονται στην αριστερή και τη δεξιά πλευρά του χαρτιού.

Ελέγξτε αν υπάρχει εμπλοκή χαρτιού.

Όταν χρησιμοποιείτε τον εκτυπωτή μαζί με τον υπολογιστή

Για να βγάλετε το χαρτί που έχει μπλοκάρει, ακολουθήστε τις οδηγίες που εμφανίζονται στην οθόνη.

Όταν χρησιμοποιείτε μόνο τον εκτυπωτή

Σε περίπτωση που η εμπλοκή χαρτιού έχει γίνει στο στήριγμα χαρτιού:

- 1 Απενεργοποιήστε τον εκτυπωτή.
- 2 Κρατήστε σφιχτά το χαρτί και τραβήξτε το μαλακά από τον εκτυπωτή.
- 3 Ενεργοποιήστε τον εκτυπωτή και τυπώστε ξανά το έγγραφο.

Σε περίπτωση που η εμπλοκή χαρτιού δεν έχει γίνει σε εμφανές σημείο:

- 1 Απενεργοποιήστε τον εκτυπωτή.
- 2 Ανασηκώστε τη μονάδα εκτύπωσης και τοποθετήστε το στήριγμα του σαρωτή ανάμεσα στις προεξοχές για να παραμείνει η μονάδα ανοικτή.
- 3 Αφαιρέστε προσεκτικά το χαρτί από τον εκτυπωτή.
- 4 Κλείστε τον εκτυπωτή (τη μονάδα σαρωτή), ενεργοποιήστε τον και τυπώστε ξανά το έγγραφο.

Μηνύματα σφάλματος και λυχνίες

Τα παρακάτω μηνύματα σφάλματος μπορεί να εμφανιστούν στην οθόνη του υπολογιστή σας ή στην οθόνη του πίνακα ελέγχου.

Κωδικός σφάλματος:	Μήνυμα σφάλματος:	Τι δηλώνει:	Λύση:
	Αναβοσβήνει το κουμπί λειτουργίας	Υπάρχει εμπλοκή χαρτιού ή έχει τελειώσει το χαρτί στον εκτυπωτή.	Αν υπάρχει εμπλοκή χαρτιού, ανατρέξτε στην ενότητα «Προβλήματα χαρτιού» στη σελίδα 64. Αν έχει τελειώσει το χαρτί του εκτυπωτή, ανατρέξτε στην ενότητα «Τοποθέτηση χαρτιού» στη σελίδα 21.
	Χαμηλή στάθμη μελανιού	Η στάθμη του μελανιού στην κασέτα είναι χαμηλή. Το προειδοποιητικό μήνυμα «Χαμηλή στάθμη μελανιού» εμφανίζεται όταν το μελάνι που απομένει σε μια κασέτα φτάσει στο 25, στο 15 και στο 5 τοις εκατό.	Αντικαταστήστε την κασέτα μελανιού. Για περισσότερες πληροφορίες, ανατρέξτε στην ενότητα «Αντικατάσταση κασετών μελανιού» στη σελίδα 55.
	Αντικατάσταση κασέτας	Το αποτέλεσμα της καταμέτρησης κουκίδων για το διαθέσιμο μελάνι μιας κασέτας είναι μηδενικό.	Παραγγείλετε μια νέα κασέτα μελανιού από την Dell στη διεύθυνση www.dell.com/supplies και αντικαταστήστε την παλιά κασέτα.
1100	Εμπλοκή χαρτιού	Υπάρχει εμπλοκή χαρτιού στον εκτυπωτή.	Αφαιρέστε το μπλοκαρισμένο χαρτί. Για περισσότερες πληροφορίες, ανατρέξτε στην ενότητα «Προβλήματα χαρτιού» στη σελίδα 64.
1101	Τέλος χαρτιού	Έχει τελειώσει το χαρτί που είχε τοποθετηθεί στον εκτυπωτή.	Τοποθετήστε επιπλέον χαρτί στον εκτυπωτή. Για περισσότερες πληροφορίες, ανατρέξτε στην ενότητα «Τοποθέτηση χαρτιού» στη σελίδα 21.

Κωδικός σφάλματος:	Μήνυμα σφάλματος:	Τι δηλώνει:	Λύση:
1102	Ακατάλληλη κεφαλή εκτύπωσης	Η κασέτα μελανιού είναι ακατάλληλη.	Αντικαταστήστε την κασέτα μελανιού. Για περισσότερες πληροφορίες, ανατρέξτε στην ενότητα «Αντικατάσταση κασετών μελανιού» στη σελίδα 55.
1103	Δεν υπάρχει κεφαλή εκτύπωσης	Δεν έχει τοποθετηθεί μια κασέτα μελανιού.	Τοποθετήστε μια κασέτα μελανιού στο φορέα που είναι άδειος. Για περισσότερες πληροφορίες, ανατρέξτε στην ενότητα «Αντικατάσταση κασετών μελανιού» στη σελίδα 55.
1104	Αλλαγή θέσης κεφαλής εκτύπωσης	Οι κασέτες μελανιού δεν έχουν τοποθετηθεί στους σωστούς φορείς.	Τοποθετήστε τη μια κασέτα μελανιού στη θέση της άλλης. Για περισσότερες πληροφορίες, ανατρέξτε στην ενότητα «Αντικατάσταση κασετών μελανιού» στη σελίδα 55.
1200	Διακοπή φορέα εκτύπωσης	Έχει διακοπεί η λειτουργία του φορέα της κασέτας μελανιού.	Αποσυνδέστε το καλώδιο ρεύματος του εκτυπωτή, ελέγξτε αν υπάρχει εμπλοκή χαρτιού και στη συνέχεια επανασυνδέστε το καλώδιο ρεύματος.
1201	Η εκτύπωση δεν ολοκληρώθηκε	Σφάλμα δεδομένων ή μη επαρκή δεδομένα.	Πατήστε το κουμπί λειτουργίας  για να γίνει επανεκκίνηση.
1203	Βραχυκύκλωμα κεφαλής εκτύπωσης	Εντοπίστηκε βραχυκύκλωμα στην κεφαλή εκτύπωσης.	Αποσυνδέστε και συνδέστε ξανά το καλώδιο ρεύματος του εκτυπωτή. Τοποθετήστε ξανά τις κασέτες μελανιού στη θέση τους. Για περισσότερες πληροφορίες, ανατρέξτε στην ενότητα «Αντικατάσταση κασετών μελανιού» στη σελίδα 55.
1204	Προγραμματισμός κεφαλής εκτύπωσης	Δεν είναι δυνατός ο προγραμματισμός αναγνωριστικού κεφαλής εκτύπωσης.	Τοποθετήστε ξανά τις κασέτες μελανιού στη θέση τους. Για περισσότερες πληροφορίες, ανατρέξτε στην ενότητα «Αντικατάσταση κασετών μελανιού» στη σελίδα 55.

Κωδικός σφάλματος:	Μήνυμα σφάλματος:	Τι δηλώνει:	Λύση:
1205	Σφάλμα μονόχρωμου TSR	Πρόβλημα στο κύκλωμα του μονόχρωμου TSR.	Εγκαταστήστε ξανά την κασέτα ασπρόμαυρης εκτύπωσης. Για περισσότερες πληροφορίες, ανατρέξτε στην ενότητα «Αντικατάσταση κασετών μελανιού» στη σελίδα 55.
1206	Σφάλμα έγχρωμου TSR	Πρόβλημα στο κύκλωμα του έγχρωμου TSR.	Εγκαταστήστε ξανά την κασέτα έγχρωμης εκτύπωσης. Για περισσότερες πληροφορίες, ανατρέξτε στην ενότητα «Αντικατάσταση κασετών μελανιού» στη σελίδα 55.
1208	Λανθασμένη αρχική θέση	Ο εκτυπωτής δεν έχει δυνατότητα εντοπισμού της αρχικής θέσης της κασέτας.	Αποκαταστήστε την εμπλοκή στον φορέα και πατήστε το κουμπί Έναρξη  .
2100	Ξεκλείδωμα σαρωτή	Έχει διακοπεί η λειτουργία του φορέα σάρωσης.	Απενεργοποιήστε τον εκτυπωτή, περιμένετε λίγα δευτερόλεπτα, και στη συνέχεια ενεργοποιήστε τον εκτυπωτή.

Βελτίωση της ποιότητας εκτύπωσης

Αν δεν είστε ικανοποιημένοι με την ποιότητα εκτύπωσης των εγγράφων σας, υπάρχουν διάφοροι τρόποι να την βελτιώσετε.

- Χρησιμοποιήστε το κατάλληλο χαρτί. Για παράδειγμα, αν τυπώνετε φωτογραφίες με κασέτα εκτύπωσης φωτογραφιών, μπορείτε να χρησιμοποιήσετε το φωτογραφικό χαρτί ανώτερης ποιότητας της Dell (Dell Premium Photo Paper).
- Χρησιμοποιείτε χαρτί με μεγαλύτερο βάρος, τύπου bright white ή με επίστρωση. Χρησιμοποιείτε το φωτογραφικό χαρτί ανώτερης ποιότητας της Dell (Dell Premium Photo Paper) όταν εκτυπώνετε φωτογραφίες.
- Επιλέξτε υψηλότερη ποιότητα εκτύπωσης.

Για να επιλέξετε καλύτερη ποιότητα εκτύπωσης:

- 1 Ενώ το έγγραφο είναι ανοιχτό, επιλέξτε **Αρχείο→Εκτύπωση**.
Εμφανίζεται το πλαίσιο διαλόγου **Εκτύπωση**.
- 2 Επιλέξτε **Προτιμήσεις, Ιδιότητες ή Επιλογές** (ανάλογα με το πρόγραμμα ή το λειτουργικό σύστημα που χρησιμοποιείτε).
Εμφανίζεται το πλαίσιο διαλόγου **Προτιμήσεις εκτύπωσης**.
- 3 Στην καρτέλα **Παράμετροι εκτύπωσης** επιλέξτε μια ρύθμιση για εκτύπωση υψηλότερης ποιότητας.
- 4 Εκτυπώστε ξανά το έγγραφό σας.
- 5 Εάν η ποιότητα εκτύπωσης δεν βελτιωθεί, δοκιμάστε να ευθυγραμμίσετε ή να καθαρίσετε τις κασέτες μελανιού. Για περισσότερες πληροφορίες σχετικά με την ευθυγράμμιση, ανατρέξτε στην ενότητα «Ευθυγράμμιση κασετών μελανιού» στη σελίδα 59. Για περισσότερες πληροφορίες σχετικά με τον καθαρισμό των κασετών μελανιού, ανατρέξτε στην ενότητα «Καθαρισμός των ακροφυσίων των κασετών μελανιού» στη σελίδα 60.

Για περισσότερες λύσεις, μεταβείτε στη διεύθυνση **support.dell.com**.

Επικοινωνία με την Dell

Τεχνική υποστήριξη

Αν χρειαστείτε βοήθεια για κάποιο τεχνικό πρόβλημα, η Dell είναι στη διάθεσή σας.

- 1 Επικοινωνήστε με την τεχνική υποστήριξη από ένα τηλέφωνο κοντά στον εκτυπωτή για να λάβετε υποστήριξη σχετικά με οποιαδήποτε απαιτούμενη διαδικασία. Όταν επικοινωνείτε τηλεφωνικά με την Dell, χρησιμοποιείτε τον κωδικό άμεσης εξυπηρέτησης που έχετε για να επισπεύσετε την προώθηση της κλήσης σας στο κατάλληλο προσωπικό υποστήριξης.

Ο κωδικός άμεσης εξυπηρέτησης βρίσκεται στον πίσω πίνακα του εκτυπωτή κοντά στο σειριακό αριθμό του εκτυπωτή.

ΣΗΜΕΙΩΣΗ: Το σύστημα κωδικού άμεσης εξυπηρέτησης της Dell μπορεί να μην είναι διαθέσιμο σε όλες τις χώρες.

- 2 Στις Η.Π.Α., οι επιχειρησιακοί πελάτες μπορούν να καλούν το 1-877-459-7298 και οι πελάτες-καταναλωτές (οικιακοί χρήστες και οικιακές επιχειρήσεις) μπορούν να καλούν το 1-800-624-9896.

Αν καλείτε από άλλη χώρα ή αν βρίσκεστε σε άλλη περιοχή συντήρησης, ανατρέξτε στην ενότητα «Επικοινωνία με την Dell» στη σελίδα 70 για να βρείτε τον αριθμό τηλεφώνου για την περιοχή σας.

- 3 Ακολουθήστε τις διαδοχικές οδηγίες του αυτόματου τηλεφωνικού συστήματος για να μιλήσετε με έναν εκπρόσωπο της τεχνικής υποστήριξης.

Αυτόματη ενημέρωση για κατάσταση παραγγελιών

Για να ελέγξετε την κατάσταση μιας παραγγελίας που έχετε κάνει για οποιοδήποτε προϊόν της Dell, μπορείτε να μεταβείτε στη διεύθυνση support.dell.com, ή να καλέσετε το τμήμα αυτόματης ενημέρωσης για κατάσταση παραγγελίας. Ένα μαγνητοφωνημένο μήνυμα σας καθοδηγεί για την παροχή των πληροφοριών που απαιτούνται προκειμένου να εντοπιστεί η παραγγελία σας και να ενημερωθείτε για την κατάστασή της. Για να βρείτε τον αριθμό τηλεφώνου που πρέπει να καλέσετε για την περιοχή σας, ανατρέξτε στην ενότητα «Επικοινωνία με την Dell» στη σελίδα 70.

Επικοινωνία με την Dell

Για να επικοινωνήσετε ηλεκτρονικά με την Dell, μπορείτε να μεταβείτε στις παρακάτω τοποθεσίες web:

- **www.dell.com**
- **support.dell.com** (τεχνική υποστήριξη)
- **premiersupport.dell.com** (τεχνική υποστήριξη για εκπαιδευτικούς και κυβερνητικούς οργανισμούς, ιδρύματα υγείας και μεσαίες/μεγάλες επιχειρήσεις, συμπεριλαμβανομένων των πελατών με συνδρομή Premier, Platinum και Gold)

Για να βρείτε τη διεύθυνση web για την χώρα σας, ανατρέξτε στην αντίστοιχη ενότητα για τη συγκεκριμένη χώρα στον παρακάτω πίνακα.

ΣΗΜΕΙΩΣΗ: Οι αριθμοί χωρίς χρέωση ισχύουν για χρήση στο εσωτερικό της χώρας για την οποία αναφέρονται

Όταν θέλετε να επικοινωνήσετε με την Dell, χρησιμοποιήστε τις ηλεκτρονικές διευθύνσεις, τους αριθμούς τηλεφώνου και τους κωδικούς που παρέχονται στον παρακάτω πίνακα. Αν χρειαστείτε βοήθεια στην επιλογή του κατάλληλου κωδικού, επικοινωνήστε με ένα τοπικό ή διεθνές τηλεοπτικό κέντρο.

Χώρα (Πόλη) Κωδικός διεθνούς κλήσης Κωδικός χώρας Κωδικός πόλης	Όνομα τμήματος ή Περιοχή συντήρησης, Τοποθεσία στο Web και Ηλεκτρονική διεύθυνση	Κωδικοί περιοχής Τοπικοί αριθμοί και Αριθμοί χωρίς χρέωση
Αγκία	Γενική υποστήριξη	χωρίς χρέωση: 800-335-0031
Αντίγκουα και Μπαρμπούντα	Γενική υποστήριξη	1-800-805-5924
Αργεντινή (Μπουένος Αίρες)	Τοποθεσία στο Web: www.dell.com.ar	
Κωδικός διεθνούς κλήσης: 00	Ηλεκτρονική διεύθυνση: us_latin_services@dell.com	
Κωδικός χώρας: 54	Ηλεκτρονική διεύθυνση για επιτραπέζιους και φορητούς υπολογιστές:	
Κωδικός πόλης: 11	la-techsupport@dell.com	
	Ηλεκτρονική διεύθυνση για διακομιστές και EMC:	
	la_enterprise@dell.com	
	Εξυπηρέτηση πελατών	χωρίς χρέωση: 0-800-444-0730
	Τεχνική υποστήριξη	χωρίς χρέωση: 0-800-444-0733
	Υπηρεσίες τεχνικής υποστήριξης	χωρίς χρέωση: 0-800-444-0724
	Πωλήσεις	0-810-444-3355
Αρούμπα	Γενική υποστήριξη	χωρίς χρέωση: 800-1578
Αυστραλία (Σίδνεϊ)	Ηλεκτρονική διεύθυνση (Αυστραλία):	
Κωδικός διεθνούς κλήσης: 0011	au_tech_support@dell.com	
Κωδικός χώρας: 61	Ηλεκτρονική διεύθυνση (Νέα Ζηλανδία):	
Κωδικός πόλης: 2	nz_tech_support@dell.com	
	Οικιακές και μικρές επιχειρήσεις	1-300-655-533
	Κυβέρνηση και επιχειρήσεις	χωρίς χρέωση: 1-800-633-559
	Τμήμα Λογαριασμών Προτεραιότητας (PAD)	χωρίς χρέωση: 1-800-060-889
	Εξυπηρέτηση πελατών	χωρίς χρέωση: 1-800-819-339
	Τεχνική υποστήριξη (φορητοί και επιτραπέζιοι υπολογιστές)	χωρίς χρέωση: 1-300-655-533
	Τεχνική υποστήριξη (διακομιστές και σταθμοί εργασίας)	χωρίς χρέωση: 1-800-733-314
	Πωλήσεις – Εταιρικοί πελάτες	χωρίς χρέωση: 1-800-808-385
	Πωλήσεις από συναλλαγές	χωρίς χρέωση: 1-800-808-312
	Fax	χωρίς χρέωση: 1-800-818-341

Χώρα (Πόλη) Κωδικός διεθνούς κλήσης Κωδικός χώρας Κωδικός πόλης	Όνομα τμήματος ή Περιοχή συντήρησης, Τοποθεσία στο Web και Ηλεκτρονική διεύθυνση	Κωδικοί περιοχής Τοπικοί αριθμοί και Αριθμοί χωρίς χρέωση
Αυστρία (Βιέννη)	Τοποθεσία στο Web: support.euro.dell.com	
Κωδικός διεθνούς κλήσης: 900	Ηλεκτρονική διεύθυνση: tech_support_central_europe@dell.com	
Κωδικός χώρας: 43	Πωλήσεις για οικιακές/μικρές επιχειρήσεις	0820 240 530 00
Κωδικός πόλης: 1	Fax για οικιακές/μικρές επιχειρήσεις	0820 240 530 49
	Τεχνική υποστήριξη για οικιακές/μικρές επιχειρήσεις	0820 240 530 14
	Λογαριασμοί Προτεραιότητας/Εξυπηρέτηση εταιρικών πελατών	0820 240 530 16
	Τεχνική υποστήριξη για οικιακές/μικρές επιχειρήσεις	0820 240 530 14
	Λογαριασμοί Προτεραιότητας/Τεχνική υποστήριξη εταιρικών πελατών	0660 8779
	Τηλεφωνικό κέντρο	0820 240 530 00
Μπαχάμες	Γενική υποστήριξη	χωρίς χρέωση: 1-866-278-6818
Μπαρμπάντος	Γενική υποστήριξη	1-800-534-3066
Βέλγιο (Βρυξέλλες)	Τοποθεσία στο Web: support.euro.dell.com	
Κωδικός διεθνούς κλήσης: 00	Ηλεκτρονική διεύθυνση για γαλλόφωνους πελάτες: support.euro.dell.com/be/fr/emaildell/	
Κωδικός χώρας: 32	Τεχνική υποστήριξη	02 481 92 88
Κωδικός πόλης: 2	Fax τεχνικής υποστήριξης	02 481 92 95
	Εξυπηρέτηση πελατών	02 713 15 65
	Πωλήσεις – Εταιρικοί πελάτες	02 481 91 00
	Fax	02 481 92 99
	Τηλεφωνικό κέντρο	02 481 91 00
Βερμούδες	Γενική υποστήριξη	1-800-342-0671
Βολιβία	Γενική υποστήριξη	χωρίς χρέωση: 800-10-0238
Βραζιλία	Τοποθεσία στο Web: www.dell.com/br	
Κωδικός διεθνούς κλήσης: 00	Υποστήριξη πελατών, Τεχνική υποστήριξη	0800 90 3355
Κωδικός χώρας: 55	Fax τεχνικής υποστήριξης	51 481 5470
Κωδικός πόλης: 51	Fax εξυπηρέτησης πελατών	51 481 5480
	Πωλήσεις	0800 90 3390
Βρετανικές Παρθένοι Νήσοι	Γενική υποστήριξη	χωρίς χρέωση: 1-866-278-6820

Χώρα (Πόλη) Κωδικός διεθνούς κλήσης Κωδικός χώρας Κωδικός πόλης	Όνομα τμήματος ή Περιοχή συντήρησης, Τοποθεσία στο Web και Ηλεκτρονική διεύθυνση	Κωδικοί περιοχής Τοπικοί αριθμοί και Αριθμοί χωρίς χρέωση
Μπρουέι	Τεχνική υποστήριξη πελατών (Πενάνγκ, Μαλαισία)	604 633 4966
Κωδικός χώρας: 673	Εξυπηρέτηση πελατών (Πενάνγκ, Μαλαισία)	604 633 4949
	Πωλήσεις (Σιγκαπούρη)	χωρίς χρέωση: 1 800 394 7425
Καναδάς (Βόρειο Γιορκ, Οντάριο)	Κατάσταση online παραγγελίας: www.dell.ca/ostatus	
Κωδικός διεθνούς κλήσης: 011	Αυτόματη τεχνική υποστήριξη	χωρίς χρέωση: 1-800-247-9362
	Εξυπηρέτηση πελατών (οικιακές/μικρές επιχειρήσεις)	χωρίς χρέωση: 1-800-847-4096
	Εξυπηρέτηση πελατών (μεσαίες/μεγάλες επιχειρήσεις, κυβερνητικοί οργανισμοί)	χωρίς χρέωση: 1-800-326-9463
	Τεχνική υποστήριξη (Οικιακές πωλήσεις/Μικρές επιχειρήσεις)	χωρίς χρέωση: 1-800-847-4096
	Τεχνική υποστήριξη (μεσαίες/μεγάλες επιχειρήσεις, κυβερνητικοί οργανισμοί)	χωρίς χρέωση: 1-800-387-5757
	Πωλήσεις (Οικιακές πωλήσεις/μικρές επιχειρήσεις)	χωρίς χρέωση: 1-800-387-5752
	Πωλήσεις (μεσαίες/μεγάλες επιχειρήσεις, κυβερνητικοί οργανισμοί)	χωρίς χρέωση: 1-800-387-5755
	Πωλήσεις ανταλλακτικών & Πωλήσεις εκτεταμένων υπηρεσιών	1 866 440 3355
Νήσοι Καϋμάν	Γενική υποστήριξη	1-800-805-7541
Χιλή (Σαντιάγο)	Πωλήσεις, Υποστήριξη πελατών και Τεχνική υποστήριξη	χωρίς χρέωση: 1230-020-4823
Κωδικός χώρας: 56		
Κωδικός πόλης: 2		
Κίνα (Ξιαμέν)	Τοποθεσία Web Τεχνικής υποστήριξης: support.dell.com.cn	
Κωδικός χώρας: 86	Ηλεκτρονική διεύθυνση Τεχνικής υποστήριξης: cn_support@dell.com	
Κωδικός πόλης: 592	Ηλεκτρονική διεύθυνση Εξυπηρέτησης πελατών: customer_cn@dell.com	
	Fax Τεχνικής υποστήριξης	592 818 1350
	Τεχνική υποστήριξη (Dell™ Dimension™ και Inspiron™)	χωρίς χρέωση: 800 858 2969
	Τεχνική υποστήριξη (OptiPlex™, Latitude™ και Dell Precision™)	χωρίς χρέωση: 800 858 0950

Χώρα (Πόλη) Κωδικός διεθνούς κλήσης Κωδικός χώρας Κωδικός πόλης	Όνομα τμήματος ή Περιοχή συντήρησης, Τοποθεσία στο Web και Ηλεκτρονική διεύθυνση	Κωδικοί περιοχής Τοπικοί αριθμοί και Αριθμοί χωρίς χρέωση
	Τεχνική υποστήριξη (διακομιστές και μονάδες αποθήκευσης)	χωρίς χρέωση: 800 858 0960
	Τεχνική υποστήριξη (επιδιασκόπια, συσκευές PDA, συσκευές εναλλαγής, δρομολογητές κλπ.)	χωρίς χρέωση: 800 858 2920
	Τεχνική υποστήριξη (εκτυπωτές)	86 592 818 3144 ή χωρίς χρέωση: 800 858 2311
	Εξυπηρέτηση πελατών	χωρίς χρέωση: 800 858 2060
	Fax εξυπηρέτησης πελατών	592 818 1308
	Οικιακές και μικρές επιχειρήσεις	χωρίς χρέωση: 800 858 2222
	Τμήμα Λογαριασμών Προτεραιότητας	χωρίς χρέωση: 800 858 2557
	Μεγάλοι εταιρικοί λογαριασμοί – Διεθνείς εταιρικοί πελάτες (GCP)	χωρίς χρέωση: 800 858 2055
	Μεγάλοι εταιρικοί λογαριασμοί – Πρωτεύοντες λογαριασμοί	χωρίς χρέωση: 800 858 2628
	Μεγάλοι εταιρικοί λογαριασμοί – Βόρειο τμήμα	χωρίς χρέωση: 800 858 2999
	Μεγάλοι εταιρικοί λογαριασμοί – Βόρειο τμήμα, Κυβερνητικοί και Εκπαιδευτικοί Οργανισμοί	χωρίς χρέωση: 800 858 2955
	Μεγάλοι εταιρικοί λογαριασμοί – Ανατολικό τμήμα	χωρίς χρέωση: 800 858 2020
	Μεγάλοι εταιρικοί λογαριασμοί – Ανατολικό τμήμα, Κυβερνητικοί και Εκπαιδευτικοί Οργανισμοί	χωρίς χρέωση: 800 858 2669
	Μεγάλοι εταιρικοί λογαριασμοί – Κέντρο προώθησης κλήσεων	χωρίς χρέωση: 800 858 2572
	Μεγάλοι εταιρικοί λογαριασμοί – Νότιο τμήμα	χωρίς χρέωση: 800 858 2355
	Μεγάλοι εταιρικοί λογαριασμοί – Δυτικό τμήμα	χωρίς χρέωση: 800 858 2811
	Μεγάλοι εταιρικοί λογαριασμοί – Ανταλλακτικά	χωρίς χρέωση: 800 858 2621
Κολομβία	Γενική υποστήριξη	980-9-15-3978
Κόστα Ρίκα	Γενική υποστήριξη	0800-012-0435

Χώρα (Πόλη) Κωδικός διεθνούς κλήσης Κωδικός χώρας Κωδικός πόλης	Όνομα τμήματος ή Περιοχή συντήρησης, Τοποθεσία στο Web και Ηλεκτρονική διεύθυνση	Κωδικοί περιοχής Τοπικοί αριθμοί και Αριθμοί χωρίς χρέωση
Δημοκρατία της Τσεχίας (Πράγα) Κωδικός διεθνούς κλήσης: 00 Κωδικός χώρας: 420	Τοποθεσία στο Web: support.euro.dell.com Ηλεκτρονική διεύθυνση: czech_dell@dell.com Τεχνική υποστήριξη Εξυπηρέτηση πελατών Fax Fax Τεχνικής υποστήριξης Τηλεφωνικό κέντρο	 22537 2727 22537 2707 22537 2714 22537 2728 22537 2711
Δανία (Κοπεγχάγη) Κωδικός διεθνούς κλήσης: 00 Κωδικός χώρας: 45	Τοποθεσία στο Web: support.euro.dell.com Ηλεκτρονική διεύθυνση: support.euro.dell.com/dk/da/emaildell/ Τεχνική υποστήριξη Εξυπηρέτηση πελατών (Σχεσιακή βάση δεδομένων) Τεχνική υποστήριξη για οικιακές/μικρές επιχειρήσεις Τηλεφωνικό κέντρο (Σχεσιακή βάση δεδομένων) Fax τηλεφωνικού κέντρου (Σχεσιακή βάση δεδομένων) Τηλεφωνικό κέντρο (Οικιακές/μικρές επιχειρήσεις) Fax τηλεφωνικού κέντρου (Οικιακές/μικρές επιχειρήσεις)	 7023 0182 7023 0184 3287 5505 3287 1200 3287 1201 3287 5000 3287 5001
Δομίνικα	Γενική υποστήριξη	χωρίς χρέωση: 1-866-278-6821
Δομινικανή Δημοκρατία	Γενική υποστήριξη	1-800-148-0530
Εκουαδόρ	Γενική υποστήριξη	χωρίς χρέωση: 999-119
Ελ Σαλβαδόρ	Γενική υποστήριξη	01-899-753-0777
Φινλανδία (Ελσίνκι) Κωδικός διεθνούς κλήσης: 990 Κωδικός χώρας: 358 Κωδικός πόλης: 9	Τοποθεσία στο Web: support.euro.dell.com Ηλεκτρονική διεύθυνση: support.euro.dell.com/fi/fi/emaildell/ Τεχνική υποστήριξη Εξυπηρέτηση πελατών Fax Τηλεφωνικό κέντρο	 09 253 313 60 09 253 313 38 09 253 313 99 09 253 313 00

Χώρα (Πόλη) Κωδικός διεθνούς κλήσης Κωδικός χώρας Κωδικός πόλης	Όνομα τμήματος ή Περιοχή συντήρησης, Τοποθεσία στο Web και Ηλεκτρονική διεύθυνση	Κωδικοί περιοχής Τοπικοί αριθμοί και Αριθμοί χωρίς χρέωση
Ελλάδα Κωδικός διεθνούς κλήσης: 00 Κωδικός χώρας: 30	Τοποθεσία στο Web: support.euro.dell.com Ηλεκτρονική διεύθυνση: support.euro.dell.com/gr/en/emaildell/ Τεχνική υποστήριξη Τεχνική υποστήριξη πελατών με συνδρομή Gold Τηλεφωνικό κέντρο Τηλεφωνικό κέντρο για πελάτες με συνδρομή Gold Πωλήσεις Fax	 00800-44 14 95 18 00800-44 14 00 83 2108129810 2108129811 2108129800 2108129812
Γρενάδα	Γενική υποστήριξη	χωρίς χρέωση: 1-866-540-3355
Γουατεμάλα	Γενική υποστήριξη	1-800-999-0136
Γουιάνα	Γενική υποστήριξη	χωρίς χρέωση: 1-877-270-4609
Χονγκ Κονγκ Κωδικός διεθνούς κλήσης: 001 Κωδικός χώρας: 852	Τοποθεσία στο Web: support.ap.dell.com Ηλεκτρονική διεύθυνση Τεχνικής υποστήριξης: apsupport@dell.com Τεχνική υποστήριξη (Dimension και Inspiron) Τεχνική υποστήριξη (OptiPlex, Latitude και Dell Precision) Τεχνική υποστήριξη (PowerApp™, PowerEdge™, PowerConnect™ και PowerVault™) Εξυπηρέτηση πελατών Μεγάλοι εταιρικοί λογαριασμοί Προγράμματα Διεθνών Πελατών Τμήμα Μεσαίων Επιχειρήσεων Τμήμα Οικιακών και Μικρών Επιχειρήσεων	 2969 3188 2969 3191 2969 3196 3416 0910 3416 0907 3416 0908 3416 0912 2969 3105
Ινδία	Τεχνική υποστήριξη Πωλήσεις (Μεγάλοι εταιρικοί λογαριασμοί) Πωλήσεις (Οικιακές και Μικρές Επιχειρήσεις)	1600 33 8045 1600 33 8044 1600 33 8046

Χώρα (Πόλη) Κωδικός διεθνούς κλήσης Κωδικός χώρας Κωδικός πόλης	Όνομα τμήματος ή Περιοχή συντήρησης, Τοποθεσία στο Web και Ηλεκτρονική διεύθυνση	Κωδικοί περιοχής Τοπικοί αριθμοί και Αριθμοί χωρίς χρέωση
Ιρλανδία (Τσέριγγουτ) Κωδικός διεθνούς κλήσης: 16 Κωδικός χώρας: 353 Κωδικός πόλης: 1	Τοποθεσία στο Web: support.euro.dell.com Ηλεκτρονική διεύθυνση: dell_direct_support@dell.com Τεχνική υποστήριξη Ηνωμένο Βασίλειο, Τεχνική υποστήριξη (για κλήσεις μόνο εντός Η.Β.) Οικιακοί χρήστες - Εξυπηρέτηση πελατών Τεχνική υποστήριξη για μικρές επιχειρήσεις Ηνωμένο Βασίλειο, Εξυπηρέτηση πελατών (για κλήσεις μόνο εντός Η.Β.) Εξυπηρέτηση εταιρικών πελατών Εξυπηρέτηση εταιρικών πελατών (για κλήσεις μόνο εντός Η.Β.) Ιρλανδία, Πωλήσεις Ηνωμένο Βασίλειο, Πωλήσεις (για κλήσεις μόνο εντός Η.Β.) Fax/Fax Πωλήσεων Τηλεφωνικό κέντρο	1850 543 543 0870 908 0800 01 204 4014 01 204 4014 0870 906 0010 1850 200 982 0870 907 4499 01 204 4444 0870 907 4000 01 204 0103 01 204 4444
Ιταλία (Μιλάνο) Κωδικός διεθνούς κλήσης: 00 Κωδικός χώρας: 39 Κωδικός πόλης: 02	Τοποθεσία στο Web: support.euro.dell.com Ηλεκτρονική διεύθυνση: support.euro.dell.com/it/it/emaildell/ Οικιακές και μικρές επιχειρήσεις Τεχνική υποστήριξη Εξυπηρέτηση πελατών Fax Τηλεφωνικό κέντρο Εταιρικοί πελάτες Τεχνική υποστήριξη Εξυπηρέτηση πελατών Fax Τηλεφωνικό κέντρο	02 577 826 90 02 696 821 14 02 696 821 13 02 696 821 12 02 577 826 90 02 577 825 55 02 575 035 30 02 577 821
Τζαμάικα	Γενική υποστήριξη (για κλήσεις μόνο από το εσωτερικό της Τζαμάικα)	1-800-682-3639

Χώρα (Πόλη) Κωδικός διεθνούς κλήσης Κωδικός χώρας Κωδικός πόλης	Όνομα τμήματος ή Περιοχή συντήρησης, Τοποθεσία στο Web και Ηλεκτρονική διεύθυνση	Κωδικοί περιοχής Τοπικοί αριθμοί και Αριθμοί χωρίς χρέωση
Ιαπωνία (Καβασάκι)	Τοποθεσία στο Web: support.jp.dell.com	
Κωδικός διεθνούς κλήσης: 001	Τεχνική υποστήριξη (διακομιστές)	χωρίς χρέωση: 0120-198-498
Κωδικός χώρας: 81	Τεχνική υποστήριξη εκτός Ιαπωνίας (διακομιστές)	81-44-556-4162
Κωδικός πόλης: 44	Τεχνική υποστήριξη (Dimension και Inspiron)	χωρίς χρέωση: 0120-198-226
	Τεχνική υποστήριξη εκτός Ιαπωνίας (Dimension και Inspiron)	81-44-520-1435
	Τεχνική υποστήριξη (Dell Precision, OptiPlex και Latitude)	χωρίς χρέωση: 0120-198-433
	Τεχνική υποστήριξη εκτός Ιαπωνίας (Dell Precision, OptiPlex και Latitude)	81-44-556-3894
	Τεχνική υποστήριξη (συσκευές PDA, επιδιασκόπια, εκτυπωτές, δρομολογητές)	χωρίς χρέωση: 0120-981-690
	Τεχνική υποστήριξη εκτός Ιαπωνίας (συσκευές PDA, επιδιασκόπια, εκτυπωτές, δρομολογητές)	81-44-556-3468
	Υπηρεσία Faxbox	044-556-3490
	24ωρη Υπηρεσία αυτόματης λήψης παραγγελιών	044-556-3801
	Εξυπηρέτηση πελατών	044-556-4240
	Τμήμα επιχειρησιακών πωλήσεων (έως 400 εργαζόμενοι)	044-556-1465
	Πωλήσεις Τμήματος Λογαριασμών Προτεραιότητας (με περισσότερους από 400 εργαζόμενους)	044-556-3433
	Μεγάλοι εταιρικοί λογαριασμοί - Πωλήσεις (με περισσότερους από 3500 εργαζόμενους)	044-556-3430
	Πωλήσεις δημόσιου τομέα (κυβερνητικοί οργανισμοί, εκπαιδευτικά ιδρύματα και ιδρύματα υγείας)	044-556-1469
	Τμήμα Διεθνών Πελατών Ιαπωνίας	044-556-3469
	Μεμονωμένοι χρήστες	044-556-1760
	Τηλεφωνικό κέντρο	044-556-4300

Χώρα (Πόλη) Κωδικός διεθνούς κλήσης Κωδικός χώρας Κωδικός πόλης	Όνομα τμήματος ή Περιοχή συντήρησης, Τοποθεσία στο Web και Ηλεκτρονική διεύθυνση	Κωδικοί περιοχής Τοπικοί αριθμοί και Αριθμοί χωρίς χρέωση
Κορέα (Σεούλ)	Τεχνική υποστήριξη	χωρίς χρέωση: 080-200-3800
Κωδικός διεθνούς κλήσης: 001	Πωλήσεις	χωρίς χρέωση: 080-200-3600
Κωδικός χώρας: 82	Εξυπηρέτηση πελατών (Πενάνγκ, Μαλαισία)	604 633 4949
Κωδικός πόλης: 2	Fax	2194-6202
	Τηλεφωνικό κέντρο	2194-6000
	Τεχνική υποστήριξη (Ηλεκτρονικά συστήματα και Εξαρτήματα)	χωρίς χρέωση: 080-200-3801
Λατινική Αμερική	Τεχνική υποστήριξη πελατών (Οστιν, Τέξας, Η.Π.Α.)	512 728-4093
	Εξυπηρέτηση πελατών (Οστιν, Τέξας, Η.Π.Α.)	512 728-3619
	Fax (Τεχνική υποστήριξη και εξυπηρέτηση πελατών) (Οστιν, Τέξας, Η.Π.Α.)	512 728-3883
	Πωλήσεις (Οστιν, Τέξας, Η.Π.Α.)	512 728-4397
	Fax Πωλήσεων (Οστιν, Τέξας, Η.Π.Α.)	512 728-4600
		ή 512 728-3772
Λουξεμβούργο	Τοποθεσία στο Web: support.euro.dell.com	
Κωδικός διεθνούς κλήσης: 00	Ηλεκτρονική διεύθυνση: tech_be@dell.com	
Κωδικός χώρας: 352	Τεχνική υποστήριξη (Βρυξέλλες, Βέλγιο)	3420808075
	Πωλήσεις για οικιακές/μικρές επιχειρήσεις (Βρυξέλλες, Βέλγιο)	χωρίς χρέωση: 080016884
	Πωλήσεις – Εταιρικοί πελάτες (Βρυξέλλες, Βέλγιο)	02 481 91 00
	Εξυπηρέτηση πελατών (Βρυξέλλες, Βέλγιο)	02 481 91 19
	Fax (Βρυξέλλες, Βέλγιο)	02 481 92 99
	Τηλεφωνικό κέντρο (Βρυξέλλες, Βέλγιο)	02 481 91 00
Μακάου	Τεχνική υποστήριξη	χωρίς χρέωση: 0800 105
Κωδικός χώρας: 853	Εξυπηρέτηση πελατών (Ξιαμέν, Κίνα)	34 160 910
	Πωλήσεις από συναλλαγές (Ξιαμέν, Κίνα)	29 693 115

Χώρα (Πόλη) Κωδικός διεθνούς κλήσης Κωδικός χώρας Κωδικός πόλης	Όνομα τμήματος ή Περιοχή συντήρησης, Τοποθεσία στο Web και Ηλεκτρονική διεύθυνση	Κωδικοί περιοχής Τοπικοί αριθμοί και Αριθμοί χωρίς χρέωση
Μαλαισία (Πενάγκ)	Τοποθεσία στο Web: support.ap.dell.com	
Κωδικός διεθνούς κλήσης: 00	Τεχνική υποστήριξη (Dell Precision, OptiPlex και Latitude)	χωρίς χρέωση: 1 800 88 0193
Κωδικός χώρας: 60		
Κωδικός πόλης: 4	Τεχνική υποστήριξη (Dimension, Inspiron, Ηλεκτρονικά συστήματα και Εξαρτήματα)	χωρίς χρέωση: 1 800 88 1306
	Τεχνική υποστήριξη (PowerApp, PowerEdge, PowerConnect και PowerVault)	χωρίς χρέωση: 1800 88 1386
	Εξυπηρέτηση πελατών (Πενάγκ, Μαλαισία)	04 633 4949
	Πωλήσεις	χωρίς χρέωση: 1 800 88 0553
Μεξικό	Τεχνική υποστήριξη πελατών	001-877-384-8979
Κωδικός διεθνούς κλήσης: 00		ή 001-877-269-3383
Κωδικός χώρας: 52	Πωλήσεις	50-81-8800
		ή 01-800-888-3355
	Εξυπηρέτηση πελατών	001-877-384-8979
		ή 001-877-269-3383
	Κέντρο	50-81-8800
		ή 01-800-888-3355
Μοντσεράτ	Γενική υποστήριξη	χωρίς χρέωση: 1-866-278-6822
Ολλανδικές Αντίλλες	Γενική υποστήριξη	001-800-882-1519
Ολλανδία (Αμστερνταμ)	Τοποθεσία στο Web: support.euro.dell.com	
Κωδικός διεθνούς κλήσης: 00	Τεχνική υποστήριξη	020 674 45 00
Κωδικός χώρας: 31	Fax τεχνικής υποστήριξης	020 674 47 66
Κωδικός πόλης: 20	Τεχνική υποστήριξη για οικιακές/μικρές επιχειρήσεις	020 674 42 00
	Εξυπηρέτηση πελατών - Σχεσιακή βάση δεδομένων	020 674 43 25
	Πωλήσεις για οικιακές/μικρές επιχειρήσεις	020 674 55 00
	Πωλήσεις – Σχεσιακή βάση δεδομένων	020 674 50 00
	Fax Πωλήσεων για οικιακές/μικρές επιχειρήσεις	020 674 47 75
	Fax Πωλήσεων – Σχεσιακή βάση δεδομένων	020 674 47 50
	Τηλεφωνικό κέντρο	020 674 50 00
	Fax τηλεφωνικού κέντρου	020 674 47 50

Χώρα (Πόλη) Κωδικός διεθνούς κλήσης Κωδικός χώρας Κωδικός πόλης	Όνομα τμήματος ή Περιοχή συντήρησης, Τοποθεσία στο Web και Ηλεκτρονική διεύθυνση	Κωδικοί περιοχής Τοπικοί αριθμοί και Αριθμοί χωρίς χρέωση
Νέα Ζηλανδία Κωδικός διεθνούς κλήσης: 00 Κωδικός χώρας: 64	Ηλεκτρονική διεύθυνση (Νέα Ζηλανδία): nz_tech_support@dell.com	
	Ηλεκτρονική διεύθυνση (Αυστραλία): au_tech_support@dell.com	
	Τεχνική υποστήριξη (για επιτραπέζιους και φορητούς υπολογιστές)	χωρίς χρέωση: 0800 446 255
	Τεχνική υποστήριξη (για διακομιστές και σταθμούς εργασίας)	χωρίς χρέωση: 0800 443 563
	Οικιακές και μικρές επιχειρήσεις	0800 446 255
	Κυβέρνηση και επιχειρήσεις	0800 444 617
	Πωλήσεις	0800 441 567
	Fax	0800 441 566
Νικαράγουα	Γενική υποστήριξη	001-800-220-1006
Νορβηγία (Λισάκερ) Κωδικός διεθνούς κλήσης: 00 Κωδικός χώρας: 47	Τοποθεσία στο Web: support.euro.dell.com	
	Ηλεκτρονική διεύθυνση: support.euro.dell.com/no/no/emaildell/	
	Τεχνική υποστήριξη	671 16882
	Εξυπηρέτηση πελατών - Σχεσιακή βάση δεδομένων	671 17575
	Τεχνική υποστήριξη για οικιακές/μικρές επιχειρήσεις	231 62298
	Τηλεφωνικό κέντρο	671 16800
	Fax τηλεφωνικού κέντρου	671 16865
Παναμάς	Γενική υποστήριξη	001-800-507-0962
Περου	Γενική υποστήριξη	0800-50-669
Πολωνία (Βαρσοβία) Κωδικός διεθνούς κλήσης: 011 Κωδικός χώρας: 48 Κωδικός πόλης: 22	Τοποθεσία στο Web: support.euro.dell.com	
	Ηλεκτρονική διεύθυνση: pl_support_tech@dell.com	
	Τηλέφωνο εξυπηρέτησης πελατών	57 95 700
	Εξυπηρέτηση πελατών	57 95 999
	Πωλήσεις	57 95 999
	Fax εξυπηρέτησης πελατών	57 95 806
	Fax γραφείου υποδοχής	57 95 998
	Τηλεφωνικό κέντρο	57 95 999

Χώρα (Πόλη) Κωδικός διεθνούς κλήσης Κωδικός χώρας Κωδικός πόλης	Όνομα τμήματος ή Περιοχή συντήρησης, Τοποθεσία στο Web και Ηλεκτρονική διεύθυνση	Κωδικοί περιοχής Τοπικοί αριθμοί και Αριθμοί χωρίς χρέωση
Πορτογαλία Κωδικός διεθνούς κλήσης: 00 Κωδικός χώρας: 351	Τοποθεσία στο Web: support.euro.dell.com Ηλεκτρονική διεύθυνση: support.euro.dell.com/pt/en/emaildell/ Τεχνική υποστήριξη Εξυπηρέτηση πελατών Πωλήσεις Fax	707200149 800 300 413 800 300 410, 800 300 411, 800 300 412, ή 21 422 07 10 21 424 01 12
Πουέρτο Ρίκο	Γενική υποστήριξη	1-800-805-7545
Σαιντ Κιτς και Νέβις	Γενική υποστήριξη	χωρίς χρέωση: 1-877-441-4731
Αγία Λουκία	Γενική υποστήριξη	1-800-882-1521
Άγιος Βικέντιος και Γρεναδίνες	Γενική υποστήριξη	χωρίς χρέωση: 1-877-270-4609
Σιγκαπούρη (Σιγκαπούρη) Κωδικός διεθνούς κλήσης: 005 Κωδικός χώρας: 65	Τοποθεσία στο Web: support.ap.dell.com Τεχνική υποστήριξη (Dimension, Inspiron, Ηλεκτρονικά συστήματα και Εξαρτήματα) Τεχνική υποστήριξη (OptiPlex, Latitude και Dell Precision) Τεχνική υποστήριξη (PowerApp, PowerEdge, PowerConnect και PowerVault) Εξυπηρέτηση πελατών (Πενάνγκ, Μαλαισία) Πωλήσεις	χωρίς χρέωση: 1800 394 7430 χωρίς χρέωση: 1800 394 7488 χωρίς χρέωση: 1800 394 7478 604 633 4949 χωρίς χρέωση: 1 800 394 7425
Σλοβακία (Πράγα) Κωδικός διεθνούς κλήσης: 00 Κωδικός χώρας: 421	Τοποθεσία στο Web: support.euro.dell.com Ηλεκτρονική διεύθυνση: czech_dell@dell.com Τεχνική υποστήριξη Εξυπηρέτηση πελατών Fax Fax Τεχνικής υποστήριξης Τηλεφωνικό κέντρο (Πωλήσεις)	02 5441 5727 420 22537 2707 02 5441 8328 02 5441 8328 02 5441 7585

Χώρα (Πόλη) Κωδικός διεθνούς κλήσης Κωδικός χώρας Κωδικός πόλης	Όνομα τμήματος ή Περιοχή συντήρησης, Τοποθεσία στο Web και Ηλεκτρονική διεύθυνση	Κωδικοί περιοχής Τοπικοί αριθμοί και Αριθμοί χωρίς χρέωση
Νότια Αφρική (Γιοχάνεσμπουργκ)	Τοποθεσία στο Web: support.euro.dell.com Ηλεκτρονική διεύθυνση: dell_za_support@dell.com	
Κωδικός διεθνούς κλήσης: 09/091	Κέντρο προώθησης κλήσεων για πελάτες με συνδρομή Gold	011 709 7713
Κωδικός χώρας: 27	Τεχνική υποστήριξη	011 709 7710
Κωδικός πόλης: 11	Εξυπηρέτηση πελατών	011 709 7707
	Πωλήσεις	011 709 7700
	Fax	011 706 0495
	Τηλεφωνικό κέντρο	011 709 7700
Χώρες Νοτιοανατολικής Ασίας και Ειρηνικού	Τεχνική υποστήριξη, Εξυπηρέτηση πελατών και Πωλήσεις (Πενάγκ, Μαλαισία)	604 633 4810
Ισπανία (Μαδρίτη)	Τοποθεσία στο Web: support.euro.dell.com	
Κωδικός διεθνούς κλήσης: 00	Ηλεκτρονική διεύθυνση: support.euro.dell.com/es/es/emaildell/	
Κωδικός χώρας: 34	Οικιακές και μικρές επιχειρήσεις	
Κωδικός πόλης: 91	Τεχνική υποστήριξη	902 100 130
	Εξυπηρέτηση πελατών	902 118 540
	Πωλήσεις	902 118 541
	Τηλεφωνικό κέντρο	902 118 541
	Fax	902 118 539
	Εταιρικοί πελάτες	
	Τεχνική υποστήριξη	902 100 130
	Εξυπηρέτηση πελατών	902 115 236
	Τηλεφωνικό κέντρο	91 722 92 00
	Fax	91 722 95 83

Χώρα (Πόλη) Κωδικός διεθνούς κλήσης Κωδικός χώρας Κωδικός πόλης	Όνομα τμήματος ή Περιοχή συντήρησης, Τοποθεσία στο Web και Ηλεκτρονική διεύθυνση	Κωδικοί περιοχής Τοπικοί αριθμοί και Αριθμοί χωρίς χρέωση
Σουηδία (Απλαντζ, Βάσμπι)	Τοποθεσία στο Web: support.euro.dell.com	
Κωδικός διεθνούς κλήσης: 00	Ηλεκτρονική διεύθυνση: support.euro.dell.com/se/sv/emaildell/	
Κωδικός χώρας: 46	Τεχνική υποστήριξη	08 590 05 199
Κωδικός πόλης: 8	Εξυπηρέτηση πελατών - Σχεσιακή βάση δεδομένων	08 590 05 642
	Τεχνική υποστήριξη για οικιακές/μικρές επιχειρήσεις	08 587 70 527
	Πρόγραμμα αγορών για υπάλληλους (EPP) - Υποστήριξη	20 140 14 44
	Fax τεχνικής υποστήριξης	08 590 05 594
	Πωλήσεις	08 590 05 185
Ελβετία (Γενεύη)	Τοποθεσία στο Web: support.euro.dell.com	
Κωδικός διεθνούς κλήσης: 00	Ηλεκτρονική διεύθυνση: Tech_support_central_Europe@dell.com	
Κωδικός χώρας: 41	Ηλεκτρονική διεύθυνση για γαλλόφωνους εταιρικούς πελάτες και οικιακές/μικρές επιχειρήσεις: support.euro.dell.com/ch/fr/emaildell/	
Κωδικός πόλης: 22	Τεχνική υποστήριξη (Οικιακές και μικρές επιχειρήσεις)	0844 811 411
	Τεχνική υποστήριξη (Εταιρικοί πελάτες)	0844 822 844
	Εξυπηρέτηση πελατών (Οικιακές και μικρές επιχειρήσεις)	0848 802 202
	Εξυπηρέτηση εταιρικών πελατών	0848 821 721
	Fax	022 799 01 90
	Τηλεφωνικό κέντρο	022 799 01 01
Ταϊβάν	Τοποθεσία στο Web: support.ap.dell.com	
Κωδικός διεθνούς κλήσης: 002	Ηλεκτρονική διεύθυνση: ap_support@dell.com	
Κωδικός χώρας: 886	Τεχνική υποστήριξη (OptiPlex, Latitude, Inspiron, Dimension, Ηλεκτρονικά συστήματα και Εξαρτήματα)	χωρίς χρέωση: 00801 86 1011
	Τεχνική υποστήριξη (PowerApp, PowerEdge, PowerConnect και PowerVault)	χωρίς χρέωση: 00801 60 1256
	Πωλήσεις από συναλλαγές	χωρίς χρέωση: 00801 65 1228
	Πωλήσεις – Εταιρικοί πελάτες	χωρίς χρέωση: 00801 65 1227

Χώρα (Πόλη) Κωδικός διεθνούς κλήσης Κωδικός χώρας Κωδικός πόλης	Όνομα τμήματος ή Περιοχή συντήρησης, Τοποθεσία στο Web και Ηλεκτρονική διεύθυνση	Κωδικοί περιοχής Τοπικοί αριθμοί και Αριθμοί χωρίς χρέωση
Ταϊλάνδη	Τοποθεσία στο Web: support.ap.dell.com	
Κωδικός διεθνούς κλήσης: 001	Τεχνική υποστήριξη (OptiPlex, Latitude και Dell Precision)	χωρίς χρέωση: 0800 0060 07
Κωδικός χώρας: 66	Τεχνική υποστήριξη (PowerApp, PowerEdge, PowerConnect και PowerVault)	χωρίς χρέωση: 1800 0600 09
	Εξυπηρέτηση πελατών (Πενάγκ, Μαλαισία)	604 633 4949
	Πωλήσεις – Εταιρικοί πελάτες	χωρίς χρέωση: 00801 006 009
	Πωλήσεις από συναλλαγές	χωρίς χρέωση: 1800 006 006
Τρινιδάδ/Τομπάγκο	Γενική υποστήριξη	1-800-805-8035
Νήσοι Τερκς και Κάικος	Γενική υποστήριξη	χωρίς χρέωση: 1-866-540-3355
Ηνωμένο Βασίλειο (Μπράνκελ)	Τοποθεσία στο Web: support.euro.dell.com	
Κωδικός διεθνούς κλήσης: 00	Τοποθεσία web εξυπηρέτησης πελατών	
Κωδικός χώρας: 44	support.euro.dell.com/uk/en/ECare/Form/Home.asp	
Κωδικός πόλης: 1344	Ηλεκτρονική διεύθυνση: dell_direct_support@dell.com	
	Τεχνική υποστήριξη (Εταιρικοί λογαριασμοί/Λογαριασμοί Προτεραιότητας [1000 εργαζόμενοι και πάνω])	0870 908 0500
	Τεχνική υποστήριξη (άμεση και γενική)	0870 908 0800
	Διεθνείς λογαριασμοί - Εξυπηρέτηση πελατών	01344 373 186
	Εξυπηρέτηση πελατών - Οικιακές και μικρές επιχειρήσεις	0870 906 0010
	Εξυπηρέτηση εταιρικών πελατών	01344 373 185
	Λογαριασμοί Προτεραιότητας (500-5000 εργαζόμενοι) – Εξυπηρέτηση πελατών	0870 906 0010
	Κέντρο εξυπηρέτησης πελατών – Κυβερνητικοί οργανισμοί	01344 373 193
	Τοπική εξυπηρέτηση πελατών – Κυβερνητικοί & Εκπαιδευτικοί οργανισμοί	01344 373 199
	Εξυπηρέτηση πελατών – Ιδρύματα υγείας	01344 373 194
	Πωλήσεις - Οικιακές και Μικρές Επιχειρήσεις	0870 907 4000
	Πωλήσεις – Εταιρικός/Δημόσιος τομέας	01344 860 456
	Fax για οικιακές και μικρές επιχειρήσεις	0870 907 4006

Χώρα (Πόλη) Κωδικός διεθνούς κλήσης Κωδικός χώρας Κωδικός πόλης	Όνομα τμήματος ή Περιοχή συντήρησης, Τοποθεσία στο Web και Ηλεκτρονική διεύθυνση	Κωδικοί περιοχής Τοπικοί αριθμοί και Αριθμοί χωρίς χρέωση
Ουρουγουάη	Γενική υποστήριξη	χωρίς χρέωση: 000-413-598-2521
Η.Π.Α. (Οστιν, Τέξας) Κωδικός διεθνούς κλήσης: 011 Κωδικός χώρας: 1	Αυτόματη ενημέρωση για κατάσταση παραγγελιών Αυτόματη τεχνική υποστήριξη (φορητοί και επιτραπέζιοι υπολογιστές) Καταναλωτές (Οικιακοί χρήστες και οικιακές επιχειρήσεις) Τεχνική υποστήριξη Εξυπηρέτηση πελατών Εξυπηρέτηση και Υποστήριξη DellNet™ Πρόγραμμα αγορών για υπάλληλους (EPP) - Καταναλωτές Τοποθεσία web Οικονομικών υπηρεσιών www.dellfinancialservices.com Οικονομικές υπηρεσίες (εκμισθώσεις/δανεισμοί) Οικονομικές υπηρεσίες (Λογαριασμοί Προτεραιότητας της Dell [DPA]) Επιχειρήσεις Εξυπηρέτηση πελατών και Τεχνική υποστήριξη Πρόγραμμα αγορών για υπάλληλους (EPP) - Καταναλωτές Τεχνική υποστήριξη για εκτυπωτές και επιδιασκόπια Δημόσιοι φορείς (κυβερνητικοί/εκπαιδευτικοί οργανισμοί και ιδρύματα υγείας) Εξυπηρέτηση πελατών και Τεχνική υποστήριξη Πρόγραμμα αγορών για εργαζόμενους (EPP) - Καταναλωτές Τμήμα Πωλήσεων της Dell Καταστήματα διάθεσης προϊόντων Dell (Ανακατασκευασμένοι υπολογιστές της Dell)	χωρίς χρέωση: 1-800-433-9014 χωρίς χρέωση: 1-800-247-9362 χωρίς χρέωση: 1-800-624-9896 χωρίς χρέωση: 1-800-624-9897 χωρίς χρέωση: 1-877-Dellnet (1-877-335-5638) χωρίς χρέωση: 1-800-695-8133 χωρίς χρέωση: 1-877-577-3355 χωρίς χρέωση: 1-800-283-2210 χωρίς χρέωση: 1-800-822-8965 χωρίς χρέωση: 1-800-695-8133 χωρίς χρέωση: 1-877-459-7298 χωρίς χρέωση: 1-800-456-3355 χωρίς χρέωση: 1-800-234-1490 χωρίς χρέωση: 1-800-289-3355 ή χωρίς χρέωση: 1-800-879-3355 χωρίς χρέωση: 1-888-798-7561

Χώρα (Πόλη) Κωδικός διεθνούς κλήσης Κωδικός χώρας Κωδικός πόλης	Όνομα τμήματος ή Περιοχή συντήρησης, Τοποθεσία στο Web και Ηλεκτρονική διεύθυνση	Κωδικοί περιοχής Τοπικοί αριθμοί και Αριθμοί χωρίς χρέωση
	Πωλήσεις λογισμικού και περιφερειακών	χωρίς χρέωση: 1-800-671-3355
	Πωλήσεις ανταλλακτικών	χωρίς χρέωση: 1-800-357-3355
	Πωλήσεις εκτεταμένων υπηρεσιών και εγγυήσεων	χωρίς χρέωση: 1-800-247-4618
	Fax	χωρίς χρέωση: 1-800-727-8320
	Υπηρεσίες της Dell για άτομα με κώφωση, προβλήματα ακοής ή αδυναμίες ομιλίας	χωρίς χρέωση: 1-877-DELLTTY (1-877-335-5889)
Αμερικανικές Παρθένοι Νήσοι	Γενική υποστήριξη	1-877-673-3355
Βενεζουέλα	Γενική υποστήριξη	8001-3605

Παράρτημα

Κανονισμοί εξαγωγών

Ο πελάτης αναγνωρίζει ότι τα συγκεκριμένα Προϊόντα, στα οποία μπορεί να περιλαμβάνεται λογισμικό και τεχνολογία, υπόκεινται στους νόμους και τους κανονισμούς εκτελωνισμού και εξαγωγών των Ηνωμένων Πολιτειών Αμερικής («Η.Π.Α.») καθώς και ότι ενδέχεται να υπόκεινται στους νόμους και τους κανονισμούς εκτελωνισμού και εξαγωγών της χώρας στην οποία κατασκευάζονται ή/και διατίθενται. Ο πελάτης συμφωνεί ότι θα συμμορφώνεται με αυτούς τους νόμους και κανονισμούς. Επιπλέον, σύμφωνα με τους νόμους των Η.Π.Α., ενδέχεται να μην επιτρέπεται η πώληση, ενοικίαση ή μεταβίβαση των Προϊόντων με οποιονδήποτε άλλο τρόπο σε τελικούς χρήστες ή σε χώρες για τις οποίες ισχύουν περιορισμοί. Επιπλέον, ενδέχεται να μην επιτρέπεται η πώληση, ενοικίαση ή μεταβίβαση των Προϊόντων με οποιονδήποτε άλλο τρόπο ή η παραχώρησή τους για χρήση σε τελικούς χρήστες που εμπλέκονται σε δραστηριότητες σχετικές με όπλα μαζικής καταστροφής, συμπεριλαμβανομένων χωρίς περιορισμό, δραστηριοτήτων που έχουν σχέση με σχεδιασμό, ανάπτυξη, παραγωγή ή χρήση πυρηνικών όπλων, υλικών ή συστημάτων, πυραύλων ή την υποστήριξη έργων ανάπτυξης πυραυλικών συστημάτων και χημικά ή βιολογικά όπλα.

Άδεια χρήσης λογισμικού της Dell™

Το παρόν έγγραφο είναι νομικά δεσμευτική συμφωνία ανάμεσα σε εσάς, το χρήστη, και την Dell Products, L.P («Dell»). Η παρούσα συμφωνία καλύπτει όλα τα προϊόντα λογισμικού που παρέχονται με το προϊόν της Dell, για τα οποία δεν υπάρχει ξεχωριστή συμφωνία ανάμεσα σε εσάς και τον κατασκευαστή ή τον ιδιοκτήτη του λογισμικού (καλούμενο στο σύνολό του «Λογισμικό»). Η συγκεκριμένη συμφωνία δεν αφορά την πώληση του Λογισμικού ή οποιουδήποτε άλλου προϊόντος πνευματικής ιδιοκτησίας. Όλα τα δικαιώματα τίτλων και πνευματικής ιδιοκτησίας που αφορούν το Λογισμικό ανήκουν στον κατασκευαστή ή τον ιδιοκτήτη του Λογισμικού. Ο κατασκευαστής ή ο ιδιοκτήτης του Λογισμικού επιφυλάσσεται όλων των δικαιωμάτων τα οποία δεν παραχωρούνται ρητά με την παρούσα συμφωνία. Ανοίγοντας ή αφαιρώντας τη σφραγίδα στο πακέτο Λογισμικού, εγκαθιστώντας ή εκτελώντας λήψη του Λογισμικού που έχει φορτωθεί εκ των προτέρων ή έχει ενσωματωθεί στο συγκεκριμένο προϊόν, συμφωνείτε ότι δεσμεύεστε από τους όρους αυτής της άδειας. Αν δεν συμφωνείτε με αυτούς τους όρους, θα πρέπει να επιστρέψετε αμέσως όλα τα προϊόντα Λογισμικού (δίσκους, έντυπο υλικό και συσκευασία) και να διαγράψετε το Λογισμικό που είχε φορτωθεί εκ των προτέρων ή ενσωματωθεί στο προϊόν.

Μπορείτε να χρησιμοποιήσετε μόνο ένα αντίγραφο του Λογισμικού σε ένα προϊόν μόνο κάθε φορά. Αν έχετε περισσότερες από μία άδειες για το Λογισμικό, μπορείτε να χρησιμοποιήσετε σε οποιαδήποτε περίπτωση όσα αντίγραφα ορίζονται από τις άδειες που έχετε. «Χρήση» του Λογισμικού θεωρείται η φόρτωσή του σε προσωρινή μνήμη ή η μόνιμη αποθήκευσή του στο προϊόν. Η εγκατάστασή του σε διακομιστή δικτύου με αποκλειστικό σκοπό τη διανομή σε άλλα προϊόντα δεν αποτελεί «χρήση», υπό τον όρο (και μόνο με αυτή την προϋπόθεση) ότι έχετε ξεχωριστή άδεια για κάθε προϊόν στο οποίο διανέμεται το Λογισμικό. Πρέπει να βεβαιωθείτε ότι ο αριθμός των ατόμων που χρησιμοποιούν το Λογισμικό όταν αυτό είναι εγκατεστημένο σε διακομιστή δικτύου δεν υπερβαίνει τον αριθμό των αδειών που έχετε. Σε περίπτωση που ο αριθμός των χρηστών του Λογισμικού που είναι εγκατεστημένο σε ένα διακομιστή δικτύου υπερβαίνει τον αριθμό των αδειών χρήσης, θα πρέπει να αγοράσετε πρόσθετες άδειες χρήσης ώστε ο αριθμός των αδειών χρήσης να ισούται με τον αριθμό χρηστών πριν επιτρέψετε τη χρήση του Λογισμικού σε επιπλέον χρήστες. Αν είστε εμπορικός πελάτης ή συγγενής εταιρεία της Dell, με την παρούσα συμφωνία εκχωρείτε στην Dell, ή σε κάποιον επιλεγμένο αντιπρόσωπό της, το δικαίωμα να διενεργήσει έλεγχο σχετικά με τη χρήση του Λογισμικού κατά τη διάρκεια εργασιών ωρών και συμφωνείτε να συνεργαστείτε με την Dell για τη διενέργεια αυτού του ελέγχου καθώς και για την παροχή όλων των αρχείων που ενδέχεται να έχουν σχέση με τη χρήση του Λογισμικού στην Dell. Ο έλεγχος θα περιοριστεί στη διαπίστωση της συμμόρφωσής σας με τους κανόνες της παρούσας συμφωνίας.

Το Λογισμικό προστατεύεται από τους νόμους περί πνευματικών δικαιωμάτων των Η.Π.Α. και από τις διατάξεις διεθνών συμβάσεων. Μπορείτε να δημιουργήσετε ένα αντίγραφο του Λογισμικού μόνο για σκοπούς τήρησης αντιγράφου ασφαλείας (back-up) ή αρχειοθέτησης ή να το μεταφέρετε σε ένα μόνο σκληρό δίσκο, υπό τον όρο ότι διατηρείτε το πρωτότυπο μόνο για σκοπούς τήρησης αντιγράφου ασφαλείας (back-up) ή αρχειοθέτησης. Δεν επιτρέπεται να εκμισθώνετε ή να ενοικιάζετε το Λογισμικό ή να αντιγράφετε το γραπτό υλικό που το συνοδεύει, αλλά επιτρέπεται να το μεταβιβάσετε μαζί με όλο το γραπτό υλικό που το συνοδεύει ως μέρος μιας οριστικής πώλησης ή μεταβίβασης του προϊόντος της Dell, με την προϋπόθεση ότι δεν θα κρατήσετε αντίγραφα και εφόσον ο αποδέκτης συμφωνεί με τους όρους της παρούσας άδειας. Οποιαδήποτε μεταβίβαση του πρέπει να περιλαμβάνει τόσο την πιο πρόσφατη ενημερωμένη έκδοση όσο και όλες τις προηγούμενες εκδόσεις. Δεν επιτρέπεται να προβείτε σε αποσυμπύληση, σε ανακατασκευή του πηγαίου ή του αντικειμενικού κώδικα του Λογισμικού. Σε περίπτωση που στη συσκευασία του συγκεκριμένου προϊόντος περιλαμβάνονται CD, δίσκοι των 3,5" ή/και των 5,25", μπορείτε να προβείτε μόνο στην ενδεδειγμένη χρήση τους για το προϊόν. Απαγορεύεται η χρήση τους σε άλλο υπολογιστή ή δίκτυο καθώς και ο δανεισμός, η εκμίσθωση, η ενοικίαση ή η μεταβίβαση τους σε άλλο χρήστη, εκτός αν προβλέπεται κάτι τέτοιο από την παρούσα συμφωνία.

Περιορισμένη εγγύηση

Η Dell εγγυάται ότι οι δίσκοι Λογισμικού δεν πρόκειται να παρουσιάσουν ελαττώματα ως προς το υλικό και την κατασκευή τους, υπό κανονικές συνθήκες χρήσης, για μια περίοδο ενενήντα (90) ημερών από την ημερομηνία παραλαβής τους.

Η παρούσα εγγύηση προορίζεται μόνο για εσάς και δεν είναι μεταβιβάσιμη. Οποιοσδήποτε σιωπηρές εγγυήσεις περιορίζονται σε περίοδο ενενήντα (90) ημερών από την ημερομηνία παραλαβής του Λογισμικού. Σε ορισμένες περιοχές δικαιοδοσίας δεν επιτρέπεται να περιορίζεται η διάρκεια μιας σιωπηρής εγγύησης, άρα αυτός ο περιορισμός ενδέχεται να μην ισχύει για εσάς. Η συνολική ευθύνη της Dell και των προμηθευτών της και η αποκλειστική σας αποζημίωση, συνεπάγεται (α) την επιστροφή του ποσού που καταβάλατε για το Λογισμικό ή (β) την αντικατάσταση οποιουδήποτε δίσκου δεν πληροί τις προϋποθέσεις αυτής της εγγύησης, ο οποίος αποστέλλεται στην Dell με τον αριθμό εξουσιοδότησης αδειούχου, με δικά σας έξοδα και δική σας ευθύνη. Η παρούσα περιορισμένη εγγύηση παύει να ισχύει σε περίπτωση που οποιαδήποτε βλάβη δίσκου οφείλεται σε ατύχημα, κατάχρηση ή εσφαλμένη χρήση ή επισκευή ή τροποποίηση από οποιονδήποτε άλλον εκτός από την Dell. Για κάθε δίσκο που αντικαθίσταται, παρέχεται εγγύηση για το υπόλοιπο της αρχικής περιόδου της εγγύησης ή για τριάντα (30) ημέρες, ανάλογα με την περίοδο που είναι μεγαλύτερη.

Η Dell ΔΕΝ εγγυάται ότι οι λειτουργίες του Λογισμικού θα ικανοποιούν τις απαιτήσεις σας ή ότι η λειτουργία του Λογισμικού θα είναι αδιάλειπτη ή χωρίς σφάλματα. Ο χρήστης αναλαμβάνει την ευθύνη για την επιλογή του Λογισμικού όσον αφορά την επίτευξη των αναμενόμενων αποτελεσμάτων καθώς και για τη χρήση του Λογισμικού και τα αποτελέσματά της.

Η DELL ΑΠΟΠΟΙΕΙΤΑΙ, ΓΙΑ ΛΟΓΑΡΙΑΣΜΟ ΤΗΣ ΚΑΙ ΕΚ ΜΕΡΟΥΣ ΤΩΝ ΠΡΟΜΗΘΕΥΤΩΝ ΤΗΣ, ΟΠΟΙΕΣΔΗΠΟΤΕ ΑΛΛΕΣ, ΡΗΤΕΣ Η ΣΙΩΠΗΡΕΣ, ΕΓΓΥΗΣΕΙΣ, ΣΥΜΠΕΡΙΛΑΜΒΑΝΟΜΕΝΩΝ, ΕΝΔΕΙΚΤΙΚΑ, ΤΩΝ ΣΙΩΠΗΡΩΝ ΕΓΓΥΗΣΕΩΝ ΕΜΠΟΡΕΥΣΙΜΟΤΗΤΑΣ ΚΑΙ ΚΑΤΑΛΛΗΛΟΤΗΤΑΣ ΓΙΑ ΣΥΓΚΕΚΡΙΜΕΝΟ ΣΚΟΠΟ, ΓΙΑ ΤΟ ΛΟΓΙΣΜΙΚΟ ΚΑΙ ΓΙΑ ΟΛΟ ΤΟ ΕΝΤΥΠΟ ΥΛΙΚΟ ΠΟΥ ΤΟ ΣΥΝΟΔΕΥΕΙ. Η παρούσα περιορισμένη εγγύηση σας παρέχει συγκεκριμένα νομικά δικαιώματα. Μπορεί να έχετε και άλλα δικαιώματα επίσης, τα οποία ποικίλλουν ανάλογα με την περιοχή δικαιοδοσίας.

Η DELL Ή ΟΙ ΠΡΟΜΗΘΕΥΤΕΣ ΤΗΣ ΔΕΝ ΦΕΡΟΥΝ ΣΕ ΚΑΜΙΑ ΠΕΡΙΠΤΩΣΗ ΚΑΜΙΑ ΑΠΟΛΥΤΩΣ ΕΥΘΥΝΗ ΓΙΑ ΟΠΟΙΑΔΗΠΟΤΕ ΖΗΜΙΑ (ΣΥΜΠΕΡΙΛΑΜΒΑΝΟΜΕΝΩΝ, ΕΝΔΕΙΚΤΙΚΑ, ΖΗΜΙΩΝ ΓΙΑ ΑΠΩΛΕΙΑ ΕΠΙΧΕΙΡΗΜΑΤΙΚΩΝ ΚΕΡΔΩΝ, ΔΙΑΚΟΠΗ ΕΡΓΑΣΙΩΝ, ΑΠΩΛΕΙΑ ΕΠΙΧΕΙΡΗΜΑΤΙΚΩΝ ΠΛΗΡΟΦΟΡΙΩΝ Ή ΓΙΑ ΟΠΟΙΑΔΗΠΟΤΕ ΑΛΛΗ ΑΠΟΤΙΜΗΤΗ ΣΕ ΧΡΗΜΑ ΑΠΩΛΕΙΑ) ΩΣ ΑΠΟΤΕΛΕΣΜΑ ΤΗΣ ΧΡΗΣΗΣ Ή ΤΗΣ ΑΔΥΝΑΜΙΑΣ ΧΡΗΣΗΣ ΤΟΥ ΛΟΓΙΣΜΙΚΟΥ, ΑΚΟΜΗ ΚΑΙ ΣΤΗΝ ΠΕΡΙΠΤΩΣΗ ΠΟΥ Η DELL ΕΝΗΜΕΡΩΘΗΚΕ ΓΙΑ ΤΗΝ ΠΙΘΑΝΟΤΗΤΑ ΠΡΟΚΛΗΣΗΣ ΤΕΤΟΙΩΝ ΖΗΜΙΩΝ. Σε κάποιες περιοχές δικαιοδοσίας δεν επιτρέπεται ο αποκλεισμός ή ο περιορισμός της ευθύνης για θετική ή αποθετική ζημία και για το λόγο αυτό ο παραπάνω περιορισμός ενδέχεται να μην ισχύει για εσάς.

Γενικά

Η παρούσα άδεια χρήσης είναι ενεργή εφόσον δεν τεθεί εκτός ισχύος. Βάσει της παρούσας συμφωνίας, η άδεια παύει να ισχύει σε περίπτωση που δεν συμμορφώνεστε με κάποιον από τους όρους της. Σε περίπτωση που η άδεια τεθεί εκτός ισχύος, συμφωνείτε ότι το Λογισμικό και το συνοδευτικό υλικό, καθώς και όλα τα αντίγραφα τους, θα καταστραφούν. Η παρούσα συμφωνία διέπεται από το δίκαιο της Πολιτείας του Τέξας. Κάθε διάταξη της μπορεί να ισχύσει ξεχωριστά. Σε περίπτωση που μια διάταξη δεν είναι εφαρμόσιμη, δεν επηρεάζεται η δυνατότητα εφαρμογής των υπόλοιπων διατάξεων, όρων ή προϋποθέσεων της παρούσας συμφωνίας. Η παρούσα συμφωνία δεσμεύει μεταγενέστερους χρήστες και εκχωρήσεις. Η Dell και εσείς συμφωνείτε ότι παραιτείστε, στο μέγιστο βαθμό που επιτρέπει το εφαρμοστέο δίκαιο, από οποιοδήποτε δικαίωμα προσφυγής σε ένδικα μέσα όσον αφορά το Λογισμικό ή την παρούσα συμφωνία. Ο παραπάνω όρος, επειδή μπορεί να μην είναι δυνατό να εφαρμοστεί σε ορισμένες περιοχές δικαιοδοσίας, ενδέχεται να μην ισχύει για εσάς. Αποδέχεστε ότι έχετε διαβάσει και κατανοήσει την παρούσα συμφωνία, ότι δεσμεύεστε από τους όρους της και ότι η παρούσα δήλωση αποτελεί πλήρη και αποκλειστική συμφωνία ανάμεσα σε εσάς και την Dell όσον αφορά το Λογισμικό.

Ευρετήριο

A

αισθητήρας τύπου χαρτιού, 18
απενεργοποίηση, 19

ακροφύσια, κασέτες μελανιού
καθαρισμός, 60

αντιγραφή
λογισμικό, 31
πίνακας ελέγχου, 31

αντιμετώπιση προβλημάτων
μήνυμα «Τέλος χαρτιού», 65
μήνυμα χαμηλής στάθμης
μελανιού, 65

αντίγραφα, 31

αποστολή μέσω ηλεκτρονικού
ταχυδρομείου
έγγραφο, 39
σαρωμένη εικόνα, 39

αποστολή fax, 41

Γ

γυαλιστερό χαρτί
τοποθέτηση, 23

Ε

εκτύπωση χωρίς
περίγραμμα, 29

ευθυγράμμιση κασετών
μελανιού, 59

ευχετήριες κάρτες
τοποθέτηση, 23

Θ

θήκη εξόδου χαρτιού, 12

Κ

καθαρισμός
ακροφύσια κασετών
μελανιού, 60

καρτέλα «Παράμετροι
εκτύπωσης», 51

καρτέλα «Συντήρηση», 52

καρτέλα «Σύνθετες
ρυθμίσεις», 51

κασέτες μελανιού
αντικατάσταση, 55
ευθυγράμμιση, 59
καθαρισμός, 60

κασέτες, μελάνι
αντικατάσταση, 55
ευθυγράμμιση, 59

κάρτες

τοποθέτηση, 23

κάρτες ευρετηρίου
τοποθέτηση, 23

Κέντρο Όλα σε Ένα της Dell
ενότητα «Αντιγραφή», 48
ενότητα

«Προεπισκόπηση», 49

ενότητα «Σάρωση», 48

Εργαλεία

παραγωγικότητας, 49

πρόσβαση, 48

χρήση, 47

κουμπιά, πίνακας ελέγχου

Ακύρωση, 16

κάτω βέλος, 16

Λειτουργία, 16

κουμπί ακύρωσης, 16

Λ

λογισμικό

απεγκατάσταση, 54

επανεγκατάσταση, 54

Κέντρο Όλα σε Ένα της
Dell, 47

Προτιμήσεις εκτύπωσης, 49

M

μέσα εκτύπωσης ειδικού τύπου
γυαλιστερό, 23
διαφάνειες, 24
ευχετήριες κάρτες, 23
κάρτες, 23
κάρτες ευρετηρίου, 23
σιδερότυπα, 24
ταχυδρομικές κάρτες, 23
φάκελοι, 23
φωτογραφικές κάρτες, 23
φωτογραφικό χαρτί, 23

μηνύματα, σφάλμα
ακατάλληλη κεφαλή
εκτύπωσης, 66
αλλαγή θέσης κεφαλής
εκτύπωσης, 66
βραχυκύκλωμα κεφαλής
εκτύπωσης, 66
δεν υπάρχει κεφαλή
εκτύπωσης, 66
διακοπή φορέα
εκτύπωσης, 66
εμπλοκή χαρτιού, 65
η εκτύπωση δεν
ολοκληρώθηκε, 66
κενή θήκη χαρτιού, 65
λανθασμένη αρχική θέση, 67
ξεκλείδωμα σαρωτή, 67
προγραμματισμός κεφαλής
εκτύπωσης, 66
σφάλμα έγχρωμου TSR, 67
σφάλμα μονόχρωμου
TSR, 67
χαμηλή στάθμη μελανιού, 65

μήνυμα «Εμπλοκή
χαρτιού», 65

μήνυμα «Χαμηλή στάθμη
μελανιού», 65

μήνυμα «Κενή θήκη
χαρτιού», 65

μήνυμα σφάλματος
ακατάλληλη κεφαλή
εκτύπωσης, 66
αλλαγή θέσης κεφαλής
εκτύπωσης, 66
βραχυκύκλωμα κεφαλής
εκτύπωσης, 66
δεν υπάρχει κεφαλή
εκτύπωσης, 66
διακοπή φορέα
εκτύπωσης, 66
εμπλοκή χαρτιού, 65
η εκτύπωση δεν
ολοκληρώθηκε, 66
κενή θήκη χαρτιού, 65
λανθασμένη αρχική θέση, 67
ξεκλείδωμα σαρωτή, 67
προγραμματισμός κεφαλής
εκτύπωσης, 66
σφάλμα έγχρωμου TSR, 67
σφάλμα μονόχρωμου
TSR, 67
χαμηλή στάθμη μελανιού, 65

Π

πίνακας ελέγχου
αντιγραφή μέσω, 31
χρήση, 15

πολλά αντίγραφα, 51

Προτιμήσεις εκτύπωσης
καρτέλα «Παράμετροι
εκτύπωσης», 51
καρτέλα «Συντήρηση», 52

καρτέλα «Σύνθετες
ρυθμίσεις», 51
πρόσβαση, 50

Σ

σιδερότυπα
τοποθέτηση, 24

T

ταχυδρομικές κάρτες
τοποθέτηση, 23

τοποθέτηση
διαφάνειες, 24
ευχετήριες κάρτες, 23
κάρτες, 23
κάρτες ευρετηρίου, 23
σιδερότυπα, 24
ταχυδρομικές κάρτες, 23
φάκελοι, 23
φωτογραφικές κάρτες, 23
φωτογραφικό χαρτί, 23

Υ

υποστήριξη
επικοινωνία με την Dell, 69

Φ

φάκελοι
τοποθέτηση, 23

φωτογραφικές κάρτες
τοποθέτηση, 23

φωτογραφικό χαρτί
τοποθέτηση, 23

φωτογραφίες
εκτύπωση, 28

Ω

Dell
επικοινωνία, 69

Dell Picture Studio, 52

PictBridge, 30

