



Mouse para Jogos sem fio Alienware 310M

Guia do usuário

Modelo do Mouse: AW310M
Modelo Regulamentar: AW310M/UD2002

A L I E N W A R E™ 

Notas, cuidados e alertas

-  **NOTA:** NOTA indica informações importantes que o ajudam a ter um melhor uso do seu computador.
-  **CUIDADO:** CUIDADO indica danos potenciais no hardware ou perda de dados se as instruções não forem seguidas.
-  **ALERTA:** ALERTA indica um potencial dano de propriedade, lesões pessoais ou morte.

Copyright © 2019-2020 Dell Inc. ou suas subsidiárias. Todos os direitos reservados. Dell, EMC e outras marcas de comércio são marcas de comércio da Dell Inc. ou suas subsidiárias. Outras marcas de comércio podem ser marcas de comércio de seus respectivos proprietários.

2020 – 08

Rev. A01

Índice

O que está na caixa	4
Características	5
DPI ajustável	5
Configuração do mouse para jogo	6
Instalação da bateria	6
Remoção do dongle sem fio USB	7
Conexão do dongle sem fio USB	8
Ligação do mouse	9
Aplicativo Alienware Command Center (AWCC) ..	10
Instalação do AWCC com a Atualização de Windows ..	10
Instalação do AWCC do site de Suporte da Dell ..	10
Resolução de problemas	11
Informações Estatutárias	17
Garantia	17
Garantia limitada e política de devolução	17
Para os clientes dos EUA:	17
Para clientes da Europa, Oriente Médio e África: ..	17
Para os clientes não dos EUA:	17

O que está na caixa

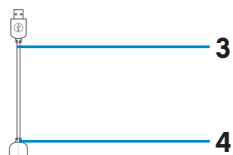
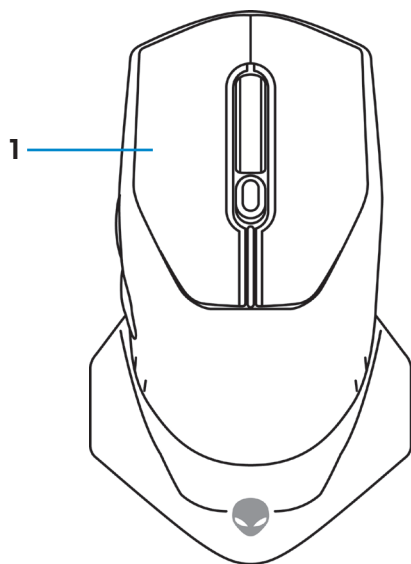

1. Mouse

2. Bateria tipo AA

3. Cabo de extensão dongle sem fio USB

4. Dongle sem fio USB (USB 2.0)

5. Documentos

Características

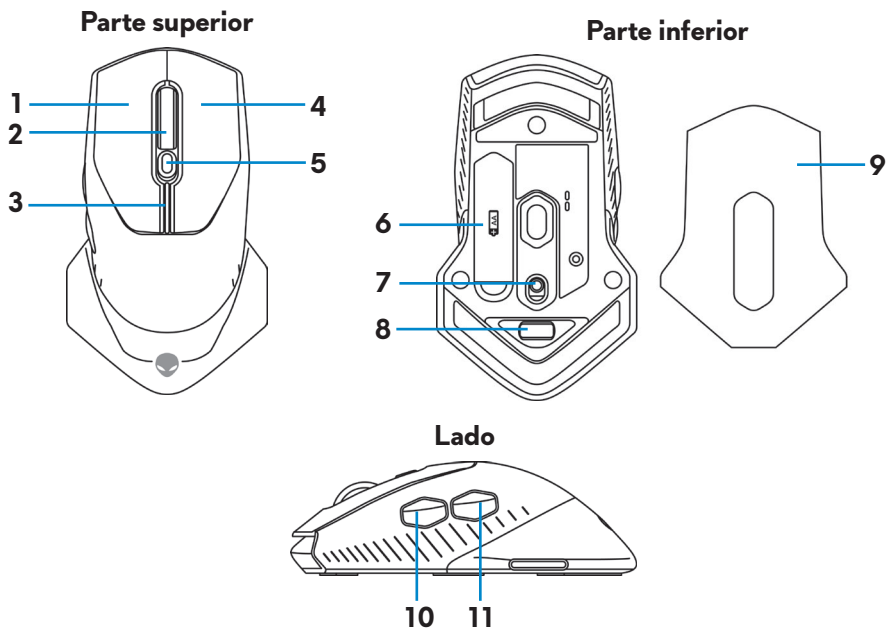

1. Botão esquerdo

2. Roda para rolagem

3. Indicador bateria/DPI

4. Botão direito

5. Cursor de ajuste DPI

6. Compartimento da bateria

7. Botão de força

8. Compartimento dongle sem fio USB

9. Tapa da bateria

10. Botão à frente

11. Botão para trás

DPI ajustável

Pressione o botão de ajuste DPI para mudar imediatamente a resolução do sensor do mouse. O ajuste DPI é indicado pela cor do indicador DPI. Os três ajustes DPI padrão disponíveis são os seguintes:

- 800: Azul (■)
- 1800: Amarelo (■) (Padrão fora da caixa)
- 12000: Vermelho (■)

Pode mudar os ajustes DPI padrão e personalizar os estágios DPI e cores do LED com o aplicativo Alienware Command Center (AWCC).

Configuração do mouse para jogo

Instalação da bateria

1. Gire o mouse.

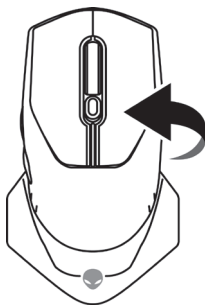

2. Remova a folha de proteção.

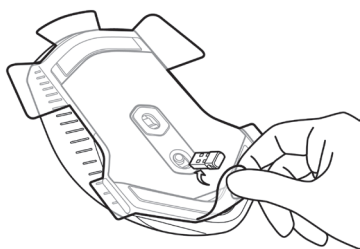

3. Levante a tampa da bateria.

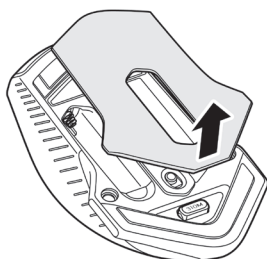

4. Instale a bateria AA no compartimento da bateria.

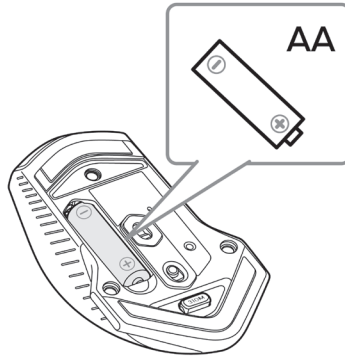

NOTA: Substitua com a nova bateria quando o indicador LED da bateria começa a piscar na cor âmbar ().

5. Colocação da tampa da bateria de volta.

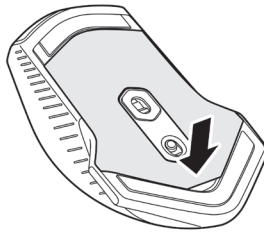

Remoção do dongle sem fio USB

1. Levante a tampa da bateria.

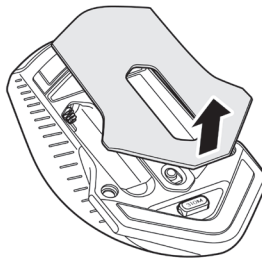

2. Remova o dongle sem fio USB do compartimento do dongle sem fio USB.

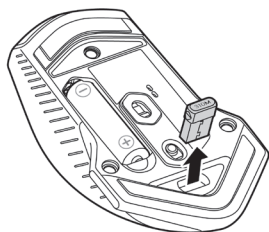

3. Colocação da tampa da bateria de volta.

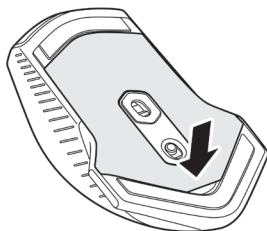

Conexão do dongle sem fio USB

Laptop

Conecte o dongle sem fio USB a uma porta USB no seu laptop.

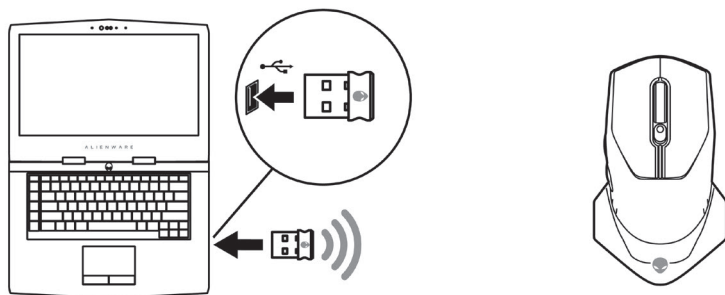

Computador de mesa

1. Conecte o cabo de extensão do dongle sem fio USB a uma porta USB no seu computador de mesa.
2. Introduza o dongle sem fio USB ao receptáculo USB-A.

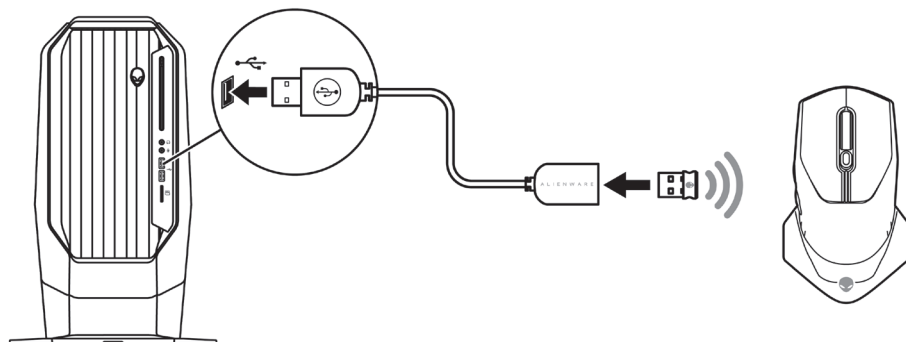

Ligação do mouse

Deslize o botão de força para ligar o mouse.

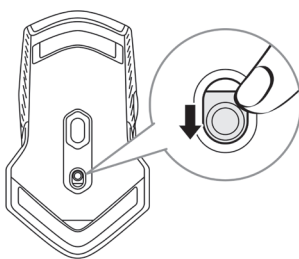

Aplicativo Alienware Command Center (AWCC)

O aplicativo Alienware Command Center (AWCC) fornece uma interface única para personalizar e melhorar a experiência em jogos.

 **NOTA: Para mais informações, veja Ajuda On-line do aplicativo Alienware Command Center (AWCC).**

Instalação do AWCC com a Atualização de Windows

1. Conecte seu periférico Alienware ao seu computador pela porta USB. O aplicativo AWCC é descarregado e instalado automaticamente. A instalação AWCC pode levar até 10 minutos para ser completada.
2. Navegue na pasta do programa para certificar-se que a instalação AWCC está completa.
3. Lance AWCC e realize as seguintes etapas para o download dos componentes adicionais do software:
 - Na janela **Settings** (ajustes), clique em **Windows Update** (atualização de Windows) e depois clique em **Check for updates** (verificar se há atualizações) para verificar o progresso de atualização do driver Alienware.
 - Se a atualização do driver não estiver respondendo no seu computador, instale AWCC do site de Suporte da Dell.

Instalação do AWCC do site de Suporte da Dell

1. Faça o download da versão mais recente dos seguintes aplicativos em www.dell.com/support/drivers.
 - Centro de Comando Alienware
 - Driver Periférico de Jogos Alienware
2. Navegue na pasta quando tiver salvo os arquivos de configuração.
3. Faça um duplo clique no arquivo de configuração e siga as instruções na tela para instalar o aplicativo.

 **NOTA: Você pode personalizar as características do mouse e efeitos de iluminação usando o aplicativo Alienware Command Center (AWCC).**

Resolução de problemas

○ mouse não funciona

- 1.** Verifique se a bateria foi inserida no sentido correto.
 - 2.** As extremidades da bateria "+" e "-" devem ser posicionadas como indicada no compartimento da bateria.
 - 3.** Substitua a bateria.
 - 4.** Deslize o botão de força para desligar o mouse e depois ligue novamente.
 - 5.** Quando usar um computador de mesa, conecte a extensão dongle sem fio USB a outra porta A USB. Pode aparecer uma notificação indicando que a instalação do driver está em curso. Se assim, aguarde até que apareça uma notificação indicando que a instalação do driver está completa antes de usar o mouse.
 - 6.** Quando usar um computador de mesa, conecte dongle sem fio USB a outra porta A USB. Pode aparecer uma notificação indicando que a instalação do driver está em curso. Se assim, aguarde até que apareça uma notificação indicando que a instalação do driver está completa antes de usar o mouse.
-

Problemas

As luzes do mouse não acendem

O mouse não está funcionando com base na configuração selecionada no aplicativo Alienware Command Center (AWCC).

Possíveis soluções

1. Pressione qualquer botão para ativar o mouse do modo economia de energia.
 2. Quando usar um computador de mesa, conecte o cabo de extensão do adaptador do dongle sem fio USB a outra porta A USB. Pode aparecer uma notificação indicando que a instalação do driver está em curso. Se assim, aguarde até que apareça uma notificação indicando que a instalação do driver está completa antes de usar o mouse.
 3. Quando usar um computador de mesa, conecte dongle sem fio USB a outra porta A USB. Pode aparecer uma notificação indicando que a instalação do driver está em curso. Se assim, aguarde até que apareça uma notificação indicando que a instalação do driver está completa antes de usar o mouse.
 4. Reinicie o computador.
1. Certifique-se que o aplicativo Alienware Command Center (AWCC) está instalado no seu computador.
 2. Abra o aplicativo Alienware Command Center (AWCC) e certifique-se que a configuração selecionada foi realizada e salva.

Problemas

Resolvendo as questões do cursor

Possíveis soluções

1. Quando usar um computador de mesa, conecte a extensão dongle sem fio USB a outra porta A USB. Pode aparecer uma notificação indicando que a instalação do driver está em curso. Se assim, aguarde até que apareça uma notificação indicando que a instalação do driver está completa antes de usar o mouse.
2. Quando usar um computador de mesa, conecte dongle sem fio USB a outra porta A USB. Pode aparecer uma notificação indicando que a instalação do driver está em curso. Se assim, aguarde até que apareça uma notificação indicando que a instalação do driver está completa antes de usar o mouse.
3. Certifique-se que o sensor não esteja obstruído ou sujo.
4. As superfícies de vidro ou muito brilhantes não estão adequadas para o sensor do mouse capturar movimentos. O uso de um mouse pad de cor escura pode melhorar o acompanhamento.
5. Salve algum dado, feche qualquer programa aberto e depois reinicie o laptop/computador de mesa. Quando não tiver outro mouse ou touchscreen, você pode ter que manter pressionado o botão de força por pelo menos 15 segundos para desligar o laptop/computador de mesa. Você pode perder algum dado que não foi salvo.

Problemas

Resolução de questões do botão do mouse

Possíveis soluções

1. Certifique-se que não existe nada impedindo o movimento dos botões do mouse. A maioria dos botões do mouse fazem um ruído com o clique quando pressionados
2. Quando usar um computador de mesa, conecte a extensão dongle sem fio USB a outra porta A USB. Pode aparecer uma notificação indicando que a instalação do driver está em curso. Se assim, aguarde até que apareça uma notificação indicando que a instalação do driver está completa antes de usar o mouse.
3. Quando usar um computador de mesa, conecte dongle sem fio USB a outra porta A USB. Pode aparecer uma notificação indicando que a instalação do driver está em curso. Se assim, aguarde até que apareça uma notificação indicando que a instalação do driver está completa antes de usar o mouse.
4. Salve algum dado, feche qualquer programa aberto e depois reinicie o laptop/computador de mesa. Quando não tiver outro mouse ou touchscreen, você pode ter que manter pressionado o botão de força por pelo menos 15 segundos para desligar o laptop/computador de mesa. Você pode perder algum dado que não foi salvo.

Problemas

Resolução de problemas com um leve movimento do cursor

Possíveis soluções

1. Certifique-se que o sensor não esteja obstruído ou sujo.
2. As superfícies de vidro ou muito brilhantes não estão adequadas para o sensor do mouse capturar movimentos. O uso de um mouse pad de cor escura pode melhorar o acompanhamento.
3. Mude as configurações do mouse para ajustar a velocidade do apontador.

Clique na guia que corresponde ao Sistema Operacional (SO) instalado no seu laptop/computador de mesa e realize as etapas dentro desta seção para mudar as configurações.

- Na caixa **Search** (buscar), digite `main.cpl`.
- Clique ou toque em `main.cpl` na lista de programas.
- Clique ou toque na guia **Pointer Options** (opções do apontador).
- Mova o cursor em **Select a Pointer Speed** (selecione a velocidade do apontador) para ajustar a velocidade do cursor no nível desejado.
- Clique ou toque em **OK**.

Resolução de problemas de isolamento do cursor

O isolamento do cursor deve ser devido à interferência sem fio no dongle sem fio USB. Use o adaptador da extensão sem fio USB para conectar o dongle sem fio USB no laptop/computador de mesa.

Problemas

Possíveis soluções

Resolução de problemas de questões de calibração da superfície de distância de elevação (LOD)

A calibração da superfície LOD depende das características da superfície e pode não funcionar em todas as superfícies.

O uso de um mouse pad de cor escura pode melhorar a calibração do LOD.

Informações Estatutárias

Garantia

Garantia limitada e política de devolução

Os produtos da marca Dell têm uma garantia limitada de hardware de dois anos. Se comprado junto com o sistema Dell, ele seguirá a garantia do sistema.

Para os clientes dos EUA:

Esta compra e uso deste produto estão sujeitos ao contrato do usuário final da Dell, que você pode encontrar em <https://www.dell.com/terms>. Este documento contém uma cláusula de arbitragem legal.

Para clientes da Europa, Oriente Médio e África:

Os produtos da marca Dell que são vendidos e usados são sujeitos a direitos legais do consumidor nacional aplicáveis, os termos de qualquer contrato de venda do revendedor que você firmou (que se aplicará entre você e o revendedor) e os termos do contrato do usuário final da Dell.

A Dell pode também fornecer uma garantia adicional para o hardware – detalhes completos do contrato do usuário final da Dell e termos de garantia podem ser encontrados em <https://www.dell.com/terms>, selecionando seu país na lista, na parte inferior da página “inicial” e depois clicando no link “termos e condições” para os termos do usuário final ou no link de “suporte” para os termos de garantia.

Para os clientes não dos EUA:

Os produtos da marca Dell que são vendidos e usados são sujeitos a direitos legais do consumidor nacional aplicáveis, os termos de qualquer contrato de venda do revendedor que você firmou (que se aplicará entre você e o revendedor) e termos de garantia da Dell. A Dell pode também fornecer uma garantia adicional para o hardware – detalhes completos dos termos de garantia da Dell podem ser encontrados em <https://www.dell.com/terms>, selecionando seu país na lista, na parte inferior da página “inicial” e depois clicando no link “termos e condições” ou no link de “suporte” para os termos de garantia.