

# Dell Slim Soundbar (戴尔超薄条形音箱) SB521A

## 用户指南

Soundbar 型号: SB521A  
监管机型: SB521A



# 注释、注意和警告

---

 **注释：**“注释”表示有助于您更好地使用电脑的重要信息。

 **注意：**“注意”表示如果不遵循说明将导致硬件的潜在损害或数据的损失。

 **警告：**“警告”表示导致财产损失、人身伤亡的可能性。

版权所有 © 2020 戴尔公司(Dell Inc.)或其子公司。保留所有权利。Dell、EMC 及其他商标是戴尔公司(Dell Inc.)或其子公司的商标。其他商标可能是其各自所有者的商标。

2020 – 08

版本号： A00

# 目录

<b>包装箱内容</b> .....	4
<b>功能</b> .....	5
<b>安装 Dell Slim Soundbar</b> .....	6
<b>规格</b> .....	8
<b>故障排除</b> .....	9
<b>法定信息</b> .....	13
<b>保修</b> .....	13



# 包装箱内容

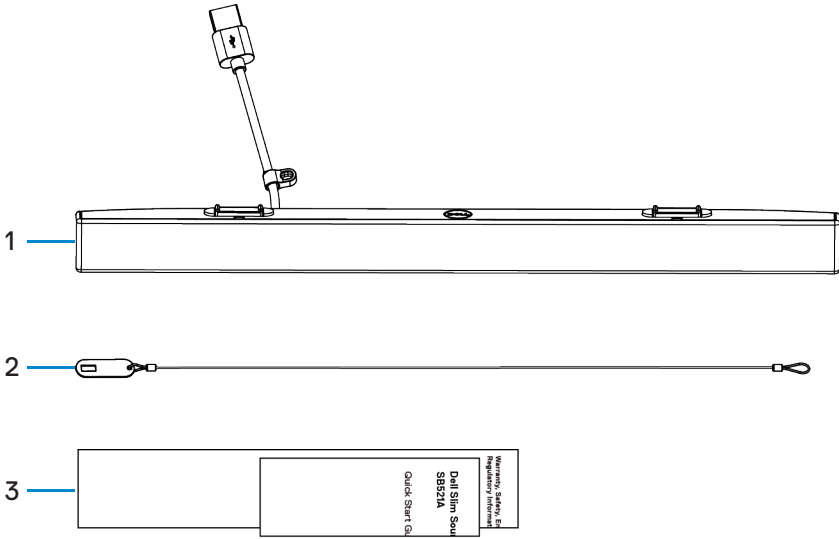

1 Dell Slim Soundbar  
(戴尔超薄条形音箱)

2 防盗链

3 文档

 **注释：** Soundbar 随附的文档可能会因您所在的地区而有所不同。



# 功能

---

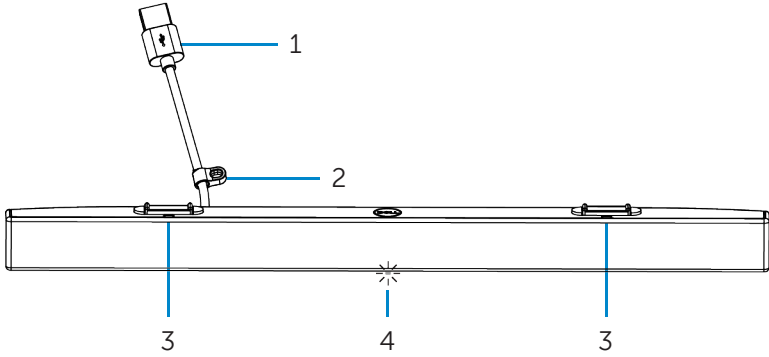

1 USB 电缆

2 防盗环

3 磁性卡扣 (2)

4 电源指示灯



# 安装 Dell Slim Soundbar

1. 将 Soundbar 上的磁性卡扣与戴尔显示器上的卡槽对准，以便将 Soundbar 固定在显示器的底座上。

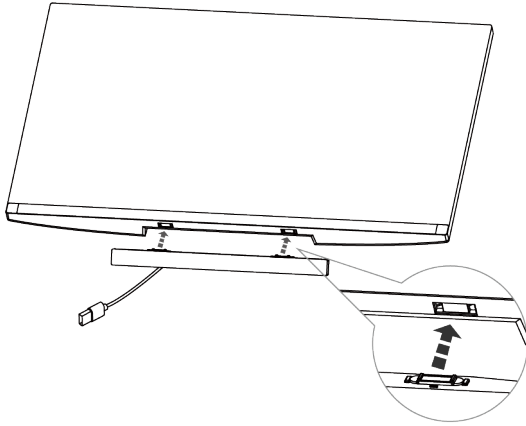

2. 将 Soundbar 的 USB 电缆连接到戴尔显示器的 USB 端口。在使用 HDMI 或 DP 电缆连接显示器的情况下，确保将显示器随附的上行 USB 电缆连接到电脑，以便 Soundbar 可正常工作。

 **注释：** Soundbar 上的电源指示灯点亮，表示 Soundbar 已打开。

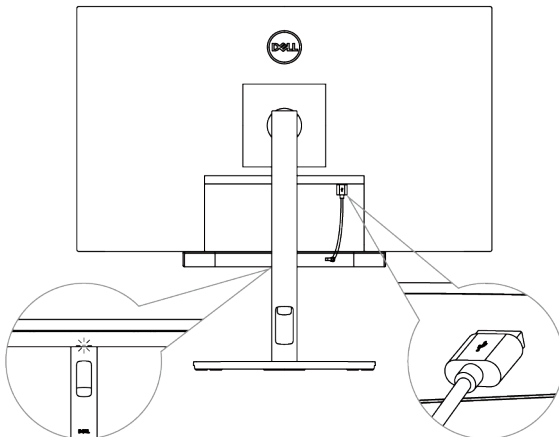

3. 如有需要，请安装防盗链和防盗锁。

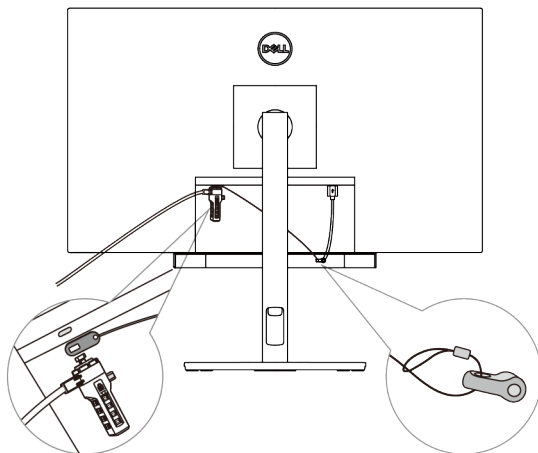

# 规格

---

## 普通

型号	SB521A
连接器类型	USB
支持的操作系统	<ul style="list-style-type: none"><li>• Windows 7</li><li>• Windows 8</li><li>• Windows 10</li><li>• Chrome</li><li>• Mac</li><li>• Linux</li><li>• ThinOS</li></ul>

## 电气规格

工作电压	5 伏
音频输入	USB数字音频输入
输出功率	<ul style="list-style-type: none"><li>• USB 2.0: <math>\geq 1 \text{ W} \times 2 @ \text{THD} \leq 1\%</math></li><li>• USB 3.0: <math>\geq 1.8 \text{ W} \times 2 @ \text{THD} \leq 1\%</math></li></ul> 其中 THD 指总谐波失真

## 外形

高 (含磁性卡扣)	24.20±0.5 mm (0.95±0.02 in.)
长	298.21±0.5 mm (11.74±0.02 in.)
宽	17.50±0.5 mm (0.69±0.02 in.)
重量	0.114±0.005 kg (0.25±0.01 lb)

## 环境规格

工作温度	0°C 至 40°C (0°F 至 104°F)
储存温度	-40°C 至 65°C (-40°F 至 149°F)
工作湿度	最大相对湿度90%，无冷凝
存放湿度	最大相对湿度90%，无冷凝





# 故障排除

问题	可能原因	解决方法
Soundbar 无法正常工作	未检测到 Soundbar 或 Soundbar 未同步	<ul style="list-style-type: none"><li>• 确保电脑和显示器之间已连接 USB 上行电缆，以激活戴尔显示器的 USB 端口。如果戴尔显示器和电脑通过 HDMI 或 DisplayPort 电缆连接，则需要另外连接 USB 上行电缆。</li><li>• 将 USB 电缆连接到 USB 端口之后，观察位于 Soundbar 底部的电源指示灯中是否有白光出现。</li><li>• 如果电源指示灯未点亮，请检查 USB 电缆是否已正确连接到 USB 端口。</li><li>• 如果电源指示灯已点亮而 Soundbar 未正常工作，请断开 Soundbar 与 USB 端口的连接并重启电脑。</li><li>• 重新连接 Soundbar 并检查电源指示灯是否点亮。</li><li>• 如果 Soundbar 仍然无法连接，请检查 Soundbar 是否出现在 <b>Device Manager</b> 中。</li><li>• 通过连接可正常工作的 USB 设备来测试 USB 端口。</li><li>• 如果 USB 端口仍然无法工作，请将 Soundbar 调换为另一件可正常工作的 USB 扬声器或 USB 设备（如键盘），或将 Soundbar 连接到另一台显示器。如果 USB 设备在同一个端口上无法工作，或者原来的 Soundbar 可在另一台显示器上</li></ul>



## 問題

## 可能的原因

## 可能的解决方法

即使电源指示灯点亮也没有声音

音量可能过低，或可能未将 Dell Slim Soundbar SB521A 设置为默认播放设备。

正常工作，则前一台显示器上的 USB 端口可能存在缺陷。

- 确保 Soundbar 为显示器的默认播放设备。
- 尝试将 Soundbar 的 USB 电缆连接到其他 USB 端口。
- 确保正在播放音乐文件且音量不为 0%。
- 将 Windows 的所有音量控件设置为其最大值。
- 在电脑上播放一些音频。例如音频 CD 或 MP3 播放器。
- 再次清洁或重新连接所有电缆。
- 使用其他音乐源（如来自另一台电脑）测试 Soundbar。
  
- 转到电脑中的 Control Panel 并点击 Sound。检查 Dell Slim Soundbar SB521A 是否显示在 Sound 对话框的 Playback 选项卡下的播放设备列表中。如果 Dell Slim Soundbar SB521A 不是默认设备（以图标旁边的绿色勾号表示），则用鼠标右键点击 Dell Slim Soundbar SB521A 并选择 **Set Default > Default Device**。
- 重新安装板载驱动程序或声卡驱动程序。重启电脑。
- 尝试使用处于工作状态的 USB 扬声器。



問題	可能的原因	可能的解決方法
没有声音	USB 音频源没有声音	<ul style="list-style-type: none"> <li>• 使用 Windows 音量控件调高音量。</li> <li>• 调高音频应用程序的音量。</li> <li>• 使用其他音乐源（如另一台计算机）测试 Soundbar。</li> </ul>
声音失真	将电脑的声卡用作音频源	<ul style="list-style-type: none"> <li>• 将所有音量控件设置为中点位置。</li> <li>• 降低音频应用程序的音量。</li> <li>• 使用其他音频源（如另一台电脑）测试 Soundbar。</li> <li>• 确保无松散物体接触 Soundbar 或吸附在 Soundbar 的磁体附近。</li> </ul>
声音失真	使用其他音频源	<ul style="list-style-type: none"> <li>• 降低音频源的音量。</li> <li>• 关闭音频源的声音处理。</li> <li>• 确保 Soundbar 固定在显示器上。</li> <li>• 确保无松散物体接触 Soundbar 或吸附在 Soundbar 的磁体附近。</li> </ul>
声音输出不均衡	声音只来自 Soundbar 的一侧	<ul style="list-style-type: none"> <li>• 通过 Windows 音频平衡控件将左侧和右侧扬声器设置为中点位置。</li> <li>• 电脑声卡的故障排除。</li> </ul>
音量低	音量太低	<ul style="list-style-type: none"> <li>• 将 Windows 的所有音量控件设置到它们的最高位置。</li> <li>• 提高音频应用程序的音量。</li> <li>• 使用其他音频源（如另一台电脑）测试 Soundbar。</li> </ul>



問題	可能的原因	可能的解決方法
嗡嗡声	Soundbar 发出噪音	<ul style="list-style-type: none"> <li>• 检查是否有异物吸附在 Soundbar 上。</li> <li>• 确保 Soundbar 已连接到显示器且无松散物体悬挂或接触 Soundbar，或吸附在 Soundbar 的磁体附近。</li> <li>• 尝试使用 Windows 音量控件来降低音量。</li> <li>• 确保电缆不会干扰 Soundbar。</li> </ul>
Soundbar 无法安装在显示器上	Soundbar 上的磁性卡扣缺失、损坏或破损。	<ul style="list-style-type: none"> <li>• 确认所使用的显示器型号是否支持 Soundbar。如需了解获得支持的显示器型号的更多信息，请参见 <a href="https://www.dell.com">https://www.dell.com</a> 上的 SB521A 页面。</li> <li>• 检查显示器上的 Soundbar 卡槽是否已开封且无聚酯薄膜层堵塞卡槽。</li> </ul>



# 法定信息

---

## 保修

### 有限保修和退货规定

戴尔品牌的产品享有三年有限硬件保修。

#### 对于美国客户：

该产品的购买以及您的使用应遵守戴尔的最终用户协议，您可登陆

<https://www.dell.com/terms> 了解该协议。此协议含有具有约束力的仲裁条款。

#### 对于欧洲，中东和非洲的客户：

出售和使用的戴尔产品符合适用的国家消费者法律权益、使用者和零售商之间的销售协议条款（适用于使用者和零售商）以及戴尔的最终用户合同条款的规定。

戴尔还可提供硬件的附加保修 — 戴尔最终用户合同和保修条款的全部细节见：

<https://www.dell.com/terms>，从“home”下方的列表中选择您的国家，然后点击“terms and conditions”链接查看最终用户条款或者“support”链接查看保修条款。

#### 对于非美国客户：

出售和使用的戴尔产品符合适用的国家消费者法律权益、使用者与零售商之间签订的零售商销售协议条款（适用于使用者和零售商）和戴尔的保修条款的规定。

戴尔还可以提供附加硬件保修

— 如需查看戴尔保修条款的详细内容，请访问 <https://www.dell.com/terms>，从主页底部的列表中选择国家/地区，然后点击“terms and conditions”链接或“support”链接查看保修条款。

