

# Dell 프로 스테레오 사운드 바 (브래킷 포함) - AE515M

## 사용설명서

규정 모델: AE515

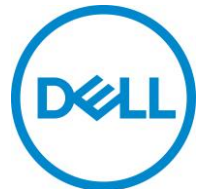

# 참고, 주의 및 경고

---



**참고:** ‘참고’는 컴퓨터를 더욱 유용하게 사용하는데 도움이 되는 중요한 정보를 의미합니다.



**주의:** ‘주의’는 하드웨어 손상 또는 데이터 손실 위험이 있음을 의미하며 문제를 방지하는 방법을 설명합니다



**경고:** ‘경고’는 재산 상의 피해, 인적 부상 또는 사망의 위험이 있음을 의미합니다.

**Copyright © 2018 Dell Inc. 무단 전재 금지.** 이 제품은 미국 및 국제 저작권법과 지적재산권법에 의해 보호됩니다. Dell™ 및 Dell 로고는 미국 및/또는 기타의 법적 관할에서 Dell의 등록상표입니다. 이 문서에 언급된 다른 모든 표시 및 이름은 해당 회사의 등록상표입니다.

2018 - 05

개정 A00

# 목차

박스 내용물.....	4
기능.....	5
사운드 바 설정 .....	6
<b>Dell</b> 모니터에 사운드 바 설치하기 .....	6
사운드 바 켜기.....	9
사운드 바 연결 .....	10
오디오 입력 포트 .....	10
헤드폰 잭.....	11
<b>Skype for Business</b> 전화 이용하기.....	12
<b>Skype for Business</b> 로 전화 걸기.....	13
볼륨 조절 .....	14
문제 해결 .....	15
제품 사양.....	18
법적 정보.....	19
보증 .....	19

# 박스 내용물

 참고: 이 사운드 바에 동봉되는 문서는 지역에 따라 다를 수 있습니다.

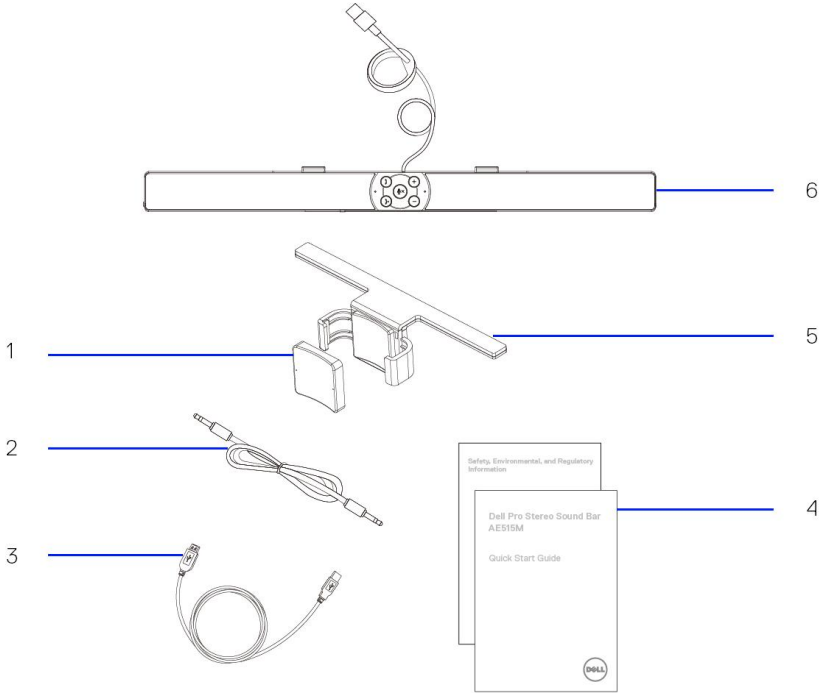

- 1 두꺼운 고무 쿠션
- 3 USB 케이블
- 5 브래킷

- 2 오디오 케이블
- 4 설명서
- 6 사운드 바

# 기능

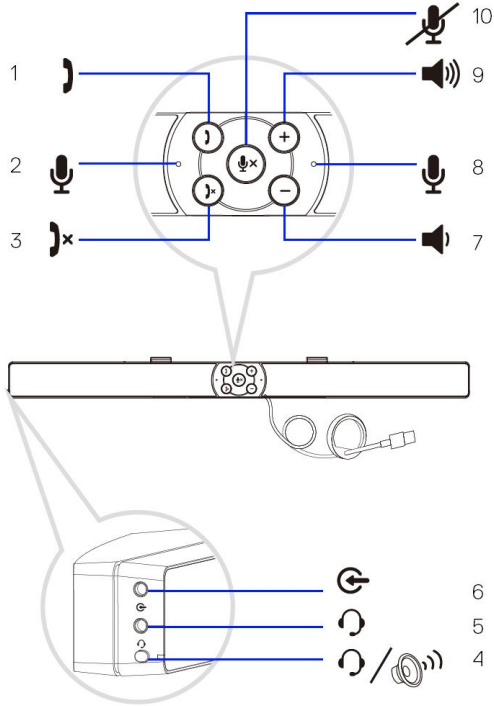

- |   |       |    |          |
|---|-------|----|----------|
| 1 | 전화 받기 | 2  | 마이크      |
| 3 | 전화 끊기 | 4  | 기본 재생 버튼 |
| 5 | 헤드폰   | 6  | AUX 입력   |
| 7 | 볼륨 감소 | 8  | 마이크      |
| 9 | 볼륨 증가 | 10 | 마이크 음소거  |

# 사운드 바 설정

---

## Del 모니터에 사운드 바 설치하기

브래킷 미사용 시

- 1 사운드 바의 탭을 모니터 받침대의 슬롯과 맞춥니다.
- 2 사운드 바를 오른쪽으로 밀면 후크가 모니터 받침대에 고정됩니다.

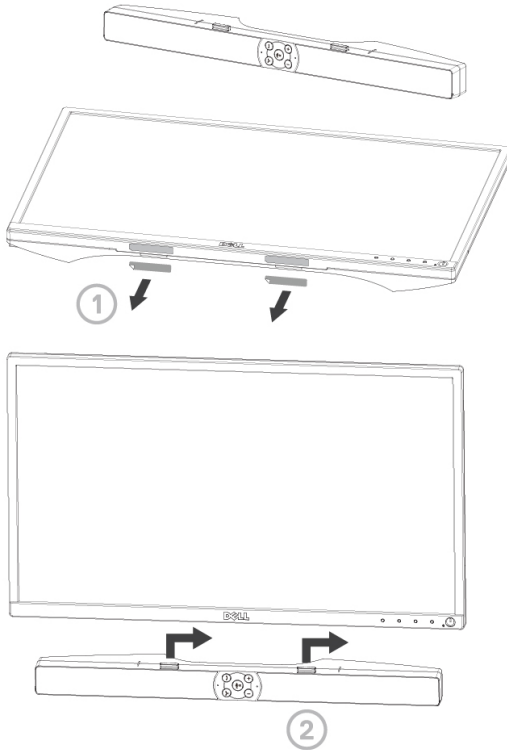

## 브래킷 사용 시

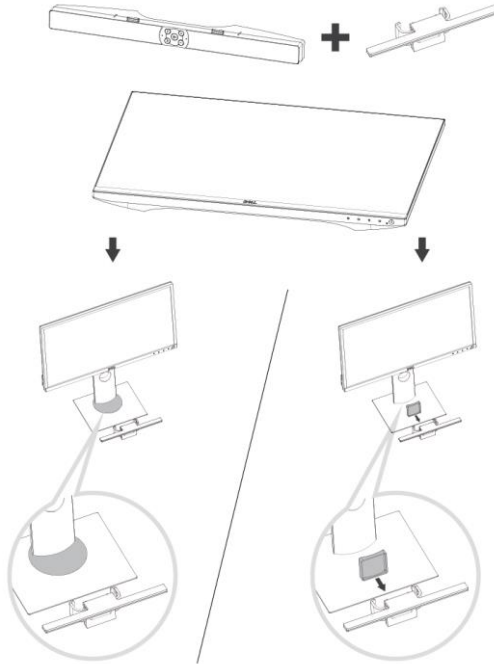

1 브래킷의 클램프를 당깁니다.

 **참고:** U 브래킷과 비회전 모니터 받침대 스탠드 사이에 두꺼운 고무 쿠션을 사용하십시오.

2 브래킷을 모니터 스탠드에 고정합니다.

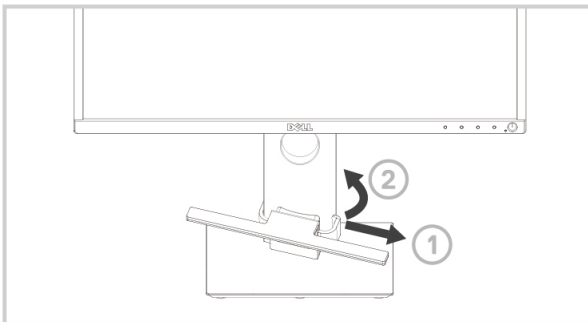

- 3 브래킷을 아래로 밀어 스탠드 받침대에 맞춥니다.
- 4 사운드 바의 탭을 브래킷의 슬롯에 맞춥니다.  
사운드 바를 오른쪽으로 밀면 사운드 바가 브래킷에 고정됩니다.

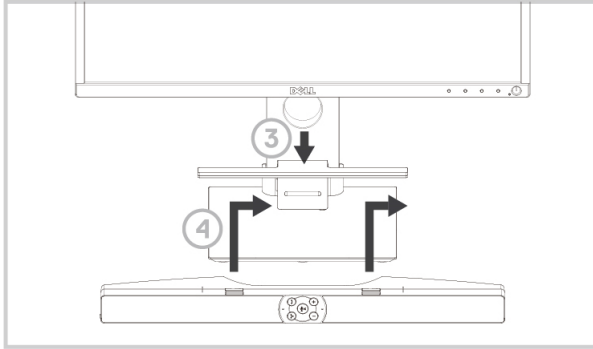



## 사운드 바 켜기

- 참고: 사운드 바가 감지되지 않을 경우 Dell 모니터와 함께 제공된 업링크 케이블을 연결하십시오. 업링크 케이블의 한쪽 끝을 Dell 모니터의 USB 포트에 연결하고 다른 쪽 끝을 Dell 컴퓨터의 USB 포트에 연결하십시오.

사운드 바의 USB 케이블을 Dell 모니터의 USB 포트에 연결하십시오.

- 컴퓨터가 켜져 있으면 사운드 바가 자동으로 켜집니다. 사운드 바 오른쪽에 있는 표시등이 흰색으로 변합니다.

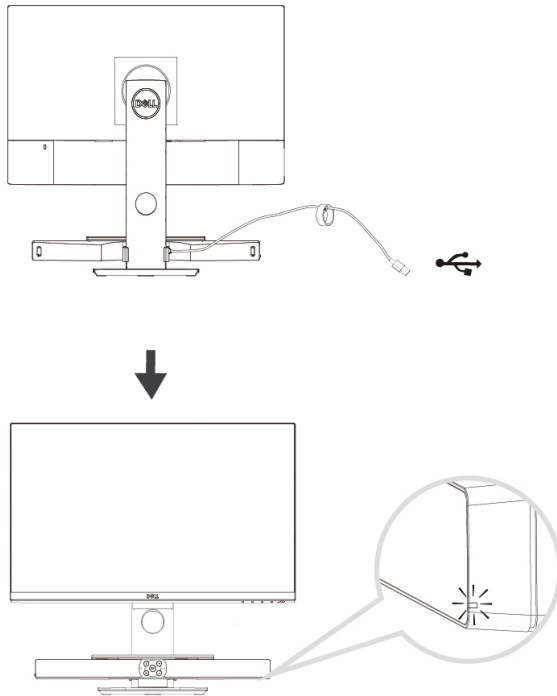

# 사운드 바 연결

오디오 입력 또는 AUX 입력 잭을 사용해 오디오 장치(태블릿, 스마트 폰 등)를 Dell 사운드 바에 연결하십시오.

## 오디오 입력 포트

스피커와 제공되는 오디오 입력 케이블을 사용해 오디오를 재생할 수 있습니다.

- 1 오디오 입력 케이블을 사운드 바 왼쪽의 AUX 입력 포트에 연결하십시오.
- 2 오디오 입력 케이블의 다른 쪽 끝을 오디오 장치에 연결하십시오.
- 3 음악을 재생하고 필요에 따라 볼륨을 조절합니다.



**참고:** 오디오 입력이 기본 재생 장치인 경우 마이크 버튼의 표시등이 빨간색으로 변합니다. 기본 재생 모드에서는 사운드 바 마이크를 사용할 수 없습니다.

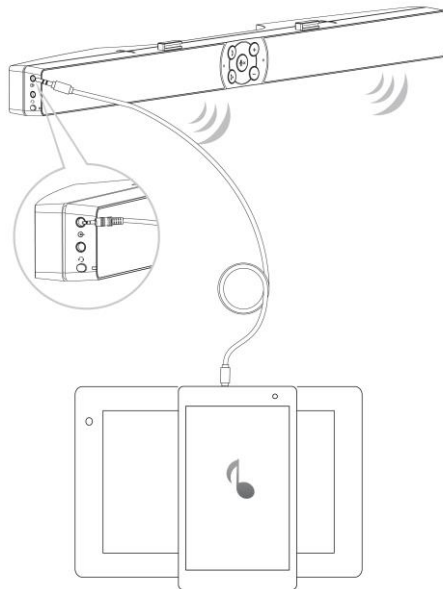

## 헤드폰 잭

- 1 헤드폰을 사운드 바의 헤드폰 잭에 연결하십시오.
- 2 음악을 재생하고 필요에 따라 볼륨을 조절합니다.
- 3 사운드 바 왼쪽의 기본 재생 버튼을 눌러 스피커와 헤드폰 사이를 전환합니다.

 **참고:** 헤드폰이 사운드 바에 연결되지 않은 경우 기본 재생 버튼이 비활성화됩니다.

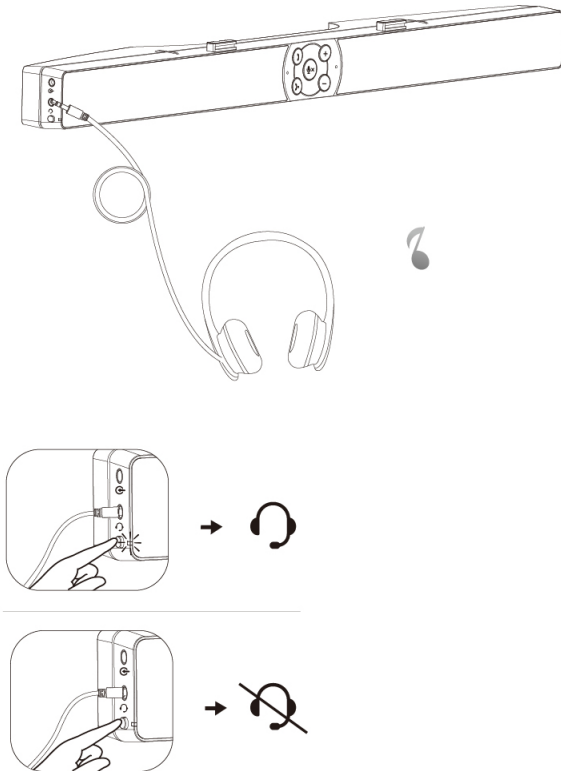

# Skype for Business 전화 이용하기

1 전화 받기 버튼을 누르십시오.

 **참고: Skype for Business 및 기타 지원되는 소프트웨어에 전화가 걸려 오면 전화 받기 버튼의 표시등이 천천히 깜박입니다.**

2 통화를 종료하려면 전화 끊기 버튼을 누르십시오.

3 사운드 바 마이크의 음을 소거하려면 마이크 음소거 버튼을 누르십시오. 마이크 음소거 버튼을 다시 누르면 사운드 바 마이크의 음소거 기능이 해제됩니다.

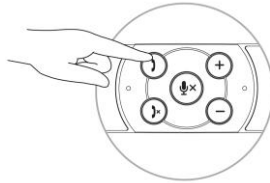

전화 받기

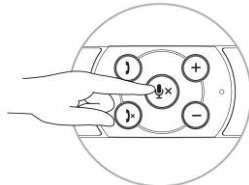

마이크 음소거

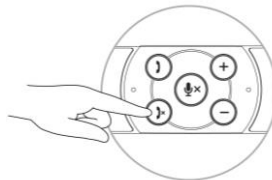

전화 끊기

# Skype for Business 로 전화 걸기

- 1 통화 버튼을 눌러 Skype for Business 를 엽니다.
- 2 컴퓨터에서 Skype for Business 응용프로그램을 통해 전화를 거십시오.
- 3 통화를 종료하려면 전화 끊기 버튼을 누르십시오.
- 4 사운드 바 마이크의 음을 소거하려면 마이크 음소거 버튼을 누르십시오. 마이크 음소거 버튼을 다시 누르면 사운드 바 마이크의 음소거 기능이 해제됩니다.

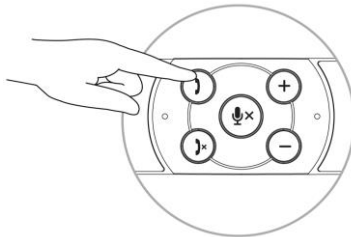

전화 걸기

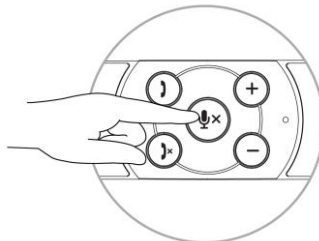

마이크 음소거

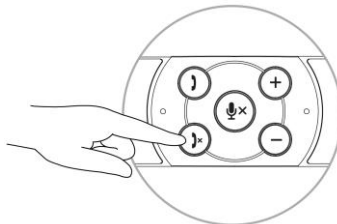

전화 끊기

# 볼륨 조절

---

- 1 볼륨을 높이려면 + 버튼을 누르십시오. 사운드 바 최대가 되면 부드러운 신호음을 두 번 들을 수 있습니다.
- 2 볼륨을 낮추려면 - 버튼을 누르십시오. 사운드 바 최소가 되면 부드러운 신호음을 한 번 들을 수 있습니다.

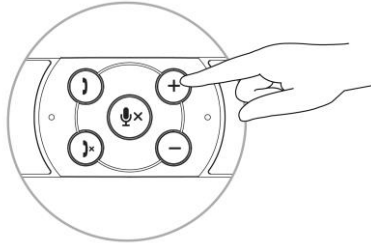

볼륨 증가

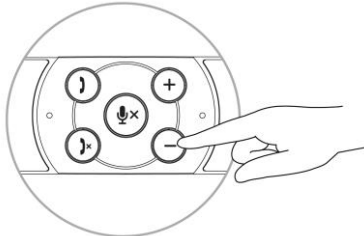

볼륨 감소

# 문제 해결

문제	가능한 원인	가능한 해결 방법
소리가 들리지 않음	외부 오디오 소스 기기에서 소리가 들리지 않습니다	<ul style="list-style-type: none"> <li>• 3.5mm 보조 입력 케이블이 사운드 바 보조 입력 포트에 꽂혀 있는지 확인합니다.</li> <li>• 3.5mm 보조 입력 케이블을 보조 입력 잭에서 뽑았다가 다시 꽂습니다.</li> <li>• 오디오 소스기기 전원이 켜져 있는지 확인합니다.</li> <li>• 오디오 장치 볼륨이 0%로 설정되지 않았는지 확인합니다.</li> <li>• 상태가 양호한 스피커 또는 오디오 소스기기로 시도합니다.</li> </ul>
비정상적인 사운드	왜곡되거나 웅웅거림	<ul style="list-style-type: none"> <li>• 사운드 바와 사용자 사이의 모든 장애물을 치우십시오.</li> <li>• 보조입력(Aux-in) 모드의 경우 3.5mm 플러그가 사운드 카드의 보조입력(Aux-in) 포트에 정확하게 삽입되었는지 확인하십시오.</li> <li>• 오디오 애플리케이션 또는 음악 플레이어의 볼륨을 줄이십시오.</li> <li>• 사운드 바의 - 버튼을 눌러 볼륨 레벨을 낮추십시오.</li> <li>• 다른 오디오 소스(휴대용 CD 플레이어 또는 MP3 플레이어 등)를 사용해 사운드 바를 테스트하십시오.</li> </ul>
사운드 출력 불균형	소리가 사운드 바 한쪽에서만 들림	<ul style="list-style-type: none"> <li>• 사운드 바와 사용자 사이의 모든 장애물을 치우십시오.</li> <li>• 보조입력(Aux-in) 모드의 경우 3.5mm 플러그가 사운드 바 또는</li> </ul>

오디오 소스의 보조입력(Aux-in) 포트에 정확하게 삽입되었는지 확인하십시오.

- **Windows** 오디오 밸런스 컨트롤을 왼쪽 및 오른쪽 스피커로 설정하십시오.
- 모든 케이블을 분리한 후 다시 연결합니다.
- 다른 오디오 소스(휴대용 CD 플레이어 또는 MP3 플레이어 등을 사용해 사운드 바를 테스트하십시오).

낮은 볼륨

볼륨이 너무 낮습니다

- 사운드 바와 사용자 사이의 모든 장애물을 치우십시오.
- 사운드 바의 + 버튼을 눌러 볼륨을 더 높은 레벨로 올리십시오.
- 모든 볼륨 조절기를 최대 위치에 놓으십시오.
- 오디오 애플리케이션의 볼륨을 높이십시오.
- 다른 오디오 소스(휴대용 CD 플레이어 또는 MP3 플레이어 등을 사용해 사운드 바를 테스트하십시오).

보조입력(Aux-in) 소리 없음

보조입력(Aux-in) 사용 시 소리가 들리지 않음

- 보조입력(Aux-in) 케이블이 사운드 바의 보조입력(Aux-in) 포트와 오디오 장치의 보조출력(Aux-out) 잭에 올바르게 연결되어 있는지 확인하십시오.
- 상태가 양호한 보조 입력 케이블로 시도합니다.
- 외부 오디오 기기가 켜져 있거나 음악을 재생하고 있지 않은지 확인하십시오.



보조입력 왜곡

보조 입력  
케이블이  
제대로 꽂혀  
있지 않습니다

- 오디오 장치 볼륨이 0%로 설정되지 않았는지 확인합니다.
- 상태가 양호한 스피커 또는 오디오 소스기기로 시도합니다.
- 사운드 바와 사용자 사이의 모든 장애물을 치우십시오.
- 보조입력(Aux-in) 플러그가 오디오 소스의 보조출력(Aux-out) 포트에 정확하게 삽입되었는지 확인하십시오.
- 오디오 소스기기의 볼륨을 줄이십시오.
- 사운드 바의 - 버튼을 눌러 볼륨 레벨을 낮게 줄이십시오.
- 케이블을 청소한 후 다시 연결합니다.
- 느슨한 물체가 사운드 바에 닿지 않도록 하십시오.

헤드폰 잭이  
연결되어  
있지만 소리가  
들리지 않음

컴퓨터 오디오  
플레이어가  
재생 중입니다.

- 음악 플레이어의 오디오 볼륨이 0%로 설정되어 있지 않은지 확인하십시오..
- 사운드 바의 볼륨을 높이십시오.
- 사운드 바의 기본 재생 기능 버튼을 누르십시오.

비정상적인  
헤드폰 사운드

오디오 왜곡

- 헤드폰 플러그가 사운드 바 헤드폰 잭에 제대로 꽂혀 있는지 확인합니다.
- 헤드폰 플러그가 간헐적으로 연결되어 있는지 확인하십시오.
- 헤드폰 없이 재생하거나 성능이 확인된 헤드폰과 연결하면 음악 파일에 왜곡이 발생하지 않는지 확인하십시오.

# 제품 사양

---

## 일반

모델 번호	AE515/AE515M
연결 유형	USB 케이블 오디오 케이블

## 전기

작동 전압	5 V
운용 전류	500 mA
오디오 입력	USB 디지털 오디오 입력 아날로그 오디오 보조입력 (3.5 mm 잭)
출력 전력	2 x 1.8W@ ≤10% THD(USB 3.0) 2 x 1.0 W@ ≤10% THD(USB 2.0)
음압 레벨	84 dB ±3 dB

## 물리적 특성

### 사운드 바 치수:

너비	443mm(17.441 in)
높이	35 mm(1.378 in)
깊이	60.43 mm(2.379 in)
중량	440 g(0.97 lb)

### 브래킷 치수:

너비	230.11 mm(9.06 in)
높이	56.08 mm(2.21 in)
깊이	63.57 mm(2.50 in)
중량	74 g(0.16 lb)

# 법적 정보

---

## 보증

### 제한 보증 및 반품 정책

Dell 브랜드 제품의 하드웨어에 대해 3년 동안의 제한 보증을 제공합니다.

#### 미국 고객:

이 구매 및 구매자의 제품 사용에 대해 Dell의 최종 사용자 계약이 적용되며 해당 내용은 [www.dell.com/terms](http://www.dell.com/terms)에서 확인하실 수 있습니다. 이 문서에는 법적 구속력이 있는 중재 조항이 포함되어 있습니다.

#### 유럽, 중동, 아프리카 고객:

Dell 브랜드 제품에는 해당 국가의 소비자에게 부여되는 법적 권리가 적용되며, 소비자가 소매점과 체결한 조건 및 Dell의 최종 사용자 계약 조건도 적용됩니다. Dell은 하드웨어 보증도 추가로 제공할 수 있습니다. Dell의 최종 사용자 계약에 관한 전문은 [www.dell.com](http://www.dell.com)에서 “home” 페이지를 선택한 후 “terms and conditions” 링크를 클릭해서 확인하거나 보증 조건에 대해서는 “support” 링크를 클릭해서 확인할 수 있습니다.

#### 미국 이외 지역 고객:

Dell 브랜드 제품에는 해당 국가의 소비자에게 부여되는 법적 권리가 적용되며, 소비자가 소매점과 체결한 조건 및 Dell의 보증 조건도 적용됩니다. 또한 Dell은 하드웨어 보증도 추가로 제공합니다. Dell의 최종 사용자 계약에 관한 전문은 [www.dell.com](http://www.dell.com)에서 “home” 페이지 하단에서 국가를 선택한 후 “terms and conditions” 링크를 클릭해서 확인할 수 있으며 보증 조건에 대해서는 “support” 링크를 클릭해서 확인할 수 있습니다.