



Monitor Alienware AW3418DW/AW3418HW Przewodnik użytkownika

Model: AW3418DW/AW3418HW
Numer identyfikacyjny modelu: AW3418DWb/
AW3418HWb

A L I E N W A R E™ 

Uwagi, Ostrzeżenia i Przestrogi

-  **UWAGA: UWAGA** oznacza ważną informację, która może pomóc w lepszym wykorzystaniu komputera.
-  **OSTRZEŻENIE: OSTRZEŻENIE** wskazuje na możliwość uszkodzenia urządzenia lub utratę danych w przypadku postępowania niezgodnie z instrukcjami.
-  **PRZESTROGA: PRZESTROGA** oznacza potencjalną możliwość uszkodzenia majątku, obrażeń osobistych lub śmierci.

Copyright © 2017-2018 Dell Inc. Wszelkie prawa zastrzeżone. Ten produkt jest chroniony przez amerykańskie i międzynarodowe przepisy dotyczące ochrony praw autorskich i własności intelektualnej. Dell™ i logo Dell to znaki towarowe firmy Dell Inc. w Stanach Zjednoczonych i/lub innych jurysdykcjach. Inne znaki i nazwy wymienione w tym dokumencie mogą być znakami towarowymi ich właścicieli.

Spis treści

Informacje o monitorze	6
Zawartość opakowania	6
Cechy produktu	8
Identyfikacja części i elementów sterowania	9
Widok z przodu	9
Widok z tyłu	10
Widok z tyłu i z dołu	11
Specyfikacje monitora	13
Specyfikacje panelu płaskiego	13
Specyfikacje rozdzielczości	14
Obsługiwane tryby video	15
Wstępne ustawienia trybów wyświetlania	15
Specyfikacje elektryczne	17
Charakterystyki fizyczne	17
Charakterystyki środowiskowe	19
Tryby zarządzania energią	19
Przydział pinów	21
Możliwości Plug and Play	22
Interfejs USB (Uniwersalna magistrala szeregową)	23
Złącze przesyłania danych USB	23
Złącze pobierania danych USB	24
Porty USB	24
Jakość monitora LCD i zasady dotyczące pikseli	24
Wskazówki dotyczące konserwacji	25
Czyszczenie monitora	25
Ustawienia monitora	26
Podłączanie podstawy monitora	26

Podłączanie komputera	31
Zdejmowanie podstawy monitora	32
Zestaw do montażu na ścianie VESA (opcjonalny)	33
Obsługa monitora	35
Włączanie monitora	35
Używanie elementów sterowania na panelu przednim	35
Przycisk na panelu przednim	36
Używanie menu ekranowego (OSD)	37
Dostęp do systemu menu	37
Komunikat ostrzegawczy OSD	51
Ustawianie maksymalnie rozdzielczości	51
Używanie nachylenia, obrotu w poziomie i pionowego wydłużenia	52
Nachylenie, obrót w poziomie	52
Wydłużenie w pionie	53
Korzystanie z aplikacji AlienwareFX	54
Wymagania wstępne	54
Nawigacja w aplikacji AlienFX	55
Ustawianie efektów podświetlenia	56
Kolor podstawowy	56
Wstępnie ustawiona animacja	57
Dostosowywanie wstępnie zdefiniowanych kolorów	58
Tworzenie zestawu wstępnie zdefiniowanych kolorów	59
Zmianie wstępnie zdefiniowanego koloru	60
Usuwanie wstępnie zdefiniowanego koloru	61
Usuwanie zestawu wstępnie zdefiniowanych kolorów	62
Wykrywanie i usuwanie usterek	63
Autotest	63
Wbudowana diagnostyka	64
Powszechne problemy	65



Problemy specyficzne dla produktu	67
Problemy dotyczące USB (Universal Serial Bus (Uniwersalna magistrala szeregowy))	68
Dodatek	70
Uwagi FCC (tylko USA) i inne informacje dotyczące przepisów	70
Kontakt z firmą Dell	70

Informacje o monitorze

Zawartość opakowania

Monitor jest dostarczany z następującymi, pokazanymi poniżej komponentami. W przypadku braku któregośkolwiek komponentu skontaktuj się z działem wsparcia technicznego firmy Dell. Więcej informacji zawiera rozdział [Kontakt z firmą Dell](#).

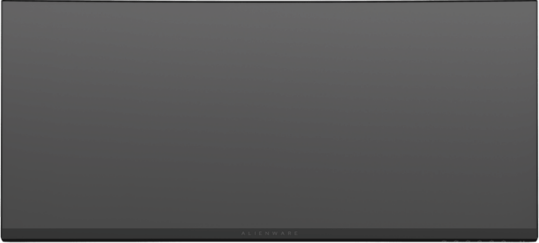
UWAGA: Niektóre elementy mogą być opcjonalne i mogą nie być dostarczone z monitorem. Niektóre funkcje i nośniki mogą być niedostępne w niektórych krajach.

	Monitor
	Ramię podstawy

	<p>Pokrywa wejścia/wyjścia</p>
	<p>Kabel zasilania (różni się zależnie od kraju)</p>
	<p>Kabel DisplayPort</p>
	<p>Kabel Mini-DisplayPort do DisplayPort</p>
	<p>Kabel przesyłania danych USB 3.0 (udostępnia porty USB monitora)</p>
	<ul style="list-style-type: none"> ▪ Instrukcja szybkiej instalacji ▪ Informacje dotyczące bezpieczeństwa, środowiska i regulacji prawnych

Cechy produktu

Monitor **Alienware AW3418DW/AW3418HW** ma wyświetlacz ciekłokrystaliczny (LCD) na cienkowarstwowych tranzystorach (TFT) z aktywną matrycą i podświetleniem diodami LED. Funkcje monitora obejmują:

- **AW3418DW:** Wyświetlacz o 86,72 cm (34,14-calowym) obszarze wyświetlania (przekątna). Rozdzielczość: Do 3440 x 1440 poprzez DisplayPort i HDMI z pełnoekranową obsługą niższych rozdzielczości, z obsługą bardzo dużej szybkości odświeżania 100 Hz (120 Hz z przetaktowaniem).
- **AW3418HW:** Wyświetlacz o 86,70 cm (34,13-calowym) obszarze wyświetlania (przekątna). Rozdzielczość: Do 2560 x 1080 poprzez DisplayPort i HDMI z pełnoekranową obsługą niższych rozdzielczości, z obsługą bardzo dużej szybkości odświeżania 144 Hz (160 Hz z przetaktowaniem).
- Monitor z obsługą funkcji Nvidia G-Sync i krótkim czasem odpowiedzi 4 ms.
- Paleta kolorów 99% sRGB.
- Możliwość nachylenia, obrócenia wyświetlacza w poziomie i regulacji wysokości.
- Wyjmowany stojak oraz otwory montażowe Video Electronics Standards Association (VESA™) 100 mm umożliwiające elastyczne rozwiązanie mocowania.
- Połączenia cyfrowe za pośrednictwem DisplayPort i HDMI.
- Wyposażony w jeden port USB przesyłania danych oraz cztery porty USB pobierania danych.
- Funkcja Plug and Play, jeżeli obsługiwana jest przez posiadany system.
- Regulację poprzez menu ekranowe (OSD) ułatwiające konfigurację i optymalizację ekranu.
- Modele AW3418DW i AW3418HW oferują sześć trybów ustawień wstępnych, w tym FPS (strzelanka z perspektywy pierwszej osoby), RTS (gry strategiczne w czasie rzeczywistym), RPG (gry z podziałem na role) i trzy tryby gier do personalizacji gier, w zależności od preferencji użytkownika.
Ponadto usprawniono główne funkcje gier, takie jak Timer (Czasomierz), Frame Rate (Liczba klatek na sekundę) oraz Display Alignment (Wyrównanie obrazu), co poprawiło wydajność i jakość grania.
- Zużycie energii w trybie uśpienia - 0,5 W.

- Optymalna wygoda dla oczu dzięki ekranowi z funkcją zapobiegania migotaniu.

PRZESTROGA: W dłuższej perspektywie światło niebieskie emitowane przez monitor może mieć niekorzystne skutki dla oczu, m.in. powodować zmęczenie wzroku w wyniku kontaktu z urządzeniami cyfrowymi. Funkcja ComfortView jest przeznaczona do zmniejszenia ilości niebieskiego światła emitowanego przez monitor w celu zapewnienia komfortu dla oczu.

Identyfikacja części i elementów sterowania

Widok z przodu

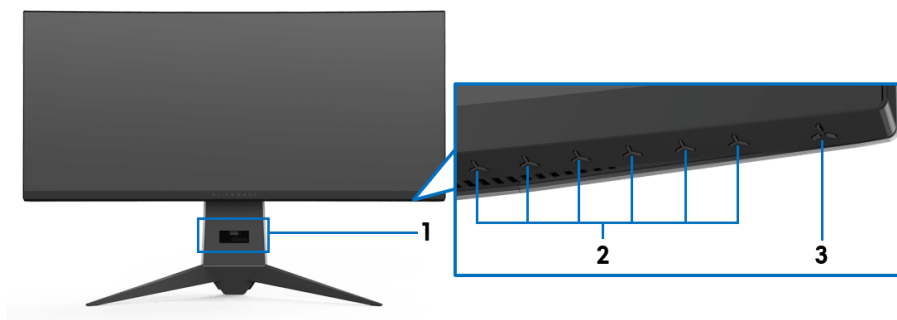

Etykieta	Opis
1	Szczelina prowadzenia kabli (na przedniej stronie stojaka)
2	Przyciski funkcyjne (więcej informacji, patrz rozdział Obsługa monitora)
3	Przycisk włączania/wyłączania zasilania (z diodą LED)

Widok z tyłu

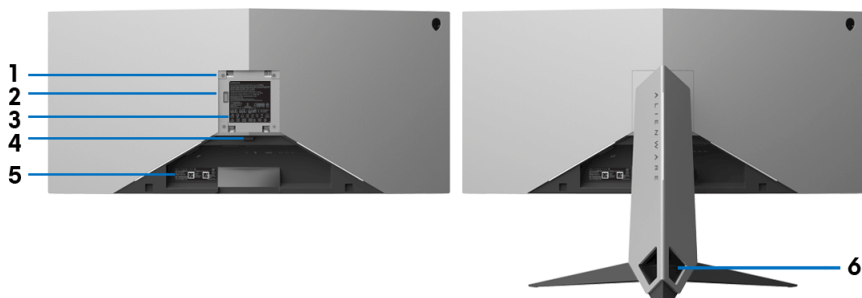

Widok z tyłu ze stojakiem monitora

Etykieta	Opis	Użyj
1	Otwory montażowe VESA (100 mm x 100 mm - za podłączoną pokrywę podstawy)	Montaż ścienny monitora przy użyciu zestawu do montażu ściennego zgodnego ze standardem VESA (100 mm x 100 mm).
2	Stacja dokująca zapewniające oświetlenie	Gdy ramię podstawy jest przymocowane do monitora, stacja dokująca dostarcza zasilanie lampki w podstawie.
3	Etykieta z oznaczeniami prawnymi	Zawiera certyfikaty.
4	Przycisk odłączania stojaka	Umożliwia odłączenie stojaka od monitora.
5	Etykieta kodu paskowego z numerem seryjnym	Do kontaktowania się z firmą Dell w sprawach pomocy technicznej.
6	Szczeliny prowadzenia kabli (po lewej i prawej stronie stojaka)	Pomaga w uporządkowaniu przebiegu kabli przez umieszczenie ich w szczelinach.

Widok z tyłu i z dołu

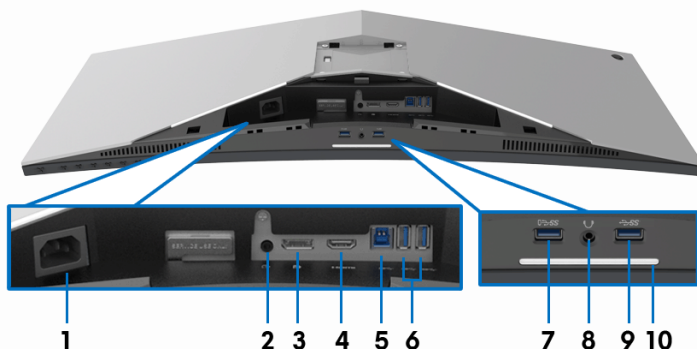

Widok z tyłu i z dołu monitora bez stojaka

Etykieta	Opis	Użyj
1	Złącze zasilania	Podłącz kabel zasilający (dołączony do monitora).
2	Port Line-out	Podłącz głośniki. UWAGA: Ten port nie obsługuje słuchawek.
3	DisplayPort	Podłącz komputer za pomocą przewodu DisplayPort-DisplayPort lub Mini-DisplayPort-DisplayPort (dołączony do monitora).
4	Port HDMI	Podłącz kabel HDMI komputera.
5	Port przesyłania danych USB	Podłącz kabel USB (dostarczony z monitorem) do tego portu i do komputera, aby umożliwić korzystanie z portów USB w monitorze.
6, 9	Porty USB 3.0 (3)	Podłącz urządzenia USB. UWAGA: Aby korzystać z tych portów, należy podłączyć kabel USB (dostarczony z monitorem) do portu przesyłania danych USB w monitorze oraz do komputera.
7	Port USB z funkcją ładowania energii	Podłącz, aby naładować urządzenie USB.
8	Port słuchawek	Podłącz słuchawki lub głośniki.

10

Wbudowane lampy

Po zakończeniu konfiguracji wszystkich ustawień monitora stuknij czujnik dotykowy, aby włączyć lub wyłączyć wbudowane lampy.

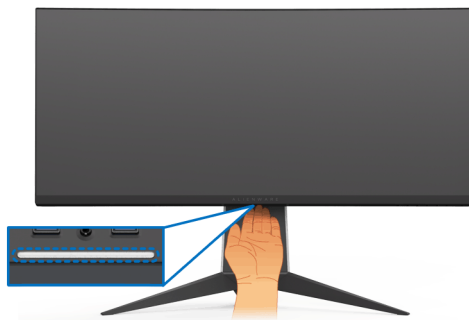

UWAGA: Ustawieniem fabrycznym jest „Włączone”, wbudowane lampy są aktywne, jeżeli podłączony jest przewód zasilający. Aby zmienić domyślne ustawienie, patrz [AlienFX Lighting \(Oświetlenie AlienFX\)](#).

UWAGA: Gdy funkcja [Spectrum \(Widmo\)](#) ma ustawioną opcję **Wł.**, wbudowane lampy są wyłączone.

Stan monitora	Stan wbudowanych lamp	
	Gdy efekt Spectrum (Widmo) ma ustawioną opcję Wył.	Gdy efekt Spectrum (Widmo) ma ustawioną opcję Wł.
Wł.	Włączony	Wyłączony
Brak sygnału	Włączony	Wyłączony
Tryb gotowości	Włączony	Wyłączony

Specyfikacje monitora

Specyfikacje panelu płaskiego

Model	AW3418DW	AW3418HW
Typ ekranu	Aktywna matryca - TFT LCD	
Technologia panelu	Matryca IPS (In Plane Switching)	
Współczynnik proporcji	21:9	
Widoczny obraz		
Przekątna	867,2 mm (34,14 cala)	867,0 mm (34,13 cala)
Szerokość (aktywnego obszaru)	799,80 mm (31,49 cala)	799,80 mm (31,49 cala)
Wysokość (aktywnego obszaru)	334,80 mm (13,18 cala)	334,80 mm (13,18 cala)
Obszar całkowity	267773,04 mm ² (415,01 cala ²)	267771,43 mm ² (415,01 cala ²)
Podziałka pikseli	0,2325 mm x 0,2325 mm	0,31 mm x 0,31 mm
Pikseli na cal (PPI)	109	81,9
Kąt widzenia	Typowy 178° (w pionie) Typowy 178° (w poziomie)	
Wyjście luminancji	300 cd/m ² (typowe)	
Współczynnik kontrastu	1000 do 1 (typowe)	
Powłoka płyty	Przeciwodblaskowa o twardości 3H	
Podświetlenie	System oświetlenia krawędzi diodami LED	
Czas reakcji	4 ms szary do szarego	
Zakrzywienie	1900R (typowe)	3800R (typowe)
Głębia kolorów	16,77 miliona kolorów	
Paleta kolorów	sRGB 99%, CIE1931 (73%) oraz CIE 1976 (82%)	sRGB 99%, CIE1931 (74%) oraz CIE 1976 (81%)
Wbudowane urządzenia	<ul style="list-style-type: none">▪ Koncentrator USB 3.0 Super-Speed (w tym jeden port przesyłania danych USB 3.0)▪ Cztery porty pobierania danych USB 3.0 (w tym jeden port z funkcją ładowania)	

Porty i złącza	<ul style="list-style-type: none"> ▪ Jeden DisplayPort w wersji 1.2 ▪ Jeden port HDMI w wersji 1.4 ▪ Jeden port przesyłania danych USB 3.0 (tył) ▪ Dwa porty odbierania danych USB 3.0 (tył) ▪ Dwa porty odbierania danych USB 3.0 (spód) ▪ Jedno gniazdo słuchawek (spód) ▪ Jedno gniazdo wyjścia liniowego audio (tył) 	
Szerokość ramki (krawędź monitora do obszaru aktywnego)	10,45 mm (Góra) 9,77 mm (Lewo/Prawo) 18,43 mm (Spód)	7,9 mm (Góra) 7,02 mm (Lewo/Prawo) 25,58 mm (Spód)
Nastawność		
Regulowana wysokość stojaka	Od 0 do 130 mm	
Nachylenie	-5° do 25°	
Obrót w poziomie	-20° do 20°	
 UWAGA: Monitora tego nie należy montować ani używać w pozycji pionowej ani odwróconej (180°) pozycji poziomej, ponieważ mogłoby to doprowadzić do jego uszkodzenia.		

Specyfikacje rozdzielczości

Model	AW3418DW	AW3418HW
Zakres skanowania poziomego	73 kHz do 151 kHz (automatyczny)	66 kHz do 166 kHz (automatyczny)
Zakres skanowania pionowego	30 Hz do 100 Hz (automatyczny) 120 Hz (z przetaktowaniem)	30 Hz do 144 Hz (automatyczny) 160 Hz (z przetaktowaniem)
Najwyższa wstępnie ustawiona rozdzielczość	3440 x 1440 przy 120 Hz (z przetaktowaniem)	2560 x 1080 przy 160 Hz (z przetaktowaniem)

Obsługiwane tryby video

Model	AW3418DW/AW3418HW
Możliwości wyświetlania video (odtworzenie HDMI & DP)	480p, 576p, 720p, 1080p, FHD

Wstępne ustawienia trybów wyświetlania

Tryby wyświetlania HDMI (AW3418DW)

Tryb wyświetlania	Częstotliwość pozioma (kHz)	Częstotliwość pionowa (Hz)	Zegar pikseli (MHz)	Biegunowość synchronizacji (Pozioma/Pionowa)
IBM VGA, 640 x 480p	31,5	60	25,2	-/-
VESA, 720 x 480p	29,83	60	26,25	+/-
VESA, 720 x 576p	29,55	50	26	+/-
VESA, 800 x 600p	37,88	60	40	+/+
VESA, 1024 x 768p	48,36	60	65	-/-
HDTV, 1280 x 720p	37,5	50	74,25	+/+
HDTV, 1280 x 720p	45	60	74,25	+/+
HDTV, 1920 x 1080p	56,25	50	148,5	-/+
HDTV, 1920 x 1080p	67,5	60	148,5	+/+
3440 x 1440 przy 50Hz	73,7	50	265,25	+/-

Tryby wyświetlania HDMI (AW3418HW)

Tryb wyświetlania	Częstotliwość pozioma (kHz)	Częstotliwość pionowa (Hz)	Zegar pikseli (MHz)	Biegunowość synchronizacji (Pozioma/Pionowa)
IBM VGA, 640 x 480p	31,5	60	25,2	-/-
VESA, 720 x 480p	29,83	60	26,25	+/-
VESA, 720 x 576p	29,55	50	26	+/-
VESA, 800 x 600p	37,88	60	40	+/+
VESA, 1024 x 768p	48,36	60	65	-/-

HDTV, 1280 x 720p	37,5	50	74,25	+/+
HDTV, 1280 x 720p	45	60	74,25	+/+
HDTV, 1920 x 1080p	56,25	50	148,5	-/+
HDTV, 1920 x 1080p	67,5	60	148,5	+/+
2560 x 1080 przy 60Hz	66,64	60	181,25	+/-

Tryby wyświetlania DP (AW3418DW)

Tryb wyświetlania	Częstotliwość pozioma (kHz)	Częstotliwość pionowa (Hz)	Zegar pikseli (MHz)	Biegunowość synchronizacji (Pozioma/Pionowa)
VESA, 640 x 480	31,5	60	25,2	-/-
VESA, 800 x 600	37,88	60	40	+/+
VESA, 1024 x 768	48,36	60	65	-/-
3440 x 1440 przy 60Hz	88,8	60	319,75	+/-
3440 x 1440 przy 50Hz	73,7	50	265,25	+/-
3440 x 1440 przy 85Hz	127,4	85	458,5	+/-
3440 x 1440 przy 100Hz	151	100	531,52	+/-
3440 x 1440 przy 105Hz	159	105	559,57	+/-
3440 x 1440 przy 110Hz	166,9	110	587,38	+/-
3440 x 1440 przy 115Hz	172,5	115	607,2	+/+
3440 x 1440 przy 120Hz	180	120	633,6	+/+

Tryby wyświetlania DP (AW3418HW)

Tryb wyświetlania	Częstotliwość pozioma (kHz)	Częstotliwość pionowa (Hz)	Zegar pikseli (MHz)	Biegunowość synchronizacji (Pozioma/Pionowa)
VESA, 640 x 480	31,5	60	25,2	-/-
VESA, 800 x 600	37,88	60	40	+/+
VESA, 1024 x 768	48,36	60	65	-/-
2560 x 1080 przy 60Hz	66,6	60	181,25	+/-
2560 x 1080 przy 85Hz	95,5	85	259,75	+/-

2560 x 1080 przy 100Hz	113,2	100	308	+/-
2560 x 1080 przy 120Hz	137,2	120	373,25	+/-
2560 x 1080 przy 144Hz	166,5	144	453	+/-
2560 x 1080 przy 150Hz	174,1	150	473,5	+/-
2560 x 1080 przy 155Hz	180,2	155	490,25	+/-
2560 x 1080 przy 160Hz	186,5	160	507,25	+/-

 **UWAGA: Ten monitor obsługuje funkcję NVIDIA G-Sync. Aby uzyskać informacje o kartach graficznych z obsługą funkcji NVIDIA G-SYNC, przejdź do strony www.geforce.com.**

Specyfikacje elektryczne

Model	AW3418DW	AW3418HW
Sygnały wejścia video	<ul style="list-style-type: none"> HDMI 1.4, 600 mV na przewód, opór wejściowy 100 omów na parę przewodów DisplayPort 1.2, 600 mV na przewód, opór wejściowy 100 omów na parę przewodów 	
Napięcie wejścia prądu zmiennego / częstotliwość / prąd	Od 100 VAC do 240 VAC / 50 Hz lub 60 Hz \pm 3 Hz / 1,8 A (typowe)	Od 100 VAC do 240 VAC / 50 Hz lub 60 Hz \pm 3 Hz / 1,5 A (typowe)
Prąd udarowy	<ul style="list-style-type: none"> 120 V: 30 A (maks.) przy 0°C (zimny start) 220 V: 60 A (maks.) przy 0°C (zimny start) 	<ul style="list-style-type: none"> 120 V: 30 A (maks.) przy 0°C (zimny start) 220 V: 60 A (maks.) przy 0°C (zimny start)

Charakterystyki fizyczne

Model	AW3418DW	AW3418HW
Typ kabla sygnałowego	<ul style="list-style-type: none"> Cyfrowe: HDMI, 19 pinów (kabel kupowany oddzielnie) Cyfrowe: DisplayPort, 20 pinów Uniwersalna magistrala szeregową: USB, 9 pinów 	

Wymiary (ze stojakiem)		
Wysokość (po rozłożeniu)	560,89 mm (22,08 cala)	563,15 mm (22,17 cala)
Wysokość (obniżony)	442,44 mm (17,42 cala)	442,44 mm (17,42 cala)
Szerokość	813,45 mm (32,03 cala)	813,83 mm (32,04 cala)
Głębokość	319,09 mm (12,56 cala)	319,09 mm (12,56 cala)
Wymiary (bez stojaka)		
Wysokość	363,68 mm (14,32 cala)	368,28 mm (14,50 cala)
Szerokość	813,45 mm (32,03 cala)	813,83 mm (32,04 cala)
Głębokość	121,37 mm (4,78 cala)	95,15 mm (3,74 cala)
Wymiary stojaka		
Wysokość (po rozłożeniu)	448,95 mm (17,68 cala)	
Wysokość (obniżony)	442,44 mm (17,42 cala)	
Szerokość	559,40 mm (22,02 cala)	
Głębokość	319,09 mm (12,56 cala)	
Waga		
Waga z opakowaniem	19,28 kg (42,49 funta)	18,89 kg (41,64 funta)
Waga z zamontowanym stojakiem i kablami	12,24 kg (26,98 funta)	11,81 kg (26,03 funta)
Waga bez stojaka (Do montażu ściennego lub montażu VESA - bez linek)	7,27 kg (16,02 funta)	6,91 kg (15,23 funta)
Waga stojaka	4,59 kg (10,12 funta)	4,52 kg (9,96 funta)
Połysk przedniej ramy	Czarna rama - 20 jednostek połysku (maks.)	

Charakterystyki środowiskowe

Model	AW3418DW	AW3418HW
Zgodność ze standardami		
<ul style="list-style-type: none"> • Szkło nie zawierające arsenu i rtęci przeznaczone tylko do panelu 		
Temperatura		
Działanie	0°C do 40°C (32°F do 104°F)	
Bez działania	<ul style="list-style-type: none"> • Przechowywanie: -20°C do 60°C (-4°F do 140°F) • Przewożenie: -20°C do 60°C (-4°F do 140°F) 	
Wilgotność		
Działanie	10% do 80% (bez kondensacji)	
Bez działania	<ul style="list-style-type: none"> • Przechowywanie: 5% do 90% (bez kondensacji) • Przewożenie: 5% do 90% (bez kondensacji) 	
Wysokość n.p.m.		
Działanie	5000 m (16404 stóp) (maksymalnie)	
Bez działania	12192 m (40000 stóp) (maksymalnie)	
Rozpraszanie ciepła	<ul style="list-style-type: none"> • 375,3 BTU/godzinę (maksymalnie) • 204,7 BTU/godzinę (typowe) 	<ul style="list-style-type: none"> • 324,1 BTU/godzinę (maksymalnie) • 170,6 BTU/godzinę (typowe)

Tryby zarządzania energią

W okresach bezczynności użytkownika monitor automatycznie może obniżyć zużycie energii elektrycznej, gdy komputer jest wyposażony w kartę graficzną lub oprogramowanie spełniające wymagania norm VESA DPM™. Określa się to jako **Tryb oszczędzania energii***. Jeśli komputer wykryje wejście z klawiatury, myszy lub innych urządzeń wejścia, monitor automatycznie wznowi działanie. Następująca tabela pokazuje zużycie energii i sygnalizację tej funkcji automatycznego oszczędzania energii.

AW3418DW

Tryby VESA	Synchronizacja pozioma	Synchronizacja pionowa	Video	Wskaźnik zasilania	Zużycie energii
Normalne działanie	Aktywny	Aktywny	Aktywny	Niebieski	110 W (maksymalnie)** 60 W (typowe)
Tryb wyłączenia aktywności	Nieaktywny	Nieaktywny	Pusty	Biały (miga)	Poniżej 0,5 W
Wyłączenie	-	-	-	Wyłącz	Poniżej 0,3 W

AW3418HW

Tryby VESA	Synchronizacja pozioma	Synchronizacja pionowa	Video	Wskaźnik zasilania	Zużycie energii
Normalne działanie	Aktywny	Aktywny	Aktywny	Niebieski	95 W (maksymalnie)** 50 W (typowe)
Tryb wyłączenia aktywności	Nieaktywny	Nieaktywny	Pusty	Biały (miga)	Poniżej 0,5 W
Wyłączenie	-	-	-	Wyłącz	Poniżej 0,3 W

* Zerowe zużycie energii w trybie WYŁĄCZENIE, można osiągnąć jedynie poprzez odłączenie od monitora głównego kabla zasilania.

** Maksymalny pobór mocy jest mierzony w stanie max luminancji, i USB aktywnych.

Przydział pinów

Złącze DisplayPort

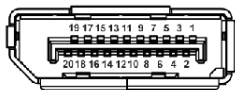

Numer pinu	20-pinowa końcówka podłączonego kabla sygnałowego
1	ML0(p)
2	GND
3	ML0(n)
4	ML1(p)
5	GND
6	ML1(n)
7	ML2(p)
8	GND
9	ML2(n)
10	ML3(p)
11	GND
12	ML3(n)
13	GND
14	GND
15	AUX(p)
16	GND
17	AUX(n)
18	GND
19	Re-PWR
20	+3,3 V DP_PWR

Złącze HDMI

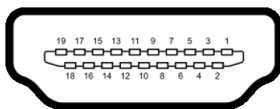

Numer pinu	19-pinowa końcówka podłączonego kabla sygnałowego
1	TMDS DANE 2+
2	TMDS DANE 2 SHIELD
3	TMDS DANE 2-
4	TMDS DANE 1+
5	TMDS DANE 1 SHIELD
6	TMDS DANE 1-
7	TMDS DANE 0+
8	TMDS DANE 0 SHIELD
9	TMDS DANE 0-
10	TMDS ZEGAR+
11	TMDS CLOCK SHIELD
12	TMDS ZEGAR-
13	CEC
14	Zarezerwowane (N.C. w urządzeniu)
15	ZEGAR DDC (SCL)
16	DANE DDC (SDA)
17	DDC/CEC uziemienie
18	ZASILANIE +5 V
19	WYKRYWANIE BEZ WYŁĄCZANIA

Możliwości Plug and Play

Ten monitor można instalować w dowolnym systemie zgodnym z Plug and Play. Monitor automatycznie przekazuje do systemu komputera informacje Rozszerzone dane identyfikacji monitora (EDID) za pomocą protokołów Kanał danych monitora (DDC), dlatego system może konfigurować się automatycznie oraz zoptymalizować ustawienia monitora. Większość instalacji monitorów jest automatyczna; jeśli to wymagane, można wybrać inne ustawienia. Dalsze informacje o zmianie ustawień monitora, znajdują się w części [Obsługa monitora](#).

Interfejs USB (Uniwersalna magistrala szeregowo)

W tej części znajdują się informacje dotyczące portów USB znajdujących się w monitorze.

UWAGA: Ten monitor jest zgodny z USB 3.0 Super-Speed.

Szybkość transferu	Szybkość przesyłania danych	Zużycie energii*
Super-speed	5 Gbps	4,5 W (Maks., każdy port)
Wysoka szybkość	480 Mb/s	4,5 W (Maks., każdy port)
Pełna szybkość	12 Mb/s	4,5 W (Maks., każdy port)

* Do 2 A w porcie USB pobierania danych (port z ikoną baterii ) z urządzeniami obsługującymi wersję z ładowaniem akumulatora lub normalnymi urządzeniami USB.

Złącze przesyłania danych USB

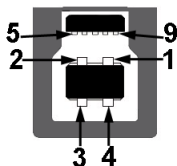

Numer pinu	9-pinowa część złącza
1	VCC
2	D-
3	D+
4	GND
5	SSTX-
6	SSTX+
7	GND
8	SSRX-
9	SSRX+

Złącze pobierania danych USB



Numer pinu	9-pinowa część złącza
1	VCC
2	D-
3	D+
4	GND
5	SSRX-
6	SSRX+
7	GND
8	SSTX-
9	SSTX+

Porty USB

- Jeden przesyłania danych - tył
- Dwa pobierania danych - tył
- Dwa pobierania danych - spód
- Port ładowania - port oznaczony ikoną baterii ; obsługuje funkcję szybkiego ładowania, o ile urządzenie jest zgodne z BC1.2.

 **UWAGA: Działanie USB 3.0 wymaga komputera zgodnego z USB 3.0.**

 **UWAGA: Porty USB monitora działają wyłącznie wtedy, gdy monitor jest włączony lub znajduje się w trybie oszczędzania energii. Po wyłączeniu i włączeniu monitora, wznowienie normalnego działania dołączonych urządzeń peryferyjnych może potrwać kilka sekund.**

Jakość monitora LCD i zasady dotyczące pikseli

Podczas produkcji monitora LCD nierzadko dochodzi do pozostawiania w niezmiennym stanie jednego lub kilku pikseli, które są trudne do zobaczenia i nie wpływają na jakość lub stabilność obrazu. W celu uzyskania dalszych informacji na temat jakości i zasad dotyczących pikseli monitora Dell, patrz:

www.dell.com/support/monitors.

Wskazówki dotyczące konserwacji

Czyszczenie monitora

△ **OSTRZEŻENIE:** Przed rozpoczęciem czyszczenia monitora należy przeczytać i zastosować się do **Instrukcje bezpieczeństwa**.

⚠ **PRZESTROGA:** Przed rozpoczęciem czyszczenia monitora należy odłączyć kabel zasilający monitora od gniazda elektrycznego.

Zalecamy, aby zastosować się do podanych poniżej instrukcji podczas rozpakowania, czyszczenia lub obsługi monitora:

- Do czyszczenia antystatycznego ekranu należy używać lekko zwilżonej w wodzie miękkiej, czystej szmatki. Jeśli to możliwe należy stosować specjalne chusteczki do czyszczenia ekranu lub środki odpowiednie do powłok antystatycznych. Nie należy używać benzyny, rozpuszczalnika, amoniaku, środków czyszczących o własnościach ściernych lub sprężonego powietrza.
- Do czyszczenia monitora należy używać lekko zwilżonej w ciepłej wodzie szmatki. Należy unikać stosowania jakichkolwiek detergentów, ponieważ mogą one pozostawić na ekranie białe smugi.
- Jeśli po rozpakowaniu monitora zauważony zostanie biały proszek należy wytrzeć go szmatką.
- Podczas obsługi monitora należy zachować ostrożność, ponieważ po zarysowaniu obudowy pojawią się znaki zarysowania, bardziej widoczne na monitorach o ciemniejszej obudowie niż na jasnej.
- Aby pomóc w uzyskaniu najlepszej jakości obrazu na monitorze należy użyć dynamicznie zmieniającego obraz wygaszacza i wyłączać monitor, gdy nie jest używany.

Ustawienia monitora

Podłączanie podstawy monitora

- ✎ **UWAGA:** Dostarczana podstawa nie jest zainstalowana fabrycznie.
- ✎ **UWAGA:** Poniższe instrukcje dotyczą wyłącznie podłączania podstawy dostarczanej wraz z monitorem. W przypadku podłączania podstawy zakupionej z innego źródła, postępuj zgodnie z instrukcjami dotyczącymi konfiguracji, załączonymi do podstawy.
- △ **OSTRZEŻENIE:** Wykonanie tych czynności jest ważne w celu zabezpieczenia zakrzywionego ekranu. Postępuj zgodnie z poniższymi instrukcjami, aby dokończyć proces instalacji.

W celu zamontowania podstawy monitora:

1. Po otwarciu opakowania zdejmij znajdującą się na wierzchu piankę ochronną.

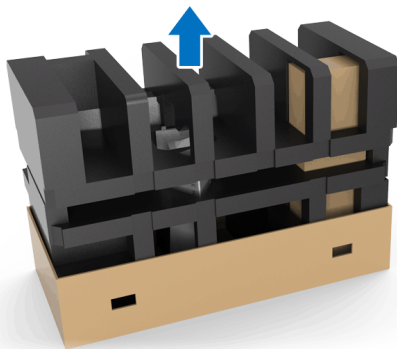

2. Odwróć piankę ochronną i umieść ją na płaskiej powierzchni.

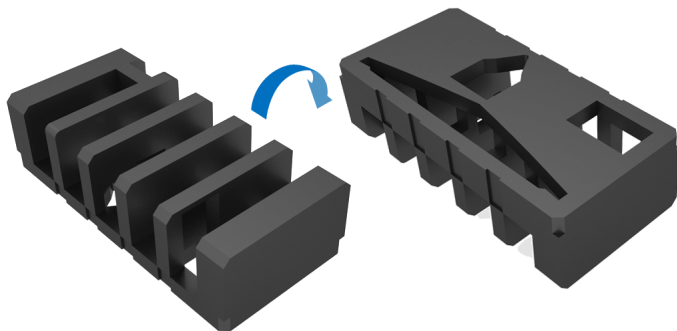

3. Delikatnie unieś monitor, trzymając go mocno po obu stronach.



4. Umieść monitor na piance i zdejmij z niego osłonę.



5. Umieść monitor na piance ekranem do dołu.

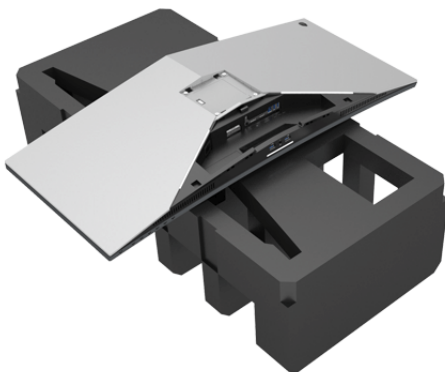

6. Przymocuj ramię podstawy, aby zablokowało się we właściwej pozycji.

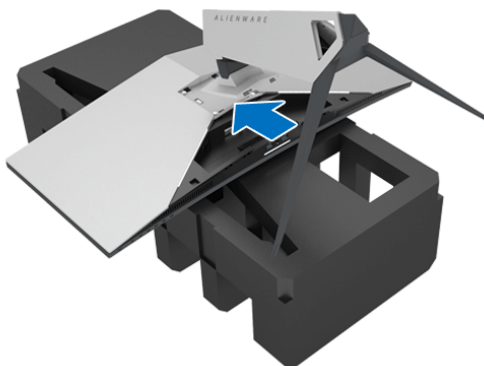

7. Podłącz potrzebne kable do monitora, jak pokazano na ilustracji, a następnie poprowadź je przez szczelinę do prowadzenia kabli w ramieniu podstawy.

- a. Kabel zasilania
- b. Kabel DisplayPort lub kabel Mini-DisplayPort do DisplayPort
- c. Kabel HDMI (opcjonalny, kupowany oddzielnie)
- d. Kabel przesyłania danych USB
- e. Kable pobierania danych USB (opcjonalne, kupowane oddzielnie)

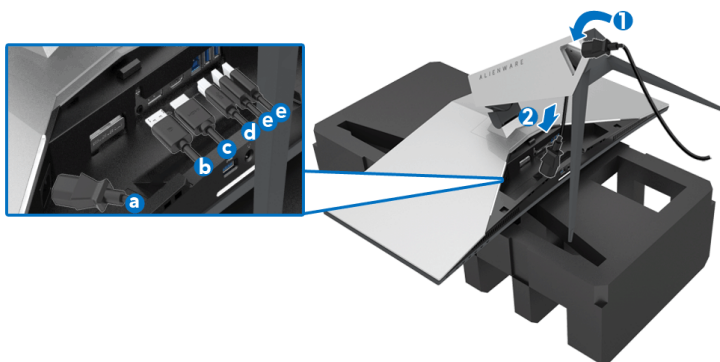

 **UWAGA: Przeciągnij każdy kabel, tak aby kable były ułożone po zamocowaniu osłony wejścia/wyjścia.**

⚠ PRZESTROGA: Nie należy podłączać kabla zasilania do gniazda ściennego ani włączać monitora, dopóki w instrukcji nie wystąpi takie zalecenie.

8. Upewnij się, że karty na osłonie wejścia/wyjścia są prawidłowo ustawione względem szczeliny 1 i szczeliny 2 z tyłu monitora.
9. Upewnij się, że karty na osłonie wejścia/wyjścia są prawidłowo ustawione względem szczeliny 3 i szczeliny 4 z tyłu monitora.

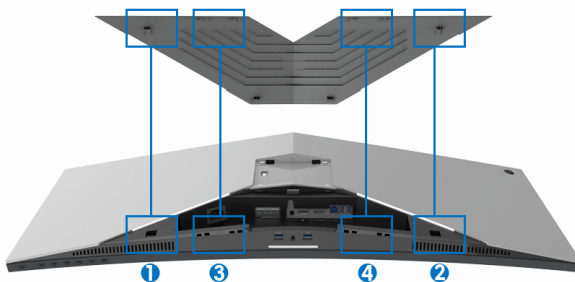

10. Przesuń osłonę wejścia/wyjścia, aż zablokuje się we właściwym położeniu.

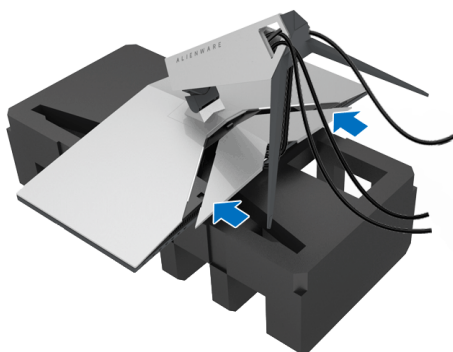

✍ UWAGA: Upewnij się, że kabli nic nie blokuje i przełóż je przez osłonę wejścia/wyjścia oraz szczelinę do prowadzenia kabli w ramieniu podstawy.

Podłączanie komputera

⚠ PRZESTROGA: Przed rozpoczęciem wykonywania opisanych w tej części procedur, należy zastosować się do [Instrukcje bezpieczeństwa](#).

✍ UWAGA: Nie podłączać wszystkich kabli do komputera równocześnie.

W celu podłączenia monitora do komputera:

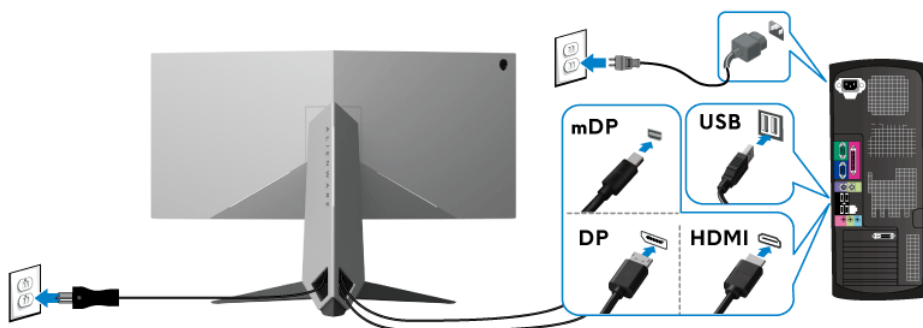

1. Podłącz do komputera drugą wtyczkę kabla DisplayPort (lub Mini-DisplayPort do DisplayPort) lub kabla HDMI.
2. Podłącz kabel przesyłania danych USB 3.0 (dostarczony) do portu przesyłania danych monitora, a następnie do odpowiedniego portu USB 3.0 komputera. (Więcej informacji, patrz [Widok z tyłu i z dołu](#).)
3. Podłącz urządzenia peryferyjne USB 3.0 do portów pobierania danych USB 3.0 monitora.
4. Podłącz kable zasilające komputera i monitora do najbliższego gniazda zasilania.
5. Włącz monitor i komputer.

Jeśli na monitorze wyświetla się obraz, instalacja jest zakończona. Jeśli obraz nie wyświetla się, patrz [Problemy dotyczące USB \(Universal Serial Bus \(Uniwersalna magistrala szeregowy\)\)](#).

✍ UWAGA: Ilustracje służą wyłącznie jako odniesienie. Wygląd komputera może być inny.

Zdejmowanie podstawy monitora

- UWAGA:** Aby zapobiec porysowaniu ekranu LCD w czasie zdejmowania podstawy, upewnij się, że monitor został położony na czystej powierzchni.
- UWAGA:** Poniższe instrukcje dotyczą wyłącznie podłączania podstawy dostarczanej wraz z monitorem. W przypadku podłączania podstawy zakupionej z innego źródła, postępuj zgodnie z instrukcjami dotyczącymi konfiguracji, załączonymi do podstawy.

W celu zdjęcia podstawy:

1. Wyłącz monitor.
2. Odłącz kable od komputera.
3. Umieść monitor na miękkiej szmatce lub poduszce.
4. Naciskając delikatnie na osłonę wejścia/wyjścia, zsuń ją z monitora.

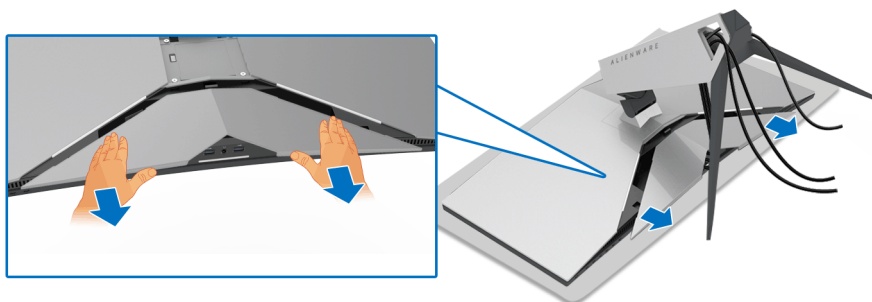

5. Odłącz kable od monitora i przełóż je przez szczelinę do prowadzenia kabli w ramieniu podstawy.

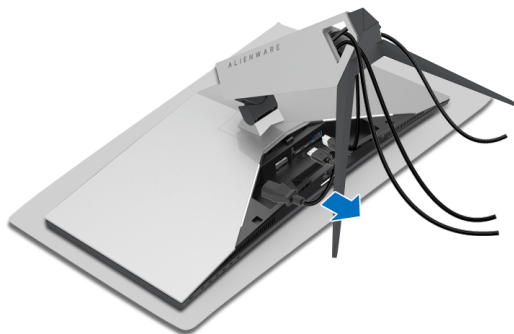

6. Naciśnij i przytrzymaj przycisk zwalniania podstawy.

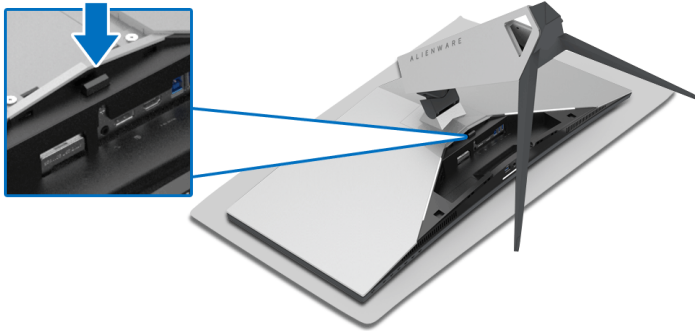

7. Podnieś ramię podstawy i odsuń od monitora.



Zestaw do montażu na ścianie VESA (opcjonalny)

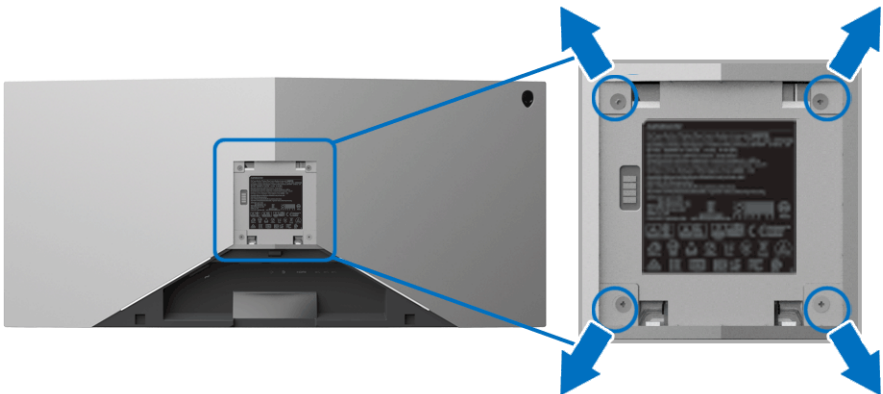

(Wielkość śrub: M4 x 10 mm).

Zapoznaj się z instrukcjami, które dołączone są do zestawu mocowania na ścianie zgodnego z VESA.

1. Ustaw panel monitora na miękkiej szmatce lub poduszce na stabilnej i równej powierzchni.
2. Zdemontuj podstawę monitora. (Zobacz rozdział [Zdejmowanie podstawy monitora.](#))
3. Użyj śrubokrętu krzyżakowego firmy Phillips w celu odkręcenia czterech śrubek zabezpieczających plastikową osłonę.
4. Podłącz uchwyt mocujący z zestawu mocowania na ścianie do monitora.
5. Zamontuj monitor na ścianie. Więcej informacji można znaleźć w dokumentacji dostarczonej wraz z zestawem do montażu na ścianie.

 **UWAGA: Do użytku tylko z uchwytem mocującym wyszczególnionym na liście UL przy minimalnej wadze lub obciążeniu wynoszącym 29,1 kg (AW3418DW)/27,6 kg (AW3418HW).**

Obsługa monitora

Włączanie monitora

Naciśnij przycisk zasilania, aby włączyć monitor.

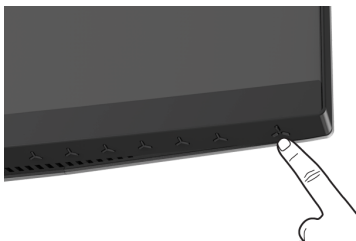





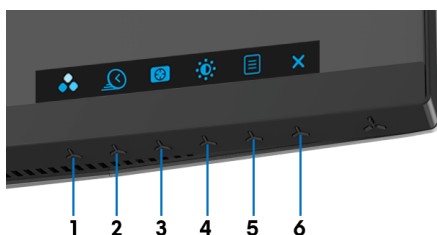

Używanie elementów sterowania na panelu przednim

W celu dostosowania ustawień użyj przycisków z przodu monitora.



W poniższej tabeli opisano przyciski na panelu przednim:





Przycisk na panelu przednim	Opis
1  Klawisz skrótu/ Preset Modes (Tryby ustawień wstępnych)	Użyj tego przycisku, aby wyboru z listy wstępnie ustawionych trybów koloru.
2  Klawisz skrótu/ Overclock Refresh Rate (Szybkość odświeżania przetaktowania)	Przy użyciu tego przycisku można uruchomić menu Overclock Refresh Rate (Szybkość odświeżania przetaktowania) .

3	 Klawisz skrótu/ Dark Stabilizer (Stabilizacja ciemnych scen)	Ten przycisk uruchamia menu Dark Stabilizer (Stabilizacja ciemnych scen) .
4	 Klawisz skrótu/ Brightness/ Contrast (Jasność/ Kontrast)	Użyj tego przycisku, aby bezpośrednio przejść do menu Brightness/Contrast (Jasność/Kontrast) .
5	 Menu	Za pomocą przycisku MENU można włączyć menu ekranowe (OSD). Zobacz rozdział Dostęp do systemu menu .
6	 Wyjście	Ten przycisk służy do zamykania głównego menu OSD.

Przycisk na panelu przednim

Użyj przycisków z przodu monitora, aby wyregulować ustawienia obrazu.



Przycisk na panelu przednim	Opis
1  Góra	Użyj przycisku W Górze , aby wyregulować (zwiększyć zakres) elementy menu OSD.
2  Dół	Użyj przycisku W Dół , aby wyregulować (zmniejszyć zakres) elementy menu OSD.
3  Wybierz	Zatwierdź wybór przyciskiem Wybierz .
4  Wstecz	Aby cofnąć się do poprzedniego menu, użyj przycisku Wstecz .





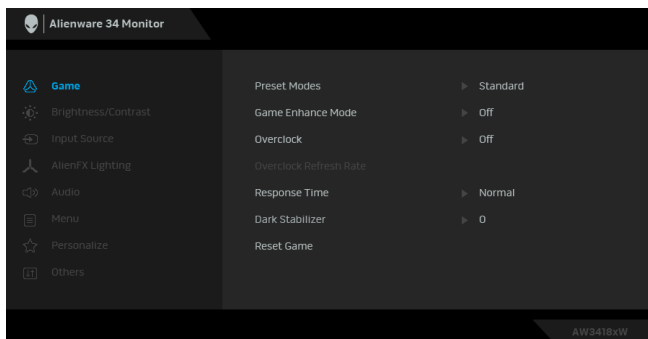

Używanie menu ekranowego (OSD)

Dostęp do systemu menu

UWAGA: Jeżeli zmienisz ustawienia, a następnie przejdziesz do kolejnego menu lub wyjdiesz z menu ekranowego OSD, monitor automatycznie zapisze wszystkie zmiany. Zmiany te są także zapisywane, jeżeli zmienisz ustawienia i odczekasz aż menu ekranowe OSD zniknie.

1. Naciśnij przycisk , aby uruchomić menu OSD i wyświetlić menu główne.



2. Naciśnij przycisk  i , aby przechodzić między opcjami ustawień. Przy przechodzeniu z jednego symbolu do drugiego nazwa opcji jest podświetlana. Zapoznaj się z poniższą tabelą, aby uzyskać pełną listę opcji dostępnych dla tego monitora.
3. Naciśnij przycisk  jednokrotnie, aby uaktywnić podświetloną opcję.
4. Naciśnij przyciski  i  można wybrać żądany parametr.
5. Naciśnij przycisk , aby wejść do podmenu, a następnie korzystając z przycisków kierunkowych, zgodnie ze wskaźnikami w menu, dokonaj zmian.
6. Wybierz przycisk , aby powrócić do menu głównego.

Ikona	Menu i podmenu	Opis
-------	----------------	------



Game (Gra)

To menu pozwala personalizować ustawienia wizualne gier.

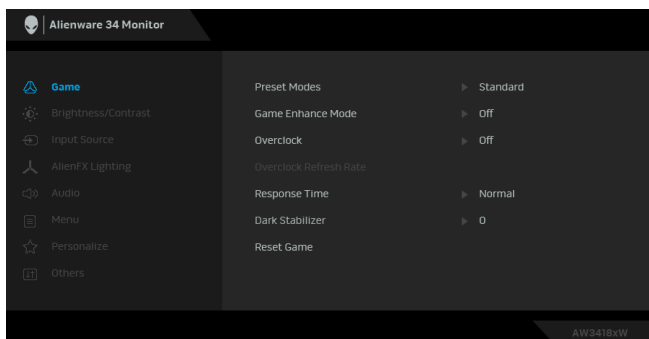

Preset Modes (Tryby ustawień wstępnych)

Umożliwia wybranie wstępnie ustawionych trybów kolorów z listy.

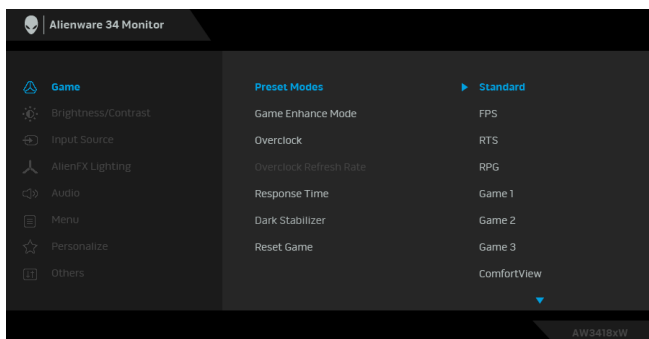



- **Standard (Standardowy):** Powoduje wczytanie domyślnych ustawień kolorów monitora. Jest to domyślny tryb ustawień wstępnych.
- **FPS:** Ładuje ustawienia kolorów optymalne dla gier w trybie FPS (strzelanki z perspektywy pierwszej osoby).
- **RTS:** Ładuje ustawienia kolorów optymalne dla gier RTS (gier strategicznych w czasie rzeczywistym).
- **RPG:** Ładuje ustawienia kolorów optymalne dla gier RPG (gier z podziałem na role).

**Preset Modes
(Tryby
ustawień
wstępnych)**

- **Game 1 (Gra 1)/Game 2 (Gra 2)/Game 3 (Gra 3):** Umożliwia dostosowanie ustawień kolorów do potrzeb związanych z grą.
- **ComfortView:** Zmniejsza poziom emitowanego przez ekran niebieskiego światła w celu zwiększenia komfortu dla oczu.

PRZESTROGA: W dłuższej perspektywie światło niebieskie emitowane przez monitor może mieć niekorzystne skutki dla oczu, powodować zmęczenie wzroku w wyniku kontaktu z urządzeniami cyfrowymi, zmęczenie oczu i uszkodzenie wzroku. W przypadku używania monitora przez dłuższe okresy mogą występować bóle niektórych części ciała np. karku, ramion, pleców i barków.

Aby zmniejszyć ryzyko nadwyrężenia wzroku oraz wystąpienia bólu karku/ramion/pleców/barków w wyniku korzystania z monitora przez długi czas, zalecamy:

1. Umieść ekran w odległości od 50 do 70 cm (20-28 cali) od oczu.
 2. Mrugaj często, aby nawilżyć oczy lub skraplaj je wodą przy dłuższym użytkowaniu monitora.
 3. Robienie regularnych i częstych przerw - 20-minutowa przerwa co dwie godziny.
 4. Niepatrznie na monitor i patrznie na obiekt oddalony o co najmniej 20 stóp przez co najmniej 20 sekund podczas przerw.
 5. Podczas przerw należy wykonywać ćwiczenia rozciągające w celu rozluźnienia napięcia karku, ramion, pleców i barków.
- **Warm (Ciepły):** Powoduje zwiększenie temperatury kolorów. Wyświetlany ekran jest cieplejszy dzięki odcieniom czerwieni/żółci.
 - **Cool (Chłodny):** Powoduje zmniejszenie temperatury kolorów. Wyświetlany ekran jest chłodniejszy dzięki odcieniom koloru niebieskiego.
 - **Custom Color (Kolor dostosowany):** Umożliwia ręczne ustawienie kolorów. Naciśnij przyciski  i , aby ustawić wartości trzech kolorów (R, G, B) oraz utworzyć własny tryb wstępnych ustawień kolorów.
-

Game Enhance Mode (Tryb ulepszenia gier)

To menu obejmuje trzy funkcje umożliwiające ulepszenie sposobu korzystania z gier.

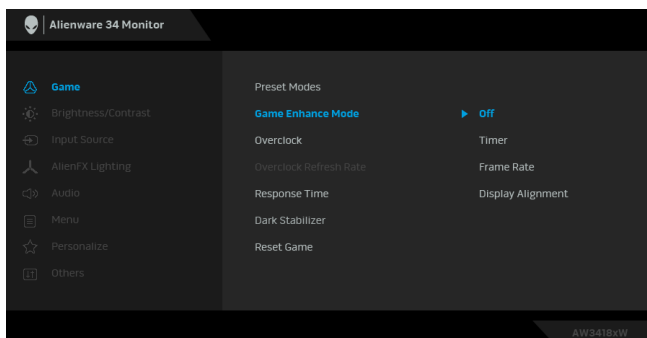

▪ Off (Wyłącz)

Wybierz, aby wyłączyć funkcje menu **Game Enhance Mode (Tryb ulepszenia gier)**.

▪ Timer (Czasomierz)

Umożliwia wyłączenie lub włączenie czasomierza widocznego w lewym górnym rogu ekranu. Pokazuje on czas, jaki upłynął od rozpoczęcia gry. Wybierz opcję z listy interwałów, aby odmierzany był docelowy czas gry.

▪ Frame Rate (Liczba klatek na sekundę)

Wybranie opcji **On (Wł.)** powoduje wyświetlanie bieżącej liczby klatek na sekundę podczas grania. Im wyższa jest ta wartość, tym płynniejszy wydaje się ruch.

▪ Display Alignment (Wyrównanie obrazu)

Aktywuj tę funkcję, aby zapewnić idealne wyrównanie obrazu wideo z kilku ekranów.

Overclock (Przetaktowanie)



Umożliwia obsługę monitora przy szybkości odświeżania większej niż określona w specyfikacji panelu.

UWAGA: Funkcja ta jest dostępna tylko w przypadku korzystania z wejścia DP (DisplayPort).

UWAGA: Przetaktowanie może spowodować migotanie ekranu. Aby zredukować takie efekty, spróbuj ustawić niższą szybkość odświeżania w menu **Overclock Refresh Rate (Szybkość odświeżania przetaktowania)**.

Overclock Refresh Rate (Szybkość odświeżania przetaktowania)

Funkcja ta zwiększa szybkość odświeżania wyświetlacza.

Przy użyciu  lub  dostosuj częstotliwość, wybierając wielokrotność 5 Hz, od 105 do 120 Hz (dla modelu AW3418DW) lub od 150 do 160 Hz (dla modelu AW3418HW).

Po określeniu szybkości odświeżania zostanie wyświetlony następujący komunikat z instrukcjami dotyczącymi procesu:

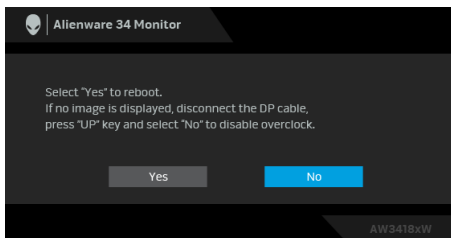

UWAGA: Funkcja ta jest dostępna tylko wtedy, gdy włączona jest opcja **Overclock (Przetaktowanie)**.

UWAGA: Przetaktowanie może spowodować migotanie ekranu. Aby zredukować takie efekty, spróbuj ustawić niższą szybkość odświeżania.

Response Time (Czas reakcji)

Umożliwia ustawienie opcji **Response Time (Czas reakcji)** na **Normal (Normalny)**, **Fast (Szybki)** lub **Super Fast (Ultraszybki)**.

Dark Stabilizer (Stabilizacja ciemnych scen) Ta funkcja poprawia widoczność w ciemnych scenariuszach gier. Im wyższa wartość (pomiędzy 0 a 3), tym lepsza widoczność w ciemnych obszarach obrazu.

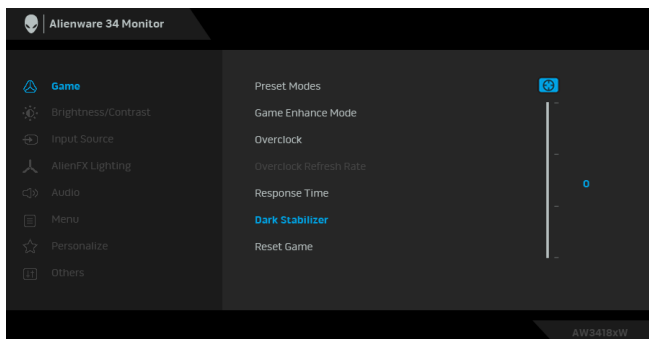

Reset Game (Zresetuj gry) Wybierz tę opcję, aby przywrócić domyślne ustawienia gier.



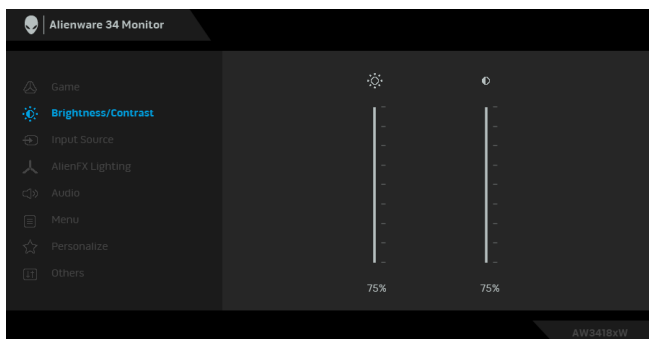

Brightness/Contrast (Jasność/Kontrast)

Użyj tego menu, aby uaktywnić ustawianie poziomu **Brightness/Contrast (Jasność/Kontrast)**.





**Brightness
(Jasność)**

Brightness (Jasność) powoduje ustawienie podświetlenia dla oświetlenia tylnego.

Naciśnij przycisk , aby zwiększyć poziom jasności oraz naciśnij przycisk , aby zmniejszyć poziom jasności (min. 0 / maks. 100).

**Contrast
(Kontrast)**

Ustaw najpierw poziom **Brightness (Jasność)**, a następnie ustaw **Contrast (Kontrast)**, ale tylko wtedy, gdy dalsze ustawienia są konieczne.

Naciśnij przycisk , aby zwiększyć kontrast i naciśnij przycisk , aby zmniejszyć kontrast (min. 0 / maks. 100).

Funkcja **Contrast (Kontrast)** powoduje ustawienie stopnia różnicy między ciemnymi a jasnymi obszarami na ekranie monitora.



**Input Source
(Źródło wejścia)**

Użyj menu **Input Source (Źródło wejścia)**, aby wybrać między różnymi sygnałami wideo, które mogą być podłączone do monitora.

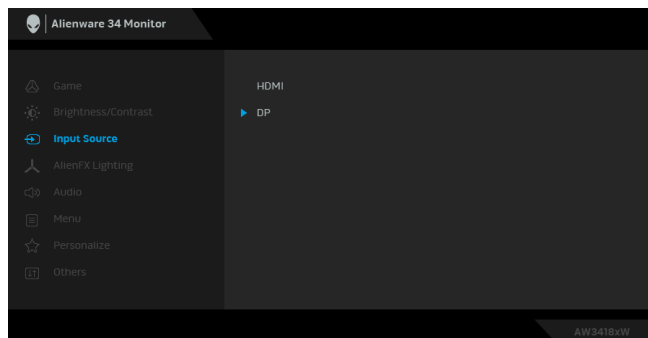

HDMI

Wybierz wejście **HDMI**, gdy używane jest złącze HDMI.

DP

Wybierz wejście **DP**, gdy używane jest złącze DisplayPort (DP).



AlienFX Lighting (Oświetlenie AlienFX)

To menu umożliwia dostosowanie ustawień oświetlenia logo Alienware oraz świateł Triad z tyłu monitora i na jego podstawie, oświetlenia typu Downlights u dołu podstawy monitora, i przycisku zasilania.

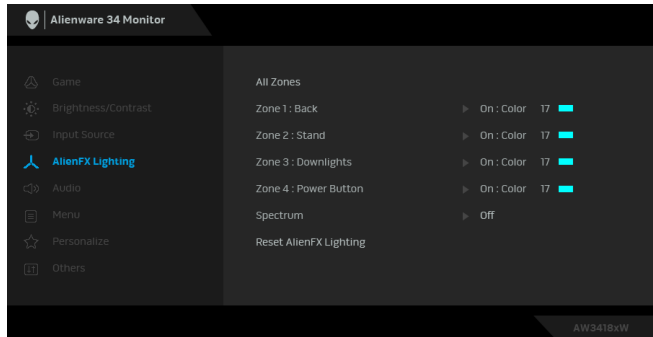

Przed wprowadzeniem jakichkolwiek korekt wybierz w podmenu jedną lub wszystkie cztery strefy. Strefy oświetlenia zostały przedstawione na poniższej ilustracji.

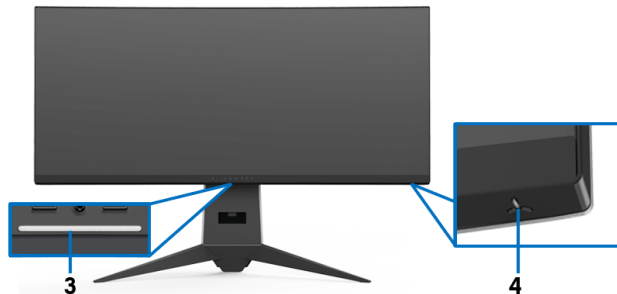
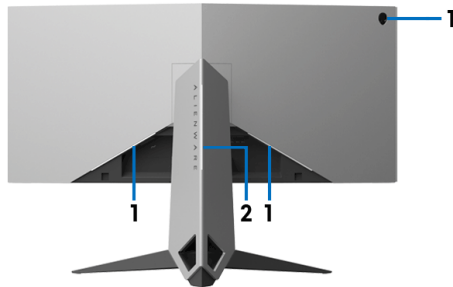

**All Zones
(Wszystkie
strefy)**

Aby ustawić kolor oświetlenia LED dla wybranego obszaru, wybierz opcję **On (Wł.)** i naciśnij przycisk , aby podświetlić opcję **Custom Color (Kolor dostosowany)**.



**Zone 1: Back
(Strefa 1: Tył)**

**Zone 2: Stand
(Strefa 2:
Podstawa)**

**Zone 3:
Downlights
(Strefa 3:
Oświetlenie
typu
Downlights)**

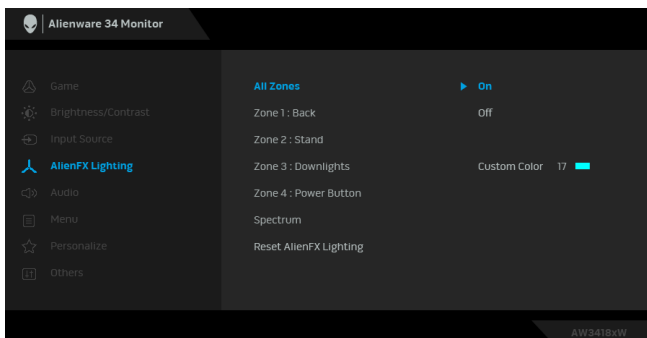
**Zone 4: Power
Button
(Strefa 4:
Przycisk
zasilania)**



Następnie wybierz jedną pozycję z listy 20 dostępnych kolorów przy użyciu przycisków  i .

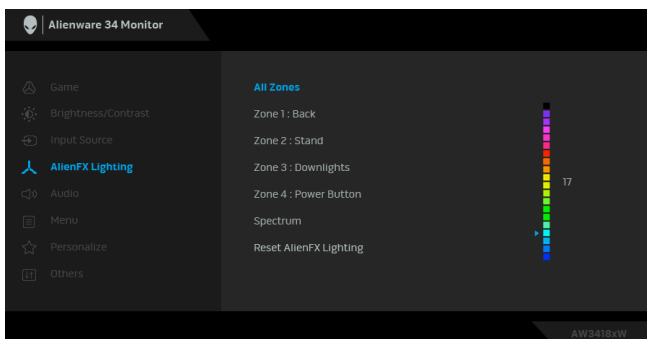

Poniższa tabela przedstawia numer koloru i kody RGB zastosowane dla 20 kolorów świateł LED.

Nr	R	G	B
1	0	0	0
2	100	0	240
3	144	0	240
4	240	0	240
5	240	0	176
6	240	0	112
7	240	0	0
8	240	80	0
9	240	128	0
10	240	224	0
11	120	240	0
12	160	240	0
13	100	245	35
14	0	240	0
15	0	240	85
16	70	240	145
17	0	240	240
18	0	160	240
19	0	96	240
20	0	0	240

Aby wyłączyć oświetlenie AlienFX, wybierz opcję **Off (Wył.)**.

UWAGA: Funkcje te są dostępne tylko po wyłączeniu opcji **Spectrum (Widmo)**.

Spectrum (Widmo)

Jeśli wybrana jest opcja **On (Wł.)**, cztery strefy oświetlenia AlienFX rozświetlają się i zmieniają kolory w kolejności widma: czerwony, pomarańczowy, żółty, zielony, niebieski, indygo i fioletowy.

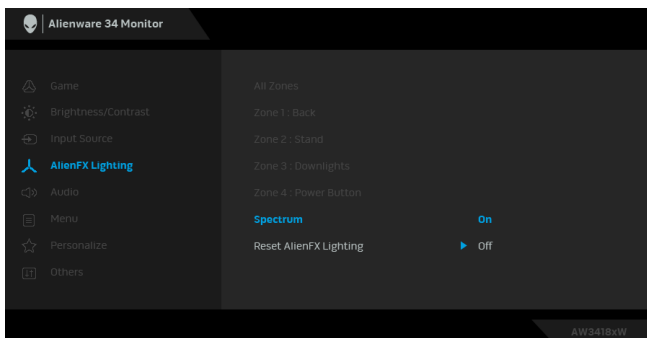

UWAGA: Po ustawieniu funkcji na **On (Wł.)** powyższe funkcje zostaną wyłączone.

Reset AlienFX Lighting (Zresetuj oświetlenie AlienFX)

Wybierz tę opcję, aby przywrócić domyślne ustawienia oświetlenia.



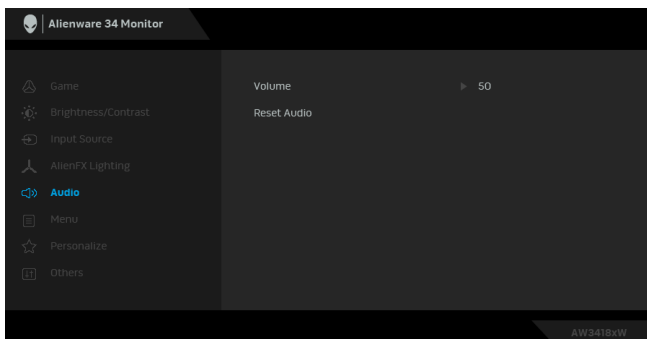

Audio (Dźwięk)



**Volume
(Głośność)**

Umożliwia ustawienie poziomu dźwięku wyjścia słuchawkowego.

Użyj przycisku  lub , aby ustawić poziom głośności od 0 do 100.

**Reset Audio
(Resetowanie
dźwięku)**

Wybierz tę opcję, aby przywrócić domyślne ustawienia dźwięku.

**Menu**

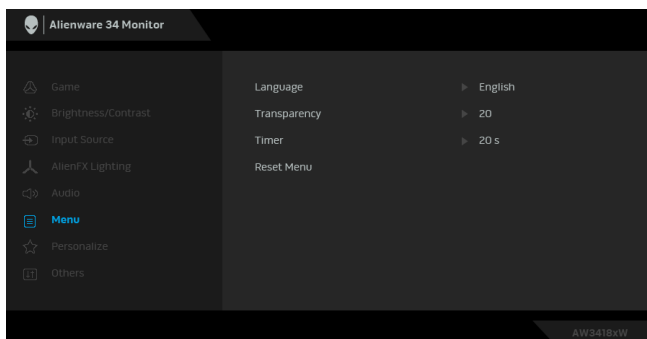

Wybierz tę opcję, aby dopasować ustawienia dla menu OSD, np. język menu OSD, czas wyświetlania menu na ekranie itd.



**Language
(Język)**



Umożliwia ustawienie wyświetlania menu OSD w jednym z ośmiu języków (angielski, hiszpański, francuski, niemiecki, portugalski brazylijski, rosyjski, chiński uproszczony lub japoński).

**Transparency
(Przezroczystość)**

Wybierz tę opcję, aby zmienić przezroczystość menu, naciskając przyciski  i  przycisk (min. 0 / maks. 100).

**Timer
(Czasomierz)**

Ustawia czas, przez jaki menu OSD ma być aktywne od ostatniego momentu, kiedy przycisk był naciśnięty.

Użyj przycisku  lub , aby ustawić suwak w odstępach 1-sekundowych - od 5 do 60 sekund.

**Reset Menu
(Resetowanie
menu)**

Umożliwia przywrócenie wszystkich ustawień menu OSD do wartości fabrycznych.



Personalize (Personalizowanie)

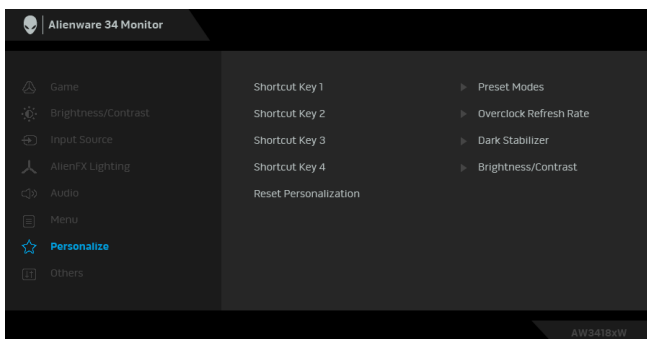

Shortcut Key 1 (Klawisz skrótu 1) Pozwala wybrać funkcję **Preset Modes (Tryby ustawień wstępnych)**, **Overclock Refresh Rate (Szybkość odświeżania przetaktowania)**, **Dark Stabilizer (Stabilizacja ciemnych scen)**, **Brightness/Contrast (Jasność/Kontrast)**, **Game Enhance Mode (Tryb ulepszenia gier)**, **Input Source (Źródło wejścia)** lub **Volume (Głośność)** i ustawić ją jako klawisz skrótu.

Shortcut Key 2 (Klawisz skrótu 2)

Shortcut Key 3 (Klawisz skrótu 3)

Shortcut Key 4 (Klawisz skrótu 4)

Reset Personalization (Zresetuj personalizację)

Przywraca ustawienia fabryczne klawiszy skrótów.



Others (Inne)

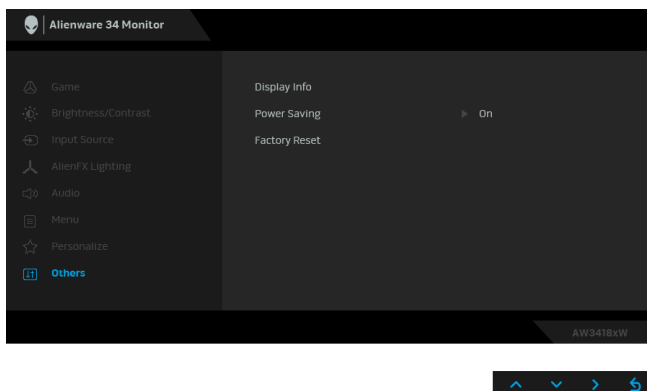

Display Info (Informacje o monitorze)

Wyświetla informację o bieżących ustawieniach monitora.

Power Saving (Oszczędzanie energii)

Domyślne ustawienie to **On (Wł.)** i pozwala na uśpienie monitora, gdy usypiany jest system. Wybranie ustawienia **Off (Wył.)** może uniemożliwić głębokie uśpienie monitora i uniemożliwi jego obudzenie.

UWAGA: Naciśnięcie dowolnego przycisku (z wyjątkiem przycisku zasilania) na przednim panelu monitora może również obudzić monitor znajdujący się w trybie głębokiego uśpienia.

Factory Reset (Przywracanie ustawień fabrycznych)

Umożliwia przywrócenie wszystkich ustawień do wartości fabrycznych.

Komunikat ostrzegawczy OSD

Gdy monitor przechodzi do trybu **Power Saving (oszczędzania energii)**, pojawi się następujący komunikat:

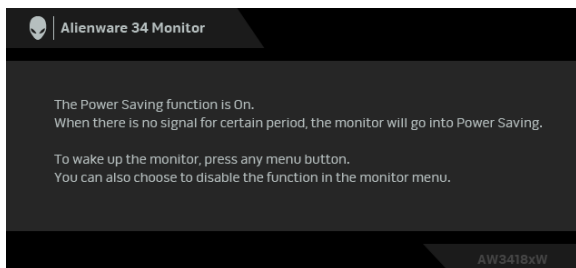

Zapoznaj się z [Wykrywanie i usuwanie usterek](#), aby uzyskać więcej informacji.

Ustawianie maksymalnie rozdzielczości

Aby ustawić maksymalną rozdzielczość dla monitora:

W systemach Windows 7, Windows 8 i Windows 8.1:

1. W przypadku systemów Windows 8 i Windows 8.1 wybierz kafelek Pulpit, aby przełączyć na klasyczny pulpit.
2. Kliknij prawym przyciskiem pulpitu i wybierz **Rozdzielczość ekranu**.
3. Kliknij listę rozwijaną **Rozdzielczość ekranu** i wybierz pozycję **3440 x 1440** (dla modelu AW3418DW) lub **2560 x 1080** (dla modelu AW3418HW).
4. Kliknij **OK**.

W systemie Windows 10:

1. Kliknij pulpit prawym przyciskiem myszy i kliknij opcję **Ustawienia ekranu**.
2. Kliknij **Zaawansowane ustawienia wyświetlania**.
3. Kliknij listę rozwijaną **Rozdzielczość** i wybierz pozycję **3440 x 1440** (dla modelu AW3418DW) lub **2560 x 1080** (dla modelu AW3418HW).
4. Kliknij polecenie **Zastosuj**.

Przy braku wyświetlania jako opcji wartości 3440 x 1440 lub 2560 x 1080, może być niezbędne wykonanie aktualizacji sterownika karty graficznej.

Zależnie od rodzaju komputera wykonaj jedną z następujących procedur:

Jeżeli masz komputer stacjonarny lub laptop firmy Dell:

- Przejdź na stronę sieci web www.dell.com/support, wprowadź znak serwisowy i pobierz najnowszy sterownik do posiadanej karty graficznej.

Jeżeli używasz komputera firmy innej niż Dell (laptop lub stacjonarny):

- Przejdź na stronę pomocy technicznej posiadanego komputera i pobierz najnowsze sterowniki karty graficznej.
- Przejdź na stronę sieci Web producenta karty graficznej i pobierz najnowsze sterowniki.

Używanie nachylenia, obrotu w poziomie i pionowego wydłużenia

UWAGA: Poniższe instrukcje dotyczą wyłącznie podłączania podstawy dostarczanej wraz z monitorem. W przypadku podłączania podstawy zakupionej z innego źródła, postępuj zgodnie z instrukcjami dotyczącymi konfiguracji, załączonymi do podstawy.

Nachylenie, obrót w poziomie

Po przymocowaniu stojaka do monitora można pochylać i obracać monitor tak, aby uzyskać najlepszy kąt wyświetlania.

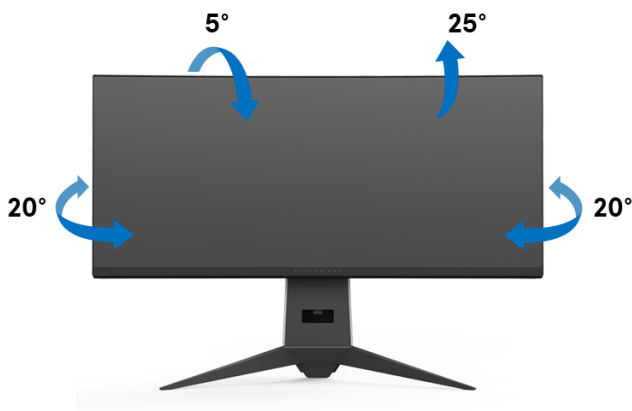

UWAGA: Dostarczana podstawa nie jest zainstalowana fabrycznie.

Wydłużenie w pionie

 **UWAGA:** Podstawę można wydłużyć w pionie do 130 mm. Na poniższych rysunkach przedstawiono sposób wydłużania podstawy w pionie.



Korzystanie z aplikacji AlienwareFX

AlienwareFX jest aplikacją umożliwiającą dostęp do Alienware gaming monitor control center (Centrum sterowania monitorem do gier Alienware). Korzystając z tej aplikacji możesz sterować kolorem podświetlenia LED oraz zachowaniem swoich monitorów do gry Alienware.

 **UWAGA: Aplikacja AlienFX jest dostępna do pobrania pod adresem:** <http://www.dell.com/support/home/us/en/04/products/>.

 **UWAGA: Jeżeli posiadasz komputer stacjonarny lub laptop do gier Alienware, używaj funkcji AWCC (Alienware Command Center) do sterowania podświetleniem.**

Wymagania wstępne

Przed użyciem aplikacji AlienFX w systemie innym niż Alienware:

- Upewnij się, że posiadasz aktywne połączenie z internetem.
- Połącz gniazdo przesyłania danych USB 3.0 (podłączając dostarczony kabel) monitora Alienware z dostępnym portem USB 3.0 komputera.
- Upewnij się, że aplikacja AlienFX jest zainstalowana na komputerze.

 **UWAGA: Podczas instalacji aplikacji AlienFX zostanie wyświetlony monit o ponowne uruchomienie komputera. Kliknij Yes (Tak), aby ponownie uruchomić komputer. W ten sposób instalacja aplikacji AlienFX będzie przeprowadzona prawidłowo.**

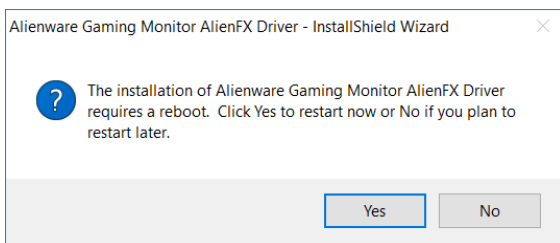

 **UWAGA: Aby ułatwić szybki dostęp do aplikacji na pulpicie systemu Windows zostanie umieszczony skrót do aplikacji AlienFX, .**

Nawigacja w aplikacji AlienFX

Jeżeli spełnione są wszystkie warunki korzystania z aplikacji AlienFX, kliknij dwukrotnie ikonę skrótu na pulpicie, , aby przejść do Alienware gaming monitor control center (Centrum sterowania monitorem do gier Alienware).

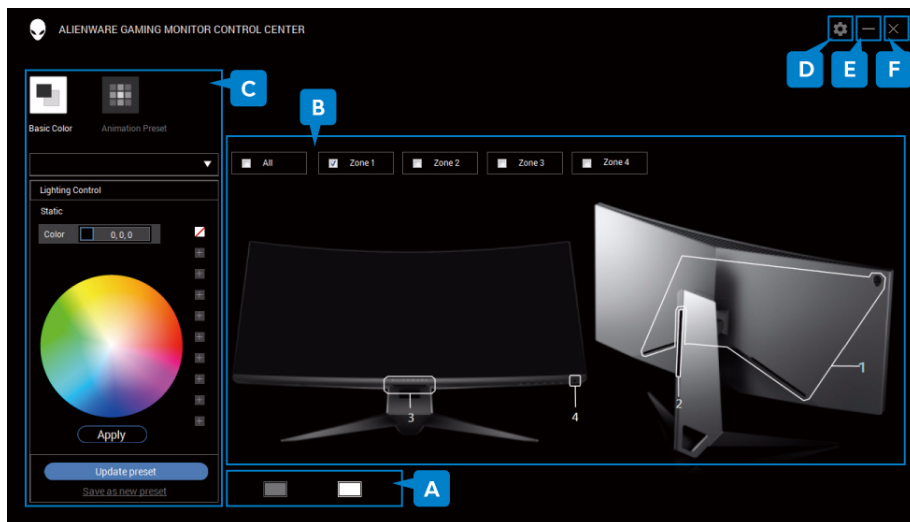



Poniższa tabela zawiera podstawowe informacje na temat aplikacji:

Nr	Funkcje	Opisy
A	Miniatury monitorów	Wyświetla wszystkie monitory do gry Alienware podłączone do komputera przez kabel przesyłania danych USB. Wybierz miniaturę monitora, aby dostosować jego ustawienia. Jeżeli do systemu jest podłączony tylko jeden monitor, wyświetlana będzie pojedyncza miniatura monitora i można pominąć etap wyboru.
B	Wybór strefy	Strefy są ponumerowane. Aby wybrać pojedynczą strefę, kliknij strefę wewnątrz obrazu lub użyj pola wyboru, aby zaznaczyć strefę. Aby zaznaczyć wszystkie strefy, wybierz pole wyboru All (Wszystkie) .
C	Sterowanie podświetleniem	Te przyciski umożliwiają określenie efektów podświetlenia dla monitora. Więcej informacji znajduje się w części „ Ustawianie efektów podświetlenia ”.
D	Informacje	Wybierz, aby wyświetlić numer bieżącej wersji.

E	Zminimalizuj	Kliknij, aby zminimalizować okno aplikacji.
F	Zamknij	Kliknij, aby zamknąć aplikację. UWAGA: Po zamknięciu aplikacji wprowadzone zmiany nie zostaną zapisane.

Ustawianie efektów podświetlenia

Efekty podświetlenia można ustawić dla wybranych stref, klikając jedną z następujących opcji:

Ikona	Efekty podświetlenia
	<ul style="list-style-type: none"> • Kolor podstawowy
	<ul style="list-style-type: none"> • Wstępnie ustawiona animacja

UWAGA: Dostęp do tych samych ustawień efektów podświetlenia może nie być możliwy, jeżeli:

- aplikacja została zamknięta
- kabel przesyłania danych USB został odłączony od monitora i komputera

Kolor podstawowy

Ta opcja powoduje statyczne świecenie podświetlenia LED w kolorze.

Kolor podstawowy	Opis
	<p>Aby zastosować efekt:</p> <ol style="list-style-type: none"> 1. Wybierz żądany kolor z palety kolorów (lub listy wstępnie zdefiniowanych kolorów). Zostanie wyświetlony wybrany kolor oraz jego kody kolorów RGB. 2. Wybierz polecenie Apply (Zastosuj), aby zapisać zmiany. <p>UWAGA: Patrz Dostosowywanie wstępnie zdefiniowanych kolorów, aby poznać szczegółowe informacje na temat wstępnie zdefiniowanych kolorów.</p>

Wstępnie ustawiona animacja

Z panelu sterowania wstępnie zdefiniowanego podświetlenia można wybrać opcje **Morphing (Przekształcanie)**, **Pulsing (Pulsowanie)** lub **Spectrum (Widmo)**.

Morphing (Przekształcanie)

Opis

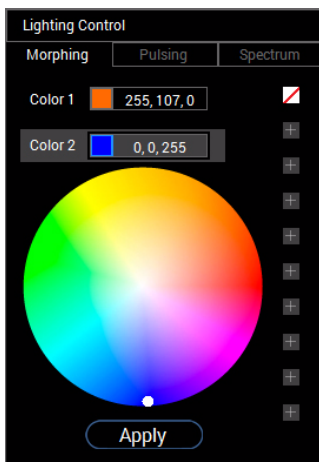

Efekt zmienia kolor światła poprzez łagodne przechodzenie do innego koloru.

Aby zastosować efekt:

1. Wybierz przycisk **Color 1 (Kolor 1)**, aby ustawić początkowy kolor światła.
2. Wybierz żądany kolor z palety kolorów (lub listy wstępnie zdefiniowanych kolorów). Zostanie wyświetlony wybrany kolor oraz jego kody kolorów RGB.
3. Wybierz przycisk **Color 2 (Kolor 2)**, aby ustawić końcowy kolor światła.
4. Powtórz krok 2.
5. Wybierz polecenie **Apply (Zastosuj)**, aby zapisać zmiany.

UWAGA: Patrz [Dostosowywanie wstępnie zdefiniowanych kolorów](#), aby poznać szczegółowe informacje na temat wstępnie zdefiniowanych kolorów.

Pulsing (Pulsowanie)

Opis

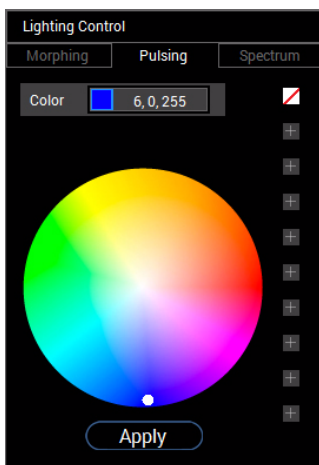

Efekt powoduje migotanie światła z krótkimi przerwami.

Aby zastosować efekt:

1. Wybierz żądany kolor z palety kolorów (lub listy wstępnie zdefiniowanych kolorów). Zostanie wyświetlony wybrany kolor oraz jego kody kolorów RGB.
2. Wybierz polecenie **Apply (Zastosuj)**, aby zapisać zmiany.

UWAGA: Patrz [Dostosowywanie wstępnie zdefiniowanych kolorów](#), aby poznać szczegółowe informacje na temat wstępnie zdefiniowanych kolorów.

Spectrum (Widmo)

Opis

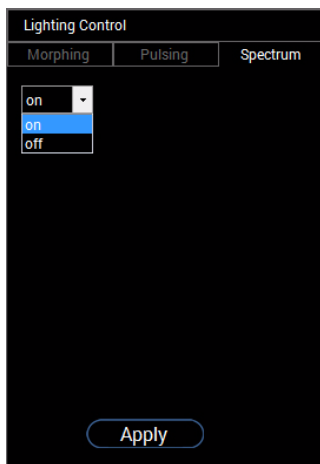

Efekt ten sprawia, że światło zmienia się w kolejności widma: czerwony, pomarańczowy, żółty, zielony, niebieski, indygo i fioletowy.

Aby zastosować efekt:

1. Z listy rozwijanej wybierz opcję **on (Wł.)**.
2. Wybierz polecenie **Apply (Zastosuj)**, aby zapisać zmiany.

UWAGA: Aby wyłączyć efekt, wybierz opcję **off (Wył.)**.

Dostosowywanie wstępnie zdefiniowanych kolorów

Aby móc wygodnie korzystać z kolorów zgodnie z własnymi preferencjami, można utworzyć i zarządzać maksymalnie 10 zestawami wstępnie zdefiniowanych kolorów. Każdy zestaw może zawierać 10 kolorów, w tym kolor domyślny – czarny.

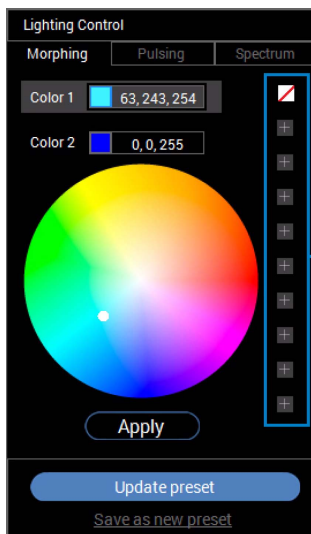

zestaw wstępnie zdefiniowanych kolorów



UWAGA: Dostosowywanie wstępnie zdefiniowanych kolorów jest nadal możliwe przy każdym uruchomieniu aplikacji.

Tworzenie zestawu wstępnie zdefiniowanych kolorów

Można utworzyć maksymalnie 10 zestawów wstępnie zdefiniowanych kolorów, aby umożliwić szybki dostęp do ulubionych kolorów.

W tym celu:

1. Kliknij na liście nowy segment koloru, .
2. Wybierz preferowany kolor z palety kolorów. Zostanie wyświetlony wybrany kolor oraz jego kody kolorów RGB.
3. Aby dodać więcej kolorów do listy, powtórz krok 1 oraz krok 2.

 **UWAGA: Z wyjątkiem koloru domyślnego - czarnego, , możesz dodać łącznie 9 nowych kolorów.**

4. Po zakończeniu układania preferowanych kolorów na liście, kliknij polecenie **Save as new preset (Zapisz jako nowe ustawienie wstępne)**.

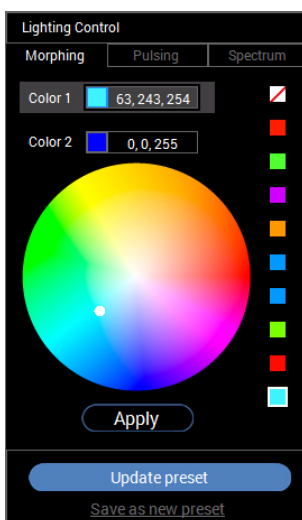

5. W oknie **Preset Name (Nazwa ustawienia wstępnego)** wprowadź z klawiatury nazwę zestawu wstępnie zdefiniowanych kolorów.

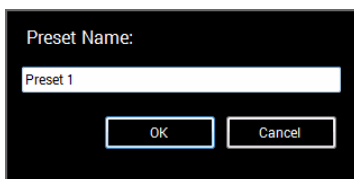

6. Wybierz przycisk **OK**, aby zapisać dostosowany zestaw wstępnie zdefiniowanych kolorów.

7. Aby utworzyć więcej dostosowanych zestawów, powtórz kroki od 1 do 6.

Zmianianie wstępnie zdefiniowanego koloru

Aby zmienić wstępnie zdefiniowany kolor:

1. Kliknij , aby otworzyć listę dostosowanych zestawów.
2. Wybierz zestaw, w którym znajduje się pozycja koloru, którą chcesz zmienić.

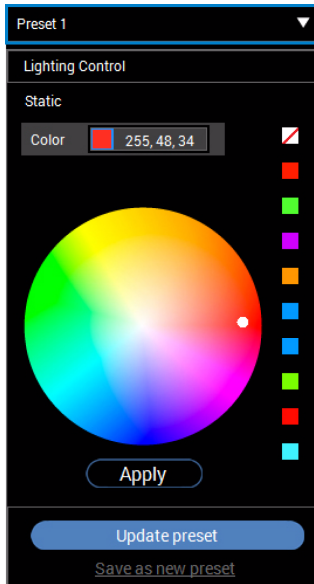

3. Kliknij żądany segment (z istniejącym kolorem), aby go wyróżnić.
4. Wybierz preferowany kolor z palety kolorów. Zostanie wyświetlony wybrany kolor oraz jego kody kolorów RGB.
5. Po zakończeniu kliknij polecenie **Update preset (Aktualizuj ustawienie wstępne)**, aby zapisać zmiany.

Usuwanie wstępnie zdefiniowanego koloru

1. Kliknij , aby otworzyć listę dostosowanych zestawów.
2. Wybierz zestaw, w którym znajduje się pozycja koloru, którą chcesz usunąć.
3. Prawym przyciskiem myszy kliknij żądany segment (z istniejącym kolorem), aby wyświetlić menu podrzędne „Delete Color” (Usuń kolor), a następnie wybierz je, aby zapisać zmiany.

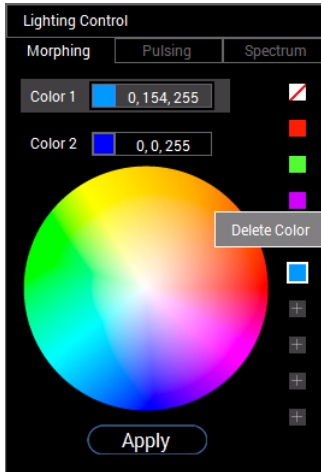

4. Po zakończeniu kliknij polecenie **Update preset (Aktualizuj ustawienie wstępne)**, aby zapisać zmiany.

Usuwanie zestawu wstępnie zdefiniowanych kolorów

Aby usunąć utworzony przez siebie dostosowany zestaw wstępnie zdefiniowanych kolorów:

1. Kliknij , aby otworzyć listę.
2. Z otwartej listy wybierz zestaw, który zamierzasz usunąć.



3. Kliknij .
4. W otwartym oknie wybierz polecenie **OK**, aby zapisać zmiany.



Wykrywanie i usuwanie usterek

⚠ PRZESTROGA: Przed rozpoczęciem wykonywania opisanych w tej części procedur, należy zastosować się do [Instrukcje bezpieczeństwa](#).

Autotest

Monitor udostępnia funkcję automatycznego testu funkcji, umożliwiającą sprawdzenie prawidłowego funkcjonowania. Jeżeli monitor i komputer są prawidłowo podłączone ale ekran monitora pozostaje ciemny, należy uruchomić automatyczny test monitora, wykonując następujące czynności:

1. Wyłącz komputer i monitor.
2. Odłącz kabel video od złącza z tyłu komputera. Aby zapewnić prawidłowe działanie autotestu, odłącz wszystkie kable sygnału cyfrowego od złącza z tyłu komputera.
3. Włącz monitor.

✎ UWAGA: Na ekranie powinno zostać wyświetlone okno dialogowe (na czarnym tle), jeżeli monitor nie wykrywa sygnału video i działa prawidłowo. W czasie trybu autotestu, dioda zasilania LED miga na biało.

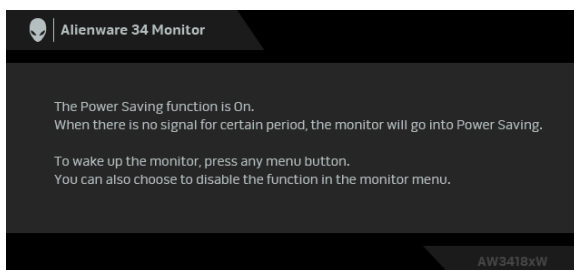

✎ UWAGA: To okno jest również wyświetlane podczas normalnego działania systemu, jeżeli zostanie odłączony lub uszkodzony kabel video.

4. Wyłącz monitor i podłącz ponownie kabel video; następnie włącz komputer i monitor.

Jeżeli po zastosowaniu poprzedniej procedury, na ekranie monitora nadal nie ma obrazu, sprawdź kontroler video i komputer; monitor działa prawidłowo.

Wbudowana diagnostyka

Monitor posiada wbudowane narzędzie diagnostyczne pomagające w określeniu, czy występujący nietypowy wygląd ekranu jest wewnętrznym problemem monitora lub komputera i karty graficznej.

UWAGA: Wbudowaną diagnostykę możesz uruchomić tylko, kiedy przewód wideo jest odłączony i monitor jest w trybie samotestu.

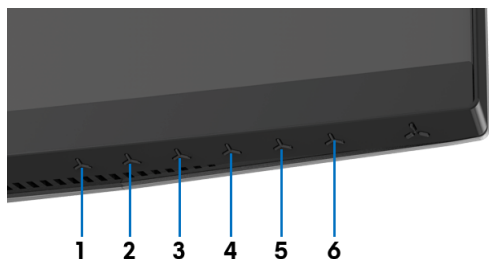

Aby uruchomić wbudowaną diagnostykę:

1. Upewnij się, czy ekran jest czysty (brak drobinek kurzu na powierzchni ekranu).
2. Odłącz kabel(e) wideo od złącza z tyłu komputera lub monitora. Monitor przejdzie teraz do trybu autotestu.
3. Naciśnij i przytrzymaj **Przycisk 3** przez 5 sekund. Po 1 sekundzie pojawi się szary ekran.
4. Dokładnie sprawdź ekran pod kątem nieprawidłowości.
5. Naciśnij ponownie **Przycisk 3**. Kolor ekranu zmieni się na czerwony.
6. Sprawdź, czy na wyświetlaczu nie występują nieprawidłowości.
7. Powtórz czynności 5 i 6 w celu sprawdzenia wyświetlania na ekranach zielonym, niebieskim, czarny i białym.

Test jest zakończony po wyświetleniu białego ekranu. W celu zakończenia, naciśnij ponownie **Przycisk 3**.

Jeśli nie wykryto żadnych nieprawidłowości obrazu ekranowego z użyciem wbudowanego narzędzia diagnostycznego oznacza to, że monitor działa normalnie. Sprawdź kartę video i komputer.

Powszechne problemy

Następująca tabela zawiera ogólne informacje dotyczące powszechnych problemów z monitorem, które mogą wystąpić i możliwe rozwiązania tych problemów:

Powszechne symptomy	Co się dzieje	Możliwe rozwiązania
Brak video/ Wyłączona dioda LED zasilania	Brak obrazu	<ul style="list-style-type: none">Upewnij się, że kabel video łączący monitor i komputer jest prawidłowo podłączony i zamocowany.Sprawdź, czy działa prawidłowo gniazdo zasilania, używając dowolnego innego urządzenia elektrycznego.Upewnij się, że został do końca naciśnięty przycisk zasilania.Upewnij się, że w menu Input Source (Źródło wejścia) wybrane zostało prawidłowe źródło wejścia.
Brak video/ Włączona dioda LED zasilania	Brak obrazu lub brak jasności	<ul style="list-style-type: none">Zwiększ elementy sterowania jasności i kontrastu poprzez OSD.Wykonaj funkcję autotestu w celu sprawdzenia działania monitora.Sprawdź, czy w złączu kabla video nie ma wygiętych lub połamanych szpilek.Uruchom wbudowaną diagnostykę.Upewnij się, że w menu Input Source (Źródło wejścia) wybrane zostało prawidłowe źródło wejścia.
Słaba ostrość	Obraz niewyraźny lub nieostry	<ul style="list-style-type: none">Wyeliminuj przedłużacze wideo.Z resetuj monitor do ustawień fabrycznych.Ustaw rozdzielczość wideo na prawidłowy format obrazu.
Drżący/ niestabilny obraz video	Falujący obraz lub przerywanie ruchu	<ul style="list-style-type: none">Z resetuj monitor do ustawień fabrycznych.Sprawdź czynniki środowiskowe.Zmień usytuowanie monitora i wykonaj test w innym pomieszczeniu.

Brakujące piksele	Na ekranie LCD pojawiają się plamy	<ul style="list-style-type: none"> ▪ Klikaj kilka razy włącz i wyłącz zasilanie. ▪ Trwale wyłączone piksele to naturalna wada technologii LCD. ▪ Więcej informacji na temat jakości i zasad dotyczących pikseli monitora Dell można uzyskać pod adresem: www.dell.com/support/monitors.
Wypalone piksele	Na ekranie LCD pojawiają się jasne plamy	<ul style="list-style-type: none"> ▪ Klikaj kilka razy włącz i wyłącz zasilanie. ▪ Trwale wyłączone piksele to naturalna wada technologii LCD. ▪ Więcej informacji na temat jakości i zasad dotyczących pikseli monitora Dell można uzyskać pod adresem: www.dell.com/support/monitors.
Problemy z jasnością	Obraz za ciemny lub za jasny	<ul style="list-style-type: none"> ▪ Zresetuj monitor do ustawień fabrycznych. ▪ Wyreguluj elementy sterowania jasności i kontrastu poprzez OSD.
Zniekształcenia geometryczne	Ekran nie jest prawidłowo wyśrodkowany	<ul style="list-style-type: none"> ▪ Zresetuj monitor do ustawień fabrycznych.
Poziome/pionowe linie	Na ekranie wyświetla się jedna lub więcej linii	<ul style="list-style-type: none"> ▪ Zresetuj monitor do ustawień fabrycznych. ▪ Wykonaj automatyczny test funkcji monitora i sprawdź, czy linie te występują również w trybie automatycznego testu. ▪ Sprawdź, czy w złączu kabla video nie ma wygiętych lub połamanych szpilek. ▪ Uruchom wbudowaną diagnostykę.
Problemy dotyczące synchronizacji	Obraz na ekranie jest pomieszany lub pourywany	<ul style="list-style-type: none"> ▪ Zresetuj monitor do ustawień fabrycznych. ▪ Wykonaj autotest monitora i sprawdź, czy również w trybie autotestu obraz jest również pomieszany. ▪ Sprawdź, czy w złączu kabla video nie ma wygiętych lub połamanych szpilek. ▪ Uruchom ponownie komputer w <i>trybie awaryjnym</i>.
Zagadnienia związane z bezpieczeństwem	Widoczny dym lub iskry	<ul style="list-style-type: none"> ▪ Nie należy podejmować żadnych czynności usuwania usterek. ▪ Natychmiast skontaktuj się z firmą Dell.

Okresowe problemy	Wadliwe działanie monitora pojawia się i zanika	<ul style="list-style-type: none"> Upewnij się, że kabel video służący do podłączania monitora do komputera jest prawidłowo podłączony i zamocowany. Z resetuj monitor do ustawień fabrycznych. Wykonaj automatyczny test funkcji monitora i sprawdź, czy również w trybie automatycznego testu pojawiają się okresowe problemy.
Brakujące kolory	Brak kolorów obrazu	<ul style="list-style-type: none"> Wykonaj funkcję autotestu w celu sprawdzenia działania monitora. Upewnij się, że kabel video służący do podłączania monitora do komputera jest prawidłowo podłączony i zamocowany. Sprawdź, czy w złączu kabla video nie ma wygiętych lub połamanych szpilek.
Nieprawidłowe kolory	Niewłaściwe kolory obrazu	<ul style="list-style-type: none"> Zmień ustawienia opcji Preset Modes (Tryby ustawień wstępnych) w menu OSD Game (Gra) w zależności od zastosowania. Wyreguluj wartość R/G/B w obszarze Custom Color (Kolor dostosowany) w menu Game (Gra). Uruchom wbudowaną diagnostykę.
Utrzymywanie się stałego obrazu na monitorze po pozostawieniu go przez dłuższy czas	Na ekranie pojawia się słaby cień z obrazu statycznego	<ul style="list-style-type: none"> Użyj funkcji Zarządzanie zasilaniem w celu wyłączenia monitora w czasie, gdy nie jest używany (dalsze informacje znajdują się w części Tryby zarządzania energią). Alternatywnie, użyj dynamicznie zmieniającego się wygaszacza ekranu.

Problemy specyficzne dla produktu

Objawy specyficzne	Co się dzieje	Możliwe rozwiązania
Za mały obraz na ekranie	Obraz jest wyśrodkowany na ekranie ale nie wypełnia całego obszaru widzenia	<ul style="list-style-type: none"> Z resetuj monitor do ustawień fabrycznych.

Nie można wyregulować monitora przyciskami na panelu przednim	OSD nie wyświetla się na ekranie	<ul style="list-style-type: none"> Wyłącz monitor, odłącz przewód zasilający, a następnie podłącz go z powrotem i włącz monitor.
Brak sygnału wejścia po naciśnięciu elementów sterowania użytkownika	Brak obrazu, światło diody LED jest niebieskie	<ul style="list-style-type: none"> Sprawdź źródło sygnału. Upewnij się, że komputer nie znajduje się w trybie oszczędzania energii, poprzez przesunięcie myszy lub naciśnięcie dowolnego przycisku na klawiaturze. Sprawdź, czy kabel sygnałowy jest prawidłowo podłączony. W razie potrzeby podłącz go ponownie. Zresetuj komputer lub odtwarzacz video.
Obraz nie wypełnia całego ekranu	Obraz nie wypełnia wysokości lub szerokości ekranu	<ul style="list-style-type: none"> Jest to spowodowane różnymi formatami video (współczynnik proporcji) DVD, monitor może wyświetlać na całym ekranie. Uruchom wbudowaną diagnostykę.

Problemy dotyczące USB (Universal Serial Bus (Uniwersalna magistrala szeregową))

Objawy specyficzne	Co się dzieje	Możliwe rozwiązania
Nie działa interfejs USB	Nie działają urządzenia peryferyjne USB	<ul style="list-style-type: none"> Sprawdź, czy monitor jest Włączony. Podłącz ponownie do komputera kabel przesyłania danych. Podłącz ponownie urządzenia peryferyjne USB (złącze pobierania danych). Wyłącz, a następnie włącz ponownie monitor. Uruchom ponownie komputer. Niektóre urządzenia USB, takie jak zewnętrzny przenośny dysk twardy, wymagają zasilania prądem o wyższej mocy; podłącz urządzenie bezpośrednio do systemu komputerowego.

Wolne działanie Super-Speed USB 3.0	Wolne działanie lub brak działania urządzeń peryferyjnych interfejsu Super-Speed USB 3.0	<ul style="list-style-type: none"> ▪ Sprawdź, czy komputer obsługuje USB 3.0. ▪ Niektóre komputery posiadają porty USB 3.0, USB 2.0 i USB 1.1. Sprawdź, czy używany jest prawidłowy port USB. ▪ Podłącz ponownie do komputera kabel przesyłania danych. ▪ Podłącz ponownie urządzenia peryferyjne USB (złącze pobierania danych). ▪ Uruchom ponownie komputer.
Bezprzewodowe urządzenia peryferyjne USB zostaną wyłączone, jeśli podłączone zostanie urządzenie USB 3.0	Czas reakcji bezprzewodowych urządzeń peryferyjnych USB jest wolny lub urządzenia te działają tylko wtedy, gdy zmniejsza się odległość pomiędzy danym urządzeniem a jego odbiornikiem	<ul style="list-style-type: none"> ▪ Zwiększ odległość pomiędzy urządzeniami peryferyjnymi USB 3.0 a bezprzewodowym odbiornikiem USB. ▪ Ustaw bezprzewodowy odbiornik USB możliwie jak najbliżej bezprzewodowych urządzeń peryferyjnych USB. ▪ Użyj przedłużacza kabla USB, aby ustawić bezprzewodowy odbiornik USB jak najdalej od portu USB 3.0.

Dodatek

PRZESTROGA: Instrukcje bezpieczeństwa

⚠ PRZESTROGA: Używanie elementów sterowania, regulacji lub procedur, innych niż określone w dokumentacji, może spowodować narażenie na porażenie prądem elektrycznym, zagrożenia związane z prądem elektrycznym i/lub zagrożenia mechaniczne.

Informacje dotyczące bezpieczeństwa można znaleźć w części Informacje dotyczące bezpieczeństwa, środowiska i regulacji prawnych.

Uwagi FCC (tylko USA) i inne informacje dotyczące przepisów

Uwaga FCC i inne informacje dotyczące przepisów, można uzyskać na stronie sieci web przepisów zgodności, pod adresem

www.dell.com/regulatory_compliance.

Kontakt z firmą Dell

Klienci w USA powinni dzwonić na numer 800-WWW-DELL (800-999-3355).

✍ UWAGA: Jeżeli nie masz włączonego połączenia internetowego, informacje kontaktowe możesz znaleźć na fakturze, dokumencie zakupu, w liście przewozowym, na rachunku lub w katalogu produktów Dell.

Dell oferuje kilka opcji wsparcia i serwisu on-line lub telefonicznego. Dostępność zależy od kraju i produktu, a niektóre z usług mogą być w Twoim rejonie niedostępne.

- Pomoc techniczna online — www.dell.com/support/monitors
- Kontakt z firmą Dell — www.dell.com/contactdell