

XPS 18

Quick Start Guide

Guide d'information rapide
Schnellstart-Handbuch
Guía de inicio rápido



1 Set up the keyboard and mouse

Installer le clavier et la souris
Tastatur und Maus einrichten
Configure el teclado y el mouse

See the documentation that shipped with the wireless keyboard and mouse.

Reportez-vous à la documentation fournie avec le clavier et la souris sans fil.

Weitere Informationen finden Sie in der Dokumentation Ihrer Wireless-Tastatur und -Maus.

Consulte la documentación que se envía con el teclado y el mouse inalámbricos.

2 Connect the power cable and press the power button

Connectez le câble d'alimentation et appuyez sur le bouton Marche/Arrêt
Stromkabel anschließen und Betriebsschalter drücken
Conecte el cable de alimentación y presione el botón de encendido

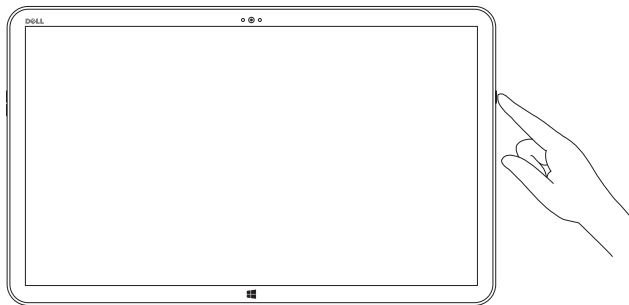
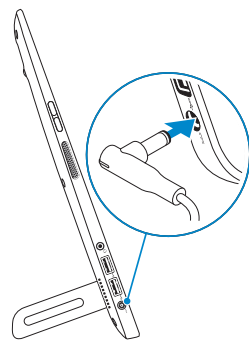

3 Finish Windows setup

Terminez l'installation de Windows | Windows-Setup abschließen
Finalizar configuración de Windows

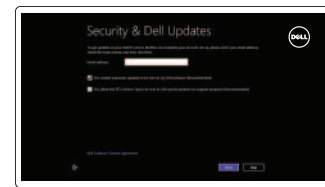

Enable security and updates

Activez la sécurité et les mises à jour
Sicherheit und Aktualisierungen aktivieren
Activar seguridad y actualizaciones



Connect to your network

Connectez-vous à votre réseau
Mit dem Netzwerk verbinden
Conectarse a la red

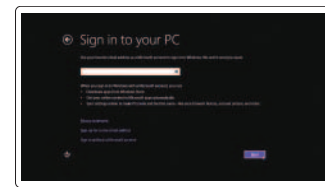

Sign in to your Microsoft account or create a local account

Connectez-vous à votre compte Microsoft ou créez un compte local
Bei Ihrem Microsoft-Konto anmelden oder lokales Konto erstellen
Ingrese a su cuenta de Microsoft o cree una cuenta local

Explore resources

Explorez les ressources | Ressourcen kennenlernen
Explorar recursos



Help and Tips

Aide et astuces | Hilfe und Tipps
Ayuda y consejos



My Dell

Mon Dell | Mein Dell
Mi Dell



Register your computer

Enregistrez votre ordinateur | Computer registrieren
Registrar su equipo

Insert SD card (optional)

Insérer une carte SD (en option) | SD-Karte einsetzen (optional)
Inserte la tarjeta SD (opcional)

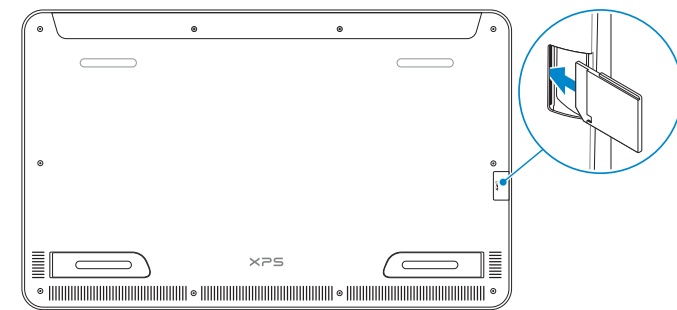

Product support and manuals

Support produits et manuels
Produktsupport und Handbücher
Soporte del producto y manuales

dell.com/support
dell.com/support/manuals
dell.com/windows8

Contact Dell

Contacter Dell | Kontaktaufnahme mit Dell
Póngase en contacto con Dell

dell.com/contactdell

Regulatory and safety

Règlementations et sécurité
Sicherheitshinweise und Zulassungsinformationen
Normativa y Seguridad

dell.com/regulatory_compliance

Regulatory model

Modèle réglementaire | Muster-Modellnummer
Modelo normativo

W01A

Regulatory type

Type réglementaire | Muster-Typnummer
Tipo normativo

W01A002

Computer model

Modèle de l'ordinateur | Computermodell
Modelo de equipo

XPS 18 series

Información para NOM, o Norma Oficial Mexicana

La información que se proporciona a continuación se mostrará en los dispositivos que se describen en este documento, en conformidad con los requisitos de la Norma Oficial Mexicana (NOM):

Importador:

Dell Mexico S.A. de C.V.
AV PASEO DE LA REFORMA NO 2620 PISO 11
COL. LOMAS ALTAS
MEXICO DF CP 11950

Modelo

Voltaje de alimentación

Frecuencia

Consumo de corriente de entrada

Voltaje de salida

Consumo de corriente de salida

País de origen

W01A

100 V CA-240 V CA

50 Hz-60 Hz

1,60 A

19,50 V CC

3,34 A

Hecho en China

© 2014 Dell Inc.

© 2014 Microsoft Corporation.



0D5YGA00

Printed in China.
2014-02

Features

Caractéristiques | Funktionen | Funciones

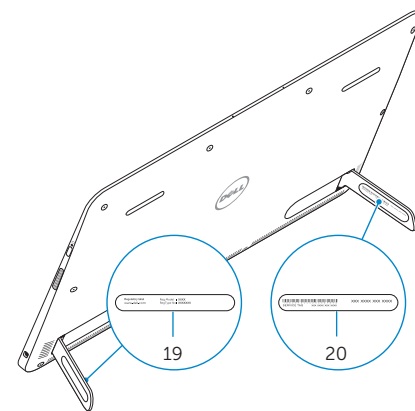
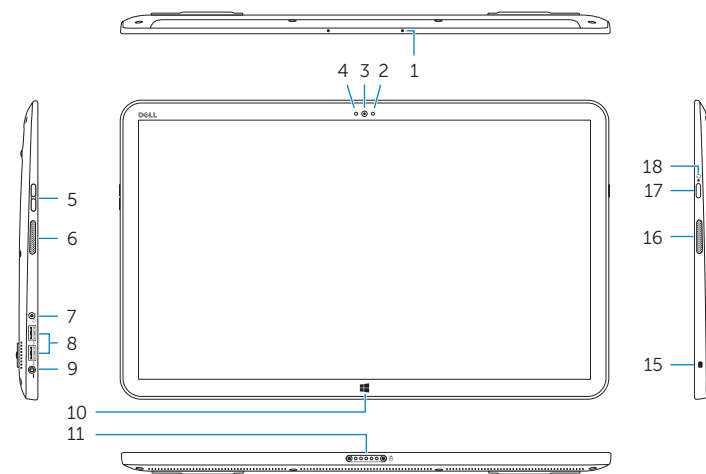

1. Microphones (2)
2. Capteur de lumière d'ambiance
3. Caméra
4. Voyant d'état de la caméra
5. Boutons de contrôle du volume (2)
6. Haut-parleur gauche
7. Port pour casque
8. Ports USB 3.0 (2)
9. Port de l'adaptateur secteur
10. Bouton d'accueil de Windows
11. Connecteur de charge
12. Pied droit
13. Pied gauche
14. Emplacement pour carte SD
15. Emplacement pour câble de sécurité
16. Haut-parleur droit
17. Bouton d'alimentation
18. Voyant d'état de l'alimentation ou de la batterie
19. Étiquettes de conformité aux normes
20. Étiquette de numéro de série

1. Micrófonos (2)
2. Sensor de luz ambiental
3. Cámara
4. Indicador luminoso de estado de la cámara
5. Botones de control de volumen (2)
6. Altavoz izquierdo
7. Puerto de audífonos
8. Puertos USB 3.0 (2)
9. Puerto de adaptador de alimentación
10. Botón de Windows
11. Conector de alimentación
12. Pata derecha
13. Pata izquierda
14. Ranura para la tarjeta SD
15. Ranura del cable de seguridad
16. Altavoz derecho
17. Botón de encendido
18. Indicador luminoso de estado de la batería
19. Etiqueta normativa
20. Etiqueta de servicio

Basic stand

Socle de base | Basisrahmen

Soporte básico

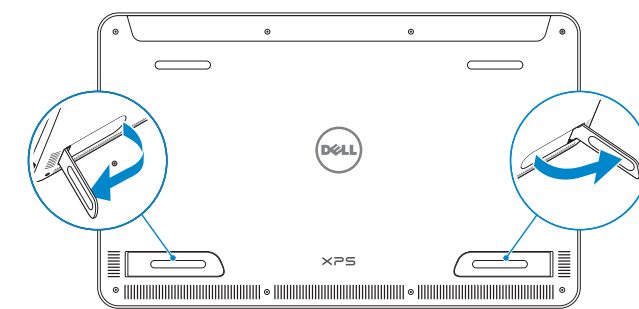

Powered stand — optional

Socle d'alimentation (en option) | Energieversorgter Rahmen (optional)

Soporte con alimentación (opcional)

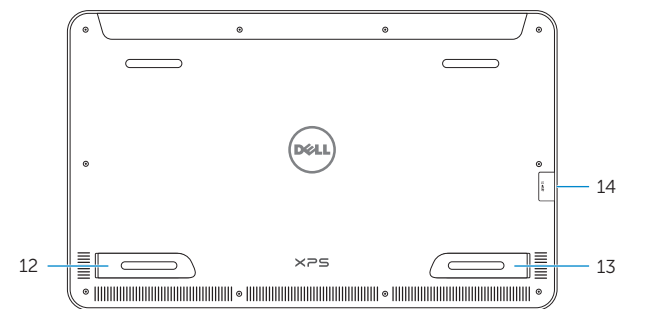
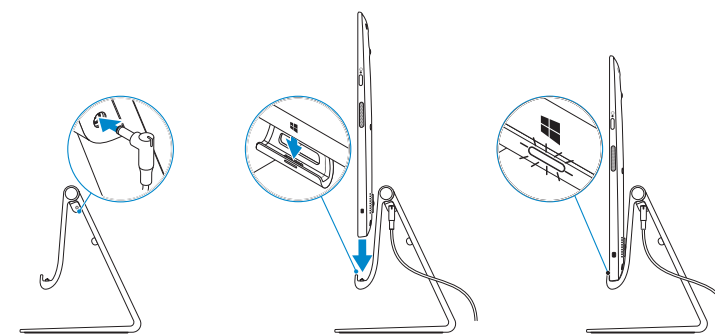

1. Microphones (2)
2. Ambient-light sensor
3. Camera
4. Camera-status light
5. Volume-control buttons (2)
6. Left speaker
7. Headset port
8. USB 3.0 ports (2)
9. Power-adaptor port
10. Windows button
11. Charging connector
12. Right foot
13. Left foot
14. SD-card slot
15. Security-cable slot
16. Right speaker
17. Power button
18. Power/Battery-status light
19. Regulatory label
20. Service Tag label

1. Mikrofone (2)
2. Umgebungslichtsensor
3. Kamera
4. Kamerastatusanzeige
5. Lautstärketasten (2)
6. Linker Lautsprecher
7. Kopfhöreranschluss
8. USB 3.0-Anschlüsse (2)
9. Netzadapteranschluss
10. Windows-Taste
11. Ladeanschluss
12. Rechter Fuß
13. Linker Fuß
14. SD-Kartensteckplatz
15. Sicherheitskabeleinschub
16. Rechter Lautsprecher
17. Betriebsschalter
18. Betriebs-/Akkuzustandsanzeige
19. Normenetikett
20. Service-Tag-Nummer

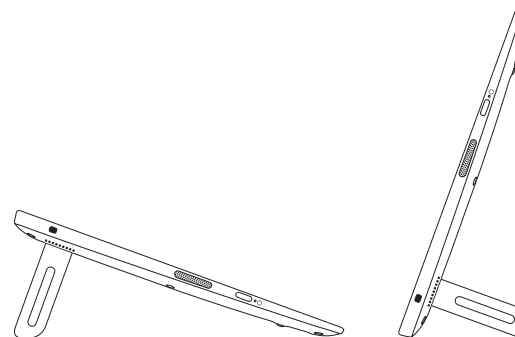

NOTE: The docking-status light on the powered stand turns on when your computer is correctly seated.

REMARQUE : Le voyant d'état de la station d'accueil s'allume lorsque votre ordinateur est correctement positionné.

ANMERKUNG: Die Dockingstatusanzeige im energieversorgten Rahmen leuchtet, wenn der Computer korrekt eingesetzt ist.

NOTA: La luz de estado del acoplamiento se enciende cuando el equipo está colocado correctamente.