

Dell™ Dimension™ 3100/E310

Manuale dell'utente

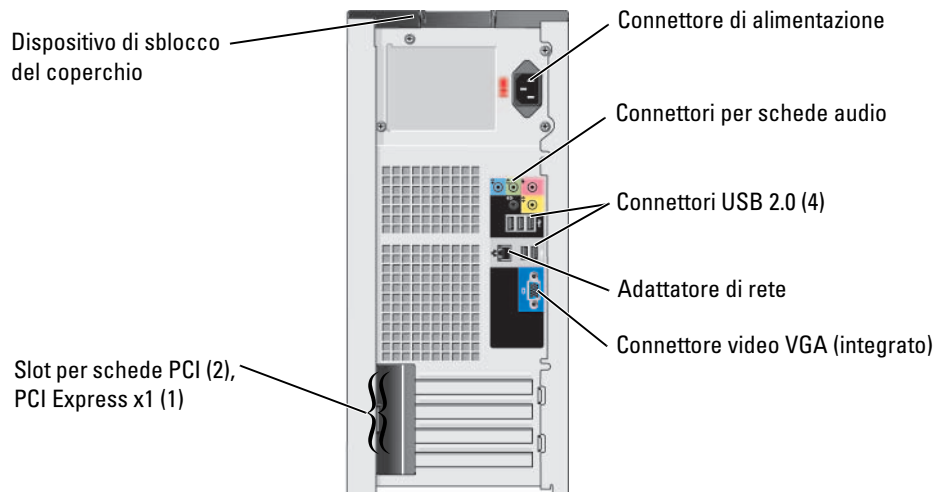
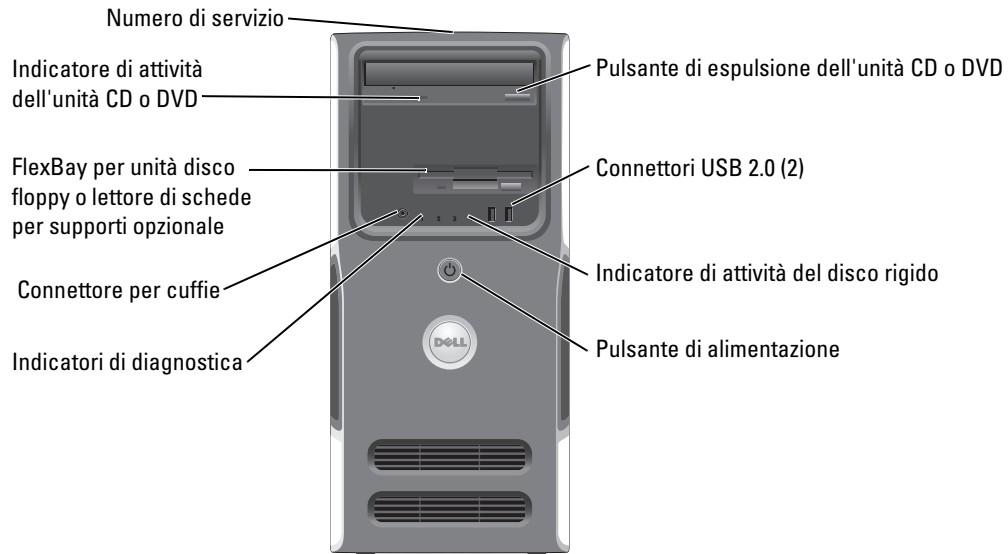

Modello DCSM

Note, avvisi e messaggi di attenzione



NOTA: una NOTA evidenzia informazioni importanti per un uso ottimale del computer.



AVVISO: un AVVISO può indicare un potenziale danno a livello di hardware o una perdita di dati e fornisce consigli su come evitare il problema.



ATTENZIONE: un messaggio di **ATTENZIONE** indica un potenziale rischio di danni, anche gravi, alle cose e alle persone.

Se il computer acquistato è un Dell™ n Series, qualsiasi riferimento ai sistemi operativi Microsoft® Windows® espresso in questo documento non è applicabile.

Le informazioni contenute nel presente documento sono soggette a modifiche senza preavviso.

© 2004–2006 Dell Inc. Tutti i diritti riservati.

È severamente vietata la riproduzione, con qualsiasi strumento, senza l'autorizzazione scritta di Dell Inc.

Marchi di fabbrica usati nel presente documento: *Dell*, il logo *DELL*, *Inspiron*, *Dell Precision*, *Dimension*, *OptiPlex*, *Latitude*, *PowerEdge*, *PowerVault*, *PowerApp*, *DellNet* e *PowerConnect* sono marchi di fabbrica di Dell Computer Corporation; *Intel* e *Pentium* sono marchi registrati di Intel Corporation; *Microsoft*, *Windows* e *Outlook* sono marchi registrati di Microsoft Corporation.

Altri marchi di fabbrica e nomi commerciali possono essere utilizzati in questo documento sia in riferimento alle aziende che rivendicano la proprietà di tali marchi e nomi che ai prodotti stessi. Dell Inc. nega qualsiasi partecipazione di proprietà relativa a marchi di fabbrica e nomi commerciali diversi da quelli di sua proprietà.

Modello DCSM

Settembre 2006

P/N DD138

Rev. A03

Sommario

Ricerca di informazioni	9
1 Installazione e utilizzo del computer	
Installazione di una stampante	13
Cavo della stampante.	13
Collegamento di una stampante USB.	13
Connessione a Internet	14
Impostazione della connessione a Internet	15
Riproduzione di CD e DVD	16
Regolazione del volume.	17
Regolazione dell'immagine.	18
Copia di CD e DVD	18
Come copiare un CD o un DVD	18
Uso di CD e DVD vuoti	19
Suggerimenti utili	20
Uso di un lettore di schede per supporti (facoltativo)	20
Installazione di una rete domestica o per l'ufficio	22
Collegamento a un adattatore di rete.	22
Installazione guidata rete.	22
Gestione del risparmio di energia	23
Modalità standby	23
Modalità sospensione	23
Finestra Proprietà - Opzioni risparmio energia	24

Informazioni sulle configurazioni RAID	26
Usò di RAID con password per dischi rigidi	26
RAID livello 1	26
Configurazione del computer per RAID.	27
Attivazione della modalit� RAID	27
Configurazione del computer per RAID con l'utilit� Intel [®] RAID Option ROM	28
Configurazione del computer per RAID con Intel Matrix Storage Manager	29
Hyper-Threading	31

2 Soluzione dei problemi

Suggerimenti per la risoluzione dei problemi.	33
Problemi relativi alla pila	33
Problemi relativi alle unit�	34
Problemi relativi all'unit� CD e DVD	34
Problemi relativi al disco rigido.	35
Problemi relativi alla posta elettronica, al modem e a Internet	35
Messaggi di errore.	37
Problemi relativi al lettore di schede per supporti	38
Problemi relativi alla tastiera	39
Blocco del sistema e problemi relativi al software.	39
Il computer non si avvia.	39
Il computer non risponde.	40
Un programma non risponde	40
Un programma si blocca ripetutamente	40
Un programma � stato sviluppato per una versione precedente del sistema operativo Windows	40
Lo schermo diventa blu.	41
Altri problemi relativi al software.	41
Problemi relativi alla memoria	41
Problemi relativi al mouse.	42
Problemi relativi alla rete	43

Problemi relativi all'alimentazione	43
Problemi relativi alla stampante	44
Problemi relativi allo scanner	45
Problemi relativi all'audio e agli altoparlanti	46
Nessun suono emesso dagli altoparlanti	46
Nessun suono emesso dalle cuffie	47
Problemi relativi al video e al monitor	47
Se lo schermo non visualizza alcuna immagine	47
Se il testo visualizzato sullo schermo è difficile da leggere	48
3 Risoluzione dei problemi avanzata	
Indicatori di diagnostica	49
Dell Diagnostics	52
Menu principale di Dell Diagnostics	53
Driver	54
Definizione di driver	54
Identificazione dei driver	54
Reinstallazione dei driver	55
Risoluzione delle incompatibilità software e hardware	56
Ripristino del sistema operativo	56
Uso di Ripristino configurazione di sistema di Microsoft® Windows® XP	57
Uso di Dell™ PC Restore di Symantec	58
Rimozione di Dell PC Restore	59
4 Rimozione e installazione di componenti	
Operazioni preliminari	61
Strumenti consigliati	61
Spegnimento del computer	61
Prima di effettuare interventi sui componenti interni del computer	62
Vista frontale del computer	63
Vista posteriore del computer	65

Rimozione del coperchio del computer	66
Vista interna del computer.	68
Componenti della scheda di sistema	69
Memoria	70
Panoramica sulla memoria DDR2.	70
Installazione della memoria.	71
Rimozione della memoria	73
Schede	73
Pannello delle unità	78
Rimozione del pannello delle unità	78
Rimozione dell'inserito del pannello delle unità.	79
Reinstallazione dell'inserito del pannello delle unità	79
Installazione del pannello delle unità.	80
Unità	81
Indirizzamento dell'unità IDE	81
Collegamento dei cavetti delle unità	82
Connettori di interfaccia delle unità	82
Connettore del cavetto di alimentazione	82
Collegamento e scollegamento dei cavi delle unità	83
Disco rigido	83
Rimozione di un disco rigido	84
Installazione di un disco rigido	85
Installazione di un disco rigido aggiuntivo (opzionale).	86
Unità disco floppy	87
Rimozione di un'unità disco floppy	87
Installazione di un'unità disco floppy.	89
Lettores di schede per supporti.	91
Rimozione di un lettore di schede per supporti.	91
Installazione di un lettore di schede per supporti	93
Unità CD/DVD.	95
Rimozione di un'unità CD/DVD	95
Installazione di un'unità CD/DVD	96

Pila	98
Sostituzione della pila.	98
Reinstallazione del coperchio del computer	100
5 Appendice	
Specifiche	101
Programma di installazione del sistema	105
Introduzione.	105
Accesso al programma di installazione del sistema	105
Opzioni del programma di installazione del sistema	107
Boot Sequence (sequenza di avvio)	111
Reimpostazione delle password dimenticate.	113
Azzeramento delle impostazioni del CMOS.	114
Pulizia del computer	115
Computer, tastiera e monitor	115
Mouse.	115
Unità disco floppy.	116
CD e DVD	116
Politica di supporto tecnico di Dell (limitatamente agli Stati Uniti)	116
Definizione di periferiche e software "installati da Dell"	117
Definizione di periferiche e software "di terze parti"	117
Avvisi FCC (limitatamente agli Stati Uniti)	117
Classe A.	118
Classe B.	118
Informazioni di identificazione FCC.	119
Come contattare Dell	119
Indice	137

Ricerca di informazioni

 **NOTA:** è possibile che alcuni supporti o funzionalità siano opzionali e quindi non forniti con il computer in uso. Alcuni supporti o funzionalità possono non risultare disponibili in certi paesi.

 **NOTA:** informazioni aggiuntive potrebbero essere fornite insieme al computer.

Tipo di informazioni	Dove cercare
<ul style="list-style-type: none">• Informazioni sulla garanzia• Termini e condizioni (limitatamente agli Stati Uniti)• Istruzioni di sicurezza• Informazioni sulle normative• Informazioni sull'ergonomia• Contratto di licenza con l'utente finale	<p data-bbox="725 439 1159 465">Guida alle informazioni sul prodotto di Dell™</p> 

<ul style="list-style-type: none">• Procedure di installazione del computer	<p data-bbox="725 791 993 817">Diagramma di installazione</p> 
---	--

Tipo di informazioni

- Numero di servizio e codice del servizio espresso
- Etichetta della licenza di Microsoft Windows

Dove cercare

Numero di servizio e licenza di Microsoft® Windows®

Queste etichette sono apposte sul computer.

- Usare il numero di servizio per identificare il computer quando si accede al sito support.dell.com o si contatta il supporto tecnico.
- Immettere il codice del servizio espresso per indirizzare la chiamata quando si contatta il supporto tecnico.



-
- Soluzioni: consigli e suggerimenti relativi alla risoluzione dei problemi, articoli tecnici, corsi in linea e domande frequenti
 - Forum clienti: discussione in linea con altri clienti Dell
 - Aggiornamenti: informazioni di aggiornamento per componenti quali memoria, disco rigido e sistema operativo
 - Servizio clienti: informazioni di contatto, sullo stato dell'ordine e delle richieste di assistenza, sulla garanzia e sulle riparazioni
 - Servizio e supporto: stato delle richieste di assistenza e cronologia assistenza, contratto di manutenzione, discussioni in linea con personale del supporto tecnico
 - Riferimenti: documentazione del computer, dettagli sulla configurazione del proprio computer, specifiche dei prodotti e white paper
 - Scaricamento di file: driver certificati, patch e aggiornamenti del software

Sito Web del supporto tecnico di Dell — support.dell.com

NOTA: selezionare il paese per visualizzare il sito del supporto tecnico appropriato.

NOTA: aziende, entità governative e istituzioni scolastiche possono inoltre utilizzare il sito Web Dell Premier Support personalizzato all'indirizzo premier.support.dell.com.

Tipo di informazioni	Dove cercare
<ul style="list-style-type: none"> • Software di sistema per desktop (DSS): se si reinstalla il sistema operativo del computer, è necessario reinstallare anche l'utilità DSS che fornisce aggiornamenti critici per il sistema operativo e supporto per unità disco floppy USB da 3,5 pollici di Dell™, processori Intel® Pentium®M, unità ottiche e periferiche USB. L'utilità DSS è necessaria per il corretto funzionamento del computer. Il software rileva automaticamente il computer e il sistema operativo in uso e installa gli aggiornamenti appropriati per la configurazione. 	<p>Per scaricare l'utilità DSS:</p> <ol style="list-style-type: none"> 1 Accedere al sito Web all'indirizzo support.dell.com e fare clic su Downloads. 2 Immettere il numero di servizio o il modello del prodotto. 3 Nella casella di riepilogo a discesa Download Category (categoria di scaricamento), selezionare All (tutti). 4 Selezionare il sistema operativo in uso e la relativa lingua, quindi fare clic su Submit (invia). 5 In Select a Device (seleziona una periferica), scorrere fino a System and Configuration Utilities (utilità di sistema e di configurazione) e selezionare Dell Desktop System Software (Software di sistema per desktop).
<ul style="list-style-type: none"> • Uso di Windows XP • Uso di programmi e file • Personalizzazione del desktop 	<p>Guida in linea e supporto tecnico di Windows</p> <ol style="list-style-type: none"> 1 Fare clic sul pulsante Start, quindi scegliere Guida in linea e supporto tecnico. 2 Digitare una parola o una frase che descriva il problema, quindi fare clic sull'icona a forma di freccia. 3 Fare clic sull'argomento che descrive il problema. 4 Seguire le istruzioni visualizzate.

Installazione e utilizzo del computer

Installazione di una stampante

 **AVVISO:** prima di collegare una stampante al computer, completare l'installazione del sistema operativo.

Consultare la documentazione fornita con la stampante per informazioni sull'installazione e sulle seguenti operazioni:

- Ottenere e installare driver aggiornati.
- Collegare la stampante al computer.
- Caricare la carta e installare la cartuccia del toner o di inchiostro.
- Contattare il produttore della stampante per ricevere supporto tecnico.

Cavo della stampante

Il collegamento della stampante al computer si effettua tramite un cavo USB. È tuttavia possibile che questo cavo non sia fornito con la stampante. Se se ne acquista uno separatamente, accertarsi che sia compatibile con la stampante. Se si acquista il cavo insieme al computer, è possibile che sia incluso nella scatola del computer.

Collegamento di una stampante USB

 **NOTA:** le periferiche USB possono essere collegate mentre il computer è acceso.

- 1 Se non si è già provveduto, completare l'installazione del sistema operativo.
- 2 Se necessario, installare il driver della stampante. Per informazioni, consultare la documentazione fornita con la stampante.
- 3 Collegare il cavo USB della stampante ai connettori USB del computer e della stampante. Il collegamento è possibile solo se i connettori del cavo sono orientati correttamente.

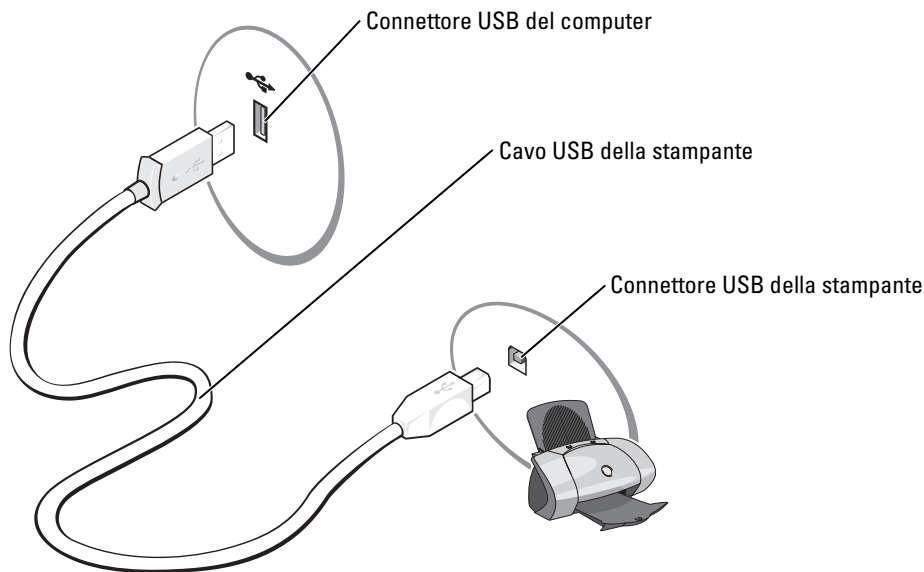

Connessione a Internet

 **NOTA:** i fornitori di servizi Internet (ISP) e i servizi da essi offerti variano da paese a paese.

Per connettersi a Internet, è necessario disporre di una connessione tramite modem o una rete e di un abbonamento ad un ISP, quale AOL o MSN. L'ISP offrirà una o più delle opzioni di connessione a Internet descritte di seguito.

- Connessioni di accesso remoto che forniscono l'accesso a Internet tramite una linea telefonica. Queste connessioni sono notevolmente più lente rispetto alle connessioni DSL e tramite modem via cavo.
- Connessioni DSL che forniscono un accesso a Internet ad alta velocità tramite la linea telefonica esistente. Queste connessioni consentono di accedere a Internet e contemporaneamente usare il telefono sulla stessa linea.
- Connessioni tramite modem via cavo che forniscono l'accesso a Internet ad alta velocità usando la linea della televisione via cavo locale.

Se si usa una connessione di accesso remoto, collegare una linea telefonica al connettore del modem sul computer e allo spinotto a muro del telefono prima di impostare la connessione a Internet. Se si usa una connessione DSL o tramite modem via cavo, rivolgersi all'ISP per ottenere informazioni sull'impostazione.

Impostazione della connessione a Internet

Per impostare una connessione AOL o MSN, seguire la procedura descritta.

- 1 Salvare e chiudere i file aperti e uscire da tutte le applicazioni in esecuzione.
- 2 Fare doppio clic sull'icona **MSN Explorer** o **AOL** sul desktop di Microsoft® Windows®.
- 3 Seguire le istruzioni visualizzate per completare l'installazione.

Se sul desktop non è visualizzata l'icona **MSN Explorer** o **AOL** o se si desidera impostare una connessione a Internet con un ISP diverso, seguire la procedura descritta.

- 1 Salvare e chiudere i file aperti e uscire da tutte le applicazioni in esecuzione.
- 2 Fare clic sul pulsante **Start**, quindi su **Internet Explorer**.
Sarà visualizzata la finestra **Creazione guidata nuova connessione**.
- 3 Fare clic su **Connessione a Internet**.
- 4 Nella finestra successiva, fare clic sull'opzione appropriata.
 - Se non si dispone di un ISP e si desidera selezionarne uno, fare clic su **Scegli da un elenco di provider di servizi Internet (ISP)**.
 - Se si dispone già delle informazioni sull'impostazione fornite dall'ISP ma non si è ricevuto il CD di installazione, fare clic su **Imposta connessione manualmente**.
 - Se si dispone di un CD, fare clic su **Utilizza il CD fornito dall'ISP**.
- 5 Fare clic su **Avanti**.

Se si è selezionata l'opzione **Imposta connessione manualmente**, passare al punto 6.
In caso contrario, seguire le istruzioni visualizzate per completare l'impostazione.



NOTA: se si hanno dubbi sul tipo di connessione da selezionare, rivolgersi all'ISP.

- 6 Fare clic sull'opzione appropriata in **Indicare la modalità di connessione a Internet**, quindi fare clic su **Avanti**.
- 7 Usare le informazioni fornite dall'ISP per completare l'impostazione.

In caso di problemi relativi alla connessione a Internet, vedere “Problemi relativi alla posta elettronica, al modem e a Internet” a pagina 35. Se non è possibile connettersi a Internet, ma in passato si è stabilita almeno una connessione a Internet usando lo stesso ISP, è possibile che il servizio sia momentaneamente interrotto. Rivolgersi all'ISP per verificare lo stato del servizio o riprovare a connettersi più tardi.

Riproduzione di CD e DVD

- ➔ **AVVISO:** non premere sul cassetto del CD o del DVD durante l'apertura e la chiusura dello stesso. Lasciare chiuso il cassetto quando non si usa l'unità.
- ➔ **AVVISO:** non spostare il computer durante la riproduzione di un CD o di un DVD.
 - 1 Premere il pulsante di espulsione sulla parte frontale dell'unità.
 - 2 Inserire il disco al centro del cassetto con l'etichetta rivolta verso l'alto.











- 3 Premere il pulsante di espulsione o spingere il vassoio con delicatezza.











Per informazioni sulla formattazione di CD per la memorizzazione di dati, sulla creazione di CD musicali o sulla copia di CD, fare riferimento al software del CD fornito con il computer.

 **NOTA:** assicurarsi di rispettare tutte le leggi sul copyright quando si creano CD.

Un lettore CD include i seguenti pulsanti principali.

	Riproduzione
	Spostamento all'indietro all'interno del brano corrente
	Pausa
	Avanzamento all'interno del brano corrente
	Stop
	Passaggio al brano precedente
	Espulsione
	Passaggio al brano successivo

Un lettore DVD include i seguenti pulsanti principali.

	Stop
	Inizio da capo del capitolo corrente
	Riproduzione
	Avanzamento veloce
	Pausa
	Indietro veloce
	Avanzamento di un singolo fotogramma in modalità pausa
	Passaggio al titolo o al capitolo successivo
	Riproduzione a ciclo continuo del titolo o del capitolo corrente
	Passaggio al titolo o al capitolo precedente
	Espulsione

Per ulteriori informazioni sulla riproduzione di CD o DVD, fare clic su ? nella finestra del lettore CD o DVD (se disponibile).

Regolazione del volume

 **NOTA:** quando gli altoparlanti sono disattivati, la riproduzione del CD o del DVD non è udibile.

- 1 Fare clic sul pulsante **Start**, scegliere **Tutti i programmi** → **Accessori** → **Svago**, quindi fare clic su **Controllo volume**.
- 2 Nella finestra **Controllo volume**, fare clic sul dispositivo di scorrimento nella colonna **Controllo volume** e trascinarlo verso l'alto o il basso per alzare o abbassare il volume.

Per ulteriori informazioni sulle opzioni di controllo del volume, fare clic su ? nella finestra **Controllo volume**.

Regolazione dell'immagine

Se viene visualizzato un messaggio di errore indicante che la risoluzione e il numero di colori correnti utilizzano troppa memoria e impediscono la riproduzione del DVD, modificare le proprietà dello schermo.

- 1 Fare clic sul pulsante **Start**, quindi su **Pannello di controllo**.
- 2 In **Scegliere una categoria** fare clic su **Aspetto e temi**.
- 3 In **Scegliere un'operazione...**, fare clic su **Cambiare la risoluzione dello schermo**.
- 4 Nella finestra **Proprietà - Schermo**, fare clic sul dispositivo di scorrimento in **Risoluzione dello schermo** e trascinarlo per impostare la risoluzione **800 per 600 pixel**.
- 5 Fare clic sulla casella di riepilogo a discesa nel riquadro **Colori** e scegliere **Media (16 bit)**.
- 6 Fare clic su **OK**.

Copia di CD e DVD

 **NOTA:** per la creazione di CD o DVD, assicurarsi di rispettare tutte le leggi sul copyright.

Questa sezione riguarda solo i computer con un'unità CD-RW, DVD+/-RW o un'unità combinata CD-RW/DVD.

 **NOTA:** i tipi di unità CD o DVD forniti da Dell variano da paese a paese.

Le istruzioni riportate di seguito indicano come creare una copia esatta di un CD o di un DVD. È possibile inoltre utilizzare Sonic DigitalMedia per altri scopi, ad esempio per creare CD musicali con i file audio presenti sul computer o per eseguire il backup di dati importanti. Per informazioni aprire Sonic DigitalMedia e fare clic sull'icona con il punto di domanda nell'angolo superiore destro della finestra.

Come copiare un CD o un DVD

 **NOTA:** non è possibile scrivere su supporti DVD con unità combinate CD-RW/DVD. Se si dispone di un'unità combinata CD-RW/DVD e si verificano problemi di registrazione, controllare se sono disponibili patch software sul sito Web del supporto di Sonic all'indirizzo www.sonic.com.

Le unità DVD scrivibili installate sui computer Dell™ sono in grado di scrivere su supporti DVD+/-R, DVD+/-RW e DVD+R DL (dual layer), ma non scrivono su supporti DVD-RAM o DVD-R DL e potrebbero non essere in grado di leggerli.

 **NOTA:** la maggior parte dei DVD in commercio dispone di una tecnologia di protezione del copyright che ne impedisce la copia con Sonic DigitalMedia.

- 1 Fare clic sul pulsante **Start**, scegliere **Tutti i programmi** → **Sonic** → **DigitalMedia Projects** (Progetti DigitalMedia) quindi fare clic su **Copy** (Copia).
- 2 Nella scheda **Copy** (Copia) fare clic su **Disc Copy** (Copia disco).

3 Per copiare il CD o il DVD:

- *Se si dispone di un'unità CD or DVD*, assicurarsi che le impostazioni siano corrette, quindi fare clic sul pulsante **Disc Copy** (Copia disco). Il CD o DVD di origine viene letto e i dati vengono copiati in una cartella temporanea sul disco rigido del computer.
Quando richiesto, inserire un CD o DVD vuoto nell'unità e fare clic su **OK**.
- *Se si dispone di due unità CD o DVD*, selezionare l'unità in cui è stato inserito il CD o DVD di origine e quindi fare clic sul pulsante **Disc Copy** (Copia disco). I dati vengono copiati dal CD o DVD di origine nel CD o DVD vuoto.

Al termine della copia del CD o DVD di origine, il CD o DVD creato viene automaticamente espulso.

Uso di CD e DVD vuoti

Con le unità CD-RW è possibile scrivere solo su supporti di registrazione CD, compresi i CD-RW ad alta velocità, mentre con le unità DVD scrivibili è possibile scrivere sia su supporti di registrazione CD che su supporti di registrazione DVD.

Per registrare musica o memorizzare file di dati in modo permanente, utilizzare CD-R vuoti; dopo la masterizzazione, infatti, il contenuto di questi supporti non potrà più essere modificato. Per ulteriori informazioni, consultare la documentazione di Sonic. Se invece si intende scrivere su CD o cancellare, riscrivere o aggiornare i dati in essi contenuti, utilizzare CD-RW vuoti.

I supporti DVD+/-R possono essere utilizzati per memorizzare grandi quantità di informazioni in modo permanente. Dopo aver creato un disco DVD+/-R, potrebbe non essere più possibile scrivere sul disco se questo viene “finalizzato” o “chiuso” durante la fase finale del processo di creazione del disco. Se si desidera cancellare, riscrivere o aggiornare i dati sul disco in un secondo momento, è opportuno usare DVD+/-RW vuoti.

Unità CD scrivibili

Tipo di supporto	Letture	Scrittura	Riscrivibile
CD-R	Sì	Sì	No
CD-RW	Sì	Sì	Sì

Unità DVD scrivibili

Tipo di supporto	Letture	Scrittura	Riscrivibile
CD-R	Sì	Sì	No
CD-RW	Sì	Sì	Sì
DVD+R	Sì	Sì	No
DVD-R	Sì	Sì	No
DVD+RW	Sì	Sì	Sì

Tipo di supporto	Lettura	Scrittura	Riscrivibile
DVD-RW	Sì	Sì	Sì
DVD+R DL	Sì	Sì	No
DVD-R DL	Possibile	No	No
DVD-RAM	Possibile	No	No

Suggerimenti utili

- Utilizzare Esplora risorse di Microsoft® Windows® per trascinare i file selezionati su un CD-R o CD-RW solo dopo avere avviato Sonic DigitalMedia e aperto un progetto DigitalMedia.
- Per creare CD musicali da riprodurre con i normali impianti stereo, utilizzare supporti CD-R. I CD-RW non possono essere riprodotti nella maggior parte degli impianti stereo domestici o per auto.
- Non è possibile creare DVD audio con Sonic DigitalMedia.
- I file musicali MP3 possono essere riprodotti solo su lettori MP3 o su computer con software MP3.
- È possibile che i lettori DVD disponibili in commercio e utilizzati nei sistemi home theater non supportino tutti i formati DVD disponibili. Per un elenco dei formati supportati nel proprio lettore DVD, fare riferimento alla documentazione fornita con il lettore oppure contattare il produttore.
- Non masterizzare una quantità di dati pari alla capacità massima di un CD-R o CD-RW vuoto. Ad esempio, non copiare un file di 650 MB su un CD vuoto da 650 MB. Sul CD-RW sono necessari almeno 1-2 MB di spazio per finalizzare la registrazione.
- Usare un CD-RW vuoto per effettuare varie registrazioni di prova di un CD fino ad acquisire sufficiente dimestichezza con le tecniche di registrazione. Se si commette un errore, sarà possibile cancellare i dati sul CD-RW e riprovare. Si consiglia inoltre di utilizzare CD-RW vuoti per provare progetti di file musicali prima di registrarli permanentemente su un CD-R vuoto.
- Per ulteriori informazioni, visitare il sito Web di Sonic all'indirizzo www.sonic.com.

Uso di un lettore di schede per supporti (facoltativo)

Usare il lettore di schede per supporti per trasferire i dati direttamente al computer.

Questo lettore supporta i seguenti tipi di memoria:

- Scheda xD-Picture
- SmartMedia (SMC)
- CompactFlash tipo I e II (CF I/II)
- Scheda MicroDrive

- Scheda SecureDigital (SD)
- MultiMediaCard (MMC)
- Memory Stick (MS/MS Pro).

Per informazioni sull'installazione di un lettore di schede per supporti, vedere “Installazione di un lettore di schede per supporti” a pagina 93.

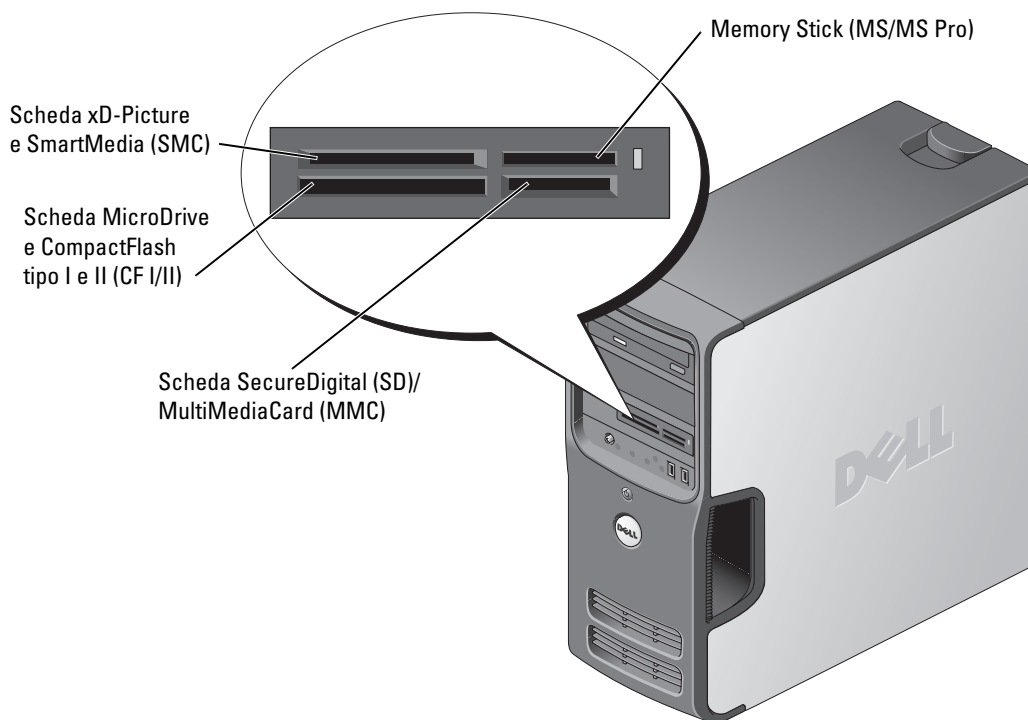

Per usare il lettore di schede per supporti:

- 1** Controllare il supporto o la scheda per individuare la direzione di inserimento corretta.
- 2** Fare scorrere il supporto o la scheda nello slot appropriato fino a quando non è completamente inserita nel relativo connettore.

Se in fase di inserimento si incontra resistenza, non forzare sul supporto o sulla scheda. Controllarne l'orientamento e riprovare.

Installazione di una rete domestica o per l'ufficio

Collegamento a un adattatore di rete

➡ **AVVISO:** collegare il cavo di rete al connettore dell'adattatore di rete sul computer e non al connettore del modem sul computer.

➡ **AVVISO:** non collegare un cavo di rete a uno spinotto a muro della linea telefonica.

- 1 Collegare il cavo di rete al connettore dell'adattatore di rete sul retro del computer.
Inserire il cavo fino a che non scatta in posizione, quindi tirarlo delicatamente per verificare che sia perfettamente collegato.
- 2 Collegare l'altra estremità del cavo di rete a una periferica di rete.

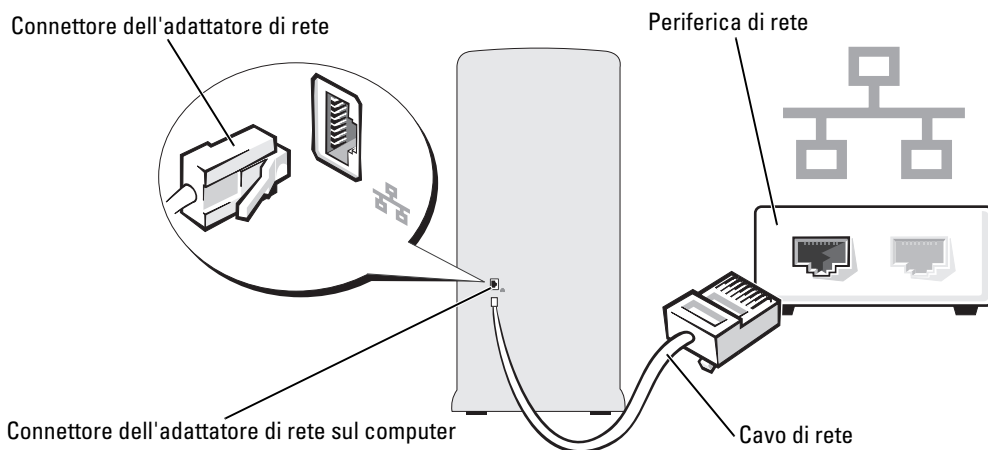

Installazione guidata rete

Il sistema operativo Microsoft® Windows® XP include la procedura Installazione guidata rete che assiste l'utente durante il processo di condivisione di file, di stampanti o di una connessione Internet tra computer in ambito domestico o di un piccolo ufficio.

- 1 Fare clic sul pulsante **Start**, scegliere **Tutti i programmi** → **Accessori** → **Comunicazioni**, quindi fare clic su **Installazione guidata rete**.
- 2 Nella schermata di benvenuto, fare clic su **Avanti**.
- 3 Fare clic su **elenco di controllo per la creazione di una rete**.

✍ **NOTA:** la selezione dell'opzione di connessione **Questo computer è connesso direttamente a Internet** attiva il firewall integrato fornito con Windows XP.

- 4 Completare le operazioni descritte nell'elenco di controllo e le procedure preliminari.
- 5 Tornare a Installazione guidata rete e seguire le istruzioni visualizzate.

Gestione del risparmio di energia

Le funzioni di risparmio energia di Microsoft® Windows® XP consentono di ridurre il consumo di corrente quando il computer è acceso ma non in uso. È possibile ridurre solo la corrente usata dal monitor o dal disco rigido, oppure attivare la modalità standby o la modalità sospensione per ridurre l'energia assorbita dall'intero computer. Al ripristino del normale funzionamento del sistema, il desktop di Windows viene riportato allo stato in cui si trovava al momento dell'attivazione della modalità.



NOTA: Windows XP Professional include funzioni di sicurezza e di rete non disponibili in Windows XP Home Edition. Se un computer con Windows XP Professional è collegato a una rete, in determinate finestre di dialogo relative alla sicurezza e alla gestione del computer in rete verranno visualizzate opzioni diverse.

Modalità standby

La modalità standby consente di risparmiare energia spegnendo lo schermo e il disco rigido dopo un determinato periodo di inattività. Al ripristino del normale funzionamento, il computer viene riportato allo stato operativo in cui si trovava al momento dell'attivazione della modalità standby.

Per impostare automaticamente la modalità standby dopo un determinato periodo di inattività, seguire la procedura descritta.

- 1 Fare clic sul pulsante **Start**, quindi su **Pannello di controllo**.
- 2 In **Scegliere una categoria**, fare clic su **Prestazioni e manutenzione**.
- 3 In o un'icona del **Pannello di controllo**, fare clic su **Opzioni risparmio energia**.

Per attivare immediatamente la modalità standby, senza attendere un periodo di inattività, fare clic sul pulsante **Start**, quindi su **Spegni computer** e scegliere l'opzione **Standby**.

Per uscire dalla modalità standby, premere un tasto della tastiera o muovere il mouse.



AVVISO: un'interruzione dell'alimentazione durante la modalità standby può provocare la perdita di dati.

Modalità sospensione

La modalità sospensione consente di risparmiare energia copiando i dati di sistema in un'area riservata sul disco rigido e quindi spegnendo completamente il computer. Al ripristino del normale funzionamento del sistema, il desktop viene riportato allo stato in cui si trovava al momento dell'attivazione della modalità sospensione.

Per attivare la modalità sospensione, seguire la procedura descritta.

- 1 Fare clic sul pulsante **Start**, quindi su **Pannello di controllo**.
- 2 In **Scegliere una categoria**, fare clic su **Prestazioni e manutenzione**.
- 3 In o un'icona del **Pannello di controllo**, fare clic su **Opzioni risparmio energia**.
- 4 Specificare le impostazioni per la modalità sospensione nelle schede **Combinazioni risparmio energia**, **Avanzate** e **Sospensione**.

Per uscire dalla modalità sospensione, premere il pulsante di alimentazione. L'operazione potrebbe richiedere qualche secondo. La pressione di un tasto o lo spostamento del mouse non provoca la disattivazione della modalità sospensione, in quanto la tastiera e il mouse non funzionano quando è attivata tale modalità.

Poiché la modalità sospensione richiede un file specifico sul disco rigido con spazio sufficiente per memorizzare il contenuto della memoria del computer, Dell crea sul computer un file di sospensione della dimensione appropriata. Se il disco rigido del computer risulta danneggiato, Windows XP ricrea automaticamente il file di sospensione.

Finestra Proprietà - Opzioni risparmio energia

Specificare le impostazioni per la modalità standby, la modalità sospensione e altre opzioni relative al risparmio energia nella finestra **Proprietà - Opzioni risparmio energia**. Per visualizzare questa finestra, seguire la procedura descritta.

- 1 Fare clic sul pulsante **Start**, quindi su **Pannello di controllo**.
- 2 In **Scegliere una categoria**, fare clic su **Prestazioni e manutenzione**.
- 3 In o un'icona del **Pannello di controllo**, fare clic su **Opzioni risparmio energia**.
- 4 Specificare le impostazioni di risparmio energia nelle schede **Combinazioni risparmio energia**, **Avanzate** e **Sospensione**.

Scheda Combinazioni risparmio energia

Ciascuna impostazione di risparmio energia standard è detta combinazione. Per selezionare una delle combinazioni standard di Windows installate sul computer, sceglierne una dalla casella di riepilogo a discesa **Combinazioni risparmio energia**. Le impostazioni di ciascuna combinazione vengono visualizzate nei campi sotto il nome della combinazione. Per ogni combinazione sono disponibili specifiche impostazioni per l'attivazione della modalità standby o della modalità sospensione, per lo spegnimento del monitor e la disattivazione del disco rigido.

La casella di riepilogo a discesa **Combinazioni risparmio energia** elenca le seguenti combinazioni:

- **Sempre attivo** (opzione predefinita), se non si desidera attivare le funzioni di risparmio energia.
- **Casa/Ufficio**, se si usa il computer a casa o in ufficio e non è richiesto un consistente risparmio energia.
- **Presentazione**, se si desidera che il computer sia in esecuzione senza interruzioni (nessun risparmio energia).
- **Gestione min. risparmio energia**, se si desidera impostare un risparmio energia minimo per il computer.
- **Batteria max.**, se il computer utilizzato è un portatile alimentato per lunghi periodi di tempo dalla batteria.

Per modificare le impostazioni predefinite di una combinazione, fare clic sulla casella di riepilogo a discesa nel campo **Spegni il monitor**, **Disattiva i dischi rigidi**, **Standby** o **Sospensione**, quindi selezionare un timeout dall'elenco visualizzato. La modifica del timeout per un campo della combinazione è permanente, ossia il valore impostato diventa quello predefinito per la combinazione a meno che non si selezioni il pulsante **Salva con nome** e si immetta un nuovo nome per la combinazione modificata.

 **AVVISO:** se per il disco rigido si imposta un timeout inferiore a quello del monitor, il computer potrebbe sembrare bloccato. Per sbloccarlo, premere qualsiasi tasto della tastiera o fare clic con il mouse. Per evitare questo inconveniente, impostare sempre il timeout per il monitor su un valore superiore al timeout del disco rigido.

Scheda Avanzate

La scheda **Avanzate** consente di eseguire le operazioni descritte di seguito.

- Visualizzare l'icona delle opzioni risparmio energia  nella barra delle applicazioni di Windows per un rapido accesso.
- Configurare il computer di modo che richieda la password di Windows prima di uscire dalla modalità standby o dalla modalità sospensione.
- Programmare il pulsante di alimentazione di modo che premendolo attivi la modalità standby o sospensione, oppure spenga il computer.

Per impostare queste funzioni, selezionare un'opzione dalla casella di riepilogo a discesa corrispondente, quindi fare clic su **OK**.

Scheda Sospensione

La scheda **Sospensione** consente di attivare la modalità sospensione. Per usare le impostazioni per la modalità sospensione definite nella scheda **Combinazioni risparmio energia**, fare clic sulla casella di controllo **Attiva supporto per sospensione** nella scheda **Sospensione**.

Per ulteriori informazioni sulle opzioni di gestione del risparmio di energia, seguire la procedura descritta.

- 1 Fare clic sul pulsante **Start**, quindi scegliere **Guida in linea e supporto tecnico**.
- 2 Nella finestra **Guida in linea e supporto tecnico**, fare clic su **Prestazioni e manutenzione**.
- 3 Nella finestra **Prestazioni e manutenzione**, fare clic su **Gestione del risparmio di energia per il computer**.

Informazioni sulle configurazioni RAID

Questa sezione fornisce informazioni generali sulla configurazione RAID che potrebbe essere stata selezionata all'acquisto del computer. Delle varie configurazioni RAID attualmente disponibili, questo computer utilizza la configurazione RAID livello 1, consigliata per gli utenti che desiderano un livello più elevato di integrità dei dati.

Il controllore RAID Intel del computer può creare soltanto una configurazione RAID che utilizza due unità fisiche. Le unità devono essere delle stesse dimensioni, in modo da garantire che quella più grande non contenga spazio non allocato e quindi inutilizzabile.

 **NOTA:** i livelli RAID non rappresentano una gerarchia. Una configurazione RAID livello 1 non è implicitamente migliore o peggiore di una configurazione RAID livello 0.

Uso di RAID con password per dischi rigidi

Se si utilizza un'opzione di sicurezza per dischi rigidi del programma di installazione del sistema (vedere pagina 107), non sarà possibile utilizzare una configurazione RAID in quanto questa richiede la cancellazione della password per dischi rigidi per consentire l'accesso ai dati.

RAID livello 1

RAID livello 1 utilizza una tecnica di archiviazione per la ridondanza dei dati nota come “mirroring”. I dati scritti sull'unità primaria sono duplicati sull'altra unità. Una configurazione RAID livello 1 comporta velocità di accesso ai dati inferiori ma notevoli vantaggi quanto a ridondanza dei dati.

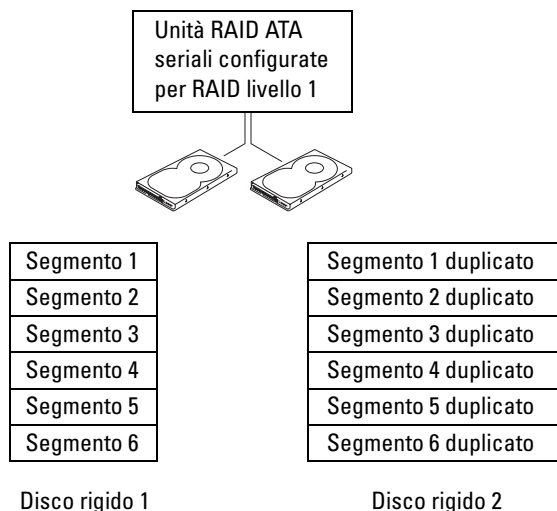

Nel caso di errore di una delle due unità, le operazioni di lettura e scrittura successive saranno eseguite sull'unità funzionante. Un'unità sostitutiva potrà quindi essere ricostruita utilizzando i dati contenuti nell'unità funzionante. Inoltre, poiché la duplicazione dei dati avviene su entrambe le unità, due unità RAID livello 1 da 120 GB dispongono in totale di 120 GB per l'archiviazione dei dati.

Configurazione del computer per RAID

La selezione di una configurazione RAID può essere eseguita in qualsiasi momento nel caso in cui non sia stata effettuata all'acquisto del computer. A questo proposito, è necessario che sul computer siano installati almeno due dischi rigidi. Per istruzioni su come installare un disco rigido, vedere “Disco rigido” a pagina 83.

Per la configurazione di volumi RAID, sono disponibili due procedure. Una utilizza l'utilità Intel RAID Option ROM e si esegue *prima* dell'installazione del sistema operativo sul disco rigido. L'altra utilizza Intel Matrix Storage Manager, o Intel Matrix Storage Console, e si esegue *dopo* l'installazione del sistema operativo e di Intel Matrix Storage Console. Entrambe le procedure richiedono l'attivazione della modalità RAID prima dell'esecuzione di qualsiasi processo di configurazione RAID descritto in questo documento.

Attivazione della modalità RAID

- 1 Accedere al programma di installazione del sistema (vedere pagina 105).
- 2 Premere i tasti freccia SU e GIÙ per evidenziare **Drives** (unità) quindi premere <INVIO>.
- 3 Premere i tasti freccia SU e GIÙ per evidenziare **SATA Operation** (funzionamento SATA), quindi premere <INVIO>.
- 4 Premere i tasti freccia SU e GIÙ per evidenziare **RAID On**, quindi premere <INVIO> e <ESC>.



NOTA: Per ulteriori informazioni sulle opzioni RAID, vedere “Opzioni del programma di installazione del sistema” a pagina 107.

- 5 Premere i tasti freccia SINISTRA e DESTRA per evidenziare **Save/Exit** (salva/esci), quindi premere <INVIO> per uscire dal programma di installazione del sistema e riprendere la procedura di avvio.

Configurazione del computer per RAID con l'utilità Intel® RAID Option ROM

 **NOTA:** sebbene per la creazione di una configurazione RAID con l'utilità Intel RAID Option ROM sia possibile utilizzare unità di qualsiasi dimensione, è preferibile disporre di unità delle stesse dimensioni. In una configurazione RAID livello 1, la dimensione della configurazione sarà la dimensione della più piccola delle due unità utilizzate.

Creazione di una configurazione RAID livello 1

- 1 Attivare la modalità RAID (vedere pagina 27).
- 2 Premere <CTRL><i> quando viene richiesto di eseguire l'utilità Intel RAID Option ROM.
- 3 Utilizzare i tasti freccia SU e GIÙ per evidenziare **Create RAID Volume** (crea volume RAID), quindi premere <INVIO>.
- 4 Immettere un nome per il volume RAID o accettare quello predefinito e premere <INVIO>.
- 5 Utilizzare i tasti freccia SU e GIÙ per selezionare **RAID1 (Mirror)**, quindi premere <INVIO>.
- 6 Se sono disponibili più di due dischi rigidi, premere i tasti freccia SU e GIÙ e la barra spaziatrice per selezionare le due unità desiderate, quindi premere <INVIO>.
- 7 Selezionare la capacità desiderata per il volume e premere <INVIO>. Il valore predefinito è la dimensione massima possibile.
- 8 Premere <INVIO> per creare il volume.
- 9 Premere <y> per confermare la creazione del volume RAID.
- 10 Confermare che la configurazione corretta è visualizzata nella schermata principale dell'utilità Intel RAID Option ROM.
- 11 Utilizzare i tasti freccia SU e GIÙ per selezionare **Exit** (esci), quindi premere <INVIO>.
- 12 Installare il sistema operativo (vedere “Uso di Ripristino configurazione di sistema di Microsoft® Windows® XP” a pagina 57).

Eliminazione di un volume RAID

 **NOTA:** l'esecuzione di questa operazione comporta la cancellazione di tutti i dati contenuti nelle unità RAID.

 **NOTA:** se il computer si avvia dal volume RAID e si elimina quest'ultimo nell'utilità Intel RAID Option ROM, il computer non potrà essere avviato.

- 1 Premere <CTRL><i> quando viene richiesto di eseguire l'utilità Intel RAID Option ROM.
- 2 Utilizzare i tasti freccia SU e GIÙ per evidenziare **Delete RAID Volume** (elimina volume RAID), quindi premere <INVIO>.
- 3 Utilizzare i tasti freccia SU e GIÙ per evidenziare il volume RAID che si intende eliminare, quindi premere <CANC<.
- 4 Premere <y> per confermare l'eliminazione del volume RAID.
- 5 Premere <ESC> per chiudere l'utilità Intel RAID Option ROM.

Configurazione del computer per RAID con Intel Matrix Storage Manager

Se su un disco rigido è già installato il sistema operativo e si intende aggiungere un secondo disco rigido e quindi riconfigurare entrambe le unità in un volume RAID senza perdere il sistema operativo e gli altri dati, è necessario utilizzare l'opzione di migrazione per una configurazione RAID livello 1 (vedere pagina 30).

Creare un volume RAID livello 1 solo quando si ha già un computer con due dischi rigidi configurato in un volume, ma si dispone ancora di spazio libero che si intende designare come secondo volume RAID.

Creazione di una configurazione RAID livello 1



NOTA: l'esecuzione di questa operazione comporta la perdita di tutti i dati contenuti nelle unità RAID.

- 1 Attivare la modalità RAID (vedere pagina 27).
- 2 Fare clic sul pulsante **Start** e scegliere **Tutti i programmi** → **Intel(R) Matrix Storage Manager** → **Intel Matrix Storage Console** per eseguire l'utilità di archiviazione Intel®.



NOTA: se il menu **Actions** (azioni) non è visualizzato, la modalità RAID non è attivata (vedere pagina 27).

- 3 Dal menu **Actions** (azioni), scegliere **Create RAID Volume** (crea volume RAID) per eseguire la procedura guidata per la creazione di volumi RAID.
- 4 Nella schermata visualizzata, fare clic su **Next** (avanti).
- 5 Confermare il nome del volume, selezionare **RAID 1** come livello RAID, quindi fare clic su **Next** (avanti) per continuare.
- 6 Nella schermata **Select Volume Location** (selezione posizione volume), fare clic sul primo disco rigido che si intende utilizzare per creare il volume RAID livello 1, quindi fare clic sul tasto freccia DESTRA. Fare clic su un secondo disco rigido fino a che nella finestra **Selected** (selezionati) non appaiono due unità, quindi fare clic su **Next** (avanti).
- 7 Nella finestra **Specify Volume Size** (selezione dimensioni volume), selezionare le dimensioni desiderate dall'elenco **Volume Size** (dimensioni volume) e fare clic su **Next** (avanti).
- 8 Fare clic su **Finish** (fine) per creare il volume oppure su **Back** (indietro) per effettuare delle modifiche.
- 9 Per creare una partizione sul nuovo volume RAID, seguire le procedure di Microsoft Windows.

Eliminazione di un volume RAID

 **NOTA:** la procedura che segue non solo elimina il volume RAID, ma lo suddivide in due dischi rigidi non RAID con una partizione, senza cancellare i file di dati esistenti.

- 1 Fare clic sul pulsante **Start** e scegliere **Tutti i programmi** → **Intel(R) Matrix Storage Manager** → **Intel Matrix Storage Console** per eseguire l'utilità di archiviazione Intel.
- 2 Fare clic con il pulsante destro del mouse sull'icona **Volume** del volume RAID che si intende eliminare, quindi scegliere **Delete Volume** (elimina volume).
- 3 Nella schermata **Delete RAID Volume Wizard** (eliminazione guidata volume RAID), fare clic su **Next** (avanti).
- 4 Evidenziare il volume RAID da eliminare nel riquadro **Available** (disponibili), fare clic sul pulsante con la freccia rivolta verso destra per spostare il volume RAID evidenziato nel riquadro **Selected** (selezionati), quindi fare clic su **Next** (avanti).
- 5 Fare clic su **Finish** (fine) per eliminare il volume.

Migrazione ad una configurazione RAID livello 1

- 1 Attivare la modalità RAID (vedere pagina 27).
- 2 Fare clic sul pulsante **Start** e scegliere **Tutti i programmi** → **Intel(R) Matrix Storage Manager** → **Intel Matrix Storage Console** per eseguire l'utilità di archiviazione Intel.

 **NOTA:** se il menu **Actions** (azioni) non è visualizzato, la modalità RAID non è attivata (vedere pagina 27).

- 3 Dal menu **Actions** (azioni), scegliere **Create RAID Volume From Existing Hard Drive** (crea volume RAID da disco rigido esistente) per eseguire la procedura guidata per la migrazione.
- 4 Nella schermata visualizzata, fare clic su **Next** (avanti).
- 5 Immettere un nome per il volume RAID o accettare quello predefinito.
- 6 Dalla casella di riepilogo a discesa, selezionare **RAID 1** come livello RAID.

 **NOTA:** selezionare il disco rigido da utilizzare come disco rigido di origine (in pratica quello contenente i file di dati o i file del sistema operativo che si intende mantenere nel volume RAID).

- 7 Nella schermata **Select Source Hard Drive** (selezione disco rigido d'origine), fare doppio clic sul disco rigido dal quale si intende eseguire la migrazione, quindi fare clic su **Next** (avanti).
- 8 Nella schermata **Select Member Hard Drive** (selezione disco rigido membro), fare doppio clic sul disco rigido per selezionare l'unità membro che si intende utilizzare come mirror nella configurazione, quindi fare clic su **Next** (avanti).
- 9 Nella schermata **Specify Volume Size** (selezione dimensioni volume), selezionare le dimensioni del volume desiderate e fare clic su **Next** (avanti).

 **NOTA:** l'esecuzione dell'operazione descritta al punto 10 comporta la rimozione di tutti i dati contenuti nell'unità membro.

- 10 Fare clic su **Finish** (fine) per iniziare la migrazione oppure su **Back** (indietro) per apportare delle modifiche. Nel corso del processo di migrazione, è possibile utilizzare normalmente il computer.

Ricostruzione di una configurazione RAID livello 1 danneggiata

Se il computer ha rilevato un volume RAID livello 1 danneggiato, è possibile ricostruire manualmente il mirror di ridondanza del computer su un nuovo disco rigido mediante la seguente procedura:

- 1 Fare clic sul pulsante **Start** e scegliere **Tutti i programmi** → **Intel(R) Matrix Storage Manager** → **Intel Matrix Storage Console** per eseguire l'utilità di archiviazione Intel.
- 2 Fare clic con il pulsante destro del mouse sul disco rigido su cui si intende ricostruire il volume RAID livello 1 e scegliere **Rebuild to this Disk** (ricostruisci su questo disco).
- 3 Durante il processo di ricostruzione del volume RAID livello 1, è possibile utilizzare il computer.

Hyper-Threading



NOTA: non tutti i processori supportano la tecnologia Hyper-Threading.

Hyper-Threading è una tecnologia Intel® che consente di migliorare le prestazioni globali del computer in quanto permette a un processore fisico di funzionare come due processori logici, rendendo possibile l'esecuzione simultanea di determinate operazioni. Per ottenere prestazioni ottimali, si consiglia di installare Microsoft® Windows® XP Service Pack 1 (SP1) o una versione successiva in quanto tale sistema operativo è ottimizzato per l'uso della tecnologia Hyper-Threading. Sebbene molti programmi siano in grado di sfruttare i vantaggi derivanti dall'uso di Hyper-Threading, alcuni non sono stati specificatamente ottimizzati per questa tecnologia e dovranno essere aggiornati. Contattare il produttore del software per ottenere aggiornamenti e informazioni sull'impiego della tecnologia Hyper-Threading con il software.

Per determinare se il computer utilizza la tecnologia Hyper-Threading, seguire la procedura descritta.

- 1 Fare clic sul pulsante **Start**, fare clic con il pulsante destro del mouse su **Risorse del computer**, quindi scegliere **Proprietà**.
- 2 Fare clic su **Hardware** e quindi su **Gestione periferiche**.
- 3 Nella finestra **Gestione periferiche**, fare clic sul segno più (+) accanto a **Processori**.
Se la tecnologia Hyper-Threading è attivata, il processore è elencato due volte.

È possibile attivare o disattivare la tecnologia Hyper-Threading tramite il programma di installazione del sistema. Per ulteriori informazioni su come accedere a tale programma, leggere la pagina 105. Per maggiori informazioni sulla tecnologia Hyper-Threading, effettuare delle ricerche nel database Knowledge Base disponibile sul sito Web del supporto tecnico di Dell all'indirizzo support.dell.com.

Soluzione dei problemi

Suggerimenti per la risoluzione dei problemi

Attenersi ai seguenti suggerimenti per la risoluzione dei problemi inerenti al computer.

- Se prima che si verificasse il problema è stato aggiunto o rimosso un componente del computer, verificare le procedure di installazione e assicurarsi che il componente sia stato installato correttamente.
- Se una periferica non funziona, assicurarsi che sia collegata correttamente.
- Se sullo schermo viene visualizzato un messaggio di errore, trascriverlo esattamente. Questo messaggio potrebbe fornire informazioni determinanti per la diagnosi e la risoluzione del problema da parte del personale del supporto tecnico.
- Se un messaggio di errore viene visualizzato quando è in esecuzione un determinato programma, consultare la documentazione di quel programma.

Problemi relativi alla pila



ATTENZIONE: se una pila nuova non viene installata correttamente, potrebbe esplodere. Sostituire la pila con una dello stesso tipo o di tipo equivalente consigliato dal produttore. Smaltire le pile usate secondo le istruzioni del produttore.



ATTENZIONE: prima di eseguire le procedure descritte in questa sezione, leggere le istruzioni di sicurezza riportate nella *Guida alle informazioni sul prodotto*.

SOSTITUIRE LA PILA. Se dopo aver acceso il computer è necessario ripristinare ripetutamente le informazioni relative alla data e all'ora o se all'avvio viene visualizzata una data o un'ora non corretta, sostituire la pila (vedere pagina 98). Se la pila continua a non funzionare correttamente, contattare Dell (vedere pagina 119).

Problemi relativi alle unità



ATTENZIONE: prima di eseguire le procedure descritte in questa sezione, leggere le istruzioni di sicurezza riportate nella *Guida alle informazioni sul prodotto*.

ACCERTARSI CHE MICROSOFT® WINDOWS® RICONOSCA L'UNITÀ. Fare clic sul pulsante **Start**, quindi su **Risorse del computer**. Se l'unità disco floppy, CD o DVD non è elencata, eseguire una scansione completa con il software antivirus e rimuovere gli eventuali virus. A volte i virus possono impedire il riconoscimento dell'unità da parte di Windows.

VERIFICARE IL FUNZIONAMENTO DELL'UNITÀ.

- Inserire un altro disco floppy, CD o DVD per eliminare la possibilità che quello precedente sia difettoso.
- Inserire un disco floppy avviabile e riavviare il computer.

PULIRE L'UNITÀ O IL DISCO. Vedere “Pulizia del computer” a pagina 115.

CONTROLLARE I COLLEGAMENTI DEI CAVI.

ESEGUIRE L'UTILITÀ RISOLUZIONE DEI PROBLEMI DELL'HARDWARE. Vedere “Risoluzione delle incompatibilità software e hardware” a pagina 56.

ESEGUIRE IL PROGRAMMA DELL' DIAGNOSTICS. Vedere pagina 52.

Problemi relativi all'unità CD e DVD



NOTA: le vibrazioni generate da unità CD o DVD ad alta velocità sono normali, anche se rumorose, e pertanto non indicano un difetto dell'unità, del CD o del DVD.



NOTA: a causa dei differenti formati di dischi usati nei diversi paesi, non tutti i DVD sono riproducibili in qualsiasi unità.

REGOLARE IL VOLUME DI WINDOWS.

- Fare clic sull'icona raffigurante un altoparlante nell'angolo inferiore destro dello schermo.
- Accertarsi che il volume sia regolato su un livello udibile facendo clic sul dispositivo di scorrimento e trascinandolo verso l'alto.
- Accertarsi che la riproduzione del suono non sia disattivata facendo clic su tutte le caselle selezionate.

CONTROLLARE GLI ALTOPARLANTI E IL SUBWOOFER. Vedere “Problemi relativi all'audio e agli altoparlanti” a pagina 46.

Problemi di scrittura su un'unità CD-RW/DVD-RW

CHIUDERE GLI ALTRI PROGRAMMI. L'unità CD/DVD-RW deve ricevere un flusso di dati costante durante l'operazione di scrittura. Se il flusso si interrompe, si verifica un errore. Chiudere tutti i programmi prima di scrivere sull'unità CD-RW/DVD-RW.

DISATTIVARE LA MODALITÀ STANDBY IN WINDOWS PRIMA DI ESEGUIRE L'OPERAZIONE DI SCRITTURA SU UN CD-RW/DVD-RW. Cercare la parola chiave *standby* nella Guida in linea di Windows.

Problemi relativi al disco rigido

ESEGUIRE CONTROLLO DISCO.

- 1 Fare clic sul pulsante **Start**, quindi su **Risorse del computer**.
- 2 Fare clic con il pulsante destro del mouse su **Disco locale C:**.
- 3 Scegliere **Proprietà**.
- 4 Selezionare la scheda **Strumenti**.
- 5 Nella casella di gruppo **Controllo errori**, fare clic su **Esegui ScanDisk**.
- 6 Fare clic su **Cerca i settori danneggiati e tenta il ripristino**.
- 7 Fare clic su **Avvia**.

Problemi relativi alla posta elettronica, al modem e a Internet



ATTENZIONE: prima di eseguire le procedure descritte in questa sezione, leggere le istruzioni di sicurezza riportate nella *Guida alle informazioni sul prodotto*.



NOTA: collegare il modem esclusivamente a una linea telefonica analogica, in quanto non funziona se collegato a una rete telefonica digitale.

VERIFICARE LE IMPOSTAZIONI DI SICUREZZA DI MICROSOFT OUTLOOK® EXPRESS. Se non si riesce ad aprire gli allegati dei messaggi di posta elettronica, seguire la procedura descritta:

- 1 In Outlook Express, fare clic su **Strumenti**, scegliere **Opzioni**, quindi fare clic su **Protezione**.
- 2 Fare clic su **Non consentire salvataggio o apertura di allegati che potrebbero contenere virus** per rimuovere il segno di spunta.

CONTROLLARE I COLLEGAMENTI DEL CAVO TELEFONICO.

CONTROLLARE LO SPINOTTO DEL TELEFONO.

COLLEGARE IL MODEM DIRETTAMENTE ALLO SPINOTTO A MURO DELLA LINEA TELEFONICA.

USARE UNA LINEA TELEFONICA DIFFERENTE.

- Verificare che la linea telefonica sia collegata allo spinotto sul modem. Lo spinotto è identificato da un'etichetta verde o da un'icona a forma di connettore.
- Accertarsi che il connettore della linea telefonica scatti in posizione quando viene inserito nel modem.
- Scollegare la linea telefonica dal modem e collegarla direttamente a un telefono. Verificare la presenza del segnale di linea.
- Se sulla stessa linea sono presenti altri dispositivi telefonici, quali segreterie telefoniche, fax dedicati, dispositivi di protezione da sovracorrente o sdoppiatori di linea, escluderli e utilizzare il telefono per collegare direttamente il modem allo spinotto a muro della linea telefonica. Se si sta usando un cavo di 3 metri (10 piedi) o di lunghezza superiore, sostituirlo con uno più corto.

ESEGUIRE IL PROGRAMMA DI DIAGNOSTICA MODEM HELPER. Fare clic sul pulsante **Start**, scegliere **Tutti i programmi**, quindi fare clic su **Modem Helper**. Seguire le istruzioni visualizzate per identificare e risolvere i problemi del modem (**Modem Helper** non è disponibile su tutti i computer).

VERIFICARE SE ESISTE COMUNICAZIONE TRA IL MODEM E WINDOWS.

- 1** Fare clic sul pulsante **Start**, quindi su **Pannello di controllo**.
- 2** Fare clic su **Stampanti e altro hardware**.
- 3** Fare clic su **Opzioni modem e telefono**.
- 4** Selezionare la scheda **Modem**.
- 5** Fare clic sulla porta COM del modem in uso.
- 6** Fare clic su **Proprietà**, selezionare la scheda **Diagnostica**, quindi fare clic su **Interroga modem** per controllare se il modem è in grado di comunicare con Windows.
Se tutti i comandi ricevono una risposta, il modem funziona correttamente.

VERIFICARE DI DISPORRE DI UNA CONNESSIONE A INTERNET ATTIVA. Accertarsi di aver sottoscritto un abbonamento con un fornitore di servizi Internet. Aprire il programma di posta elettronica Outlook Express e fare clic su **File**. Se accanto all'opzione **Non in linea** è presente un segno di spunta, fare clic sull'opzione per rimuoverlo e connettersi ad Internet. Per assistenza, contattare il fornitore di servizi Internet.

Messaggi di errore

Se il messaggio non è incluso nell'elenco, consultare la documentazione del sistema operativo o del programma in esecuzione al momento della visualizzazione del messaggio.

A FILENAME CANNOT CONTAIN ANY OF THE FOLLOWING CHARACTERS: \ / : * ? " < > |.

Non usare questi caratteri per i nomi di file.

A REQUIRED .DLL FILE WAS NOT FOUND. Non è possibile trovare un file essenziale per l'esecuzione del programma che si sta tentando di aprire. Per rimuovere e reinstallare il programma, seguire la procedura descritta.

- 1 Fare clic sul pulsante **Start**, scegliere **Pannello di controllo**, quindi fare clic su **Installazione applicazioni**.
- 2 Selezionare il programma che si desidera eliminare.
- 3 Fare clic sull'icona **Cambia/Rimuovi programmi**.
- 4 Per informazioni sull'installazione, consultare la documentazione fornita con il programma.

drive letter:\ IS NOT ACCESSIBLE. THE DEVICE IS NOT READY. Non è possibile leggere il disco nell'unità. Inserire un altro disco e riprovare.

INSERT BOOTABLE MEDIA. Inserire un disco floppy o un CD avviabile.

NON-SYSTEM DISK ERROR. Rimuovere il disco floppy dall'unità e riavviare il computer.

NOT ENOUGH MEMORY OR RESOURCES. CLOSE SOME PROGRAMS AND TRY AGAIN. Chiudere tutte le finestre e aprire il programma che si desidera usare. In alcuni casi, è possibile che sia necessario riavviare il computer per ripristinare le risorse. In tal caso, eseguire per primo il programma che si desidera usare.

OPERATING SYSTEM NOT FOUND. Contattare Dell (vedere pagina 119).

Problemi relativi al lettore di schede per supporti

NESSUNA LETTERA DI UNITÀ ASSEGNATA.

Quando Microsoft Windows XP rileva il lettore di schede per supporti, alla periferica viene assegnata automaticamente la lettera dell'unità logica successiva a tutte le altre unità fisiche del sistema. Se l'unità logica successiva alle unità fisiche è associata a un'unità di rete, Windows XP non assegnerà automaticamente la lettera di unità al lettore di schede per supporti.

Per assegnare manualmente un'unità al lettore di schede per supporti:

- 1** Fare clic con il pulsante destro del mouse su Risorse del computer e scegliere **Gestisci**.
- 2** Selezionare l'opzione **Gestione disco**.
- 3** Nel riquadro a destra, fare clic con il pulsante destro del mouse sulla lettera di unità corrispondente che si desidera modificare.
- 4** Selezionare **Cambia lettera e percorso di unità**.
- 5** Dalla casella di riepilogo a discesa, selezionare la nuova lettera di unità che si desidera assegnare al lettore di schede per supporti.
- 6** Fare clic su **OK** per confermare la selezione.

NOTA: ogni slot del lettore di schede per supporti è associato ad una lettera di unità ed è visualizzato come unità associata solo quando nello stesso è inserita una scheda per supporti. Se si tenta di accedere a un'unità associata ad uno slot vuoto del lettore di schede per supporti, verrà richiesto di inserire un supporto.

LA PERIFERICA FLEXBAY È DISATTIVATA.

L'opzione di disattivazione della periferica FlexBay è disponibile nel BIOS solo quando tale periferica è installata. Se la periferica è installata fisicamente ma non funziona, verificarne l'attivazione nel BIOS.

Problemi relativi alla tastiera

 **ATTENZIONE:** prima di eseguire le procedure descritte in questa sezione, leggere le istruzioni di sicurezza riportate nella *Guida alle informazioni sul prodotto*.

CONTROLLARE IL CAVO DELLA TASTIERA.

- Accertarsi che il cavo della tastiera sia perfettamente collegato al computer.
- Spegnerne il computer (vedere pagina 61), ricollegare il cavo della tastiera come illustrato nel diagramma di installazione fornito con il computer, quindi riavviare il computer.
- Controllare che i piedini del connettore del cavo non siano piegati o rotti e che i cavi non siano danneggiati o deteriorati, quindi riavviare il computer. Raddrizzare i piedini piegati.
- Rimuovere gli eventuali cavi di prolunga e collegare la tastiera direttamente al computer.

VERIFICARE IL FUNZIONAMENTO DELLA TASTIERA. Collegare una tastiera al computer e verificarne il funzionamento.

ESEGUIRE L'UTILITÀ RISOLUZIONE DEI PROBLEMI DELL'HARDWARE.

Vedere “Risoluzione delle incompatibilità software e hardware” a pagina 56.

Blocco del sistema e problemi relativi al software

 **ATTENZIONE:** prima di eseguire le procedure descritte in questa sezione, leggere le istruzioni di sicurezza riportate nella *Guida alle informazioni sul prodotto*.

Il computer non si avvia.

CONTROLLARE GLI INDICATORI DI DIAGNOSTICA. Vedere pagina 49.

ACCERTARSI CHE IL CAVO DI ALIMENTAZIONE SIA PERFETTAMENTE COLLEGATO AL COMPUTER E ALLA PRESA ELETTRICA.

Il computer non risponde

 **AVVISO:** se non è possibile chiudere la sessione di lavoro del sistema operativo, esiste il rischio di perdite di dati.

SPEGNERE IL COMPUTER. Se il computer non risponde alla pressione di un tasto o al movimento del mouse, premere il pulsante di alimentazione per almeno 8-10 secondi fino a quando il computer non si spegne e quindi riavviarlo.

Un programma non risponde

TERMINARE IL PROGRAMMA.

- 1 Premere contemporaneamente <CTRL><MAIUS><ESC>.
- 2 Fare clic su **Applicazioni**.
- 3 Selezionare il programma che non risponde.
- 4 Fare clic su **Termina operazione**.

Un programma si blocca ripetutamente

 **NOTA:** in genere, insieme a un programma vengono fornite le istruzioni di installazione nella relativa documentazione o su un disco floppy o un CD.

CONSULTARE LA DOCUMENTAZIONE FORNITA CON IL SOFTWARE. Se necessario, disinstallare e reinstallare il programma.

Un programma è stato sviluppato per una versione precedente del sistema operativo Windows

ESEGUIRE VERIFICA GUIDATA COMPATIBILITÀ PROGRAMMI.

Verifica guidata compatibilità programmi consente di configurare un programma in modo che venga eseguito in un ambiente simile a quello dei sistemi operativi non Windows XP.

- 1 Fare clic sul pulsante **Start**, scegliere **Tutti i programmi**→ **Accessori**, quindi fare clic su **Verifica guidata compatibilità programmi**.
- 2 Nella schermata di benvenuto, fare clic su **Avanti**.
- 3 Seguire le istruzioni visualizzate.

Lo schermo diventa blu

SPEGNERE IL COMPUTER. Se il computer non risponde alla pressione di un tasto o al movimento del mouse, premere il pulsante di alimentazione per almeno 8-10 secondi fino a quando il computer non si spegne e quindi riavviarlo.

Altri problemi relativi al software

PER INFORMAZIONI SULLA RISOLUZIONE DEI PROBLEMI, CONSULTARE LA DOCUMENTAZIONE FORNITA CON IL SOFTWARE O CONTATTARE IL PRODUTTORE DEL SOFTWARE.

- Verificare che il programma sia compatibile con il sistema operativo installato sul computer.
- Verificare che il computer soddisfi i requisiti hardware minimi necessari per l'esecuzione del software. Per informazioni, consultare la documentazione fornita con il software.
- Accertarsi di avere installato e configurato correttamente il programma
- Verificare che i driver di periferica non siano incompatibili con il programma.
- Se necessario, disinstallare e reinstallare il programma.

ESEGUIRE IMMEDIATAMENTE UN BACKUP DEI FILE.

ESEGUIRE UN PROGRAMMA ANTIVIRUS PER VERIFICARE LA PRESENZA DI VIRUS NEL DISCO RIGIDO, NEI DISCHI FLOPPY O NEI CD.

SALVARE E CHIUDERE I FILE APERTI, USCIRE DA TUTTI I PROGRAMMI IN ESECUZIONE E ARRESTARE IL SISTEMA UTILIZZANDO IL MENU START.

Problemi relativi alla memoria



ATTENZIONE: prima di eseguire le procedure descritte in questa sezione, leggere le istruzioni di sicurezza riportate nella *Guida alle informazioni sul prodotto*.

SE VIENE VISUALIZZATO UN MESSAGGIO INDICANTE CHE LA MEMORIA È INSUFFICIENTE.

- Salvare e chiudere i file aperti e uscire da tutti i programmi in esecuzione non utilizzati per cercare di risolvere il problema.
- Per i requisiti minimi di memoria, consultare la documentazione fornita con il software. Se necessario, installare memoria aggiuntiva (vedere pagina 71).
- Rimuovere e reinstallare i moduli di memoria (vedere pagina 71) per accertarsi che il computer comunichi correttamente con la memoria.
- Eseguire il programma Dell Diagnostics (vedere pagina 52).

IN CASO DI ULTERIORI PROBLEMI RELATIVI ALLA MEMORIA.

- Rimuovere e reinstallare i moduli di memoria (vedere pagina 71) per accertarsi che il computer comunichi correttamente con la memoria.
- Accertarsi di aver seguito le istruzioni per l'installazione della memoria (vedere pagina 71).
- Il computer supporta la memoria DDR2. Per ulteriori informazioni su questo tipo di memoria, vedere “Memoria” a pagina 70.
- Eseguire il programma Dell Diagnostics (vedere pagina 52).

Problemi relativi al mouse



ATTENZIONE: prima di eseguire le procedure descritte in questa sezione, leggere le istruzioni di sicurezza riportate nella *Guida alle informazioni sul prodotto*.

PULIRE IL MOUSE. Per istruzioni sulla pulizia del mouse, vedere “Mouse” a pagina 115.

CONTROLLARE IL CAVO DEL MOUSE.

- 1 Rimuovere gli eventuali cavi di prolunga e collegare il mouse direttamente al computer.
- 2 Ricollegare il cavo del mouse come illustrato nel diagramma di installazione fornito con il computer.

RIAVVIARE IL COMPUTER.

- 1 Premere contemporaneamente <CTRL><ESC> per visualizzare il menu **Start**.
- 2 Digitare c, usare i tasti di direzione della tastiera per evidenziare **Arresta il sistema** o **Spegni**, quindi premere <INVIO>.
- 3 Dopo che si è spento il computer, ricollegare il cavo del mouse come illustrato nel diagramma di installazione fornito con il computer.
- 4 Avviare il computer.

VERIFICARE IL FUNZIONAMENTO DEL MOUSE. Collegare un mouse al computer e verificarne il funzionamento.

CONTROLLARE LE IMPOSTAZIONI DEL MOUSE.

- 1 Fare clic sul pulsante **Start**, scegliere **Pannello di controllo**, quindi fare clic su **Stampanti e altro hardware**.
- 2 Fare clic su **Mouse**.
- 3 Se necessario, modificare le impostazioni.

REINSTALLARE IL DRIVER DEL MOUSE. Vedere “Reinstallazione dei driver” a pagina 55.

ESEGUIRE L'UTILITÀ RISOLUZIONE DEI PROBLEMI DELL'HARDWARE.

Vedere “Risoluzione delle incompatibilità software e hardware” a pagina 56.

Problemi relativi alla rete

 **ATTENZIONE:** prima di eseguire le procedure descritte in questa sezione, leggere le istruzioni di sicurezza riportate nella *Guida alle informazioni sul prodotto*.

CONTROLLARE IL CONNETTORE DEL CAVO DI RETE. Accertarsi che il cavo di rete sia perfettamente collegato al connettore di rete sul retro del computer e alla porta o periferica di rete.

CONTROLLARE GLI INDICATORI DI RETE SUL RETRO DEL COMPUTER. Se l'indicatore di integrità del collegamento è spento, la comunicazione di rete non è attiva. Sostituire il cavo di rete. Per una descrizione degli indicatori di rete, vedere “Controlli e indicatori” a pagina 103.

RIAVVIARE IL COMPUTER E ACCEDERE NUOVAMENTE ALLA RETE.

VERIFICARE LE IMPOSTAZIONI DI RETE. Contattare l'amministratore di rete o il responsabile della configurazione della rete per verificare che le impostazioni siano corrette e che la rete funzioni.

ESEGUIRE L'UTILITÀ RISOLUZIONE DEI PROBLEMI DELL'HARDWARE.
Vedere “Risoluzione delle incompatibilità software e hardware” a pagina 56.

Problemi relativi all'alimentazione

 **ATTENZIONE:** prima di eseguire le procedure descritte in questa sezione, leggere le istruzioni di sicurezza riportate nella *Guida alle informazioni sul prodotto*.

SE L'INDICATORE DI ALIMENTAZIONE È DI COLORE VERDE E IL COMPUTER NON RISPONDE.
Vedere “Indicatori di diagnostica” a pagina 49.

SE L'INDICATORE DI ALIMENTAZIONE È DI COLORE VERDE E LAMPEGGIA. Il computer è in modalità standby. Premere un tasto della tastiera, muovere il mouse o premere il pulsante di alimentazione per ripristinare il normale funzionamento del sistema.

SE L'INDICATORE DI ALIMENTAZIONE È SPENTO. Il computer è spento o non è alimentato.

- Scollegare il cavo di alimentazione e ricollegarlo al connettore sul retro del computer e alla presa elettrica.
- Se il computer è collegato a una multipresa, accertarsi che quest'ultima sia collegata a una presa elettrica e sia accesa. Verificare che il computer si accenda correttamente anche senza i dispositivi di protezione elettrica, le multiprese e i cavi di prolunga eventualmente utilizzati.
- Accertarsi del corretto funzionamento della presa elettrica collegandovi un altro apparecchio, ad esempio una lampada.
- Accertarsi che il cavetto di alimentazione principale e quello del pannello frontale siano perfettamente collegati alla scheda di sistema (vedere pagina 69).

SE L'INDICATORE DI ALIMENTAZIONE È DI COLORE AMBRA. È possibile che una periferica non funzioni o non sia stata installata correttamente.

- Rimuovere e reinstallare i moduli di memoria (vedere pagina 71).
- Rimuovere e reinstallare tutte le schede (vedere pagina 73).

SE L'INDICATORE DI ALIMENTAZIONE È DI COLORE AMBRA E LAMPEGGIA. Il computer è alimentato ma è possibile che sia presente un problema di alimentazione interno.

- Accertarsi che l'interruttore di selezione della tensione sia impostato correttamente per la compatibilità con l'alimentazione c.a. locale (se disponibile).
- Accertarsi che il cavetto di alimentazione del processore sia collegato correttamente alla scheda di sistema (vedere pagina 69).

ELIMINARE EVENTUALI INTERFERENZE. Alcune possibili cause di interferenze sono:

- Cavi di prolunga per alimentazione, tastiera e mouse
- Un numero troppo elevato di periferiche collegate a una multipresa
- Più multiprese collegate alla stessa presa elettrica

Problemi relativi alla stampante

 **ATTENZIONE:** prima di eseguire le procedure descritte in questa sezione, leggere le istruzioni di sicurezza riportate nella *Guida alle informazioni sul prodotto*.

 **NOTA:** per il supporto tecnico inerente alla stampante, contattare il produttore della stampante.

CONSULTARE LA DOCUMENTAZIONE DELLA STAMPANTE. Per informazioni sull'installazione e sulla risoluzione dei problemi, consultare la documentazione fornita con la stampante.

ACCERTARSI CHE LA STAMPANTE SIA ACCESA.

CONTROLLARE I COLLEGAMENTI DEL CAVO DELLA STAMPANTE.

- Per informazioni sul collegamento del cavo, consultare la documentazione fornita con la stampante.
- Accertarsi che il cavo della stampante sia perfettamente collegato alla stampante e al computer (vedere “Installazione di una stampante” a pagina 13).

VERIFICARE IL FUNZIONAMENTO DELLA PRESA ELETTRICA. Accertarsi del corretto funzionamento della presa elettrica collegandovi un altro apparecchio, ad esempio una lampada.

ACCERTARSI CHE WINDOWS RICONOSCA LA STAMPANTE.

- 1** Fare clic sul pulsante **Start**, scegliere **Pannello di controllo**, quindi fare clic su **Stampanti e altro hardware**.
- 2** Fare clic su **Visualizzare le stampanti e le stampanti fax installate**.
Se la stampante è presente nell'elenco, fare clic con il pulsante destro del mouse sull'icona della stampante.
- 3** Fare clic su **Proprietà**, quindi selezionare la scheda **Porte**. Per una stampante parallela, accertarsi che l'opzione **Stampa su:** sia impostata su **LPT1 (porta stampante)**. Per una stampante USB, accertarsi che l'opzione **Stampa su:** sia impostata su **USB**.

REINSTALLARE IL DRIVER DELLA STAMPANTE. Per informazioni, consultare la documentazione fornita con la stampante.

Problemi relativi allo scanner



ATTENZIONE: prima di eseguire le procedure descritte in questa sezione, leggere le istruzioni di sicurezza riportate nella *Guida alle informazioni sul prodotto*.



NOTA: per il supporto tecnico inerente allo scanner, contattare il produttore dello scanner.

CONSULTARE LA DOCUMENTAZIONE FORNITA CON LO SCANNER. Per informazioni sull'installazione e sulla risoluzione dei problemi, consultare la documentazione fornita con lo scanner.

SBLOCCARE LO SCANNER. Se lo scanner è munito di una linguetta o di un pulsante di blocco, accertarsi che sia nella posizione di sblocco.

RIAVVIARE IL COMPUTER E RIPROVARE A UTILIZZARE LO SCANNER.

CONTROLLARE I COLLEGAMENTI DEI CAVI.

- Per informazioni sul collegamento dei cavi, consultare la documentazione fornita con lo scanner.
- Accertarsi che il cavo dello scanner sia perfettamente collegato allo scanner e al computer.

VERIFICARE CHE LO SCANNER SIA RICONOSCIUTO DA MICROSOFT WINDOWS.

1 Fare clic sul pulsante **Start**, scegliere **Pannello di controllo**, quindi fare clic su **Stampanti e altro hardware**.

2 Fare clic su **Scanner e fotocamere digitali**.

Se lo scanner è incluso nell'elenco, Windows lo riconosce.

REINSTALLARE IL DRIVER DELLO SCANNER. Per informazioni, consultare la documentazione fornita con lo scanner.

Problemi relativi all'audio e agli altoparlanti



ATTENZIONE: prima di eseguire le procedure descritte in questa sezione, leggere le istruzioni di sicurezza riportate nella *Guida alle informazioni sul prodotto*.

Nessun suono emesso dagli altoparlanti



NOTA: la regolazione del volume di alcuni riproduttori MP3 ha la precedenza sulle impostazioni di Windows. Accertarsi di non aver abbassato o disattivato il volume dopo aver ascoltato brani MP3.

CONTROLLARE I COLLEGAMENTI DEI CAVI DEGLI ALTOPARLANTI. Accertarsi che gli altoparlanti siano collegati correttamente come illustrato nel diagramma di installazione fornito con gli altoparlanti. Se si è acquistata una scheda audio, assicurarsi che gli altoparlanti siano collegati a tale scheda.

VERIFICARE CHE IL SUBWOOFER E GLI ALTOPARLANTI SIANO ACCESI. Consultare il diagramma di installazione fornito con gli altoparlanti. Se gli altoparlanti dispongono di comandi per il volume, regolare il volume, gli alti o i bassi per eliminare la distorsione.

REGOLARE IL VOLUME DI WINDOWS. Fare clic o doppio clic sull'icona raffigurante un altoparlante nell'angolo inferiore destro dello schermo. Accertarsi che il volume sia regolato su un livello udibile e la riproduzione del suono non sia stata disattivata.

SCOLLEGARE LE CUFFIE DAL RELATIVO CONNETTORE. Se le cuffie sono collegate all'apposito connettore sul pannello frontale del computer, l'audio degli altoparlanti viene disattivato automaticamente.

VERIFICARE IL FUNZIONAMENTO DELLA PRESA ELETTRICA. Accertarsi del corretto funzionamento della presa elettrica collegandovi un altro apparecchio, ad esempio una lampada.

ELIMINARE POSSIBILI INTERFERENZE. Spegnerne ventilatori, lampade a fluorescenza o alogene situate in prossimità e verificare che non causino interferenze.

REINSTALLARE IL DRIVER AUDIO. Vedere “Reinstallazione dei driver” a pagina 55.

ESEGUIRE L'UTILITÀ RISOLUZIONE DEI PROBLEMI DELL'HARDWARE. Vedere “Risoluzione delle incompatibilità software e hardware” a pagina 56.

Nessun suono emesso dalle cuffie

CONTROLLARE IL COLLEGAMENTO DEL CAVO DELLE CUFFIE. Accertarsi che il cavo delle cuffie sia perfettamente collegato al connettore per cuffie (vedere pagina 63).

REGOLARE IL VOLUME DI WINDOWS. Fare clic o doppio clic sull'icona raffigurante un altoparlante nell'angolo inferiore destro dello schermo. Accertarsi che il volume sia regolato su un livello udibile e la riproduzione del suono non sia stata disattivata.

Problemi relativi al video e al monitor

 **ATTENZIONE:** prima di eseguire le procedure descritte in questa sezione, leggere le istruzioni di sicurezza riportate nella *Guida alle informazioni sul prodotto*.

 **NOTA:** per informazioni sulla risoluzione dei problemi, consultare la documentazione fornita con il monitor.

Se lo schermo non visualizza alcuna immagine

CONTROLLARE I COLLEGAMENTI DEL CAVO DEL MONITOR.

- Accertarsi che il cavo video sia collegato come illustrato nel diagramma di installazione fornito con il computer.
- Se si utilizza un cavo di prolunga del video e la rimozione dello stesso risolve il problema, il cavo è difettoso.
- Scambiare i cavi di alimentazione del computer e del monitor per stabilire se il cavo di alimentazione è difettoso.
- Controllare se i piedini del connettore sono piegati o spezzati. È del tutto normale che nei connettori del cavo del monitor manchino alcuni piedini.

CONTROLLARE L'INDICATORE DI ALIMENTAZIONE DEL MONITOR. Se l'indicatore di alimentazione è spento, premere con decisione il pulsante per accertarsi che il monitor sia acceso. Se l'indicatore è acceso o lampeggia, il monitor è alimentato. Se lampeggia, premere un tasto sulla tastiera o spostare il mouse.

VERIFICARE IL FUNZIONAMENTO DELLA PRESA ELETTRICA. Accertarsi del corretto funzionamento della presa elettrica collegandovi un altro apparecchio, ad esempio una lampada.

CONTROLLARE GLI INDICATORI DI DIAGNOSTICA. Vedere pagina 49.

Se il testo visualizzato sullo schermo è difficile da leggere

VERIFICARE LE IMPOSTAZIONI DEL MONITOR. Consultare la documentazione fornita con il monitor per informazioni sulla regolazione del contrasto e della luminosità, sulla smagnetizzazione e sull'esecuzione della verifica automatica del monitor.

ALLONTANARE IL SUBWOOFER DAL MONITOR. Se il sistema di altoparlanti include un subwoofer, accertarsi che quest'ultimo sia posizionato ad almeno 60 cm dal monitor.

ALLONTANARE IL MONITOR DA FONTI DI ALIMENTAZIONE ESTERNE. Ventilatori, lampade a fluorescenza o alogene e altri dispositivi elettrici posti in prossimità del monitor possono provocare il tremolio dell'immagine visualizzata sullo schermo. Spegnerne tali dispositivi per determinare se causano interferenze.

RUOTARE IL MONITOR PER ELIMINARE IL RIFLESSO DELLA LUCE SOLARE E POSSIBILI INTERFERENZE.

REGOLARE LE IMPOSTAZIONI DELLO SCHERMO DI WINDOWS.









- 1 Fare clic sul pulsante **Start**, scegliere **Pannello di controllo**, quindi fare clic su **Aspetto e temi**.
- 2 Fare clic su **Schermo**, quindi selezionare la scheda **Impostazioni**.
- 3 Impostare valori diversi per **Risoluzione dello schermo** e **Colori**.





Risoluzione dei problemi avanzata



Indicatori di diagnostica

 **ATTENZIONE:** prima di eseguire le procedure descritte in questa sezione, leggere le istruzioni di sicurezza riportate nella *Guida alle informazioni sul prodotto*.

Per fornire assistenza all'utente in merito alla risoluzione dei problemi, il pannello anteriore del computer presenta quattro indicatori luminosi contrassegnate dai numeri "1", "2", "3" e "4" (vedere pagina 63). Questi indicatori lampeggiano durante la normale procedura di avvio del computer e al termine della stessa si spengono. In caso di malfunzionamento del computer, il colore e la sequenza degli indicatori cambiano per consentire l'identificazione del problema.

Configurazione degli indicatori	Descrizione del problema	Soluzione consigliata
   	<p>Il computer è spento oppure si è verificato un possibile errore prima dell'avvio del BIOS. Gli indicatori di diagnostica non rimangono accesi al termine della corretta procedura di avvio del sistema.</p> <p>NOTA: se tutti gli indicatori di diagnostica si accendono e si spengono e il sistema non si avvia, è possibile che si sia verificato un problema all'alimentatore o al processore.</p>	Collegare il computer direttamente a una presa elettrica funzionante. Vedere anche "Problemi relativi all'alimentazione" a pagina 43.
   	Si è verificato un possibile errore del processore.	Contattare Dell (vedere pagina 119).

Configurazione degli indicatori	Descrizione del problema	Soluzione consigliata
	I moduli di memoria sono stati rilevati, ma si è verificato un errore di memoria.	<ul style="list-style-type: none"> • Se risultano installati due o più moduli di memoria, rimuoverli, reinstallare un solo modulo (vedere “Memoria” a pagina 70), quindi riavviare il computer. Se il computer si avvia normalmente, reinstallare un modulo aggiuntivo. Continuare fino a individuare il modulo difettoso o a reinstallare tutti i moduli senza errori. • Se disponibile, installare nel computer memoria perfettamente funzionante dello stesso tipo (vedere “Memoria” a pagina 70). • Se il problema persiste, contattare Dell (vedere pagina 119).
	Si è verificato un possibile errore di grafica.	Se il problema persiste, contattare Dell (vedere pagina 119).
	Si è verificato un possibile errore del disco rigido o dell'unità disco floppy.	Scollegare e ricollegare tutti i cavi di alimentazione e i cavi dati, quindi riavviare il computer.
	Si è verificato un possibile errore USB.	Reinstallare tutte le periferiche USB, controllare i collegamenti dei cavi, quindi riavviare il computer.
	Non è stato rilevato alcun modulo di memoria.	<ul style="list-style-type: none"> • Se risultano installati due o più moduli di memoria, rimuoverli, reinstallare un solo modulo (vedere “Memoria” a pagina 70), quindi riavviare il computer. Se il computer si avvia normalmente, reinstallare un modulo aggiuntivo. Continuare fino a individuare il modulo difettoso o a reinstallare tutti i moduli senza errori. • Se disponibile, installare nel computer memoria perfettamente funzionante dello stesso tipo (vedere “Memoria” a pagina 70). • Se il problema persiste, contattare Dell (vedere pagina 119).

Configurazione degli indicatori	Descrizione del problema	Soluzione consigliata
	<p>I moduli di memoria sono stati rilevati, ma si è verificato un errore di configurazione o compatibilità della memoria.</p>	<ul style="list-style-type: none"> • Accertarsi che non esistano requisiti speciali di posizionamento dei connettori o dei moduli di memoria (vedere “Panoramica sulla memoria DDR2” a pagina 70). • Verificare che i moduli di memoria installati siano compatibili con il computer (vedere “Panoramica sulla memoria DDR2” a pagina 70). • Se il problema persiste, contattare Dell (vedere pagina 119).
	<p>Si è verificato un possibile errore della scheda di espansione.</p>	<ol style="list-style-type: none"> 1 Determinare se esiste un'incompatibilità rimuovendo una scheda e riavviando il computer (vedere “Schede” a pagina 73). 2 Se il problema persiste, reinstallare la scheda rimossa, rimuoverne un'altra, quindi riavviare il computer. 3 Ripetere la procedura per ogni scheda. Se il computer si avvia normalmente dopo la rimozione di una scheda, risolvere il conflitto di risorse riguardante quella scheda (vedere “Risoluzione delle incompatibilità software e hardware” a pagina 56). 4 Se il problema persiste, contattare Dell (vedere pagina 119).
	<p>Si è verificato un errore di altro tipo.</p>	<ul style="list-style-type: none"> • Accertarsi che i cavi del disco rigido, dell'unità CD e dell'unità DVD siano correttamente collegati alla scheda di sistema (vedere “Componenti della scheda di sistema” a pagina 69). • Se viene visualizzato un messaggio di errore che identifica un problema con una periferica, ad esempio l'unità disco floppy o il disco rigido, verificare il corretto funzionamento della periferica. • Se l'avvio del sistema operativo viene eseguito da una periferica, ad esempio l'unità disco floppy o il disco rigido, verificare che nel programma di installazione del sistema (vedere “Programma di installazione del sistema” a pagina 105) la sequenza di avvio sia corretta per le periferiche installate sul computer. • Se il problema persiste, contattare Dell (vedere pagina 119).

Configurazione degli indicatori	Descrizione del problema	Soluzione consigliata
	<p>Durante il normale funzionamento, tutti gli indicatori di diagnostica si accendono e si spengono prima dell'avvio del sistema.</p> <p>Se tutti e quattro gli indicatori diagnostici rimangono accesi e il pulsante di alimentazione rimane di colore ambra, è possibile che si sia verificato un problema di alimentazione del processore o un errore di connessione.</p> <p>NOTA: se tutti gli indicatori di diagnostica si accendono e si spengono e il sistema non si avvia, è possibile che si sia verificato un problema all'alimentatore o al processore. Per altre soluzioni, vedere "Problemi relativi all'alimentazione" nel <i>Manuale dell'utente</i>.</p>	<p>Se il sistema non si avvia, provare a collegare il computer a un'altra presa di corrente sicuramente funzionante. Vedere anche "Problemi relativi all'alimentazione" nel <i>Manuale dell'utente</i>.</p> <p>Scollegare l'alimentatore e controllare il collegamento del cavo di alimentazione del processore a 4 piedini (vedere "Componenti della scheda di sistema" a pagina 67).</p> <p>Se non sono presenti problemi di alimentazione e il sistema non si avvia, rivolgersi a Dell per assistenza tecnica.</p>

Dell Diagnostics

 **ATTENZIONE:** prima di eseguire le procedure descritte in questa sezione, leggere le istruzioni di sicurezza riportate nella *Guida alle informazioni sul prodotto*.

Se si riscontrano problemi con il computer, effettuare i controlli riportati in "Soluzione dei problemi" (vedere pagina 33) ed eseguire il programma Dell Diagnostics prima di contattare il supporto tecnico di Dell.

 **AVVISO:** il programma Dell Diagnostics è utilizzabile solo con computer Dell™.

- 1 Accendere (o riavviare) il computer.
- 2 Quando appare il logo DELL™, premere <F12> immediatamente.
Se non si esegue a tempo la suddetta operazione e viene visualizzato il logo del sistema operativo, attendere la visualizzazione del desktop di Microsoft® Windows®. Arrestare quindi il sistema (vedere pagina 61) e riprovare.
- 3 Quando appare l'elenco delle unità di avvio, evidenziare **Boot to Utility Partition** (avvio dalla partizione dello strumento di diagnostica) e premere <INVIO>.
- 4 Alla visualizzazione del **menu principale** di Dell Diagnostics, scegliere il tipo di prova da eseguire (vedere pagina 53).

Menu principale di Dell Diagnostics

- 1 Al termine del caricamento di Dell Diagnostics, nella schermata **Main Menu** (menu principale) fare clic sull'opzione desiderata.

Opzione	Funzione
Express Test (prova veloce)	Esegue una prova veloce delle periferiche, che in genere dura da 10 a 20 minuti e non richiede interazione da parte dell'utente. Eseguire Express Test come prima prova per cercare di determinare il problema nel più breve tempo possibile.
Extended Test (prova completa)	Esegue una verifica approfondita delle periferiche. Questa prova dura in genere un'ora o più e richiede all'utente di rispondere periodicamente ad alcune domande.
Custom Test (prova personalizzata)	Verifica una specifica periferica. È possibile personalizzare le prove che si desidera eseguire.
Symptom Tree (elenco sintomi)	Elenca i sintomi più comuni rilevati e consente di selezionare una prova in base al sintomo del problema riscontrato.

- 2 Se durante la prova viene riscontrato un problema, sarà visualizzato un messaggio contenente il codice di errore e la descrizione del problema. Annotare il codice di errore e la descrizione del problema e seguire le istruzioni visualizzate.

Se non è possibile risolvere la condizione di errore, contattare Dell (vedere pagina 119).



NOTA: il numero di servizio del computer è visualizzato nella parte superiore di ogni schermata. Se si contatta Dell, il personale del supporto tecnico richiederà tale numero.

- 3 Se si esegue una prova usando l'opzione **Custom Test** o **Symptom Tree**, selezionare le schede descritte nella tabella seguente per ulteriori informazioni.

Scheda	Funzione
Results (risultati)	Visualizza i risultati della prova e le eventuali condizioni di errore riscontrate.
Errors (errori)	Visualizza le condizioni di errore riscontrate, i codici di errore e la descrizione del problema.
Help (info)	Descrive la prova e può elencare i requisiti necessari per l'esecuzione della stessa.

Scheda	Funzione
Configuration (configurazione)	Visualizza la configurazione hardware della periferica selezionata. Le informazioni di configurazione inerenti alle periferiche disponibili in Dell Diagnostics sono derivate dal programma di installazione del sistema, dalla memoria e da varie prove interne e sono visualizzate nell'elenco delle periferiche nel riquadro sinistro della schermata. È tuttavia possibile che tale elenco non includa i nomi di tutti i componenti installati sul computer o di tutte le periferiche collegate al computer.
Parameters (parametri)	Consente di personalizzare la prova modificandone le impostazioni.

- 4 Chiudere la schermata della prova per tornare allo schermata **Main Menu** (menu principale). Per uscire da Dell Diagnostics e riavviare il computer, chiudere la schermata **Main Menu**.

Driver

Definizione di driver

Un driver è un programma che controlla una periferica, ad esempio una stampante, un mouse o una tastiera. Tutte le periferiche richiedono un driver.

Un driver funge da traduttore tra la periferica e qualsiasi programma che usa tale periferica. Ogni periferica dispone di un insieme di specifici comandi riconosciuti solo dal rispettivo driver.

Dell fornisce il computer con i driver necessari già installati, pertanto non è necessaria alcuna ulteriore installazione o configurazione.

Molti driver, ad esempio i driver della tastiera, vengono forniti con il sistema operativo Microsoft® Windows®. L'installazione di driver può risultare necessaria nei seguenti casi:

- Aggiornamento del sistema operativo
- Reinstallazione del sistema operativo
- Collegamento o installazione di una nuova periferica.

Identificazione dei driver

Se si riscontra un problema con una periferica, stabilire se dipende dal driver e, se necessario, eseguire l'aggiornamento di quest'ultimo.

Windows XP

- 1 Fare clic sul pulsante **Start**, quindi su **Pannello di controllo**.
- 2 In **Scegliere una categoria**, fare clic su **Prestazioni e manutenzione**.
- 3 Fare clic su **Sistema**.
- 4 Nella finestra **Proprietà - Sistema**, selezionare la scheda **Hardware**.
- 5 Fare clic su **Gestione periferiche**.
- 6 Scorrere l'elenco per determinare se vi sono periferiche la cui icona è contrassegnata da un cerchio giallo con un punto esclamativo (!).
In tal caso, potrebbe essere necessario reinstallare il driver o installare un nuovo driver.

Reinstallazione dei driver



AVVISO: il sito Web del supporto tecnico di Dell all'indirizzo support.dell.com fornisce i driver approvati per i computer Dell™. Se si installano driver provenienti da altre fonti, il computer potrebbe non funzionare correttamente.

Uso di Ripristino driver di periferica di Windows XP

Se si verifica un problema con il computer dopo l'installazione o l'aggiornamento di un driver, usare Ripristino driver di periferica di Windows XP per ripristinare la versione del driver precedentemente installata.

- 1 Fare clic sul pulsante **Start**, quindi su **Pannello di controllo**.
- 2 In **Scegliere una categoria**, fare clic su **Prestazioni e manutenzione**.
- 3 Fare clic su **Sistema**.
- 4 Nella finestra **Proprietà - Sistema**, selezionare la scheda **Hardware**.
- 5 Fare clic su **Gestione periferiche**.
- 6 Fare clic con il pulsante destro del mouse sulla periferica per cui si è installato il nuovo driver, quindi scegliere **Proprietà**.
- 7 Selezionare la scheda **Driver**.
- 8 Fare clic su **Ripristina driver**.

Se Ripristino driver di periferica non risolve il problema, usare Ripristino configurazione di sistema per ripristinare la configurazione di sistema precedente all'installazione del nuovo driver.

Reinstallazione manuale dei driver

- 1 Dopo avere copiato i file del driver sul disco rigido, fare clic sul pulsante **Start**, quindi fare clic con il pulsante destro del mouse su **Risorse del computer**.
- 2 Scegliere **Proprietà**.
- 3 Selezionare la scheda **Hardware**, quindi fare clic su **Gestione periferiche**.
- 4 Fare doppio clic sul tipo di periferica di cui si desidera installare il driver.
- 5 Fare doppio clic sul nome della periferica di cui si desidera installare il driver.
- 6 Selezionare la scheda **Driver**, quindi fare clic su **Aggiorna driver**.
- 7 Fare clic su **Installa da un elenco o percorso specifico (per utenti esperti)**, quindi su **Avanti**.
- 8 Fare clic sul pulsante **Sfoggia** e selezionare la posizione sul disco rigido in cui in precedenza sono stati estratti i file del driver.
- 9 Quando appare il nome del driver appropriato, fare clic su **Avanti**.
- 10 Fare clic su **Fine** e riavviare il sistema.

Risoluzione delle incompatibilità software e hardware

Se durante l'installazione del sistema operativo, una periferica non viene rilevata oppure viene rilevata e configurata in modo errato, usare l'utilità Risoluzione dei problemi dell'hardware per risolvere il problema di compatibilità.

Per risolvere le incompatibilità mediante la suddetta utilità, seguire la procedura descritta.

- 1 Fare clic sul pulsante **Start**, quindi scegliere **Guida in linea e supporto tecnico**.
- 2 Digitare `risoluzione problemi hardware` nella casella di testo **Cerca**, quindi fare clic sulla freccia per avviare la ricerca.
- 3 Fare clic su **Risoluzione dei problemi dell'hardware** nell'elenco **Risultati ricerca**.
- 4 Nell'elenco **Risoluzione dei problemi dell'hardware**, fare clic su **Risoluzione di un conflitto hardware nel computer**, quindi fare clic su **Avanti**.

Ripristino del sistema operativo

È possibile ripristinare il sistema operativo con le utilità descritte di seguito.

- Ripristino configurazione di sistema di Microsoft Windows XP, che consente di ripristinare una precedente configurazione operativa del computer senza modificare i file di dati.
- Dell PC Restore di Symantec, che consente di ripristinare la configurazione operativa del computer al momento dell'acquisto. Questa utilità elimina in modo permanente tutti i dati presenti sul disco rigido e rimuove tutte le applicazioni installate dall'utente.

Uso di Ripristino configurazione di sistema di Microsoft® Windows® XP

Il sistema operativo Microsoft Windows XP fornisce l'utilità Ripristino configurazione di sistema che consente di ripristinare una precedente configurazione operativa del computer, senza modificare i file di dati, nel caso in cui modifiche all'hardware, al software o ad altre impostazioni di sistema abbiano reso il computer instabile. Per informazioni sull'uso di Ripristino configurazione di sistema, vedere Guida in linea e supporto tecnico di Windows.

 **AVVISO:** eseguire regolarmente il backup dei propri file di dati, in quanto Ripristino configurazione di sistema non esegue il monitoraggio e il ripristino di tali file.

 **NOTA:** le procedure descritte in questo manuale fanno riferimento alla visualizzazione predefinita di Windows e, di conseguenza, potrebbero non funzionare se si imposta la visualizzazione classica.

Creazione di un punto di ripristino

- 1 Fare clic sul pulsante **Start**, quindi scegliere **Guida in linea e supporto tecnico**.
- 2 Fare clic su **Ripristino configurazione di sistema**.
- 3 Seguire le istruzioni visualizzate.

Ripristino del computer a una configurazione operativa precedente

Se si verifica un problema in seguito all'installazione di un driver di periferica, usare Ripristino driver di periferica (vedere pagina 55) per risolvere il problema. Se il problema persiste, usare Ripristino configurazione di sistema.

 **AVVISO:** salvare e chiudere tutti i file aperti e uscire da tutti i programmi in esecuzione prima di ripristinare il computer a una configurazione precedente. Non modificare, aprire o eliminare alcun file o programma prima che il sistema venga completamente ripristinato.

- 1 Fare clic sul pulsante **Start**, scegliere **Tutti i programmi** → **Accessori** → **Utilità di sistema**, quindi fare clic su **Ripristino configurazione di sistema**.
- 2 Verificare che l'opzione **Ripristina la configurazione di sistema esistente in un dato momento** sia selezionata, quindi fare clic su **Avanti**.
- 3 Selezionare dal calendario la data alla quale si desidera ripristinare il computer.

La finestra **Selezionare un punto di ripristino** include un calendario in cui è possibile visualizzare e selezionare i punti di ripristino. Se per una data è disponibile un punto di ripristino, tale data viene visualizzata in grassetto.

- 4 Selezionare un punto di ripristino, quindi fare clic su **Avanti**.

Se per una data è disponibile un solo punto di ripristino, questo sarà automaticamente selezionato. Se sono disponibili due o più punti di ripristino, fare clic su quello desiderato.

- 5 Fare clic su **Avanti**.

Al termine della raccolta dei dati, sarà visualizzato il messaggio **Ripristino completato** e il computer sarà riavviato.

- 6 Al riavvio del computer, fare clic su **OK**.

Per ripristinare il sistema a una configurazione diversa, è possibile ripetere la procedura usando un altro punto di ripristino oppure annullare il ripristino.

Annullamento dell'ultimo ripristino

➔ **AVVISO:** salvare e chiudere tutti i file aperti e uscire da tutti i programmi in esecuzione prima di annullare l'ultimo ripristino del sistema. Non modificare, aprire o eliminare alcun file o programma prima che il sistema venga completamente ripristinato.

- 1 Fare clic sul pulsante **Start**, scegliere **Tutti i programmi** → **Accessori** → **Utilità di sistema**, quindi fare clic su **Ripristino configurazione di sistema**.
- 2 Selezionare **Annulla ultima operazione di ripristino**, quindi fare clic su **Avanti**.

Attivazione di Ripristino configurazione di sistema

Se si installa nuovamente Windows XP con meno di 200 MB di spazio libero sul disco rigido, l'utilità Ripristino configurazione di sistema viene automaticamente disattivata. Per verificare se tale utilità è attivata, seguire la procedura descritta.

- 1 Fare clic sul pulsante **Start**, quindi su **Pannello di controllo**.
- 2 Fare clic su **Prestazioni e manutenzione**.
- 3 Fare clic su **Sistema**.
- 4 Selezionare la scheda **Ripristino configurazione di sistema**.
- 5 Accertarsi che l'opzione **Disattiva Ripristino configurazione di sistema** non sia selezionata.

Uso di Dell™ PC Restore di Symantec

➔ **NOTA:** Dell PC Restore non è disponibile in tutti i paesi.

Usare Dell PC Restore di Symantec come ultima risorsa per ripristinare il sistema operativo. Questa utilità consente di ripristinare la configurazione operativa del computer al momento dell'acquisto. Qualsiasi programma o file aggiunto dopo la consegna del PC, inclusi i file di dati, viene eliminato permanentemente dal disco rigido. Per file di dati si intendono documenti, fogli di calcolo, messaggi di posta elettronica, foto digitali, file musicali e così via. Se possibile, eseguire il backup di tutti i dati prima di usare PC Restore.

➔ **AVVISO:** PC Restore elimina in modo permanente tutti i dati presenti sul disco rigido e rimuove tutte i driver e le applicazioni installate dall'utente. Se possibile, eseguire il backup dei dati prima di usare PC Restore.

Per usare PC Restore:

- 1 Accendere il computer e osservare gli indicatori di stato della tastiera.
- 2 Premere <CTRL><F11> non appena gli indicatori di stato lampeggiano.
Se la combinazione <CTRL><F11> non viene premuta a tempo, attendere il completamento della procedura di avvio, quindi riavviare nuovamente il computer.

 **AVVISO:** se non si desidera procedere con PC Restore, fare clic su **Reboot** (riavvia) nel punto successivo.

- 3 Nella schermata successiva, fare clic su **Restore** (ripristina).
- 4 Nella schermata successiva, fare clic su **Confirm** (conferma).
Il processo di ripristino risulterà completato nel giro di 6-10 minuti.
- 5 Quando verrà chiesto di riavviare il computer, fare clic su **Finish** (fine).

 **NOTA:** non arrestare il computer manualmente. Fare clic su **Finish** e attendere il riavvio del computer.

- 6 Quando richiesto, fare clic su **Yes** (sì).
Il computer si riavvierà. Le schermate visualizzate, ad esempio il Contratto di Licenza con l'utente finale, sono le stesse visualizzate al momento della prima accensione del computer in quanto è stata ripristinata la configurazione operativa iniziale.
- 7 Fare clic su **Avanti**.
Sarà visualizzata la finestra **Ripristino configurazione di sistema** e sarà riavviato il computer.
- 8 Al riavvio del computer, fare clic su **OK**.



Rimozione di Dell PC Restore

 **AVVISO:** se si rimuove Dell PC Restore dal disco rigido, l'utilità PC Restore verrà eliminata in modo permanente dal computer. Al termine dell'operazione, non sarà più possibile utilizzarla per ripristinare il sistema operativo del computer.

Dell PC Restore consente di ripristinare la configurazione operativa di origine del computer. È consigliabile *non* rimuovere PC Restore dal computer neanche per recuperare spazio sul disco rigido. Se si rimuove PC Restore dal disco rigido, non sarà più possibile richiamarlo, né utilizzarlo per riportare il sistema operativo alla configurazione originale.

Per rimuovere PC Restore:

- 1 Accedere al computer come amministratore locale.
- 2 In Esplora risorse passare a c:\dell\utilities\DSR.

- 3 Fare doppio clic sul nome di file **DSRIRRemv2.exe**.
 -  **NOTA:** se non è stato eseguito l'accesso come amministratore locale, verrà visualizzato un messaggio che indica che è necessario eseguire l'accesso come amministratore. Fare clic su **Quit (Esci)** ed eseguire l'accesso come amministratore locale.
 -  **NOTA:** se sul disco rigido del computer non è presente una partizione dedicata a PC Restore, verrà visualizzato un messaggio che indicherà che la partizione non è stata trovata. Far clic su **Quit (Esci)**. Non è presente alcuna partizione da eliminare.
- 4 Fare clic su **OK** per rimuovere la partizione di PC Restore dal disco rigido.
- 5 Fare clic su **Yes (Sì)** quando viene visualizzato un messaggio di conferma.

La partizione di PC Restore viene eliminata e lo spazio su disco reso disponibile viene aggiunto all'allocazione libera sul disco rigido.
- 6 Fare clic con il pulsante destro del mouse su **Disco locale (C)** in Esplora risorse, quindi fare clic su **Proprietà** e verificare che il valore relativo a **Spazio disponibile** sia aumentato e quindi indichi un maggiore spazio disponibile su disco.
- 7 Fare clic su **Finish (Fine)** per chiudere la finestra **PC Restore Removal (Rimozione di PC Restore)**.
- 8 Riavviare il computer.

Rimozione e installazione di componenti

Operazioni preliminari

Questo capitolo fornisce le procedure per la rimozione e l'installazione di componenti nel computer. Se non indicato altrimenti, per ogni procedura si presuppone che siano soddisfatte le seguenti condizioni:

- Sono state eseguite le procedure descritte in “Spegnimento del computer” (vedere pagina 61) e “Prima di effettuare interventi sui componenti interni del computer” (vedere pagina 62).
- Sono state lette le istruzioni di sicurezza contenute nella *Guida alle informazioni sul prodotto* di Dell™.



NOTA: salvo diversa indicazione, un componente può essere sostituito o, se è stato acquistato separatamente, installato eseguendo la procedura di rimozione in ordine inverso.

Strumenti consigliati

Per l'esecuzione delle procedure riportate nel presente documento, è possibile che sia necessario utilizzare i seguenti strumenti:

- Cacciavite piatto piccolo
- Cacciavite a croce
- Disco floppy o CD del programma di aggiornamento del BIOS flash

Spegnimento del computer











AVVISO: per evitare la perdita di dati, salvare e chiudere i file aperti e uscire dai programmi in esecuzione prima di spegnere il computer.

- 1 Arrestare il sistema operativo, attenendosi alla procedura seguente.
 - a Salvare e chiudere i file aperti e uscire dai programmi in esecuzione, quindi fare clic sul pulsante **Start** e scegliere **Spegni computer**.
 - b Nella finestra **Spegni computer**, fare clic su **Spegni**.
Il computer si spegne al termine della procedura di arresto del sistema operativo.
- 2 Assicurarsi che il computer e le eventuali periferiche collegate siano spenti. Se non si sono spenti automaticamente a seguito della procedura di arresto del sistema operativo, tenere premuto il pulsante di alimentazione per 4 secondi.

Prima di effettuare interventi sui componenti interni del computer



Per proteggere il computer da eventuali danni e per la sicurezza personale, attenersi alle seguenti istruzioni di sicurezza.

-  **ATTENZIONE:** prima di eseguire le procedure descritte in questa sezione, leggere le istruzioni di sicurezza riportate nella *Guida alle informazioni sul prodotto*.
-  **ATTENZIONE:** maneggiare con cura componenti e schede. Non toccare i componenti o i contatti di una scheda. Maneggiare le schede toccandone soltanto i bordi o la staffa metallica di montaggio. Tenere i componenti, ad esempio il processore, per i bordi e non per i piedini.
-  **AVVISO:** le riparazioni del computer devono essere effettuate esclusivamente da tecnici autorizzati. La garanzia non copre eventuali danni derivanti da interventi di riparazione effettuati da tecnici non autorizzati da Dell.
-  **AVVISO:** scollegare un cavo tirandone il connettore o il serracavo e non il cavo stesso. Alcuni cavi hanno un connettore con linguette di bloccaggio. In tal caso, premere tali linguette prima di scollegare il cavo. Quando si stacca un connettore, tenerlo allineato per evitare che i piedini si pieghino. Inoltre, prima di collegare un cavo, accertarsi che entrambi i connettori siano allineati e orientati in modo corretto.
-  **AVVISO:** per evitare danni al computer, seguire la procedura descritta prima di effettuare interventi sui componenti interni del computer.
 - 1 Spegnere il computer (vedere pagina 61).
-  **AVVISO:** per disconnettere un cavo di rete, scollegare dapprima il cavo dal computer e poi dalla periferica o porta di rete.
 - 2 Scollegare dal computer eventuali linee telefoniche o altre linee di telecomunicazione.
 - 3 Scollegare il computer e tutte le periferiche collegate dalla presa elettrica, quindi premere il pulsante di alimentazione per mettere a terra la scheda di sistema.
-  **ATTENZIONE:** per evitare il rischio di scariche elettriche, scollegare sempre il computer dalla presa elettrica prima di rimuovere il coperchio.
 - 4 Rimuovere il coperchio del computer (vedere pagina 66).
-  **AVVISO:** prima di toccare qualsiasi componente interno del computer, scaricare a terra l'elettricità statica del proprio corpo toccando una superficie metallica non verniciata, ad esempio sul retro del computer. Nel corso delle varie operazioni, toccare periodicamente una superficie metallica non verniciata per scaricare l'elettricità statica eventualmente accumulata che potrebbe danneggiare i componenti interni.

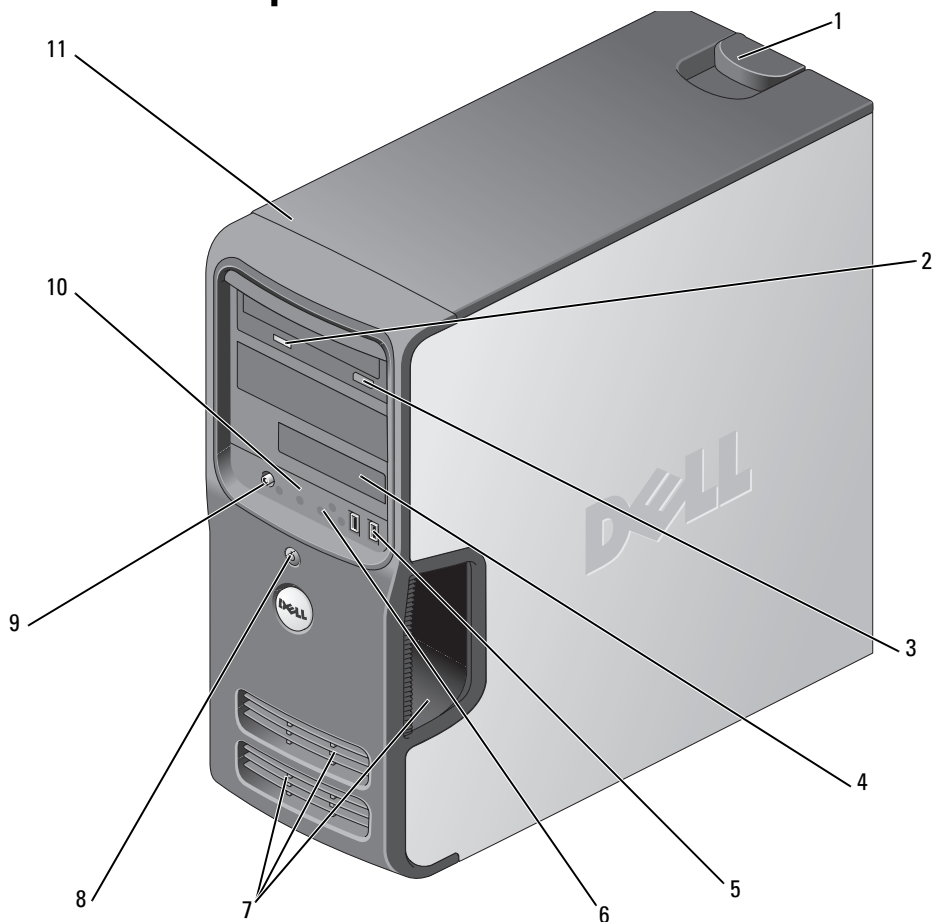
Vista frontale del computer



1	Dispositivo di sblocco del coperchio	Usare questo dispositivo per rimuovere il coperchio. Vedere "Rimozione del coperchio del computer" a pagina 66.
2	Indicatore di attività dell'unità CD/DVD	L'indicatore è acceso quando il computer legge il disco inserito nell'unità CD o DVD.
3	Pulsante di espulsione dell'unità CD/DVD	Premere questo pulsante per espellere un disco dall'unità CD o DVD.

4	Unità FlexBay	Può contenere un'unità disco floppy o un lettore di schede per supporti opzionale. Per informazioni sull'uso di un lettore di schede per supporti, vedere “Uso di un lettore di schede per supporti (facoltativo)” a pagina 20.
5	Connettori USB 2.0 (2)	Usare i connettori USB del pannello frontale per collegare periferiche utilizzate solo occasionalmente, ad esempio joystick o fotocamere, o per periferiche USB avviabili. Per ulteriori informazioni sull'avvio da una periferica USB, vedere “Opzioni del programma di installazione del sistema” a pagina 107. Si consiglia di usare i connettori USB sul retro del computer per periferiche che rimangono sempre collegate, quali stampanti e tastiere.
6	Indicatore di attività del disco rigido	L'indicatore di attività del disco rigido è acceso quando il computer legge o scrive dati sul disco rigido. L'indicatore può inoltre accendersi anche durante il funzionamento di una periferica, ad esempio il lettore CD.
7	Prese di raffreddamento	Per garantire un raffreddamento adeguato, non ostruire le prese di raffreddamento.  AVVISO: assicurarsi che gli oggetti in prossimità delle prese di raffreddamento si trovino ad una distanza di almeno cinque centimetri.  AVVISO: pulire e spolverare regolarmente le prese di raffreddamento per assicurare un'adeguata ventilazione del sistema. Pulirle solo con un panno asciutto per evitare di danneggiare il sistema con l'acqua.
8	Pulsante di alimentazione	Premere questo pulsante per accendere il computer.  AVVISO: per evitare la perdita di dati, non usare il pulsante di alimentazione per spegnere il computer, ma chiudere la sessione di lavoro del sistema operativo.
9	Connettore per cuffie	Usare questo connettore per collegare le cuffie e la maggior parte dei tipi di altoparlante.
10	Indicatori di diagnostica (4)	Questi indicatori forniscono un codice di diagnostica per la risoluzione dei problemi relativi al computer. Per ulteriori informazioni, vedere “Indicatori di diagnostica” a pagina 49.
11	Numero di servizio	Utilizzare questo numero per identificare il computer quando si accede al sito Web del supporto tecnico di Dell o si contatta il personale del supporto tecnico.

Vista posteriore del computer

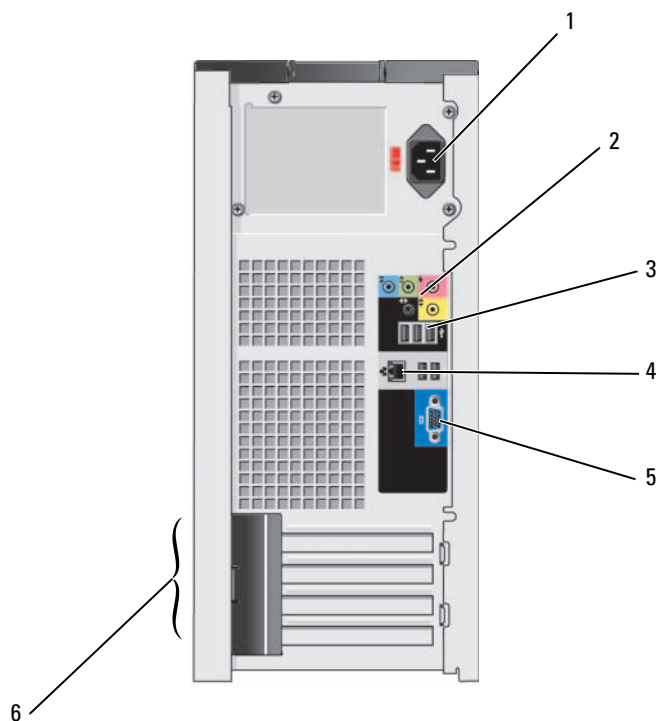

1	Connettore di alimentazione	Inserire il cavetto di alimentazione in questo connettore.
2	Connettori per schede audio (3)	<ul style="list-style-type: none">• Connettore della linea d'ingresso — Usare il connettore della linea d'ingresso blu per collegare una periferica di registrazione o riproduzione, ad esempio un riproduttore di audiocassette, un lettore CD o un videoregistratore.• Connettore della linea d'uscita — Usare il connettore della linea d'uscita verde per collegare le cuffie e la maggior parte degli altoparlanti con amplificatori integrati.• Connettore del microfono — Usare il connettore del microfono rosa per collegare un microfono per computer e integrare l'input voce o musica in un programma per l'elaborazione audio o di telefonia.
3	Connettori USB 2.0 (4)	Usare i connettori USB sul retro del computer per le periferiche che rimangono sempre collegate, quali stampanti e tastiere. Si consiglia di usare i connettori USB del pannello frontale per periferiche che si collegano occasionalmente, quali joystick o fotocamere digitali, o per periferiche USB avviabili.

4	<p>Connettore dell'adattatore di rete</p> <p>Per collegare il computer a una rete o una periferica a banda larga, collegare un'estremità del cavo di rete a una porta di rete oppure alla periferica di rete o a banda larga. Collegare l'altra estremità del cavo al connettore dell'adattatore di rete del computer. Uno scatto indicherà il corretto inserimento del cavo nel connettore.</p> <p>NOTA: non collegare un cavo telefonico al connettore di rete.</p> <p>Sui computer con scheda di rete, usare il connettore sulla scheda.</p> <p>Per la rete si consiglia di usare connettori e cavi appartenenti alla Categoria 5. Se è necessario usare cavi di Categoria 3, forzare la velocità di rete a 10 Mbps per garantire un funzionamento affidabile.</p>
5	<p>Connettore video VGA</p> <p>Se il monitor dispone di un connettore VGA, collegarlo al connettore VGA del computer.</p>
6	<p>Slot per schede</p> <p>Questi slot consentono l'accesso ai connettori delle schede PCI (due slot) e PCI Express x1 installate.</p> <p>NOTA: sebbene il computer abbia 4 aperture per slot schede, supporta al massimo 3 schede in quanto lo slot inferiore non è utilizzabile.</p>

Rimozione del coperchio del computer



ATTENZIONE: prima di eseguire le procedure descritte in questa sezione, leggere le istruzioni di sicurezza riportate nella *Guida alle informazioni sul prodotto*.



ATTENZIONE: per evitare il rischio di scariche elettriche, scollegare sempre il computer dalla presa elettrica prima di rimuovere il coperchio.

1 Seguire le procedure descritte in “Operazioni preliminari” a pagina 61.



AVVISO: assicurarsi che sulla scrivania vi sia spazio sufficiente (almeno 30 cm) per appoggiare il coperchio rimosso.



AVVISO: verificare che la superficie di lavoro sia orizzontale e protetta per evitare di graffiare il computer o la superficie stessa.

2 Adagiare il computer su un lato con il coperchio rivolto verso l'alto.

3 Tirare verso l'esterno il dispositivo di sblocco del coperchio situato sul pannello superiore.

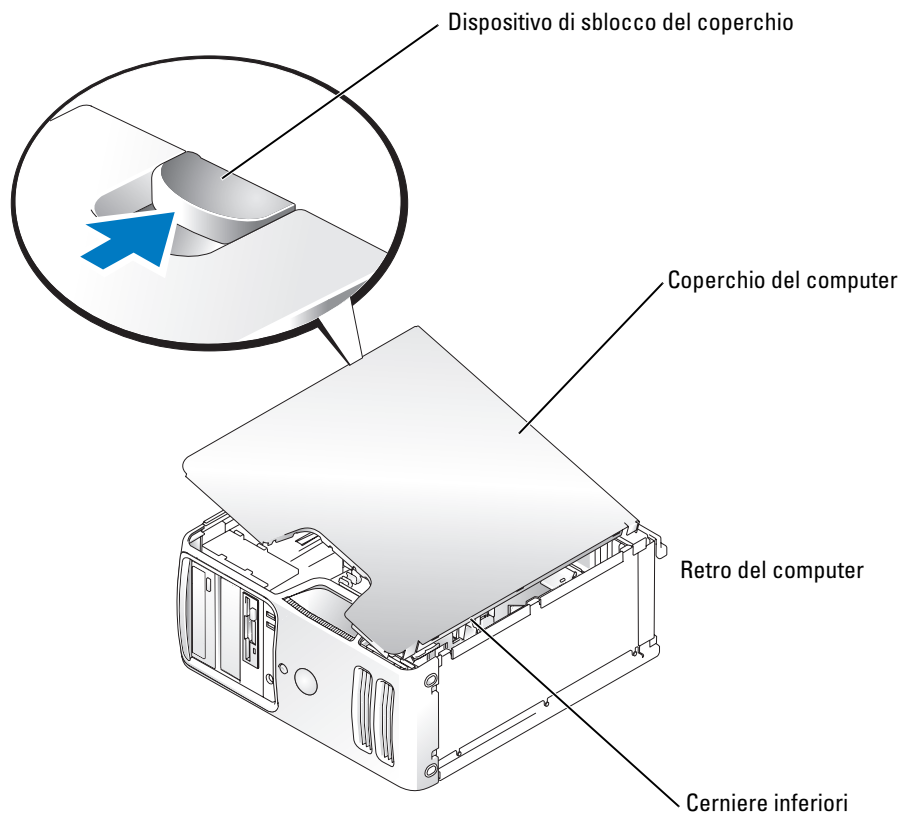

- 4** Individuare le tre linguette delle cerniere sul bordo inferiore del computer.
- 5** Afferrare il coperchio del computer per i bordi e ruotarlo verso l'alto usando le cerniere inferiori come leva.
- 6** Rimuovere il coperchio dalle cerniere e riporlo in un luogo sicuro.

Vista interna del computer

⚠ ATTENZIONE: prima di eseguire le procedure descritte in questa sezione, leggere le istruzioni di sicurezza riportate nella *Guida alle informazioni sul prodotto*.

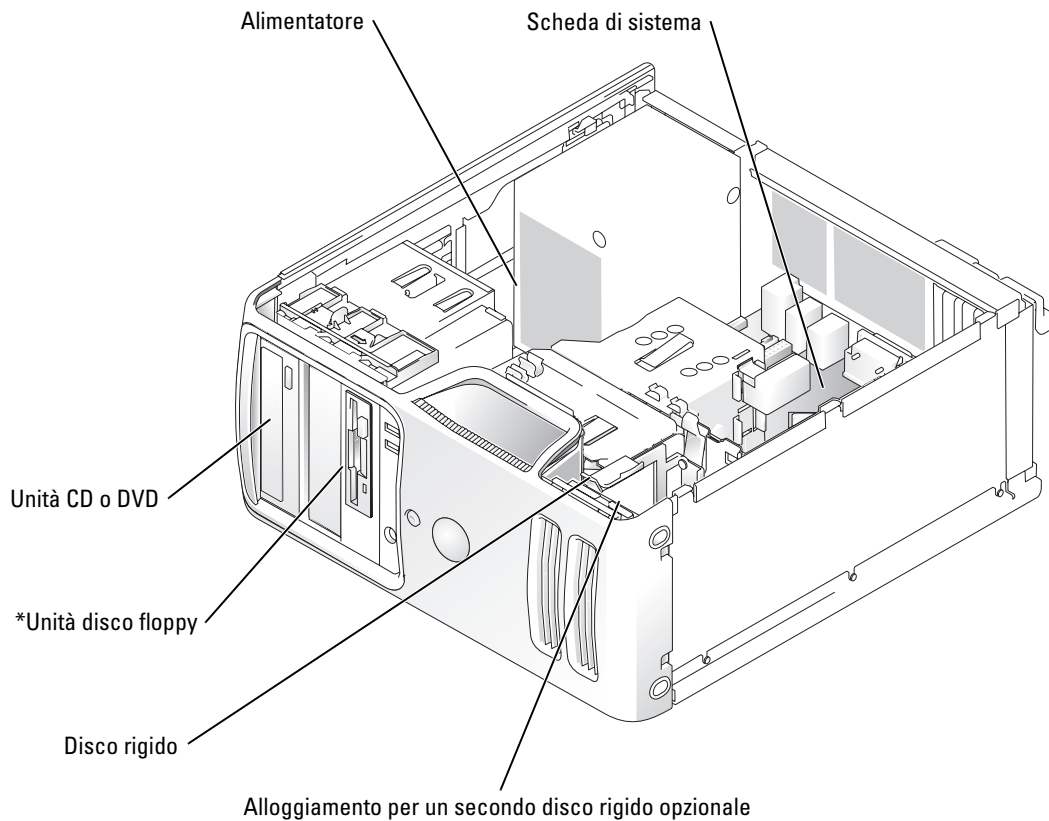

*Potrebbe non essere presente su tutti i computer.

Componenti della scheda di sistema

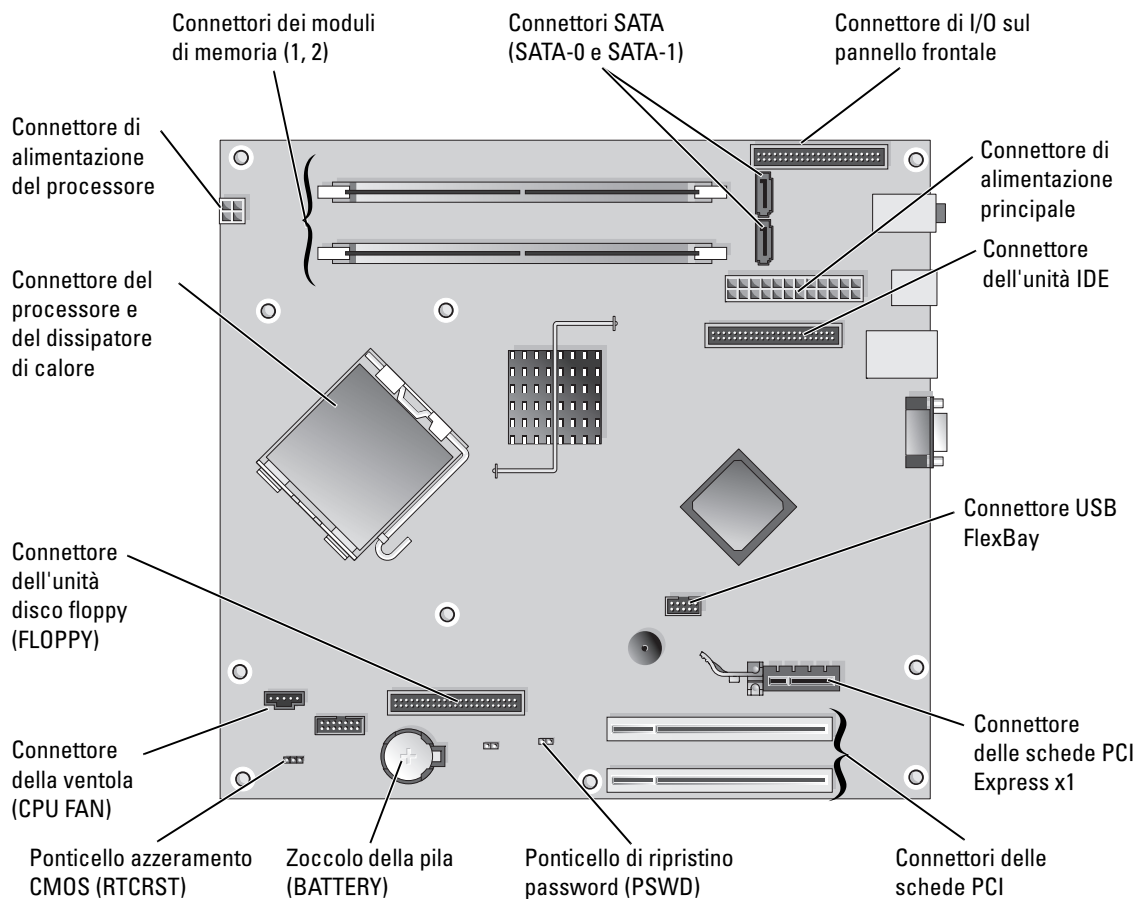

Memoria

Se il computer ha un solo modulo di memoria installato sulla scheda di sistema, è possibile aumentare la memoria del computer installando un modulo supplementare.

Il computer supporta la memoria DDR2. Per ulteriori informazioni su questo tipo di memoria, vedere “Specifiche” a pagina 101.

Panoramica sulla memoria DDR2

I moduli di memoria DDR2 devono essere installati in *coppie della stessa dimensione, velocità e tecnologia*. In caso contrario, il computer continuerà a funzionare, ma le prestazioni risulteranno leggermente inferiori. Per determinare la capacità di un modulo, leggere l'etichetta apposta sullo stesso.

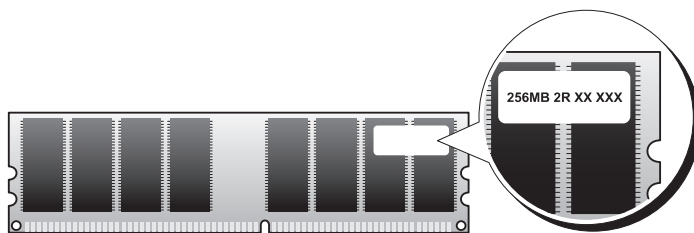

NOTA: installare sempre i moduli di memoria DDR2 nell'ordine indicato sulla scheda di sistema.

La configurazione di memoria consigliata prevede una coppia di moduli di memoria corrispondenti installati nei connettori DIMM 1 e 2.

AVVISO: non installare moduli di memoria ECC o con buffer. Sono supportati solo moduli di memoria non ECC senza buffer.

- Se si installano coppie miste di memoria DDR2 a 400 MHz (PC2-3200) e DDR2 a 533 MHz (PC2-4300), i moduli funzioneranno alla velocità più bassa tra quelle dei moduli installati.
- Assicurarsi di installare un singolo modulo di memoria nel connettore DIMM 1, ovvero nel connettore più vicino al processore, prima di installare un modulo nell'altro connettore.

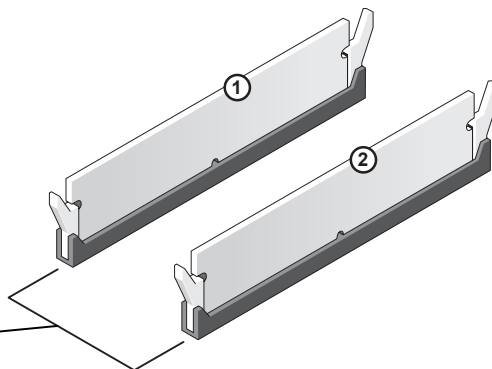

Coppia di moduli di memoria corrispondenti nei connettori DIMM 1 e 2

 **NOTA:** la memoria acquistata da Dell è coperta dalla garanzia del computer.

 **AVVISO:** se durante un aggiornamento della memoria si rimuovono i moduli di memoria originali dal computer, mantenerli separati da eventuali nuovi moduli, anche se quest'ultimi sono stati acquistati da Dell. Se possibile, *non* accoppiare un modulo di memoria originale a un nuovo modulo di memoria, altrimenti si potrebbero verificare problemi all'avvio del computer.

Installazione della memoria

 **ATTENZIONE:** prima di eseguire le procedure descritte in questa sezione, leggere le istruzioni di sicurezza riportate nella *Guida alle informazioni sul prodotto*.

 **AVVISO:** per evitare possibili danni ai componenti interni del computer, scaricare l'elettricità statica del proprio corpo prima di toccare un qualsiasi componente elettronico del computer. A tale scopo, toccare una superficie metallica non verniciata sul telaio del computer.

- 1 Seguire le procedure descritte in “Operazioni preliminari” a pagina 61.
- 2 Premere verso l'esterno i fermagli di fissaggio su ciascuna estremità del connettore del modulo di memoria.

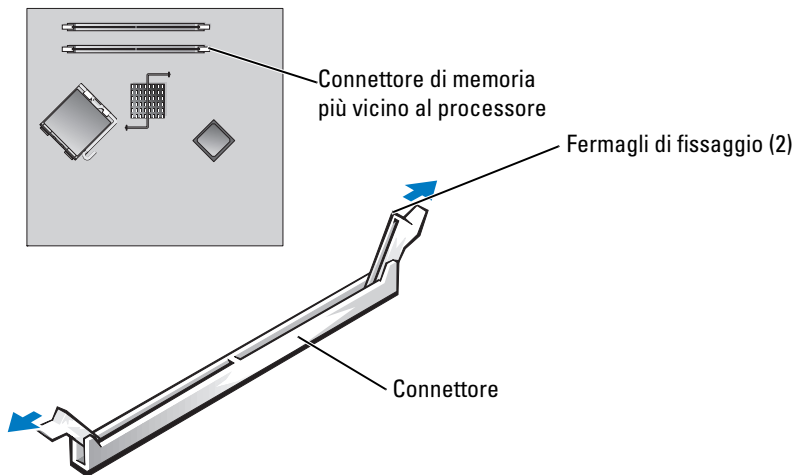

- 3 Allineare la tacca sulla parte inferiore del modulo alla traversina del connettore.

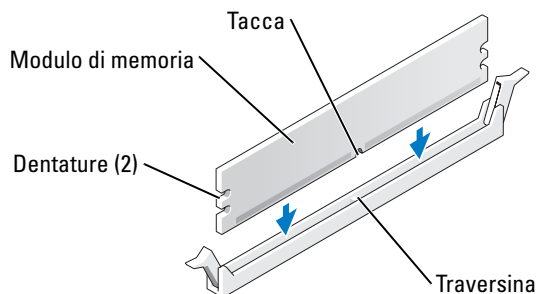

- ➔ **AVVISO:** per evitare danni al modulo di memoria, inserirlo nel connettore esercitando la stessa pressione su entrambe le estremità del modulo.
- 4 Inserire il modulo nel connettore fino a che non scatta in posizione.
Se il modulo è inserito correttamente, i fermagli di fissaggio scattano nelle dentature alle estremità laterali del modulo.

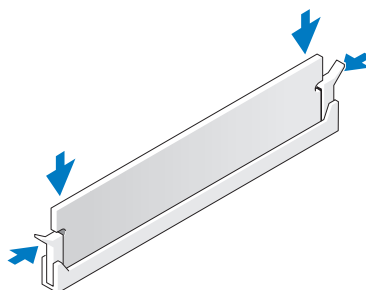

- 5 Reinstallare il coperchio del computer. Vedere “Reinstallazione del coperchio del computer” a pagina 100.
- ➔ **AVVISO:** per collegare un cavo di rete, inserirlo dapprima nella periferica o porta di rete e poi nel computer.
- 6 Collegare il computer e le periferiche alle prese elettriche e accenderli.
- 7 Alla visualizzazione del messaggio sul cambiamento della quantità di memoria, premere <F1> per continuare.
- 8 Accedere al sistema operativo.
- 9 Fare clic con il pulsante destro del mouse sull'icona **Risorse del computer**, quindi fare clic su **Proprietà**.
- 10 Selezionare la scheda **Generale**.
- 11 Per verificare se la memoria è installata correttamente, controllare la quantità di memoria (RAM) indicata.

Rimozione della memoria

⚠ ATTENZIONE: prima di eseguire le procedure descritte in questa sezione, leggere le istruzioni di sicurezza riportate nella *Guida alle informazioni sul prodotto*.

➡ AVVISO: per evitare possibili danni ai componenti interni del computer, scaricare l'elettricità statica del proprio corpo prima di toccare un qualsiasi componente elettronico del computer. A tale scopo, toccare una superficie metallica non verniciata sul telaio del computer.

- 1 Seguire le procedure descritte in “Operazioni preliminari” a pagina 61.
- 2 Premere verso l'esterno i fermagli di fissaggio su ciascuna estremità del connettore del modulo di memoria.
- 3 Afferrare il modulo e sollevarlo.

Se non è possibile estrarlo dal connettore, muoverlo con delicatezza avanti e indietro.

Schede

⚠ ATTENZIONE: prima di eseguire le procedure descritte in questa sezione, leggere le istruzioni di sicurezza riportate nella *Guida alle informazioni sul prodotto*.

➡ AVVISO: per evitare possibili danni ai componenti interni del computer, scaricare l'elettricità statica del proprio corpo prima di toccare un qualsiasi componente elettronico del computer. A tale scopo, toccare una superficie metallica non verniciata sul telaio del computer.

Il computer Dell™ è dotato dei seguenti slot per schede PCI e PCI Express:

- Due slot per schede PCI
- Uno slot per schede PCI Express x1

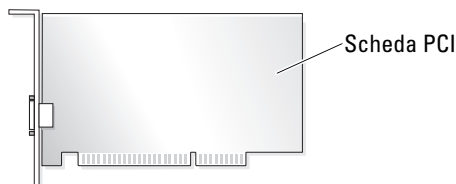

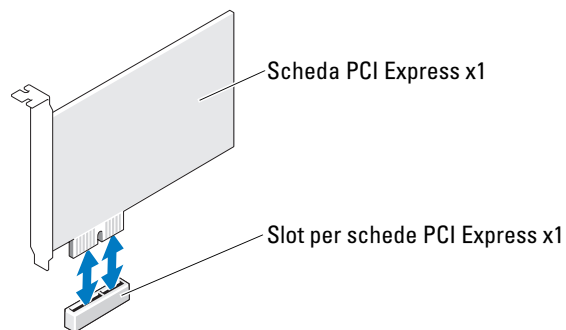

Per installare o sostituire una scheda d'espansione, seguire le procedure descritte nella sezione seguente. Per rimuovere ma non sostituire una scheda d'espansione, vedere “Rimozione di una scheda d'espansione” a pagina 77.

Se si sostituisce una scheda, rimuovere il driver corrente della scheda dal sistema operativo.

Installazione di una scheda d'espansione

- 1 Seguire le procedure descritte in “Operazioni preliminari” a pagina 61.

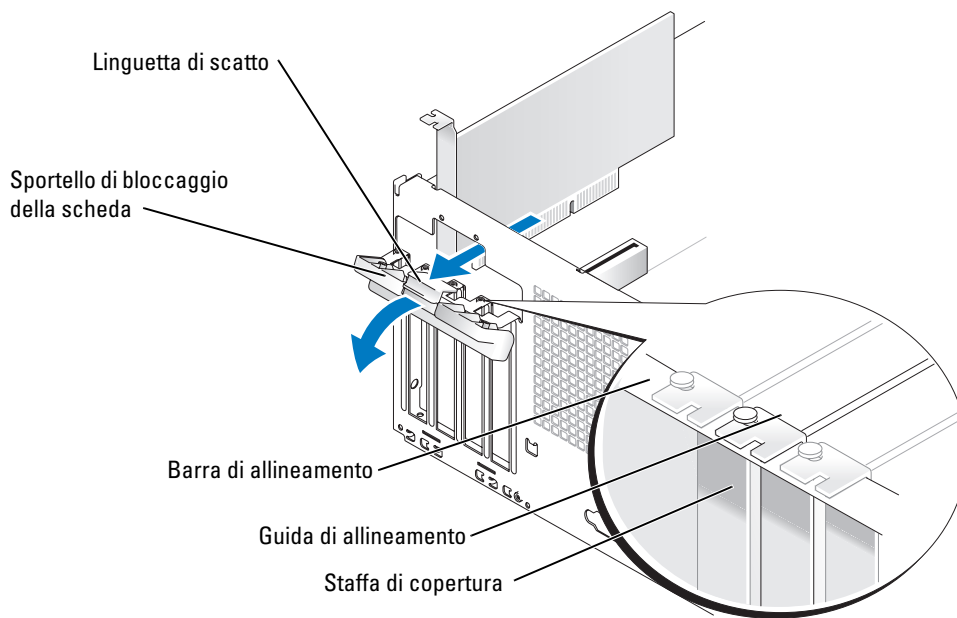

- 2 Premere delicatamente la linguetta di scatto all'interno dello sportello di bloccaggio della scheda per ruotare e aprire lo sportello. Lo sportello si blocca automaticamente e rimane in posizione aperta.
 - 3 Per installare una nuova scheda, rimuovere la staffa di copertura per creare un'apertura per slot schede. Passare quindi al punto 5.
 - 4 Se si intende sostituire una scheda già installata nel computer, rimuovere la scheda.
Se necessario, scollegare i cavetti eventualmente collegati alla scheda e rimuovere quest'ultima afferrandone gli angoli superiori.
 - 5 Preparare la scheda per l'installazione.
Per informazioni sulla configurazione della scheda, sull'esecuzione dei collegamenti interni o sulla personalizzazione delle impostazioni per il computer in uso, consultare la documentazione fornita con la scheda.
- ⚠ ATTENZIONE:** alcuni adattatori di rete avviano automaticamente il computer quando sono connessi alla rete. Per evitare il rischio di scariche elettriche, accertarsi di avere scollegato il computer dalla presa elettrica prima di procedere all'installazione di una scheda.
- 6 Inserire la scheda nel connettore e premere con decisione. Verificare che la scheda sia completamente inserita nello slot.

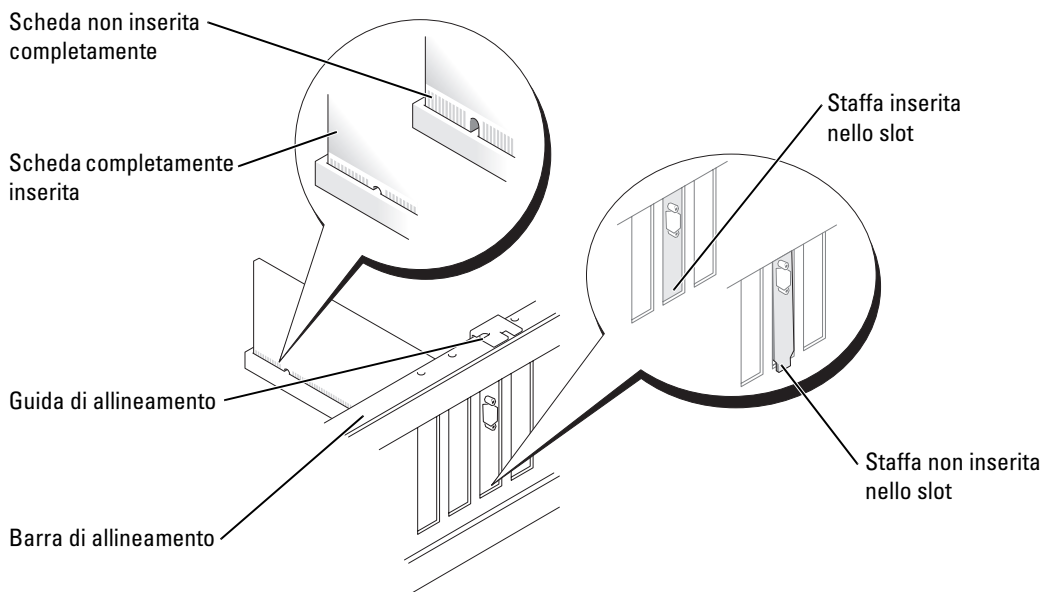

- 7** Prima di chiudere lo sportello di bloccaggio della scheda, effettuare le seguenti verifiche:
- La parte superiore di tutte le schede e delle staffe di copertura è in linea con la barra di allineamento.
 - La tacca nella parte superiore della scheda o della staffa di copertura combacia con la guida di allineamento.

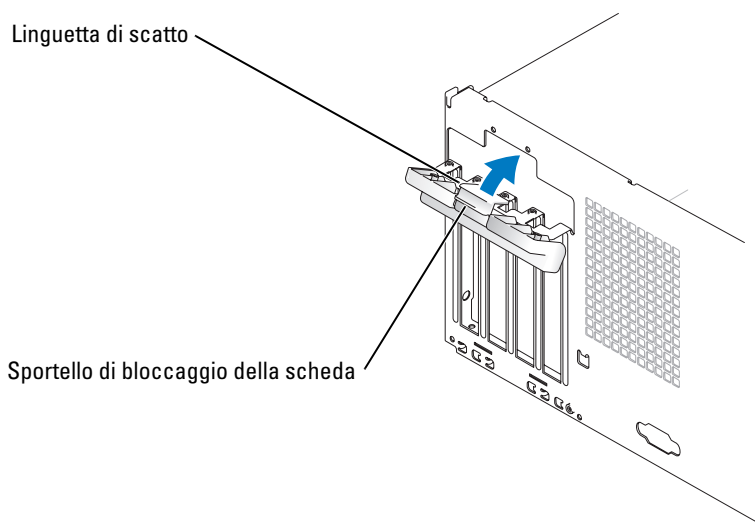



- 8** Chiudere lo sportello di bloccaggio della scheda facendolo scattare in posizione.
- ➔ AVVISO:** evitare di far passare i cavetti delle schede sopra o dietro le schede in quanto potrebbero impedire la corretta chiusura del coperchio del computer o causare danni all'apparecchiatura.
- 9** Collegare gli eventuali cavetti necessari al funzionamento della scheda.
- Per informazioni sul collegamento di tali cavetti, consultare la documentazione fornita con la scheda.
- ➔ AVVISO:** per collegare un cavo di rete, inserirlo dapprima nella periferica o porta di rete e poi nel computer.
- 10** Reinstallare il coperchio del computer, quindi collegare il computer e le periferiche alle prese elettriche e accenderli.
- 11** Se si è installata una scheda audio, seguire la procedura descritta.
- a Accedere al programma di installazione del sistema, selezionare **Audio Controller** (controllore audio) e modificare l'impostazione su **Off** (vedere pagina 105).
 - b Collegare le periferiche audio esterne ai connettori della scheda audio. Non collegare le periferiche audio esterne ai connettori per microfono, cuffie/altoparlanti o linea d'ingresso sul pannello posteriore.

- 12 Se si è installato un adattatore di rete aggiuntivo e si desidera disattivare quello integrato, seguire la procedura descritta.
 - a Accedere al programma di installazione del sistema, selezionare **Network Controller** (controllore rete) e modificare l'impostazione su **Off** (vedere pagina 105).
 - b Collegare il cavo di rete ai connettori dell'adattatore di rete aggiuntivo e non al connettore integrato sul pannello posteriore.
- 13 Installare i driver della scheda eventualmente necessari come descritto nella documentazione fornita con la scheda.

Rimozione di una scheda d'espansione

- 1 Seguire le procedure descritte in “Operazioni preliminari” a pagina 61.
 - 2 Premere delicatamente la linguetta di scatto all'interno dello sportello di bloccaggio per ruotare e aprire lo sportello. Lo sportello si blocca automaticamente e rimane in posizione aperta.
 - 3 Se si sta rimuovendo la scheda definitivamente, installare una staffa di copertura nell'apertura dello slot schede vuoto.

Se si necessita di una staffa di copertura, contattare Dell (vedere pagina 119).
-  **NOTA:** l'installazione di staffe di copertura nelle aperture degli slot schede vuoti è necessaria per garantire la certificazione FCC (Federal Communications Commission) del computer. Inoltre, le staffe impediscono alla polvere e allo sporco di penetrare nel computer.
- 4 Per bloccare le schede, chiudere lo sportello di bloccaggio facendolo scattare in posizione.
-  **AVVISO:** per collegare un cavo di rete, inserirlo dapprima nella periferica o porta di rete e poi nel computer.
- 5 Reinstallare il coperchio del computer, quindi collegare il computer e le periferiche alle prese elettriche e accenderli.
 - 6 Rimuovere il driver della scheda dal sistema operativo.
 - 7 Se si è rimossa una scheda audio:
 - a Accedere al programma di installazione del sistema, selezionare **Audio Controller** (controllore audio) e modificare l'impostazione su **On** (vedere pagina 105).
 - b Collegare le periferiche audio esterne ai connettori audio sul pannello posteriore del computer.
 - 8 Se si è rimossa una scheda di rete aggiuntiva:
 - a Accedere al programma di installazione del sistema, selezionare **Network Controller** (controllore rete) e modificare l'impostazione su **On** (vedere pagina 105).
 - b Collegare il cavo di rete al connettore integrato sul pannello posteriore del computer.

Pannello delle unità

⚠ ATTENZIONE: prima di eseguire le procedure descritte in questa sezione, leggere le istruzioni di sicurezza riportate nella *Guida alle informazioni sul prodotto*.

⚠ ATTENZIONE: per evitare il rischio di scariche elettriche, scollegare sempre il computer dalla presa elettrica prima di rimuovere il coperchio.

Rimozione del pannello delle unità

- 1 Seguire le procedure descritte in “Operazioni preliminari” a pagina 61.

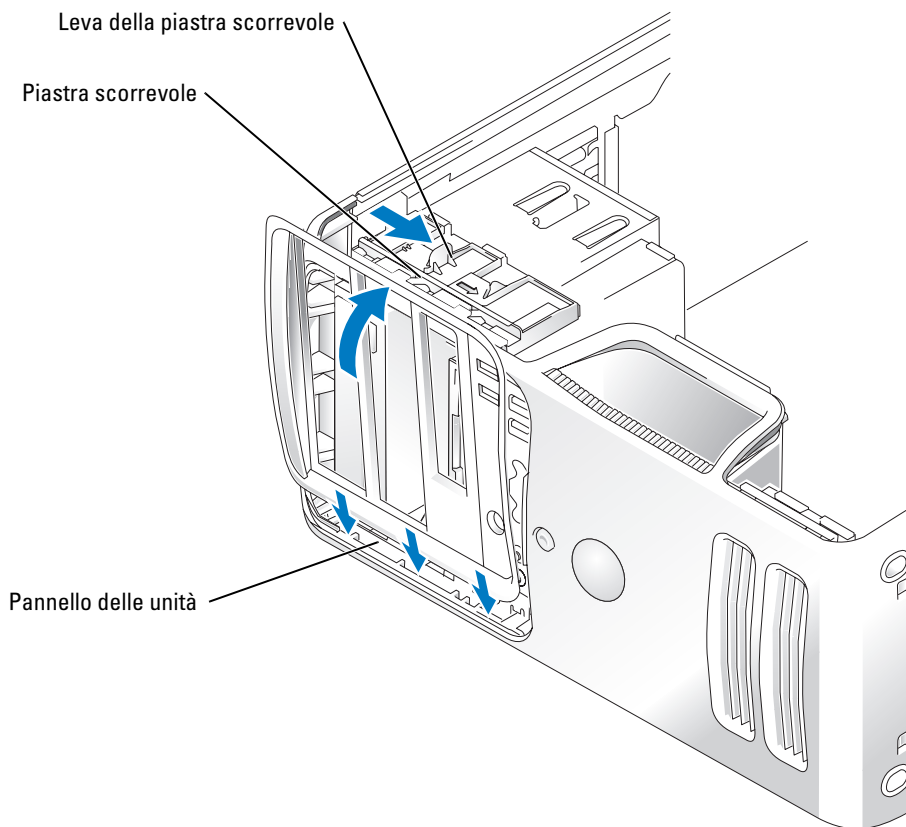

- 2 Premere la leva della piastra scorrevole verso la base del computer fino a che il pannello delle unità non si apre.

🔪 NOTA: la piastra scorrevole blocca e sblocca il pannello delle unità e protegge le unità.

- 3 Ruotare il pannello delle unità verso l'esterno e rimuoverlo dalle cerniere laterali sollevandolo.
- 4 Riporre il pannello in un luogo sicuro.

Rimozione dell'inserto del pannello delle unità

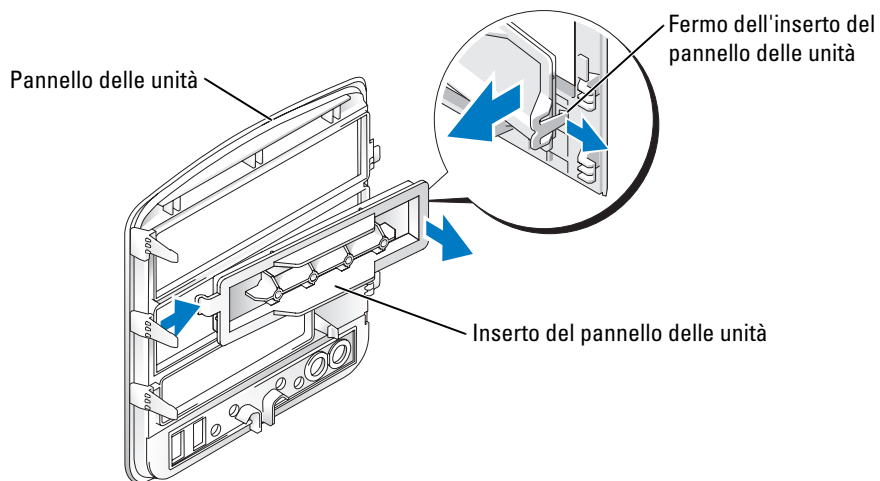

- 1 Rimuovere il pannello delle unità.
- 2 Premere il fermo dell'inserto del pannello per sbloccare l'inserto.
- 3 Ruotare l'inserto e rimuoverlo.
- 4 Riporre l'inserto in un luogo sicuro.

Reinstallazione dell'inserto del pannello delle unità

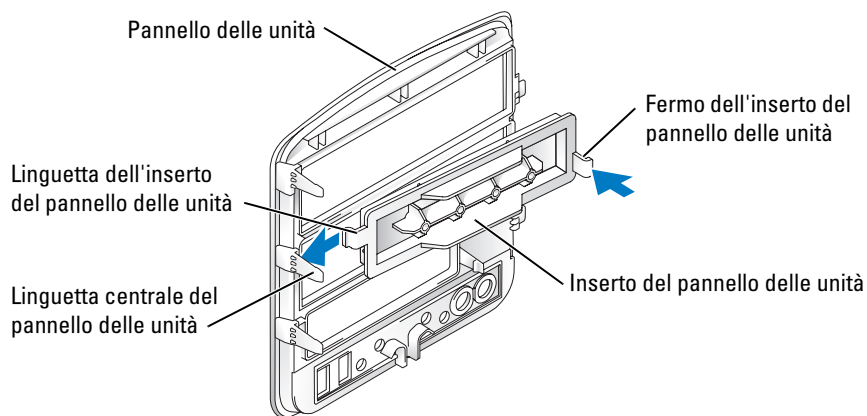

- 1 Inserire la linguetta dell'inserto del pannello delle unità sotto la linguetta centrale del pannello delle unità.
- 2 Posizionare l'inserto ruotandolo e far scattare il fermo dell'inserto sulla linguetta corrispondente del pannello delle unità.

Installazione del pannello delle unità

- 1 Seguire le procedure descritte in “Operazioni preliminari” a pagina 61.

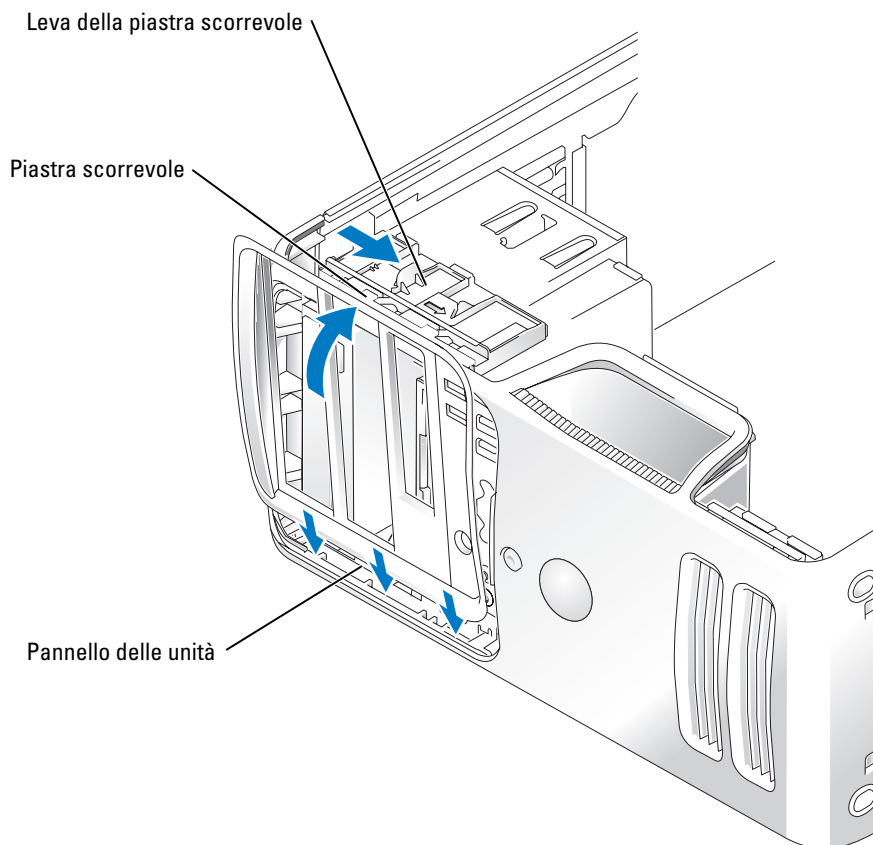

- 2 Allineare le linguette del pannello delle unità alle cerniere laterali.
- 3 Ruotare il pannello delle unità verso il computer fino a che non scatta in posizione sul pannello frontale.
- 4 Tirare la leva della piastra scorrevole verso la parte superiore del computer fino a che non scatta nella posizione di blocco del pannello delle unità.

Unità

Il computer supporta una combinazione delle seguenti periferiche:

- Fino a due dischi rigidi ATA seriali
- Un'unità FlexBay (unità disco floppy o lettore di schede per supporti opzionale)
- Fino a due unità CD o DVD.

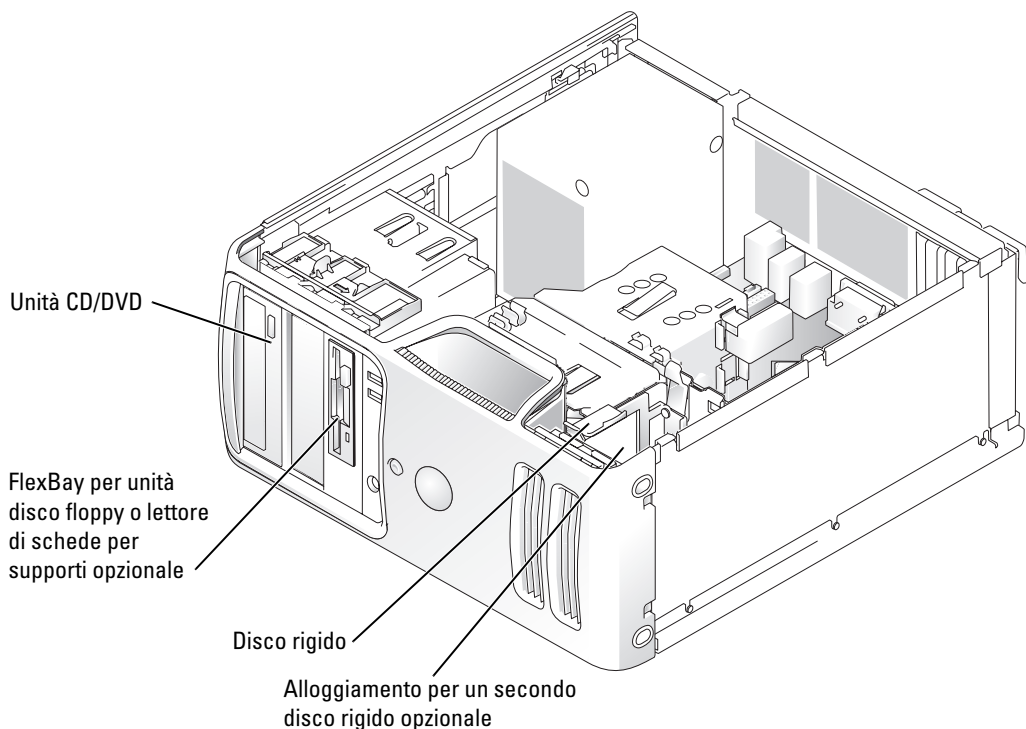

Collegare le unità CD/DVD al connettore contrassegnato con IDE sulla scheda di sistema. I dischi rigidi ATA seriali devono essere collegati ai connettori contrassegnati con SATA0 o SATA1 sulla scheda di sistema.

Indirizzamento dell'unità IDE

Se si collegano due periferiche IDE a un singolo cavo di interfaccia IDE e le si configurano per la selezione tramite cavo, la periferica collegata all'ultimo connettore del cavo di interfaccia è la periferica principale o di avvio (unità 0), mentre la periferica collegata al connettore centrale è quella secondaria (unità 1). Per informazioni sulla configurazione delle periferiche per la selezione tramite cavo, consultare la documentazione dell'unità nel kit di aggiornamento.

Collegamento dei cavetti delle unità

L'installazione di un'unità comporta il collegamento di due cavi, vale a dire un cavetto di alimentazione c.c. e un cavo dati, sul retro dell'unità e alla scheda di sistema.

Connettori di interfaccia delle unità

La maggior parte dei connettori sono calettati per evitare inserimenti non corretti, ovvero a una tacca o a un piedino mancante su un connettore corrisponde una linguetta o un foro pieno sull'altro connettore. I connettori calettati garantiscono la connessione del filo 1 (indicato sui cavi IDE da una fascia colorata non presente sui cavi ATA seriali) al piedino-1 del connettore. Il piedino 1 del connettore di una scheda è contrassegnato di solito dal numero "1" serigrafato direttamente sulla scheda.

➔ **AVVISO:** quando si collega un cavo di interfaccia IDE, non posizionare la fascia colorata dalla parte opposta rispetto al piedino 1 del connettore. L'inversione del cavo impedisce il funzionamento dell'unità e può danneggiare il controllore, l'unità o entrambi.

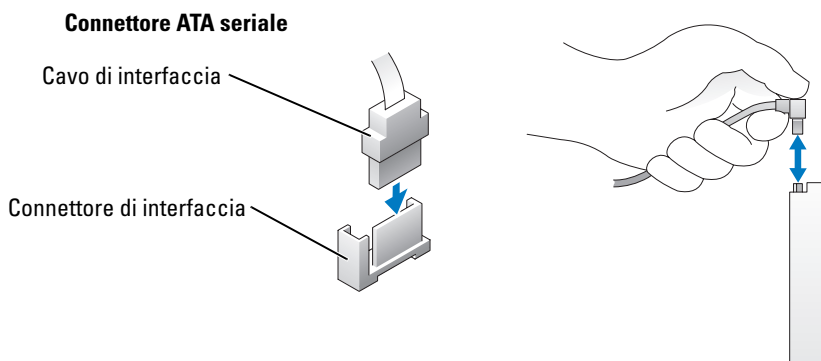

Connettore del cavetto di alimentazione

Per collegare un'unità usando il cavetto di alimentazione, individuare il connettore input dell'alimentazione sulla scheda di sistema.

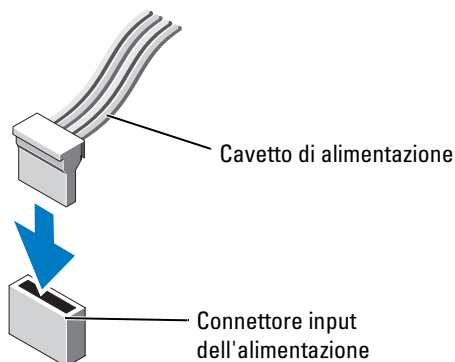

Collegamento e scollegamento dei cavi delle unità



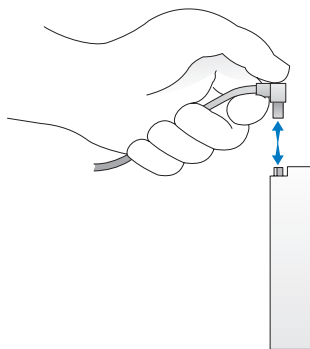

Quando si rimuove il cavo dati di un'unità IDE, afferrare la linguetta di estrazione colorata e tirare fino a che il connettore non si stacca.

Quando si collega e scollega un cavo dati ATA seriale, afferrare entrambe le estremità del connettore nero del cavo.

Analogamente ai connettori IDE, i connettori di interfaccia ATA seriali sono calettati per evitare inserimenti non corretti, ovvero a una tacca o a un piedino mancante su un connettore corrisponde una linguetta o un foro pieno sull'altro connettore.



Disco rigido

-  **ATTENZIONE:** prima di eseguire le procedure descritte in questa sezione, leggere le istruzioni di sicurezza riportate nella *Guida alle informazioni sul prodotto*.
-  **ATTENZIONE:** per evitare il rischio di scariche elettriche, scollegare sempre il computer dalla presa elettrica prima di rimuovere il coperchio.
-  **AVVISO:** per evitare danni all'unità, non appoggiarla su una superficie rigida ma su una superficie in grado di attutire gli urti, ad esempio un cuscinetto di gommapiuma.
-  **AVVISO:** se si sostituisce un disco rigido contenente dati che si desidera conservare, eseguire il backup dei file prima di iniziare questa procedura.

Consultare la documentazione dell'unità per verificare che sia correttamente configurata per il sistema in uso.

Rimozione di un disco rigido

- 1 Seguire le procedure descritte in “Operazioni preliminari” a pagina 61.
- 2 Scollegare il cavetto di alimentazione e il cavo del disco rigido dall'unità.

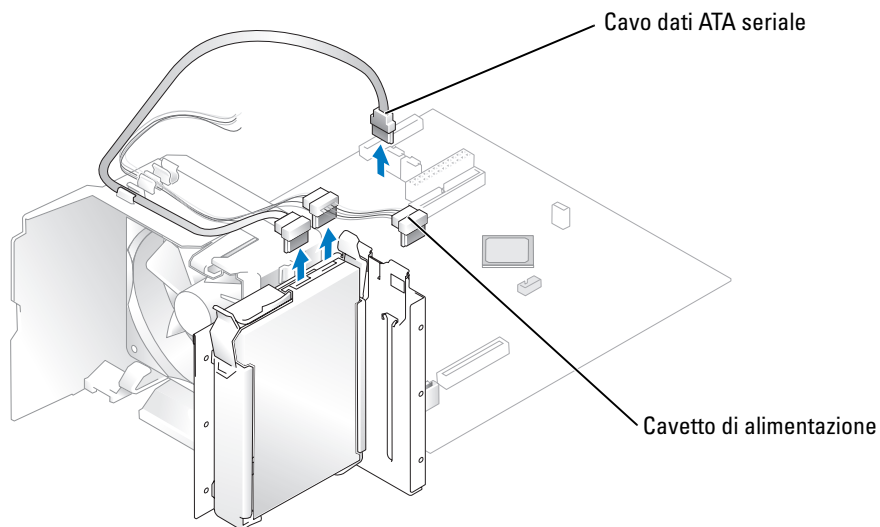

- 3 Premere le linguette blu su ciascun lato dell'unità ed estrarre l'unità dal computer tirandola verso l'alto.

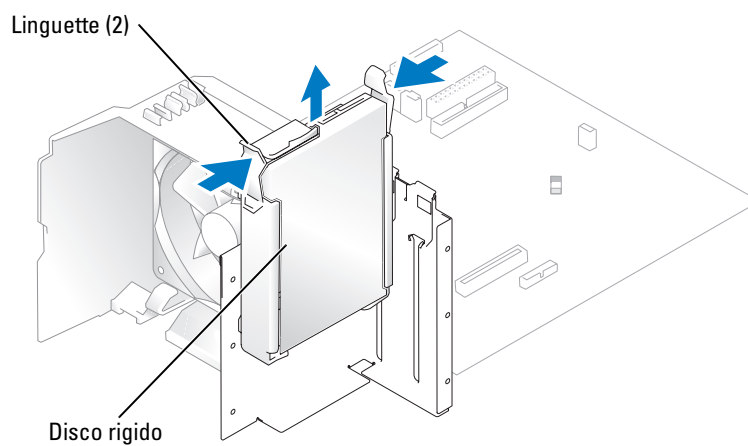

Installazione di un disco rigido

- 1 Togliere dalla confezione il disco rigido da installare e prepararlo per l'installazione.
- 2 Consultare la documentazione relativa all'unità per verificare che sia correttamente configurata per il sistema in uso.

 **NOTA:** se il disco rigido sostitutivo non è dotato di una staffa di supporto in plastica, rimuovere quella presente sull'unità da sostituire e applicarla sulla nuova unità.

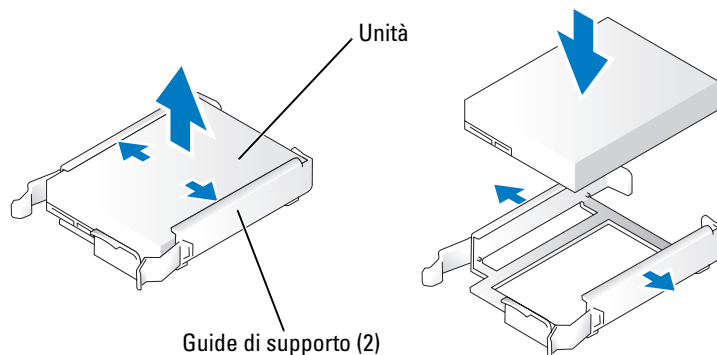

- 3 Fare scorrere delicatamente l'unità fino a che non scatta in posizione o non risulta perfettamente installata.
- 4 Collegare il cavetto di alimentazione e il cavo del disco rigido all'unità.

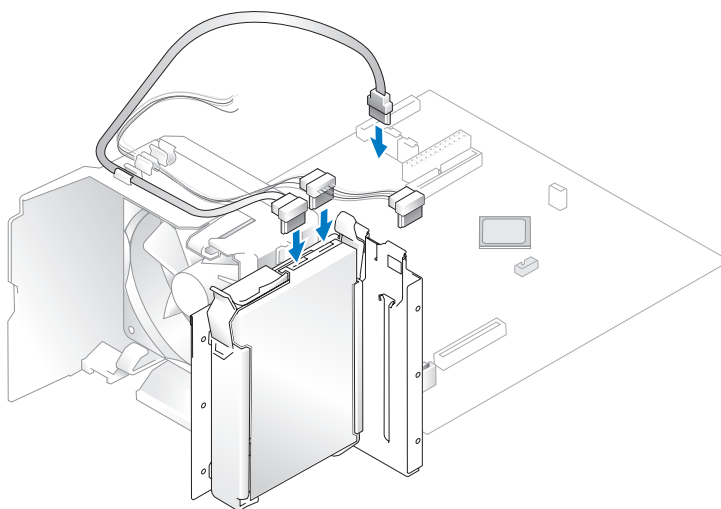

- 5 Verificare che tutti i connettori siano correttamente collegati e perfettamente inseriti.

- 6 Reinstallare il coperchio del computer (pagina 100).
- ➔ **AVVISO:** per collegare un cavo di rete, inserirlo dapprima nella periferica o porta di rete e poi nel computer.
- 7 Collegare il computer e le periferiche alle prese elettriche e accenderli.
Consultare la documentazione fornita con l'unità per istruzioni sull'installazione del software eventualmente richiesto per il funzionamento dell'unità.

Installazione di un disco rigido aggiuntivo (opzionale)

- ⚠ **ATTENZIONE:** prima di eseguire le procedure descritte in questa sezione, leggere le istruzioni di sicurezza riportate nella *Guida alle informazioni sul prodotto*.
- ⚠ **ATTENZIONE:** per evitare il rischio di scariche elettriche, scollegare sempre il computer dalla presa elettrica prima di rimuovere il coperchio.
- ➔ **AVVISO:** per evitare danni all'unità, non appoggiarla su una superficie rigida ma su una superficie in grado di attutire gli urti, ad esempio un cuscinetto di gommapiuma.
- 1 Consultare la documentazione relativa all'unità per verificare che sia correttamente configurata per il sistema in uso.
 - 2 Seguire le procedure descritte in “Operazioni preliminari” a pagina 61.
 - 3 Rimuovere la staffa di supporto in plastica all'interno dell'alloggiamento del disco rigido tirandola delicatamente verso l'alto.
 - 4 Inserire il disco rigido aggiuntivo nella staffa.
 - 5 Fare scorrere il disco rigido fino a che non scatta in posizione o non risulta perfettamente installato.

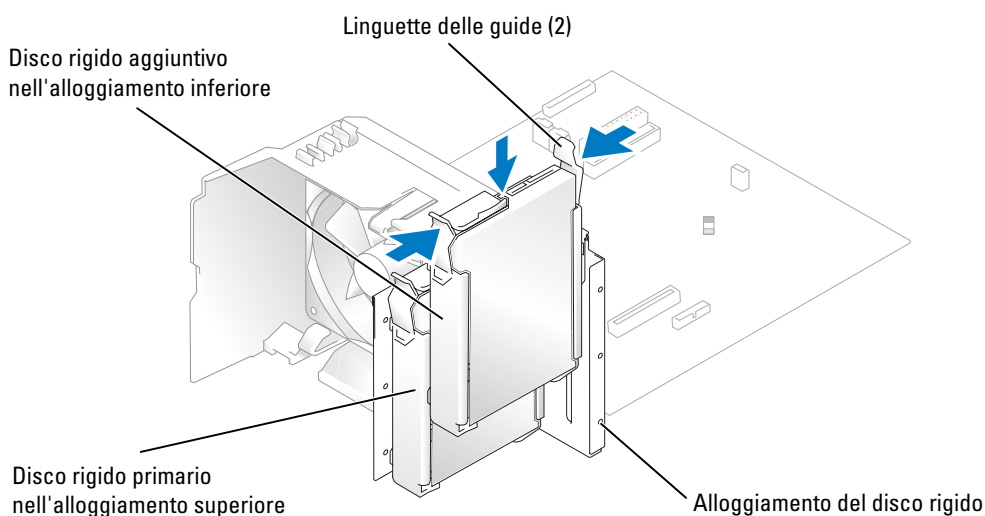

- 6 Collegare un cavetto di alimentazione all'unità.
- 7 Collegare il cavo dati all'unità e alla scheda di sistema (vedere pagina 69).

Unità disco floppy

- ATTENZIONE:** prima di eseguire le procedure descritte in questa sezione, leggere le istruzioni di sicurezza riportate nella *Guida alle informazioni sul prodotto*.
- ATTENZIONE:** per evitare il rischio di scariche elettriche, scollegare sempre il computer dalla presa elettrica prima di rimuovere il coperchio.
- NOTA:** per informazioni sull'aggiunta di un'unità disco floppy, vedere "Installazione di un'unità disco floppy" a pagina 89.

Rimozione di un'unità disco floppy

- 1 Seguire le procedure descritte in "Operazioni preliminari" a pagina 61.
- 2 Rimuovere il pannello delle unità (vedere pagina 78).

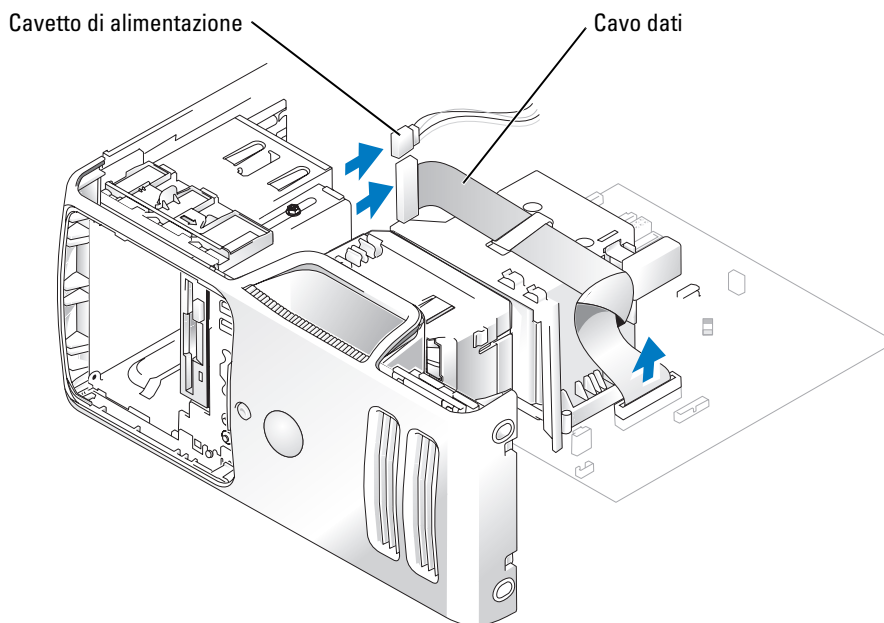

- 3 Scollegare il cavetto di alimentazione e il cavo dati dal retro dell'unità disco floppy.

- 4 Premere la leva della piastra scorrevole verso la base del computer e mantenerla in posizione mentre si estrae l'unità dal computer.

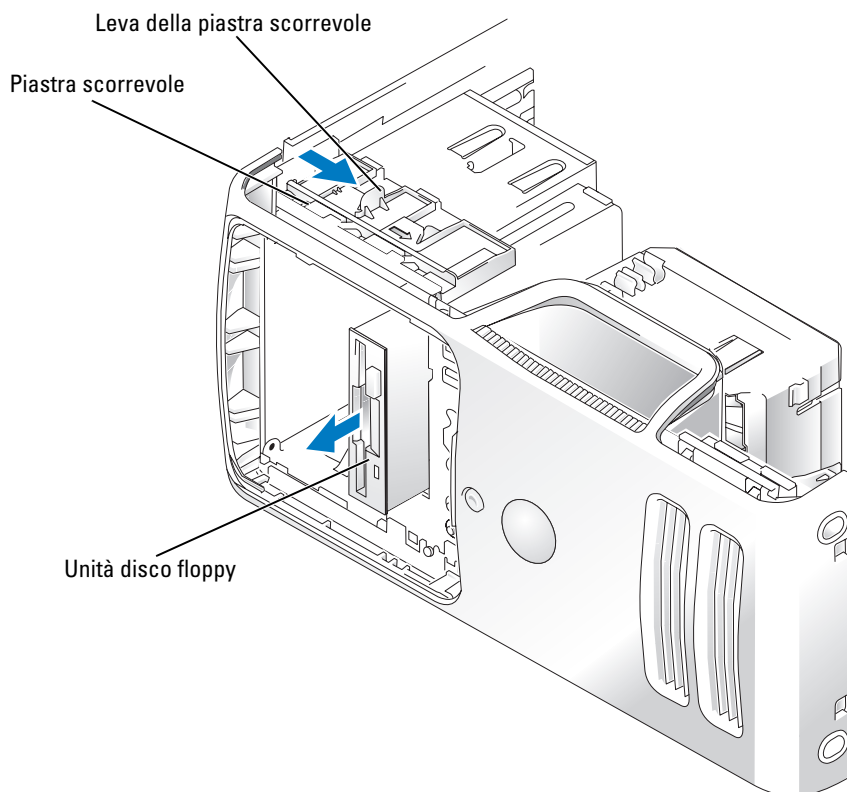

Installazione di un'unità disco floppy

 **NOTA:** nel caso in cui non si disponga delle viti per il fissaggio dell'unità disco floppy sostitutiva o nuova, usare le viti dell'inserto del pannello delle unità.

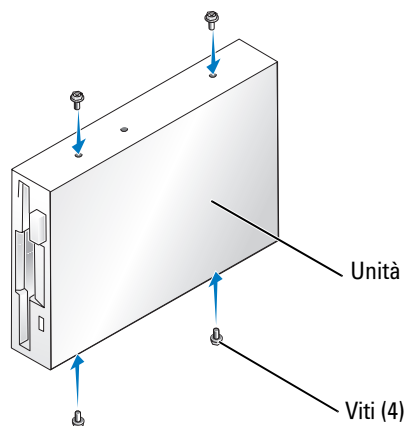

- 1 Seguire le procedure descritte in “Operazioni preliminari” a pagina 61.
- 2 Rimuovere il pannello delle unità (vedere pagina 78).
- 3 Se si installa una nuova unità disco floppy anziché sostituire quella esistente, rimuovere l'inserto del pannello delle unità in cui si desidera installare l'unità e fissare quest'ultima con le viti che si trovano sul retro dell'inserto (vedere pagina 79).
- 4 Fare scorrere delicatamente l'unità fino a che non scatta in posizione o non risulta perfettamente installata.
- 5 Collegare il cavetto di alimentazione e il cavo dati all'unità disco floppy.
- 6 Collegare l'altra estremità del cavo dati al connettore contrassegnato con “FLOPPY” sulla scheda di sistema (vedere pagina 69) e far passare il cavo nella staffa passacavo sul supporto.

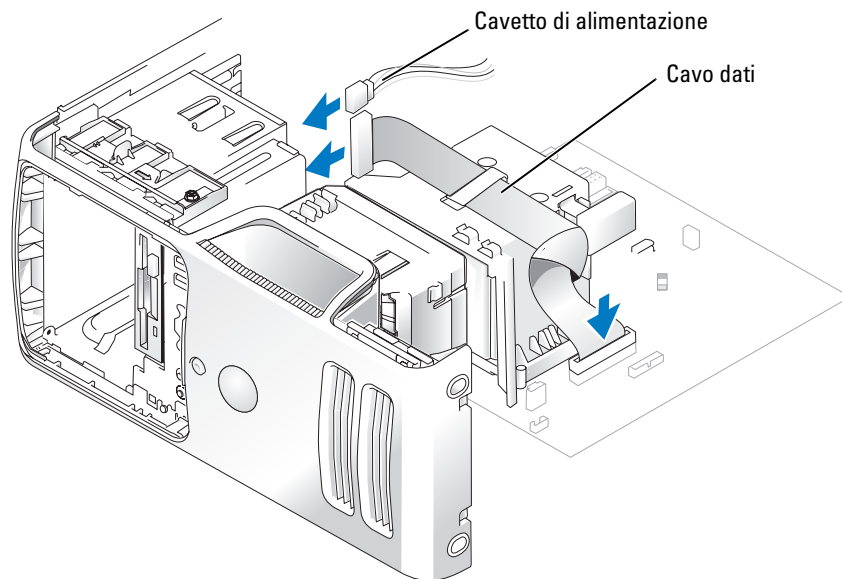

- 7 Controllare tutti i collegamenti dei cavi e raggruppare tutti i cavi di modo che non blocchino la ventola e le prese di raffreddamento.
- 8 Reinstallare il pannello delle unità (vedere pagina 80).
- 9 Reinstallare il coperchio del computer (vedere pagina 100).
- ➔ **AVVISO:** per collegare un cavo di rete, inserirlo dapprima nella porta o periferica di rete e poi nel computer.
- 10 Collegare il computer e le periferiche alle prese elettriche e accenderli.
Consultare la documentazione fornita con l'unità per istruzioni sull'installazione del software eventualmente richiesto per il funzionamento dell'unità.
- 11 Accedere al programma di installazione del sistema (vedere pagina 105) e selezionare l'opzione **Diskette Drive** (unità a dischetti) appropriata.
- 12 Verificare il corretto funzionamento del computer eseguendo il programma Dell Diagnostics (vedere pagina 52).

Letture di schede per supporti

Per informazioni sull'uso di un lettore di schede per supporti, vedere “Uso di un lettore di schede per supporti (facoltativo)” a pagina 20.

Rimozione di un lettore di schede per supporti

⚠ ATTENZIONE: prima di eseguire le procedure descritte in questa sezione, leggere le istruzioni di sicurezza riportate nella *Guida alle informazioni sul prodotto*.

🕒 AVVISO: per evitare possibili danni ai componenti interni del computer, scaricare l'elettricità statica del proprio corpo prima di toccare un qualsiasi componente elettronico del computer. A tale scopo, toccare una superficie metallica non verniciata sul telaio del computer.

- 1 Seguire le procedure descritte in “Operazioni preliminari” a pagina 61.
- 2 Rimuovere il pannello delle unità (vedere pagina 78).

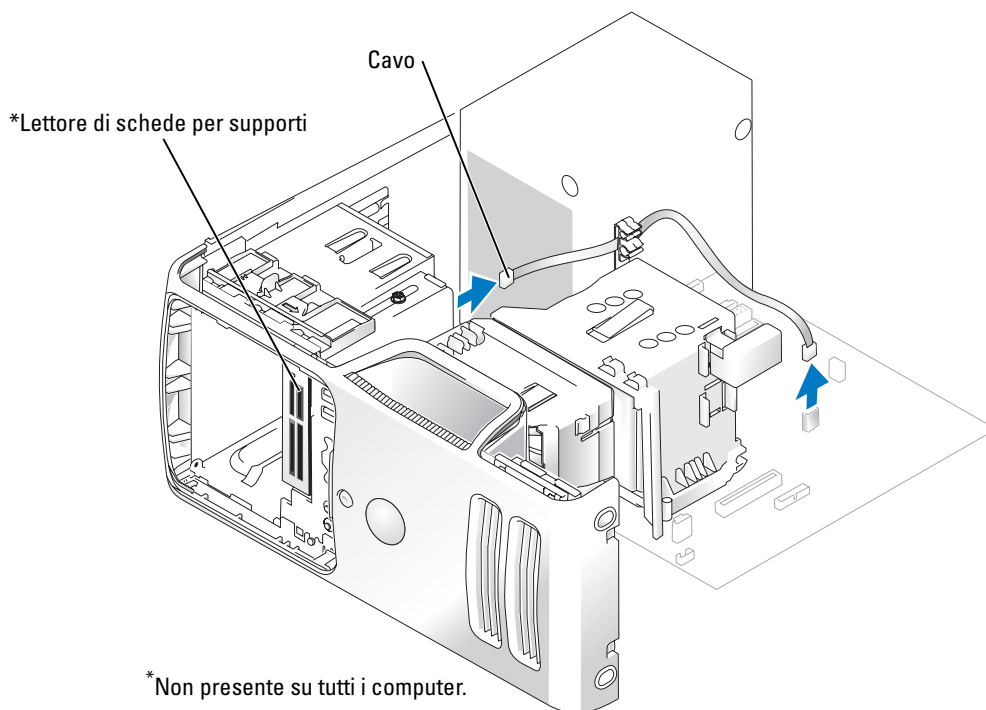

- 3 Scollegare il cavo USB sul retro del lettore di schede per supporti dal connettore USB FlexBay della scheda di sistema (vedere pagina 69) e far passare il cavo nella staffa passacavo sul supporto.

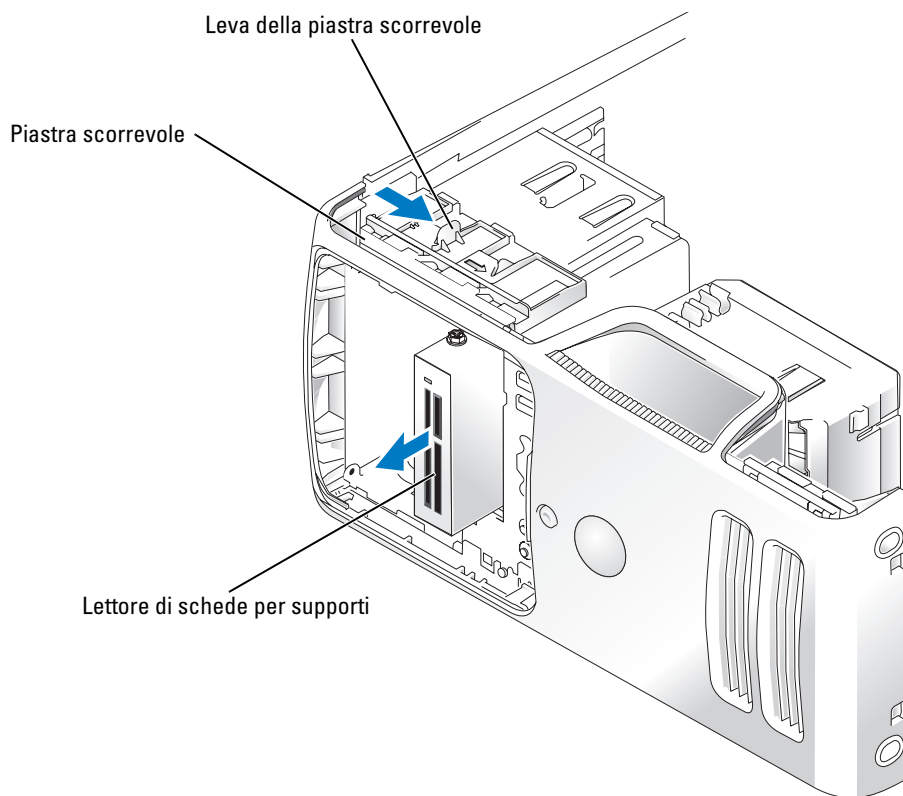

- 4 Afferrare la leva della piastra scorrevole e spingerla verso la base del computer, quindi tenerla ferma per estrarre il lettore di schede per supporti dal computer.
- 5 Reinstallare il pannello delle unità (vedere pagina 80).
- 6 Reinstallare il coperchio del computer (vedere pagina 100).

Installazione di un lettore di schede per supporti

⚠ ATTENZIONE: prima di eseguire le procedure descritte in questa sezione, leggere le istruzioni di sicurezza riportate nella *Guida alle informazioni sul prodotto*.

➡ AVVISO: per evitare possibili danni ai componenti interni del computer, scaricare l'elettricità statica del proprio corpo prima di toccare un qualsiasi componente elettronico del computer. A tale scopo, toccare una superficie metallica non verniciata sul telaio del computer.

- 1 Seguire le procedure descritte in “Operazioni preliminari” a pagina 61.

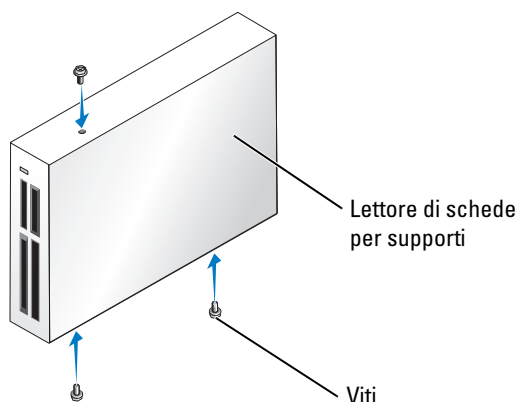

- 2 Rimuovere il pannello delle unità (vedere pagina 78).
- 3 Rimuovere il lettore di schede per supporti e il relativo supporto dall'imballaggio.
- 4 Fare scorrere delicatamente il lettore di schede per supporti (che non deve ancora essere collegato al cavo FlexBay) fino a quando scatta in posizione o risulta installato in modo sicuro.
- 5 Collegare il cavo USB del lettore di schede per supporti al connettore USB sul pannello frontale della scheda di sistema (vedere pagina 69).
- 6 Collegare il cavo USB FlexBay al connettore sul retro del lettore di schede per supporti.

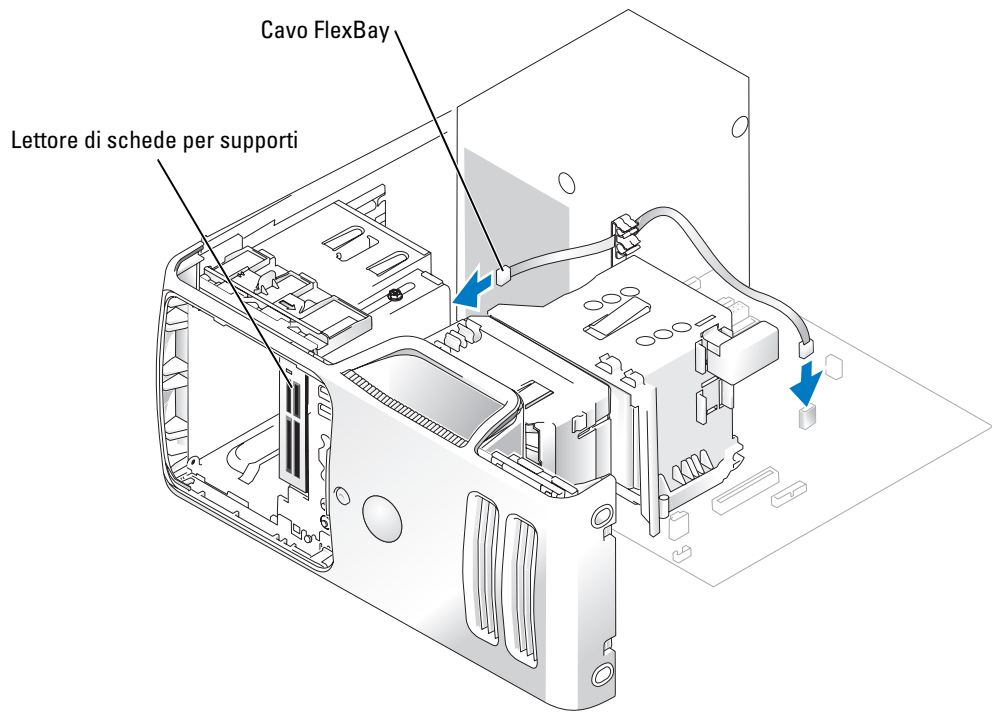

- 7** Far passare il cavo USB nella staffa passacavo.
- 8** Reinstallare il coperchio del computer (vedere pagina 100).

Unità CD/DVD

⚠ ATTENZIONE: prima di eseguire le procedure descritte in questa sezione, leggere le istruzioni di sicurezza riportate nella *Guida alle informazioni sul prodotto*.

⚠ ATTENZIONE: per evitare il rischio di scariche elettriche, scollegare sempre il computer dalla presa elettrica prima di rimuovere il coperchio.

Rimozione di un'unità CD/DVD

- 1 Seguire le procedure descritte in “Operazioni preliminari” a pagina 61.
- 2 Rimuovere il pannello delle unità (vedere pagina 78).
- 3 Scollegare i cavi di alimentazione e dei dati dal retro dell'unità CD/DVD.

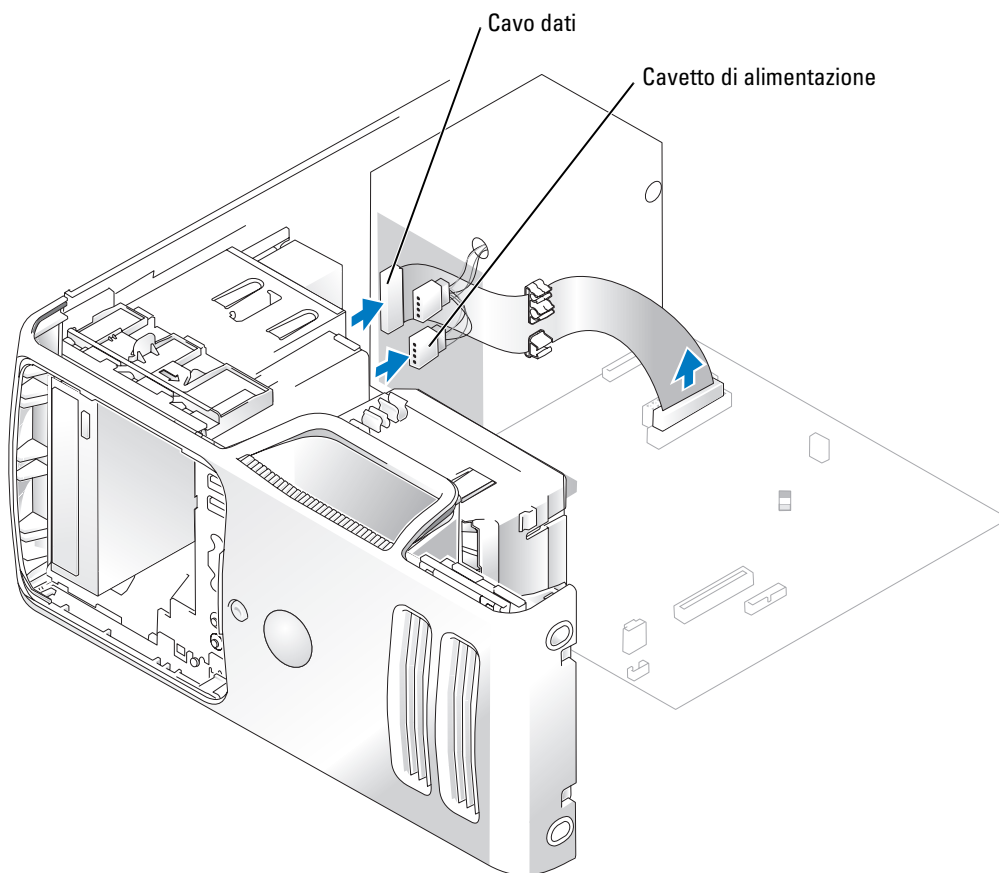

- 4 Premere la leva della piastra scorrevole verso la base del computer e mantenerla in posizione mentre si estrae l'unità CD/DVD dal computer.

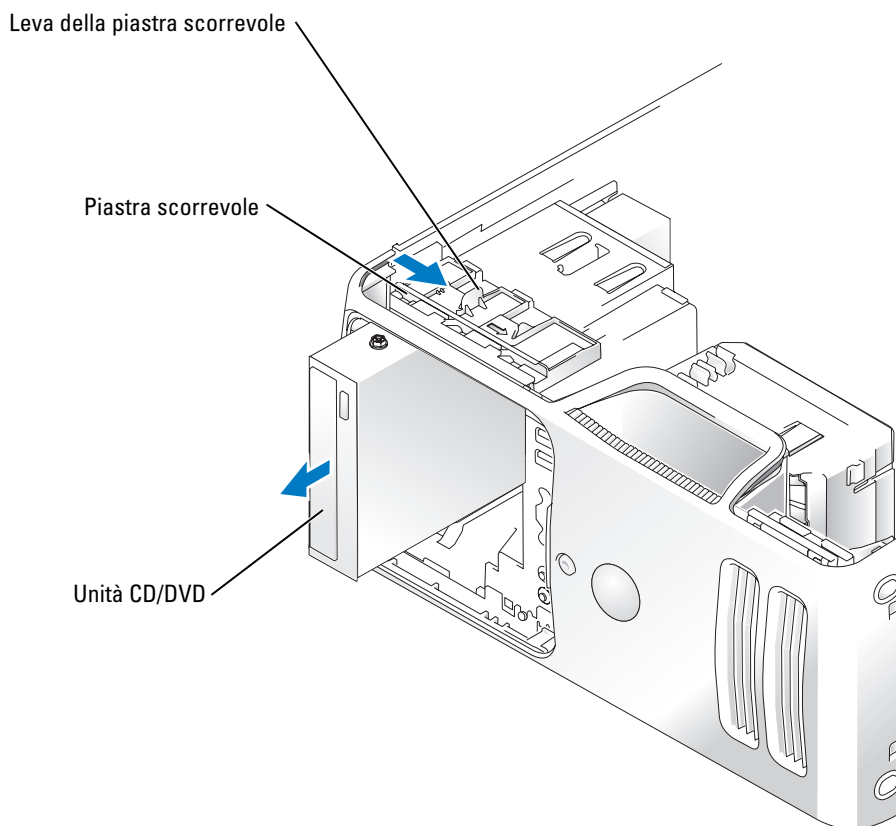

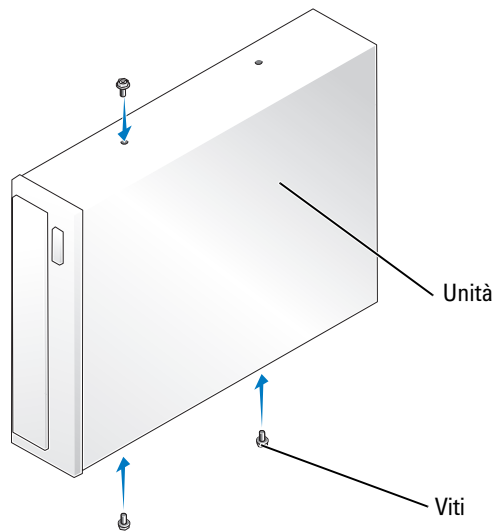

Installazione di un'unità CD/DVD

- 1 Seguire le procedure descritte in “Operazioni preliminari” a pagina 61.
- 2 Se si sta installando una nuova unità CD/DVD e non sostituendo una esistente, rimuovere il pannello dell'unità (vedere pagina 79).
- 3 Fare scorrere delicatamente l'unità fino a che non scatta in posizione o non risulta saldamente installata.

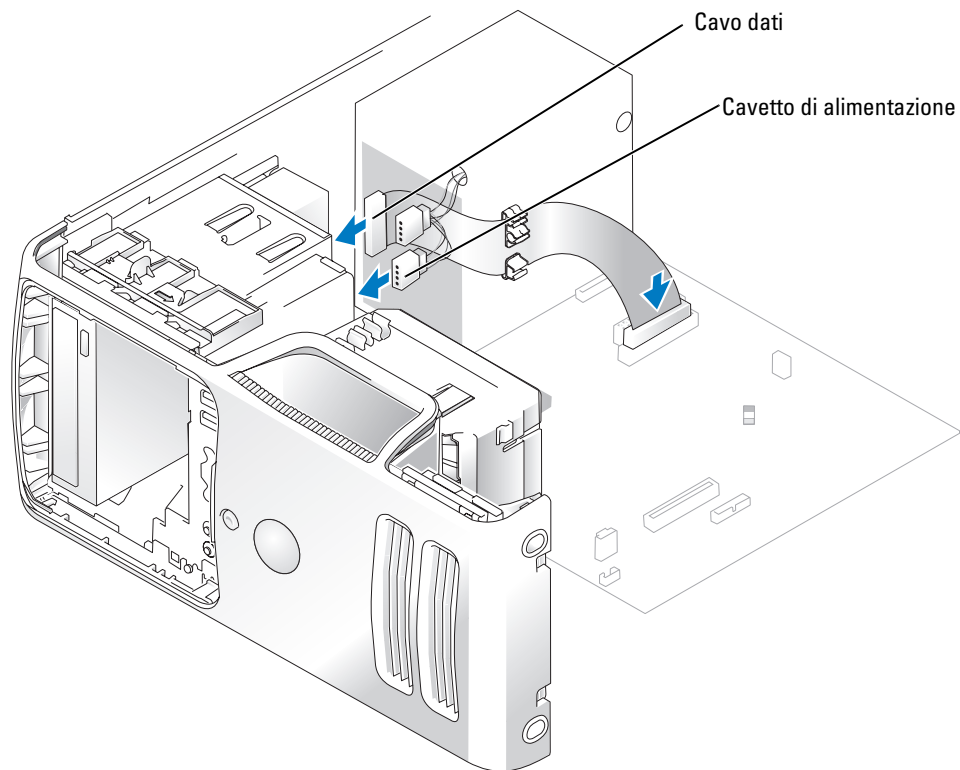

- 4 Collegare il cavetto di alimentazione e il cavo dati all'unità.



- 5 Controllare tutti i collegamenti dei cavi e raggruppare tutti i cavi in modo che non blocchino la ventola e le prese di raffreddamento.
- 6 Reinstallare il coperchio del computer (vedere pagina 100).
- 7 Reinstallare il pannello delle unità (vedere pagina 80).
-  **AVVISO:** per collegare un cavo di rete, inserirlo dapprima nella porta o periferica di rete e poi nel computer.
- 8 Collegare il computer e le periferiche alle prese elettriche e accenderli.
Consultare la documentazione fornita con l'unità per istruzioni sull'installazione del software eventualmente richiesto per il funzionamento dell'unità.
- 9 Accedere al programma di installazione del sistema (vedere pagina 105) e selezionare l'opzione **Drive** (unità) appropriata.
- 10 Verificare il corretto funzionamento del computer eseguendo il programma Dell Diagnostics (vedere pagina 52).

Pila

Sostituzione della pila

 **ATTENZIONE:** prima di eseguire le procedure descritte in questa sezione, leggere le istruzioni di sicurezza riportate nella *Guida alle informazioni sul prodotto*.

 **AVVISO:** per evitare possibili danni ai componenti interni del computer, scaricare l'elettricità statica del proprio corpo prima di toccare un qualsiasi componente elettronico del computer. A tale scopo, toccare una superficie metallica non verniciata sul telaio del computer.

Una pila pulsante consente di mantenere le informazioni relative alla configurazione, alla data e all'ora del computer. La pila è progettata per durare diversi anni.

Se è necessario ripristinare ripetutamente le informazioni relative alla data e all'ora dopo aver acceso il computer, sostituire la pila.

 **ATTENZIONE:** l'installazione non corretta di una nuova pila può provocare l'esplosione della stessa. Sostituire la pila con una dello stesso tipo o di tipo equivalente consigliato dal produttore. Smaltire le pile usate secondo le istruzioni del produttore.

Per sostituire la pila, seguire la procedura descritta.

- 1 Annotare le impostazioni di tutte le schermate del programma di installazione del sistema (vedere pagina 105) in modo da poterle ripristinare al punto 8.
- 2 Seguire le procedure descritte in “Operazioni preliminari” a pagina 61.

3 Individuare lo zoccolo della pila (vedere pagina 69).

➔ **AVVISO:** se si estrae la pila dallo zoccolo con un oggetto smussato, fare attenzione a non toccare la scheda di sistema con tale oggetto. Prima di tentare di estrarre la pila, accertarsi che l'oggetto sia inserito tra la pila e lo zoccolo per evitare di danneggiare la scheda di sistema facendo leva fuori dallo zoccolo o spezzando tracce di circuito sulla scheda.

4 Rimuovere la pila estraendola dallo zoccolo con le dita o con un oggetto smussato, non conduttivo, ad esempio un cacciavite di plastica.

5 Inserire la nuova pila nello zoccolo con il lato etichettato “+” rivolto verso l'alto e farla scattare in posizione.

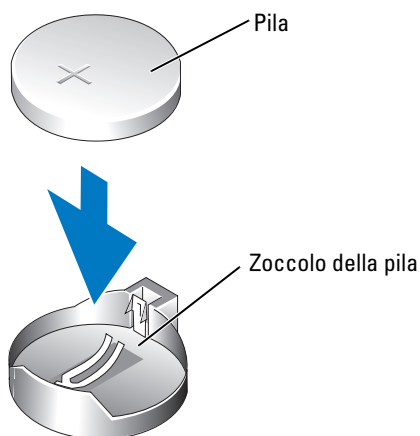

6 Reinstallare il coperchio del computer (vedere pagina 100).

➔ **AVVISO:** per collegare un cavo di rete, inserirlo dapprima nella periferica o porta di rete e poi nel computer.

7 Collegare il computer e le periferiche alle prese elettriche e accenderli.

8 Accedere al programma di installazione del sistema (vedere pagina 105) e ripristinare le impostazioni annotate al punto 1.

9 Smaltire la pila scarica in modo corretto. Per informazioni sullo smaltimento della pila, vedere la guida *Guida alle informazioni sul prodotto*.

Reinstallazione del coperchio del computer



ATTENZIONE: prima di eseguire le procedure descritte in questa sezione, leggere le istruzioni di sicurezza riportate nella *Guida alle informazioni sul prodotto*.

- 1 Accertarsi che tutti i cavi siano collegati e ripiegarli in modo che non siano d'intralcio. Tirare delicatamente i cavetti di alimentazione verso di sé in modo che non rimangano sotto le unità.
 - 2 Accertarsi di non lasciare attrezzi o altri oggetti all'interno del computer.
 - 3 Allineare la parte inferiore del coperchio alle linguette situate sul bordo inferiore del computer.
 - 4 Facendo leva sulle linguette, ruotare il coperchio verso il basso e chiuderlo.
 - 5 Far scattare il coperchio in posizione tirando il relativo dispositivo di sblocco e rilasciandolo quando il coperchio risulta installato.
 - 6 Assicurarci che il coperchio sia perfettamente installato prima di rimettere il computer in posizione verticale.
-  **AVVISO:** per collegare un cavo di rete, inserirlo dapprima nella periferica o porta di rete e poi nel computer.
- 7 Collegare il computer e le periferiche alle prese elettriche e accenderli.

Appendice

Specifiche

Processore

Tipo di processore	Intel® Pentium® 4 con tecnologia Hyper-Threading NOTA: non tutti i processori Pentium 4 supportano la tecnologia Hyper-Threading. Processori D Intel Celeron®
Memoria cache di primo livello (L1)	Almeno 16 KB
Memoria cache di secondo livello (L2)	Almeno 256 KB. 1 MB (a seconda della configurazione del computer) di SRAM associativa a otto vie, a scrittura differita e con burst in pipeline

Memoria

Tipo	SDRAM senza buffer DDR2 a 400 e 533 MHz
Connettori della memoria	Due
Capacità della memoria	256 MB, 512 MB o 1 GB non ECC
Memoria minima	256 MB
Memoria massima	2 GB
Indirizzo del BIOS	F0000h

Informazioni sul computer

Chipset	Intel 915GV
Supporto RAID	RAID 1 (mirroring)
Canali DMA	Otto
Livelli di interrupt	24
Chip del BIOS (NVRAM)	4 MB
NIC	Interfaccia di rete integrata che supporta comunicazioni a 10/100 Mbps

Informazioni sul computer (continuazione)	
Clock di sistema	Velocità dei dati: 800 MHz
Video	
Tipo	Integrato
Audio	
Tipo	HDA 2
Bus di espansione	
Tipo di bus	PCI 2.3 PCI Express x1
Velocità del bus	PCI: 33 MHz PCI Express: velocità bidirezionale a 500 MB/s
PCI	
Connettori	Due
Dimensione del connettore	120 piedini
Larghezza dati del connettore (massima)	32 bit
PCI Express	
Connettore	Un x1
Dimensione del connettore	36 piedini
Larghezza dati del connettore (massima)	1 canale PCI Express
Unità	
Accessibili esternamente:	Un alloggiamento per unità da 3,5 pollici (FlexBay) Due alloggiamenti per unità da 5,25 pollici
Periferiche disponibili	Unità ATA seriali (massimo 2), unità disco floppy, periferiche USB di memoria, unità CD, unità CD-RW, unità DVD, unità DVD-RW, unità combinata DVD/CD-RW e lettore di supporti
Accessibili internamente	Due alloggiamenti per dischi rigidi dello spessore di 2,5 cm

Connettori

Connettori esterni:

Video	Connettore a 15 fori
Adattatore di rete	Connettore RJ45
USB	Due connettori compatibili USB 2.0 sul pannello frontale e quattro sul pannello posteriore
Audio	Tre connettori per linea di ingresso, linea di uscita e microfono; un connettore per cuffie sul pannello frontale

Connettori sulla scheda di sistema:

Unità IDE primaria	Connettore a 40 piedini su bus locale PCI
ATA seriale	Due connettori a 7 piedini
Unità FlexBay	Basetta USB a 10 piedini per unità disco floppy o lettore di schede per supporti opzionale (periferiche con alloggiamento da 3,5 pollici)
Ventola	Un connettore a 5 piedini
PCI 2.3	Due connettori a 120 piedini
PCI Express x1	Connettore a 36 piedini

Controlli e indicatori

Controllo accensione	Pulsante
Indicatore di alimentazione	Indicatore verde: lampeggiante in stato di sospensione, acceso stabilmente in stato di accensione Indicatore ambra: se lampeggiante indica un problema dell'alimentatore interno del computer. Se il sistema non si avvia e l'indicatore si accende stabilmente, il problema è relativo alla scheda di sistema (vedere "Problemi relativi all'alimentazione" a pagina 43).
Indicatore di accesso al disco rigido	Verde
Indicatore di integrità del collegamento (su adattatore di rete integrato)	Indicatore verde: è presente una connessione funzionante tra una rete a 10 Mbps e il computer. Indicatore arancione: è presente una connessione funzionante tra una rete a 100 Mbps e il computer. Spento: il computer non rileva una connessione fisica alla rete.

Controlli e indicatori (continuazione)

Indicatore di attività (su adattatore di rete integrato)	Indicatore giallo lampeggiante
Indicatori di diagnostica	Quattro indicatori sul pannello frontale (vedere “Indicatori di diagnostica” a pagina 49)
Indicatore della modalità standby	AUX_PWR sulla scheda di sistema

Alimentazione

Alimentatore c.c.:

Wattaggio	230 W
Dissipazione di calore	785 BTU/ora

NOTA: la dissipazione del calore viene calcolata in base alla potenza dell'alimentatore.

Tensione (vedere le istruzioni di sicurezza contenute nella <i>Guida alle informazioni sul prodotto</i> per informazioni importanti sull'impostazione della tensione)	Alimentatori con selezione manuale - Da 90 a 135 V e da 180 a 265 V a 50/60 Hz
---	--

Pila di backup	Pila pulsante al litio CR2032 da 3 V
----------------	--------------------------------------

Dimensioni

Altezza	41,4 cm
Larghezza	18,8 cm
Lunghezza	45,7 cm
Peso	12,7 kg

Ambiente

Temperatura:

Funzionamento	Da 10 °C a 35 °C
Immagazzinaggio	Da -40 °C a 65 °C

Umidità relativa:

Funzionamento	Da 20% a 80% (senza condensa)
Immagazzinaggio	Da 5% a 95% (senza condensa)

Vibrazione massima:

Funzionamento	0,25 G da 3 a 200 Hz a 0,5 ottava/min
Immagazzinaggio	0,5 G da 3 a 200 Hz a 1 ottava/min

Ambiente *(continuazione)*

Urto massimo:

Funzionamento	Impulso eminusoidale nella parte inferiore con un cambio di velocità di 50,8 cm/sec
Immagazzinaggio	Onda quadra smussata da 27 G con un cambio di velocità di 508 cm/sec

Altitudine:

Funzionamento	Da -15,2 m a 3048 m
Immagazzinaggio	Da -15,2 m a 10668 m

Programma di installazione del sistema

Introduzione

Usare il programma di installazione del sistema per effettuare le seguenti operazioni:

- Modificare le informazioni di configurazione del sistema dopo aver aggiunto, modificato o rimosso un componente hardware.
- Impostare o modificare le opzioni selezionabili dall'utente, ad esempio la password utente.
- Verificare la quantità corrente di memoria o impostare il tipo di disco rigido installato.

Prima di usare il programma di installazione del sistema, si consiglia di annotarne le impostazioni correnti per riferimento futuro.

 **AVVISO:** la modifica delle suddette impostazioni è consentita solo agli utenti esperti. Alcune modifiche possono compromettere il corretto funzionamento del computer.

Accesso al programma di installazione del sistema

- 1 Accendere (o riavviare) il computer.
- 2 Quando appare il logo blu DELL™, attendere che sia visualizzato il prompt F2.
- 3 Alla visualizzazione del prompt, premere <F2> immediatamente.



NOTA: il prompt F2 indica l'inizializzazione della tastiera ed è visualizzato per un tempo brevissimo. È quindi necessario prestare molta attenzione e premere <F2> immediatamente. Se si preme <F2> prima della visualizzazione del prompt, l'operazione non verrà eseguita.

- 4 Se si attende troppo a lungo e sullo schermo appare il logo del sistema operativo, attendere la visualizzazione del desktop di Microsoft® Windows®. Arrestare quindi il sistema (vedere pagina 61) e riprovare.

Schermata del programma di installazione del sistema

La schermata del programma di installazione del sistema visualizza le informazioni di configurazione correnti o modificabili per il computer raggruppate in tre aree, ovvero l'elenco delle opzioni, il campo delle opzioni attive e le funzioni dei tasti.

<p>Elenco delle opzioni: questo campo è visualizzato nella parte sinistra della schermata del programma di installazione del sistema. Si tratta di un elenco a scorrimento contenente le funzioni per la configurazione del computer, tra cui quelle per l'hardware installato, il risparmio energetico e le funzioni di sicurezza.</p> <p>Per scorrere l'elenco verso l'alto e verso il basso, premere i tasti freccia SU e GIÙ. Quando si evidenzia un'opzione, nel campo dell'opzione vengono visualizzate ulteriori informazioni su quella opzione e sulle relative impostazioni correnti e disponibili. Premendo <INVIO> o i tasti freccia SINISTRA e DESTRA è possibile passare da un argomento principale (compreso) ai relativi sottoargomenti (espansi).</p>	<p>Campo dell'opzione: questo campo contiene informazioni relative a ogni opzione e consente di visualizzare le impostazioni correnti e di modificarle.</p> <p>Per evidenziare un'opzione, utilizzare i tasti freccia DESTRA e SINISTRA. Premere <INVIO> per attivare la selezione.</p>
	<p>Funzioni dei tasti: questo campo viene visualizzato sotto il campo dell'opzione ed elenca i tasti e le relative funzioni all'interno del campo attivo del programma di installazione del sistema.</p>

Opzioni del programma di installazione del sistema

 **NOTA:** a seconda del computer e delle periferiche installate, le opzioni e le impostazioni elencate in questa sezione potrebbero non essere disponibili o non essere visualizzate esattamente come indicato.

System (sistema)	
System Info (informazioni sistema)	Elenca informazioni sul sistema quali il nome del computer, la data e il numero di versione del BIOS, i numeri di sistema e altre informazioni specifiche al sistema. NOTA: è possibile che il nome di sistema elencato nel BIOS non sia esattamente uguale a quello visualizzato al computer o riportato nella documentazione del computer.
CPU Info (informazioni CPU)	Identifica se il processore del computer supporta la tecnologia Hyper-Threading e indica la velocità del bus del processore, l'ID del processore, la velocità di clock e la memoria cache di secondo livello.
Memory Info (informazioni memoria)	Indica la quantità di memoria installata, la velocità di memoria, la modalità del canale (doppio o singolo) e il tipo di memoria installata.
Date/Time (data/ora)	Visualizza le impostazioni correnti di data e ora.
Boot Sequence (sequenza di avvio)	Il computer esegue un tentativo di avvio in base alla sequenza di periferiche specificata in questo elenco. NOTA: se si riavvia il computer dopo aver installato un'unità di avvio, questa opzione sarà inclusa nel menu del programma di installazione del sistema. Per eseguire l'avvio da una periferica di memoria USB, selezionarla e spostarla in modo che risulti la prima periferica nell'elenco.
Drives (unità)	
Diskette Drive (unità a dischetti)	Identifica e definisce l'unità disco floppy collegata al connettore FLOPPY della scheda di sistema come Off , USB , Internal (interna) o Read Only (sola lettura).
Drives 0 through 1 (unità da 0 a 1)	Identifica le unità collegate ai connettori SATA della scheda di sistema ed elenca la capacità dei dischi rigidi.
SATA Operation (funzionamento SATA)	Identifica e definisce le impostazioni del controller SATA per RAID. Sono disponibili le opzioni RAID Autodetect/AHCI (rilevamento automatico RAID/AHCI), RAID Autodetect/ATA (rilevamento automatico RAID/ATA) o RAID On .

Onboard Devices (periferiche integrate)

Integrated NIC Controller (controller di rete integrato)	È possibile impostare il controller di rete su On (impostazione predefinita), Off oppure su On w/ PXE (on con PXE). Quando l'impostazione On w/ PXE (on con PXE) è attiva (applicabile solo alla procedura di avvio successiva), viene richiesto di premere <CTRL><ALT>. In seguito alla pressione di questa combinazione di tasti, sarà visualizzato un menu che consente di scegliere un metodo per l'avvio da un server di rete. Se con il server di rete non è disponibile una procedura di avvio, il computer tenta di eseguire l'avvio dalla periferica successiva nella sequenza di avvio.
Integrated Audio Controller (controllore audio integrato)	Attiva o disattiva il controllore audio integrato.
USB Controller (controllore USB)	Impostata su On (impostazione predefinita) di modo che le periferiche USB siano rilevate e supportate dal sistema operativo.
USB for FlexBay (USB per FlexBay)	Questo campo attiva e disattiva l'USB interno per FlexBay. Off = l'USB interno per FlexBay è disattivato. On = l'USB interno per FlexBay è attivato. L'impostazione predefinita è On . NOTA: questa opzione USB è disponibile solo se è installata una periferica FlexBay.

Video

Primary Video (video primario)	Questa impostazione identifica il controllore video primario quando il computer include due controllori video.
Video Memory Size (dimensione memoria video)	Le opzioni selezionabili sono 1 MB e 8 MB; questo campo consente di configurare l'allocazione della memoria di sistema riservata per il controllore video integrato.

Performance (prestazioni)	
HyperThreading	Questa opzione è visualizzata nell'elenco delle opzioni se il processore del computer supporta la tecnologia Hyper-Threading.
Hard Drive Acoustics (acustica unità disco)	<ul style="list-style-type: none"> • Bypass (ignora, impostazione predefinita): il computer non verifica o modifica l'impostazione corrente relativa all'acustica. • Quiet (silenzio): il disco rigido funziona in modo da produrre il minimo rumore. • Suggested (consigliata): il disco rigido funziona al livello consigliato dal produttore. • Performance (prestazioni): il disco rigido funziona alla velocità massima. <p>NOTA: se si imposta la modalità Performance (prestazioni), la velocità delle testine dell'unità aumenterà e il disco rigido risulterà più rumoroso. Per alcune unità è tuttavia possibile non riscontrare un aumento della velocità di trasferimento dati.</p> <p>NOTA: la modifica dell'impostazione della modalità acustica non altera l'immagine del disco rigido.</p>
Security (sicurezza)	
Admin Password (password amministratore)	Questa opzione limita l'accesso al programma di installazione del sistema nello stesso modo in cui l'opzione System Password (password di sistema) limita l'accesso al sistema .
System Password (password di sistema)	Visualizza lo stato corrente della funzione di sicurezza della password del sistema e consente di assegnare una nuova password di sistema e di verificarla.
Password Status (stato password)	Questa opzione blocca il campo della password di sistema con la password di sistema. Quando il campo è bloccato, non è possibile disattivare la sicurezza della password premendo <CTRL><INVIO> all'avvio del computer.
Power Management (risparmio energia)	
AC Recovery (ripristino c.a.)	Determina la risposta del computer al ripristino dell'alimentazione c.a.
Auto Power On (accensione automatica)	<p>Imposta il computer per l'accensione automatica. Le opzioni disponibili sono every day (tutti i giorni) o Monday through Friday (da lunedì a venerdì).</p> <p>L'impostazione predefinita è Off.</p> <p>Questa funzione non può essere usata se si spegne il computer tramite una multipresa o un dispositivo di protezione da sovracorrente.</p>

Auto Power Time (ora accensione automatica)	<p>Imposta l'ora in cui il computer si accende automaticamente.</p> <p>L'ora di sistema usa il formato 12 ore standard (<i>ore:minuti</i>). Per modificare l'ora di avvio, premere il tasto freccia DESTRA o SINISTRA per aumentare o diminuire le cifre esistenti oppure digitare i numeri nei campi relativi a data e ora.</p> <p>Questa funzione non può essere usata se si spegne il computer tramite una multipresa o un dispositivo di protezione da sovracorrente.</p>
Low Power Mode (modalità di consumo bassa)	<p>Quando l'opzione Low Power Mode è selezionata, non è possibile uscire dalla modalità Sospensione di Windows o avviare il sistema tramite eventi di attivazione remota.</p>
Remote Wake Up (attivazione remota)	<p>Questa opzione consente l'avvio del computer quando un controller di rete (NIC) o un modem abilitato per l'attivazione remota riceve un segnale di attivazione.</p> <p>On è l'impostazione predefinita. L'opzione On w/ Boot to NIC (On con avvio da NIC) consente al computer di effettuare un tentativo di avvio dalla rete prima di usare le periferiche elencate nella sequenza di avvio.</p> <p>NOTA: in genere, è possibile avviare il sistema in remoto quando il computer è spento nonché riprendere il normale funzionamento dopo l'attivazione della modalità sospensione S1 o S3 o della modalità sospensione di Windows. Quando l'opzione Low Power Mode (modalità di consumo bassa) del menu Power Management (risparmio energia) è attivata, gli eventi di attivazione remota consentono solo di uscire dalla modalità sospensione (S1 o S3).</p>
Suspend Mode (modalità sospensione)	<p>Le opzioni disponibili sono S1, uno stato di sospensione durante il quale il computer funziona in modalità di consumo bassa, e S3, uno stato di standby in cui l'alimentazione viene ridotta o disattivata per la maggior parte dei componenti pur mantenendo attiva la memoria di sistema.</p>
Maintenance (manutenzione)	
CMOS Defaults (impostazioni predefinite CMOS)	<p>Questa opzione ripristina le impostazioni predefinite del computer.</p>
Event Log (registro degli eventi)	<p>Visualizza il registro degli eventi di sistema.</p>

POST Behavior (funzionamento POST)

Fastboot (avvio rapido)	Se impostata su On (impostazione predefinita), il computer si avvia più rapidamente in quanto vengono ignorate determinate configurazioni e verifiche.
Numlock Key (tasto BlocNum)	Questa opzione riguarda il gruppo di tasti a destra nella tastiera. Se impostata su On (impostazione predefinita), attiva le funzioni numeriche e matematiche riportate nella parte superiore di ogni tasto. Se impostata su Off , attiva le funzioni di controllo del cursore riportate nella parte inferiore di ogni tasto.
POST Hotkeys (tasti di scelta rapida POST)	Questa opzione consente di specificare i tasti funzione da visualizzare sullo schermo all'avvio del computer.
Keyboard Errors (errori tastiera)	Questa opzione attiva o disattiva la segnalazione degli errori della tastiera all'avvio del computer.

Boot Sequence (sequenza di avvio)

Questa funzione consente di modificare la sequenza di avvio dalle periferiche.

Impostazioni dell'opzione

- **Diskette Drive** (unità a dischetti): tentativo di avvio del computer dall'unità disco floppy. Se l'unità non contiene un disco floppy avviabile o non contiene alcun dischetto o se sul computer non è installata un'unità disco floppy, il sistema genera un messaggio di errore.
- **Hard Drive** (disco rigido): tentativo di avvio del computer dal disco rigido primario. Se l'unità non contiene alcun sistema operativo, viene generato un messaggio di errore.
- **CD Drive** (unità CD): tentativo di avvio del computer dall'unità CD. Se l'unità non contiene CD o il CD non contiene alcun sistema operativo, il sistema genera un messaggio di errore.
- **USB Flash Device** (periferica flash USB): collegare la periferica di memoria alla porta USB e riavviare il computer. Quando nell'angolo superiore destro dello schermo è visualizzato F12 = Boot Menu, premere <F12>. Il BIOS rileva la periferica e aggiunge l'opzione flash USB al menu di avvio.



NOTA: per eseguire l'avvio da una periferica USB, è necessario che tale periferica sia avviabile. Per determinare tale condizione, consultare la documentazione fornita insieme alla periferica.

Modifica della sequenza di avvio per l'avvio corrente

Usare questa funzionalità per riavviare il computer da una periferica USB, come un'unità disco floppy, una chiave di memoria o un'unità CD-RW.

 **NOTA:** se si esegue l'avvio da un'unità disco floppy USB, è necessario innanzitutto impostare **Diskette Drive** (unità a dischetti) su OFF nel programma di installazione del sistema (vedere pagina 105).

- 1 Se si esegue l'avvio da una periferica USB, collegare la periferica USB a un connettore USB (vedere pagina 103).
- 2 Accendere (o riavviare) il computer.
- 3 Quando nell'angolo superiore destro della finestra è visualizzato **F2 = Setup, F12 = Boot Menu**, premere <F12>.

Se si attende troppo a lungo e sullo schermo appare il logo del sistema operativo, attendere la visualizzazione del desktop di Microsoft Windows. Arrestare quindi il sistema (vedere pagina 61) e riprovare.

Sarà visualizzato lo schermo **Boot Device Menu** (menu unità di avvio), contenente un elenco delle periferiche di avvio disponibili. Ogni periferica è contrassegnata da un numero.

- 4 Nella parte inferiore del menu, immettere il numero della periferica da usare solo per l'avvio corrente.

Ad esempio, se si esegue l'avvio da una chiave di memoria USB, evidenziare **USB Flash Device** (periferica flash USB) e premere <Invio>.

 **NOTA:** per eseguire l'avvio da una periferica USB, è necessario che tale periferica sia avviabile. Per determinare tale condizione, consultare la documentazione fornita con la periferica.

Modifica della sequenza di avvio per gli avvis successivi

- 1 Accedere al programma di installazione del sistema (vedere pagina 105).
- 2 Usare i tasti di direzione per evidenziare l'opzione di menu **Boot Sequence** (sequenza di avvio) e premere <Invio> per accedere al menu.

 **NOTA:** annotare la sequenza di avvio corrente nel caso si desideri ripristinarla.

- 3 Premere i tasti freccia SU e GIÙ per spostarsi nell'elenco delle periferiche.
- 4 Premere la barra spaziatrice per attivare o disattivare una periferica (accanto alle periferiche attive è visualizzato un segno di spunta).
- 5 Premere i tasti più (+) o meno (-) per spostare una periferica selezionata verso l'alto o verso il basso nell'elenco.

Reimpostazione delle password dimenticate

⚠ ATTENZIONE: prima di eseguire le procedure descritte in questa sezione, leggere le istruzioni di sicurezza riportate nella *Guida alle informazioni sul prodotto*.

- 1 Seguire le procedure descritte in “Operazioni preliminari” a pagina 61.

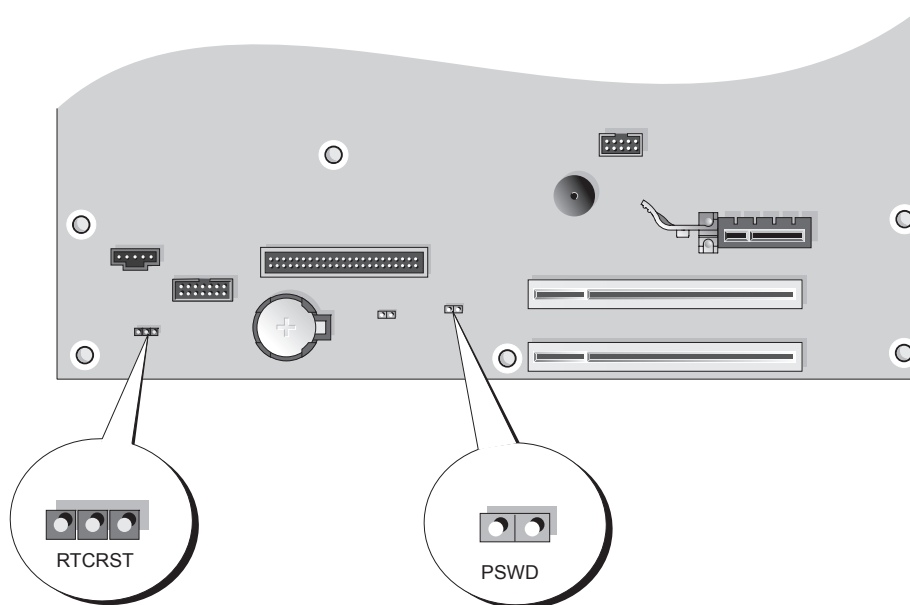

- 2 Individuare il ponticello di ripristino password a 3 piedini (PSWD) sulla scheda di sistema (vedere pagina 69) e collegare il connettore del ponticello ai piedini 2 e 3 per azzerare la password.

✍ NOTA: quando si riceve il computer, il connettore del ponticello è collegato ai piedini 1 e 2.

- 3 Chiudere il coperchio del computer (vedere pagina 100).
- 4 Collegare il computer e il monitor alle prese elettriche e accenderli.
- 5 Dopo la visualizzazione del desktop di Microsoft® Windows®, arrestare il sistema (vedere pagina 61).

- 6 Spegnere il monitor e scollegarlo dalla presa elettrica.
- 7 Scollegare il cavo di alimentazione del computer dalla presa elettrica, quindi premere il pulsante di alimentazione per mettere a terra la scheda di sistema.
- 8 Aprire il coperchio del computer (vedere pagina 66).
- 9 Individuare il ponticello di ripristino password a 3 piedini (PSWD) sulla scheda di sistema (vedere pagina 69) e collegarlo ai piedini 1 e 2 per riattivare la funzione della password.
- 10 Reinstallare il coperchio del computer (vedere pagina 100).
-  **AVVISO:** per collegare un cavo di rete, inserirlo dapprima nella periferica o porta di rete e poi nel computer.
- 11 Collegare il computer e le periferiche alle prese elettriche e accenderli.

Azzeramento delle impostazioni del CMOS

 **ATTENZIONE:** prima di eseguire le procedure descritte in questa sezione, leggere le istruzioni di sicurezza riportate nella *Guida alle informazioni sul prodotto*.

- 1 Seguire le procedure descritte in “Operazioni preliminari” a pagina 61.
- 2 Azzerare le impostazioni del CMOS correnti.
 - a Individuare il ponticello CMOS (RTCRST) a 3 piedini sulla scheda di sistema (vedere pagina 69).
 - b Rimuovere il connettore del ponticello dai piedini 2 e 3.
 - c Collegare il connettore del ponticello ai piedini 1 e 2 e attendere circa cinque secondi.
 - d Ricollegare il connettore del ponticello ai piedini 2 e 3.
- 3 Reinstallare il coperchio del computer (vedere pagina 100).
-  **AVVISO:** per collegare un cavo di rete, inserirlo dapprima nella periferica o porta di rete e poi nel computer.
- 4 Collegare il computer e le periferiche alle prese elettriche e accenderli.

Pulizia del computer

 **ATTENZIONE:** prima di eseguire le procedure descritte in questa sezione, leggere le istruzioni di sicurezza riportate nella *Guida alle informazioni sul prodotto*.

Computer, tastiera e monitor

 **ATTENZIONE:** prima di pulire il computer, scollegarlo dalla presa elettrica. Pulire il computer con un panno morbido inumidito con acqua. Non usare detergenti spray o liquidi che potrebbero contenere sostanze infiammabili.

- Usare l'aspirapolvere con un accessorio a spazzola per rimuovere delicatamente la polvere da interstizi e cavità nel computer e tra i tasti sulla tastiera.

 **AVVISO:** non pulire lo schermo del monitor con soluzioni a base di sapone o di alcol per non danneggiare il rivestimento antiabbagliante.

- Per pulire lo schermo del monitor, inumidire con acqua un panno morbido e pulito. Se possibile, usare apposite salviettine o soluzioni che non danneggiano il rivestimento antiabbagliante del monitor.
- Pulire la tastiera, il computer e le parti in plastica del monitor con un panno morbido inumidito con una soluzione composta da tre parti d'acqua e una di detergente liquido per i piatti.

Non imbeverare il panno e non fare cadere gocce d'acqua all'interno del computer o della tastiera.

Mouse

Se il puntatore sullo schermo si muove a scatti o in modo irregolare, pulire il mouse.

Per pulire un mouse non ottico, seguire la procedura descritta.

- 1 Rimuovere l'anello di fermo sotto il mouse, girandolo in senso antiorario, e rimuovere la sfera.
- 2 Pulire la sfera con un panno pulito e privo di lanugine.
- 3 Soffiare delicatamente nell'incavo della sfera per rimuovere polvere e lanugine.
- 4 Se necessario, pulire i rulli all'interno dell'incavo della sfera usando un tamponcino di cotone leggermente inumidito con alcol denaturato.
- 5 Se i rulli non sono allineati, ricentrarli nei relativi canali. Accertarsi inoltre che sui rulli non sia rimasto del cotone.
- 6 Inserire la sfera nella relativa sede, riposizionare l'anello di fermo, quindi ruotare l'anello in senso orario fino a farlo scattare in posizione.

Unità disco floppy

- ➔ **AVVISO:** non tentare di pulire le testine dell'unità con un tampone, in quanto si corre il rischio di disallineare involontariamente le testine e di rendere inutilizzabile l'unità.

Pulire l'unità disco floppy usando uno degli appositi kit in commercio. Tali kit contengono dei dischi floppy pretrattati per rimuovere eventuali elementi estranei che si accumulano durante il normale funzionamento.

CD e DVD

- ➔ **AVVISO:** usare sempre aria compressa per pulire le lenti dell'unità CD/DVD, attenendosi alle istruzioni d'uso fornite con il dispositivo utilizzato. Non toccare mai le lenti dell'unità.

Se si notano problemi, quali una riproduzione a scatti del CD o del DVD, provare a pulire il disco seguendo la procedura descritta.

- 1 Maneggiare il disco toccandone il bordo esterno o il bordo interno del foro centrale.

- ➔ **AVVISO:** per non danneggiare la superficie, non pulirla effettuando movimenti circolari.

- 2 Con un panno morbido e privo di lanugine, pulire delicatamente la superficie inferiore del disco (il lato privo di etichetta) in linea retta dal centro del disco verso il bordo esterno.

Per rimuovere lo sporco più ostinato, provare a usare acqua o una soluzione diluita di acqua e detergente delicato. Sono inoltre disponibili in commercio, prodotti specifici per la pulizia dei dischi che forniscono protezione contro polvere, impronte e graffi. Tali prodotti possono essere utilizzati senza problemi anche per la pulizia di DVD.

Politica di supporto tecnico di Dell (limitatamente agli Stati Uniti)

Il supporto tecnico fornito con l'assistenza di un tecnico richiede la cooperazione e la partecipazione dell'utente durante il processo di risoluzione dei problemi. Tale servizio comprende il ripristino della configurazione predefinita originale Dell del sistema operativo, dei programmi e dei driver hardware e la verifica del corretto funzionamento del computer e di tutto l'hardware installato da Dell. Oltre al supporto tecnico fornito con l'assistenza di un tecnico, è disponibile anche il supporto tecnico in linea all'indirizzo support.dell.com. Ulteriori opzioni di supporto tecnico potrebbero essere disponibili a pagamento.

Dell fornisce supporto tecnico limitato per i computer e per qualsiasi software e periferica “installati da Dell”¹. Il supporto per software e periferiche di terze parti è fornito dal produttore di origine, inclusi i prodotti acquistati e/o installati tramite Dell Software and Peripherals, Readyware e Custom Factory Integration².

- ¹ I servizi di riparazione sono forniti ai sensi dei termini e delle condizioni della garanzia limitata e di qualsiasi contratto di assistenza opzionale acquistato con il computer.
- ² Tutti i componenti standard di Dell inclusi in un progetto Custom Factory Integration (CFI) sono coperti dalla normale garanzia limitata di Dell per il computer. Tuttavia, Dell fornisce un programma di sostituzione delle parti che copre componenti hardware non standard di terze parti integrati tramite un progetto CFI.

Definizione di periferiche e software “installati da Dell”

Il software installato da Dell include il sistema operativo e alcuni programmi che vengono installati sul computer durante il processo di produzione (Microsoft® Office, Norton Antivirus, ecc.).

Le periferiche installate da Dell includono qualsiasi scheda interna di espansione o alloggiamento dei moduli con marchio Dell o accessori PC Card. Inoltre, è incluso qualsiasi prodotto con marchio Dell quali monitor, tastiere, mouse, altoparlanti, microfoni per modem telefonici, docking station/replicatori di porta, prodotti di rete e tutti i relativi cavi.

Definizione di periferiche e software “di terze parti”

Le periferiche e il software “di terze parti” includono qualsiasi periferica, accessorio o programma venduto da Dell ma non con il marchio Dell (stampanti, scanner, fotocamere, giochi, ecc.).

Il supporto per tutte le periferiche e il software di terze parti è fornito dal produttore di origine del prodotto.

Avvisi FCC (limitatamente agli Stati Uniti)

La maggior parte dei computer Dell sono stati classificati dalla Federal Communications Commission (FCC) come dispositivi digitali di Classe B. Per determinare la classe di appartenenza del proprio sistema informatico, esaminare tutte le etichette di registrazione FCC poste sotto, a lato o sul pannello posteriore del computer, sulle staffe di montaggio delle schede e sulle schede stesse. Se è presente un'etichetta che riporta la dicitura Class A, l'intero sistema è da considerarsi come dispositivo digitale di Classe A. Se *tutte* le etichette riportano la dicitura FCC Class B, distinguibile da un numero di ID FCC o dal logo FCC (**FC**), il sistema è da considerarsi un dispositivo digitale di Classe B.

Dopo avere determinato la classificazione FCC del proprio sistema, leggere l'avviso FCC appropriato. Si noti che le normative della FCC stabiliscono che eventuali modifiche o variazioni non espressamente approvate da Dell potrebbero annullare il diritto dell'utente di usare questa apparecchiatura.

Questo dispositivo è conforme ai sensi della Parte 15 delle normative della FCC. Il funzionamento è soggetto alle due condizioni riportate di seguito.

Questo dispositivo non genera interferenze dannose.

Questo dispositivo non scherma le interferenze provenienti dall'esterno, comprese le interferenze che potrebbero comprometterne il funzionamento.

Classe A

La presente apparecchiatura è stata collaudata e dichiarata conforme ai limiti imposti ai dispositivi digitali di Classe A, ai sensi della Parte 15 delle normative della Federal Communications Commission (FCC). Tali limiti sono stabiliti per fornire una protezione adeguata contro le interferenze dannose in un'installazione commerciale. La presente apparecchiatura genera, usa e può irradiare energia in frequenza radio e, se non installata e usata in conformità alle istruzioni del fabbricante, può causare interferenze dannose con le comunicazioni radio. L'uso di questa apparecchiatura in aree residenziali può creare interferenze dannose; in tal caso l'utente dovrà provvedere ad eliminare tali interferenze a proprio carico.

Classe B

La presente apparecchiatura è stata collaudata e dichiarata conforme ai limiti imposti ai dispositivi digitali di Classe B, ai sensi della Parte 15 delle normative della Federal Communications Commission (FCC). Tali limiti sono stabiliti per fornire una protezione adeguata contro le interferenze dannose in un'installazione residenziale. La presente apparecchiatura genera, usa e può irradiare energia in frequenza radio e, se non installata e usata in conformità alle istruzioni del fabbricante, può causare interferenze con le comunicazioni radio. Non esiste tuttavia alcuna garanzia che tali interferenze non si verifichino in una particolare situazione. Qualora la presente apparecchiatura provocasse interferenze dannose con segnali radiofonici o televisivi, verificabili accendendo e spegnendo l'apparecchio stesso, si consiglia di cercare di rimediare all'inconveniente mediante una o più delle seguenti misure.

- Cambiare l'orientamento o la posizione dell'antenna di ricezione.
- Aumentare la distanza tra l'apparecchiatura e l'apparecchio ricevente.
- Collegare l'apparecchiatura a una presa elettrica su un circuito diverso da quello a cui è collegato l'apparecchio ricevente.
- In caso di necessità, consultare il rivenditore o un tecnico radio/TV specializzato.

Informazioni di identificazione FCC

Le seguenti informazioni sono relative all'apparecchiatura o alle apparecchiature trattate in questo documento in conformità alle normative della FCC.

- Nome del prodotto: Dell Dimension 3100/E310

Numero di modello: DCSM

Nome del fabbricante:

Dell Inc.
One Dell Way
Round Rock, Texas 78682 USA
512-338-4400

Come contattare Dell

Per contattare Dell elettronicamente visitare i seguenti siti Web:

- www.dell.com
- support.dell.com (supporto tecnico)
- premiersupport.dell.com (supporto tecnico per istituzioni scolastiche e sanitarie, entità governative e imprese medio grandi, inclusi i clienti Premier, Platinum e Gold)

Per ottenere gli indirizzi dei siti Web specifici per il proprio paese, individuare la sezione appropriata nella seguente tabella.

NOTA: i numeri verdi sono utilizzabili nel paese a cui si riferiscono.

NOTA: in alcuni paesi, il supporto tecnico specifico per i computer portatili Dell XPS è disponibile a un numero di telefono diverso elencato per i paesi partecipanti. Se il numero di telefono elencato non è specifico per i computer portatili XPS, è sempre possibile contattare Dell al numero del supporto tecnico elencato e la chiamata verrà indirizzata in modo appropriato.

Per contattare Dell, usare i numeri di telefono, i prefissi e gli indirizzi di posta elettronica riportati nella seguente tabella. Per ulteriori informazioni sui prefissi da usare, contattare un operatore locale o internazionale.

Paese (città) Prefisso internazionale Indicativo del paese Prefisso teleselettivo	Nome del reparto o servizio, sito Web e indirizzo di posta elettronica	Prefissi teleselettivi, numeri locali e numeri verdi
America Latina	Supporto tecnico clienti (Austin, Texas, U.S.A.)	512 728-4093
	Servizio clienti (Austin, Texas, U.S.A.)	512 728-3619
	Fax (supporto tecnico e servizio clienti) (Austin, Texas, U.S.A.)	512 728-3883
	Vendite (Austin, Texas, U.S.A.)	512 728-4397
	Vendite via fax (Austin, Texas, U.S.A.)	512 728-4600 o 512 728-3772
Anguilla	Supporto generale	numero verde: 800-335-0031
Antigua e Barbuda	Supporto generale	1-800-805-5924
Antille Olandesi	Supporto generale	001-800-882-1519
Argentina (Buenos Aires) Prefisso internazionale: 00 Indicativo del paese: 54 Prefisso teleselettivo: 11	Sito Web: www.dell.com.ar Posta elettronica: us_latin_services@dell.com Posta elettronica per computer desktop e portatili: la-techsupport@dell.com Posta elettronica per server e prodotti di memorizzazione EMC®: la_enterprise@dell.com	Servizio clienti numero verde: 0-800-444-0730 Supporto tecnico numero verde: 0-800-444-0733 Servizi di supporto tecnico numero verde: 0-800-444-0724 Vendite 0-810-444-3355
Aruba	Supporto generale	numero verde: 800-1578

Paese (città) Prefisso internazionale Indicativo del paese Prefisso teleselettivo	Nome del reparto o servizio, sito Web e indirizzo di posta elettronica	Prefissi teleselettivi, numeri locali e numeri verdi
Australia (Sydney) Prefisso internazionale: 0011 Indicativo del paese: 61 Prefisso teleselettivo: 2	Posta elettronica (Australia): au_tech_support@dell.com Posta elettronica (Nuova Zelanda): nz_tech_support@dell.com Privati e piccole aziende Governo e aziende Clienti privilegiati (PAD) Servizio clienti Supporto tecnico (portatili e desktop) Supporto tecnico (server e workstation) Vendite a società Operazioni di vendita Fax	1-300-655-533 numero verde: 1-800-633-559 numero verde: 1-800-060-889 numero verde: 1-800-819-339 numero verde: 1-300-655-533 numero verde: 1-800-733-314 numero verde: 1-800-808-385 numero verde: 1-800-808-312 numero verde: 1-800-818-341
Austria (Vienna) Prefisso internazionale: 900 Indicativo del paese: 43 Prefisso teleselettivo: 1	Sito Web: support.euro.dell.com Posta elettronica: tech_support_central_europe@dell.com Vendite a privati e piccole aziende Fax privati e piccole aziende Servizio clienti per privati e piccole aziende Servizio clienti per società e clienti privilegiati Supporto tecnico per privati e piccole aziende Supporto tecnico per società e clienti privilegiati Centralino	0820 240 530 00 0820 240 530 49 0820 240 530 14 0820 240 530 16 0820 240 530 14 0660 8779 0820 240 530 00
Bahamas	Supporto generale	numero verde: 1-866-278-6818
Barbados	Supporto generale	1-800-534-3066

Paese (città) Prefisso internazionale Indicativo del paese Prefisso teleselettivo	Nome del reparto o servizio, sito Web e indirizzo di posta elettronica	Prefissi teleselettivi, numeri locali e numeri verdi
Belgio (Bruxelles) Prefisso internazionale: 00 Indicativo del paese: 32 Prefisso teleselettivo: 2	Sito Web: support.euro.dell.com Posta elettronica per clienti di lingua francese: support.euro.dell.com/be/fr/emaildell/ Supporto tecnico solo per computer portatili XPS Supporto tecnico per tutti gli altri computer Dell Supporto tecnico via fax Servizio clienti Vendite a società Fax Centralino	02 481 92 96 02 481 92 88 02 481 92 95 02 713 15 65 02 481 91 00 02 481 92 99 02 481 91 00
Bermuda	Supporto generale	1-800-342-0671
Bolivia	Supporto generale	numero verde: 800-10-0238
Brasile Prefisso internazionale: 00 Indicativo del paese: 55 Prefisso teleselettivo: 51	Sito Web: www.dell.com/br Assistenza clienti, supporto tecnico Supporto tecnico via fax Fax servizio clienti Vendite	0800 90 3355 51 481 5470 51 481 5480 0800 90 3390
Brunei Indicativo del paese: 673	Supporto tecnico clienti (Penang, Malesia) Servizio clienti (Penang, Malesia) Operazioni di vendita (Penang, Malesia)	604 633 4966 604 633 4949 604 633 4955
Canada (North York, Ontario) Prefisso internazionale: 011	Controllo dello stato dell'ordine in linea: www.dell.ca/ostatus AutoTech (supporto tecnico automatizzato) Servizio clienti (vendite a privati e piccole aziende) Servizio clienti (imprese medio grandi, entità governative) Supporto tecnico (vendite a privati e piccole aziende) Supporto tecnico (imprese medio grandi, entità governative) Supporto tecnico (stampanti, proiettori, televisori, palmas, juke box digitali e senza fili) Vendite a privati e piccole aziende Vendite (imprese medio grandi, entità governative) Vendita parti di ricambio e servizio esteso	numero verde: 1-800-247-9362 numero verde: 1-800-847-4096 numero verde: 1-800-326-9463 numero verde: 1-800-847-4096 numero verde: 1-800-387-5757 1-877-335-5767 numero verde: 1-800-387-5752 numero verde: 1-800-387-5755 1 866 440 3355

Paese (città) Prefisso internazionale Indicativo del paese Prefisso teleselettivo	Nome del reparto o servizio, sito Web e indirizzo di posta elettronica	Prefissi teleselettivi, numeri locali e numeri verdi
Cile (Santiago) Indicativo del paese: 56 Prefisso teleselettivo: 2	Vendite, assistenza clienti e supporto tecnico	numero verde: 1230-020-4823
Cina (Xiamen) Indicativo del paese: 86 Prefisso teleselettivo: 592	Sito Web del supporto tecnico: support.dell.com.cn Posta elettronica del supporto tecnico: cn_support@dell.com Posta elettronica del servizio clienti: customer_cn@dell.com Supporto tecnico via fax Supporto tecnico (Dell™ Dimension™ e Inspiron) Supporto tecnico (OptiPlex™, Latitude™ e Dell Precision™) Supporto tecnico (server e periferiche di archiviazione) Supporto tecnico (proiettori, PDA, commutatori, router, ecc.) Supporto tecnico (stampanti) Servizio clienti Fax servizio clienti Privati e piccole aziende Clienti privilegiati Vendite a grandi imprese (GCP) Vendite a grandi imprese, clienti chiave Vendite a grandi imprese (zona nord) Vendite a grandi imprese, entità governative e istituzioni scolastiche (zona nord) Vendite a grandi imprese (zona est) Vendite a grandi imprese, entità governative e istituzioni scolastiche (zona est) Vendite a grandi imprese, team dedicato Vendite a grandi imprese (zona sud) Vendite a grandi imprese (zona ovest) Vendite a grandi imprese, parti di ricambio	592 818 1350 numero verde: 800 858 2969 numero verde: 800 858 0950 numero verde: 800 858 0960 numero verde: 800 858 2920 numero verde: 800 858 2311 numero verde: 800 858 2060 592 818 1308 numero verde: 800 858 2222 numero verde: 800 858 2557 numero verde: 800 858 2055 numero verde: 800 858 2628 numero verde: 800 858 2999 numero verde: 800 858 2955 numero verde: 800 858 2020 numero verde: 800 858 2669 numero verde: 800 858 2572 numero verde: 800 858 2355 numero verde: 800 858 2811 numero verde: 800 858 2621
Colombia	Supporto generale	980-9-15-3978

Paese (città) Prefisso internazionale Indicativo del paese Prefisso teleselettivo	Nome del reparto o servizio, sito Web e indirizzo di posta elettronica	Prefissi teleselettivi, numeri locali e numeri verdi
Corea (Seoul) Prefisso internazionale: 001 Indicativo del paese: 82 Prefisso teleselettivo: 2	Supporto tecnico Vendite Servizio clienti (Penang, Malesia) Fax Centralino Supporto tecnico (componenti elettronici e accessori)	numero verde: 080-200-3800 numero verde: 080-200-3600 604 633 4949 2194-6202 2194-6000 numero verde: 080-200-3801
Costa Rica	Supporto generale	0800-012-0435
Danimarca (Copenaghen) Prefisso internazionale: 00 Indicativo del paese: 45	Sito Web: support.euro.dell.com Posta elettronica: support.euro.dell.com/dk/da/emaildell/ Supporto tecnico solo per computer portatili XPS Supporto tecnico per tutti gli altri computer Dell Servizio rapporti clienti Servizio clienti per privati e piccole aziende Centralino (rapporti clienti) Fax centralino (rapporti clienti) Centralino (privati e piccole aziende) Fax centralino (privati e piccole aziende)	7010 0074 7023 0182 7023 0184 3287 5505 3287 1200 3287 1201 3287 5000 3287 5001
Dominica	Supporto generale	numero verde: 1-866-278-6821
Ecuador	Supporto generale	numero verde: 999-119
El Salvador	Supporto generale	01-899-753-0777
Finlandia (Helsinki) Prefisso internazionale: 990 Indicativo del paese: 358 Prefisso teleselettivo: 9	Sito Web: support.euro.dell.com Posta elettronica: support.euro.dell.com/fi/fi/emaildell/ Supporto tecnico Servizio clienti Fax Centralino	09 253 313 60 09 253 313 38 09 253 313 99 09 253 313 00

Paese (città) Prefisso internazionale Indicativo del paese Prefisso teleselettivo	Nome del reparto o servizio, sito Web e indirizzo di posta elettronica	Prefissi teleselettivi, numeri locali e numeri verdi
Francia (Parigi) (Montpellier) Prefisso internazionale: 00 Indicativo del paese: 33 Prefissi teleselettivi: (1) (4)	Sito Web: support.euro.dell.com Posta elettronica: support.euro.dell.com/fr/fr/emaildell/ Privati e piccole aziende Supporto tecnico solo per computer portatili XPS Supporto tecnico per tutti gli altri computer Dell Servizio clienti Centralino Centralino (chiamate da fuori Francia) Vendite Fax Fax (chiamate da fuori Francia) Società Supporto tecnico Servizio clienti Centralino Vendite Fax	 0825 387 129 0825 387 270 0825 823 833 0825 004 700 04 99 75 40 00 0825 004 700 0825 004 701 04 99 75 40 01 0825 004 719 0825 338 339 01 55 94 71 00 01 55 94 71 00 01 55 94 71 01
Germania (Langen) Prefisso internazionale: 00 Indicativo del paese: 49 Prefisso teleselettivo: 6103	Sito Web: support.euro.dell.com Posta elettronica: tech_support_central_europe@dell.com Supporto tecnico solo per computer portatili XPS Supporto tecnico per tutti gli altri computer Dell Servizio clienti per privati e piccole aziende Servizio clienti per segmenti globali Servizio clienti per clienti privilegiati Servizio clienti per grandi imprese Servizio clienti per clienti pubblici Centralino	 06103 766-7222 06103 766-7200 0180-5-224400 06103 766-9570 06103 766-9420 06103 766-9560 06103 766-9555 06103 766-7000
Giamaica	Supporto generale (comporre il numero solo all'interno della Giamaica)	1-800-682-3639

Paese (città) Prefisso internazionale Indicativo del paese Prefisso teleselettivo	Nome del reparto o servizio, sito Web e indirizzo di posta elettronica	Prefissi teleselettivi, numeri locali e numeri verdi
Giappone (Kawasaki) Prefisso internazionale: 001 Indicativo del paese: 81 Prefisso teleselettivo: 44	Sito Web: support.jp.dell.com	
	Supporto tecnico (server)	numero verde: 0120-198-498
	Supporto tecnico al di fuori del Giappone (server)	81-44-556-4162
	Supporto tecnico (Dimension™ e Inspiron™)	numero verde: 0120-198-226
	Supporto tecnico al di fuori del Giappone (Dimension e Inspiron)	81-44-520-1435
	Supporto tecnico (Dell Precision, OptiPlex e Latitude)	numero verde:0120-198-433
	Supporto tecnico al di fuori del Giappone (Dell Precision, OptiPlex e Latitude)	81-44-556-3894
	Supporto tecnico (PDA, proiettori, stampanti, router)	numero verde: 0120-981-690
	Supporto tecnico al di fuori del Giappone (PDA, proiettori, stampanti, router)	81-44-556-3468
	Servizio casella fax	044-556-3490
	Servizio automatizzato di ordinazione (24 ore)	044-556-3801
	Servizio clienti	044-556-4240
	Vendite ad aziende (fino a 400 dipendenti)	044-556-1465
	Vendite a clienti privilegiati (oltre 400 dipendenti)	044-556-3433
	Vendite a grandi imprese (oltre 3500 dipendenti)	044-556-3430
	Vendite al settore pubblico (agenzie governative, istituzioni scolastiche e sanitarie)	044-556-1469
Segmento globale in Giappone	044-556-3469	
Singolo utente	044-556-1760	
Centralino	044-556-4300	
Grecia	Sito Web: support.euro.dell.com	
Prefisso internazionale: 00	Posta elettronica:	
Indicativo del paese: 30	support.euro.dell.com/gx/en/emaildell/	
	Supporto tecnico	00800-44 14 95 18
	Supporto tecnico servizio Gold	00800-44 14 00 83
	Centralino	2108129810
	Centralino servizio Gold	2108129811
	Vendite	2108129800
	Fax	2108129812
Grenada	Supporto generale	numero verde: 1-866-540-3355
Guatemala	Supporto generale	1-800-999-0136

Paese (città) Prefisso internazionale Indicativo del paese Prefisso teleselettivo	Nome del reparto o servizio, sito Web e indirizzo di posta elettronica	Prefissi teleselettivi, numeri locali e numeri verdi
Guyana	Supporto generale	numero verde: 1-877-270-4609
Hong Kong	Sito Web: support.ap.dell.com	
Prefisso internazionale: 001 Indicativo del paese: 852	Posta elettronica del supporto tecnico: apsupport@dell.com Supporto tecnico (Dimension™ e Inspiron™) Supporto tecnico (OptiPlex™, Latitude™ e Dell Precision™) Supporto tecnico (PowerApp™, PowerEdge™, PowerConnect™ e PowerVault™) Servizio clienti Vendite a grandi imprese Programmi per clienti globali Medie aziende Privati e piccole aziende	2969 3188 2969 3191 2969 3196 3416 0910 3416 0907 3416 0908 3416 0912 2969 3105
India	Supporto tecnico Vendite (grandi imprese) Vendite (privati e piccole aziende)	1600 33 8045 1600 33 8044 1600 33 8046
Irlanda (Cherrywood)	Sito Web: support.euro.dell.com	
Prefisso internazionale: 16 Indicativo del paese: 353 Prefisso teleselettivo: 1	Posta elettronica: dell_direct_support@dell.com Supporto tecnico solo per computer portatili XPS Supporto tecnico per tutti gli altri computer Dell Supporto tecnico nel Regno Unito (comporre il numero solo all'interno del Regno Unito) Servizio clienti per privati Servizio clienti per piccole aziende Servizio clienti nel Regno Unito (comporre il numero solo all'interno del Regno Unito) Servizio clienti per società	1850 200 722 1850 543 543 0870 908 0800 01 204 4014 01 204 4014 0870 906 0010 1850 200 982

Paese (città) Prefisso internazionale Indicativo del paese Prefisso teleselettivo	Nome del reparto o servizio, sito Web e indirizzo di posta elettronica	Prefissi teleselettivi, numeri locali e numeri verdi
Irlanda (Cherrywood) <i>(continuazione)</i>	Servizio clienti per società (comporre il numero solo all'interno del Regno Unito)	0870 907 4499
	Vendite - Irlanda	01 204 4444
	Vendite - Regno Unito (comporre il numero solo all'interno del Regno Unito)	0870 907 4000
	Fax/Fax per vendite	01 204 0103
	Centralino	01 204 4444
Isole Cayman	Supporto generale	1-800-805-7541
Isole Turks e Caicos	Supporto generale	numero verde: 1-866-540-3355
Isole Vergini Britanniche	Supporto generale	numero verde: 1-866-278-6820
Isole Vergini (Stati Uniti)	Supporto generale	1-877-673-3355
Italia (Milano)	Sito Web: support.euro.dell.com	
Prefisso internazionale: 00	Posta elettronica:	
Indicativo del paese: 39	support.euro.dell.com/it/it/emaildell/	
Prefisso teleselettivo: 02	Privati e piccole aziende	
	Supporto tecnico	02 577 826 90
	Servizio clienti	02 696 821 14
	Fax	02 696 821 13
	Centralino	02 696 821 12
	Società	
	Supporto tecnico	02 577 826 90
	Servizio clienti	02 577 825 55
	Fax	02 575 035 30
	Centralino	02 577 821
Lussemburgo	Sito Web: support.euro.dell.com	
Prefisso internazionale: 00	Posta elettronica: tech_be@dell.com	
Indicativo del paese: 352	Supporto tecnico (Bruxelles, Belgio)	3420808075
	Vendite a privati e piccole aziende (Bruxelles, Belgio)	numero verde: 080016884
	Vendite a società (Bruxelles, Belgio)	02 481 91 00
	Servizio clienti (Bruxelles, Belgio)	02 481 91 19
	Fax (Bruxelles, Belgio)	02 481 92 99
	Centralino (Bruxelles, Belgio)	02 481 91 00

Paese (città) Prefisso internazionale Indicativo del paese Prefisso teleselettivo	Nome del reparto o servizio, sito Web e indirizzo di posta elettronica	Prefissi teleselettivi, numeri locali e numeri verdi
Macao	Supporto tecnico	numero verde: 0800 105
Indicativo del paese: 853	Servizio clienti (Xiamen, Cina)	34 160 910
	Operazioni di vendita (Xiamen, Cina)	29 693 115
Malesia (Penang)	Sito Web: support.ap.dell.com	
Prefisso internazionale: 00	Supporto tecnico (Dell Precision, OptiPlex e Latitude)	numero verde: 1 800 88 0193
Indicativo del paese: 60	Supporto tecnico (Dimension, Inspiron e componenti elettronici e accessori)	numero verde: 1 800 88 1306
Prefisso teleselettivo: 4	Supporto tecnico (PowerApp™, PowerEdge™, PowerConnect™ e PowerVault™)	numero verde: 1800 88 1386
	Servizio clienti (Penang, Malesia)	04 633 4949
	Operazioni di vendita	numero verde: 1 800 888 202
	Vendite a società	numero verde: 1 800 888 213
Messico	Supporto tecnico clienti	001-877-384-8979
Prefisso internazionale: 00		o 001-877-269-3383
Indicativo del paese: 52	Vendite	50-81-8800
		o 01-800-888-3355
	Servizio clienti	001-877-384-8979
		o 001-877-269-3383
	Principale	50-81-8800
		o 01-800-888-3355
Montserrat	Supporto generale	numero verde: 1-866-278-6822
Nicaragua	Supporto generale	001-800-220-1006
Norvegia (Lysaker)	Sito Web: support.euro.dell.com	
Prefisso internazionale: 00	Posta elettronica: support.euro.dell.com/no/no/emailldell/	
Indicativo del paese: 47	Supporto tecnico	671 16882
	Servizio rapporti clienti	671 17575
	Servizio clienti per privati e piccole aziende	23162298
	Centralino	671 16800
	Centralino del fax	671 16865

Paese (città) Prefisso internazionale Indicativo del paese Prefisso teleselettivo	Nome del reparto o servizio, sito Web e indirizzo di posta elettronica	Prefissi teleselettivi, numeri locali e numeri verdi
Nuova Zelanda Prefisso internazionale: 00 Indicativo del paese: 64	Posta elettronica (Nuova Zelanda): nz_tech_support@dell.com Posta elettronica (Australia): au_tech_support@dell.com Supporto tecnico (per computer desktop e portatili) Supporto tecnico (server e workstation) Privati e piccole aziende Governo e aziende Vendite Fax	numero verde: 0800 446 255 numero verde: 0800 443.563 0800 446 255 0800 444 617 0800 441 567 0800 441 566
Olanda (Amsterdam) Prefisso internazionale: 00 Indicativo del paese: 31 Prefisso teleselettivo: 20	Sito Web: support.euro.dell.com Supporto tecnico solo per computer portatili XPS Supporto tecnico per tutti gli altri computer Dell Supporto tecnico via fax Servizio clienti per privati e piccole aziende Servizio rapporti clienti Vendite a privati e piccole aziende Vendite a clienti Fax per vendite a privati e piccole aziende Fax per vendite a clienti Centralino Fax generale	020 674 45 94 020 674 45 00 020 674 47 66 020 674 42 00 020 674 4325 020 674 55 00 020 674 50 00 020 674 47 75 020 674 47 50 020 674 50 00 020 674 47 50
Paesi del Sudest asiatico e Pacifico	Vendite, assistenza clienti e supporto tecnico (Penang, Malesia)	604 633 4810
Panama	Supporto generale	001-800-507-0962
Perù	Supporto generale	0800-50-669
Polonia (Varsavia) Prefisso internazionale: 011 Indicativo del paese: 48 Prefisso teleselettivo: 22	Sito Web: support.euro.dell.com Posta elettronica: pl_support_tech@dell.com Telefono servizio clienti Servizio clienti Vendite Fax servizio clienti Fax reception Centralino	57 95 700 57 95 999 57 95 999 57 95 806 57 95 998 57 95 999

Paese (città) Prefisso internazionale Indicativo del paese Prefisso teleselettivo	Nome del reparto o servizio, sito Web e indirizzo di posta elettronica	Prefissi teleselettivi, numeri locali e numeri verdi
Portogallo Prefisso internazionale: 00 Indicativo del paese: 351	Sito Web: support.euro.dell.com Posta elettronica: support.euro.dell.com/pt/en/emaildell/ Supporto tecnico Servizio clienti Vendite Fax	707200149 800 300 413 800 300 410 o 800 300 411 o 800 300 412 o 21 422 07 10 21 424 01 12
Portorico	Supporto generale	1-800-805-7545
Regno Unito (Bracknell) Prefisso internazionale: 00 Indicativo del paese: 44 Prefisso teleselettivo: 1344	Sito Web: support.euro.dell.com Sito Web servizio clienti: support.euro.dell.com/uk/en/ECare/Form/Home.asp Posta elettronica: dell_direct_support@dell.com Supporto tecnico (Società/clienti privilegiati/PAD [più di 1000 dipendenti]) Supporto tecnico (diretto e generale) Servizio clienti per clienti globali Servizio clienti per privati e piccole aziende Servizio clienti per società Servizio clienti per clienti privilegiati (500–5000 dipendenti) Servizio clienti per il governo centrale Servizio clienti per il governo locale e istituzioni scolastiche Servizio clienti per le istituzioni sanitarie Vendite a privati e piccole aziende Vendite settore pubblico/società Fax privati e piccole aziende	0870 908 0500 0870 908 0800 01344 373 186 0870 906 0010 01344 373 185 0870 906 0010 01344 373 193 01344 373 199 01344 373 194 0870 907 4000 01344 860 456 0870 907 4006

Paese (città) Prefisso internazionale Indicativo del paese Prefisso teleselettivo	Nome del reparto o servizio, sito Web e indirizzo di posta elettronica	Prefissi teleselettivi, numeri locali e numeri verdi
Repubblica Ceca (Praga) Prefisso internazionale: 00 Indicativo del paese: 420	Sito Web: support.euro.dell.com Posta elettronica: czech_dell@dell.com Supporto tecnico Servizio clienti Fax Supporto tecnico via fax Centralino	22537 2727 22537 2707 22537 2714 22537 2728 22537 2711
Repubblica Dominicana	Supporto generale	1-800-148-0530
Repubblica Sudafricana (Johannesburg) Prefisso internazionale: 09/091 Indicativo del paese: 27 Prefisso teleselettivo: 11	Sito Web: support.euro.dell.com Posta elettronica: dell_za_support@dell.com Linea dedicata Gold Supporto tecnico Servizio clienti Vendite Fax Centralino	011 709 7713 011 709 7710 011 709 7707 011 709 7700 011 706 0495 011 709 7700
Saint Kitts e Nevis	Supporto generale	numero verde: 1-877-441-4731
Saint Lucia	Supporto generale	1-800-882-1521
Saint Vincent e Grenadine	Supporto generale	numero verde: 1-877-270-4609
Singapore (Singapore) Prefisso internazionale: 005 Indicativo del paese: 65	Sito Web: support.ap.dell.com Supporto tecnico (Dimension, Inspiron e componenti elettronici e accessori) Supporto tecnico (OptiPlex™, Latitude™ e Dell Precision™) Supporto tecnico (PowerApp™, PowerEdge™, PowerConnect™ e PowerVault™) Servizio clienti (Penang, Malesia) Operazioni di vendita Vendite a società	numero verde: 1800 394 7430 numero verde: 1800 394 7488 numero verde: 1800 394 7478 604 633 4949 numero verde: 1 800 394 7412 numero verde: 1 800 394 7419

Paese (città) Prefisso internazionale Indicativo del paese Prefisso teleselettivo	Nome del reparto o servizio, sito Web e indirizzo di posta elettronica	Prefissi teleselettivi, numeri locali e numeri verdi
Slovacchia (Praga) Prefisso internazionale: 00 Indicativo del paese: 421	Sito Web: support.euro.dell.com Posta elettronica: czech_dell@dell.com Supporto tecnico Servizio clienti Fax Supporto tecnico via fax Centralino (vendite)	02 5441 5727 420 22537 2707 02 5441 8328 02 5441 8328 02 5441 7585
Spagna (Madrid) Prefisso internazionale: 00 Indicativo del paese: 34 Prefisso teleselettivo: 91	Sito Web: support.euro.dell.com Posta elettronica: support.euro.dell.com/es/es/emaildell/ Privati e piccole aziende Supporto tecnico Servizio clienti Vendite Centralino Fax Società Supporto tecnico Servizio clienti Centralino Fax	902 100 130 902 118 540 902 118 541 902 118 541 902 118 539 902 100 130 902 115 236 91 722 92 00 91 722 95 83
Stati Uniti (Austin, Texas) Prefisso internazionale: 011 Indicativo del paese: 1	Servizio automatizzato di controllo dello stato dell'ordine AutoTech (computer portatili o desktop) Cliente privato (uso domestico e piccolo ufficio) Supporto tecnico Servizio clienti Supporto e servizio DellNet™ Clienti del programma EPP di acquisto da parte dei dipendenti Sito Web per servizi finanziari: www.dellfinancialservices.com	numero verde: 1-800-433-9014 numero verde: 1-800-247-9362 numero verde: 1-800-624-9896 numero verde: 1-800-624-9897 numero verde: 1-877-Dellnet (1-877-335-5638) numero verde: 1-800-695-8133

Paese (città) Prefisso internazionale Indicativo del paese Prefisso teleselettivo	Nome del reparto o servizio, sito Web e indirizzo di posta elettronica	Prefissi teleselettivi, numeri locali e numeri verdi
Stati Uniti (Austin, Texas) (continuazione)	Servizi finanziari (locazione/prestiti)	numero verde: 1-877-577-3355
	Servizi finanziari (clienti Dell privilegiati [DPA])	numero verde: 1-800-283-2210
	Società	
	Servizio clienti e supporto tecnico	numero verde: 1-800-822-8965
	Clienti del programma EPP di acquisto da parte dei dipendenti	numero verde: 1-800-695-8133
	Supporto tecnico per stampanti e proiettori	numero verde: 1-877-459-7298
	Settore pubblico (governo, istituzioni scolastiche e sanitarie)	
	Servizio clienti e supporto tecnico	numero verde: 1-800-456-3355
	Clienti del programma EPP di acquisto da parte dei dipendenti	numero verde: 1-800-234-1490
	Vendite Dell	numero verde: 1-800-289-3355 o numero verde: 1-800-879-3355
	Negozi Dell Outlet Store (computer ricondizionati da Dell)	numero verde: 1-888-798-7561
	Vendita di software e periferiche	numero verde: 1-800-671-3355
	Vendita parti di ricambio	numero verde: 1-800-357-3355
	Vendite con garanzia e servizio di assistenza estesi	numero verde: 1-800-247-4618
Fax	numero verde: 1-800-727-8320	
Servizi Dell per utenti con problemi di udito o di linguaggio	numero verde: 1-877-DELLITY (1-877-335-5889)	
Svezia (Upplands Vasby)	Sito Web: support.euro.dell.com	
Prefisso internazionale: 00	Posta elettronica: support.euro.dell.com/se/sv/emaildell/	
Indicativo del paese: 46	Supporto tecnico	08 590 05 199
Prefisso teleselettivo: 8	Servizio rapporti clienti	08 590 05 642
	Servizio clienti per privati e piccole aziende	08 587 70 527
	Supporto per il programma EPP di acquisto da parte dei dipendenti	20 140 14 44
	Supporto tecnico via fax	08 590 05 594
	Vendite	08 590 05 185

Paese (città) Prefisso internazionale Indicativo del paese Prefisso teleselettivo	Nome del reparto o servizio, sito Web e indirizzo di posta elettronica	Prefissi teleselettivi, numeri locali e numeri verdi
Svizzera (Ginevra) Prefisso internazionale: 00 Indicativo del paese: 41 Prefisso teleselettivo: 22	Sito Web: support.euro.dell.com Posta elettronica: Tech_support_central_Europe@dell.com Posta elettronica per privati, piccole aziende e società di lingua francese: support.euro.dell.com/ch/fr/emaildell/ Supporto tecnico per privati e piccole aziende Supporto tecnico per società Servizio clienti (privati e piccole aziende) Servizio clienti (società) Fax Centralino	0844 811 411 0844 822 844 0848 802 202 0848 821 721 022 799 01 90 022 799 01 01
Tailandia Prefisso internazionale: 001 Indicativo del paese: 66	Sito Web: support.ap.dell.com Supporto tecnico (OptiPlex™, Latitude™ e Dell Precision™) Supporto tecnico (PowerApp™, PowerEdge™, PowerConnect™ e PowerVault™) Servizio clienti (Penang, Malesia) Vendite a società Operazioni di vendita	numero verde: 1800 0060 07 numero verde: 1800 0600 09 604 633 4949 numero verde: 1800 006 009 numero verde: 1800 006 006
Taiwan Prefisso internazionale: 002 Indicativo del paese: 886	Sito Web: support.ap.dell.com Posta elettronica: ap_support@dell.com Supporto tecnico (OptiPlex, Latitude, Inspiron, Dimension e componenti elettronici e accessori) Supporto tecnico (PowerApp™, PowerEdge™, PowerConnect™ e PowerVault™) Operazioni di vendita Vendite a società	numero verde: 00801 86 1011 numero verde: 00801 60 1256 numero verde: 00801 65 1228 numero verde: 00801 651 227
Trinidad e Tobago	Supporto generale	1-800-805-8035
Uruguay	Supporto generale	numero verde: 000-413-598- 2521
Venezuela	Supporto generale	8001-3605

Indice

A

- alimentazione
 - connettore, 65
 - problemi, 43
 - pulsante, 64
- altoparlante
 - problemi, 46
 - volume, 46
- ATA seriale, 83
- audio
 - connettori, 65
 - problemi, 46
 - volume, 46
- avvio
 - da una periferica USB, 112

B

- BIOS, 105

C

- CD
 - copia, 18
 - riproduzione, 16
- CD/DVD, unità
 - indicatore di attività, 63
 - installazione, 96
 - problemi, 34
 - pulsante di espulsione, 63
 - rimozione, 95

- CD-RW, unità
 - problemi, 35
- CMOS, impostazioni
 - azzeramento, 114
- computer, 57
 - blocco, 39-41
 - componenti interni, 68
 - nessuna risposta, 39-40
 - vista interna, 68

- connettori
 - adattatore di rete, 66
 - alimentazione, 65
 - audio, 65
 - centrale/LFE, 65
 - cuffie, 64
 - linea d'ingresso, 65
 - linea d'uscita, 65
 - microfono, 65
 - surround, 65
 - USB, 64-65
 - VGA, 66
 - video, 66

- contratto di licenza con l'utente
 - finale, 9
- controllo disco, 35
- coperchio
 - reinstallazione, 100
 - rimozione, 66
- copia di CD e DVD
 - suggerimenti utili, 18
- cuffie
 - connettore, 64

D

- Dell
 - contatti, 119
 - politica di supporto, 116
 - sito del supporto tecnico, 10
- Dell Diagnostics, 52
- Dell Premier Support,
 - sito Web, 9
- diagnostica
 - Dell, 52
 - indicatori, 49, 64
- disco floppy, unità
 - installazione, 89
 - rimozione, 87
- disco rigido
 - indicatore di attività, 64
 - installazione, 85
 - installazione di un disco
 - aggiuntivo, 86
 - problemi, 35
 - rimozione, 84
- dispositivo di sblocco
 - coperchio, 63
- documentazione
 - contratto di licenza
 - con l'utente finale, 9
 - ergonomia, 9
 - garanzia, 9
 - Guida alle informazioni
 - sul prodotto, 9
 - in linea, 10
 - normative, 9

documentazione (*continuazione*)
sicurezza, 9

driver
identificazione, 54
informazioni, 54

DVD
copia, 18
problemi, 34
riproduzione, 16

E

energia
gestione, 23
modalità sospensione, 23, 25
modalità standby, 23
opzioni, 24
risparmio, 23
scheda Avanzate, 25
scheda Combinazioni
risparmio energia, 24
scheda Sospensione, 25

ergonomia, informazioni, 9

etichette
Microsoft Windows, 10
numero di servizio, 10, 64

F

file della Guida
Guida in linea e supporto
tecnico di Windows, 11

FlexBay, unità
lettore di schede
per supporti, 64

G

garanzia, informazioni, 9
Guida alle informazioni
sul prodotto, 9
Guida in linea e supporto
tecnico, 11

H

hardware
Dell Diagnostics, 52
Hyper-Threading, 31

I

impostazioni
programma di installazione
del sistema, 105

indicatore di alimentazione
stato, 43

indicatori
attività del disco rigido, 64
diagnostica, 49, 64
parte anteriore del
computer, 49

inserto del pannello delle unità
reinstallazione, 79
rimozione, 79

installazione di componenti
operazioni preliminari, 61
spegnimento del computer, 61
strumenti consigliati, 61

installazione guidata rete, 22

Internet

impostazione della
connessione, 15
informazioni sulla
connessione, 14
opzioni di connessione, 14
problemi, 35

istruzioni di sicurezza, 9

L

lettore di schede per supporti
installazione, 91, 93
problemi, 38
rimozione, 91
uso, 20

M

memoria
DDR2, 70
installazione, 71
istruzioni per
l'installazione, 70
problemi, 41
rimozione, 73
tipo supportato, 70

messaggi di errore
indicatori di diagnostica, 49
risoluzione dei problemi, 37

microfono
connettore, 65

Microsoft Windows,
etichetta, 10

modalità sospensione, 23, 25

modalità standby, 23

modem
 problemi, 35
monitor
 lettura difficoltosa del testo
 visualizzato, 48
 senza immagini, 47
mouse
 problemi, 42

N

normative, informazioni, 9
numero di servizio, 10, 64

P

pannello delle unità, 64, 78
 installazione, 80
 rimozione, 78
password
 azzeramento, 113
 ponticello, 113
PCI, schede
 installazione, 74
 rimozione, 77
pila
 problemi, 33
 sostituzione, 98
posta elettronica
 problemi, 35
prese di raffreddamento, 64
 pannello frontale, 64
problemi
 alimentazione, 43
 audio e altoparlanti, 46

problemi (*continuazione*)
 blocco del computer, 39-41
 Dell Diagnostics, 52
 disco rigido, 35
 generali, 39
 il computer
 non risponde, 39-40
 indicatori di diagnostica, 49
 Internet, 35
 lettore di schede
 per supporti, 38
 lettura difficoltosa del testo
 visualizzato, 48
 memoria, 41
 messaggi di errore, 37
 modem, 35
 monitor senza immagini, 47
 mouse, 42
 pila, 33
 politica di supporto
 tecnico, 116
 posta elettronica, 35
 programmi e compatibilità
 con Windows, 40
 regolazione del volume, 46
 rete, 43
 ripristino ad una
 configurazione
 precedente, 56-57
 scanner, 45
 schermo blu, 41
 schermo senza immagini, 47
 software, 40-41
 stampante, 44
 stato dell'indicatore
 di alimentazione, 43
 suggerimenti per la
 risoluzione, 33
 tastiera, 39

problemi (*continuazione*)
 un programma
 non risponde, 40
 un programma si blocca, 40
 unità, 34
 unità CD, 34
 unità CD-RW, 35
 unità DVD, 34
procedure guidate
 installazione guidata rete, 22
 trasferimento guidato file
 e impostazioni, 31
 verifica guidata compatibilità
 programmi, 40
programma di installazione
 del sistema
 accesso, 105
 informazioni, 105
 opzioni, 107
 schermate, 106
proprietà - Opzioni risparmio
 energia, finestra, 24

R

reinstallazione
 Windows XP, 57
ResourceCD
 Dell Diagnostics, 52
rete
 connettore, 66
 impostazione, 22
 Installazione guidata rete, 22
 problemi, 43
ripristino configurazione
 di sistema, 56-57

riproduzione di CD e DVD, 16
risoluzione dei problemi
 Dell Diagnostics, 52
 dell'hardware, 56
 Guida in linea e supporto
 tecnico, 11
 indicatori di diagnostica, 49
 ripristino ad una
 configurazione
 precedente, 56-57
 suggerimenti, 33
 utilità Risoluzione
 dei problemi
 dell'hardware, 56

S

SATA. Vedere *ATA seriale*
scanner
 problemi, 45
scheda di sistema, 69
scheda madre. Vedere *scheda
 di sistema*
schede
 installazione di schede PCI, 74
 PCI, 73
 PCI Express, 73
 rimozione di schede PCI, 77
 slot, 66, 73
 slot PCI, 66
 slot PCI Express, 66
 tipi supportati, 73
sequenza di avvio
 impostazioni, 111
 informazioni, 111
 modifica, 112

sistema operativo
 reinstallazione
 di Windows XP, 57
software
 Hyper-Threading, 31
 problemi, 40-41
specifiche
 alimentazione, 104
 ambiente, 104
 audio, 102
 bus di espansione, 102
 connettori, 103
 controlli e indicatori, 103
 dimensioni, 104
 informazioni sul
 computer, 101
 memoria, 101
 processore, 101
 tecniche, 101
 unità, 102
 video, 102
stampante
 cavo, 13
 collegamento, 13
 installazione, 13
 problemi, 44
 USB, 13
suono. Vedere *audio*
supporto
 come contattare Dell, 119
 politica, 116
 tecnico, sito Web, 10

T

tastiera
 problemi, 39
trasferimento delle informazioni
 a un nuovo computer, 31
trasferimento guidato file
 e impostazioni, 31

U

unità, 81
 ATA seriale, 83
 disco rigido, 83, 86
 installazione del disco
 rigido, 85
 installazione di un'unità
 CD/DVD, 96
 installazione di un'unità
 disco floppy, 89
 problemi, 34
 rimozione di un disco
 rigido, 84
 rimozione di un'unità
 CD/DVD, 95
 rimozione di un'unità
 disco floppy, 87
USB
 avvio dalle periferiche, 112
 connettori, 64-65

V

verifica guidata compatibilità
programmi, 40

VGA

connettore, 66

video

connettore, 66

volume

regolazione, 46

W

Windows XP

Guida in linea e supporto
tecnico, 11

Hyper-Threading, 31

installazione guidata rete, 22

reinstallazione, 57

ripristino configurazione
di sistema, 56-57

ripristino driver di
periferica, 55

risoluzione dei problemi
dell'hardware, 56

scanner, 46

trasferimento guidato file
e impostazioni, 31

verifica guidata compatibilità
programmi, 40

