

studio **xps**™

PANDUAN PEMASANGAN





YOURS IS HERE

studio XPS™

PANDUAN PEMASANGAN

Model PP17S

Catatan, Pemberitahuan, dan Perhatian

-  **CATATAN:** CATATAN menunjukkan informasi penting yang membantu Anda mengoptimalkan penggunaan komputer Anda.
-  **PEMBERITAHUAN:** PEMBERITAHUAN menunjukkan kerusakan potensial pada perangkat keras atau kehilangan data yang mungkin terjadi dan memberitahukan Anda cara menghindari masalah tersebut.
-  **PERHATIAN:** PERHATIAN menunjukkan potensi terjadinya kerusakan properti, cedera pada seseorang, atau kematian.

Informasi dalam dokumen ini dapat diubah tanpa pemberitahuan sebelumnya.

© 2008-2009 Dell Inc. Hak cipta dilindungi undang-undang.

Dilarang keras memperbanyak material ini dalam cara apa pun tanpa izin tertulis Dell Inc.

Merek dagang yang digunakan dalam teks ini: *Dell*, logo *DELL*, *XPS*, dan *DellConnect* merupakan merek dagang Dell Inc.; *Intel* merupakan merek dagang terdaftar dan *Core* merupakan merek dagang Intel Corporation di Amerika Serikat dan negara lain; *Microsoft*, *Windows*, *Windows Vista*, dan *logo tombol start Windows Vista* merupakan merek dagang atau merek dagang terdaftar dari Microsoft Corporation di Amerika Serikat dan/atau negara lain; *Blu-ray Disc* merupakan merek dagang dari Blu-ray Disc Association; *Bluetooth* merupakan merek dagang terdaftar yang dimiliki oleh Bluetooth SIG, Inc. dan digunakan oleh Dell dengan lisensi.

Merek dagang lain dan nama dagang yang mungkin digunakan dalam dokumen ini mengacu ke entitas yang mengaku memiliki merek dan nama produk mereka. Dell Inc. tidak mengklaim kepemilikan dari merek dagang dan nama dagang selain miliknya sendiri.

Daftar Isi

Memasang Laptop Studio XPS™ Anda	5	Fitur Display	22
Sebelum Memasang Komputer Anda	5	Kontrol Daya, Media, dan Nirkabel	24
Menyambungkan adaptor AC	6	Fitur Dasar Komputer dan Keyboard	25
Memeriksa Kontrol Nirkabel.	7	Fitur Prosesor Grafis Opsional	27
Menyambungkan Kabel Jaringan (Opsional)	8	Fitur Perangkat Lunak	27
Tekan Kontrol Daya	9	Menyelesaikan Masalah.	30
Mengatur Windows Vista®	10	Masalah Jaringan	30
Menyambungkan ke Internet (Opsional)	10	Masalah Daya	31
Mengatur Koneksi Audio 5.1	12	Masalah Memori	32
Melepaskan dan Memasang Kembali Baterai	13	Masalah Penguncian dan Perangkat Lunak	32
Menggunakan Studio XPS™ Anda.	14	Menggunakan Peralatan Pendukung.	34
Lampu Status Perangkat.	14	Pusat Dukungan Dell.	34
Fitur Sisi Kanan	16	Pesan Sistem	35
Fitur Sisi Kiri	20	Penelusuran Kesalahan Perangkat Keras.	37

Diagnostik Dell	37	Mencari Informasi Tambahan dan Bantuan	52
Pilihan Pemulihan Sistem.....	39	Spesifikasi Dasar.....	54
Pemulihan Sistem	40	Indeks	63
Dell Factory Image Restore (Pemulihan Profil Pabrik Dell).....	41		
Penginstalan Ulang Sistem Pengoperasian.....	43		
Mendapatkan Bantuan	45		
Dukungan Teknis dan Layanan Pelanggan.....	46		
DellConnect™	46		
Layanan Online	47		
Layanan AutoTech	48		
Informasi Produk	48		
Mengembalikan Komponen untuk Reparasi Sesuai Garansi atau untuk pengembalian uang.....	49		
Sebelum Menghubungi Dell	50		
Menghubungi Dell	51		

Memasang Laptop Studio XPS™ Anda

Bagian ini memberikan informasi tentang cara pemasangan Studio XPS 1340 Anda dan penyambungan periferalnya.

Sebelum Memasang Komputer Anda

Saat memilih lokasi untuk komputer Anda, pastikan konektor listrik dapat dijangkau dengan mudah, tersedia ventilasi yang cukup, dan komputer ditempatkan di permukaan yang datar.

Komputer dapat mengalami pemanasan berlebih jika aliran udara di sekeliling komputer terbatas. Untuk mencegah pemanasan berlebih, pastikan ada jarak sekitar 10,2 cm (4 inci) di belakang komputer dan minimal 5,1 cm (2 inci) pada sisi-sisi lainnya. Anda tidak boleh meletakkan komputer di tempat yang tertutup, seperti di dalam lemari atau laci saat komputer dinyalakan.

ⓘ **PEMBERITAHUAN:** Meletakkan atau menumpuk benda-benda berat atau tajam di atas komputer dapat menyebabkan kerusakan permanen pada komputer.



Menyambungkan adaptor AC

Sambungkan adaptor AC ke komputer dan kemudian masukkan ke outlet listrik atau protektor daya.



PERHATIAN: Adaptor AC dapat digunakan dengan outlet listrik di seluruh dunia. Namun, konektor daya dan soket ekstensi mungkin berbeda-beda di beberapa negara. Menggunakan kabel yang tidak kompatibel atau menyambungkan kabel ke soket ekstensi atau outlet listrik yang tidak tepat dapat menyebabkan kebakaran atau kerusakan peralatan.



Memeriksa Kontrol Nirkabel

Untuk mengaktifkan nirkabel saat komputer dinyalakan, tekan singkat kontrol nirkabel  pada penutup kontrol tengah dan kemudian lepaskan.

Kontrol ini memungkinkan Anda untuk mematikan dengan cepat seluruh radio nirkabel Anda (Bluetooth®, WiFi, dan WWAN), misalnya, saat Anda diminta untuk menonaktifkan semua radio nirkabel saat berada di pesawat udara. Menekan kontrol ini satu kali akan menonaktifkan semua radio nirkabel. Menekan kontrol ini sekali lagi akan mengembalikan radio nirkabel Anda ke statusnya masing-masing sebelum Anda menonaktifkan radio nirkabel.



Menyambungkan Kabel Jaringan (Opsional)

Untuk menggunakan koneksi jaringan kabel,
sambungkan kabel jaringan.

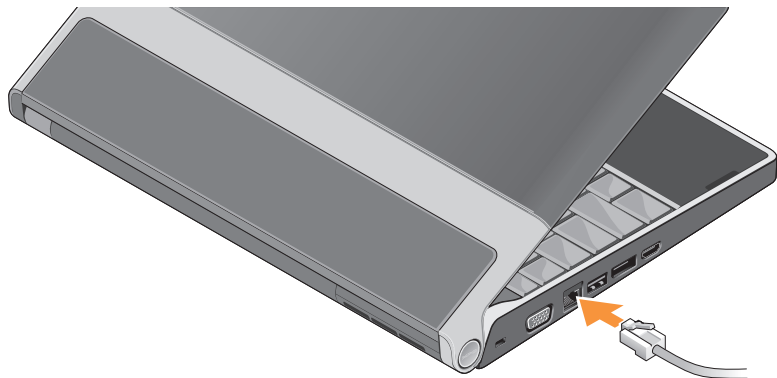

Tekan Kontrol Daya

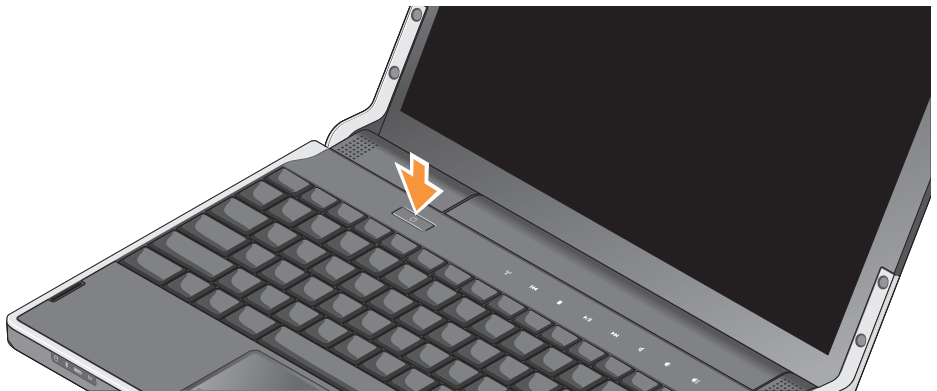

Mengatur Windows Vista®

Komputer Anda telah dilengkapi dengan Windows Vista. Saat mengatur Windows Vista untuk pertama kalinya, ikuti instruksi pada layar. Tahapan ini harus dilakukan dan mungkin membutuhkan waktu 15 menit hingga selesai. Layar akan menuntun Anda melewati beberapa prosedur, termasuk menerima perjanjian lisensi, mengatur preferensi, dan mengatur koneksi internet.

- ➔ **PEMBERITAHUAN:** Proses pengaturan sistem pengoperasian tidak boleh dihentikan. Jika dihentikan, komputer Anda akan menjadi tidak dapat digunakan.

Menyambungkan ke Internet (Opsional)

- ✎ **CATATAN:** Internet Service Providers (ISP) dan penawaran ISP berbeda-beda di setiap negara.

Untuk tersambung ke internet, Anda membutuhkan koneksi jaringan atau modem eksternal dan ISP.

- ✎ **CATATAN:** Jika modem USB eksternal tidak menjadi bagian dari pesanan awal Anda, Anda dapat membeli modem ini dari situs web Dell pada **www.dell.com**.

Mengatur Koneksi Internet dengan Kabel

Jika Anda menggunakan koneksi dial-up, sambungkan jalur telepon ke modem USB eksternal (opsional) dan ke soket telepon sebelum Anda mengatur koneksi internet. Jika Anda menggunakan DSL atau koneksi modem satelit/kabel, hubungi ISP atau layanan telepon selular Anda untuk instruksi pemasangan dan lihat "Mengatur Koneksi Internet Anda" pada halaman 11.

Mengatur Koneksi Internet Nirkabel

Lihat dokumentasi untuk router untuk informasi lebih lanjut tentang cara mengatur dan menggunakan jaringan nirkabel Anda.

Sebelum Anda dapat menggunakan koneksi internet nirkabel, Anda harus menyambungkan router nirkabel Anda.

Untuk membentuk koneksi ke router nirkabel:

1. Simpan dan tutup semua file yang terbuka, dan tutup semua program.
2. Klik **Start**  → **Connect To**.
3. Ikuti instruksi pada layar untuk menyelesaikan pengaturan.

Mengatur Koneksi Internet Anda

Untuk mengatur koneksi internet dengan akses cepat desktop ISP yang telah tersedia:

1. Simpan dan tutup semua file yang terbuka, dan tutup semua program.
2. Klik dua kali ikon ISP pada desktop Microsoft® Windows®.

3. Ikuti instruksi pada layar untuk menyelesaikan pengaturan.

Jika Anda tidak memiliki ikon ISP pada desktop Anda atau jika Anda ingin memasang koneksi internet dengan ISP yang berbeda, lakukan tahapan yang dijelaskan di bagian selanjutnya.

 **CATATAN:** Jika Anda tidak dapat terkoneksi ke internet, namun sebelumnya berhasil melakukan koneksi, ISP mungkin sedang bermasalah. Hubungi ISP Anda untuk memeriksa status layanan, atau coba lakukan koneksi lagi nanti.

 **CATATAN:** Siapkan informasi ISP Anda. Jika Anda tidak memiliki ISP, wizard **Connect to the Internet** dapat membantu Anda mendapatkan sebuah ISP.

1. Simpan dan tutup semua file yang terbuka, dan tutup semua program.
2. Klik **Start**  → **Control Panel**.
3. Pada **Network and Internet**, klik **Connect to the Internet**.
Jendela **Connect to the Internet** akan muncul.

Memasang Laptop Studio XPS™ Anda

4. Pilih **Broadband (PPPoE)** atau **Dial-up**, tergantung bagaimana Anda ingin terkoneksi ke internet:
 - a. Pilih **Broadband** jika Anda akan menggunakan DSL, modem satelit, modem TV kabel, atau koneksi teknologi nirkabel.
 - b. Pilih **Dial-up** jika Anda akan menggunakan modem dial-up USB opsional atau ISDN.
5. Ikuti instruksi pada layar dan gunakan informasi pengaturan yang disediakan oleh ISP Anda untuk menyelesaikan pengaturan.

 **CATATAN:** Jika Anda tidak tahu tipe koneksi mana yang harus dipilih, hubungi ISP Anda.

Mengatur Koneksi Audio 5.1

Untuk mengatur koneksi audio 5.1:

Klik **Start**  → **Control Panel** → **Additional Options**. Jalankan **IDT Audio Control Panel**. Pada tab **Jacks** terdapat tiga ikon konektor. Ikuti instruksi untuk menyelesaikan pengaturan.

1. Klik ikon mikrofon, pilih **Device: Rear Speakers**, dan pasang kabel speaker belakang ke konektor audio input/mikrofon.
2. Klik ikon headphone tengah, pilih **Device: Center/LFE Speaker**, dan pasang kabel speaker tengah/woofer ke konektor audio tengah output/headphone.
3. Klik ikon headphone kanan, pilih **Device: Front Speaker**, dan pasang kabel speaker depan ke konektor audio kanan output/headphone.

Melepaskan dan Memasang Kembali Baterai

⚠ PERHATIAN: Menggunakan baterai yang tidak kompatibel dapat meningkatkan risiko kebakaran atau ledakan. Komputer ini hanya boleh menggunakan baterai yang dibeli dari Dell. Jangan gunakan baterai dari komputer lain.

⚠ PERHATIAN: Sebelum melepaskan baterai, matikan komputer, dan lepaskan kabel eksternal (termasuk adaptor AC).

Untuk melepaskan baterai:

1. Matikan komputer dan balikkan komputer.
2. Geser kait pelepas baterai untuk membuka penguncian baterai.
3. Geser baterai keluar.

Untuk memasang baterai kembali, dorong baterai ke dalam tempatnya hingga baterai terdengar terkunci pada posisinya.

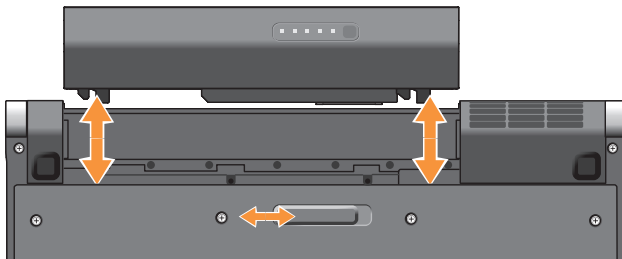



Menggunakan Studio XPS™ Anda

Komputer Anda memiliki indikator, tombol, dan fitur-fitur yang menyediakan informasi -seketika dan akses cepat yang menghemat waktu untuk tugas-tugas umum.

Lampu Status Perangkat



- 1  **Lampu aktivitas hard drive** – Menyala saat komputer membaca atau menulis data. Lampu yang berkedip-kedip menunjukkan adanya aktivitas hard drive.

 **PEMBERITAHUAN:** Untuk mencegah hilangnya data, jangan pernah mematikan komputer saat lampu aktivitas hard drive berkedip-kedip.

- 2  **Lampu status Bluetooth® (opsional)** – Menyala saat kartu dengan teknologi nirkabel Bluetooth diaktifkan.

 **CATATAN:** Kartu dengan teknologi nirkabel Bluetooth merupakan fitur opsional.

Anda dapat menonaktifkan fungsi nirkabel Bluetooth dengan menekan kontrol nirkabel  atau dengan mengklik kanan ikon Bluetooth di area notifikasi pada desktop Anda, dan mengklik **Disable Bluetooth radio**.

- 3  **Lampu status WiFi** – Menyala saat jaringan nirkabel diaktifkan.

Gunakan kontrol nirkabel untuk mengaktifkan dan menonaktifkan semua komunikasi nirkabel dengan cepat.

- 4  **Lampu status WWAN** – Menyala saat WWAN diaktifkan.

Fitur Sisi Kanan

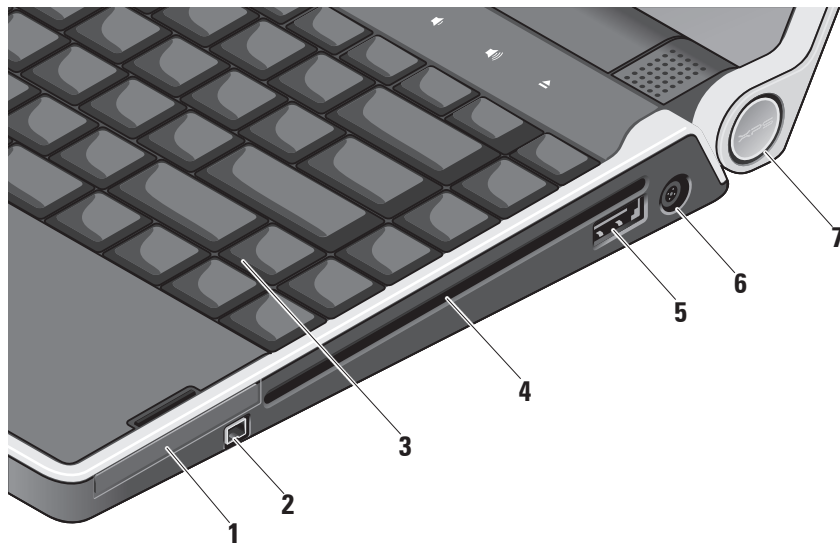



- 1 **EC Slot ExpressCard** – Untuk satu ExpressCard.
- 2 **1394 Konektor IEEE 1394** – Menyambungkan ke perangkat multimedia serial kecepatan tinggi, seperti kamera video digital.
- 3 **Keyboard dengan Lampu Latar** – Menyediakan pencahayaan di lingkungan yang gelap dengan menerangi karakter pada semua tombol. Untuk informasi lebih lanjut, lihat *Panduan Teknologi Dell*.

- 4 **Drive optis** – Dapat memutar, membaca, atau menulis CD dan DVD dengan bentuk dan ukuran standar (12 cm). Pastikan sisi dengan cetakan atau tulisan mengarah ke atas saat memasukkan disk.

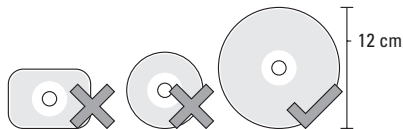
➡ PEMBERITAHUAN: Jangan gunakan disk berukuran atau berbentuk lain (termasuk mini-CD dan mini-DVD) karena Anda dapat merusak drive.



- 5**  **Konektor kombo eSATA/USB dengan PowerShare** – Menyambungkan ke perangkat penyimpanan kompatibel eSATA (seperti drive hard disk atau drive optis eksternal) atau perangkat USB (seperti mouse, keyboard, printer, drive eksternal, atau pemutar MP3). Konektor ini juga dapat digunakan untuk mengisi daya perangkat USB saat komputer diaktifkan/dinonaktifkan atau pada kondisi "sleep". Fungsi ini mungkin tidak berfungsi dengan perangkat eksternal tertentu saat komputer dinonaktifkan atau pada kondisi "sleep", bahkan jika perangkat sesuai dengan spesifikasi USB. Pada kasus seperti ini, nyalakan komputer untuk mengisi daya perangkat.

 **CATATAN:** Jika komputer kemudian dinonaktifkan atau berpindah ke kondisi "sleep" saat perangkat USB sedang diisi, lepaskan perangkat USB dan pasang kembali untuk melanjutkan pengisian perangkat.

 **CATATAN:** USB PowerShare dimatikan secara otomatis jika total muatan baterai hanya tersisa 10%.

- 6**  **Konektor adaptor AC** – Menyambungkan ke adaptor AC yang memberi daya komputer dan mengisi baterai.
- 7** **Lampu daya** – Menyala saat komputer dinyalakan. Penyalaan lampu yang berbeda menunjukkan kondisi berikut:

Dengan daya baterai:

- Putih solid – komputer dioperasikan dengan daya baterai
- Kuning solid – baterai lemah
- Berkedip-kedip kuning – baterai sangat lemah
- Berkedip-kedip putih – komputer dalam kondisi "sleep"

Dengan adaptor AC:

- Putih solid – komputer dioperasikan dan baterai diisi
- Berkedip-kedip putih – komputer dalam kondisi standby.

Menggunakan Drive Disk Optis

- ➡ **PEMBERITAHUAN:** Jangan gunakan disk berukuran atau berbentuk lain (termasuk mini-CD dan mini-DVD) karena Anda dapat merusak drive.

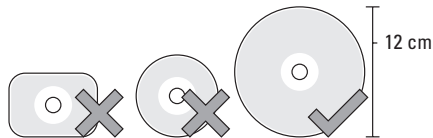

- ✍ **CATATAN:** Jangan pindahkan komputer saat sedang memutar atau merekam CD dan DVD.

Letakkan disk di bagian tengah slot disk, dengan label mengarah ke atas dan dorong sedikit disk ke dalam slot. Drive akan menarik masuk disk secara otomatis dan mulai membaca kontennya.



Untuk mengeluarkan disk dari drive, sentuh sedikit kontrol eject . Kontrol akan berkedip beberapa detik untuk konfirmasi sebelum mengeluarkan disk.

Fitur Sisi Kiri

CATATAN: Jangan sambungkan perangkat ke konektor DisplayPort dan konektor HDMI pada saat yang bersamaan.

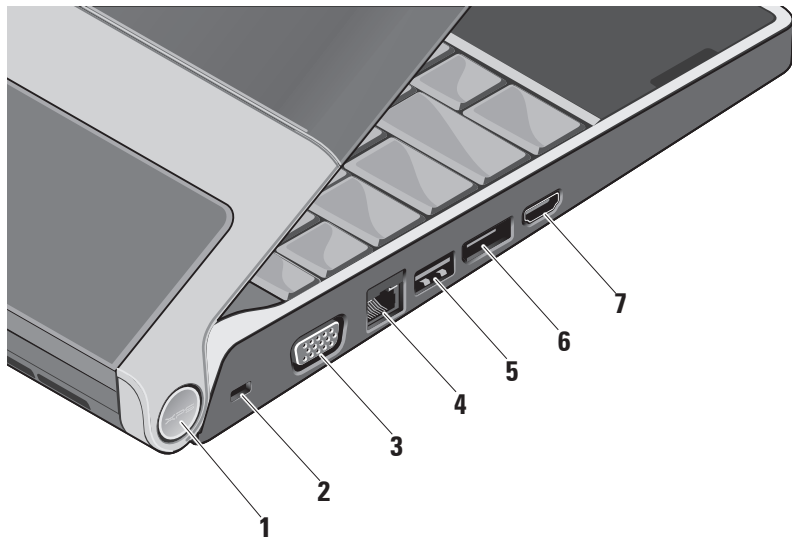

- 1 Lampu daya** – Menyala saat komputer dinyalakan. Penyalaan lampu yang berbeda menunjukkan kondisi berikut:

Dengan daya baterai:

- Putih solid – komputer dioperasikan dengan daya baterai
- Kuning solid – baterai lemah
- Berkedip-kedip kuning – baterai sangat lemah
- Berkedip-kedip putih – komputer dalam kondisi "sleep"

Dengan adaptor AC:

- Putih solid – komputer dioperasikan dan baterai diisi
- Berkedip-kedip putih – komputer dalam kondisi standby

- 2 Slot kabel sekuriti** – Untuk memasang perangkat antipencurian yang dijual di pasaran ke komputer.

 **CATATAN:** Sebelum Anda membeli perangkat antipencurian, pastikan perangkat dapat digunakan dengan slot kabel sekuriti pada komputer Anda.

- 3**  **Konektor VGA** – Menyambungkan ke monitor atau proyektor.

- 4**  **Konektor jaringan** – Menyambungkan komputer Anda ke jaringan atau perangkat broadband jika Anda menggunakan sinyal jaringan kabel.

- 5**  **Konektor USB** – Menyambungkan ke perangkat USB, seperti mouse, keyboard, printer, drive eksternal, atau pemutar MP3.

- 6  **Konektor DisplayPort** – Konektor standar interface digital yang mendukung monitor dan proyektor DisplayPort eksternal.
- 7  **Konektor HDMI** – Menyambungkan ke TV untuk sinyal video dan audio 5.1. Konektor ini tidak dapat digunakan sebagai port input untuk HDMI.
 **CATATAN:** Jika digunakan dengan monitor, hanya sinyal video yang terbaca.

Fitur Display

Panel display berisi sebuah kamera dan rangkaian mikrofon digital ganda yang menyertainya.

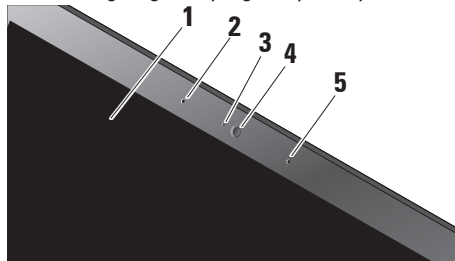











- 1 **Display** – Display Anda dapat bervariasi, tergantung pilihan Anda saat membeli komputer. Untuk informasi lebih lanjut tentang display, lihat *Panduan Teknologi Dell*.
- 2 **Rangkaian mikrofon digital kiri** – Bersama dengan rangkaian mikrofon digital kanan akan menyediakan suara berkualitas tinggi untuk konferensi video dan rekaman suara.

- 3 Indikator aktivitas kamera** – Lampu yang menyala saat kamera diaktifkan dan dinonaktifkan.
- 4 Kamera** – Kamera terintegrasi untuk mengambil video, melakukan konferensi, dan chatting. Kamera menggunakan perangkat lunak pengenalan wajah mutakhir untuk memastikan keamanan komputer Anda. Perangkat lunak ini mengenali wajah Anda dan mendeteksi setiap kali Anda login ke komputer sehingga meminimalkan kebutuhan untuk login secara manual menggunakan password. Untuk informasi lebih lanjut, klik **Start**  → **Programs** → **FastAccess Facial Recognition**.
- 5 Rangkaian mikrofon digital kanan** – Bersama dengan rangkaian mikrofon digital kiri akan menyediakan suara berkualitas tinggi untuk konferensi video dan rekaman suara.

Kontrol Daya, Media, dan Nirkabel

Untuk menggunakan kontrol daya, media, dan nirkabel, tekan perlahan ikon dan kemudian lepaskan. Ikon kontrol akan menyala selama 2 detik untuk mengonfirmasi pilihan Anda dan kemudian padam.



- | | |
|---|--|
|  Aktifkan daya, atau bangun dari kondisi "sleep" |  Putar track atau chapter selanjutnya |
|  Aktifkan/nonaktifkan nirkabel |  Matikan suara |
|  Putar track atau chapter sebelumnya |  Turunkan volume |
|  Stop |  Tingkatkan volume |
|  Putar atau tunda |  Keluarkan disk |

Fitur Dasar Komputer dan Keyboard

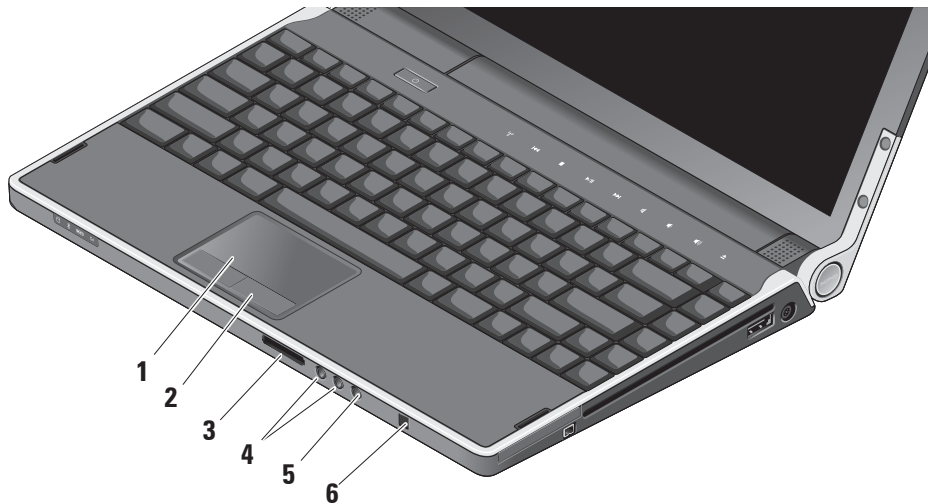

1 Panel sentuh – Menyediakan fungsi seperti mouse untuk memindahkan kursor, menarik atau memindahkan item pilihan, dan klik kiri dengan menekan permukaan. Panel sentuh mendukung fungsi penggulir sirkular dan zoom.

2 Tombol panel sentuh (2) – Menyediakan fungsi klik kiri dan klik kanan seperti pada mouse.

3  **Pembaca Kartu**

Media 8-in-1 – Menawarkan cara yang cepat dan nyaman untuk menampilkan dan berbagi foto digital, musik, video, dan dokumen yang disimpan dalam kartu memori digital berikut:

- Kartu memori Secure Digital (SD)
- Kartu Secure Digital Input/Output (SDIO)
- Kartu Multi Media (MMC)
- Memory Stick
- Memory Stick PRO
- Kartu xD-Picture
- Hi Speed-SD
- Hi Density-SD

4  **Konektor audio output/headphone (2)** – Menyambungkan ke satu atau dua pasang headphone, atau mengirimkan audio ke speaker listrik atau sound system. Sinyal audio sama untuk kedua konektor.

5  **Konektor audio input/mikrofon** – Menyambungkan ke mikrofon atau sinyal input untuk penggunaan dengan program audio.

6 Consumer IR – Sensor inframerah untuk menggunakan Dell Travel Remote opsional.

**Pengaturan Keyboard dengan Lampu Latar/
Penerangan Panel Sentuh** – Tekan tombol <Fn> <→> untuk berpindah antara tiga status penyalaaan lampu (dalam urutan yang diberikan).

Tiga status penyalaaan lampu adalah:

- penerangan penuh keyboard/panel sentuh
- tanpa penerangan
- penerangan setengah keyboard/panel sentuh

Pengaturan Fungsi Penggulir Sirkular dan Zoom pada Panel Sentuh

Untuk mengubah pengaturan penggulir sirkular dan zoom, klik dua kali ikon Dell Touchpad di area notifikasi pada desktop Anda.

Pada tab Scrolling, Anda dapat mengaktifkan atau menonaktifkan penggulir atau penggulir sirkular, pilih lebar zona gulir dan kecepatan gulir.

Pada tab Gestures, aktifkan atau nonaktifkan zoom satu jari (memperbesar (zoom in) dan memperkecil (zoom out) dengan menggerakkan jari ke atas atau ke bawah) atau zoom jepit (memperbesar (zoom in) dan memperkecil (zoom

out) dengan melebarkan dua jari atau dengan menyatukan dua jari).

Fitur Prosesor Grafis Opsional

Komputer Anda dilengkapi dengan teknologi Hybrid SLI revolusioner. Hybrid SLI memungkinkan prosesor sentral dan prosesor grafis untuk bekerja bersama-sama dan meningkatkan performa grafis.

Fitur Perangkat Lunak

 **CATATAN:** Untuk informasi lebih lanjut mengenai fitur-fitur yang diuraikan dalam bagian ini, lihat *Panduan Teknologi Dell* yang terdapat di hard drive Anda atau di situs web Dukungan Dell pada support.dell.com.

Produktivitas dan Komunikasi

Anda dapat menggunakan komputer Anda untuk membuat presentasi, brosur, kartu ucapan, flyer, dan spreadsheet. Anda juga dapat mengedit dan menampilkan foto dan gambar digital. Periksa

Menggunakan Studio XPS™ Anda

pesanan pembelian untuk perangkat lunak yang diinstal pada komputer Anda.

Setelah terkoneksi ke internet, Anda dapat mengakses situs web, membuat akun email, mengupload dan download file, dan banyak lagi.

Hiburan dan Multimedia

Anda dapat menggunakan komputer Anda untuk menonton video, memainkan game, membuat CD/DVD sendiri, mendengarkan musik dan stasiun radio internet. Drive disk optis Anda mungkin mendukung berbagai format media disk, termasuk CD dan DVD.

Anda dapat mendownload atau menyalin file gambar dan video dari perangkat portabel, seperti kamera digital dan telepon selular. Aplikasi perangkat lunak opsional memungkinkan Anda untuk mengatur dan membuat file musik dan video yang dapat direkam ke dalam disk, disimpan ke perangkat portabel seperti pemutar MP3 dan perangkat hiburan genggam, atau diputar dan ditampilkan

langsung pada TV, proyektor, dan peralatan home theater yang telah dihubungkan.

Memodifikasi Desktop

Anda dapat memodifikasi desktop untuk mengubah tampilan, resolusi, wallpaper, screensaver, dan lainnya dengan mengakses jendela **Personalize appearance and sounds**.

Untuk mengakses jendela properti display:

1. Klik kanan area yang terbuka pada desktop.
2. Klik **Personalize**, untuk membuka jendela **Personalize appearance and sounds** dan mempelajari lebih lanjut opsi untuk modifikasi Anda.

Memodifikasi Pengaturan Energi

Anda dapat menggunakan opsi daya di sistem pengoperasian Anda untuk mengonfigurasi pengaturan daya pada komputer Anda.

Microsoft® Windows Vista® menyediakan tiga opsi standar:

- **Balanced** — Opsi daya ini menawarkan performa penuh ketika Anda membutuhkan

dan menghemat daya selama periode komputer tidak aktif.

- **Power saver** — Opsi daya ini menghemat daya pada komputer Anda dengan mengurangi performa sistem untuk memaksimalkan masa pakai baterai dan dengan mengurangi jumlah energi yang dikonsumsi komputer Anda selama masa pakainya.
- **High performance** — Opsi daya ini menawarkan level performa sistem tertinggi pada komputer Anda dengan mengadaptasi kecepatan prosesor sesuai aktivitas Anda dan dengan memaksimalkan performa sistem.

Membuat Back-up Data Anda

Anda disarankan untuk membuat back-up file dan folder pada komputer Anda secara berkala. Untuk membuat back-up file:

1. Klik **Start**  → **Control Panel** → **System and Maintenance** → **Welcome Center** → **Transfer files and settings**.
2. Klik **Back up files** atau **Back up computer**.
3. Klik **Continue** pada kotak dialog **User Account Control** dan ikuti instruksi pada wizard **Back up Files**.

Menyelesaikan Masalah

Bagian ini memberikan informasi penelusuran kesalahan untuk komputer Anda. Jika Anda tidak dapat menyelesaikan masalah Anda menggunakan panduan berikut, lihat "Menggunakan Peralatan Pendukung" pada halaman 34 atau "Menghubungi Dell" pada halaman 51.

 **PERHATIAN:** Hanya personil servis terlatih yang boleh membuka penutup komputer. Lihat *Manual Servis* di situs web Dukungan Dell pada support.dell.com untuk instruksi servis dan penelusuran kesalahan lebih lanjut.

Masalah Jaringan

Koneksi Nirkabel

Jika koneksi jaringan nirkabel hilang

- Kontrol nirkabel mungkin ditekan secara tidak sengaja sehingga menonaktifkan radio nirkabel Anda. Untuk mengaktifkan kembali

nirkabel saat komputer dinyalakan, tekan singkat kontrol nirkabel  pada penutup kontrol tengah dan kemudian lepaskan. Anda dapat mengatur WLAN menggunakan *Intel PROSet* dari taskbar Anda. Anda juga dapat menggunakan *Windows Wireless Network Connections*, yang diakses dari Control Panel, untuk mengatur Wireless LAN.

- Interferensi mungkin memblokir atau mengganggu koneksi nirkabel Anda. Coba dekatkan komputer ke router nirkabel Anda.

Koneksi Kabel

Jika koneksi jaringan kabel hilang

- Kabel kendur atau rusak.
- Periksa kedua ujung kabel jaringan telah tersambung. Coba gunakan kabel jaringan lain, jika tersedia.

Lampu integritas link pada konektor jaringan akan membantu Anda memverifikasi apakah koneksi berfungsi dan menyediakan informasi mengenai status koneksi:

- Hijau — Koneksi yang baik terbentuk antara jaringan 10-Mbps dan komputer.
- Oranye — Koneksi yang baik terbentuk antara jaringan 100-Mbps dan komputer.
- Kuning — Koneksi yang baik terbentuk antara jaringan 1000-Mbps dan komputer.
- Padam — Komputer tidak mendeteksi adanya koneksi fisik ke jaringan.

 **CATATAN:** Lampu integritas link pada konektor jaringan hanya menyediakan status untuk koneksi kabel. Lampu integritas link tidak menyediakan status untuk koneksi nirkabel.

Masalah Daya

Jika lampu daya padam — komputer dimatikan atau tidak menerima daya.

- Lepaskan adaptor AC dan coba nyalakan komputer dengan baterai.
- Lepaskan baterai dan coba nyalakan komputer dengan adaptor AC.
- Periksa kedua ujung koneksi kabel adaptor AC. Pastikan lampu pada adaptor AC menyala. Jika lampu tidak menyala, coba pasang adaptor AC ke outlet listrik yang berbeda.

Lampu daya/baterai pada engsel mengindikasikan kondisi berikut:

Dengan daya baterai:

- Putih solid – komputer dioperasikan dengan daya baterai
- Kuning solid – baterai lemah
- Berkedip-kedip kuning – baterai sangat lemah
- Berkedip-kedip putih – komputer dalam kondisi "sleep"

Menyelesaikan Masalah

Dengan adaptor AC:

- Putih solid – komputer dioperasikan dan baterai diisi
- Berkedip-kedip putih – komputer dalam kondisi standby

Masalah Memori

Jika Anda mengalami masalah memori —

- Periksa apakah modul memori kompatibel dengan komputer Anda. Komputer Anda mendukung memori DDR3. Untuk informasi lebih lanjut tentang tipe memori yang didukung oleh komputer Anda, lihat "Spesifikasi Dasar" pada halaman 54.
- Jalankan Dell Diagnostics (lihat "Dell Diagnostics" pada halaman 37).
- Pasang kembali modul memori (lihat *Manual Servis* di situs web Dukungan Dell pada support.dell.com) untuk memastikan komputer Anda berhasil berkomunikasi dengan memori.

Masalah Penguncian dan Perangkat Lunak

Jika sebuah program berhenti merespons —
Akhir program:

1. Tekan <Ctrl><Shift><Esc> secara bersamaan.
2. Klik tab **Applications**.
3. Pilih program yang tidak lagi merespons.
4. Klik **End Task**.

Jika komputer berhenti merespons —

- ➡ **PEMBERITAHUAN:** Anda mungkin kehilangan data jika Anda tidak dapat menjalankan penonaktifan sistem pengoperasian.

Matikan komputer. Jika Anda tidak berhasil mendapatkan respons dengan menekan sembarang tombol pada keyboard atau menggerakkan mouse, tekan dan tahan tombol daya hingga komputer mati dan kemudian nyalakan kembali komputer.

Jika layar biru solid muncul — Matikan komputer Anda. Jika Anda tidak berhasil mendapatkan respons dengan menekan sembarang tombol pada keyboard atau menggerakkan pointer atau mouse, tekan dan tahan tombol daya hingga komputer mati dan kemudian nyalakan kembali komputer.

Jika Anda mengalami masalah perangkat lunak lainnya —

- Jangan lupa untuk selalu membuat backup atau salinan data-data penting Anda.
 - Gunakan program pemeriksaan virus untuk memeriksa komputer Anda.
 - Simpan dan tutup semua file atau program yang terbuka dan matikan komputer Anda menggunakan menu **Start** .
- Periksa dokumentasi perangkat lunak atau hubungi pembuat perangkat lunak untuk informasi penelusuran kesalahan:
 - Pastikan program kompatibel dengan sistem pengoperasian yang diinstal pada komputer Anda.
 - Pastikan program memenuhi persyaratan perangkat keras minimal yang diperlukan untuk menjalankan perangkat lunak. Lihat dokumentasi perangkat lunak untuk informasi.
 - Pastikan program diinstal dan dikonfigurasi dengan benar.
 - Batalkan penginstalan dan instal ulang program jika diperlukan.
 - Tulis semua pesan kesalahan yang ditampilkan untuk membantu dalam proses penelusuran kesalahan.

Menggunakan Peralatan Pendukung

Pusat Dukungan Dell

Pusat Dukungan Dell membantu Anda dalam mendapatkan servis, dukungan, dan informasi khusus untuk sistem yang Anda butuhkan. Untuk informasi lebih lanjut tentang Pusat Dukungan Dell dan peralatan pendukung yang tersedia, klik tab **Servis** pada **support.dell.com**.



Klik ikon  pada baris tugas untuk menjalankan aplikasi. Laman utama menyediakan link untuk mengakses:

- Bantuan Mandiri (Penelusuran Kesalahan, Sekuriti, Performa Sistem, Jaringan/Internet, Backup/Pemulihan, dan Windows Vista®)
- Peringatan (Informasi dukungan teknis yang relevan untuk komputer Anda)

- Bantuan dari Dell (Dukungan Teknis dengan DellConnect™, Layanan Pelanggan, Pelatihan dan Tutorial, How-To Help dengan Dell on Call, dan Online Scan dengan PC CheckUp)
- Tentang Sistem Anda (Dokumentasi Sistem, Informasi Garansi, Informasi Sistem, Upgrade & Aksesori)

Bagian atas laman utama Pusat Dukungan Dell menampilkan nomor model komputer Anda lengkap dengan tag servis dan kode servis ekspres.

Untuk informasi lebih lanjut mengenai Pusat Dukungan Dell, lihat *Panduan Teknologi Dell* yang terdapat di hard drive Anda atau di situs web Dukungan Dell pada **support.dell.com**.

Pesan Sistem

Jika komputer Anda mengalami masalah atau kesalahan, komputer mungkin menampilkan sebuah Pesan Sistem yang akan membantu Anda mengidentifikasi penyebab dan tindakan yang diperlukan untuk menyelesaikan masalah.

 **CATATAN:** Jika pesan yang Anda terima tidak terdaftar dalam contoh berikut ini, lihat dokumentasi untuk sistem pengoperasian atau program yang sedang dijalankan saat pesan muncul. Selain itu, Anda juga dapat melihat *Manual Servis* di situs web Dukungan Dell pada support.dell.com atau lihat "Menghubungi Dell" pada halaman 51 untuk mendapatkan bantuan.

Alert! Previous attempts at booting this system have failed at checkpoint [nnnn]. For help in resolving this problem, please note this checkpoint and contact Dell Technical Support — Komputer gagal menyelesaikan rutinitas booting beberapa kali berturut-turut untuk kesalahan yang sama (lihat "Menghubungi

Dell" pada halaman 51 untuk mendapatkan bantuan).

CMOS checksum error — Motherboard mungkin rusak atau baterai jam aktual (RTC) lemah. Ganti baterai. Lihat *Manual Servis* di situs web Dukungan Dell pada support.dell.com atau lihat "Menghubungi Dell" pada halaman 51 untuk mendapatkan bantuan.

CPU fan failure — Kipas CPU rusak. Ganti kipas CPU. Lihat *Manual Servis* di situs web Dukungan Dell pada support.dell.com.

Hard-disk drive failure — Kemungkinan drive hard disk (HDD) rusak saat Power On Self Test (POST) (lihat "Menghubungi Dell" pada halaman 51 untuk mendapatkan bantuan).

Hard-disk drive read failure — Kemungkinan drive hard-disk rusak saat tes booting HDD, lihat "Menghubungi Dell" pada halaman 51 untuk mendapatkan bantuan.

Keyboard failure — Keyboard rusak atau kabel keyboard kendur.

Menggunakan Peralatan Pendukung

No boot device available — Tidak ada partisi pada drive hard disk yang dapat di-booting, kabel drive hard disk kendur, atau tidak ada perangkat yang dapat di-booting.

- Jika drive hard disk adalah perangkat booting Anda, pastikan kabel telah tersambung dan drive dipasang dengan benar dan telah dipartisi sebagai perangkat booting.
- Masuk ke pengaturan sistem dan pastikan informasi urutan booting telah benar atau lihat *Manual Servis* di situs web Dukungan Dell pada support.dell.com.

No timer tick interrupt — Sebuah chip pada board sistem mungkin mengalami gangguan fungsi atau motherboard rusak. Lihat *Manual Servis* di situs web Dukungan Dell pada support.dell.com.

USB over current error — Lepaskan perangkat USB. Perangkat USB Anda memerlukan daya lebih agar dapat berfungsi dengan benar. Gunakan sumber daya eksternal untuk menyambungkan perangkat USB, atau jika perangkat memiliki dua kabel USB, sambungkan kedua kabel.

NOTICE - Hard Drive SELF MONITORING SYSTEM has reported that a parameter has exceeded its normal operating range. Dell recommends that you back up your data regularly. A parameter out of range may or may not indicate a potential hard drive problem — Kesalahan S.M.A.R.T (Self-Monitoring Analysis and Reporting Technology), drive hard-disk mungkin rusak. Fitur ini dapat diaktifkan atau dinonaktifkan di pengaturan BIOS. Lihat "Menghubungi Dell" pada halaman 51 untuk mendapatkan bantuan.

Penelusuran Kesalahan Perangkat Keras

Jika perangkat tidak terdeteksi selama pengaturan sistem pengoperasian atau terdeteksi namun tidak dikonfigurasi dengan benar, Anda dapat menggunakan **Penelusuran Kesalahan Perangkat Keras** untuk menyelesaikan ketidaksesuaian.

Untuk memulai Penelusuran Kesalahan Perangkat Keras:

1. Klik **Start**  → **Help and Support**.
2. Ketik `hardware troubleshooter` di kolom pencarian (search) dan tekan <Enter> untuk memulai pencarian.
3. Pada hasil pencarian, pilih opsi yang secara optimal menguraikan masalah dan ikuti tahapan penelusuran kesalahan yang tersisa.

Diagnostik Dell

Jika Anda mengalami masalah dengan komputer Anda, lakukan pemeriksaan dalam "Masalah Penguncian dan Perangkat Lunak" pada halaman 32 dan jalankan Diagnostik Dell sebelum Anda menghubungi Dell untuk mendapatkan bantuan teknis.

Anda disarankan untuk mencetak prosedur ini sebelum Anda memulai diagnostik.

 **CATATAN:** Diagnostik Dell hanya berfungsi pada komputer Dell.

Memulai Diagnostik Dell

Diagnostik Dell terdapat pada partisi utilitas diagnostik tersembunyi di hard drive Anda.

1. Pastikan komputer disambungkan ke outlet listrik yang berfungsi baik.
2. Tekan dan tahan tombol <Fn> saat menekan tombol daya untuk menyalakan komputer.

Menggunakan Peralatan Pendukung

3. Ikuti instruksi pada layar.

 **CATATAN:** Jika Studio komputer Anda tidak dapat menampilkan gambar layar, menjalankan diagnostik akan memulai pengujian display. Diagnostik mengeluarkan bunyi bip saat menguji display. Jika display masih tidak menampilkan apa pun, coba sambungkan monitor eksternal atau hubungi Dell, lihat "Menghubungi Dell" pada halaman 51.

Pilihan Pemulihan Sistem

Anda dapat memulihkan sistem pengoperasian Anda dengan cara-cara berikut:

- Pemulihan Sistem mengembalikan komputer Anda ke status pengoperasian sebelumnya tanpa mempengaruhi file data. Gunakan Pemulihan Sistem sebagai solusi pertama untuk memulihkan sistem pengoperasian dan melindungi file data.
- Dell Factory Image Restore (Pemulihan Profil Pabrik Dell) akan mengembalikan hard drive Anda ke status pengoperasian seperti pertama kali saat Anda membeli komputer. Dell Factory Image Restore (Pemulihan Profil Pabrik Dell) akan menghapus secara permanen semua data pada hard drive dan menghapus semua program yang diinstal setelah Anda menerima komputer. Gunakan Dell Factory Image Restore (Pemulihan Profil Pabrik Dell) hanya

jika Pemulihan Sistem tidak menyelesaikan masalah sistem pengoperasian Anda.

- Jika Anda menerima disk Sistem Pengoperasian dengan komputer Anda, Anda dapat menggunakan disk untuk memulihkan sistem pengoperasian Anda. Namun, menggunakan disk Sistem Pengoperasian juga akan menghapus semua data pada hard drive. Gunakan disk hanya jika Pemulihan Sistem tidak menyelesaikan masalah sistem pengoperasian Anda.

Pemulihan Sistem

Sistem pengoperasian Windows menyediakan opsi Pemulihan Sistem yang memungkinkan Anda untuk mengembalikan komputer Anda ke status pengoperasian semula (tanpa mempengaruhi file data) jika perubahan perangkat keras, perangkat lunak, atau pengaturan sistem lainnya menyebabkan kondisi pengoperasian yang tidak diinginkan pada komputer Anda. Setiap perubahan yang dilakukan oleh Pemulihan Sistem pada komputer Anda akan dapat dikembalikan seperti semula.

➔ **PEMBERITAHUAN:** Buat back-up untuk file data Anda secara teratur. Pemulihan Sistem tidak memonitor atau memulihkan file data.

 **CATATAN:** Prosedur dalam dokumen ini ditulis untuk tampilan standar Windows, jadi prosedur mungkin tidak berlaku jika Anda mengatur komputer Dell™ Anda ke tampilan Windows Classic.

Memulai Pemulihan Sistem

1. Klik **Start** .

2. Pada kotak **Start Search**, ketik `System Restore` dan tekan <Enter>.

 **CATATAN:** Jendela **User Account Control** mungkin akan ditampilkan. Jika Anda adalah administrator pada komputer tersebut, klik **Continue**; jika bukan, hubungi administrator Anda untuk melanjutkan tindakan yang diinginkan.

3. Klik **Next** dan ikuti perintah yang tersisa pada layar.

Jika Pemulihan Sistem tidak menyelesaikan masalah, Anda dapat membatalkan pemulihan sistem yang terakhir.

Membatalkan Pemulihan Sistem Terakhir

 **CATATAN:** Sebelum Anda membatalkan pemulihan sistem terakhir, simpan dan tutup semua file yang terbuka, dan tutup semua program. Jangan mengubah, membuka, atau menghapus file atau program apa pun hingga pemulihan sistem selesai.

1. Klik **Start** .
2. Pada kotak **Start Search**, ketik `System Restore` dan tekan <Enter>.
3. Klik **Undo my last restoration** dan klik **Next**.

Dell Factory Image Restore (Pemulihan Profil Pabrik Dell)

 **PEMBERITAHUAN:** Penggunaan Dell Factory Image Restore (Pemulihan Profil Pabrik Dell) akan menghapus secara permanen semua data pada hard drive dan menghapus semua program atau driver yang Anda instal setelah Anda menerima komputer. Jika mungkin, buatlah back-up data sebelum menggunakan opsi ini. Gunakan Dell Factory Image Restore (Pemulihan Profil Pabrik Dell) hanya jika Pemulihan Sistem tidak menyelesaikan masalah sistem pengoperasian Anda.

 **CATATAN:** Dell Factory Image Restore (Pemulihan Profil Pabrik Dell) mungkin tidak tersedia di beberapa negara tertentu atau pada komputer tertentu.

Gunakan Dell Factory Image Restore (Pemulihan Profil Pabrik Dell) hanya sebagai metode upaya terakhir untuk memulihkan sistem pengoperasian Anda. Opsi ini akan mengembalikan hard drive Anda ke status pengoperasian pertama kali saat Anda membeli komputer. Semua program atau file yang ditambahkan sejak Anda menerima komputer—termasuk file data—akan dihapus secara permanen dari hard drive. File data dapat berupa dokumen, spreadsheet, pesan email, foto digital, file musik, dan lain-lain. Jika mungkin, buatlah back-up data sebelum menggunakan Dell Factory Image Restore (Pemulihan Profil Pabrik Dell).

Menjalankan Pemulihan Profil Pabrik Dell

1. Nyalakan komputer.
 2. Saat logo Dell muncul, tekan <F8> beberapa kali untuk mengakses jendela **Vista Advanced Boot Options**.
 3. Pilih **Repair Your Computer**. Jendela **System Recovery Options** akan muncul.
 4. Pilih layout keyboard dan klik **Next**.
 5. Untuk mengakses opsi pemulihan, log on sebagai pengguna lokal. Untuk mengakses pesan perintah, ketik `administrator` di kolom **User name**, kemudian klik **OK**.
 6. Klik **Dell Factory Image Restore**. Layar awal **Dell Factory Image Restore** akan ditampilkan.
-  **CATATAN:** Tergantung konfigurasi, Anda mungkin harus memilih **Dell Factory Tools** → **Dell Factory Image Restore**.
7. Klik **Next**. Layar **Confirm Data Deletion** akan muncul.

 **CATATAN:** Jika Anda tidak ingin melanjutkan dengan Factory Image Restore Dell, klik **Cancel**.

8. Klik kotak centang untuk mengonfirmasi bahwa Anda ingin melanjutkan memformat ulang hard drive dan mengembalikan perangkat lunak sistem ke pengaturan pabrik, kemudian klik **Next**.

Proses pemulihan dimulai dan mungkin butuh waktu lima menit atau lebih untuk menyelesaikannya. Sebuah pesan muncul saat sistem pengoperasian dan aplikasi yang diinstal di pabrik telah dikembalikan ke pengaturan pabrik.

9. Klik **Finish** untuk mengulang booting komputer.

Penginstalan Ulang Sistem Pengoperasian

Sebelum Anda Mulai

Jika Anda mempertimbangkan untuk menginstal ulang sistem pengoperasian Windows untuk memperbaiki masalah dengan driver yang baru diinstal, pertama-tama, gunakan Windows Device Driver Rollback. Jika Device Driver Rollback tidak menyelesaikan masalah, maka gunakan Pemulihan Sistem untuk mengembalikan sistem pengoperasian ke status pengoperasian semula sebelum Anda menginstal driver perangkat baru. Lihat “Pemulihan Sistem” pada halaman 40.

➡ **PEMBERITAHUAN:** Sebelum menginstal sistem pengoperasian, buatlah back-up semua file data pada hard drive primer Anda. Untuk konfigurasi hard drive konvensional, hard drive primer adalah drive pertama yang dideteksi oleh komputer.

Untuk menginstal kembali Windows, Anda membutuhkan perangkat berikut:

- Media *Sistem Pengoperasian Dell*
- Media *Driver dan Utilitas Dell*

 **CATATAN:** Media *Driver dan Utilitas Dell* berisi driver yang diinstal saat perakitan komputer. Gunakan media *Driver dan Utilitas Dell* untuk menampilkan semua driver yang diperlukan. Tergantung wilayah pemesanan komputer Anda, atau apakah Anda meminta media tersebut, media *Driver dan Utilitas Dell* dan media *Sistem Pengoperasian* mungkin tidak dikirimkan dengan komputer Anda.

Penginstalan ulang Windows Vista®

Proses penginstalan ulang mungkin membutuhkan waktu satu hingga dua jam untuk menyelesaikannya. Setelah Anda menginstal ulang sistem pengoperasian, Anda juga harus menginstal ulang driver perangkat, program proteksi virus, dan perangkat lunak lainnya.

Pilihan Pemulihan Sistem

1. Simpan dan tutup semua file yang terbuka, dan tutup semua program.
2. Masukkan disk *Sistem Pengoperasian*.
3. Klik **Exit** jika pesan **Install Windows** muncul.
4. Nyalakan kembali komputer.
5. Saat logo DELL muncul, tekan segera <F12>.

 **CATATAN:** Jika Anda menunggu terlalu lama dan logo sistem pengoperasian muncul, lanjutkan menunggu hingga Anda melihat desktop Microsoft® Windows®; kemudian, matikan komputer Anda dan coba kembali.

-  **CATATAN:** Tahapan selanjutnya mengubah urutan booting satu demi satu. Pada pengaktifan berikutnya, komputer akan menjalankan booting berdasarkan perangkat yang telah ditentukan dalam program pemasangan sistem.
6. Saat daftar perangkat booting muncul, sorot **CD/DVD/CD-RW Drive** dan tekan <Enter>.
 7. Tekan sembarang tombol untuk melakukan Boot dari CD-ROM. Ikuti instruksi pada layar untuk menyelesaikan penginstalan.

Mendapatkan Bantuan

Jika Anda mengalami masalah dengan komputer Anda, Anda dapat menyelesaikan tahapan berikut untuk mendiagnosis dan menelusuri masalah:

1. Lihat "Menyelesaikan Masalah" pada halaman 30 untuk informasi dan prosedur yang merujuk ke masalah yang dialami komputer Anda.
2. Lihat "Diagnostik Dell" pada halaman 37 untuk prosedur bagaimana menjalankan Diagnostik Dell.
3. Isi "Lembar Periksa Diagnostik" pada halaman 50.
4. Gunakan rangkaian layanan online ekstensif Dell yang tersedia pada Dukungan Dell (**support.dell.com**) untuk mendapatkan bantuan mengenai prosedur penginstalan dan penelusuran masalah. Lihat "Layanan Online" pada halaman 47 untuk daftar yang lebih lengkap mengenai Dukungan Dell online.
5. Jika tahapan sebelumnya tidak menyelesaikan masalah Anda, lihat "Menghubungi Dell" pada halaman 51.

 **CATATAN:** Hubungi Dukungan Dell dari telepon di dekat komputer agar staf pendukung dapat membantu Anda dengan semua prosedur yang diperlukan.

 **CATATAN:** Sistem Kode Servis Ekspres Dell mungkin tidak tersedia di semua negara.

Saat diminta oleh sistem telepon otomatis Dell, masukkan Kode Servis Ekspres untuk mentransfer panggilan Anda langsung ke staf pendukung yang tepat. Jika Anda tidak memiliki Kode Servis Ekspres, buka folder **Dell Accessories**, klik dua kali ikon **Kode Servis Ekspres** dan ikuti perintah.

Mendapatkan Bantuan

 **CATATAN:** Beberapa layanan mungkin tidak selalu tersedia di semua lokasi di luar negara AS. Hubungi perwakilan Dell lokal Anda untuk informasi tentang ketersediaan.

Dukungan Teknis dan Layanan Pelanggan

Layanan dukungan Dell tersedia untuk menjawab pertanyaan Anda tentang perangkat keras Dell. Staf dukungan kami menggunakan diagnostik berbasis komputer untuk memberikan jawaban yang cepat dan akurat.

Untuk menghubungi layanan dukungan Dell, lihat "Sebelum Menghubungi Dell" pada halaman 50 dan kemudian lihat informasi kontak untuk wilayah Anda atau kunjungi support.dell.com.

DellConnect™

DellConnect merupakan alat akses online sederhana yang memungkinkan rekanan dukungan dan layanan Dell untuk mengakses komputer Anda melalui koneksi broadband, mendiagnosis masalah Anda, dan memperbaiki masalah tersebut dengan pengawasan Anda. Untuk informasi lebih lanjut, kunjungi support.dell.com dan klik **DellConnect**.

Layanan Online

Anda dapat mempelajari produk dan layanan Dell pada situs web berikut ini:

- **www.dell.com**
- **www.dell.com/ap** (Hanya negara Asia/Pasifik)
- **www.dell.com/jp** (Hanya Jepang)
- **www.euro.dell.com** (Hanya Eropa)
- **www.dell.com/la** (Hanya negara Amerika Selatan dan Karibia)
- **www.dell.ca** (Hanya Kanada)

Anda dapat mengakses Dukungan Dell melalui situs web dan alamat email berikut ini:

Situs web Dukungan Dell

- **support.dell.com**
- **support.jp.dell.com** (Hanya Jepang)
- **support.euro.dell.com** (Hanya Eropa)

Alamat email Dukungan Dell

- **mobile_support@us.dell.com**
- **support@us.dell.com**
- **la-techsupport@dell.com** (Hanya negara Amerika Selatan dan Karibia)
- **apsupport@dell.com** (Hanya negara Asia/Pasifik)

Alamat email Dell Marketing and Sales

- **apmarketing@dell.com** (Hanya negara Asia/Pasifik)
- **sales_canada@dell.com** (Hanya Kanada)

File transfer protocol (FTP) anonim

- **ftp.dell.com**

Log in sebagai pengguna: `anonim`, dan gunakan alamat email sebagai password Anda.

Layanan AutoTech

Layanan dukungan otomatis Dell–AutoTech–menyediakan rekaman jawaban untuk pertanyaan yang paling sering diajukan oleh pelanggan Dell mengenai komputer desktop dan laptop mereka.

Saat Anda menghubungi AutoTech, gunakan telepon nada-sentuh Anda untuk memilih subjek yang sesuai dengan pertanyaan Anda. Untuk instruksi tentang cara mengakses nomor telepon yang dapat dihubungi untuk wilayah Anda, lihat "Menghubungi Dell" pada halaman 51.

Layanan Status Pemesanan Otomatis

Untuk memeriksa status setiap produk Dell yang Anda pesan, Anda dapat mengunjungi **support.dell.com**, atau Anda dapat menghubungi layanan status pemesanan otomatis. Rekaman akan meminta Anda memberikan informasi yang dibutuhkan untuk mencari dan melaporkan pemesanan Anda. Untuk nomor telepon yang dapat dihubungi untuk wilayah Anda jika terjadi masalah dengan pemesanan Anda, lihat "Menghubungi Dell" pada halaman 51.

Jika Anda memiliki masalah dengan pemesanan Anda, seperti komponen hilang, komponen salah, atau tagihan tidak tepat, hubungi Dell untuk mendapatkan bantuan pelanggan. Siapkan slip tagihan atau slip kemasan saat Anda menelepon. Untuk nomor telepon untuk menghubungi wilayah Anda, lihat "Menghubungi Dell" pada halaman 51.

Informasi Produk

Jika Anda membutuhkan informasi tentang produk tambahan yang tersedia dari Dell, atau jika Anda ingin menempatkan pesanan, kunjungi situs web Dell pada **www.dell.com**. Untuk nomor telepon untuk menghubungi wilayah Anda atau untuk berbicara dengan staf sales, lihat "Menghubungi Dell" pada halaman 51.

Mengembalikan Komponen untuk Reparasi Sesuai Garansi atau untuk pengembalian uang

Persiapkan semua komponen yang akan dikembalikan, baik untuk reparasi atau penggantian uang, seperti berikut:

1. Hubungi Dell untuk mendapatkan Nomor Otorisasi Material Pengembalian, dan tulislah dengan huruf besar secara jelas di bagian luar kardus.
2. Untuk nomor telepon untuk menghubungi wilayah Anda, lihat "Menghubungi Dell" pada halaman 51.
3. Sertakan salinan tagihan dan surat yang menjelaskan alasan pengembalian.
4. Masukkan salinan Daftar Periksa Diagnostik (lihat "Daftar Periksa Diagnostik" pada halaman 50), yang mengindikasikan tes-tes yang sudah Anda lakukan dan semua pesan kesalahan yang dilaporkan oleh Diagnostik Dell (lihat "Diagnostik Dell" pada halaman 37).
5. Masukkan semua aksesoris yang merupakan bagian dari komponen yang akan dikembalikan (kabel daya, perangkat lunak, panduan, dan lain-lain) jika pengembalian adalah untuk meminta pengembalian uang.
6. Kemas perangkat yang akan dikembalikan dalam material kemasan asli (atau yang sejenis).
7. Anda bertanggung jawab untuk membayarkan biaya pengiriman. Anda juga bertanggung jawab untuk membayarkan asuransi semua produk yang dikembalikan, dan Anda bertanggung jawab atas risiko kehilangan selama pengiriman ke Dell. Paket Collect On Delivery (C.O.D.) tidak akan diterima.
8. Pengembalian yang tidak dilengkapi persyaratan yang disebutkan di atas akan ditolak di pusat penerimaan Dell dan dikembalikan ke Anda.

Sebelum Menghubungi Dell

 **CATATAN:** Siapkan Kode Servis Ekspres saat Anda menelepon. Kode membantu sistem telepon pendukung otomatis Dell untuk mengarahkan telepon Anda secara lebih efisien. Anda juga mungkin diminta menyebutkan Tag Servis Anda (Tag Servis dan Kode Servis Ekspres ditampilkan pada halaman pembuka Pusat Dukungan Dell).

Ingatlah untuk mengisi Daftar Periksa Diagnostik berikut. Jika mungkin, nyalakan komputer Anda sebelum menghubungi Dell untuk mendapatkan bantuan dan lakukan dari telepon pada atau di dekat komputer. Anda mungkin diminta untuk mengetik beberapa perintah pada keyboard, memberitahukan informasi terperinci selama pengoperasian, atau mencoba langkah penelusuran kesalahan yang hanya mungkin dilakukan pada komputer itu sendiri. Pastikan dokumentasi komputer tersedia.

Daftar Periksa Diagnostik

- Nama:
- Tanggal:
- Alamat:
- Nomor telepon:
- Tag Servis (kode bar pada bagian belakang atau bagian bawah komputer):
- Kode Servis Ekspres:
- Nomor Otorisasi Material Pengembalian (jika disediakan oleh teknisi dukungan Dell):
- Sistem pengoperasian dan versi:
- Perangkat:
- Kartu ekspansi:
- Apakah Anda tersambung ke jaringan? Ya/Tidak
- Jaringan, versi, dan adaptor jaringan:
- Program dan versi:

Lihat dokumentasi sistem pengoperasian untuk menentukan konten file pengaktifan komputer. Jika komputer tersambung ke printer, cetak setiap file. Atau, catat konten setiap file sebelum menghubungi Dell.

- Pesan kesalahan, kode bip, atau kode diagnostik:
- Deskripsi masalah dan prosedur penelusuran kesalahan yang Anda jalankan:

Menghubungi Dell

Untuk pelanggan di Amerika Serikat, hubungi 800-WWW-DELL (800-999-3355).

 **CATATAN:** Jika Anda tidak memiliki koneksi internet aktif, Anda dapat menemukan informasi kontak pada tagihan pembelian, slip kemasan, kuitansi, atau katalog produk Dell.

Dell menyediakan beberapa pilihan layanan dan dukungan berbasis online dan telepon. Ketersediaan bervariasi tergantung negara dan produk, dan beberapa layanan mungkin tidak tersedia di wilayah Anda.

Untuk menghubungi Dell untuk masalah penjualan, dukungan teknis, atau layanan pelanggan:

1. Kunjungi **support.dell.com**.
2. Verifikasikan negara atau wilayah Anda di menu **Choose A Country/Region** pada bagian bawah halaman.
3. Klik **Contact Us** di sisi kiri halaman.
4. Pilih layanan yang tepat atau link dukungan yang sesuai dengan kebutuhan Anda.
5. Pilih metode menghubungi Dell yang sesuai untuk Anda.

Mencari Informasi Tambahan dan Bantuan

Jika Anda perlu untuk:

Lihat:

menginstal ulang sistem pengoperasian.

media *Sistem Pengoperasian*.

menjalankan program diagnostik untuk komputer Anda, menginstal kembali perangkat lunak sistem Notebook, atau mengupdate driver untuk komputer Anda dan file readme.

media *Driver dan Utilitas*.



CATATAN: Update dokumentasi dan driver dapat ditemukan di situs web Dukungan Dell™ pada **support.dell.com**.

mempelajari lebih lanjut sistem pengoperasian Anda, memelihara periferal, RAID, Internet, Bluetooth®, jaringan, dan e-mail.

Panduan Teknologi Dell tersedia di hard drive Anda.

upgrade komputer Anda dengan memori baru atau tambahan, atau hard drive baru.

Manual Servis pada situs web Dukungan Dell pada **support.dell.com**



CATATAN: Pada beberapa negara, membuka dan mengganti komponen pada komputer Anda akan membatalkan garansi. Periksa garansi dan kebijakan pengembalian untuk komputer Anda sebelum bekerja di dalam komputer.

Jika Anda perlu untuk:

menemukan Tag Servis/Kode Servis Ekspres— Anda harus menggunakan tag servis untuk mengidentifikasi komputer Anda pada **support.dell.com** atau untuk menghubungi dukungan teknis.

menemukan driver dan download.
mengakses dukungan teknis dan bantuan produk.

memeriksa status pemesanan Anda untuk pembelian baru.

menemukan solusi dan jawaban untuk pertanyaan umum.

menemukan informasi untuk update terakhir tentang perubahan teknis untuk komputer Anda atau material referensi teknis lebih lanjut untuk teknisi atau pengguna yang berpengalaman.

Lihat:

bagian belakang atau bagian bawah komputer atau pada halaman pembuka Pusat Dukungan Dell



situs web Dukungan Dell pada **support.dell.com**.

Spesifikasi Dasar

Model Sistem

Studio XPS 1340

Bagian ini menyediakan informasi dasar yang mungkin diperlukan saat pemasangan, mengupdate driver, dan untuk mengupgrade komputer Anda. Untuk spesifikasi yang lebih mendetail, lihat *Manual Servis* di situs web Dukungan Dell pada support.dell.com.

 **CATATAN:** Penawaran mungkin berbeda-beda di setiap negara. Untuk informasi lebih lanjut mengenai konfigurasi komputer Anda, klik **Start**  → **Help and Support** dan pilih opsi untuk menampilkan informasi mengenai komputer Anda.

Prosesor

Tipe	L2 cache
Intel® Core™ 2 Duo	3 MB/6 MB
Frekuensi bus eksternal	1.066 MHz

ExpressCard

Kontroler ExpressCard	GeForce 9400M G
Konektor ExpressCard	satu slot ExpressCard (54 mm)
Kartu yang didukung	ExpressCard/34 (34 mm) ExpressCard/54 (54 mm) 1,5 V dan 3,3 V
Ukuran konektor ExpressCard	26 pin

Memori

Konektor	dua soket SO-DIMM yang dapat diakses secara internal
Kapasitas	512 MB, 1 GB, dan 2 GB
Tipe memori	1066 MHz DDR3 SO-DIMM
Konfigurasi memori yang mungkin	1 GB, 1,5 GB, 2 GB, 3 GB, dan 4 GB

 **CATATAN:** Untuk instruksi mengenai upgrade memori, lihat *Manual Servis* pada situs web Dukungan Dell pada support.dell.com.

Informasi Komputer

Chipset Sistem	GeForce 9400M G
Lebar bus data	64 bit
Lebar bus DRAM	bus 64-bit jalur ganda (2)
Lebar bus alamat prosesor	32 bit
EPROM Flash	16 Mbit
Bus grafis	PCI-E X16
Bus PCI	32 bit

Komunikasi

Tipe modem	Modem USB V.92 56 K Eksternal
Kontroler modem	Modem Perangkat Keras
Interface modem	Universal Serial Bus (USB)

Spesifikasi Dasar

Komunikasi		Video	
Adaptor jaringan	LAN Ethernet 10/100/1000 pada board sistem	Kontroler video	GeForce 9500M (GeForce 9400M G + GeForce 9200M GS)
Nirkabel	WLAN internal (Mini- Card ukuran setengah), WWAN, Mini-Card dengan teknologi nirkabel Bluetooth®, UWB Mini-Card ExpressCard WWAN teknologi nirkabel Bluetooth®	Memori video	256 MB memori
Video		<i>UMA</i>	
<i>Diskret</i>		Tipe video	terintegrasi pada board sistem
Tipe video	terintegrasi pada board sistem	kontroler video	GeForce 9400M G
		memori video	berdasarkan memori sistem
		Interface LCD	LVDS
		Dukungan display	VGA, HDMI, dan DisplayPort

Audio

Tipe audio	5.1 channel High Definition Audio
Kontroler audio	IDT 92HD73C HDA Codec
Konversi stereo	24-bit (analog-ke-digital dan digital-ke-analog)
Interface Internal	High Definition Audio
Interface Eksternal	konektor mikrofon input fungsi ganda, dua konektor headphone/speaker stereo
Speaker	dua speaker 4-ohm
Amplifier speaker internal	2 watt per kanal
Kontrol volume	menu program, tombol kontrol media

Port dan Konektor

IEEE 1394a	konektor seri 4 pin
Mini-Card	dua slot Mini-Card Tipe IIIA, satu slot Mini -Card ukuran setengah
Adaptor jaringan	RJ-45 port 10/100/1000
USB	satu konektor 4-pin untuk USB 2.0
eSATA	satu konektor kombo 4-pin eSATA/USB
Video	konektor 15 lubang
HDMI	konektor 19 pin
DisplayPort	konektor 20 pin

Spesifikasi Dasar

Display

Tipe (AntiGlare)	WLED WXGA 13,3-inci CCFL WXGA 13,3-inci
<i>Dimensi:</i>	
Tinggi	286,08 mm (11,26 in)
Lebar	178,8 mm (7,03 in)
Diagonal	337,8 mm (13,29 in)
Resolusi maksimal	1.280 x 800
Nilai refresh	60 Hz
Sudut pengoperasian	0° (tertutup) hingga 140°
Pencahayaan	225 min. 270 typ. cd/m ² (LED 5 poin rata-rata) 180 min. 198 typ. cd/m ² (LED 5 poin rata-rata)

Display

Sudut Pandang:

Horizontal	minimal $\pm 40^\circ$ (CCFL) minimal $\pm 50^\circ$ (LED)
Vertikal	minimal $+15^\circ/-30^\circ$ (CCFL) minimal $+40^\circ/-50^\circ$ (LED)
Pixel pitch	0,2235 mm
Kontrol	penerangan dapat dikontrol melalui akses cepat keyboard (lihat <i>Panduan Teknologi Dell</i> untuk informasi lebih lanjut)

Keyboard (dengan lampu latar)

Jumlah tombol	86/103 (AS dan Kanada); 87/104 (Eropa); 90/107 (Jepang)
Layout	QWERTY/AZERTY/Kanji

Kamera

Piksel	1,3/2,0 megapiksel
Resolusi video	320x240 ~1.600x1.200 (640x480 pada 30 fps)
Sudut pandang diagonal	66°

Panel Sentuh

Resolusi posisi X/Y (mode tabel grafis)	240 cpi
<i>Ukuran:</i>	
Lebar	61,9 mm (2,43 in) area aktif sensor
Tinggi	39,04 mm (1,53 in) persegi panjang

Baterai

Tipe	ion lithium 6-sel/9-sel "smart"
Panjang	50,39 mm (1,98 inci) (6/9 sel)
Tinggi	26,3 mm (0,8 in) (6 sel) 41,9 mm (1,6 in) (9 sel)
Lebar	204,9 mm (8,03 in) (6 sel) 259,3 mm (10,2 in) (9 sel)
Berat	0,33 kg (0,7 lb) (6 sel) 0,48 kg (1,06 lb) (9 sel)
Volt	11,1 VDC
Waktu pengisian saat komputer dimatikan (kira-kira)	4 jam

Spesifikasi Dasar

Baterai

Waktu pengoperasian	waktu pengoperasian baterai berbeda-beda tergantung pada kondisi pengoperasian dan dapat berkurang secara signifikan dalam kondisi intensif daya tertentu (lihat <i>Panduan Teknologi Dell</i> untuk informasi lebih lanjut)
Masa pakai (kira-kira)	300 siklus pengosongan/pengisian
<i>Kisaran suhu:</i>	
Pengoperasian	0° hingga 35°C (32° hingga 95°F)
Penyimpanan	-40° hingga 65°C (-40° hingga 149°F)
Baterai sel berbentuk koin	CR-2032

Adaptor AC

Tegangan input	100–240 VAC
Arus input (maksimal)	1,5 A
Frekuensi input	50–60 Hz
Daya output	65 W atau 90 W
Arus output (90 W)	5,62 A (puncak untuk pulsasi 4-detik) 4,62 A (kontinu)
Arus output (65 W)	4,34 A (puncak untuk pulsasi 4-detik) 3,34 A (kontinu)
Tegangan output yang ditentukan	19,5 VDC

Adaptor AC*Dimensi:**65 W (Seri E)*

Tinggi	16 mm (0,62 in)
Lebar	64 mm (2,51 in)
Panjang	127,0 mm (5,0 in)
Berat (tanpa kabel)	0,29 kg (0,64 lb)

90 W (Seri E)

Tinggi	16 mm (0,62 in)
Lebar	70 mm (2,75 in)
Panjang	147 mm (5,7 in)
Berat (tanpa kabel)	0,345 kg (0,76 lb)

Adaptor AC

Kisaran suhu:

Pengoperasian	0° hingga 35°C (32° hingga 95°F)
Penyimpanan	-40° hingga 65°C (-40° hingga 149°F)

Fisik

Tinggi	22,5 mm hingga 37,2 mm (0,88 in hingga 1,46 in)
Lebar	319,3 mm (12,57 in)
Panjang	236,15 mm (9,29 in)
Berat (dengan baterai 6-sel): Dikonfigurasi kurang dari	2,2 kg (4,9 lb)

Spesifikasi Dasar

Lingkungan Komputer

Kisaran suhu:

Pengoperasian	0° hingga 35°C (32° hingga 95°F)
Penyimpanan	-40° hingga 65°C (-40° hingga 149°F)

Kelembapan relatif (maksimal):

Pengoperasian	10% hingga 90% (nonkondensasi)
Penyimpanan	5% hingga 95% (nonkondensasi)

Getaran maksimal (dengan menggunakan spektrum getaran acak yang menyimulasikan lingkungan pengguna):

Pengoperasian	0,66 GRMS
Penyimpanan	1,3 GRMS

Lingkungan Komputer

Guncangan maksimal (diukur dengan perangkat keras ditempatkan di posisi kepala dan pulsasi 2-ms setengah sinus):

Pengoperasian	110 G
Penyimpanan	163 G

Ketinggian (maksimal):

Pengoperasian	-15,2 hingga 3.048 m (-50 hingga 10.000 kaki)
Penyimpanan	-15,2 hingga 10.668 m (-50 hingga 35.000 kaki)

Level kontaminasi melalui udara G2 atau lebih rendah seperti yang didefinisikan oleh ISA-S71.04-1985

Indeks

A

adaptor AC

ukuran dan berat **61**

alamat email

untuk dukungan teknis **47**

alamat email dukungan **47**

aliran udara, memungkinkan **5**

AutoTech **48**

B

bantuan, mencari lebih banyak **52**

bus ekspansi **55**

C

CD, memutar dan membuat **28**

chipset **55**

D

Daftar Periksa Diagnostik **50**

data, membuat back-up **29**

DellConnect **46**

Diagnostik Dell **37**

disk

mengeluarkan **19**

menggunakan **19**

drive disk

ukuran disk yang didukung **19**

driver dan download **53**

dudukan komputer **5**

dukungan teknis **46**

DVD, memutar dan membuat **28**

Indeks

E

energi

menghemat **28**

F

fitur perangkat lunak **27**

FTP login, anonim **47**

I

ISP

ISP/Penyedia Layanan Internet **10**

J

jaringan berkabel

kabel jaringan, menghubungkan **8**

K

kemampuan komputer **27**

kerusakan, menghindari **5**

komputer, pengaturan **5**

koneksi internet **10**

koneksi jaringan

memperbaiki **30**

koneksi jaringan nirkabel **30**

L

Lampu Status Perangkat **14**

layanan pelanggan **46**

M

masalah daya, menyelesaikan **31**

masalah perangkat keras

mendiagnosis **37**

memasangudukan **5**

memodifikasi

desktop Anda **28**

pengaturan energi Anda **28**

memulihkan profil pabrik **41**

mencari informasi tambahan **52**

menghemat energi **28**
menghubungi Dell **50**
menghubungi Dell secara online **51**
menginstal ulang Windows **39**

P

Panduan Teknologi Dell
 untuk informasi lebih lanjut **52**
Pemulihan Profil Pabrik Dell **39**
pemulihan sistem **39**
pendukung memori **54, 55**
Penelusuran Kesalahan Perangkat Keras **37**
pengaturan, sebelum Anda mulai **5**
pengiriman produk
 untuk pengembalian atau reparasi **49**
pesan sistem **35**
pilihan dudukan vertikal dan horizontal **5**

produk
 informasi dan pembelian **48**
prosesor **54**
Pusat Dukungan Dell **34**

S

situs pendukung
 seluruh dunia **47**
situs web Dukungan Dell **53**
soket ekstensi, menggunakan **6**
spesifikasi **54**
status pemesanan **48**

V

ventilasi, memastikan **5**

W

Windows, menginstal ulang **39**

Indeks

Windows Vista® **10**

menginstal ulang **43**

pemasangan **10**

Dicetak di Malaysia.

www.dell.com | support.dell.com



OK303PA02