

הודפס באירלנד.

[www.dell.com](http://www.dell.com) | [support.dell.com](http://support.dell.com)



OX46PRA00





## ש

שחזור הגדרות יצרן 66

שירות לקוחות 70

## ת

תוכנית האבחון של Dell 57

תכונות תוכנה 41

תנועות

מסך מגע 37

משטח מגע 30

תקליטורי DVD, נגינה ויצירה 42

## נ

נזק, מניעה 5

## ע

עזרה

קבלת סיוע ותמיכה 69

## פ

פותר בעיות החומרה 56

פנייה אל Dell 74

פנייה מקוונת אל Dell 75

פתרון בעיות 45

## ר

רשת קווית

כבל רשת, חיבור 7

בעיות חשמל, פתרון 49

בעיות, פתרון 45

בעיות תוכנה 50

## ה

הודעות מערכת 54

החזרת פריטים במסגרת האחריות 73

התקנה, לפני שתתחיל 5

## ז

זרימת אוויר, שמירה על 5

## ח

חיבור אינטרנט 16

חיבור (התחברות)

לאינטרנט 16

חיבור רשת

תיקון 48

חיבור רשת אלחוטית 48

## ו

יכולות המחשב 41

## כ

כניסה ל-FTP, אנונימי 71

כתובות דואר אלקטרוני

לתמיכה טכנית 71

כתובות דואר אלקטרוני לתמיכה 71

## מ

מוצרים

מידע ורכישה 72

מחבר DisplayPort 25

מחשב, התקנה 5

מנהלי התקנים והורדות 77

מפצלי חשמל, שימוש 6

מפרט 78

משאבים, מידע נוסף 76

משלוח מוצרים

להחזרה או תיקון 73

## אינדקס

## W

- 9 Windows
- Program Compatibility Wizard
- (אשף תאימות תוכניות), 51
- התקן מחדש 61

## א

- אורור, וידוא 5
- איתור מידע נוסף 76
- אפשרויות התקנה מחדש של המערכת 61
- אתרי אינטרנט לתמיכה
- ברחבי העולם 71

## ב

- בעיות זיכרון
- פתרון 50
- בעיות חומרה
- אבחון 56

## D

- 70 DellConnect
- 66 Dell Factory Image Restore
- 53 Dell Support Center (מרכז התמיכה של Dell)
- 36 Dell Touch Zone
- Diagnostics Checklist (רשימת פעולות לביצוע באבחון) 74

## I

- ISP
- ספק שירותי אינטרנט 16

## S

- 12 SIM

## U

- 26 USB PowerShare

## מידע עבור NOM, או התקן המקסיקני הרשמי (Official Mexican Standard) (עבור מקסיקו בלבד)

המידע הבא ניתן עבור ההתקנים המתוארים במסמך זה, בהתאם לדרישות התקן המקסיקני הרשמי (NOM):  
**יבואן:**

Dell México S.A. de C.V.  
 Paseo de la Reforma 2620 - 11°  
 Col. Lomas Altas  
 11950 México, D.F.

מספר דגם תקינה	מתח	תדר	צריכת חשמל	מתח יציאה	עוצמת יציאה
P02E	100–240 VAC	50–60 Hz	1.50/1.60/1.70/ 2.30/2.50 A	19.5 וולט זרם ישר	3.34/4.62/6.70 A

לפרטים, קרא את הוראות הבטיחות המצורפות למחשב.

למידע נוסף על שיטות העבודה המומלצות בנושא בטיחות, עיין בדף הבית Regulatory Compliance שבאתר [www.dell.com/regulatory\\_compliance](http://www.dell.com/regulatory_compliance).

## הודעה על מוצר של Macrovision

מוצר זה כולל טכנולוגית הגנה על זכויות יוצרים המוגן על-ידי שיטות תביעה של פטנטים אמריקניים מסוימים וזכויות נוספות של קניין רוחני בבעלות חברת Macrovision ובעלי זכויות נוספים. אין להשתמש בטכנולוגיה זו אלא באישור Macrovision Corporation, והיא מיועדת לשימוש ביתי ולמטרות צפייה מוגבלת בלבד, אלא אם כן התירה Macrovision Corporation שימוש אחר במוצר. אין לבצע הנדסה לאחור או פירוק של המוצר.



## סביבת המחשב

טווח טמפרטורות:

פועל

0° עד 35°C  
(32° עד 95°F)

אחסון

-40° עד 65°C  
(-40° עד 149°F)

לחות יחסית (מרבית):

פועל

10% עד 90%  
(ללא עיבוי)

אחסון

מידת תנודה מרבית (תוך שימוש בספקטרום תנודות  
אקראי המדמה סביבת משתמש):

פועל

0.66 GRMS

לא פועל

1.30 GRMS

## סביבת המחשב

הלם מקסימלי (למצב פועל — נמדד כאשר תוכנית האבחון Dell Diagnostics פועלת על הכונן הקשיח עם אות חצי סינוס של 2 מילישניות; למצב לא-פועל — נמדד כאשר הכונן הקשיח במצב חניית ראש ואות חצי-סינוס של 2 מילישניות):

פועל

110 G

לא פועל

160 G

רום (מרבי):

פועל

-15.2 עד 3048 מטר  
(-50 עד 10,000 רגל)

אחסון

-15.2 עד 10,668 מטר  
(-50 עד 35,000 רגל)

רמת זיהום אוויר

G2 או פחות כמוגדר  
ב-ISA-S71.04-1985

מתאם זרם חילופין		מתאם זרם חילופין	
טווח טמפרטורות:		90 וואט (D series)	
0° עד 40°C (32° עד 104°F)	פועל	34.2 מ"מ (1.3 אינץ')	גובה
-40° עד 70°C (-40° עד 158°F)	אחסון	60.8 מ"מ (2.3 אינץ')	רוחב
	<b>פיסי</b>	153.4 מ"מ (6.0 אינץ')	עומק
		עד 0.70 ק"ג (1.54 פאונד)	משקל (עם כבלים)
			65 וואט (מתאם Auto-Air)
28 מ"מ עד 40 מ"מ (1.10 אינץ' עד 1.57 אינץ')	גובה	15 מ"מ (0.5 אינץ')	גובה
413.0 מ"מ (16.26 אינץ')	רוחב	66 מ"מ (2.6 אינץ')	רוחב
280.5 מ"מ (11.04 אינץ')	עומק	127 מ"מ (5.0 אינץ')	עומק
ניתן להגדיר לתצורה של פחות מ- 3.3 ק"ג (7.27 פאונד)	משקל (עם סוללת 6 תאים)	עד 0.53 ק"ג (1.17 פאונד)	משקל (עם כבלים)

## מתאם זרם חילופין

	<b>הערה:</b> יש להשתמש רק במתאמי זרם חילופין שצוינו כמתאימים לשימוש עם מחשב זה. עיין במידע אודות בטיחות אשר סופק עם המחשב.
מתח כניסה	100–240 VAC
זרם כניסה (מרבי)	2.50 A
תדר כניסה	50–60 Hz
הספק יציאה	130 W או 90 W, 65 W
זרם יציאה	
65 ואט	3.34 A (רציף)
90 ואט	4.62 A (רציף)
130 ואט	6.70 A (רציף)
מתח יציאה נקוב	19.5 ± 1 VDC

## מתאם זרם חילופין

ממדים:	
130 וואט (E-series)	
גובה	25.4 מ"מ (1.0 אינץ')
רוחב	76.2 מ"מ (3.0 אינץ')
עומק	154.7 מ"מ (6.1 אינץ')
משקל (עם כבלים)	עד 0.74 ק"ג (1.63 פאונד)
90 וואט (E-series)	
גובה	16 מ"מ (0.6 אינץ')
רוחב	70 מ"מ (2.8 אינץ')
עומק	147 מ"מ (5.8 אינץ')
משקל (עם כבלים)	עד 0.53 ק"ג (1.17 פאונד)

סוללה		סוללה	
משתנה בהתאם לתנאי פעולה ויכול להתקצר בצורה משמעותית בתנאים מסוימים המאופיינים בצריכת חשמל מוגברת.	זמן פעולה	סוללת ליתיום-יון "חכמה" עם 6 תאים	גובה
למידע נוסף, עיין במדריך הטכנולוגיה של Dell.		22.2 מ"מ (0.87 אינץ')	רוחב
300 מחזורי טעינה/פריקה	אורך חיים (מקורב) טווח טמפרטורות:	206.0 מ"מ (8.11 אינץ')	עומק
0° עד 35°C (32° עד 95°F)	פועל	56.7 מ"מ (2.23 אינץ')	משקל
-40° עד 65°C (-40° עד 149°F)	אחסון	0.35 ק"ג (0.77 פאונד)	מתח
CR-2032	סוללת מטבע	11.1 VDC (6/9 תאים)	משך טעינה (מקורב):
		4 שעות (כאשר המחשב כבוי)	

סוללה		מקלדת (עם תאורה אחורית)	
סוגים ומידות:		102 (ארה"ב וקנדה);	מספר מקשים
סוללת ליתיום-יון "חכמה" עם 9 תאים		103 (אירופה); 106 (יפן);	
גובה	41.9 מ"מ (1.65 אינץ')	105 (ברזיל)	
רוחב	340.6 מ"מ (13.41 אינץ')	QWERTY/AZERTY/Kanji	פריסה
עומק	56.7 מ"מ (2.23 אינץ')		<b>משטח מגע</b>
משקל	0.52 ק"ג (1.15 פאונד)	240 cpi	רזולוציית מיקום X/Y (מצב לוח גרפי) גודל:
		100 מ"מ (3.9 אינץ') אזור חיישן פעיל	רוחב
		56 מ"מ (2.2 אינץ') מלבני	גובה

תצוגה		תצוגה	
זוויות צפייה:		ממדים:	
40/40 :HD+	אופקית	214.81 מ"מ (8.46 אינץ')	גובה
60/60 :FHD (הן 72% והן 90% מערכת צבע)		381.89 מ"מ (15.04 אינץ')	רוחב
15/30 (H/L) :HD+	אנכי	439.42 מ"מ (17.30 אינץ')	אלכסון
50/50 :FHD (הן 72% והן 90% מערכת צבע)		1600 x 900 :HD+	רזולוציה מרבית
		1920 x 1080 :FHD	
0.24 x 0.24 :HD+ מ"מ	רוחב פיקסל	60 הרץ	קצב רענון
0.20 x 0.20 :FHD מ"מ		0° (סגור) עד 140°	זווית פעולה
ניתן לשלוט בבהירות באמצעות קיצורי מקשים (לקבלת מידע נוסף, עיין במדריך הטכנולוגיה של Dell).	פקדים	220 nits :HD+ (60% CG)	בוהק
		300 nits :FHD (92% CG)	

<b>מצלמה</b>		<b>שמע</b>	
פיקסל	2.0 מגה-פיקסל	סוג שמע	ערוץ JBL 2.1 עם שמע משופר SRS
רזולוציית וידיאו	160 x 120 ~ 1600 x 1200 160 x 120 ~ 1280 x 720) (ב-30 fps)	בקר שמע	IDT 92HD73C
זווית תצוגת אלכסון	60°	המרת סטריאו	24 סיביות (אנלוגי לדיגיטלי ודיגיטלי לאנלוגי)
<b>תצוגה</b>		ממשק פנימי	שמע Intel High-Definition
סוג	"HD+ WLED 17.3" תאורה אחורית, TrueLife	רמקול	שני רמקולים ראשיים של 1.5 וואט וסאב-וופר אחד של 3.0 וואט, להספק מערכת כולל של 6.0 וואט
	"FHD B+RG LED 17.3" תאורה אחורית, TrueLife	פקדי עוצמת קול	תפריטי תוכניות ופקדי מדיה

מחברים		מחברים	
מחבר אחד של 15 חורים	וידאו	מחבר מיקרופון אחד, שני מחברי אוזניות/רמקולים סטריאופוניים	שמע
מחבר 20 פינים אחד	DisplayPort	מחבר מיני של 4 פינים, ללא חשמל	IEEE 1394a
מחבר 7 פינים/4 פינים eSATA/USB משולב	eSATA	חריץ אחד מסוג Type IIIA Mini-Card, שני חריצי Mini-Card בחצי גודל	Mini-Card
תקשורת		מחבר 19 פינים אחד	HDMI
מודם (אופציונלי) מודם חיצוני V.92 56K USB	מודם (אופציונלי)	מחבר RJ45 אחד	מתאם רשת
מודם חומרה	בקר	שני מחברי 4 פינים תואמי USB 2.0	USB
USB	ממשק		
Ethernet 10/100/1000 LAN על לוח המערכת	מתאם רשת		
,WWAN ,WLAN ,WiMax/Wi-Fi abgn ו- WPAN עם טכנולוגיה אלחוטית Bluetooth®	Wireless (אלחוט)		



ExpressCard		זיכרון	
Intel ICH9M (Studio 1745)	בקר ExpressCard	שני מחברי SODIMM הנגישים למשתמש	מחבר מודול זיכרון
ערכת שבבים Mobile Intel 5 Series Express (Studio 1747) PM55		1 GB , 2 GB , 3 GB 4 GB , 5 GB , 6 GB ו- 8 GB	נפח מודול זיכרון
ערכת שבבים Mobile Intel 5 Series Express (Studio 1749) HM55		1066 MHz SODIMM DDR3 (Studio 1745/1747/1749)	סוג זיכרון
ExpressCard/34 (34 מ"מ) 1.5 V ו- 3.3 V	כרטיסים נתמכים	1333 MHz SODIMM DDR3 (Studio 1747)	
26 פינים	גודל מחבר ExpressCard	1 GB	תצורת זיכרון מינימלי
		8 GB	תצורת זיכרון מרבי
<p><b>הערה:</b> לקבלת הוראות לשדרוג הזיכרון, עיין במדריך השירות שבאתר <a href="http://support.dell.com/manuals">support.dell.com/manuals</a>.</p>			

Studio 1749	Studio 1747	Studio 1745	דגם מחשב
			UMA
משולב בלוח המערכת Intel GMA HD		משולב בלוח המערכת Mobile Intel GMA 4500MHD	סוג וידיאו בקר וידיאו
עד 1.7 GB של זיכרון משותף		עד 358 MB של זיכרון משותף	זיכרון מסך

Studio 1749	Studio 1747	Studio 1745	דגם מחשב
			<b>וידאו</b>
LVDS	LVDS	Low Voltage Differential Signaling (LVDS)	ממשק LCD
HDMI 1.3	HDMI 1.3	HDMI 1.3	תמיכה ב-TV- נפרד
משולב בלוח המערכת	משולב בלוח המערכת	משולב בלוח המערכת	סוג וידאו
ATI Mobility Radeon HD 5650	ATI Mobility Radeon HD 4650	ATI Mobility Radeon HD 4570/4650	בקר וידאו
DDR3 1 GB	DDR3 1 GB	DDR3 512 MB/1 GB	זיכרון מסך

Studio 1749	Studio 1747	Studio 1745	דגם מחשב
			<b>מעבד</b>
Intel Core i3 Intel Core i5 Intel Core i7 (שתי ליבות - Dual-Core)	Intel Core i7 (ארבע ליבות - Quad-Core)	Intel® Celeron® Intel Pentium® Dual-Core Intel Core™2 Duo	סוג מעבד
64 KB) 128 KB עבור (כל ליבה)	64 KB) 256 KB עבור (כל ליבה)	32 KB) 64 KB עבור (כל ליבה)	L1 מטמון
256 KB) 512 KB עבור (עבור כל ליבה)	256 KB) 1 MB עבור (כל ליבה)	6 MB או 3 MB או 2 MB (Intel Core2 Duo) Intel Celeron) 1 MB Intel Pentium-ו (Dual-Core)	L2 מטמון
עד 4 MB של זיכרון משותף	עד 8 MB של זיכרון משותף		L3 מטמון

## מפרטים

עקיף זה מספק מידע שאתה עשוי להזדקק לו בעת התקנה, עדכון מנהלי התקנים ושדרוג של המחשב. **הערה:** ההצעות עלולות להשתנות מאזור לאזור. לקבלת מידע נוסף אודות תצורת המחשב שלך, לחץ על **Start** (התחל)  ← **Help and Support** (עזרה ותמיכה) ובחר את האפשרות להצגת מידע אודות המחשב שלך.

פרטי מחשב		דגם מחשב	
רוחב ערוץ נתונים	64 סיביות	Dell Studio 1745/1747/1749	
רוחב ערוץ DRAM	אפיקי dual-channel (2) של 64-סיביות	<b>פרטי מחשב</b>	
רוחב ערוץ כתובת מעבד	32 סיביות	ערכת שבבי מערכת	Mobile Intel Express GM45 (Studio 1745)
Flash EPROM	2 MB (Studio 1745 ו-1747)		Mobile Intel 5 Series Discrete GFX (Studio 1745)
אפיק גרפיקה	4 MB (Studio 1749)	ערכת שבבים	Mobile Intel 5 Series Express (Studio 1747) PM55
	PCI-E x16	ערכת שבבים	Mobile Intel 5 Series Express (Studio 1749) HM55

## אם עליך:

## ראה:

לחפש מידע על שיטות הבטיחות המומלצות עבור המחשב  
לעיין במידע בנוגע לאחריות, תנאים והתניות (ארה"ב בלבד), הנחיות בטיחות, מידע בנושא תקינה, מידע ארגונומי והסכם רישיון למשתמש הקצה

עיין במידע הבטיחות ומסמכים בנושא תקינה אשר צורפו למחשב שברשותך, וראה גם את עמוד הבית בנושא עמידה בתקנים (Regulatory Compliance Homepage) בכתובת  
[www.dell.com/regulatory\\_compliance](http://www.dell.com/regulatory_compliance)

לאתר את תגית השירות/קוד השירות המהיר שלך — עליך לאתר את תגית השירות כדי לזהות את המחשב שלך באתר [support.dell.com](http://support.dell.com) או כדי לפנות לתמיכה הטכנית

החלק התחתון של המחשב שברשותך  
**Dell Support Center** (מרכז התמיכה של Dell).  
להפעלת **Dell Support Center** (מרכז התמיכה של Dell), לחץ על הסמל  בשורת המשימות

לחפש מנהלי התקנים והורדות; קובצי readme לגשת לתמיכה הטכנית ולעזרה למוצר לבדוק את מצב ההזמנה של רכישות חדשות שביצעת לחפש פתרונות ותשובות לשאלות נפוצות לאתר מידע על עדכונים של הרגע האחרון בנוגע לשינויים טכניים במחשב שלך או חומר טכני מתקדם לטכנאים או למשתמשים מנוסים

[support.dell.com](http://support.dell.com)

## חיפוש מידע ומשאבים נוספים

ראה:	אם עליך:
"מדיית שחזור מערכת" בעמוד 65	להתקין מחדש את מערכת ההפעלה
"תוכנית האבחון של Dell" בעמוד 57	להפעיל תוכנית אבחון עבור המחשב
"My Dell Downloads" (הורדות Dell שלי)" בעמוד 54	להתקין מחדש את תוכנת המערכת
<b>support.dell.com</b>	לחפש מידע נוסף אודות מערכת הפעלה Microsoft® Windows® ותכונותיה
עיין במדריך השירות באתר <b>support.dell.com/manuals</b>	לשדרג את מחשבך עם זיכרון חדש או נוסף, או עם כונן קשיח חדש
 <b>הערה:</b> במדינות מסוימות, פתיחה והחלפה של חלקים במחשב עלולה לגרום לביטול תוקף האחריות. בדוק את האחריות ומדיניות ההחזרה שלך לפני שתבצע פעולות בתוך המחשב.	להתקין מחדש או להחליף חלק שחוק או פגום

## פנייה אל Dell

ללקוחות בארה"ב, אנא התקשרו 800-WWW-DELL  
(800-999-3355).

 **הערה:** אם אין ברשותך חיבור אינטרנט פעיל,  
באפשרותך למצוא מידע ליצירת קשר בחשבונות  
הרכישה, תעודת המשלוח, החשבון או קטלוג  
המוצרים של Dell.

Dell מספקת מספר אפשרויות תמיכה ושרות מקוונות  
ובאמצעות הטלפון. הזמינות משתנה לפי מדינה ומוצר,  
וייתכן שחלק מהשירותים לא יהיו זמינים באזורך.

לפנייה אל Dell בנושא מכירות, תמיכה טכנית או  
שירות לקוחות:

1. בקר באתר [support.dell.com/contactdell](http://support.dell.com/contactdell).
2. בחר את המדינה או האזור שלך.
3. בחר את קישור השירות או התמיכה המתאים  
על פי צרכיך.
4. בחר את שיטת הפנייה אל Dell הנוחה לך.

עייין בתיעוד של מערכת ההפעלה כדי לקבוע את תוכן  
קובצי האתחול של המחשב. אם המחשב מחובר  
למדפסת, הדפס כל קובץ. אחרת, רשום את תוכן כל  
קובץ לפני שתתקשר לחברת Dell.

- הודעת שגיאה, קוד צפופץ או קוד אבחון:
- תיאור הבעיה והליכים שביצעת לפתרון הבעיה:



## לפני שתתקשר

 **הערה:** החזק את קוד המשלוח המהיר בהישג יד בעת ההתקשרות. הקוד מסייע למערכת המענה האוטומטי של Dell לנתב את השיחה שלך ביתר יעילות. ייתכן שתתבקש גם לספק את תג השרות שלך (הנמצא בתחתית המחשב שברשותך).

זכור למלא את הטופס הבא, הכולל רשימת פעולות לביצוע באבחון. אם ניתן, הפעל את המחשב לפני שתתקשר לחברת Dell לקבלת סיוע, והתקשר ממכשיר טלפון הנמצא סמוך למחשב. ייתכן שתתבקש להקליד פקודות מסוימות במקלדת, למסור מידע מפורט במהלך הפעולות או לנסות שלבי פתרון בעיות אחרים שאפשריים רק במחשב עצמו. ודא שתיעוד המחשב זמין.

## רשימת פעולות לביצוע באבחון

- שם:
- תאריך:
- כתובת:
- מספר טלפון:
- תג שירות (ברקוד בגב המחשב או בתחתיתו):
- קוד שירות מהיר:
- Return Material Authorization Number (מספר אישור להחזרת חומרים) (אם סופק על-ידי טכנאי תמיכה של Dell):
- מערכת הפעלה וגרסה:
- התקנים:
- כרטיסי הרחבה:
- האם אתה מחובר לרשת? כן/לא
- רשת, גרסה ומתאם רשת:
- תוכניות וגרסאות:

3. כלול העתק של רשימת הפעולות לביצוע באבחון (ראה "רשימת פעולות לביצוע באבחון" בעמוד 74) המציין את הבדיקות שערכת ואת הודעות השגיאה שהתקבלו בתוכנת האבחון של Dell (ראה "תוכנית האבחון של Dell" בעמוד 57).

4. כלול אביזרים המשויכים לפריטים המוחזרים (כבלי חשמל, תוכנה, מדריכים וכן הלאה), אם ההחזרה היא לשם קבלת זיכוי.

5. ארוז את הצידוד המיועד להחזרה בחומרי האריזה המקוריים (או שווי-ערך).

 **הערה:** התשלום על הוצאות המשלוח הוא באחריותך. כמו כן, באחריותך לבטח כל מוצר שמוחזר; הסיכון לאובדן המוצר במהלך המשלוח לחברת Dell חל עליך. חבילות בגוביינה (תשלום בעת מסירה - C.O.D.) לא יתקבלו.

 **הערה:** החזרות שיבוצעו ללא קיום הדרישות המקדימות שלעיל לא יתקבלו על-ידי Dell ויוחזרו אליך.

## החזרת פריטים לתיקון במסגרת האחריות או לצורך זיכוי

הכן את כל הפריטים המיועדים להחזרה, בין אם לשם תיקון או זיכוי, לפי המתואר להלן:

 **הערה:** לפני החזרת הפריטים ל-Dell, ודא שגיבית את כל הנתונים בכונן הקשיח ובכל אחד מהתקני האחסון האחרים שקיימים במוצר. הסר את כל המידע החסוי, הקנייני והאישי, וכמו כן הסר את כל המדיה השליפה כגון תקליטורים וכרטיסי ExpressCards. Dell אינה אחראית למידע הסודי, הקנייני או האישי שלך; לאיבוד או השחתת נתונים; או לנזק או אובדן של אמצעי אחסון נשלפים אשר יתכן שכללת במשלוח.

1. התקשר לחברת Dell כדי לקבל מספר אישור החזרת חומר (Return Material Authorization Number) ורשום מספר זה במקום בולט ובצורה ברורה על הדופן החיצונית של האריזה. לאיתור מספר הטלפון עבור האזור שלך, ראה "פנייה אל Dell" בעמוד 75.

2. כלול עותק של החשבונית ומכתב המתאר את הסיבה להחזרה.

## מידע על המוצר

אם אתה זקוק למידע לגבי מוצרים אחרים שניתן לרכוש מחברת Dell, או אם ברצונך לבצע הזמנה, בקר בכתובת [www.dell.com](http://www.dell.com). לאיתור מספר הטלפון עבור האזור שלך או כדי לדבר עם מומחה מכירות, ראה "פנייה אל Dell" בעמוד 75.

## שירות מצב ההזמנות האוטומטי (Automated Order-Status Service)

לבדיקת מצב הזמנה כלשהי של מוצרי Dell, באפשרותך לבקר באתר [support.dell.com](http://support.dell.com) או להתקשר לשירות מצב ההזמנות האוטומטי. מענה קולי מבקש ממך להזין את המידע הדרוש לאיתור הזמנתך ולדיווח על מצבה.

אם יש בעיה בהזמנה שלך, כגון רכיבים חסרים, אם נכללו בהזמנה רכיבים שגויים או במקרה של חיוב שגוי, צור קשר עם שירות הלקוחות של חברת Dell. כשתתקשר, החזק בהישג יד את החשבונית או את ספח המשלוח.

לאיתור מספר הטלפון עבור האזור שלך, ראה "פנייה אל Dell" בעמוד 75.

## כתובות הדואר האלקטרוני של תמיכת Dell

- [mobile\\_support@us.dell.com](mailto:mobile_support@us.dell.com)
- [support@us.dell.com](mailto:support@us.dell.com)
- [la-techsupport@dell.com](mailto:la-techsupport@dell.com) (אמריקה הלטינית והאיים הקריביים בלבד)
- [apsupport@dell.com](mailto:apsupport@dell.com) (מדינות אסיה והאוקיינוס השקט בלבד)

## כתובות הדואר האלקטרוני של השיווק

### המכירות של Dell

- [apmarketing@dell.com](mailto:apmarketing@dell.com) (מדינות אסיה והאוקיינוס השקט בלבד)
- [sales\\_canada@dell.com](mailto:sales_canada@dell.com) (קנדה בלבד)

## פרוטוקול העברת קבצים אנונימי (FTP)

- [ftp.dell.com](ftp://ftp.dell.com)

היכנס למערכת כמשתמש: אנונימי, והשתמש בכתובת הדוא"ל שלך כסיסמה.

## שירותים מקוונים

באפשרותך ללמוד על מוצרים ושירותים של Dell באתרי האינטרנט הבאים:

- [www.dell.com](http://www.dell.com)
- [www.dell.com/ap](http://www.dell.com/ap) (ארצות אסיה/האוקיינוס השקט בלבד)
- [www.dell.com/jp](http://www.dell.com/jp) (יפן בלבד)
- [www.euro.dell.com](http://www.euro.dell.com) (אירופה בלבד)
- [www.dell.com/la](http://www.dell.com/la) (ארצות אמריקה הלטינית והקריביים)
- [www.dell.ca](http://www.dell.ca) (קנדה בלבד)

באפשרותך לגשת לתמיכה של Dell דרך כתובות אתרי האינטרנט והדואר האלקטרוני הבאות:

## אתרי התמיכה של Dell

- [support.dell.com](http://support.dell.com)
- [support.jp.dell.com](http://support.jp.dell.com) (יפן בלבד)
- [support.euro.dell.com](http://support.euro.dell.com) (אירופה בלבד)
- [supportapj.dell.com](http://supportapj.dell.com) (אסיה והאוקיינוס השקט בלבד)

## DellConnect

DellConnect™ הוא כלי פשוט לגישה מקוונת המאפשר לשותף השירות והתמיכה של Dell לגשת למחשב שלך דרך חיבור פס-רחב, לאבחן את הבעיה ולתקנה, כל זאת תחת הפיקוח שלך. לקבלת מידע נוסף, בקר באתר [www.dell.com/dellconnect](http://www.dell.com/dellconnect).

## תמיכה טכנית ושירות לקוחות

שירות התמיכה של Dell זמין לענות על שאלותיך אודות החומרה של Dell. צוות התמיכה שלנו משתמש בתוכנית אבחון ממוחשבת כדי לספק מענה מהיר ומדויק.

כדי לפנות לשירות התמיכה של Dell, ראה "לפני שתתקשר" בעמוד 74 ולאחר מכן עיין בפרטים ליצירת קשר באזורך או עבור אל [support.dell.com](http://support.dell.com).

## קבלת עזרה

6. אם הצעדים שלעיל לא סייעו בפתרון הבעיה, ראה "לפני שתתקשר" בעמוד 74.
-  **הערה:** התקשר לתמיכה של Dell מטלפון שנמצא בקרבת המחשב, על מנת שאנשי התמיכה יוכלו לסייע לך בהליכים הנחוצים.
-  **הערה:** ייתכן שמערכת קודי השירות המהיר של Dell לא תהיה זמינה בכל המדינות.
- כשתבקש להקיש את הקוד שלך במערכת המענה האוטומטי של Dell, הקש את קוד השירות המהיר לניתוב השיחה ישירות לאיש התמיכה המתאים. אם אין לך קוד שירות מהיר, פתח את התיקייה **Dell Accessories** (כלי שירות של Dell), לחץ לחיצה כפולה על הסמל **Express Service Code** (קוד שירות מהיר), ועקוב אחר ההנחיות המוצגות.
-  **הערה:** ייתכן שחלק מהשירותים לא יהיו תמידי זמינים בכל המקומות מחוץ לגבולות ארה"ב. התקשר לנציג Dell המקומי לקבלת מידע על זמינות השירותים.

- אם נתקלת בבעיה במחשב, באפשרותך לבצע את השלבים להלן כדי לאבחן ולפתור את הבעיה:
1. ראה "פתרון בעיות" בעמוד 45 לקבלת מידע ועיון בתהליכים הקשורים לבעיה של המחשב.
  2. עיין במדריך הטכנולוגיה של Dell הזמין בכונן הקשיח או באתר [support.dell.com/manuals](http://support.dell.com/manuals) למידע נוסף אודות פתרון בעיות.
  3. לעיון בתהליכים להפעלת תוכנית האבחון של Dell, ראה "תוכנית האבחון של Dell" בעמוד 57.
  4. מלא את הטופס "רשימת פעולות לביצוע באבחון" בעמוד 74.
  5. השתמש בערכת הכלים המקיפה של שירותים מקוונים של Dell הזמינים באתר התמיכה של Dell ([support.dell.com](http://support.dell.com)) לקבלת עזרה בהתקנה ובצעדים לפתרון בעיות. ראה "שירותים מקוונים" בעמוד 71 לעיון ברשימה מקיפה יותר של שירותי התמיכה המקוונים של Dell.

6. לחץ על **Dell Factory Image Restore**. כעת יוצג מסך הפתיחה של **Dell Factory Image Restore**.

 **הערה:** בהתאם לתצורה, ייתכן שיהיה עליך לבחור את האפשרות **Dell Factory Tools** ולאחר מכן את האפשרות **Dell Factory Image Restore**.

7. לחץ על **Next** (הבא). כעת יוצג המסך **Confirm Data Deletion** (אישור מחיקת נתונים).

 **הערה:** אם לא תרצה להמשיך בהפעלת **Dell Factory Image Restore**, לחץ על **Cancel** (ביטול).

8. בחר את תיבת הסימון כדי לאשר שברצונך להמשיך לפרמט מחדש את הכונן הקשיח ולשחזר את תוכנת המערכת להגדרות היצרן ולאחר מכן לחץ על **Next** (הבא).

תהליך השחזור מתחיל ויכול להימשך חמש דקות או יותר. לאחר שחזור מערכת ההפעלה והיישומים שהותקנו במקור לתנאים המקוריים, מוצגת הודעה.

9. לחץ על **Finish** (סיום) כדי להפעיל מחדש את המחשב.

## הפעלת Dell Factory Image Restore

1. הפעל את המחשב.
2. כאשר מופיע הלוגו של DELL™, הקש <F8> מספר פעמים כדי לגשת לחלון **Advanced Boot Options** (אפשרויות אתחול מתקדמות).  
 **הערה:** אם אתה ממתין זמן רב מדי והלוגו של מערכת ההפעלה מופיע, המשך להמתין עד אשר יופיע שולחן העבודה של Microsoft® Windows®, ולאחר מכן כבה את המחשב ונסה שנית.
3. בחר באפשרות **Repair Your Computer** (תקן את המחשב).  
מופיע החלון **System Recovery Options** (אפשרויות שחזור מערכת).
4. בחר פריסת מקלדת ולחץ על **Next** (הבא).
5. כדי לגשת לאפשרויות השחזור, היכנס למערכת כמשתמש מקומי. כדי לגשת אל שורת הפקודה, הקלד את הערך administrator בשדה **User name** (שם משתמש) ולאחר מכן לחץ על **OK** (אישור).

ניתן להשתמש ב-Dell Factory Image Restore רק כאמצעי אחרון לשחזור מערכת ההפעלה. אפשרות זו משחזרת את הכונן הקשיח למצב הפעולה שבו היה בעת רכישת המחשב. כל יישום או קובץ שהתווספו מאז שקיבלת את המחשב — כולל קובצי נתונים — יימחקו לצמיתות מהכונן הקשיח. קובצי נתונים כוללים מסמכים, גיליונות אלקטרוניים, הודעות דואר אלקטרוני, תמונות דיגיטליות, קובצי מוסיקה וכן הלאה. אם תוכל, גבה את כל הנתונים לפני שתשתמש ב-Dell Factory Image Restore.



## Dell Factory Image Restore (שחזור תמונת מפעל)

**התראה:**  שימוש ב-Dell Factory Image Restore מוחק לצמיתות את כל הנתונים בכונן הקשיח ומסיר את כל התוכניות או מנהלי ההתקנים שהותקנו לאחר קבלת המחשב. אם ניתן, גבה את הנתונים לפני שתשתמש באפשרות זו. השתמש ב-Dell Factory Image Restore רק אם שימוש ב-System Restore לא פתר את הבעיה במערכת ההפעלה.

**הערה:**  Dell Factory Image Restore עשוי שלא להיות זמין בארצות מסוימות או במחשבים מסוימים.

**הערה:**  אם Dell Factory Image Restore אינו זמין במחשב שלך, השתמש ב-Dell DataSafe Local Backup (ראה "Dell DataSafe Local Backup" בעמוד 63) לשחזור מערכת ההפעלה.

לשחזור המצב המקורי (factory image) של המחשב באמצעות מדיית שחזור המערכת:

1. הכנס את תקליטור שחזור המערכת או כונן USB והפעל את המחשב מחדש.
2. כאשר מופיע הלוגו "DELL™", הקש מיד על <F12>. **הערה:**  אם אתה ממתין זמן רב מדי והלוגו של מערכת ההפעלה מופיע, המשך להמתין עד אשר יופיע שולחן העבודה של Microsoft® Windows®, ולאחר מכן כבה את המחשב ונסה שנית.
3. בחר את התקן האתחול המתאים מהרשימה והקש <Enter>.
4. בצע את ההוראות המופיעות על המסך כדי להשלים את תהליך השחזור.

## מדיית שחזור מערכת

התראה: למרות שמדיית שחזור מערכת אמורה לשמור את קובצי הנתונים שעל המחשב, מומלץ לבצע גיבוי של קובצי הנתונים לפני השימוש במדיית שחזור המערכת.

תוכל להשתמש במדיית שחזור המערכת, שיצרת באמצעות Dell DataSafe Local Backup לשחזור הכונן הקשיח למצב הפעילות שבו הוא היה כאשר רכשת את המחשב, תוך שמירה על קובצי הנתונים שבמחשב.

השתמש במדיית שחזור המערכת במקרה של:

- כשל במערכת ההפעלה המונע שימוש באפשרויות שחזור המותקנות על המחשב.
- כשל בכונן הקשיח המונע שחזור נתונים.

## שדרוג ל-Dell DataSafe Local Backup Professional

 הערה: ייתכן שתוכנת Dell DataSafe Local Backup Professional מותקנת על המחשב שלך, אם הזמנת אותה במועד הרכישה.

Dell DataSafe Local Backup Professional מספקת תכונות נוספות המאפשרות לבצע את הפעולות הבאות:

- גיבוי ושחזור של המחשב לפי סוגי קבצים
- גיבוי קבצים להתקן אחסון מקומי
- תזמון גיבויים אוטומטיים

לשדרוג ל-Dell DataSafe Local Backup Professional:

1. לחץ לחיצה כפולה על הסמל Dell DataSafe Local Backup  בשורת המשימות.
2. לחץ על **UPGRADE NOW!** (שדרג כעת!).
3. בצע את ההוראות המופיעות על המסך כדי להשלים את השדרוג.

4. כאשר מופיע הלוגו של DELL™, הקש <F8> מספר פעמים כדי לגשת לחלון **Advanced Boot Options** (אפשרויות אתחול מתקדמות).

 **הערה:** אם אתה ממתין זמן רב מדי והלוגו של מערכת ההפעלה מופיע, המשך להמתין עד אשר יופיע שולחן העבודה של Microsoft® Windows®, ולאחר מכן כבה את המחשב ונסה שנית.

5. בחר באפשרות **Repair Your Computer** (תקן את המחשב).

6. בחר **Dell DataSafe Restore and Emergency Backup System Recovery Options** (אפשרויות שחזור מערכת) ובצע את ההנחיות המוצגות על המסך.

 **הערה:** תהליך השחזור עלול לארוך שעה או יותר, בהתאם לכמות הנתונים שיש לשחזר.

 **הערה:** למידע נוסף, עיין במאמר 353560 במאגר המידע באתר **support.dell.com**.

ניתן להשתמש ב-Dell DataSafe Local Backup כדי להחזיר את הכונן הקשיח למצב הפעילות בו היה כאשר רכשת את המחשב, מבלי למחוק את קובצי הנתונים.

Dell DataSafe Local Backup מאפשר לך לבצע את הפעולות הבאות:

- גיבוי ושחזור של המחשב למצב פעילות קודם
- יצירת מדיה לשחזור מערכת

### Dell DataSafe Local Backup Basic

לשחזור המצב המקורי (factory image) תוך שמירה על קובצי הנתונים:

1. כבה את המחשב.
2. נתק את כל ההתקנים (כונן USB, מדפסת וכד') המחוברים למחשב והסר כל חומרה פנימית שנוספה לאחרונה.

 **הערה:** אל תנתק את מתאם זרם החילופין. 3. הפעל את המחשב.

## Dell DataSafe Local Backup

התראה: שימוש ב-Dell DataSafe Local Backup מסיר לצמיתות את כל התוכניות או מנהלי ההתקנים שהותקנו לאחר שקיבלת את המחשב. לפני השימוש ב-Dell DataSafe Local Backup הכן מדיית גיבוי של יישומים שתצטרך להתקין על המחשב. השתמש ב-Dell DataSafe Local Backup רק אם שימוש ב-System Restore לא פתר את הבעיה במערכת ההפעלה.

התראה: למרות ש-Dell DataSafe Local Backup אמור לשמור את קובצי הנתונים שעל המחשב, מומלץ לבצע גיבוי של קובצי הנתונים לפני השימוש ב-Dell DataSafe Local Backup.

הערה: ייתכן ש-Dell DataSafe Local Backup לא יהיה זמין בכל האזורים.

הערה: אם Dell DataSafe Local Backup אינו זמין במחשב שלך, השתמש ב-Dell Factory Image Restore (ראה "Dell Factory Image Restore" בעמוד 66) לשחזור מערכת ההפעלה.

## ביטול שחזור המערכת האחרון

הערה: לפני ביטול שחזור המערכת האחרון, שמור וסגור את כל הקבצים הפתוחים וצא מכל התוכניות הפתוחות. אין לשנות, לפתוח או למחוק קבצים או תוכניות כלשהם עד לאחר השלמת שחזור המערכת.

1. לחץ על **Start** (התחל).
2. בתיבת החיפוש, הקלד System Restore (שחזור מערכת) והקש <Enter>.
3. לחץ על **Undo my last restoration** (בטל את השחזור האחרון שלי), לחץ על **Next** (הבא) ועקוב אחר ההוראות שיוצגו על המסך.

## שחזור מערכת

מערכת ההפעלה Windows מספקת אפשרות של שחזור מערכת, המאפשרת להחזיר את המחשב למצב פעולה קודם (מבלי להשפיע על קובצי נתונים), אם שינויים בחומרה, בתוכנה או בהגדרות מערכת אחרות הותירו את המחשב במצב פעולה בלתי רצוי. ניתן לבטל בצורה מלאה כל שינוי ש-System Restore (שחזור המערכת) מבצע במחשב.

⚠ **התראה:** גבה את קובצי הנתונים באופן קבוע. שחזור המערכת אינו מנטר קובצי נתונים ואינו משחזר אותם.

## הפעלת System Restore (שחזור מערכת)

1. לחץ על **Start** (התחל) .

2. בתיבת החיפוש, הקלד System Restore (שחזור מערכת) והקש <Enter>.

 **הערה:** ייתכן שיופיע החלון **User Account**

**Control** (בקרת חשבונות משתמשים). אם אתה מנהל מערכת במחשב, לחץ על **Continue** (המשך); אם אינך מנהל מערכת, צור קשר עם מנהל המערכת או המשך בפעולה הרצויה.

3. לחץ על **Next** (הבא) ובצע את ההוראות המופיעות על המסך.

במקרה ששימוש ב-System Restore (שחזור המערכת) לא פתר את הבעיה, באפשרותך לבטל את שחזור המערכת האחרון.

## שחזור מערכת ההפעלה

באפשרותך לשחזר את מערכת ההפעלה שבמחשב שלך באמצעות כל אחת מהאפשרויות הבאות:  התראה: שימוש ב-Dell Factory Image Restore או בתקליטור מערכת ההפעלה ימחק לצמיתות את כל קובצי הנתונים שבמחשב שלך. במידת האפשר, בצע גיבוי של קובצי הנתונים לפני שימוש באפשרויות אלה.

אפשרות	השתמש ב-
שחזור מערכת	כפתרון הראשון
Dell DataSafe Local Backup	כאשר System Restore אינו פותר את הבעיה
מדיית שחזור מערכת	כאשר כשל במערכת ההפעלה מונע שימוש ב-System Restore וב-DataSafe Local Backup בעת התקנת factory image על כונן קשיח חדש שהותקן
Dell Factory Image Restore	לשחזור המחשב למצב הפעולה שבו הוא היה בעת שקיבלת את המחשב
תקליטור מערכת ההפעלה	כדי להתקין מחדש רק את מערכת ההפעלה במחשב

 **הערה:** התקליטור של מערכת ההפעלה עשוי שלא להיות מצורף למחשב שברשותך.

4. בתפריט שמופיע, בחר באפשרות **Boot from CD-ROM** (אתחל מכונן תקליטורים) והקש על <Enter>.
5. הזן 1 כדי להפעיל את התפריט CD והקש <Enter> כדי להמשיך.
6. בחר **Run the 32 Bit Dell Diagnostics** מהרשימה הממוספרת. אם רשומות מספר גרסאות, בחר בגרסה המתאימה למחשב שלך.
7. בחר את הבדיקה שברצונך להריץ.
8. אם המערכת נתקלת בבעיה במהלך בדיקה, מופיעה הודעה עם קוד השגיאה ותיאור הבעיה. רשום את קוד השגיאה ותיאור הבעיה ופנה אל Dell (ראה "פנייה אל Dell" בעמוד 75).
-  **הערה:** תג השירות של המחשב מוצג בחלק העליון של כל מסך בדיקה. תג השירות מסייע לזהות את המחשב בעת פנייה אל Dell.
9. עם סיום הבדיקות, סגור את מסך הבדיקה כדי לחזור אל החלון **Choose An Option** (בחר אפשרות).
10. ליציאה מתוכנית האבחון של Dell ולהפעלת המחשב מחדש, לחץ על **Exit** (יציאה).
11. הוצא את התקליטור *Drivers and Utilities* (מנהלי התקנים ותוכניות שירות).

## הפעלת תוכנית האבחון של Dell מהתקליטור Drivers and Utilities

 **הערה:** התקליטור *Drivers and Utilities* עשוי שלא להיות מצורף למחשב שברשותך.

1. הכנס את התקליטור *Drivers and Utilities* (מנהלי התקנים ותוכניות שירות).

2. כבה את המחשב והפעל אותו מחדש. כאשר מופיע הלוגו של DELL, הקש מיד על <F12>.

 **הערה:** אם אתה ממתין זמן רב מדי והלוגו של מערכת ההפעלה מופיע, המשך להמתין עד אשר יופיע שולחן העבודה של *Microsoft® Windows®*, ולאחר מכן כבה את המחשב ונסה שנית.

 **הערה:** השלבים הבאים משנים את רצף האתחול באופן חד פעמי בלבד. בהפעלה הבאה, המחשב יאתחל בהתאם להתקנים שצוינו בתוכנית התקנת המערכת.

3. כאשר רשימת ההתקנים של האתחול מופיעה, בחר ב-**CD/DVD/CD-RW** והקש <Enter>.

 **הערה:** תג השירות של המחשב מוצג בחלק העליון של כל מסך בדיקה. תג השירות מסייע לזהות את המחשב בעת פנייה אל Dell.

6. עם סיום הבדיקות, סגור את מסך הבדיקה כדי לחזור אל החלון **Choose An Option** (בחר אפשרות).

7. ליציאה מתוכנית האבחון של Dell ולהפעלת המחשב מחדש, לחץ על **Exit** (יציאה).



c. אם אתה נתקל בבעיות זיכרון, הקש <y>, אחרת הקש <n>.

תוצג ההודעה הבאה: "Booting Dell Diagnostic Utility Partition. Press any key to continue." (מאתחל את מחיצת תוכנית האבחון של Dell. כדי להמשיך, לחץ על מקש כלשהו).

d. לחץ על מקש כלשהו כדי לעבור לחלון **Choose An Option** (בחר אפשרות).

אם לא הופעל PSA:

הקש על מקש כלשהו כדי להפעיל את תוכנית האבחון של Dell ממחיצת תוכנית האבחון בכונן הקשיח ולעבור לחלון **Choose An Option** (בחר אפשרות).

4. בחר את הבדיקה שברצונך להריץ.

5. אם המערכת נתקלת בבעיה במהלך בדיקה, מופיעה הודעה עם קוד השגיאה ותיאור הבעיה. רשום את קוד השגיאה ותיאור הבעיה ופנה אל Dell (ראה "פנייה אל Dell" בעמוד 75).

 **הערה:** אם אתה ממתין זמן רב מדי והלוגו של מערכת ההפעלה מופיע, המשך להמתין עד אשר יופיע שולחן העבודה של Microsoft® Windows®, ולאחר מכן כבה את המחשב ונסה שנית.

 **הערה:** אם מוצגת הודעה שהמחיצה של תוכנית האבחון לא נמצאה, הפעל את תוכנית האבחון של Dell מהתקליטור *Drivers and Utilities* (מנהלי התקנים ותוכניות שירות).

אם מופעל PSA:

a. PSA מתחיל להריץ את הבדיקות.

b. אם PSA מסתיים בהצלחה, מוצגת ההודעה הבאה: "No problems have been found with this system so far. Do you want to run the remaining memory tests? This will take about 30 minutes or more. Do you want to continue? (Recommended)." (עד כה לא נמצאו בעיות במערכת. האם ברצונך להריץ את בדיקות הזיכרון הנותרות? דבר זה יארך כ-30 דקות או יותר. האם ברצונך להמשיך? (מומלץ)).

## הפעלת Dell Diagnostics מהכונן הקשיח

תוכנית האבחון של Dell ממוקמת במחיצה נסתרת בכונן הקשיח המיועדת לתוכנית השירות.

 **הערה:** אם המחשב אינו מציג תמונת מסך, פנה אל Dell (ראה "פנייה אל Dell" בעמוד 75).

1. ודא שהמחשב מחובר לשקע חשמל שידוע לך כי הוא תקין.

2. הפעל (או הפעל מחדש) את המחשב.

3. כאשר מופיע הלוגו DELL™, הקש מיד על <F12>. בחר באפשרות **Diagnostics** (אבחון) מתפריט האתחול והקש על <Enter>.

הדבר עשוי להפעיל את Pre-Boot System Assessment (הערכת מערכת לפני אתחול, PSA) במחשב.

## תוכנית האבחון של Dell

אם נתקלת בבעיה במחשב, בצע את הבדיקות שבסעיף "נעילות ובעיות תוכנה" בעמוד 50 והפעל את תוכנית האבחון של Dell לפני שתיצור קשר עם Dell בבקשה לסיוע טכני. מומלץ להדפיס הליכים אלה לפני שתתחיל.

 **הערה:** תוכנית האבחון של Dell פועלת רק במחשבי Dell.

 **הערה:** התקליטור *Drivers and Utilities* עשוי שלא להיות מצורף למחשב שברשותך.

עיין במפרטים בעמוד 78 למידע בנוגע לתצורת המחשב וכדי לוודא שההתקן שברצונך לבדוק מוצג בתוכנית הגדרת המערכת ונמצא במצב פעיל.

הפעל את תוכנית האבחון של Dell מהכונן הקשיח או מהתקליטור *Drivers and Utilities* (מנהלי התקנים ותוכניות שירות).

## פותר בעיות החומרה

אם התקן אינו מזוהה במהלך הגדרת מערכת ההפעלה, או מזוהה אך תצורתו מוגדרת בצורה שגויה, באפשרותך להשתמש ב-**Hardware Troubleshooter** (פותר בעיות החומרה) כדי לפתור את בעיית אי התאימות.

להפעלת Hardware Troubleshooter (פותר בעיות החומרה):

1. לחץ על **Start** (התחל)  ← **Help and Support** (עזרה ותמיכה).
2. הקלד `hardware troubleshooter` (פותר בעיות החומרה) בשדה החיפוש ולחץ על `<Enter>` כדי להפעיל את החיפוש.
3. בתוצאות החיפוש, בחר באפשרות המתארת בצורה הטובה ביותר את הבעיה ובצע את שלבי הפתרון הנותרים.

**USB over current error** (שגיאת זרם יתר ב-USB) — נתק את התקן ה-USB. התקן ה-USB שלך זקוק לחשמל רב יותר כדי לפעול כהלכה. השתמש במקור אספקת מתח חיצוני לחיבור התקן ה-USB, או, אם ההתקן מצויד בשני כבלי USB, חבר את שניהם.

**CAUTION - Hard Drive SELF MONITORING SYSTEM has reported that a parameter has exceeded its normal operating range. Dell recommends that you back up your data regularly. A parameter out of range may or may not indicate a potential hard drive problem** (הודעה - מערכת הבקרה העצמית של הכונן הקשיח דיווחה שפרמטר עבר את טווח ההפעלה הרגיל שלו. Dell ממליצה שתגבה את הנתונים שלך בקביעות. פרמטר מחוץ לטווח עלול להצביע על בעיה אפשרית בכונן הקשיח) — שגיאת S.M.A.R.T., כשל אפשרי בכונן הקשיח. פנה אל Dell (ראה "פנייה אל Dell" בעמוד 75).

**No boot device available (לא נמצא התקן**

**אתחול זמין)** — אין מחיצה שניתן לאתחל ממנה בכונן הקשיח, או שכבל הכונן הקשיח אינו מחובר כראוי, או שלא קיים התקן שניתן לאתחל ממנו.

- אם הכונן הקשיח הוא התקן האתחול, ודא שהכבלים מחוברים ושהכונן מותקן כהלכה ומחולק למחיצות כהתקן אתחול.

- היכנס להגדרות המערכת וודא שנתוני רצף האתחול נכונים (עיין במדריך הטכנולוגיה של Dell באתר [support.dell.com/manuals](http://support.dell.com/manuals)).

**No timer tick interrupt (אין פסיקת סימון**

**שעון)** — ייתכן ששבב בלוח המערכת אינו תקין או שיש כשל בלוח המערכת. פנה אל Dell (ראה "פנייה אל Dell" בעמוד 75).

**CMOS checksum error (שגיאת סכום ביקורת**

**של CMOS)** — כשל אפשרי בלוח המערכת או שסוללת שעון-זמן-אמת (RTC) חלשה. החלף את הסוללה (ראה מדריך השירות בכתובת [support.dell.com/manuals](http://support.dell.com/manuals)) או צור קשר עם Dell (ראה "פנייה אל Dell" בעמוד 75).

**CPU fan failure (כשל במאוורר המעבד)** — כשל

במאוורר המעבד. החלף את מאוורר המעבד (עיין במדריך השירות באתר [support.dell.com/manuals](http://support.dell.com/manuals)).

**Hard-disk drive failure (כשל בכונן הדיסק**

**הקשיח)** — אפשרות של כשל בכונן הקשיח במהלך POST. פנה אל Dell (ראה "פנייה אל Dell" בעמוד 75).

**Hard-disk drive read failure (כשל בקריאה**

**בכונן הדיסק הקשיח)** — אפשרות של כשל בכונן הקשיח במהלך בדיקת אתחול HDD. פנה אל Dell (ראה "פנייה אל Dell" בעמוד 75).

**Keyboard failure (כשל במקלדת)** — תקלה

במקלדת או כבל שאינו מחובר כראוי.

להחלפת המקלדת, עיין במדריך השירות באתר [support.dell.com/manuals](http://support.dell.com/manuals).

## הודעות מערכת

במקרה של תקלה או שגיאה במחשב שלך, ייתכן שתוצג הודעת מערכת שתסייע לך לזהות את הגורם לבעיה ואת הפעולה שיש לנקוט כדי לפתור אותה.

**הערה:** אם ההודעה שקיבלת אינה רשומה בדוגמאות הבאות, עיין בתיעוד של מערכת ההפעלה או של התוכנית שפעלה בזמן הופעת ההודעה. לחילופין, תוכל לעיין במדריך הטכנולוגיה של Dell בכוון הקשיח או באתר התמיכה בכתובת [support.dell.com/manuals](http://support.dell.com/manuals), או לפנות אל Dell (ראה "פנייה אל Dell" בעמוד 75).

**Alert! Previous attempts at booting this system have failed at checkpoint [nnnn]. For help in resolving this problem, please note this checkpoint and contact Dell Technical Support (התראה! ניסיונות קודמים לאתחול המערכת נכשלו בנקודת הביקורת [nnnn]). לקבלת עזרה בפתרון בעיה זו, שים לב לנקודת ביקורת זו וצור קשר עם התמיכה הטכנית של Dell** — המחשב נכשל בהשלמת תהליך האתחול שלוש פעמים ברציפות עקב אותה שגיאה. פנה אל Dell (ראה "פנייה אל Dell" בעמוד 75).

## My Dell Downloads (הורדות שלי)

**הערה:** ייתכן שתכונת My Dell Downloads לא תהיה זמינה בכל האזורים.

לחלק מהתוכנות המותקנות מראש במחשב החדש שלך לא מצורף תקליטור גיבוי. תוכנות אלה זמינות באמצעות My Dell Downloads. אתר אינטרנט זה מאפשר להוריד תוכנות זמינות לצורך התקנה מחדש או ליצירת מדיית גיבוי משלך.

כדי להירשם ולהשתמש ב-My Dell Downloads:

1. עבור אל [downloadstore.dell.com/media](http://downloadstore.dell.com/media).
2. מלא אחר ההנחיות על המסך כדי להירשם ולהוריד את התוכנה.
3. התקן מחדש או צור מדיית גיבוי של התוכנה לשימוש בעתיד.

**התראות** (התראות תמיכה טכנית  
הרלבנטיות למחשב)



**סיוע מ-Dell** (תמיכה טכנית עם  
DellConnect™, שירות לקוחות,  
הדרכה וערכות לימוד, עזרת  
"כיצד לבצע" באמצעות Solution  
Station™ וסריקה מקוונת באמצעות  
PC CheckUp)



**אודות המערכת** (תיעוד מערכת,  
מידע אודות אחריות, מידע אודות  
המערכת, שדרוגים ואביזרים)



לקבלת מידע נוסף על **מרכז התמיכה של Dell** וכלי  
תמיכה זמינים, לחץ על הכרטיסייה **שירותים** בכתובת  
[support.dell.com](http://support.dell.com).

## שימוש בכלי תמיכה

### Dell Support Center (מרכז התמיכה של Dell)

**מרכז התמיכה של Dell** מסייע לך למצוא שירות,  
תמיכה ומידע ייחודי למערכת.

להפעלת היישום, לחץ על הסמל  בשורת המשימות.  
דף הבית **מרכז התמיכה של Dell** מציג את מספר  
דגם המחשב, תג השירות, קוד שירות מהיר ומידע  
ליצירת קשר לקבלת שירות.

דף הבית גם מספק קישורים לשם גישה אל:

**עזרה עצמית** (פתרון בעיות,  
אבטחה, ביצועי מערכת,  
רשת/אינטרנט, גיבוי/שחזור  
ומערכת הפעלה Windows)

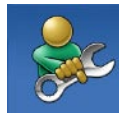

## אם אתה נתקל בבעיות תוכנה אחרות —

- גבה את הקבצים שלך מיד.
- השתמש בתוכנית לסריקת וירוסים כדי לבדוק את הכוון הקשיח או את התקליטורים.
- שמור וסגור את כל הקבצים הפתוחים, צא מכל התוכניות הפתוחות וכבה את המחשב דרך התפריט **Start** (התחל) .
- עיין בתיעוד התוכנה או פנה ליצרן התוכנה לקבלת מידע לפתרון בעיות:
  - ודא שהתוכנית תואמת למערכת ההפעלה המותקנת במחשב.
  - ודא שהמחשב עונה על דרישות החומרה המינימליות להפעלת התוכנה. לקבלת מידע נוסף, עיין בתיעוד התוכנה.
  - ודא שהתוכנה הותקנה ותצורתה הוגדרה כהלכה.
  - ודא שמנהלי ההתקנים אינם מתנגשים עם התוכנית.
  - במקרה הצורך, הסר ולאחר מכן התקן מחדש את התוכנית.

כדי להפעיל את אשף תאימות התוכניות:

*Windows 7*

1. לחץ על **Start** (התחל)  ← **Control Panel**  
(לוח הבקרה) ← **Programs** (תוכניות) ← **Run**  
**programs made for previous versions**  
**of Windows** (הפעל תוכניות שנוצרו עבור  
גרסאות קודמות של Windows).

2. במסך הפתיחה, לחץ על **Next** (הבא).

3. בצע את ההוראות המופיעות על המסך.

*Windows Vista*

1. לחץ על **Start** (התחל)  ← **Control Panel**  
(לוח הבקרה) ← **Programs** (תוכניות) ← **Use**  
**an older program with this version of**  
**Windows** (השתמש בתוכנית ישנה יותר בגרסה  
זו של Windows).

2. במסך הפתיחה, לחץ על **Next** (הבא).

3. בצע את ההוראות המופיעות על המסך.

אם המחשב מפסיק להגיב או מופיע מסך בצבע  
כחול קבוע —

התראה: אתה עלול לאבד נתונים במידה   
ואינך מצליח לבצע כיבוי של מערכת ההפעלה.

אם אינך מצליח לקבל תגובה בלחיצה על מקש במקלדת  
או בהזזה של העכבר, לחץ על מתג ההפעלה למשך  
8 עד 10 שניות לפחות (עד לכיבוי המחשב) ולאחר  
מכן הפעל מחדש את המחשב.

אם תוכנית מיועדת לגרסה קודמת של מערכת  
ההפעלה **Microsoft® Windows®** —

הפעל את Program Compatibility Wizard  
(אשף תאימות התוכניות) אשף תאימות התוכניות  
מגדיר את התצורה של תוכנית כך שתופעל בסביבה  
דומה לגרסה קודמת של סביבות מערכת ההפעלה  
Microsoft Windows.



## בעיות זיכרון

אם מופיעה הודעה על כך שאין מספיק זיכרון —

- שמור וסגור את כל הקבצים הפתוחים וצא מכל התוכניות הפתוחות שבהן אינך משתמש כדי לבדוק אם הבעיה נפתרת.

- בדוק בתיעוד התוכנה מהן דרישות הזיכרון המינימליות. במידת הצורך, התקן זיכרון נוסף (עיין במדריך השירות באתר [support.dell.com/manuals](http://support.dell.com/manuals)).

- התקן מחדש את כל מודולי הזיכרון בתוך המחברים (עיין במדריך השירות באתר [support.dell.com/manuals](http://support.dell.com/manuals) להנחיות).

- אם הבעיה נמשכת, פנה אל Dell (ראה "פנייה אל Dell" בעמוד 75).

אם אתה נתקל בבעיות זיכרון אחרות —

- הפעל את תוכנית האבחון של Dell (ראה "תוכנית האבחון של Dell" בעמוד 57).

- אם הבעיה נמשכת, פנה אל Dell (ראה "פנייה אל Dell" בעמוד 75).

## נעילות ובעיות תוכנה

אם המחשב אינו עולה — ודא שכבל החשמל מחובר היטב אל המחשב ואל שקע החשמל.

אם תוכנית מפסיקה להגיב —

סיים את פעולת התוכנית:

1. לחץ בו-זמנית על `<Ctrl><Shift><Esc>`.

2. לחץ על **Applications** (יישומים).

3. לחץ על התוכנית שאינה מגיבה.

4. לחץ על **End Task** (סיים משימה).

אם תוכנית קורסת שוב ושוב — בדוק את תיעוד התוכנה. במקרה הצורך, הסר ולאחר מכן התקן מחדש את התוכנית.

 **הערה:** בדרך כלל, תוכנות כוללות הוראות התקנה בתיעוד או בתקליטור המצורפים אליהן.

**אם נורית ההפעלה דולקת בקביעות בלבן, והמחשב אינו מגיב** — ייתכן שהצג אינו מגיב.

- לחץ על לחצן ההפעלה עד לכיבוי המחשב ואז הפעל אותו שוב.
- אם הבעיה נמשכת, פנה אל Dell (ראה "פנייה אל Dell" בעמוד 75).
- **אם נורית ההפעלה מהבהבת בלבן** — המחשב נמצא במצב המתנה או ייתכן שהצג אינו מגיב.
- הקש על מקש כלשהו בלוח המקשים, הזז את העכבר המחובר או הזז אצבע על משטח המגע, או לחץ על לחצן ההפעלה, כדי לחזור לפעולה רגילה.
- אם התצוגה אינה מגיבה, לחץ על לחצן ההפעלה עד לכיבוי המחשב ואז הפעל אותו שוב.
- אם הבעיה נמשכת, פנה אל Dell (ראה "פנייה אל Dell" בעמוד 75).

**אם נגרמות הפרעות הפוגעות בקליטה במחשב** — אות לא רצוי יוצר הפרעות על-ידי הפסקה או חסימה של אותות אחרים. כמה מהסיבות האפשריות להפרעות הן:

- כבלים מאריכים של חשמל, מקלדת ועכבר.
- התקנים רבים מדי מחוברים למפצל השקעים.
- מספר מפצלי שקעים מחוברים לאותו שקע חשמל.

## בעיות חשמל

**אם נורית ההפעלה כבויה** — המחשב כבוי או אינו מקבל אספקת חשמל.

- לחץ על מתג ההפעלה. המחשב חוזר למצב פעולה רגיל אם הוא כבוי או במצב שינה.
- הכנס היטב את כבל מתאם זרם החילופין למחבר החשמל במחשב ולשקע החשמל.
- אם תקע המחשב תקוע במפצל שקעים, ודא שמפצל השקעים מחובר לשקע חשמל ושהוא מופעל.
- עקוף זמנית התקנים להגנת מתח, מפצלי שקעים וכבלים מאריכים, כדי לוודא שניתן להפעיל את המחשב כהלכה.
- ודא ששקע החשמל תקין. לשם כך חבר לו מכשיר אחר, כגון מנורה.
- בדוק את חיבורי הכבלים של מתאם זרם החילופין. אם קיימת נורית במתאם זרם החילופין, ודא שהיא דולקת.

## בעיות רשת

### חיבורים אלחוטיים

- אם חיבור הרשת האלחוטי אבד — הנתב האלחוטי אינו מקוון או שאפשרות האלחוט הושבתה במחשב.
- בדוק את הנתב האלחוטי כדי לוודא שהוא פועל ומחובר למקור הנתונים (מודם של רשת כבלים או רכזת רשת).
- ודא שהאפשרות האלחוטית מופעלת במחשב (ראה "הפעלה או השבתה של הפעילות האלחוטית" בעמוד 14).
- צור מחדש את החיבור לנתב האלחוטי (ראה "הגדרת חיבור אלחוטי" בעמוד 17).
- ייתכן שהפרעות או מכשולים מפריעים לחיבור האלחוטי. נסה לקרב את המחשב לנתב האלחוטי שלך.

### חיבורים קוויים

אם החיבור הקווי לרשת אבד — כבל הרשת משוחרר או פגום.

- בדוק את הכבל כדי לוודא שהוא מחובר ואינו פגום.
- נורית תקינות הקישור במחבר הרשת המובנה מאפשרת לך לאמת שהחיבור פועל ומספקת מידע לגבי מצב החיבור:
  - ירוק (ימין) — קיים חיבור טוב בין רשת של 10-Mbps למחשב.
  - צהוב (ימין) — קיים חיבור טוב בין רשת של 100-Mbps לבין המחשב.
  - כתום (ימין) — קיים חיבור טוב בין רשת של 1000-Mbps לבין המחשב.
  - צהוב מהבהב (שמאל) — קיימת תעבורת רשת.
  - נורית כבויה — המחשב אינו מזהה חיבור פיזי לרשת.

 **הערה:** נורית תקינות הקישור שבמחבר הרשת מיועדת לחיבור רשת קווית בלבד. נורית תקינות הקישור אינה מספקת מידע לגבי מצבם של חיבורים אלחוטיים.

## קודי צפצוף

קוד צפצוף	בעיה אפשרית
אחד	אפשרות לכשל בלוח האם — כשל בסכום ביקורת (checksum) של BIOS ROM
שניים	לא זוהה RAM
	<b>הערה:</b> אם התקנת או החלפת את מודול הזיכרון, ודא שמודול הזיכרון הוכנס למקומו כהלכה.
שלושה	כשל אפשרי בלוח האם — שגיאת ערכת שבבים
ארבעה	כשל קריאה/כתיבה ב-RAM
חמישה	כשל שעון זמן אמת
שישה	כשל בכרטיס או שבב וידאו
שבעה	כשל במעבד
שמונה	כשל בתצוגה

המחשב עשוי להשמיע סדרת צפצופים במהלך האתחול אם יש שגיאות או בעיות. סדרת צפצופים זו, הנקראת קוד צפצוף, מזהה בעיה. אם כך, רשום את קוד הצפצוף וצור קשר עם Dell (ראה "פנייה אל Dell" בעמוד 75).

 **הערה:** להחלפת חלקים, עיין במדריך השירות באתר [support.dell.com/manuals](https://support.dell.com/manuals).

## כיוול מסך המגע

 **הערה:** מומלץ לכייל את מסך המגע במידה ואתה נתקל בבעיות עם מסך המגע, או אם אתה משנה את רזולוציית המסך.

לכיוול מסך המגע:

1. לחץ על **Start** (התחל)  ← **Control Panel**  
 (לוח הבקרה) ← **Hardware and Sound**  
 (חומרה וצליל) ← **N-trig DuoSense™ Digitizer**  
**Settings** (N-trig DuoSense™ הגדרות דיגיטיזר).  
 2. לחץ על **Start** (התחל).

-  **הערה:** אל תיגע במסך עד לסיום הכיוול.
3. בצע את ההוראות המופיעות על המסך.

אם מסך המגע מתחיל לאבד רגישות —

- כייל את מסך המגע (ראה "כיוול מסך מגע" בעמוד 46)
  - ייתכן שיש על מסך המגע חלקיקים זרים (כגון פתקים דביקים) החוסמים את חיישני המגע. להסרת חלקיקים אלה:  
 a. כבה את המחשב.  
 b. נתק את כבל המתח מהשקע שבקיר.
-  **התראה: אל תשתמש במים או בנוזל ניקוי לניגוב מסך המגע.**
- c. השתמש במטלית נקייה, ללא סיבים (ניתן לרסס מים על מטלית לפי הצורך, אך לא לרסס על המסך) ונגב את משטח מסך המגע ואת הצדדים שלו להסרת לכלוך או טביעות אצבעות כלשהן.

## פתרון בעיות

### בעיות במסך המגע

- **אחדות מתכונות ריבוי-המגע או כולן אינן פועלות** —
  - ייתכן שתכונות מסך-מגע מסוימות מושבתות. כדי להפעיל את תכונות מסך המגע, לחץ על **Start** (התחל)  ← **Control Panel** (לוח הבקרה) ← **Hardware and Sound** (חומרה וצליל) ← **Pen and Input Devices** (התקני קלט ועט).
  - ייתכן שתכונת ריבוי-המגע אינה נתמכת על-ידי היישום.

סעיף זה מספק מידע בנושא פתרון בעיות עבור המחשב. אם אינך מצליח לפתור את הבעיה בעזרת ההנחיות הבאות, ראה "שימוש בכלי תמיכה" בעמוד 53 או "פנייה אל Dell" בעמוד 75.

**⚠** **אזהרה:** רק טכנאי שירות מוסמך רשאי להסיר את כיסוי המחשב. עיין במדריך השירות באתר [support.dell.com/manuals](http://support.dell.com/manuals) להנחיות שירות מתקדמות ופתרון בעיות.

**⚠** **אזהרה:** לפני העבודה בחלק הפנימי של המחשב, קרא את המידע בנושא בטיחות המצורף למחשב. לעיון במידע על נהלים מומלצים נוספים בנושא בטיחות, בקר בדף הבית בנושא עמידה בדרישות התקינה בכתובת [www.dell.com/regulatory\\_compliance](http://www.dell.com/regulatory_compliance).

## חיישן נפילה חופשית

חיישן נפילה חופשית מגן על הכונן הקשיח במחשב מפני נזק אפשרי, על-ידי זיהוי מצב נפילה חופשית שנגרם כתוצאה מהפלת המחשב בטעות. כאשר מזוהה מצב נפילה חופשית, הכונן הקשיח מועבר למצב בטוח להגנה מפני נזק לראש הקריאה/כתיבה ואפשרות של אובדן נתונים. הכונן הקשיח חוזר לפעילות רגילה, כאשר לא מזוהה עוד מצב נפילה חופשית.

## Dell Dock (המעגן של Dell)

Dell Dock (המעגן של Dell) הוא קבוצת סמלים שמספקים גישה מהירה ליישומים, קבצים ותיקיות שנמצאים בשימוש תדיר. ניתן להתאים אישית את המעגן על-ידי:

- הוספת סמלים והסרתם
- שינוי הצבע והמיקום של המעגן
- קיבוץ סמלים קשורים לקטגוריות
- שינוי התנהגות הסמלים



### הוספת קטגוריה

1. לחץ לחיצה ימנית על המעגן, לחץ על **Add** (הוסף) ← **Category** (קטגוריה). מוצג החלון **Add/Edit Category** (הוסף או ערוך קטגוריה).

2. הזן כותרת לקטגוריה בשדה **Title** (כותרת).

3. בחר סמל לקטגוריה מהתיבה **Select an image** (בחר תמונה):.

4. לחץ על **Save** (שמור).

### הוספת סמל

גרור ושחרר את הסמל על המעגן או על קטגוריה במעגן.

### הסרת קטגוריה או סמל

1. לחץ לחיצה ימנית על קטגוריה או על סמל במעגן ולחץ על **Delete shortcut** (מחק קיצור דרך) או **Delete category** (מחק קטגוריה).

2. בצע את ההוראות המופיעות על המסך.

### התאמה אישית של המעגן

1. לחץ לחיצה ימנית על המעגן ולחץ על **Advanced Setting...** (הגדרות מתקדמות...).

2. בחר את האפשרות הרצויה להתאמת המעגן.



## בידור ומולטימדיה

ניתן להשתמש במחשב כדי לצפות בסרטי וידאו, לשחק במשחקים, ליצור תקליטורים/DVD אישיים, להאזין למוסיקה ולתחנות רדיו באינטרנט. הכונן האופטי תומך בתבניות רבות של מדיה, כולל תקליטורים, תקליטורי DVD ותקליטורי Blu-ray (אופציונלי).

ניתן להוריד או להעתיק תמונות וקובצי וידאו מהתקנים ניידים, כגון מצלמות דיגיטליות וטלפונים סלולריים. יישומי תוכנה אופציונליים יאפשרו לך לסדר, לארגן וליצור קובצי מוסיקה ווידאו, אותם ניתן לצרוב על תקליטורים, לשמור בהתקנים ניידים כגון נגני MP3 והתקני כף יד, או לנגן ולהציג ישירות במקלטי טלוויזיה, במקרנים ובציוד קולנוע ביתי.

## גיבוי Dell DataSafe Online

**הערה:** ייתכן שגיבוי Dell DataSafe Online לא יהיה זמין בכל האזורים.

**הערה:** מומלץ להשתמש בחיבור בפס רחב למהירויות העלאה/הורדה גבוהות.

Dell DataSafe Online הוא שירות גיבוי ושחזור אוטומטי המסייע להגן על הנתונים שלך ועל קבצים חשובים אחרים מפני אירועים חמורים כגון גניבה, שריפה או אסונות טבע. ניתן לגשת לשירות במחשב באמצעות חשבון המוגן-בסיסמה.

לקבלת מידע נוסף, בקר באתר [delldatasafe.com](http://delldatasafe.com).  
לתזמון גיבויים:

1. לחץ לחיצה כפולה על הסמל Dell DataSafe Online בשורת המשימות.

2. פעל בהתאם להוראות המופיעות על גבי המסך.

## פרודוקטיביות ותקשורת

ניתן להשתמש במחשב ליצירת מצגות, חוברות, כרטיסי ברכה, עלוני פרסומת וגיליונות אלקטרוניים. ניתן גם לערוך ולהציג תצלומים ותמונות דיגיטליים. למידע על תוכנה המותקנת במחשב, עיין בהזמנת הרכישה שלך.

לאחר החיבור לאינטרנט, ניתן לגשת לאתרי אינטרנט, להגדיר חשבון דואר אלקטרוני, להעלות ולהוריד קבצים וכן הלאה.

## תכונות תוכנה

 **הערה:** למידע נוסף על התכונות המתוארות בסעיף זה, עיין במדריך הטכנולוגיה של Dell, בכונן הקשיח שלך או באתר [support.dell.com/manuals](http://support.dell.com/manuals).

### זיהוי פנים FastAccess

ייתכן שמותקנת במחשב תכונת זיהוי פנים FastAccess. תכונה זו מאפשרת לשמור על האבטחה במחשב Dell על-ידי אימות זהותך בעזרת המראה הייחודי של פניך, על-ידי אספקה אוטומטית של פרטי כניסה שלרוב מצריכים הזנה ידנית, כגון שם משתמש וסיסמה של חשבון Windows או אתר אינטרנט מאובטח. לקבלת מידע נוסף, לחץ על **Start** (התחל)  ← **Programs** (תוכניות) ← **FastAccess**.

**⚠ אזהרה: שימוש בסוללה לא תואמת עלול לגרום לשריפה או להתפוצצות. מחשב זה מיועד לשימוש בשילוב עם סוללה שנרכשה מ-Dell בלבד. אין להשתמש בסוללות של מחשבים אחרים.**

**⚠ אזהרה: לפני הסרת הסוללה, כבה את המחשב ונתק את הכבלים החיצוניים (כולל מתאם זרם החילופין).**

כדי להסיר את הסוללה:

1. כבה את המחשב והפוך אותו.
2. החלק את לשונית השחרור של הסוללה הצידה.
3. החלק את הסוללה להרחקתה מתא הסוללות.

להחזרת הסוללה:

החלק את הסוללה לתוך תא הסוללה, עד שתיכנס למקומה בנקישה.

## הסרה והחלפה של הסוללה

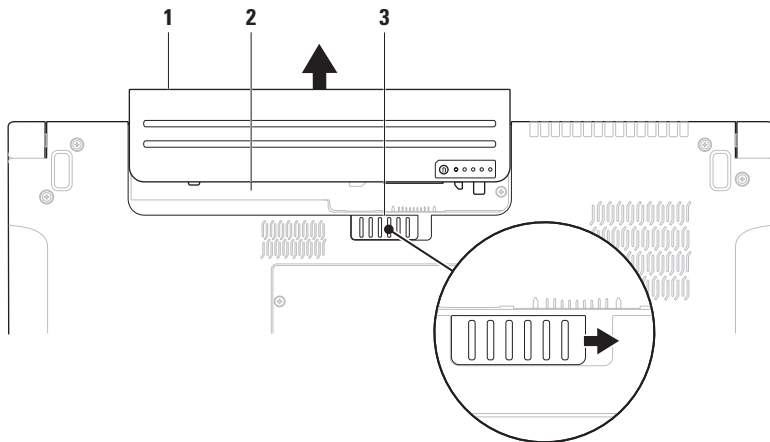

1 סוללה

2 תא סוללה

3 תפס שחרור הסוללה

**גלילה**

מאפשרת לך לגלול לאורך תוכן. תכונות הגלילה כוללות:

**גלילה פנורמית** — מאפשרת להעביר את המיקוד לאובייקט נבחר, אשר אינו גלוי במלואו לעין.

הזז שתי אצבעות בכיוון הרצוי כדי לגלול פנורמית את האובייקט הנבחר.

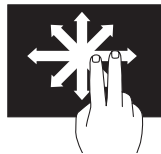

**גלילה אנכית** — מאפשרת גלילה למעלה או למטה בחלון הפעיל.

הזז אצבע למעלה או למטה להפעלת גלילה אנכית.

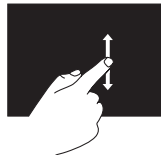

**גלילה אופקית** — מאפשרת גלילה שמאלה או ימינה בחלון הפעיל.

הזז אצבע שמאלה או ימינה להפעלת גלילה אופקית.

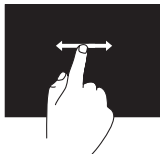
**סיבוב**

מאפשר לך לסובב את התוכן הפעיל על המסך.

**פיתול** — מאפשר לסובב את התוכן הפעיל באמצעות שתי אצבעות.

תוך שמירה על אצבע או אגודל במקום, הזז את האצבע האחרת בתנועת קשת ימינה או שמאלה. ניתן גם לסובב את התוכן הפעיל על-ידי הזזת שתי האצבעות בתנועה סיבובית.



## השהייה

מאפשר גישה למידע נוסף על-ידי הדמיה של לחיצה-ימנית.

לחץ לחיצה ממושכת עם אצבע אחת על מסך המגע, לפתיחת תפריטים תלויי-הקשר.

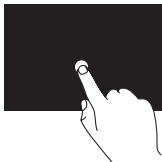

## הקפצה

מאפשרת לך להקפיץ תוכן קדימה או אחורה לפי כיוון התנועה.

הזז בזריזות אצבע אחת בכיוון הרצוי כדי לדפדף בתוך תוכן בחלון הפעיל כמו דפים בספר. 'הקפצה' פועלת גם אנכית בעת ניווט בתוכן כגון תמונות או שירים ברשימת השמעה.

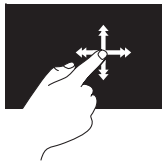

## תנועות מסך מגע (אופציונלי)

 **הערה:** ייתכן שחלק מתנועות אלו לא יפעלו מחוץ לתוכנת Dell Touch Zone.

### זום

מאפשר לך להגדיל או להקטין את התמונה של תוכן המסך.

**צביטה** — מאפשרת לך להתקרב או להתרחק על-ידי פיסוק שתי אצבעות או קירובן זו לזו על המסך.

כדי להתקרב: הרחק שתי אצבעות זו מזו כדי להגדיל את התמונה של החלון הפעיל.



כדי להתרחק: קרב שתי אצבעות זו אל זו כדי להקטין את התמונה של החלון הפעיל.



- You Paint — ציור, צביעת תמונות, ועריכת תצלומים באמצעות תוכנה זו.
  - Games (משחקים) — משחק במשחקים נבחרים של Windows באמצעות מגע.
  - Music (מוסיקה) — נגינת מוסיקה, יצירת רשימות השמעה, ועיון בקובצי המוסיקה לפי אלבום, אמן או שם שיר.
  - Internet Explorer — גלישה באינטרנט באמצעות טכנולוגיית ריבוי-מגע. גע בקישור שאליו ברצונך לעבור או שאתו ברצונך להוריד.
  - Help (עזרה) — שימוש בתכונת העזרה לקבלת מידע נוסף אודות אופן השימוש במסך המגע.
- סרטון וידאו המציג בקצרה את תכונות מסך המגע מוצג בפעם הראשונה שתפעיל את המחשב.

## שימוש במסך המגע (אופציונלי)

תכונת מסך המגע של המחשב הנייד הופכת את המחשב לצג אינטראקטיבי.

### Dell Touch Zone

כדי להפעיל את התוכנה Dell Touch Zone,

לחץ על **Start** (התחל)  ← **All Programs**

(כל התוכניות) ← **Dell** ← **Dell Touch Zone**.

ניתן לגשת אל התכונות הבאות בתוכנת Dell Touch Zone:

- Picture Viewer (מציג תמונות) — הצגה, ארגון ועריכה של תמונות.
- Dell Touch Cam — צילום קטעי וידאו ביתיים באמצעות המצלמה המובנית. ניתן להעלות את קטעי הווידאו אל **YouTube** כאשר המחשב מחובר לאינטרנט.
- Notes Creator — יצירת תזכורות מוקלדות או ככתב יד. הערות אלו יוצגו בלוח ההודעות בפעם הבאה שתיגש אל Dell Touch Zone.
- Drum Zone — משחק לצלילי המוסיקה שבמחשב או נגינה בכלי הקשה מסונתזים.

---

**1 מיקרופון מערך דיגיטלי שמאלי** — משולב עם מיקרופון המערך הדיגיטלי הימני כדי לספק צליל באיכות גבוהה עבור שיחות וידאו והקלטות קוליות.

---

**2 נורית חיווי פעילות מצלמה** — מציינת אם המצלמה מופעלת או כבויה.

---

**3 מצלמה** — מצלמה מובנית ללכידת וידאו, לשיחות ועידה ולצ'אט.

---

**4 מיקרופון מערך דיגיטלי ימני** — משולב עם מיקרופון המערך הדיגיטלי השמאלי כדי לספק צליל באיכות גבוהה עבור שיחות וידאו והקלטות קוליות.

---

**5 צג** — הצג יכול להשתנות בהתאם לבחירתך בעת רכישת המחשב. למידע נוסף אודות תצוגות, עיין במדריך הטכנולוגיה של Dell בכוון הקשיח או בכתובת **support.dell.com/manuals**.

---



## תכונות תצוגה

לוח הזג מכיל מצלמה ומיקרופונים כפולים תואמים.

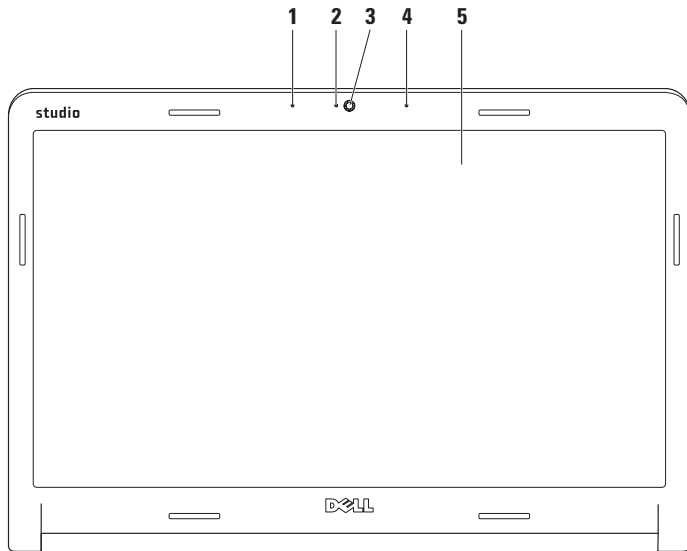

## מקשי בקרת מולטימדיה



## פקדי מולטימדיה רגישים למגע



הפעלת הרצועה או הפרק הקודמים



הפעלת Windows Mobility Center  
(מרכז הניידות של Windows)



הפעלה או השהיה



השתקת קול



הפעלת הרצועה או הפרק הבאים



הפחתת עוצמת הקול



הוצאת התקליטור



הגברת עוצמת הקול



## פקדי מולטימדיה

ניתן לגשת לפקדי המולטימדיה באמצעות מקשי פקדי המולטימדיה במקלדת או פקדי המולטימדיה הרגישים למגע הממוקמים מעל המקלדת.

### מקשי בקרת מולטימדיה

ניתן להגדיר את מקשי בקרת המולטימדיה שבמקלדת באמצעות תוכנית השירות (System Setup BIOS) או בעזרת Windows Mobility Center (מרכז הניידות של Windows).

### תוכנית השירות (System Setup BIOS)

כדי לגשת ל-Function Key Behavior (התנהגות מקשי פונקציות):

1. הקש <F2> במהלך POST (Power On Self Test) (בדיקה עצמית בעת הפעלה) כדי להיכנס לתוכנית השירות (System Setup BIOS).
2. תחת Function Key Behavior (התנהגות מקשי פונקציות), בחר Multimedia Key First (מקש מולטימדיה תחילה) או Function Key First (מקש פונקציה תחילה).

### Multimedia Key First (מקש מולטימדיה

ראשון) — זהו מצב ברירת המחדל. לחץ על מקש מולטימדיה כלשהו כדי לבצע את הפעולה המשויכת. למקש פונקציה, לחץ <Fn> + מקש הפונקציה הרצוי.

### Function Key First (מקש פונקציה ראשון) —

לחץ על מקש פונקציה כלשהו כדי לבצע את פעולת הפונקציה המשויכת אליו. למקש מולטימדיה, לחץ <Fn> + מקש המולטימדיה הרצוי.

### הערה: האפשרות Multimedia Key First

(מקש מולטימדיה תחילה) פעילה רק במערכת ההפעלה.

### Windows Mobility Center (מרכז הניידות של Windows)

1. לחץ על המקשים <Windows> <X> במקלדת או גע בסמל  על גבי פקדי המולטימדיה הרגישים למגע, כדי להפעיל את Windows Mobility Center (מרכז הניידות של Windows).
2. תחת Function Key Row (שורת מקשי פונקציה), בחר Function Key (מקש פונקציה) או Multimedia Key (מקש מולטימדיה).

### פקדי מולטימדיה רגישים למגע

נגיעה בפקד המולטימדיה מבצעת את פעולת המולטימדיה המשויכת אליו.

## תנועה בשלוש אצבעות

**הקפצה** — מאפשרת לך להקפיץ תוכן קדימה או אחורה לפי כיוון התנועה.

הזז בזריזות שלוש אצבעות בכיוון הרצוי כדי להקפיץ תוכן בחלון הפעיל.

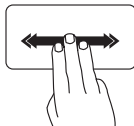

כדי להתרחק:

קרב שתי אצבעות זו אל זו כדי להקטין את התמונה של החלון הפעיל.

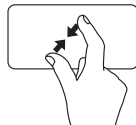

**סיבוב** — מאפשר לך לסובב את התוכן הפעיל על המסך. התכונה סיבוב כוללת:

**פיתול** — מאפשר לך לסובב תוכן פעיל באמצעות שתי אצבעות, כאשר אצבע אחת מעוגנת והשנייה מסתובבת.

החזק את האגודל במקום והזז את האצבע המורה בתנועת קשת ימינה או שמאלה, כדי לסובב את העצם הנבחר עם או נגד כיוון השעון.



## תנועות משטח מגע

**הערה:** יתכן וחלק מתנועות משטח המגע מושבתות כברירת מחדל. לשינוי הגדרות תנועות משטח המגע, לחץ לחיצה כפולה על הסמל **Synaptics Pointing Device** באזור ההודעות של שולחן העבודה שלך.

### תנועות בשתי אצבעות

**גלילה** — מאפשרת לך לגלול לאורך תוכן. התכונה גלילה כוללת:

**גלילה אוטומטית אנכית** — מאפשרת גלילה למעלה או למטה בחלון הפעיל.

הזז שתי אצבעות מעלה או מטה בקצב מהיר כדי להפעיל גלילה אוטומטית אנכית. הקש על משטח המגע כדי להפסיק את הגלילה האוטומטית.

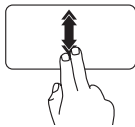

**גלילה אוטומטית אופקית** — מאפשרת גלילה שמאלה או ימינה בחלון הפעיל.

הזז שתי אצבעות שמאלה או ימינה בקצב מהיר כדי להפעיל גלילה אוטומטית אופקית.

הקש על משטח המגע כדי להפסיק את הגלילה האוטומטית.

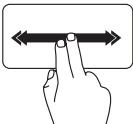

**זום** — מאפשר לך להגדיל או להקטין את התמונה של תוכן המסך. התכונה זום כוללת:

**צביטה** — מאפשרת לך להתקרב או להתרחק על-ידי פיסוק שתי אצבעות או קירובן זו לזו על משטח המגע. כדי להתקרב:

הרחק שתי אצבעות זו מזו כדי להגדיל את התמונה של החלון הפעיל.

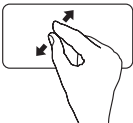

---

**1 מקלדת/מקלדת עם תאורה אחורית (אופציונלי)** — אם רכשת את המקלדת האופציונלית עם התאורה האחורית, המקש F6 מסומן בסמל מקלדת עם תאורה אחורית . המקלדת האופציונלית עם התאורה האחורית מאירה את כל סמלי המקשים כדי לאפשר לך לראות את המקלדת בסביבה חשוכה. מקשי בקרת המולטימדיה נמצאים גם הם במקלדת. מקשים אלה שולטים בהשמעה של תקליטורים, DVD, Blu-ray Disc™ (אופציונלי) ומדיה.

** הגדרות בהירות תאורה אחורית של מקלדת** — הקש על המקש <F6> כדי להחליף בין שלושת מצבי התאורה (בסדר הנתון):

a. מחצית בהירות המקלדת

b. בהירות מקלדת מלאה

c. ללא תאורה

לקבלת מידע נוסף אודות המקלדת, עיין במדריך הטכנולוגיה של Dell.

---

**2 לחצני משטח מגע** — מספקים פונקציות לחיצה שמאלית וימנית כמו בעכבר.

---

**3 משטח מגע** — מספק את הפונקציונליות של עכבר ומאפשר להזיז את הסמן, לגרור או להעביר פריטים שנבחרו, וללחוץ לחיצה שמאלית על-ידי הקשה על המשטח.

משטח המגע תומך בתכונות גלילה, הקפצה (Flick), זום וסיבוב. לשינוי הגדרות משטח המגע, לחץ לחיצה כפולה על הסמל **Synaptics Pointing Device** באזור ההודעות של שולחן העבודה שלך.

---

## תכונות בבסיס המחשב ובמקלדת

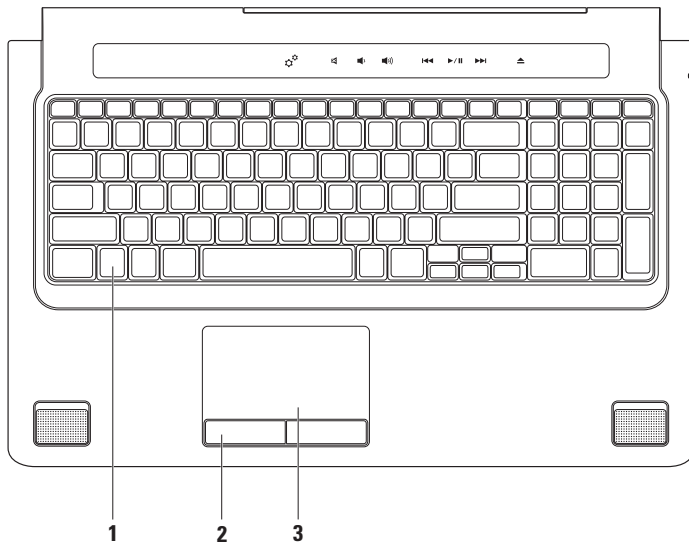

---

8  **חריץ ExpressCard** — מספק תמיכה בזיכרון נוסף, תקשורת קוויית ואלחוטית, וכן תכונות מולטימדיה ואבטחה. החריץ תומך בכרטיסי ExpressCard בגודל 34 מ"מ.

**הערה:** חריץ ExpressCard נועד רק לכרטיסי ExpressCard. הוא אינו תומך בכרטיסי PC.

**הערה:** המחשב מגיע עם כרטיס פלסטיק ריק המותקן בחריץ ExpressCard. כרטיסים ריקים מגנים על החריצים מפני אבק וחלקיקים אחרים. שמור את הכרטיס הריק לשימוש למקרה ששום כרטיס ExpressCard אינו מותקן בחריץ. ייתכן שכרטיסים ריקים ממחשבים אחרים לא יתאימו למחשב שלך.

---

9  **מחבר כניסת שמע/מיקרופון** — מתחבר למיקרופון או קולט אותות נכנסים לשימוש עם תוכניות שמע.

---

10  **מחברי יציאת שמע/אוזניות (2)** — מתחברים לזוג או לשני זוגות של אוזניות, או שולחים שמע לרמקול או למערכת שמע בעלי הגברה. אות השמע זהה בשני המחברים.

---









**6 מחבר משולב eSATA/USB עם USB PowerShare** — משמש לחיבור התקני אחסון תואמי eSATA (כגון כונן קשיח חיצוני או כונן אופטי) או התקני USB (כגון עכבר, מקלדת, מדפסת, כונן חיצוני או נגן MP3). תכונת USB PowerShare מאפשרת טעינת התקני USB כאשר המחשב מופעל, כבוי או במצב שינה.

**הערה:** התקני USB מסוימים עשויים שלא להיטען כאשר המחשב כבוי או במצב שינה. במקרים הללו, יש להפעיל את המחשב בכדי לטעון את ההתקן.

**הערה:** אם תכבה את המחשב בעת טעינת התקן USB, ההתקן יפסיק להיטען. כדי להמשיך בטעינה, נתק את התקן ה-USB, וחבר אותו שנית.

**הערה:** התכונה USB PowerShare נפסקת אוטומטית כאשר חיי הסוללה מגיעים לרמה של 10% בלבד.

**7 מחבר כניסת אנטנה (בדגמים נתמכים)** — מתחבר לאנטנה חיצונית לצפייה בתכניות באמצעות כרטיס טיונר הטלוויזיה (אופציונלי).

- 
- 1 **חריץ כבל אבטחה** — משמש לחיבור המחשב לכבל אבטחה.  
**הערה:** לפני רכישת כבל אבטחה, ודא שהוא מתאים לחריץ כבל האבטחה שבמחשב.
- 
- 2  **מחבר רשת** — בעת שימוש בחיבור רשת קווי, מחבר את המחשב לרשת או להתקן פס רחב.  
שתי הנוריות ליד המחבר מציינות את מצב החיבור ואת הפעילות של חיבור רשת קווי.
- 
- 3  **מחבר VGA** — מתחבר להתקני וידאו, כגון צג או מקרן.
- 
- 4  **מחבר DisplayPort** — מחבר ממשק דיגיטלי סטנדרטי התומך בצגים ומקרנים חיצוניים DisplayPort.
- 
- 5  **מחבר HDMI** — מתחבר לטלוויזיה ותומך באותות שמע 5.1 ווידאו.  
**הערה:** בעת שימוש עם צג, רק אות הווידאו ייקרא.
-

## תכונות בצד השמאלי

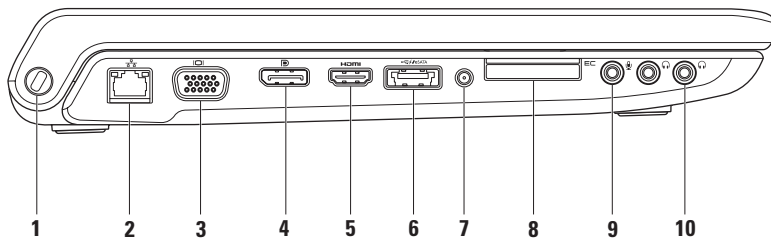

**6**  **מחבר למתאם זרם חילופין** — מתחבר למתאם זרם החילופין כדי לספק חשמל למחשב ולטעון את הסוללה.

---

**7**  **לחצן ונורית הפעלה** — הפעלה או כיבוי של המחשב בלחיצה על הלחצן. הנורית שבלחצן מציינת את מצבי ההפעלה הבאים:

- לבן קבוע — המחשב פועל.
- לבן מהבהב — המחשב נמצא במצב המתנה.
- כבויה — המחשב כבוי או נמצא במצב שינה.

---

**4 כונן אופטי** — מנגן או מקליט תקליטורים, תקליטורי DVD ותקליטורי Blu-ray (אופציונלי). ודא שהכנסת את התקליטור כשצדו המודפס כלפי מעלה.

**△ התראה:** אין להשתמש בתקליטורים בעלי גודל או צורה שאינם סטנדרטיים (כולל תקליטורי מיני ותקליטורי מיני-DVD) מכיוון שהדבר יגרום נזק לכונן.

הנח את התקליטור במרכז חריץ התקליטורים, כשצד התווית פונה כלפי מעלה, ודחף את התקליטור לחריץ בעדינות. הכונן ימשוך את התקליטור פנימה ויתחיל לקרוא את תוכנו באופן אוטומטי.

**5  נורית מצב סוללה** — דולקת או מהבהבת כדי לציין מצב טעינת סוללה. הנורית מציינת את המצבים הבאים כאשר המחשב מופעל באמצעות

מתאם זרם חילופין:

- כבויה — הסוללה טעונה במידה מספקת או שהמחשב כבוי.
- לבן קבוע — הסוללה נטענת.
- כתום קבוע — רמת הטעינה נמוכה והסוללה נטענת כעת.

הסוללה:

- כבויה — הסוללה אינה בטעינה.
- כתום קבוע — רמת הטעינה של הסוללה נמוכה ויש לחבר את מתאם זרם החילופין או לשמור ולסגור את כל המסמכים והיישומים הפתוחים.

---

1  **מחבר IEEE 1394a** — מתחבר להתקני מולטימדיה טוריים במהירות גבוהה, כגון מצלמות וידאו דיגיטליות.

---

2 **קורא כרטיסי מדיה 8 ב-1** — מספק דרך מהירה ונוחה להציג ולשתף תמונות דיגיטליות, מוסיקה, קובצי וידאו ומסמכים השמורים בכרטיסי המדיה הדיגיטליים הבאים:

- כרטיס זיכרון (SD) Secure Digital
- כרטיס (SDIO) Secure Digital Input/Output
- כרטיס מולטימדיה (MMC) Secure Digital High Capacity (SDHC)
- כרטיס זיכרון xD-Picture Card Secure Digital High Density (SDHD)

**הערה:** המחשב מגיע עם כרטיס פלסטיק ריק המותקן בחריץ כרטיס המדיה. כרטיסים ריקים מגנים על החריצים מפני אבק וחלקיקים אחרים. שמור את הכרטיס הריק לשימוש למקרה ששום כרטיס מדיה אינו מותקן בחריץ. ייתכן שכרטיסים ריקים ממחשבים אחרים לא יתאימו למחשב שלך.

---

3  **מחברי USB 2.0 (2)** — מתחברים להתקני USB, כגון עכבר, מקלדת, מדפסת, כונן חיצוני או נגן MP3.

---

# שימוש במחשב הנייד Studio

סעיף זה מספק מידע על התכונות הזמינות במחשב הנייד Studio 1745/1747/1749.

## תכונות בצד הימני

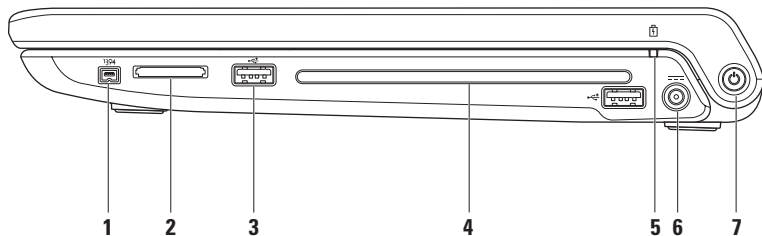

*Windows Vista*

1. שמור וסגור את כל הקבצים הפתוחים וצא מכל התוכניות הפתוחות.
2. לחץ **Start** (התחל)  ← **Control Panel** (לוח הבקרה).
3. בתיבת החיפוש, הקלד *network* (רשת) ולאחר מכן לחץ על **Network and Sharing Center** (מרכז הרשת והשיתוף) ← **Set up a connection or network** (הגדר חיבור או רשת) ← **Connect to the Internet** (התחברות לאינטרנט).  
מוצג החלון **Connect to the Internet** (התחברות לאינטרנט).
-  **הערה:** אם אינך יודע באיזה סוג של חיבור לבחור לחץ על **Help me choose** (עזור לי לבחור) או צור קשר עם ספק שירותי האינטרנט שלך.
4. פעל בהתאם להוראות שעל המסך והשתמש בפרטי ההגדרות שקיבלת מספק שירותי אינטרנט להשלמת ההתקנה.



## הגדרת חיבור האינטרנט

ספקי שירותי אינטרנט (ISP) והצעותיהם משתנים ממדינה למדינה. צור קשר עם ספק שירותי האינטרנט כדי לברר את השירותים המוצעים במדינה שלך.

אם אינך מצליח להתחבר לאינטרנט אך התחברת בעבר בהצלחה, ייתכן שיש בעיה אצל ספק שירותי האינטרנט (ISP). צור קשר עם ספק שירותי האינטרנט וברר מהו מצב השירות, או נסה להתחבר שוב מאוחר יותר.

הכן את פרטי ספק שירותי האינטרנט שלך. אם אין לך ספק שירותי אינטרנט, האשף **Connect to the Internet** (התחברות לאינטרנט) יוכל לסייע לך להתחבר לספק שירותי אינטרנט.

להגדרת חיבור לאינטרנט:

Windows 7

1. שמור וסגור את כל הקבצים הפתוחים וצא מכל התוכניות הפתוחות.

2. לחץ **Start** (התחל)  ← **Control Panel** (לוח הבקרה).

3. בתיבת החיפוש, הקלד *network* (רשת) ולאחר מכן לחץ על **Network and Sharing Center** (מרכז הרשת והשיתוף) ← **Set up a new connection or network** (הגדרת חיבור או רשת חדשים) ← **Connect to the Internet** (התחברות לאינטרנט). מוצג החלון **Connect to the Internet** (התחברות לאינטרנט).

 **הערה:** אם אינך יודע באיזה סוג של חיבור לבחור לחץ על **Help me choose** (עזור לי לבחור) או צור קשר עם ספק שירותי האינטרנט שלך.

4. פעל בהתאם להוראות שעל המסך והשתמש בפרטי ההגדרות שקיבלת מספק שירותי אינטרנט להשלמת ההתקנה.

### Windows Vista®

1. ודא שהאפשרות האלחוטית מופעלת במחשב (ראה "הפעלה או השבתה של הפעילות האלחוטית" בעמוד 14).
2. שמור וסגור את כל הקבצים הפתוחים וצא מכל התוכניות הפתוחות.
3. לחץ על הלחצן **Start** (התחל)  ← **Connect To** (התחבר אל).
4. בצע את ההוראות המופיעות על המסך כדי להשלים את תהליך ההתקנה.

### הגדרת חיבור אלחוטי

-  **הערה:** להגדרת הנתב האלחוטי, עיין בתיעוד המצורף לנתב.
- לפני שתוכל להשתמש בחיבור האינטרנט האלחוטי, עליך להתחבר לנתב האלחוטי.
- להגדרת החיבור עם נתב אלחוטי:

### Windows® 7

1. ודא שהאפשרות האלחוטית מופעלת במחשב (ראה "הפעלה או השבתה של הפעילות האלחוטית" בעמוד 14).
2. שמור וסגור את כל הקבצים הפתוחים וצא מכל התוכניות הפתוחות.
3. לחץ **Start** (התחל)  ← **Control Panel** (לוח הבקרה).
4. בתיבת החיפוש, הקלד `network` (רשת) ולאחר מכן לחץ על **Network and Sharing Center** (מרכז הרשת והשיתוף) ← **Connect to a network** (התחבר לרשת).
5. בצע את ההוראות המופיעות על המסך כדי להשלים את תהליך ההתקנה.

## התחבר לאינטרנט (אופציונלי)

כדי להתחבר לאינטרנט, נדרש מודם חיצוני או חיבור רשת וכן מנוי אצל ספק שירותי אינטרנט (ISP).

במידה ומודם USB חיצוני או מתאם לרשת אלחוטית WLAN לא הותקנו כחלק מהזמנתך המקורית, באפשרותך לרכשם באתר [www.dell.com](http://www.dell.com).

## הגדרת חיבור קווי

- אם אתה משתמש בחיבור בחיג, חבר את קו הטלפון למודם USB החיצוני האופציונלי ולשקע הטלפון שבקיר לפני שתגדיר את החיבור לאינטרנט.

- אם אתה משתמש בחיבור מודם מסוג DSL או כבלים/לוויין, צור קשר עם ספק שירותי האינטרנט או עם ספק שירותי הטלפון הסלולרי לקבלת הוראות התקנה.

להשלמת הגדרת החיבור הקווי לרשת האינטרנט, בצע את ההוראות בסעיף "הגדרת חיבור האינטרנט" בעמוד 18.

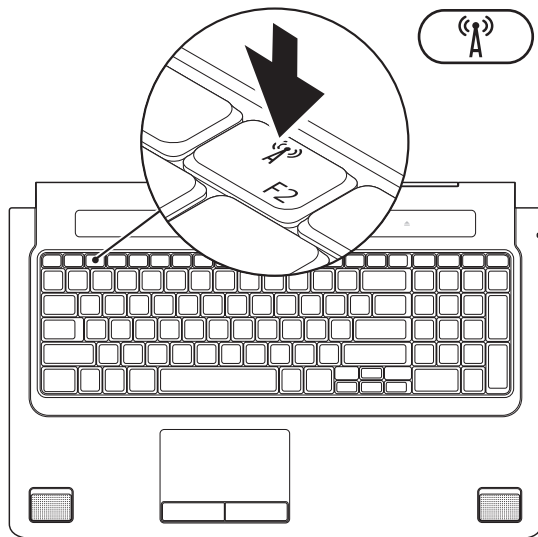

## הפעלה או השבתה של הפעילות האלחוטית (אופציונלי)

לחץ על המקש  $\langle \text{A} \rangle$  או הקש על המקשים  $\langle \text{Fn} \rangle \langle \text{F2} \rangle$  במקלדת כדי להפעיל או להשבית פעילות אלחוטית. סמל פעילות האלחוט מוצג במסך ומציין פעילות או השבתה של האלחוט.

פעילות אלחוטית מופעלת:

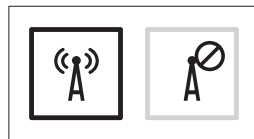

פעילות אלחוטית מושבתת:

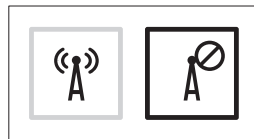

למידע אודות שינוי התפקוד של מקש Fn, ראה "פקדי מולטימדיה" בעמוד 32.

## התקנת המחשב הנייד Studio

1	כרטיס SIM
2	חריץ כרטיס SIM
3	תא סוללה

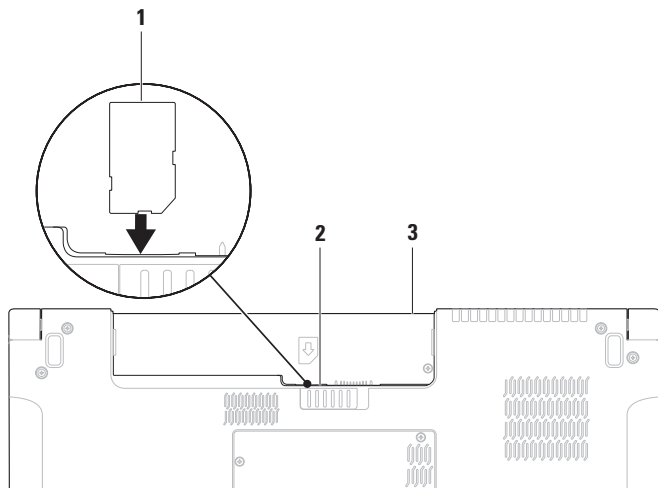



## התקן את כרטיס ה-SIM (אופציונלי)

 **הערה:** התקנת כרטיס SIM אינה נדרשת בעת שימוש בכרטיס EVDO לצורך גישה לאינטרנט. התקנת כרטיס SIM (Subscriber Identity Module) במחשב מאפשרת לך להתחבר לאינטרנט. כדי לגשת לאינטרנט, עליך להיות בתחומי הרשת של ספק השירות הסלולרי שלך. כדי להתקין את כרטיס ה-SIM:

1. כבה את המחשב.
2. הסר את הסוללה (ראה "הסרה והחלפה של הסוללה" בעמוד 39).
3. בתא הסוללות, הכנס את כרטיס ה-SIM לתוך חריץ כרטיס ה-SIM.
4. החזר את הסוללה (ראה "הסרה והחלפה של הסוללה" בעמוד 39).
5. הפעל את המחשב.

להסרת כרטיס ה-SIM, לחץ ושלוף את כרטיס ה-SIM החוצה.

כדי ליצור מדיה לשחזור מערכת:

1. ודא שמתאם זרם החילופין מחובר (ראה "חבר את מתאם זרם החילופין" בעמוד 6).
  2. הכנס למחשב את התקליטור או את כונן ה-USB.
  3. לחץ על **Start** (התחל)  ← **Programs** (תוכניות) ← **Dell DataSafe Local Backup**.
  4. לחץ על **Create Recovery Media** (צור מדיה לשחזור).
  5. בצע את ההוראות המופיעות על המסך.
-  **הערה:** למידע על שימוש במדיה לשחזור מערכת ראה "מדיית שחזור מערכת" בעמוד 65.



## יצירת מדיית שחזור מערכת (מומלץ)

**הערה:** מומלץ ליצור מדיה לשחזור מערכת מיד לאחר הגדרת Microsoft Windows.

ניתן להשתמש במדיה לשחזור מערכת כדי לשחזר את המחשב למצב הפעולה שבו הוא היה כאשר רכשת את המחשב, תוך שמירה על קובצי נתונים (ללא צורך בתקליטור מערכת ההפעלה). תוכל להשתמש במדיה לשחזור המערכת אם שינויים בחומרה, בתוכנה, במנהלי התקנים או בהגדרות מערכת אחרות השאירו את המחשב במצב פעולה לא רצוי.

ליצירת מדיה לשחזור, תזדקק לפריטים הבאים:

- Dell DataSafe Local Backup

- כונן USB עם קיבולת מינימלית של 8 GB או DVD-R/DVD+R/Blu-ray Disc™

**הערה:** Dell DataSafe Local Backup לא תומך בתקליטורים המאפשרים כתיבה חוזרת.

## התקן את Microsoft Windows

מחשב Dell שלך כולל מערכת הפעלה Microsoft® Windows® מוגדרת מראש. כדי להגדיר את מערכת ההפעלה Microsoft Windows בפעם הראשונה, עקוב אחר ההוראות המופיעות על המסך. צעדים אלה הם הכרחיים וביצועם עשוי לארוך זמן מה. מסכי הגדרת Windows ידריכו אותך בביצוע הליכים אחדים, כולל קבלת הסכם הרישיון, הגדרת העדפות והגדרת חיבור לאינטרנט.

**התראה:** אל תפסיק את תהליך ההגדרה של מערכת ההפעלה. פעולה זו עלולה לגרום לכך שלא ניתן יהיה להשתמש במחשב ותצטרך להתקין מחדש את מערכת ההפעלה. 

**הערה:** לביצועים מיטביים של המחשב, מומלץ להוריד ולהתקין את ה-BIOS ומנהלי ההתקנים העדכניים ביותר עבור המחשב שלך הזמינים באתר [support.dell.com](https://support.dell.com). 

**הערה:** למידע נוסף אודות מערכת ההפעלה ותכונות, ראה [support.dell.com/MyNewDell](https://support.dell.com/MyNewDell). 

## לחץ על מתג ההפעלה

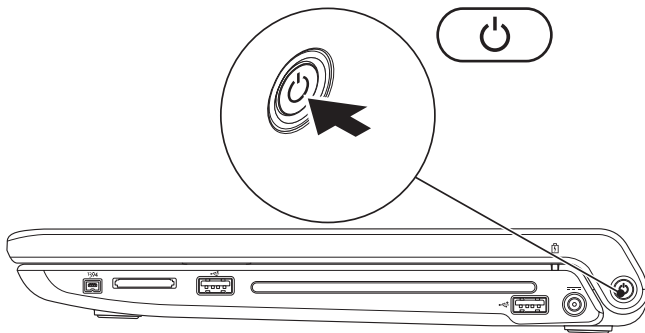

## חבר את כבל הרשת (אופציונלי)

לשימוש בחיבור רשת קווי, חבר את כבל הרשת.

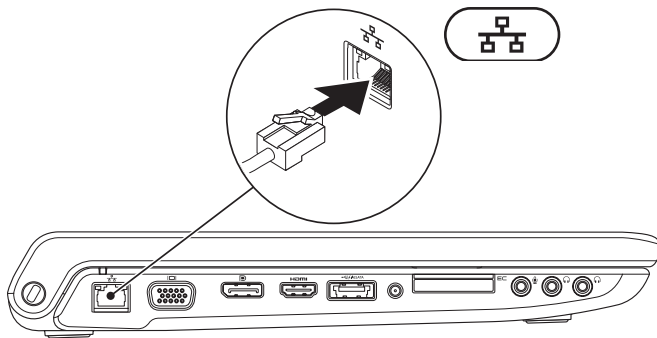

## חבר את מתאם זרם החילופין

חבר את מתאם זרם החילופין (AC) למחשב ולאחר מכן חבר אותו לשקע חשמל בקיר או למכשיר הגנה מפני נחשולי מתח.

**אזהרה:** מתאם זרם החילופין פועל עם שקעי חשמל שונים ברחבי העולם. עם זאת, במדינות שונות יש מחברי חשמל ומפצלי חשמל שונים. שימוש בכבל שאינו תואם, או חיבור לא נכון של הכבל למעביר או לשקע החשמל, עלול לגרום לשריפה או לנזק בלתי הפיך במחשב.

**הערה:** חבר היטב את כבל החשמל למתאם וודא שהנורית במתאם דולקת בעת ההפעלה.

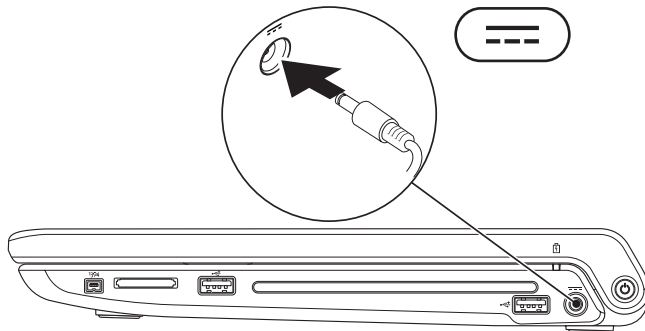

## התקנת המחשב הנייד Studio

**⚠** אזהרה: אין לחסום את פתחי האוורור, להכניס לתוכם חפצים או לאפשר לאבק להצטבר בהם. כאשר מחשב Dell™ פועל, אין להניחו בסביבה ללא זרימת אוויר נאותה, כגון מזוודה סגורה, או על משטחי אריג או בד, כגון שטיחים. הגבלת זרימת האוויר עשויה לגרום נזק למחשב, לפגום בביצועיו או לגרום לשריפה. המחשב מפעיל את המאוורר כשהוא מתחמם. רעש מהמאוורר הוא תופעה רגילה ואינו מצביע על בעיה במאוורר או במחשב.

**⚠** התראה: הנחתם או הערמתם של חפצים כבדים או חדים על גבי המחשב עלולה לגרום נזק בלתי הפיך למחשב.

סעיף זה כולל מידע שיסייע לך להתקין את המחשב הנייד Studio 1745/1747/1749.

### לפני התקנת המחשב

בעת מיקום המחשב, ודא שקיימת גישה נוחה למקור אספקת מתח, אוורור נאות ומשטח ישר להניח עליו את המחשב.

הגבלת זרימת האוויר סביב המחשב הנייד עלולה לגרום לו להתחממות יתר. כדי למנוע התחממות יתר, ודא שהשארית רוח של 10.2 ס"מ לפחות בגב המחשב ורווח של 5.1 ס"מ לפחות מכל שאר הצדדים. לעולם אין להציב את המחשב בתוך חלל סגור, כגון בארון או במגירה, כאשר הוא מופעל.

72	שירות מצב ההזמנות האוטומטי (Automated Order-Status Service)	53	<b>שימוש בכלי תמיכה</b>
72	מידע על המוצר		Dell Support Center
73	החזרת פריטים לתיקון במסגרת האחריות או לצורך זיכוי	53	(מרכז התמיכה של Dell)
74	לפני שתתקשר	54	My Dell Downloads (הורדות של Dell שלי)
75	פנייה אל Dell	54	הודעות מערכת
76	<b>חיפוש מידע ומשאבים נוספים</b>	56	פותר בעיות החומרה
78	<b>מפרטים</b>	57	תוכנית האבחון של Dell
91	<b>נספח</b>	61	<b>שחזור מערכת ההפעלה</b>
91	הודעה על מוצר של Macrovision	62	שחזור מערכת
	מידע עבור NOM, או התקן המקסיקני הרשמי (Official Mexican Standard)	63	Dell DataSafe Local Backup
92	(עבור מקסיקו בלבד)	65	מדיית שחזור מערכת
93	<b>אינדקס</b>		Dell Factory Image Restore
		66	(שחזור תמונת מפעל)
		69	<b>קבלת עזרה</b>
		70	תמיכה טכנית ושירות לקוחות
		70	DellConnect
		71	שירותים מקוונים

# תוכן

32	פקדי מולטימדיה
34	תכונות תצוגה
36	שימוש במסך המגע (אופציונלי)
39	הסרה והחלפה של הסוללה
41	תכונות תוכנה
42	גיבוי Dell DataSafe Online
43	Dell Dock (המעגן של Dell)
44	חיישן נפילה חופשית
<b>45</b>	<b>פתרון בעיות</b>
45	בעיות במסך המגע
46	כיול מסך המגע
47	קודי צפוף
48	בעיות רשת
49	בעיות חשמל
50	בעיות זיכרון
50	נעילות ובעיות תוכנה

<b>5</b>	<b>התקנת המחשב הנייד Studio</b>
5	לפני התקנת המחשב
6	חבר את מתאם זרם החילופין
7	חבר את כבל הרשת (אופציונלי)
8	לחץ על מתג ההפעלה
9	התקן את Microsoft Windows
10	יצירת מדיית שחזור מערכת (מומלץ)
12	התקן את כרטיס ה-SIM (אופציונלי)
	הפעלה או השבתה של הפעילות
14	האלחוטית (אופציונלי)
16	התחבר לאינטרנט (אופציונלי)
<b>20</b>	<b>שימוש במחשב הנייד Studio</b>
20	תכונות בצד הימני
24	תכונות בצד השמאלי
28	תכונות בבסיס המחשב ובמקלדת
30	תנועות משטח מגע



## הערות, התראות ואזהרות

 **הערה:** "הערה" מציינת מידע חשוב המסייע להשתמש במחשב ביתר יעילות.

 **התראה:** "התראה" מציינת נזק אפשרי לחומרה או אובדן נתונים, ומסבירה כיצד ניתן למנוע את הבעיה.

 **אזהרה:** "אזהרה" מציינת אפשרות של נזק לרכוש, פגיעה גופנית או מוות.

---

המידע במסמך זה עשוי להשתנות ללא הודעה.

© 2010 Dell Inc. כל הזכויות שמורות.

חל איסור על העתקה של חומרים אלו, בכל דרך שהיא, ללא קבלת רשות בכתב מאת Dell Inc.

סימנים מסחריים המופיעים במסמך זה: Dell, הלוגו של Dell, *YOURS IS HERE*, *Solution Station*, ו-*DellConnect* הם סימנים מסחריים של Dell Inc.; *Intel*, *Pentium* ו-*Celeron* הם סימנים מסחריים רשומים ו-*Core* הוא סימן מסחרי של Intel Corporation בארה"ב ובמדינות אחרות; *Microsoft*, *Windows*, *Windows Vista*, וסמל הלחצן 'התחל' של *Windows Vista* הם סימנים מסחריים או סימנים מסחריים רשומים של Microsoft Corporation בארה"ב ו/או במדינות אחרות; *Blu-ray Disc* הוא סימן מסחרי של Blu-ray Disc Association; *Bluetooth* הוא סימן מסחרי רשום בבעלות SIG, Inc. ומשמש את Dell ברישיון.

ייתכן שייעשה שימוש בסימנים מסחריים ובשמות מסחריים אחרים במסמך זה כדי להתייחס לישויות הטוענות לבעלות על הסימנים והשמות, או למוצרים שלהן. Dell Inc. מוותרת על כל עניין קנייני בסימנים מסחריים ושמות מסחריים פרט לאלה שבבעלותה.

# studio

מדריך התקנה

סוג תקינה: P02E001 ; P02E002

דגם תקינה: סדרת P02E



# studio

מדריך התקנה

