

Dell™ Inspiron™ 2500

问题解答与指南

提示、注意和警告



提示：提示表示可以帮助您更好地使用计算机的重要信息。



注意：注意表示可能会损坏硬件或导致数据丢失，并告诉您如何避免此类问题。



警告：警告表示可能会导致财产损失、人身伤害甚至死亡。

缩写词和缩略词

要获得缩写词和缩略词的完整列表，请参阅[如何使用帮助文件](#)。要查看帮助文件，请参阅第 28 页。

本说明文件中的信息如有更改，恕不另行通知。

© 2001 Dell Computer Corporation。版权所有，翻印必究。

未经 Dell Computer Corporation 书面许可，严禁以任何形式进行复制。

本文中使用的商标 **Dell**、**DELL** 徽标、**Inspiron**、**DellPlus**、**Dell Travelite**、**Dell Precision**、**Dimension**、**OptiPlex**、**Latitude**、**Dell TrueMobile** 和 **DellWare** 是 Dell Computer Corporation 的商标；**Intel** 和 **Pentium** 是 Intel Corporation 的注册商标，**Celeron** 是 Intel Corporation 的商标；**Microsoft** 和 **Windows** 是 Microsoft Corporation 的注册商标。

本说明文件中提及的其它商标和产品名称是指拥有相应商标和产品名称的公司或其制造的产品。Dell Computer Corporation 对其它公司的商标和产品名称不拥有任何专利权。

本产品采用了版权保护技术，它通过申请属于 Macrovision Corporation 和其他权利所有者的美国专利权或其它知识产权来进行保护。此版权保护技术的使用必须由 Macrovision Corporation 授权，仅适用于家庭或其它有限的观看用途，除非 Macrovision Corporation 另有授权。禁止反向工程或反编译。

2001 年 9 月 P/N 4J177 Rev. A00

目录

安全和 EMC 说明：便携式计算机	7
安全说明	7
EMC 说明	11
使用计算机时	12
符合人机工程学的操作习惯	13
卸下或安装内存模块时	15
防止静电损害	15
1 设置	17
连接打印机	18
并行打印机	18
USB 打印机	19
安装打印机驱动程序	20
将信息转移到新计算机（仅限于 Windows® XP）	21
设置家庭和办公网络（仅限于 Windows XP）	22
关闭计算机	22
Windows Me 和 Windows 2000	22
使用介质托架	23
交换设备	23

2 解决问题	25
查找解决方案	26
查看帮助	28
电源问题	29
启动时的错误信息	30
视频和显示屏问题	30
如果显示屏为黑屏	30
如果屏幕显示不清楚	31
声音和扬声器问题	32
集成扬声器	32
外部扬声器	32
打印机问题	33
如果您无法打印到并行端口打印机	33
如果您无法打印到 USB 打印机	34
调制解调器问题	35
扫描仪问题	37
触摸板问题	37
外部键盘问题	37
意外字符	38
驱动器问题	38
如果无法将文件保存到软盘	38
如果无法播放音乐 CD 或从 CD 安装程序	39
如果无法播放 DVD 电影	39
如果 CD-RW 驱动器停止写入	40
如果出现硬盘驱动器问题	40
网络问题	41

Microsoft® Windows® 错误信息	41
一般程序问题	42
程序崩溃	42
程序停止响应	42
程序错误导致系统锁定	43
出现蓝屏	43
程序设计为用于早期版本的 Windows 操作系统	43
Internet 连接问题	43
电子邮件问题	45
如果计算机受潮	45
如果计算机跌落或损坏	46
解决其它技术问题	47
重新安装驱动程序和公用程序	47
重新安装调制解调器或网络适配器驱动程序（可选）	49
使用 Windows XP 的返回设备驱动程序	51
解决软件与硬件不兼容的问题	52
Windows XP	52
Windows Me	53
Windows 2000	54
使用系统还原	55
创建还原点	56
将计算机还原到先前的运行状态	57
撤消上次系统还原	58
重新安装 Windows XP	59
重新安装 Windows Me	61
重新安装 Windows 2000	63
启用休眠支持	64

3 添加部件	65
更换掌垫插件	66
添加内存	67
更换硬盘驱动器	70
将硬盘驱动器退回 Dell	72
4 附录	73
规格	74
标准设置	80
系统设置程序屏幕	80
查看设置	81
Dell 技术支持规定（仅限于美国）	82
“Dell 安装”的软件和外围设备的定义	82
“第三方”软件和外围设备的定义	82
与 Dell 联络	83
联络号码和地址	83
保修或信用退回的项目	97
管制信息	98
FCC 通告（仅限于美国）	99
电池处理	102
NOM 信息（仅限于墨西哥）	103
Información para NOM (únicamente para México)	104
保修与退回规定信息	105
一年有限保修（仅限于美国）	105
一年有限保修（仅限于加拿大）	107
“完全满意”退回规定（仅限于美国和加拿大）	110
索引	111

安全和 EMC 说明：便携式计算机

以下信息解释了仅用于安全和电磁兼容性（EMC）说明的其它标志的含义。



谨防爆炸



飞机



谨防火灾



可能禁止在飞机上使用此功能



谨防触电



安全说明

一般原则

- 除非您是授权的维修技术人员，否则请勿尝试自行维修计算机。另外请始终按照安装说明进行操作。
- 如果交流适配器使用延长电源电缆，请确保插入延长电源电缆的产品的总安培额定值不超过延长电缆的安培额定值。



- 请勿将物体塞入计算机的通风孔或开口处，否则可能会导致内部组件短路而引起火灾或触电。



- 使用交流适配器为计算机供电或为电池充电时，应将其置于通风的地方，例如桌面或地板上。请勿将纸张或其它物品盖在交流适配器上，因为这样会妨碍交流适配器散热；同时，请勿在便携包中使用交流适配器。

- 请勿将便携式计算机直接放在身体的裸露皮肤上进行长时间操作。正常操作时，计算机底部的表面温度将会升高（尤其是使用交流电源时）。与皮肤长时间的接触会导致不适，或最终导致灼伤。



- 请勿在潮湿的环境下使用计算机，例如靠近浴缸、水池和游泳池的地方或潮湿的地下室中。



- 如果计算机中安装了集成或可选的（PC 卡）调制解调器，在雷暴天气来临时请断开调制解调器电缆的连接，以避免闪电通过电话线而产生电击。



- 为避免潜在的电击危险，在雷暴天气时，请勿连接或断开任何电缆，也请勿维修或重新配置本产品。在雷暴天气时请勿使用计算机，除非所有电缆均已断开连接并且计算机使用电池供电。
- 如果计算机中安装了调制解调器，则此调制解调器至少应使用美国线规（AWG）规定的 26 号电缆，并使用 FCC 兼容的 RJ-11 模块化插头。
- 正常操作时，PC 卡可能会变得很热。如果在连续运行后卸下 PC 卡，请小心操作。
- 清洁计算机之前，请先断开电源。用一块蘸水的软布清洁计算机，请勿使用液体或喷雾清洁剂，它们可能含有易燃物质。



电源（安全说明续）



- 请仅使用 Dell 提供的用于此计算机的交流适配器。使用其它交流适配器可能会引起火灾或爆炸。

- 将计算机连接至电源插座之前，请检查交流适配器的电压额定值，以确保所要求的电压和频率与可用电源相匹配。
- 要断开计算机的电源，请关闭计算机，卸下电池组，然后断开交流适配器与电源插座的连接。



- 为避免触电，请将交流适配器和外围设备的电源电缆插入正确接地的电源。这些电源电缆可能配有三相插头以确保正确接地。请勿使用转接插头或卸下电源电缆插头的接地插脚。如果使用电源延长电缆，请使用与交流适配器电源电缆匹配的相应类型（两相或三相）。
- 请确保没有任何物品压在交流适配器的电源电缆上，并避免将电缆置于容易被踩踏或绊到的地方。



- 如果使用多插座的配电盘，将交流适配器电源电缆插入配电盘时，请小心操作。某些配电盘可能允许不正确插入插头。电源插头插入不正确可能会对计算机造成永久性损坏，并且可能会引起触电和 / 或火灾。请确保电源插头的接地插脚已插入与配电盘相匹配的接地接点。



电池（安全说明续）



- 请仅使用经许可用于此计算机的 Dell 电池模块。使用其它类型的电池可能会增加火灾或爆炸的危险。



- 请勿将电池组放在口袋、钱包或其它容器中，以免其中的金属物件（例如汽车钥匙或回形针）引起电池终端短路。短路造成的过强电流会产生高温，并且可能损坏电池组，或者导致火灾或烧伤。

- 如果电池处理不当，可能会有烧伤的危险。请勿拆开电池。处理损坏或泄漏的电池组时请务必小心。如果电池已损坏，可能会漏出电解液，并可能导致人身伤害。

- 请将电池放在远离儿童的地方。



- 请勿将计算机或电池组存放或放置在靠近热源（例如暖气片、壁炉、炉子、电热器或其它发热设备），或温度超过 60°C（140°F）的地方。受热到非常高的温度时，电池可能会爆炸或泄漏，从而引起火灾。



- 请勿将计算机的电池投入火中或随普通家庭废弃物一起丢弃。电池可能会爆炸。请按照制造商的说明处理废旧电池，或与当地废品处理机构联系获取有关处理电池的说明。请及时处理用完或损坏的电池。



乘飞机旅行（安全说明续）



- 您在飞机上使用 Dell™ 计算机时可能需要遵守联邦航空管理条例的部分规定和 / 或专门的航空规定。例如，这些条例 / 规定可能禁止在飞机上使用具有发送无线电或其它电磁信号功能的个人电子设备 (PED)。



- 为了更好地遵守这些规定，如果您的 Dell 便携式计算机配有 Dell TrueMobile™ 或其它无线通信设备，请在登机前禁用此设备，并按照机组人员提供的有关此设备的所有说明进行处理。



- 此外，在飞行的某些重要时段（例如起飞和着陆期间），可能会禁止在飞机上使用任何 PED，例如便携式计算机。某些航空公司可能会进一步规定，当飞机低于 3050 m (10,000 ft) 时均为飞行的重要时段。有关何时可以使用 PED，请遵照航空公司的特定说明。

EMC 说明

- 使用屏蔽信号电缆可确保在相应的环境中维持适当的 EMC 分类。Dell 提供并行打印机的电缆。如果您愿意，可以通过 Dell 的 WWW 站点 <http://www.dell.com> 向 Dell 订购电缆。
- 静电会损坏计算机内部的电子组件。为防止静电损害，请在触摸计算机的任何电子组件（例如内存模块）之前，先去身上的静电。您可以通过触摸计算机的输入 / 输出面板上未上漆的金属表面来导去身上的静电。

使用计算机时

请遵循以下安全原则以避免损坏计算机：

- 使用计算机工作时，请将其放置在平整的表面上。
 - 旅行时，请勿将计算机当作行李检查。您可以让计算机通过 X 射线安全检查机器，但切勿让计算机通过金属探测器。如果让工作人员对计算机进行手动检查，请确保备有已充电的电池，以备工作人员要求您打开计算机。
 - 携带从计算机上卸下的硬盘驱动器旅行时，请使用绝缘材料（例如布或纸张）包装驱动器。如果让工作人员对驱动器进行手动检查，请准备好将驱动器装入计算机。您可以让驱动器通过 X 射线安全检查机器，但切勿让驱动器通过金属探测器。
 - 旅行时，请勿将计算机放置在座位上方的储物箱中，因为计算机可能会在储物箱中四处滑动。防止使计算机跌落到地上或受到机械撞击。
 - 保护您的计算机、电池和硬盘驱动器免受环境（例如污物、灰尘、食品、液体、极端温度等）的侵害，并避免暴露于阳光下。
 - 在气温和 / 或湿度相差非常大的环境之间移动计算机时，计算机的表面或内部可能会形成冷凝。为避免损坏计算机，在使用前请确保有足够的时间蒸发水分。
-  **注意：** 在将计算机从低温环境移至较热的环境或从高温环境移至较冷的环境时，请先让计算机适应室温后再开机。
- 在断开电缆连接时，请握住电缆连接器或其张力释放拉环将其拔出，切勿硬拉电缆。在拔出连接器时，请均匀用力以免弄弯连接器插针。此外，连接电缆之前，请确保两个连接器的朝向正确并对齐。
 - 处理组件时应小心。请握住组件（例如内存模块）的边缘而不是插针。

- 在从系统板卸下内存模块或从计算机断开外围设备的连接之前，请先关闭计算机，断开交流适配器电缆的连接，并等待 5 秒钟，然后再进行操作，以免损坏系统板。
- 用一块干净的软布和市面上出售的窗用清洁剂（不含蜡或研磨剂）清洁显示屏。将清洁剂倒在布上，然后用布沿一个方向从上到下擦拭显示屏。如果显示屏上有油脂或其它污物，您可以使用异丙醇代替市面上出售的窗用清洁剂。
- 如果您的计算机受潮或损坏，请执行“如果计算机受潮”中所述的步骤（请参阅第 45 页）。如果在执行上述步骤后计算机仍然无法正常工作，请与 Dell 联络。（请参阅第 83 页获取相应的电话号码。）

符合人机工程学的操作习惯

 **警告：** 不正确地或超长时间地使用键盘可能会造成身体损伤。

 **警告：** 长时间地观看显示屏或外部显示器屏幕可能会导致眼睛疲劳。

为了舒适而有效率地工作，在安装和使用计算机时，请遵循以下人机工程学原则：

- 将计算机放置在座位的正前方。
- 调整计算机显示屏的倾斜度、对比度和 / 或亮度设置以及周围的光线（例如吊灯、台灯以及附近窗户的窗帘或百叶窗），以尽可能减少显示屏的反射和闪烁。
- 当使用外部显示器时，请将显示器放置在可以舒适观看的距离处（通常为距眼睛 510 至 610 毫米 [20 至 24 英寸]）。坐在显示器前面时，请确保显示器屏幕与您的视线等高或略低。
- 坐在可以对腰部提供良好支撑的椅子上。
- 使用键盘、触摸板、定点杆或外部鼠标时，前臂和手腕应处于自然舒适的水平位置。

- 使用键盘、触摸板或定点杆时，始终使用掌垫。使用外部鼠标时，留出枕放手空间。
- 使上臂自然垂放于身体两侧。
- 坐直，双脚放在地板上，大腿保持水平。
- 坐在椅子上时，确保腿的重量落在双脚上，而不是座位的前缘。如果有必要，请调整椅子的高度或使用脚垫，以保持正确的坐姿。
- 经常改变工作方式。合理安排您的工作，避免长时间打字。停止打字时，多做一些需要双手并用的活动。

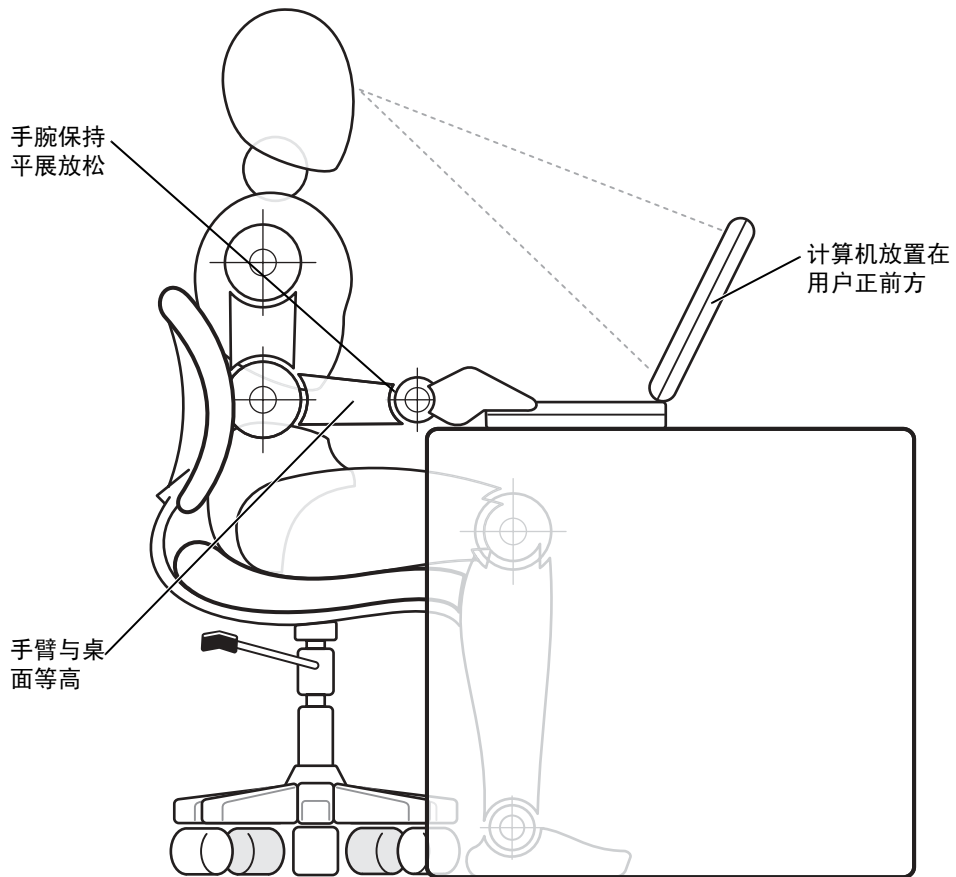

卸下或安装内存模块时

卸下或安装内存模块之前，请按指定顺序执行以下步骤：



注意：只有在安装内存模块时才需要拆装计算机内部组件。



注意：在断开外围设备的连接或卸下内存模块之前，请先关闭计算机并等待 5 秒钟，以免损坏系统板。

- 1 关闭计算机和所有已连接的外围设备。
- 2 断开计算机和外围设备与电源插座的连接，以减少发生人身伤害或触电的可能性。同时断开计算机上连接的所有电话线或通信线路。
- 3 从电池槽中取出电池。
- 4 触摸计算机背面 I/O 面板上未上漆的金属表面，导去身上的静电。
工作中，请不时触摸 I/O 面板以导去可能损坏内部组件的静电。

防止静电损害

静电会损坏计算机内部的电子组件。为防止静电损害，请在触摸计算机的任何电子组件（例如内存模块）之前，先导去身上的静电。您可以通过触摸计算机的 I/O 面板上未上漆的金属表面来导去身上的静电。

在继续拆装计算机内部组件时，请不时触摸 I/O 连接器以导去身上可能积累的静电。

您也可以采取以下步骤来防止静电释放（ESD）造成的损害：

- 打开静电敏感组件的包装后，在开始安装此组件之前，请勿将其从防静电的包装材料中取出。打开防静电包装之前，应确保已导去身上的静电。
- 运送对静电敏感的组件时，请先将其放入防静电的容器或包装中。
- 请在无静电的工作区内处理所有的敏感组件。如果可能，请使用防静电地板垫和工作台垫。

本说明文件中可能会出现以下注意信息，提醒您采取这些预防措施：



注意：请参阅本指南前面的安全说明中的“防止静电损害”。

第 1 章

设置

连接打印机

将信息转移到新计算机（仅限于 Windows® XP）

设置家庭和办公网络（仅限于 Windows XP）

关闭计算机

使用介质托架

连接打印机

请参阅打印机附带的说明文件，了解建议的准备步骤，例如：

- 拆开包装
- 安装墨盒
- 放好纸张

然后按照打印机附带的说明将打印机连接至计算机。如果没有提供有关信息，请参阅以下各节。

并行打印机

- 1 关闭计算机（请参阅第 22 页）。



注意：请仅使用标准的 IEEE 并行电缆将打印机连接至计算机，电缆长度不应超过 3 m (10 ft)。使用非标准电缆可能导致打印机无法工作。

- 2 将并行打印机电缆连接至计算机的并行连接器，并拧紧两个螺钉。将电缆连接至打印机的并行连接器，并使两个固定夹分别卡入两个槽口。

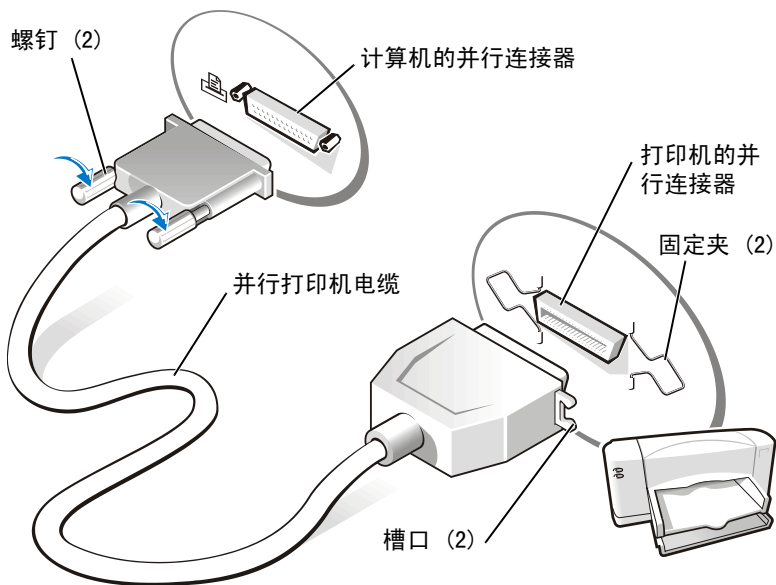

- 3 打开打印机，然后打开计算机。如果系统显示“Add New Hardware Wizard”（添加新硬件向导）窗口，请单击“Cancel”（取消）。
- 4 如果有必要，请安装打印机驱动程序（请参阅第 20 页）。

USB 打印机

- 1 如果有必要，请安装打印机驱动程序（请参阅第 20 页）。
- 2 将 USB 打印机电缆连接至计算机和打印机的 USB 连接器。USB 连接器仅可以从一个方向连接。

 **提示：**可以在计算机打开时连接 USB 设备。

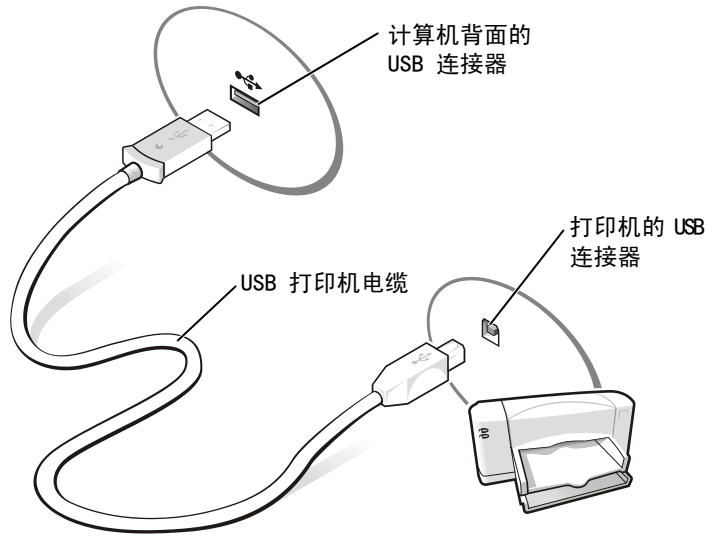

安装打印机驱动程序



提示: 有关安装打印机驱动程序完整说明, 请参阅您的打印机说明文件。

要确定打印机驱动程序是否已安装在运行 Microsoft® Windows® XP 操作系统的计算机上, 请依次单击“Start”（开始）按钮、“Control Panel”（控制面板）和“Printers and Other Hardware”（打印机和其它硬件），然后单击“View installed printers or fax printers”（查看安装的打印机或传真打印机）。如果您的计算机运行的是 Microsoft Windows 2000 或 Windows Millennium Edition (Me), 请单击“Start”（开始）按钮, 指向“Settings”（设置），然后单击“Printers”（打印机）。如果“Printers”（打印机）窗口中列出了您的打印机型号, 则说明打印机已准备就绪, 可以使用。

如果需要安装打印机驱动程序, 请将安装 CD 放入 CD 或 DVD 驱动器。然后按照屏幕上的提示并使用打印机附带的说明进行操作。

如果打印机安装 CD 未自动运行，请单击 **“Start”（开始）** 按钮，单击 **“Run”（运行）**，并键入 `x:\setup.exe`（其中 `x` 表示 CD 或 DVD 驱动器号 [通常为驱动器 D]）。然后单击 **“OK”（确定）**，并按照屏幕上的提示进行操作。如果打印机安装 CD 仍然没有运行，请查阅打印机附带的说明文件，以获得有关启动打印机安装 CD 的说明。

将信息转移到新计算机（仅限于 Windows[®] XP）

Windows XP 提供了**文件和设置转移向导**，用于将数据（例如电子邮件、窗口大小、工具栏设置和 Internet 书签）从一台计算机转移到另一台计算机。首先您需要从源计算机上收集数据，然后将数据导入新计算机。

如果源计算机使用其它 Windows 操作系统，您可以从 Windows XP 操作系统 CD 或从在运行 Windows XP 的计算机上创建的软盘启动该向导。您可以通过网络或串行连接将数据转移至新计算机，或者将数据存储在可移动介质（例如软盘、Zip 磁盘或可写 CD）中。

- 1 在运行 Windows XP 的计算机上，单击 **“Start”（开始）**，指向 **“All Programs”（所有程序）** → **“Accessories”（附件）** → **“System Tools”（系统工具）**，然后单击 **“Files and Settings Transfer Wizard”（文件和设置转移向导）**。
- 2 在欢迎屏幕上，单击 **“Next”（下一步）**。
- 3 在 **“Which computer is this?”（这是哪台计算机？）** 屏幕上，选择 **“New Computer”（新计算机）**，然后单击 **“Next”（下一步）**。
- 4 按照屏幕上的说明进行操作。

设置家庭和办公网络（仅限于 Windows XP）

Windows XP 提供了**网络安装向导**，用于指导您进行家庭或小型办公室中计算机之间的文件、打印机或 Internet 连接共享的设置。

- 1 单击“Start”（开始）按钮，指向“All Programs”（所有程序）→“Accessories”（附件）→“Communications”（通讯），然后单击“Network Setup Wizard”（网络安装向导）。
- 2 在欢迎屏幕上，单击“Next”（下一步）。
- 3 单击“checklist for creating a network”（创建网络的清单）。
- 4 完成清单中的步骤和要求的准备工作，然后返回到**网络安装向导**。
- 5 按照屏幕上的说明进行操作。

 **提示：**选择“This computer connects directly to the Internet”（这台计算机直接连接到 Internet）连接方式将启用随 Windows XP 提供的集成防火墙。

 **提示：**如果您在关闭计算机时遇到问题，请参阅第 42 页上的“一般程序问题”。

关闭计算机

 **注意：**为防止数据丢失，您必须通过“Start”（开始）菜单关闭计算机，而不是按电源按钮。

Windows XP

- 1 保存并关闭所有打开的文件，退出所有打开的程序。
- 2 单击“Start”（开始）按钮，然后单击“Turn off Computer”（关闭计算机）。
- 3 单击“Turn off”（关闭）。

关闭系统进程结束后，计算机将自动关闭。

Windows Me 和 Windows 2000

- 1 保存并关闭所有打开的文件，退出所有打开的程序。
- 2 单击“Start”（开始）按钮，然后单击“Shut Down”（关机）。
- 3 单击“What do you want the computer to do?”（希望计算机如何操作？）下的下拉式菜单。
- 4 单击“Shut down”（关机），然后单击“OK”（确定）。

关闭系统进程结束后，计算机将自动关闭。

使用介质托架

介质托架支持多种设备，例如软盘驱动器、内置 Zip 驱动器或 Dell TravelLite™ 模块。

交换设备

- 1 保存并关闭所有打开的文件，退出所有打开的程序，并关闭计算机（请参阅第 22 页）。
- 2 合上显示屏，并将计算机翻转过来。
- 3 滑动并按住释放闩锁，将设备从介质托架中拉出。

注意：为防止损坏，设备未插入计算机时，请将其放入便携包。将设备存放在干燥、安全的地方，不要在上面放置重物。

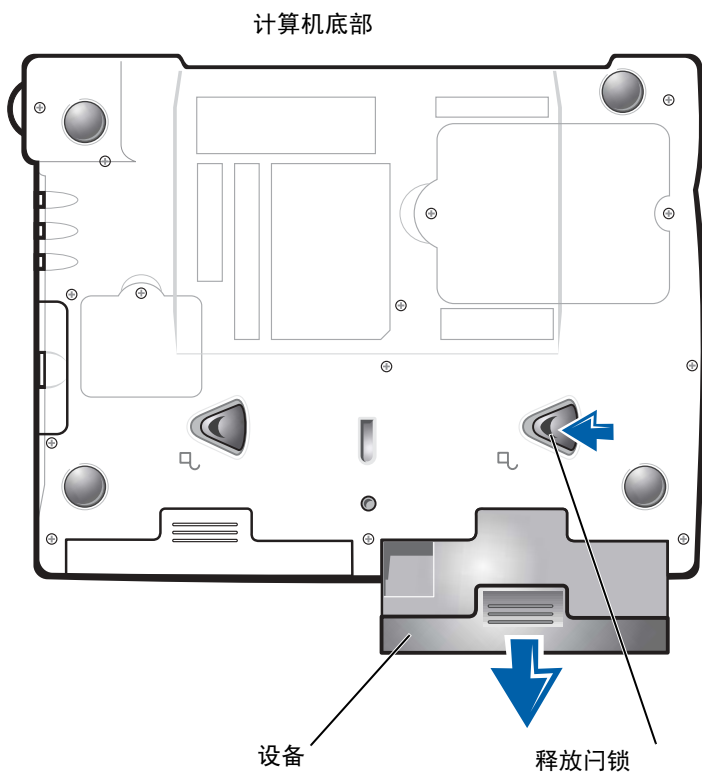

- ➔ **注意：**请在对接和打开计算机之前插入设备。
- 4 将新设备插入托架，并推动设备直至听到咔嗒声。
- 5 打开计算机。

解决问题

- 查找解决方案
- 查看帮助
- 电源问题
- 启动时的错误信息
- 视频和显示屏问题
- 声音和扬声器问题
- 打印机问题
- 调制解调器问题
- 扫描仪问题
- 触摸板问题
- 外部键盘问题
- 意外字符
- 驱动器问题
- 网络问题
- Microsoft® Windows® 错误信息
- 一般程序问题
- Internet 连接问题
- 电子邮件问题
- 如果计算机受潮
- 如果计算机跌落或损坏
- 解决其它技术问题
- 重新安装驱动程序和公用程序
- 解决软件与硬件不兼容的问题
- 使用系统还原
- 重新安装 Windows XP
- 重新安装 Windows Me
- 重新安装 Windows 2000

查找解决方案

有时很难描述应该到何处寻找答案。请用下表快速查找问题的答案。



提示：如果外部设备出现问题，请参阅设备说明文件或与制造商联络。

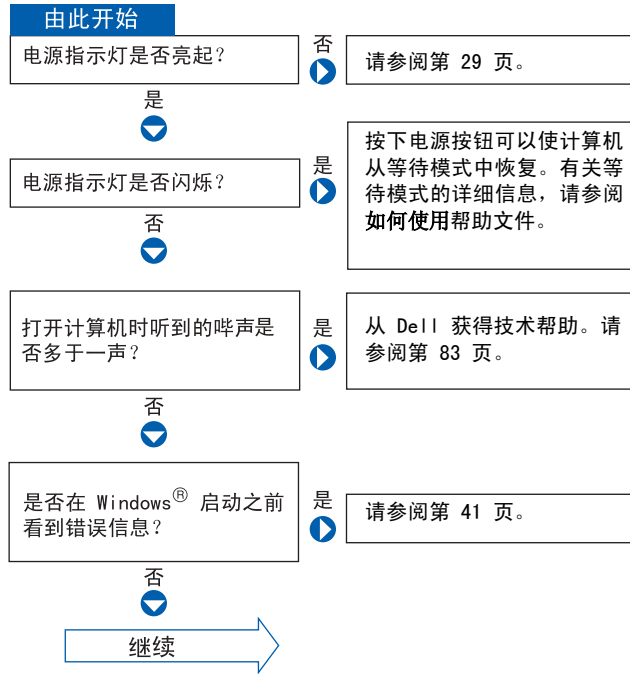

您遇到的问题是……

否



视频或显示屏问题?

是



请参阅第 30 页。

声音或扬声器问题?

是



请参阅第 32 页。

打印机问题?

是



请参阅第 33 页。

调制解调器问题?

是



请参阅第 35 页。

扫描仪问题?

是



请参阅第 37 页。

触摸板问题?

是



请参阅第 37 页。

外部键盘问题?

是



请参阅第 37 页。

意外字符问题?

是



请参阅第 38 页。

硬盘或软盘驱动器问题?

是



请参阅第 38 页。

网络适配器问题?

是



请参阅第 41 页。

Windows 错误信息?

是



请参阅第 41 页。

应用程序问题?

是



请参阅第 42 页。

Internet 问题?

是



请参阅第 43 页。

电子邮件问题?

是



请参阅第 45 页。

是



遇到其他类型的问题?

请参阅第 47 页。

查看帮助

要查看如何使用帮助文件

Microsoft® Windows® XP

- 1 单击“Start”（开始）按钮，然后单击“Help and Support”（帮助和支持）。
- 2 单击“User and system guides”（用户指南和系统指南），然后单击“User's guides”（用户指南）。
- 3 单击“Tell Me How”（如何使用）。

Windows Millennium Edition (Me) 和 Windows 2000

单击“Start”（开始）按钮，指向“Programs”（程序），指向“User's Guides”（用户指南），然后单击“Tell Me How”（如何使用）。

查看 WINDOWS XP 中的帮助

- 1 单击“Start”（开始）按钮，然后单击“Help and Support”（帮助和支持）。
- 2 键入描述问题的词或短语，然后单击箭头图标。
- 3 单击描述问题的主题，然后单击“Display”（显示）。
- 4 按照屏幕上的说明进行操作。

查看 WINDOWS ME 中的帮助

- 1 单击“Start”（开始）按钮，然后单击“Help”（帮助）。
- 2 在“Search”（搜索）框中键入描述问题的词或短语，然后单击“Go”（转到）。
- 3 单击描述问题的主题，然后单击“Display”（显示）。
- 4 按照屏幕上的说明进行操作。

查看 WINDOWS 2000 中的帮助

- 1 单击“Start”（开始）按钮，然后单击“Help”（帮助）。
- 2 单击“Search”（搜索）选项卡。
- 3 键入描述问题的词或短语，然后单击“List Topics”（列出主题）。
- 4 单击描述问题的主题，然后单击“Display”（显示）。
- 5 按照屏幕上的说明进行操作。

电源问题

检查电源指示灯— 电源指示灯亮起或闪烁表明计算机有电。如果电源指示灯闪烁则表明计算机处于等待模式 — 按电源按钮可以从等待模式中恢复。如果电源指示灯不亮，请按电源按钮。

检查电池— 如果您使用电池为计算机供电，则可能是电池电量已耗尽。使用交流适配器将计算机连接至电源插座，然后打开计算机。

检测电源插座— 使用其它设备（例如电灯）检测电源插座，确保电源插座能够正常工作。

检查交流适配器— 请确保电源电缆已稳固地插入电源插座，并且交流适配器上的绿色指示灯已亮起。

将计算机直接连接至电源插座— 绕过电源保护设备、配电盘和延长电缆，以验证计算机可以打开。

检查干扰— 同一电路中有电气设备或电气设备运行时距计算机太近均可能产生干扰。其它干扰因素包括：电源延长电缆，配电盘上的设备过多或多个配电盘连接至同一个电源插座。

检查电源属性— 请参阅[如何使用](#)帮助文件或在帮助和支持中心（在 Windows Me 和 Windows 2000 中为[帮助](#)）中搜索关键字 **standby（等待）**。要查看帮助，请参阅第 28 页。

重置内存模块— 如果电源指示灯亮起，但显示屏仍然是黑屏，您可能需要重置内存模块（请参阅第 67 页）。



提示：有关等待模式的信息，请参阅[如何使用](#)帮助文件。

启动时的错误信息

OPERATING SYSTEM NOT FOUND（未找到操作系统） — 请与 Dell 联络寻求技术帮助（请参阅第 83 页）。

INSERT BOOTABLE MEDIA（插入可引导介质） — 操作系统试图从非引导软盘或 CD 进行引导。请插入可引导软盘或 CD。

NON-SYSTEM DISK ERROR（非系统磁盘错误） — 软盘驱动器中插有软盘。请取出软盘并重新启动计算机。

视频和显示屏问题

如果显示屏为黑屏

检查电源指示灯 — 电源指示灯闪烁表明计算机有电。如果电源指示灯闪烁则表明计算机处于等待模式 — 按电源按钮可以退出等待模式。如果电源指示灯不亮，请按电源按钮。

检查电池 — 如果您使用电池为计算机供电，则可能是电池电量已耗尽。请使用交流适配器将计算机连接至电源插座，然后打开计算机。

检测电源插座 — 使用其它设备（例如电灯）检测电源插座，确保电源插座能够正常工作。

检查交流适配器 — 请确保电源电缆已稳固地插入电源插座，并且交流适配器上的绿色指示灯已亮起。

检查电源属性 — 请在帮助和支持中心（在 Windows Me 和 Windows 2000 中为**帮助**）中搜索关键字 **standby（等待）**。要查看帮助文件，请参阅第 28 页。

如果屏幕显示不清楚

调节亮度—有关调节亮度的说明，请参阅**如何使用**帮助文件（请参阅第 28 页）。

将次低音扬声器移至远离计算机或显示器的位置—如果外部扬声器系统包含次低音扬声器，请确保将次低音扬声器放在距计算机或外部显示器至少 60 cm (2 ft) 远的地方。

消除可能的干扰—关闭附近的风扇、荧光灯或卤素灯以检查是否存在干扰。

转动计算机使其面对其它方向—避免阳光照射，因为阳光照射会导致图像质量变差。

恢复建议设置—恢复原始的分辨率和刷新率设置。有关更改分辨率的说明，请参阅**如何使用**帮助文件。要查看帮助文件，请参阅第 28 页。

调整窗口显示设置

Windows XP

- 1 单击“Start”（开始）按钮，然后单击“Control Panel”（控制面板）。
- 2 单击“Appearance and Themes”（外观和主题）。
- 3 单击您想更改的区域或单击“Display”（显示）图标。
- 4 尝试使用不同的“Colors”（颜色）和“Screen area”（屏幕区域）设置。

Windows Me 和 Windows 2000

- 1 单击“Start”（开始）按钮，指向“Settings”（设置），然后单击“Control Panel”（控制面板）。
- 2 双击“Display”（显示）图标，然后单击“Settings”（设置）选项卡。
- 3 尝试使用不同的“Colors”（颜色）和“Screen area”（屏幕区域）设置。

声音和扬声器问题

集成扬声器

调节 WINDOWS 音量控制— 在 Windows XP 中，单击屏幕右下角的扬声器图标。在 Windows Me 和 Windows 2000 中，双击屏幕右下角的扬声器图标。确保音量已经调高并且没有静音。

检查音量控制按钮— 同时按下两个音量控制按钮或按 <Fn><End> 组合键，以禁用（静音）或重新启用集成扬声器。

重新安装声音（音频）驱动程序— 请参阅第 47 页。

外部扬声器



提示：某些 MP3 播放器中的音量控制将代替 Windows 音量设置。如果您收听 MP3 歌曲，请确保没有调小或关闭播放器音量。

确保次低音扬声器和扬声器已经打开— 请参阅随扬声器提供的安装图。

调节扬声器控制— 如果扬声器带有音量控制，请调节音量、低音或高音控制以消除失真。

验证扬声器电缆的连接— 请确保扬声器的连接与随扬声器提供的安装图中所示一致。

检测电源插座— 使用其它设备（例如电灯）检测电源插座，确保电源插座能够正常工作。

确保扬声器已打开— 请参阅随扬声器提供的安装图。

调节扬声器控制— 调节音量、低音或高音控制以消除失真。

调节 WINDOWS 音量控制— 在 Windows XP 中，单击屏幕右下角的扬声器图标。在 Windows Me 和 Windows 2000 中，双击屏幕右下角的扬声器图标。确保音量已经调高并且没有静音。

检测扬声器— 将扬声器音频电缆插入计算机侧面的耳机连接器。确保耳机的音量控制已调高。播放音乐 CD。

运行扬声器自测试程序—某些扬声器系统的次低音扬声器上带有自测试按钮。有关自测试的说明，请参阅扬声器说明文件。

消除可能的干扰—关闭附近的风扇、荧光灯或卤素灯以检查是否存在干扰。

重新安装声音（音频）驱动程序—请参阅第 47 页。

打印机问题

如果您无法打印到并行端口打印机

验证打印机电缆的连接—确保打印机电缆的连接与第 18 页中所述一致。

检测电源插座—使用其它设备（例如电灯）检测电源插座，确保电源插座能够正常工作。

确保打印机已打开—请参阅随打印机提供的说明文件。

验证 WINDOWS 可以识别打印机

Windows XP

- 1 单击“Start”（开始）按钮。
- 2 单击“Control Panel”（控制面板）。
- 3 单击“Printers and Other Hardware”（打印机和其它硬件）。
- 4 单击“View installed printers or fax printers”（查看安装的打印机或传真打印机）。如果其中列出了您的打印机型号，请在打印机图标上单击鼠标右键。
- 5 单击“Properties”（属性），然后选择“Ports”（端口）选项卡。确保“Print to the following port(s):”（打印到下列端口:）的设置为“LPT1 (Printer Port)”（LPT1 [打印机端口]）。

Windows Me 和 Windows 2000

- 1 单击“Start”（开始）按钮，指向“Settings”（设置），然后单击“Printers”（打印机）。
如果其中列出了您的打印机型号，请在打印机图标上单击鼠标右键。
- 2 单击“Properties”（属性），然后单击“Details”（详细信息）选项卡（在 Windows Me 中）或“Ports”（端口）选项卡（在 Windows 2000 中）。确保“Print to the following port(s):”（打印到以下端口:）的设置为“LPT1 (Printer Port)”（LPT1 [打印机端口]）。

[重新安装打印机驱动程序](#)— 请参阅第 20 页。

如果您无法打印到 USB 打印机

[验证打印机电缆的连接](#)— 确保打印机电缆的连接与第 19 页中所述一致。

[检测电源插座](#)— 使用其它设备（例如电灯）检测电源插座，确保电源插座能够正常工作。

[确保打印机已打开](#)— 请参阅随打印机提供的说明文件。

验证 WINDOWS 可以识别打印机

Windows XP

- 1 单击“Start”（开始）按钮。
- 2 单击“Control Panel”（控制面板）。
- 3 单击“Printers and Other Hardware”（打印机和其它硬件）。
- 4 单击“View installed printers or fax printers”（查看安装的打印机或传真打印机）。如果其中列出了您的打印机型号，请在打印机名称上单击鼠标右键。
- 5 单击“Properties”（属性），然后选择“Ports”（端口）选项卡。确保“Print to the following port(s):”（打印到下列端口:）设置为“USB”。

Windows Me 和 Windows 2000

- 1 单击“Start”（开始）按钮，指向“Settings”（设置），然后单击“Printers”（打印机）。
如果其中列出了您的打印机型号，请在打印机图标上单击鼠标右键。
- 2 单击“Properties”（属性），然后选择“Details”（详细信息）选项卡（在 Windows Me 中）或“Ports”（端口）选项卡（在 Windows 2000 中）。确保“Print to the following port(s):”（打印到以下端口:）设置为“USB”。

[重新安装打印机驱动程序](#)— 请参阅第 20 页。

调制解调器问题



注意：请仅将调制解调器连接至墙上的模拟电话插孔。将调制解调器连接至数字电话网络将会损坏调制解调器。

检查电话插孔—从调制解调器上断开电话线的连接，并将电话线连接至电话。倾听拨号音。

将调制解调器直接连接至墙上的电话插孔—如果此线路上还插有其它电话设备（例如答录机、传真机、电涌保护器或线路分配器），请绕过它们，将调制解调器直接通过电话线连接至墙上的电话插孔。

检查连接—验证电话线已连接至调制解调器。

检查电话线—尝试使用另一条电话线。如果使用的电话线长度为 3 m (10 ft) 或更长，请尝试使用较短的电话线。

验证调制解调器能够与 Windows 通信

Windows XP

- 1 单击“Start”（开始）按钮。
- 2 单击“Control Panel”（控制面板）。
- 3 单击“Network and Internet Connections”（网络和 Internet 连接）。
- 4 单击“Internet”选项。
- 5 单击“Network Diagnostics”（网络诊断）并执行连接性测试。

Windows Me

- 1 单击“Start”（开始）按钮，指向“Settings”（设置），然后单击“Control Panel”（控制面板）。
- 2 在“Control Panel”（控制面板）窗口中，双击“Modems”（调制解调器）。如果其中列出了同一调制解调器的多个项目，或者列出了未安装的调制解调器，请删除这些项目，并重新启动计算机。
- 3 单击“Diagnostics”（诊断）选项卡。
- 4 单击用于您的调制解调器的 COM 端口。
- 5 单击“More Info”（详细信息）以验证调制解调器正在与 Windows 通信。如果所有命令均收到响应，则说明调制解调器运行正常。

Windows 2000

- 1 单击“Start”（开始）按钮，指向“Settings”（设置），然后单击“Control Panel”（控制面板）。
- 2 双击“Phone and Modems Options”（电话和调制解调器选项）。如果其中列出了同一调制解调器的多个项目，或者列出了未安装的调制解调器，请删除这些项目，并重新启动计算机，然后重复步骤 1 和 2。
- 3 单击“Modems”（调制解调器）选项卡。
- 4 单击用于您的调制解调器的 COM 端口。
- 5 单击“Properties”（属性），单击“Diagnostics”（诊断）选项卡，然后单击“Query Modem”（查询调制解调器）以验证调制解调器正在与 Windows 通信。

如果所有命令均收到响应，则说明调制解调器运行正常。

扫描仪问题

检查电源电缆的连接— 确保扫描仪电源电缆已稳固地连接至可正常工作的电源，并且扫描仪已打开。

检查扫描仪电缆的连接— 确保扫描仪电缆已稳固地连接至计算机和扫描仪。

解除扫描仪锁定— 如果扫描仪上带有锁定卡舌或按钮，请确保扫描仪已解除锁定。

重新安装扫描仪驱动程序— 有关说明，请参阅扫描仪说明文件。

触摸板问题

检查触摸板设置

Windows XP

- 1 单击“Start”（开始）按钮，单击“Control Panel”（控制面板），然后单击“Printers and Other Hardware”（打印机和其它硬件）。
- 2 单击“Mouse”（鼠标）。
尝试调整鼠标设置。

Windows Me 和 Windows 2000

- 1 单击“Start”（开始）按钮，指向“Settings”（设置），然后单击“Control Panel”（控制面板）。
- 2 双击“Mouse”（鼠标）图标。
尝试调整鼠标设置。

外部键盘问题

断开键盘电缆的连接— 关闭计算机（请参阅第 22 页）。断开键盘电缆的连接，并检查电缆连接器的插针是否弯曲或折断。

意外字符

禁用数字小键盘—按下 <Num Lk> 键可以禁用数字小键盘。验证数码锁定指示灯未亮起。

驱动器问题

如果无法将文件保存到软盘

确保 WINDOWS 能够识别驱动器—在 Windows XP 中，单击“Start”（开始）按钮，然后单击“**My Computer**”（我的电脑）。在 Windows Me 和 Windows 2000 中，双击 Windows 桌面上的“**My Computer**”（我的电脑）图标。如果其中未列出软盘驱动器，请使用防病毒软件执行完全扫描以检查和清除病毒。有时病毒会导致 Windows 无法识别驱动器。

无法将文件保存到软盘—确保软盘未滿或未被写保护（锁定）。参见下图。

用另一张软盘检测驱动器—插入另一张软盘，以排除原来的软盘有故障的可能性。

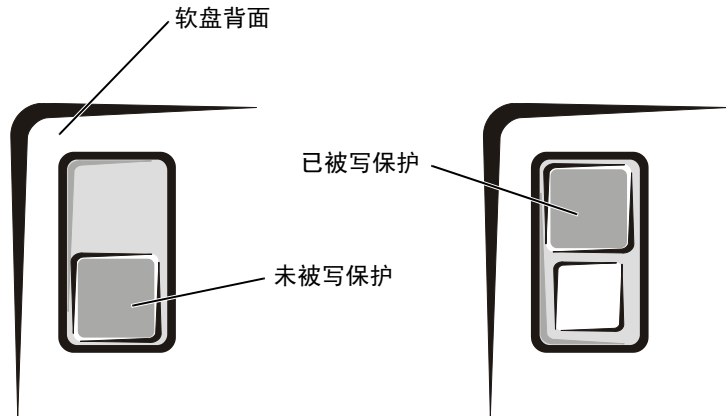

如果无法播放音乐 CD 或从 CD 安装程序

确保 WINDOWS 能够识别驱动器— 在 Windows XP 中，单击“Start”（开始）按钮，然后单击“**My Computer**”（我的电脑）。在 Windows Me 和 Windows 2000 中，双击 Windows 桌面上的“**My Computer**”（我的电脑）图标。如果其中未列出 CD 驱动器，请使用防病毒软件执行完全扫描以检查并清除病毒。有时病毒会导致 Windows 无法识别驱动器。

用另一张 CD 检测驱动器— 放入另一张 CD，以排除原来的 CD 有故障的可能性。

清洁光盘— 有关说明，请参阅[如何使用](#)帮助文件。要查看帮助文件，请参阅第 28 页。

调节 WINDOWS 音量控制— 在 Windows XP 中，单击屏幕右下角的灰色扬声器图标。在 Windows Me 和 Windows 2000 中，双击屏幕右下角的黄色扬声器图标。确保音量已经调高并且没有静音。



提示：高速 CD 驱动器振动是正常现象，它可能会导致噪音。这种噪音并不表示驱动器或 CD 有缺陷。

如果无法播放 DVD 电影

确保 WINDOWS 能够识别驱动器— 在 Windows XP 中，单击“Start”（开始）按钮，然后单击“**My Computer**”（我的电脑）。在 Windows Me 和 Windows 2000 中，双击 Windows 桌面上的“**My Computer**”（我的电脑）图标。如果其中未列出 DVD 驱动器，请使用防病毒软件执行完全扫描以检查并清除病毒。有时病毒会导致 Windows 无法识别驱动器。

用另一张 DVD 检测驱动器— 放入另一张 DVD，以排除原来的 DVD 有故障的可能性。

清洁光盘— 有关说明，请参阅[如何使用](#)帮助文件。要查看帮助文件，请参阅第 28 页。



提示：由于世界各地使用的 DVD 文件类型各不相同，因此并不是所有 DVD 驱动器均可识别所有的 DVD 标题。



提示：如果您必须禁用等待模式以向 CD-RW 驱动器写入数据，切记在向 CD 写入数据完成后再次启用等待模式。

如果 CD-RW 驱动器停止写入

向 CD-RW 光盘写入数据之前，请在 WINDOWS 中禁用等待模式— 请参阅 **如何使用帮助文件**或在帮助和支持中心（在 Windows Me 和 Windows 2000 中为**帮助**）中搜索关键字 **standby（等待）**。要查看帮助，请参阅第 28 页。

降低写入速率— CD-RW 驱动器在写入过程中必须接收稳定的数据流。如果数据流中断，则将发生错误。在向 CD-RW 写入数据之前关闭所有程序也可以减少出错的可能。

如果出现硬盘驱动器问题

运行磁盘扫描程序

Windows XP 和 Windows 2000

- 1 在 Windows XP 中，单击“Start”（开始）按钮，然后单击“**My Computer**”（我的电脑）。在 Windows 2000 中，双击 Windows 桌面上的“**My Computer**”（我的电脑）图标。
- 2 在要进行错误扫描的驱动器号（本地磁盘）上单击鼠标右键，然后单击“**Properties**”（属性）。
- 3 单击“**Tools**”（工具）选项卡。
- 4 在“**Error-checking**”（查错）下单击“**Check Now**”（开始检查）。
- 5 单击“**Start**”（开始）。

Windows Me

单击“Start”（开始）按钮，指向“**Programs**”（程序）→“**Accessories**”（附件）→“**System Tools**”（系统工具），然后单击“**ScanDisk**”（磁盘扫描程序）。

检查中断请求冲突— 请参阅第 52 页。

网络问题

检查网络电缆连接器— 确保按照计算机的《**由此开始**》单张说明文件所示，将网络电缆连接器稳固地连接至计算机上的连接器和墙上的网络插孔。

检查网络连接器上的网络指示灯— 绿色表示网络连接处于激活状态。如果状态指示灯未呈绿色亮起，请尝试更换网络电缆。琥珀色表示已载入网络适配器驱动程序，并且适配器正在检测活动。

重新启动计算机— 再次尝试登录到网络。

与网络管理员联络— 验证您的网络设置正确并且网络运行正常。

检查中断请求冲突— 请参阅第 52 页。

Microsoft® Windows® 错误信息

X:\ IS NOT ACCESSIBLE. THE DEVICE IS NOT READY (无法访问 X:\。设备尚未准备好)— 将磁盘插入驱动器，然后再试一次。

A FILENAME CANNOT CONTAIN ANY OF THE FOLLOWING CHARACTERS: \ / : * ? " < > |— (文件名不能包含下列任何字符之一: \ / : * ? " < > |)

NOT ENOUGH MEMORY OR RESOURCES. CLOSE SOME PROGRAMS AND TRY AGAIN (内存或资源不足。请关闭部分程序，然后再试一次)— 打开的程序过多。请关闭所有窗口，然后打开您要使用的程序。

THE FILE BEING COPIED IS TOO LARGE FOR THE DESTINATION DRIVE (被复制的文件对目标驱动器来说太大了)— 您尝试复制的文件太大，磁盘上放不下，或者磁盘已满。请尝试将文件复制到其它磁盘，或者使用容量更大的磁盘。

A REQUIRED .DLL FILE WAS NOT FOUND (未找到所需的 .DLL 文件) — 您正在尝试打开的程序缺少必要的文件。要删除并重新安装程序，请：

Windows XP

- 1 单击“Start”（开始）按钮。
- 2 单击“Control Panel”（控制面板）。
- 3 单击“Add or Remove Programs”（添加 / 删除程序），选择您要删除的程序，然后单击“Change or Remove Program”（更改 / 删除）按钮。
有关安装说明，请参阅程序说明文件。

Windows Me 和 Windows 2000

- 1 单击“Start”（开始）按钮，指向“Settings”（设置），然后单击“Control Panel”（控制面板）。
- 2 双击“Add/Remove Programs”（添加 / 删除程序）图标。
- 3 选择要删除的程序。
- 4 单击“Add/Remove”（添加 / 删除）（在 Windows 2000 中，请单击“Change/Remove” [更改 / 删除]），并按照屏幕上的提示进行操作。
有关安装说明，请参阅程序说明文件。

一般程序问题

程序崩溃

查看软件说明文件 — 许多软件制造商的 Web 站点上的信息都可以帮助您解决问题。

程序停止响应

结束程序

- 1 按住 <Ctrl><Shift><Esc> 组合键。
- 2 在 Windows XP 和 Windows 2000 中，单击“Applications”（应用程序）选项卡，然后选择不再响应的程序。在 Windows Me 中，选择不再响应的程序。
- 3 单击“End Task”（结束任务）按钮。

程序错误导致系统锁定

关闭计算机—如果计算机被锁定，并且在键盘上按键或触碰触摸板都没有响应，请按住电源按钮至少 6 秒钟，直至计算机关闭。然后再次按下电源按钮以打开计算机。如果无法执行 Microsoft Windows 关闭系统操作，则可能会丢失数据。

出现蓝屏

关闭计算机—如果计算机对击键或正确的关闭系统操作无响应（请参阅第 22 页），请按下电源按钮直至计算机关闭。再次按下电源按钮以重新启动计算机。出现蓝屏是因为无法执行正常的 Windows 关闭系统操作。启动过程中，磁盘扫描程序将自动运行。请按照屏幕上的说明进行操作。

程序设计为用于早期版本的 Windows 操作系统

运行程序兼容性向导—Windows XP 提供了程序兼容性向导，用于对程序进行配置，使其在更接近于早期版本的 Windows 操作系统环境中运行。

- 1 单击“Start”（开始），指向“All Programs”（所有程序）→“Accessories”（附件），然后单击“Program Compatibility Wizard”（程序兼容性向导）。
- 2 在欢迎屏幕上，单击“Next”（下一步）。

按照屏幕上的说明进行操作。

Internet 连接问题

查阅“调制解调器问题”—请参阅第 35 页。

确保计算机已连接至 INTERNET—打开 Outlook Express 电子邮件程序，单击“File”（文件）。如果“Work Offline”（脱机工作）旁边有复选标记，请单击复选标记取消复选，以连接至 Internet。

与您的因特网服务提供商联络—请与您的因特网服务提供商联络寻求帮助。

关闭拨号等待（捕获电话） — 请参阅电话使用手册以获得有关禁用此功能的说明。然后调整拨号网络的连接属性。

Windows XP

- 1 单击“Start”（开始）按钮，然后单击“Control Panel”（控制面板）。
- 2 单击“Printers and Other Hardware”（打印机和其它硬件），然后单击“Phone and Modem Options”（电话和调制解调器选项）。
- 3 在显示的列表中，单击以高亮度显示您所使用的连接类型。
- 4 单击“Dialing Rules”（拨号规则）选项卡，然后单击“Edit”（编辑）按钮。
- 5 单击以在“To Disable Call Waiting”（要停用等待拨号功能，请拨：）框中标记复选标记。
- 6 从下拉式菜单中选择禁用代码（例如 *70）。
- 7 单击“Apply”（应用），然后单击“OK”（确定）。

Windows Me

- 1 单击“Start”（开始）按钮，指向“Settings”（设置），然后单击“Control Panel”（控制面板）。
- 2 双击“Modems”（调制解调器）图标。
- 3 在“Modems Properties”（调制解调器属性）窗口中，单击“Dialing Properties”（拨号属性）。
- 4 确保选取了“To disable call waiting, dial:”（要取消拨号等待，请拨：），然后根据电话使用手册中的信息选择正确的代码。
- 5 单击“Apply”（应用），然后单击“OK”（确定）。
- 6 关闭“Modems Properties”（调制解调器属性）窗口。
- 7 关闭“Control Panel”（控制面板）。

Windows 2000

- 1 单击“Start”（开始）按钮，指向“Settings”（设置），然后单击“Control Panel”（控制面板）。
- 2 双击“Phone and Modems Options”（电话和调制解调器选项）图标。
- 3 在“Locations”（位置）窗口中，选择要禁用拨号等待的位置，然后单击“Edit”（编辑）。
- 4 确保选取了“To disable call waiting, dial:”（要停用等待拨号功能，请拨：），然后根据电话使用手册中的信息选择正确的代码。
- 5 单击“Apply”（应用），然后单击“OK”（确定）。
- 6 关闭“Phone and Modems Options”（电话和调制解调器选项）窗口。
- 7 关闭“Control Panel”（控制面板）。

电子邮件问题

确保计算机已连接至 **INTERNET**— 打开 Outlook Express 电子邮件程序，单击“File”（文件）。如果“Work Offline”（脱机工作）旁边有复选标记，请单击复选标记取消复选，以连接至 Internet。

确保您已注册为因特网服务提供商的用户— 请与因特网服务提供商联络以进行注册。

与因特网服务提供商联络— 请与您的因特网服务提供商联络寻求帮助。

如果计算机受潮



警告： 仅在您确保执行本过程安全时，才可以执行本过程。如果计算机已连接至电源插座，Dell 建议您先在断路器处关闭交流电源，然后再尝试从电源插座处拔下电源电缆。从带电的电源中拔下受潮的电缆时，请千万小心。

- 1 关闭计算机（请参阅第 22 页），断开交流适配器与计算机的连接，并断开交流适配器与电源插座的连接。
- 2 关闭所有已连接的外部设备，并断开它们与各自电源的连接，然后断开与计算机的连接。
- 3 触摸计算机背面的一个金属连接器，导去身上的静电。
- 4 卸下介质托架设备（请参阅第 23 页）和所有已安装的 PC 卡，并将它们放在安全的地方以使其干燥。
- 5 卸下电池。
- 6 将电池擦干，并将其放在安全的地方以使其干燥。
- 7 卸下硬盘驱动器（请参阅第 70 页）。
- 8 卸下内存模块（请参阅第 67 页）。

- 9 打开显示屏，将计算机右侧向上架在两本书或类似的物品之间，以使周围的空气流通。将计算机置于干燥的环境中，并在室温下至少放置 24 小时。



注意：请勿使用人工方法（例如吹风机或风扇）加速干燥过程。



警告：为避免触电，在继续执行本过程之前，请验证计算机已完全干燥。

- 10 触摸计算机背面的金属连接器，导去身上的静电。
- 11 装回内存模块和内存模块护盖，并拧上螺钉（请参阅第 67 页）。
- 12 装回硬盘驱动器（请参阅第 70 页）。
- 13 装回介质托架设备（请参阅第 23 页）和所有卸下的 PC 卡。
- 14 装回电池。
- 15 打开计算机并验证计算机可以正常工作。

如果计算机无法启动，或您无法识别损坏的组件，请与 Dell 联络以寻求技术帮助（请参阅第 83 页）。

如果计算机跌落或损坏

- 1 保存并关闭所有打开的文件，退出所有打开的程序，并关闭计算机（请参阅第 22 页）。
- 2 断开交流适配器与计算机的连接，并断开交流适配器与电源插座的连接。
- 3 关闭所有已连接的外部设备，并断开它们与各自电源的连接，然后断开与计算机的连接。
- 4 卸下并重新安装电池。
- 5 打开计算机。

如果计算机无法打开，或您无法识别已损坏的组件，请致电 Dell 寻求技术帮助（请参阅第 83 页）。

解决其它技术问题

转至 DELL 支持 WEB 站点—访问 support.dell.com 以获得有关一般使用、安装和故障排除问题的帮助。有关 Dell 提供的硬件和软件支持的说明，请参阅第 82 页的“Dell 技术支持规定（仅限于美国）”。

向 DELL 发送电子邮件—访问 support.dell.com 的“欢迎”页面，然后单击“Communicate”（通信）标题下的“E-Mail Dell”（向 Dell 发送电子邮件）。向 Dell 发送有关问题的电子邮件信息，您将在几小时内收到 Dell 的电子邮件信息。有关 Dell 提供的硬件和软件支持的说明，请参阅第 82 页的“Dell 技术支持规定（仅限于美国）”。

与 DELL 联络—如果使用 Dell 支持 Web 站点或电子邮件服务不能解决您的问题，请与 Dell 联络寻求技术帮助（请参阅第 83 页）。有关 Dell 提供的硬件和软件支持的说明，请参阅第 82 页的“Dell 技术支持规定（仅限于美国）”。

重新安装驱动程序和公用程序

计算机的 Dell **Drivers and Utilities** CD 包含多个操作系统的驱动程序，它们可能并不都适用于您的计算机。请验证要载入的驱动程序位于您的操作系统子目录下。

要为可选的设备（例如无线通信设备、DVD 驱动器和 Zip 驱动器）重新安装驱动程序，请参阅这些设备附带的软件 CD 和说明文件。

您也可以从 Dell 在 support.dell.com 上的技术支持页面查看并下载新的驱动程序、系统工具和说明文件。有关在您的计算机中使用由 Dell 安装的操作系统的详细信息，请参阅计算机附带的操作系统用户指南。

要从 **Drivers and Utilities** CD 安装驱动程序或公用程序，请：

- 1 保存所有打开的程序中的工作。
- 2 将 **Drivers and Utilities** CD 放入 CD 或 DVD 驱动器。
多数情况下，CD 应当自动开始运行。如果 CD 没有自动运行，请启动 Microsoft® Windows® 资源管理器，单击 CD 驱动器目录以显示此 CD 的目录，然后双击 **autocd.exe** 文件。如果出现欢迎屏幕，请单击 **“Next”**（下一步）。第一次运行此 CD 时，它可能会提示您安装某些安装文件。单击 **“OK”**（确定），并按照屏幕上的说明继续操作。
- 3 从工具栏上的 **“Language”**（语言）下拉式菜单中，选择所需的驱动程序或公用程序的语言（如果可用）。

系统将显示欢迎屏幕。

- 4 单击 **“Next”**（下一步）。
- 5 在 **“Search Criteria”**（搜索条件）下，从 **“System Model”**（系统型号）、**“Operating System”**（操作系统）、**“Device Type”**（设备类型）和 **“Topic”**（主题）下拉式菜单中选择相应的类别。

系统将显示您的计算机所使用的特定驱动程序或公用程序的链接。

- 6 单击特定驱动程序或应用程序的链接，以显示有关您要安装的驱动程序或公用程序的信息。
- 7 单击 **“Install”**（安装）按钮（如果有）以开始安装驱动程序或公用程序。在欢迎屏幕上，按照屏幕提示完成安装。

如果没有显示 **“Install”**（安装）按钮，则无法选择自动安装。有关安装说明，请参阅以下小节中的相应说明，或者单击 **“Extract”**（抽取）按钮，按照抽取说明进行操作，并阅读自述文件。

如果系统提示您找到驱动程序文件，请在驱动程序信息窗口中单击 CD 目录以显示与该驱动程序相关的文件。

重新安装调制解调器或网络适配器驱动程序（可选）

如果您订购了内置调制解调器，请重新安装调制解调器驱动程序。

如果您订购了组合调制解调器 / 网络适配器，请重新安装调制解调器驱动程序和网络适配器驱动程序。

Windows XP

- 1 保存并关闭所有打开的文件，退出所有打开的程序，将 **Drivers and Utilities** CD 放入 CD 或 DVD 驱动器。
- 2 单击“Start”（开始）按钮，单击“Control Panel”（控制面板）。
- 3 在“Pick a category”（选择一个类别）下，单击“Performance and Maintenance”（性能和维护）。
- 4 在“or pick a Control Panel icon”（或选择一个控制面板图标）下，单击“System”（系统）。
- 5 单击“Hardware”（硬件）选项卡。
- 6 单击“Device Manager”（设备管理器）。
 - 如果您要安装调制解调器驱动程序，请单击“Modem”（调制解调器），然后单击相应的调制解调器。
 - 如果您要安装网络适配器驱动程序，请单击“Network adapters”（网络适配器），然后单击“3Com 3C920 Integrated Fast Ethernet Controller”（3Com 3C920 集成快速以太网控制器）。
- 7 单击“Action”（操作），然后单击“Update Driver”（更新驱动程序）。
- 8 选择“Install from a list or specific location (Advanced)”（从列表或指定位置安装 [高级]），然后单击“Next”（下一步）。
- 9 验证已选定“Search removable media”（搜索可移动媒体），并单击“Next”（下一步）。
- 10 系统显示相应驱动程序的名称时，请单击“Next”（下一步）。
- 11 单击“Finish”（完成）并重新启动计算机。



提示：要显示“System”（系统）图标，您可能需要单击窗口左侧的“View all control panel options”（查看控制面板的所有选项）。

Windows Me

- 1 保存并关闭所有打开的文件，退出所有打开的程序，将 Drivers and Utilities CD 放入 CD 或 DVD 驱动器。
- 2 单击“Start”（开始）按钮，指向“Settings”（设置），然后单击“Control Panel”（控制面板）。
- 3 双击“System”（系统）图标。
- 4 单击“Device Manager”（设备管理器）选项卡。
 - 如果您要安装调制解调器驱动程序，请单击“Modem”（调制解调器），然后单击相应的调制解调器。
 - 如果您要安装网络适配器驱动程序，请单击“Network adapters”（网络适配器），然后单击“3Com 3C920 Integrated Fast Ethernet Controller”（3Com 3C920 集成快速以太网控制器）。
- 5 单击“Properties”（属性），然后单击“Driver”（驱动程序）选项卡。
- 6 单击“Update Driver”（更新驱动程序）。
- 7 验证已选定“Automatic search for a better driver (Recommended)”（自动搜索更好的驱动程序 [推荐]），然后单击“Next”（下一步）。
- 8 单击“Finish”（完成），然后单击“Yes”（是）重新启动计算机。

Windows 2000

- 1 保存并关闭所有打开的文件，退出所有打开的程序，将 Drivers and Utilities CD 放入 CD 或 DVD 驱动器。
- 2 单击“Start”（开始）按钮，指向“Settings”（设置），然后单击“Control Panel”（控制面板）。
- 3 双击“System”（系统）图标。
- 4 单击“Hardware”（硬件）选项卡。
- 5 单击“Device Manager”（设备管理器）。
 - 如果您要安装调制解调器驱动程序，请单击“Modem”（调制解调器），然后单击相应的调制解调器。
 - 如果您要安装网络适配器驱动程序，请单击“Network adapters”（网络适配器），然后单击“3Com 3C920 Integrated Fast Ethernet Controller”（3Com 3C920 集成快速以太网控制器）。

- 6 单击 “Action”（操作），然后单击 “Properties”（属性）。
- 7 单击 “Driver”（驱动程序）选项卡，单击 “Update driver”（更新驱动程序），然后单击 “Next”（下一步）。
- 8 验证已选定 “Search for a suitable driver for my device (Recommended)”（搜索适于我的设备的驱动程序 [推荐]），然后单击 “Next”（下一步）。
- 9 验证已选定 “CD-ROM drives”（CD-ROM 驱动器），然后单击 “Next”（下一步）。
- 10 当相应的驱动程序名出现时，请单击 “Next”（下一步）。
- 11 单击 “Finish”（完成）并重新启动计算机。

使用 Windows XP 的返回设备驱动程序

如果您安装的新设备驱动程序使系统变得不稳定，Windows XP 的返回设备驱动程序能够用先前安装的设备驱动程序版本替换新的驱动程序。如果您无法通过返回驱动程序进程来重新安装先前的驱动程序，则请使用系统还原（请参阅第 55 页），以尝试将操作系统返回至安装新设备驱动程序之前的运行状态。

- 1 单击 “Start”（开始）按钮，然后在 “My Computer”（我的电脑）上单击鼠标右键。
- 2 单击 “Properties”（属性）。
- 3 单击 “Hardware”（硬件）选项卡，然后单击 “Device Manager”（设备管理器）。
- 4 在 “Device Manager”（设备管理器）窗口中，在安装了新驱动程序的设备上单击鼠标右键，然后单击 “Properties”（属性）。
- 5 单击 “Drivers”（驱动程序）选项卡。
- 6 单击 “Roll Back Driver”（返回驱动程序）。

解决软件与硬件不兼容的问题

如果在操作系统设置过程中未检测到某个设备，或者虽已检测到该设备但配置不正确，则表明发生了 Windows XP、Windows Me 和 Windows 2000 IRQ 冲突。请参阅下面与您的操作系统对应的小节，以检查计算机上的 IRQ 冲突。

Windows XP

- 1 单击 **“Start”（开始）** 按钮，然后单击 **“Control Panel”（控制面板）**。
- 2 单击 **“Performance and Maintenance”（性能和维护）**，然后单击 **“System”（系统）**。
- 3 单击 **“Hardware”（硬件）** 选项卡，然后单击 **“Device Manager”（设备管理器）** 按钮。
- 4 在 **“Device Manager”（设备管理器）** 列表中，检查是否与其它设备存在冲突。

在发生冲突的设备旁边将以黄色惊叹号 (!) 表示发生的冲突；如果设备已被禁用，则以红 X 表示。

- 5 双击任意一个列出的冲突设备以显示 **“Properties”（属性）** 窗口，以便您确定 **“Device Manager”（设备管理器）** 中需要重新配置或删除的项目。
- 6 请在检查特定设备前解决这些冲突。
- 7 在 **“Device Manager”（设备管理器）** 列表中双击存在故障的设备类型。
- 8 在展开的列表中，双击特定设备的图标。

系统将显示 **“Properties”（属性）** 窗口。

如果存在 IRQ 冲突，**“Properties”（属性）** 窗口中的 **“Device Status”（设备状态）** 区域将报告哪些设备正在共享此设备的 IRQ。

- 9 解决 IRQ 冲突。

您也可以使用 Windows XP 的硬件疑难解答。要使用疑难解答，请单击“Start”（开始）按钮，单击“Help and Support”（帮助和支持）。在“Search”（搜索）字段中键入 hardware troubleshooter（硬件疑难解答），然后单击箭头开始搜索。在“Search Results”（搜索结果）列表中单击“Hardware Troubleshooter”（硬件疑难解答）。在“Hardware Troubleshooter”（硬件疑难解答）列表中，单击“I need to resolve a hardware conflict on my computer”（我需要解决计算机上的硬件冲突），然后单击“Next”（下一步）。

Windows Me

- 1 单击“Start”（开始）按钮，指向“Settings”（设置），然后单击“Control Panel”（控制面板）。
- 2 双击“System”（系统）图标。
- 3 单击“Device Manager”（设备管理器）选项卡。
- 4 在“Device Manager”（设备管理器）列表中，检查是否与其它设备存在冲突。

在发生冲突的设备旁边将以黄色惊叹号 (!) 表示发生的冲突；如果设备已被禁用，则以红 X 表示。

- 5 双击任意一个列出的冲突设备以显示“Properties”（属性）窗口，以便您确定“Device Manager”（设备管理器）中需要重新配置或删除的项目。
- 6 请在检查特定设备前解决这些冲突。
- 7 在“Device Manager”（设备管理器）列表中双击存在故障的设备类型。
- 8 在展开的列表中，双击特定设备的图标。

系统将显示“Properties”（属性）窗口。

如果存在 IRQ 冲突，“Properties”（属性）窗口中的“Device Status”（设备状态）区域将报告哪些设备正在共享此设备的 IRQ。

- 9 解决 IRQ 冲突。

您也可以使用 Windows Me 的硬件疑难解答。要使用硬件疑难解答，请单击“Start”（开始）按钮，然后单击“Help”（帮助）。在“**What would you like help with?**”（需要什么帮助？）列表中，依次单击“**Troubleshooting**”（疑难解答）、“**Hardware & system device problems**”（硬件和系统设备问题）、“**Hardware, memory, & others**”（硬件、内存以及其他），然后单击“**Hardware Troubleshooter**”（硬件疑难解答）。在“**Hardware Troubleshooter**”（硬件疑难解答）列表中，单击“**I need to resolve a hardware conflict on my computer**”（我需要解决计算机上的硬件冲突），然后单击“**Next**”（下一步）。

Windows 2000

- 1 单击“Start”（开始）按钮，指向“Settings”（设置），然后单击“Control Panel”（控制面板）。
- 2 双击“System”（系统）图标。
- 3 单击“Hardware”（硬件）选项卡。
- 4 单击“Device Manager”（设备管理器）。
- 5 单击“View”（查看），然后单击“Resources by connection”（依连接排序资源）。
- 6 双击“Interrupt request (IRQ)”（中断请求 [IRQ]）以查看 IRQ 分配。

在发生冲突的设备旁边将以黄色惊叹号 (!) 表示发生的冲突；如果设备已被禁用，则以红 X 表示。

- 7 双击任意一个列出的冲突设备以显示“Properties”（属性）窗口，以便您确定“Device Manager”（设备管理器）中需要重新配置或删除的项目。请在检查特定设备前解决这些冲突。
- 8 在“Device Manager”（设备管理器）列表中双击存在故障的设备类型。
- 9 在展开的列表中，双击特定设备的图标。
系统将显示“Properties”（属性）窗口。

如果存在 IRQ 冲突，“Properties”（属性）窗口中的“Device status”（设备状态）区域将报告哪些设备正在共享此设备的 IRQ。

- 10 解决 IRQ 冲突。

您也可以使用 Windows 2000 硬件疑难解答。要使用硬件疑难解答，请单击“Start”（开始）按钮，然后单击“Help”（帮助）。在“Contents”（目录）选项卡中，单击“Troubleshooting and Maintenance”（疑难解答和维护），单击“Windows 2000 troubleshooters”（Windows 2000 疑难解答），然后单击“Hardware”（硬件）。在“Hardware Troubleshooter”（硬件疑难解答）列表中，单击“I need to resolve a hardware conflict on my computer”（我需要解决计算机上的硬件冲突），然后单击“Next”（下一步）。

使用系统还原

Windows XP 和 Windows Me 提供了系统还原功能，如果在更改计算机的硬件或软件（包括安装新硬件或程序）或者更改其它系统设置后计算机进入不希望出现的运行状态，该功能使您可以将计算机恢复至先前的运行状态。您也可以撤消上次“系统还原”。

系统还原将自动创建系统检验点。您可以通过创建还原点手动创建自己的检验点。较早的还原点将自动被清除，以限制所占用的硬盘空间。

要解决操作系统问题，您可以在安全模式或正常模式下使用系统还原将计算机恢复到较早的运行状态。

在将计算机还原到先前的运行状态后，系统还原不会导致保存在“**My Documents**”（我的文档）文件夹中的个人文件、数据文件或电子邮件消息丢失。如果将计算机还原至安装某个程序之前的操作状态，该程序的数据文件不会丢失，但您必须重新安装该程序。



注意：经常备份数据文件非常重要。系统还原不会监测数据文件的变化，也不会恢复数据文件。如果硬盘上原来的数据被意外删除或覆盖，或者由于硬盘故障而导致无法访问，请使用备份文件来恢复丢失或损坏的数据。

您的新计算机已经启用系统还原。但是，如果您重新安装 Windows XP 或 Windows Me 时可用硬盘空间小于 200 MB，系统还原将自动被禁用。要查看系统还原是否已启用，请参阅以下小节来确定。

Windows XP

- 1 单击“Start”（开始）按钮，然后单击“Control Panel”（控制面板）。
- 2 单击“Performance and Maintenance”（性能和维护）。
- 3 单击“System”（系统）。
- 4 单击“System Restore”（系统还原）选项卡。
- 5 确保未选取“Turn off System Restore”（在所有驱动器上关闭系统还原）。

Windows Me

- 1 单击“Start”（开始）按钮，指向“Settings”（设置），然后单击“Control Panel”（控制面板）。
- 2 双击“System”（系统）图标。
- 3 单击“Performance”（性能）选项卡。
- 4 单击“File System”（文件系统）。
- 5 单击“Troubleshooting”（疑难解答）选项卡，确保未选取“Disable System Restore”（禁用系统还原）。

在开始使用系统还原功能之前，Dell 建议您完整地阅读有关使用系统还原的 Microsoft 信息。要查看此信息，请：

- 1 单击“Start”（开始）按钮，指向“All Programs”（所有程序）（在 Windows Me 中为“Programs”[程序]）→“Accessories”（附件）→“System Tools”（系统工具），然后单击“System Restore”（系统还原）。
- 2 单击“Welcome to System Restore”（欢迎使用系统还原）屏幕右上角的“Help”（帮助）。

创建还原点

使用系统还原向导

在 Windows XP 中，您可以使用系统还原向导创建还原点，也可以手动创建还原点。要使用系统还原向导，请依次单击“Start”（开始）按钮、“Help and Support”（帮助和支持）及“System Restore”（系统还原），然后按照系统还原向导窗口中的说明进行操作。如果登录为计算机管理员或具有管理员权限的用户，您还可以创建并命名还原点。

手动创建还原点

- 1 单击“Start”（开始），指向“**All Programs**”（所有程序）（在 Windows Me 中为指向“**Programs**”[程序]）→“**Accessories**”（附件）→“**System Tools**”（系统工具），然后单击“**System Restore**”（系统还原）。
- 2 单击“**Create a restore point**”（创建一个还原点）。
- 3 单击“**Next**”（下一步）。
- 4 在“**Restore point description**”（还原点描述）字段内键入新还原点的名称。
当前日期和时间将自动添加至您的新还原点描述中。
- 5 单击“**Create**”（创建）（在 Windows Me 中，请单击“**Next**”[下一步]）。
- 6 单击“**OK**”（关闭）（在 Windows Me 中，请单击“**Close**”[关闭]）。

将计算机还原到先前的运行状态

如果在安装设备驱动程序后出现问题，请首先尝试使用返回设备驱动程序（请参阅第 51 页）。如果不成功，再使用系统还原。



注意：将计算机还原到先前操作状态之前，请保存并关闭所有打开的文件，退出所有打开的程序。系统还原完成之前，请勿更改、打开或删除任何文件或程序。

- 1 单击“**Start**”（开始）按钮，指向“**All Programs**”（所有程序）（在 Windows Me 中为指向“**Programs**”[程序]）→“**Accessories**”（附件）→“**System Tools**”（系统工具），然后单击“**System Restore**”（系统还原）。
- 2 确保已选定“**Restore my computer to an earlier time**”（恢复我的计算机到一个较早的时间），然后单击“**Next**”（下一步）。
- 3 单击要将计算机还原至该日期的日历日期。
“**Select a Restore Point**”（选择一个还原点）（在 Windows Me 中为“**Choose a Restore Point**”[选择还原点]）屏幕提供了一个日历，以便您查看和选择还原点。所有包含可用还原点的日期均以粗体显示。
- 4 选择一个还原点，然后单击“**Next**”（下一步）。
如果某个日历日期上只有一个还原点，则此还原点将自动被选定。如果具有两个或多个还原点，请单击要使用的还原点。

 **注意：**保存并关闭所有打开的文件，退出所有打开的程序。系统还原完成之前，请勿更改、打开或删除任何文件或程序。

- 5 单击“Next”（下一步）（在 Windows Me 中，请单击“OK”[确定]）。

在 Windows XP 中，系统还原完成数据收集后，系统将显示“Restoration Complete”（恢复完成）屏幕，然后计算机将自动重新启动。

在 Windows Me 中，系统将显示“Restoration in Progress”[正在还原]屏幕，然后计算机将自动重新启动。

- 6 计算机重新启动后，请单击“OK”（确定）。

要更改还原点，您可以使用不同的还原点并重复上述步骤，或撤消还原。

撤消上次系统还原

 **注意：**保存并关闭所有打开的文件，退出所有打开的程序。系统还原完成之前，请勿更改、打开或删除任何文件或程序。

- 1 单击“Start”（开始），指向“**All Programs**”（所有程序）（在 Windows Me 中为指向“**Programs**”[程序]）→“**Accessories**”（附件）→“**System Tools**”（系统工具），然后单击“**System Restore**”（系统还原）。

- 2 单击“**Undo my last restoration**”（撤销我上次的恢复）并单击“**Next**”（下一步）。

 **注意：**保存并关闭所有打开的文件，关闭所有打开的程序。系统还原完成之前，请勿更改、打开或删除任何文件或程序。

- 3 单击“Next”（下一步）（在 Windows Me 中，请单击“OK”[确定]）。

- 4 系统将显示“**System Restore**”（系统还原）（在 Windows Me 中为“**Undoing Last Restoration**”[正在取消上次还原]）屏幕，然后计算机将自动重新启动。

- 5 计算机重新启动后，请单击“OK”（确定）。

重新安装 Windows XP

在重新安装 Windows XP 操作系统以解决问题之前，请尝试使用 Windows 系统还原来解决问题（请参阅第 55 页）。



注意 此操作系统 CD 提供了重新安装 Windows XP 操作系统所需的选项。这些选项可能会覆盖 Dell 安装的文件，并可能会影响硬盘驱动器上安装的程序。因此，Dell 建议您不要重新安装操作系统，除非有 Dell 技术支持代表的指导。

- 1 将**操作系统** CD 放入 CD 或 DVD 驱动器中。
- 2 关闭计算机（请参阅第 22 页），然后再打开计算机。
- 3 屏幕显示 **Press any key to boot from CD**（按任意键从 CD 进行引导）信息时，请按任意键。
- 4 系统显示 **“Windows XP Setup”**（Windows XP 安装程序）屏幕时，请按 <Enter> 键以选择 **“To set up Windows now”**（现在安装 Windows）。
- 5 阅读 **“License Agreement”**（许可协议）窗口中的信息，然后按键盘上的 <F8> 键以接受许可信息。
- 6 如果您的计算机已经安装了 Windows XP，而您希望修复当前的 Windows XP 数据，请键入 R 以选择修复选项，然后转至步骤 15。
如果要安装全新的 Windows XP，请按 <Esc> 键以选择全新安装选项，然后在下一屏幕中按 <Enter> 键，以选择高亮度显示的分区（建议分区）。然后按照屏幕上的说明进行操作。
- 7 系统将显示 **“Windows XP Setup”**（Windows XP 安装程序）屏幕，Windows XP 开始复制文件并安装设备驱动程序。在下次输入内容之前，计算机将自动重新启动多次。
- 8 系统显示 **“Welcome to Microsoft Windows”**（欢迎安装 Microsoft Windows）屏幕时，单击屏幕底部的绿色箭头图标以继续。按照屏幕上的提示完成安装。
- 9 系统显示 **“Regional Settings”**（区域设置）窗口时，选择适合您所在地的设置，然后单击 **“Next”**（下一步）。
- 10 在 **“Personalize Your Software”**（自定义软件）屏幕中输入您的姓名和组织，然后单击 **“Next”**（下一步）。

- 11 如果您重新安装的是 Windows XP Home Edition,请在显示“**Computer Name**”（**计算机名**）窗口时输入计算机的名称,然后单击“**Next**”（**下一步**）。

如果您重新安装的是 Windows XP Professional,请在显示“**Computer Name and Administrator Password**”（**计算机名和系统管理员密码**）窗口时输入计算机的名称和密码,然后单击“**Next**”（**下一步**）。

- 12 如果您安装了调制解调器,系统将显示“**Modem Dialing Information**”（**调制解调器拨号信息**）。输入所需信息,然后单击“**Next**”（**下一步**）。
- 13 在“**Date and Time Settings**”（**日期和时间设置**）窗口中输入日期和时间,然后单击“**Next**”（**下一步**）。
- 14 如果您的计算机配有网络适配器,请选择相应的网络设置。如果计算机未配备网络适配器,则不会显示此选项。

Windows XP 开始安装其组件并对计算机进行配置。计算机将自动重新启动。

- 15 系统显示“**Welcome to Microsoft**”（**欢迎安装 Microsoft**）屏幕时,单击屏幕底部的绿色箭头图标以继续。按照屏幕上的提示完成安装。
- 16 从驱动器中取出 CD。
- 17 重新安装相应的驱动程序（请参阅第 47 页）。
- 18 重新启用防病毒软件。

重新安装 Windows Me

在重新安装 Windows Me 操作系统以解决问题之前，请尝试使用 Windows 系统还原来解决问题（请参阅第 55 页）。



注意：此**操作系统** CD 提供了重新安装 Windows Me 操作系统所需的选项。这些选项可能会覆盖 Dell 安装的文件，并可能影响在硬盘驱动器上安装的程序。因此，Dell 建议您不要重新安装操作系统，除非有 Dell 技术支持代表的指导。



注意：为避免与 Windows Me 发生冲突，在重新安装 Windows 之前必须先禁用计算机中安装的所有防病毒软件。

- 1 按照 Dell 技术支持代表的指导，打开计算机并进入系统设置程序。
- 2 在系统设置程序“**Boot**”（引导）菜单中，按照 Dell 技术支持代表的指导更改引导顺序以便首先从 CD 或 DVD 驱动器进行引导。然后将**操作系统** CD 放入 CD 或 DVD 驱动器中，并关闭驱动器托盘。
- 3 退出系统设置程序。
- 4 在“**Welcome**”（欢迎）窗口中，单击“**OK**”（确定）。
- 5 双击“**Refresh Windows OS**”（刷新 Windows 操作系统）。
- 6 单击“**OK**”（确定）。
- 7 再次单击“**OK**”（确定）。
- 8 从 CD 或 DVD 驱动器中取出**操作系统** CD，并单击“**OK**”（确定）以重新启动计算机。

系统将显示“**Getting ready to run Windows for the first time**”（正在为第一次运行 Windows 做准备）窗口。

- 9 如果系统启动了鼠标指南，请按 <Esc> 键退出，然后按 <y> 键。
- 10 单击适合本地的区域设置，然后单击“**Next**”（下一步）。
- 11 单击符合您的键盘布局的图形，然后单击“**Next**”（下一步）。

- 12 在“User Information”（用户信息）窗口中，键入您的姓名和组织（如果可用），然后单击“Next”（下一步）。

“Name”（姓名）字段必须填写；“Company Name”（组织名称）字段为可选项。

系统将显示“License Agreement”（许可协议）窗口。
- 13 单击“I accept the Agreement”（接受协议），然后单击“Next”（下一步）。
- 14 在显示的字段中键入 Windows 产品密钥，然后单击“Next”（下一步）。

产品密钥指的是 Microsoft Windows 标签（位于计算机上）上的条形码数字。
- 15 当系统显示“Start Wizard”（启动向导）窗口时，单击“Finish”（完成）。

系统将显示“Enter Windows Password”（输入 Windows 密码）窗口。要继续操作而不创建 Windows 用户名和密码，请单击“OK”（确定）。否则，请在相应字段中键入您的用户名和密码，然后单击“OK”（确定）。
- 16 如果系统显示“Date/Time Properties”（日期/时间属性）窗口，请调整日期和时间属性，单击“Apply”（应用），然后单击“OK”（确定）。

Windows 将更新系统设置并重新启动计算机。
- 17 如果您已经创建了 Windows 用户名和密码，请键入密码并单击“OK”（确定）。
- 18 重新安装相应的驱动程序（请参阅第 47 页）。
- 19 重新启用防病毒软件。

重新安装 Windows 2000

 **注意：**此操作系统 CD 提供了用于重新安装 Windows 2000 操作系统的选项。这些选项可能会覆盖 Dell 安装的文件，并可能影响在硬盘驱动器上安装的程序。因此，Dell 建议您不要重新安装操作系统，除非有 Dell 技术支持代表的指导。

- 1 将**操作系统** CD 放入 CD 或 DVD 驱动器。
- 2 关闭计算机（请参阅第 22 页）。
- 3 打开计算机。
- 4 屏幕显示 Press any key to boot from CD（按任意键以从 CD 进行引导）信息时，请按任意键。
- 5 系统显示“Windows 2000 Setup”（Windows 2000 安装程序）窗口时，请确保“To setup Win2000 now, press ENTER”（要立即安装 Windows 2000，请按 ENTER 键）选项已高亮度显示。然后按 <Enter> 键。
- 6 阅读“License Agreement”（许可协议）窗口中的信息，然后按 <F8> 键继续。
- 7 系统显示“Windows 2000 Professional Setup”（Windows 2000 Professional 安装程序）窗口时，按箭头键选择所需的 Windows 2000 分区选项。要继续操作，请在选定的分区选项中指定的按键。
- 8 系统再次显示“Windows 2000 Professional Setup”（Windows 2000 Professional 安装程序）窗口时，使用箭头键选择 Windows 2000 要使用的文件系统类型，然后按 <Enter> 键。
- 9 再次按 <Enter> 键重新启动计算机。
- 10 系统显示“Welcome to the Windows 2000 Setup Wizard”（欢迎使用 Windows 2000 安装向导）窗口时，单击“Next”（下一步）。
- 11 系统显示“Regional Settings”（区域设置）窗口时，选择适合您所在地的设置，然后单击“Next”（下一步）。
- 12 在“Personalize Your Software”（软件个性化设置）窗口中输入您的姓名和组织，然后单击“Next”（下一步）。
- 13 在系统出现提示时输入 Windows 产品密钥，此密钥印刷在计算机的 Microsoft 标签上。然后单击“Next”（下一步）。

- 14 系统显示“**Computer Name and Administrator Password**”（**计算机名称和系统管理员密码**）窗口时，请输入您的计算机的名称和密码（如果愿意）。然后单击“**Next**”（**下一步**）。
 - 15 在“**Date and Time Settings**”（**日期和时间设置**）窗口中输入日期和时间，然后单击“**Next**”（**下一步**）。
Windows 2000 开始安装组件并配置计算机。
 - 16 系统显示“**Completing the Windows 2000 Setup Wizard**”（**正在完成 Windows 2000 安装向导**）窗口时，从驱动器中取出 CD，然后单击“**Finish**”（**完成**）。计算机将自动重新启动。
-  **注意：** 在重新安装任何其它驱动程序之前，请确保已重新安装了 Intel® 芯片组公用程序驱动程序。

启用休眠支持

- 1 单击“**Start**”（**开始**）按钮，指向“**Settings**”（**设置**），然后单击“**Control Panel**”（**控制面板**）。
- 1 双击“**Power Management**”（**电源选项**）图标。
- 2 单击“**Hibernate**”（**休眠**）选项卡。
- 3 确保已选择“**Enable hibernate support**”（**启用休眠支持**），并单击“**Apply**”（**应用**）。
- 4 单击“**OK**”（**确定**）以关闭“**Control Panel**”（**控制面板**）。

添加部件

更换掌垫插件
添加内存
更换硬盘驱动器

更换掌垫插件

- 1 保存并关闭所有打开的文件，退出所有打开的程序，并关闭计算机（请参阅第 22 页）。
- 2 使显示屏保持打开状态，并向后倾斜计算机以便在计算机的底部进行操作。
- 3 滑动并按住左侧的释放门锁，卸下介质托架中已安装的设备。
- 4 滑动并按住右侧的释放门锁，卸下电池槽中安装的电池。
- 5 找到每个掌垫插件下面的凹口，将拇指放在凹口上并轻轻推动以松开掌垫插件。

计算机底部

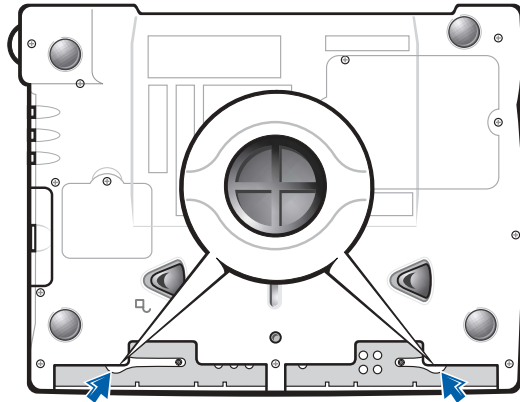

- 6 卸下掌垫插件。
- 7 要装回掌垫插件，请将掌垫插件边缘上的卡舌与计算机上的插槽对齐，然后向下按，直至听到咔嗒声。

请在每一侧重复此过程。

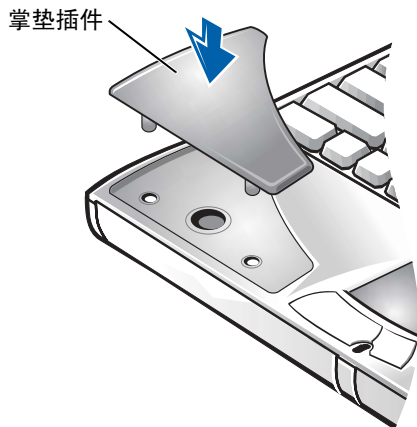

添加内存

通过在系统板上安装内存模块可以增加计算机的内存。有关计算机支持的内存类型的信息，请参阅第 74 页。

您的计算机包含两个内存模块连接器。Dell 为您的计算机设计的所有内存模块均可以安装在这两个连接器中。

警告： 在拆装计算机内部组件之前，请阅读本指南前面的“安全说明”。

注意： 当计算机打开、处于等待模式或休眠模式时，请勿安装或卸下内存模块。

- 1 保存并关闭所有打开的文件，退出所有打开的程序，并关闭计算机（请参阅第 22 页）。
- 2 卸下电池（如果已安装），并断开外部设备的连接。
- 3 断开交流适配器电缆与计算机的连接。
- 4 触摸计算机背面的金属连接器，导去身上的静电。
- 5 将计算机翻转过来，拧下 K/M 图标旁边的螺钉，并向上提起内存模块护盖。

提示： 从 Dell 购买的内存模块也在保修范围之内。

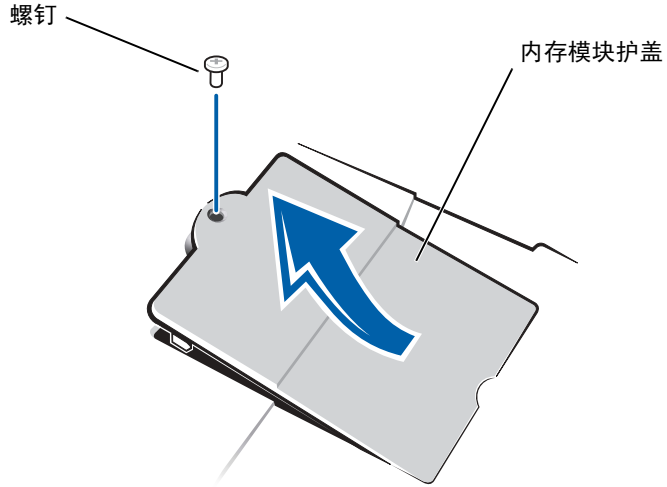

注意：为防止损坏计算机，在安装或卸下内存模块时，请勿使用工具将插槽的内部金属卡舌掰开。

- 6 更换内存模块时，您必须卸下现有的模块：
- a 用指甲小心地将内存模块连接器的内部金属卡舌掰开。模块应弹起。
 - b 从连接器中取出内存模块。

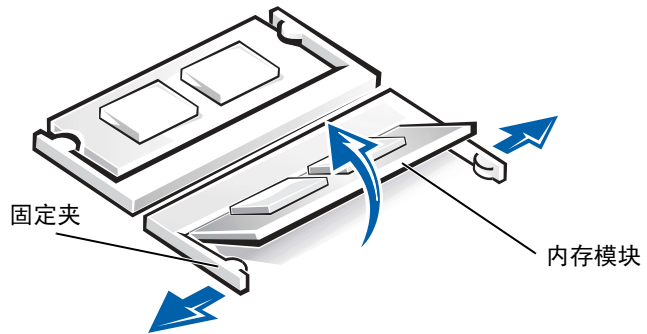

7 安装内存模块：

- a 将模块的槽口与连接器中心的插槽对齐。
- b 将模块边缘稳固地滑入连接器，并向下转动模块直至听到咔嗒声。

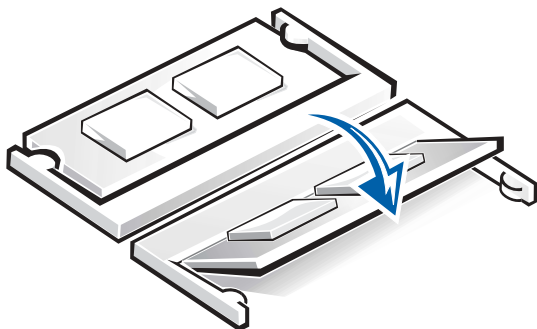



 **提示：**如果内存模块安装不正确，计算机将不进行引导，也不会显示错误信息指出此故障。

 **注意：**如果您需要在两个连接器中均安装内存模块，请先在标有“DIMM1”的连接器中进行安装，再在标有“DIMM2”的连接器中进行安装。

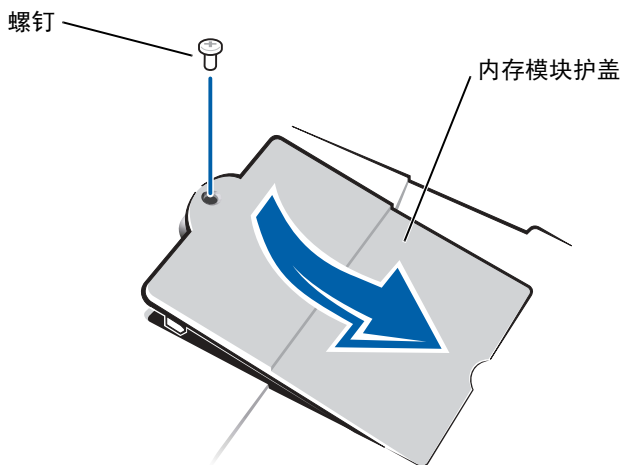
8 装回内存模块护盖并拧上螺钉。





 **提示：**对于非 Dell 提供的硬盘驱动器，Dell 不保证其兼容性，也不提供支持。

 **提示：**您需要使用**操作系统** CD 来安装 Windows 操作系统。还需要使用**Drivers and Utilities** CD 在新硬盘驱动器上安装驱动程序和公用程序。

- 9 将电池插入电池槽，或将交流适配器连接至计算机和电源插座。
- 10 打开计算机。
计算机将在引导过程中检测附加内存并自动更新系统配置信息。

更换硬盘驱动器

 **注意：**硬盘驱动器极易损坏，请务必小心处理。即使轻微的撞击也可能损坏驱动器。

 **警告：**从计算机上卸下发热的硬盘驱动器时，**请勿触摸硬盘驱动器的金属外壳。**

 **注意：**为防止数据丢失，在卸下或安装硬盘驱动器之前请先关闭计算机（请参阅第 22 页）。如果计算机处于等待模式或休眠模式，或者当电源指示灯亮起时，请勿卸下硬盘驱动器。

- 1 保存并关闭所有打开的文件，退出所有打开的程序，并关闭计算机（请参阅第 22 页）。
- 2 卸下所有已安装的电池，断开交流适配器电缆和所有外部设备与计算机的连接。
- 3 将计算机翻转过来，拧下硬盘驱动器螺钉。

计算机底部

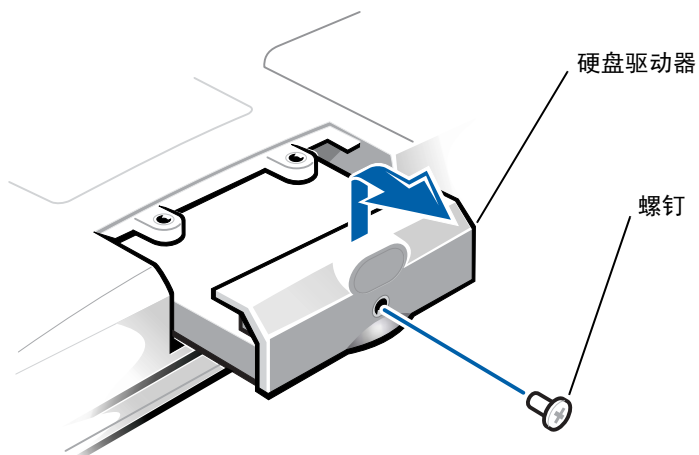

- 注意：**当硬盘驱动器未安装在计算机中时，请将其存放在保护性防静电包装中，以防驱动器受到静电损害。
- 4 提起硬盘驱动器盖直至听到咔嗒声。
 - 5 将硬盘驱动器滑出计算机。
 - 6 拆开新驱动器的包装。
保存好包装，以备将来存放或运送硬盘驱动器时使用。
- 注意：**请勿将驱动器强行装入计算机。如果遇到阻力，请均匀用力将驱动器滑入到位。
- 7 将新驱动器滑入计算机：
 - a 提起硬盘驱动器盖直至听到咔嗒声。
 - b 推动硬盘驱动器直至其在托架中完全就位。
 - c 按下硬盘驱动器盖。
 - 8 装回并拧紧在步骤 3 中拧下的螺钉。
 - 9 安装 Dell 提供的操作系统（请参阅第 59 页）。
 - 10 安装 Dell 提供的驱动程序和公用程序（请参阅第 47 页）。

将硬盘驱动器退回 Dell

将旧的硬盘驱动器放在原来的或类似的泡沫包装中退回 Dell。否则，运送过程中可能会损坏硬盘驱动器。

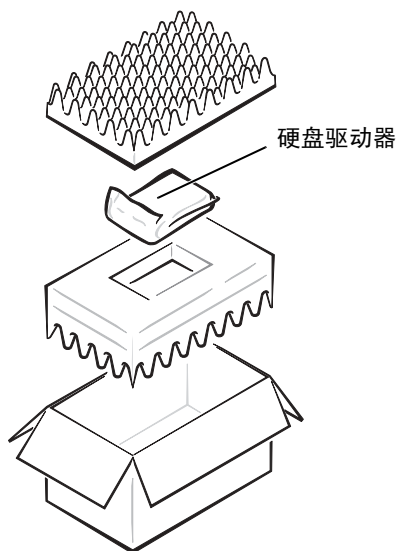

附录

规格

标准设置

Dell 技术支持规定（仅限于美国）

与 Dell 联络

管制信息

保修与退回规定信息

规格

微处理器

微处理器类型	Intel® Mobile Pentium® III 或 Mobile Celeron™
一级高速缓存	32 KB (内置)
二级高速缓存	256 KB 或 128 KB
数学协处理器	内置于微处理器

系统信息

系统芯片组	Intel 815EM
数据总线宽度	64 位
DRAM 总线宽度	64 位
微处理器地址总线宽度	32 位
快擦写 EPROM	2 MB
图形总线宽度	集成 Intel 3D AGP 图形

PC 卡

CardBus 控制器	02Micro 0Z6933 CardBus 控制器
PC 卡连接器	两个 (支持两个 I 类或 II 类插卡, 或一个 III 类插卡)
支持的插卡	3.3 V 和 5 V
PC 卡连接器尺寸	68 针
数据宽度 (最大)	PCMCIA: 16 位 CardBus: 32 位

内存

体系结构	SDRAM
内存模块插槽	两个用户可抽换的 SODIMM 插槽
内存模块容量	32、64、128 和 256 MB 3.3 V SDRAM SODIMMS

内存（续）

标准内存	64 MB（非 ECC）
最大内存	512 MB（非 ECC）
内存时钟速率	100 MHz
内存访问时间	CL2（注：CL2 表示两次时钟脉冲的 CAS 等待时间。）

端口和连接器

串行	9 针连接器, RS232；16550 兼容, 16 字节缓冲连接器
并行	单向（标准 AT）、双向或 ECP 连接器
视频	VGA 连接器
音频	立体声（输入）小型连接器；麦克风小型连接器；耳机 / 扬声器（输出）小型连接器
PS/2 键盘 / 鼠标	6 针小型 DIN 连接器
USB	两个 USB 兼容连接器
调制解调器 / 网络适配器	用于小型 PCI 调制解调器 / 网络适配器、可选的并且可由工厂配置的 RJ-11/RJ-45 端口

视频

视频类型	128 位硬件加速视频支持
数据总线	集成 Intel 3D AGP 图形
视频控制器	集成图形（Intel 815EM）
显示缓存	可选的并且可由工厂配置的 4 MB 显示高速缓存卡
LCD 接口	LVDS

音频

音频控制器	AC97 链路音频
立体声转换	16 位（模拟 — 数字和数字 — 模拟）
接口：	
内部	PCI 总线 / AC 97
外部	立体声（输入）、麦克风、耳机 / 扬声器（输出）

显示屏

类型	128 位硬件加速视频支持
响应时间（标准）	50 ms
操作角度	0°（合上时）至 180°
点距	0.20 mm
面板（标准）	1.3 W
背景光	3.4 W（使用电池），4.9 W（使用交流适配器）
控制按钮	可以通过组合键控制亮度

键盘

按键数	87（美国、加拿大及使用繁体中文的地区）； 88（欧洲）；90（日本）
按键间距	2.7 ± 0.3 至 0.4 mm（0.11 ± 0.016 英寸）
按键宽度	19.05 ± 0.3 mm（0.75 英寸 ± 0.012 英寸）
布局	QWERTY/AZERTY/Kanji

触摸板

接口	PS/2 兼容
X/Y 轴分辨率（图形表模式）	240 cpi

触摸板（续）

尺寸:

厚度 到组件最高处为 2.00 mm (0.08 英寸)

宽度 64.88 mm (2.55 英寸)

高度 48.88 mm (1.92 英寸) 矩形, 包括
0.5 mm (0.02 英寸) 的卡舌

重量 6.5 g (0.23 盎司) ± 0.5 g (0.001 盎司)

电源:

电源电压 5 V ± 0.5 VDC

电源电流 25 mA (最大操作电流)

ESD 符合 IEC-801-2 标准

调制解调器

数据 / 传真调制解调器 可选的 56K、V.90 小型 PCI 卡式调制解调器

数据 / 传真网络适配器 可选的 10/100 LAN + 56K、V.90 小型 PCI 卡式调制解调器

电池

类型 4 单元和 8 单元锂离子电池

尺寸:

厚度 88.5 mm (3.48 英寸)

高度 21.5 mm (0.83 英寸)

宽度 139.0 mm (5.47 英寸)

重量 8 单元; 0.39 kg (0.87 lb)

电压 14.8 VDC

电池（续）

充电时间（大约）：

计算机打开时	2.5 小时
计算机关闭时	1 小时
电池使用时间	4 单元电池至少可以使用大约 1.5 小时， 8 单元标准电池至少可以使用大约 3 小时

电池寿命（大约）

400 个放电 / 充电周期

温度范围：

运行时	0° 至 45°C (32° 至 113°F)
存放时	-20° 至 60°C (-4° 至 140°F)

交流适配器

输入电压	90 至 135 VAC 和 164 至 264 VAC
输入电流（最大）	1.5 A
输入频率	40 至 63 Hz
输出电流	4.5 A（4 秒脉冲时的最大值）； 3.5 A（持续）
额定输出电压	20 VDC
尺寸：	
高度	27.94 mm（1.1 英寸）
宽度	58.42 mm（2.3 英寸）
厚度	133.85 mm（5.25 英寸）
重量（包括电缆）	0.4 kg（0.9 lb）
温度范围：	
运行时	0° 至 40°C（32° 至 104°F）
存放时	-4° 至 65°C（24.8° 至 149°F）

环境参数

温度范围:

运行时	0° 至 35°C (32° 至 95°F)
存放时	-4° 至 65°C (24.8° 至 149°F)

相对湿度 (最大):

运行时	10% 至 90% (非冷凝)
存放时	5% 至 95% (非冷凝)

最大振动:

运行时	0.9 GRMS, 在模拟用户环境时产生随机振动频谱的情况下测量
存放时	1.3 GRMS, 在模拟航空 / 卡车运输时产生随机振动频谱的情况下测量

最大撞击:

运行时	152.4 cm/sec (60 英寸 / 秒) (半正弦波脉冲宽度为 2 ms)
存放时	2.03 m/sec (80 英寸 / 秒) (脉宽小于或等于 2 ms)

海拔高度 (最大):

运行时	-15.2 至 3,048 m (-50 至 10,000 ft)
存放时	-15.2 至 10,668 m (-50 至 35,000 ft)

固定光驱

支持的驱动器	12.5 mm 驱动器: CD、CD-RW 和 DVD
--------	-----------------------------

标准设置

系统设置程序包含计算机的标准设置。



注意：除非您是高级计算机用户，否则请勿更改此程序的设置。某些更改可能会导致计算机工作不正常。

系统设置程序屏幕

系统设置程序屏幕组织为以下部分：

- 顶部的菜单栏提供了对主程序屏幕的访问：
 - **“Main”（主）** 屏幕提供了基本计算机配置的设置。
 - **“System Devices”（系统设备）** 屏幕提供了一些计算机部件的详细设置。
 - **“Security”（安全保护）** 屏幕提供了用户密码和设置密码的提示与设置。
 - **“Boot”（引导）** 屏幕提供了有关计算机如何启动的信息。
 - **“Exit”（退出）** 屏幕提供了用于保存和载入程序设置的选项。
- 左边列出了配置选项和它们针对安装在计算机上的硬件的设置。

您可以更改括号中的设置，但不能更改呈灰色显示的内容。标有箭头 (>) 的选项提供了对子菜单的访问。



提示：要了解某个特定项目的信息，请在屏幕上高亮度显示该项目并指向 **“Item Specific Help”（针对项目的帮助）** 区域。

请参阅下图中系统设置程序“Main”（主）屏幕的实例。

PhoenixBIOS Setup Utility				
Main	System Devices	Security	Boot	Exit
System Time	[00:06:57]			
System Date:	[11/09/99]			
Floppy Drive:	1.44 MB 3 1/2"			
Hard Disk	[20004 MB]			
S/N:	10WWEF			
Quiet Boot:	[Enabled]			
Video Display Device	[Simul Mode]			
System Memory:	640 KB			
Extended Memory:	126 MB			
Display Cache Memory	4 MB			
Service Tag Number:	1A2B3C4			
Visit our WebSite	http://www.dell.com			
F1 Help	F5/F6 Change Values	F9 Setup Defaults		
ESC Exit	Enter Select > Sub-Menu	F10 Save and Exit		

查看设置

- 1 打开（或重新启动）计算机。
- 2 系统显示蓝色 Dell™ 徽标时，立即按 <F2> 键。

如果等待时间过长，系统显示了操作系统徽标屏幕，则请继续等待，直至看到 Windows® 桌面。然后关闭计算机，再试一次。



提示：在 Windows Me 和 Windows 2000 中，您必须按 <F2> 键才能进入系统设置程序。



提示：仅在运行 Windows 时才能使用外部 USB 键盘。

De11 技术支持规定（仅限于美国）

由技术人员辅助进行的技术支持在故障排除过程中需要客户的合作和参与。该技术支持的目的是将操作系统、应用程序软件和硬件驱动程序恢复至 De11 出厂时的原始默认配置，以及验证计算机和所有 De11 安装的硬件的功能。除了这种由技术人员辅助的技术支持外，还可以使用 support.dell.com 的在线技术支持。用户还可以购买其它技术支持选项。

De11 为其计算机及所有“De11 安装”的软件和外围设备提供有限的技术支持¹。对第三方软件和外围设备的支持均由原始制造商提供，这些软件和外围设备包括通过 De11 软件和外围设备（DellWare™）、Readyware 和 De11 工厂集成服务（DellPlus™）² 购买和 / 或安装的软件和外围设备。

- ¹ 提供的修理服务符合有限保修规定和所有随计算机购买的可选支持服务合同中的条款和条件。
- ² 计算机的标准 De11 有限保修规定涵盖了所有 De11 工厂集成服务（CFI）项目中包含的 De11 标准组件。但是，De11 还扩展了部件更换程序，使其涵盖所有通过 CFI 集成的非标准第三方硬件组件，且在计算机维修合同期限内有效。

“De11 安装”的软件和外围设备的定义

De11 安装的软件包括操作系统和制造过程中预安装在计算机中的部分应用程序软件（Microsoft Office 和 Norton Antivirus 等）。

De11 安装的外围设备包括所有内置扩充卡、De11 品牌的模块化托架以及 PC 卡附件。此外，所有 De11 品牌的显示器、键盘、鼠标、扬声器、电话调制解调器的麦克风、对接站 / 端口复制器、联网产品及其附带的所有电缆均包含在内。

“第三方”软件和外围设备的定义

第三方软件和外围设备包括所有 De11 出售的但非 De11 品牌的外围设备、附件或应用程序软件（打印机、扫描仪、相机和游戏等）。对所有第三方软件和外围设备的支持均由产品的原始制造商提供。

与 Dell 联络

需要与 Dell 联络时，请使用下表中提供的电话号码、代码和电子地址。如果您需要帮助以确定要使用的代码，请与当地接线员或国际接线员联络。

 **提示：**免费号码仅可以在列出的国家和地区使用。

联络号码和地址

国家或地区（城市） 国际拨号代码 国家 / 地区代码 城市代码	部门名称或服务区域、 Web 站点和电子邮件地址	区号、 当地电话号码和 免费电话号码
安提瓜和巴布达	一般支持	1-800-805-5924
澳大利亚（悉尼）	家庭和小型企业	1-300-65-55-33
国际拨号代码：0011	政府和企业	免费：1-800-633-559
国家 / 地区代码：61	重要客户部（PAD）	免费：1-800-060-889
城市代码：2	客户服务	免费：1-800-819-339
	公司客户销售	免费：1-800-808-385
	合同销售	免费：1-800-808-312
	传真	免费：1-800-818-341
奥地利（维也纳）	家庭 / 小型企业客户销售	01 795 67602
国际拨号代码：900	家庭 / 小型企业客户传真	01 795 67605
国家 / 地区代码：43	家庭 / 小型企业客户服务	01 795 67603
城市代码：1	重要客户 / 公司客户服务	0660 8056
	家庭 / 小型企业客户技术支持	01 795 67604
	重要客户 / 公司客户技术支持	0660 8779
	总机	01 491 04 0
	Web 站点： http://support.euro.dell.com	
	电子邮件： tech_support_central_europe@dell.com	
巴巴多斯	一般支持	1-800-534-3066

国家或地区（城市） 国际拨号代码 国家 / 地区代码 城市代码	部门名称或服务区域、 Web 站点和电子邮件地址	区号、 当地电话号码和 免费电话号码
比利时（布鲁塞尔）	技术支持	02 481 92 88
国际拨号代码：00	客户服务	02 481 91 19
国家 / 地区代码：32	家庭 / 小型企业客户销售	免费：0800 16884
城市代码：2	公司客户销售	02 481 91 00
	传真	02 481 92 99
	总机	02 481 91 00
	Web 站点： http://support.euro.dell.com	
	电子邮件： tech_be@dell.com	
	电子邮件（使用法语的客户）： http://support.euro.dell.com/be/fr/emaildell/	
百慕大群岛	一般支持	1-800-342-0671
巴西	客户支持和技术支持	0800 90 3355
国际拨号代码：0021	技术支持传真	55 51 481 5470
国家 / 地区代码：55	销售	0800 90 3366
城市代码：51	Web 站点： http://www.dell.com/br	
文莱	客户技术支持（马来西亚，槟城）	604 633 4966
国家 / 地区代码：673	客户服务（马来西亚，槟城）	604 633 4949
	合同销售（马来西亚，槟城）	604 633 4955
加拿大（安大略省，北约克）	订单状态自动查询系统	免费：1-800-433-9014
国际拨号代码：011	AutoTech（自动技术支持）	免费：1-800-247-9362
	客户服务（多伦多以外地区）	免费：1-800-387-5759
	客户服务（多伦多市内）	416 758-2400
	客户技术支持	免费：1-800-847-4096
	销售（多伦多以外地区直销）	免费：1-800-387-5752
	销售（多伦多市内直销）	416 758-2200
	销售（联邦政府、教育部门和医疗机构）	免费：1-800-567-7542
	销售（主要客户）	免费：1-800-387-5755
	技术传真	免费：1-800-950-1329

国家或地区（城市） 国际拨号代码 国家 / 地区代码 城市代码	部门名称或服务区域、 Web 站点和电子邮件地址	区号、 当地电话号码和 免费电话号码
开曼群岛	一般支持	1-800-805-7541
智利（圣地亚哥） 国家 / 地区代码：56 城市代码：2	销售、客户支持和技术支持	免费：1230-020-4823
中国（厦门） 国家 / 地区代码：86 城市代码：592	家庭和小型企业技术支持 公司客户技术支持 客户体验 家庭和小型企业 重要客户部 大公司客户（北部地区） 大公司客户（东部地区） 大公司客户（南部地区） 大公司客户（GCP） 大公司客户（HK） 大公司客户（GCP HK）	免费：800 858 2437 免费：800 858 2333 免费：800 858 2060 免费：800 858 2222 免费：800 858 2062 免费：800 858 2999 免费：800 858 2020 免费：800 858 2355 免费：800 858 2055 免费：800 964108 免费：800 907308
哥伦比亚	一般支持	980-9-15-3978
哥斯达黎加	一般支持	0800-012-0435
捷克共和国（布拉格） 国际拨号代码：00 国家 / 地区代码：420 城市代码：2	技术支持 客户服务 传真 技术传真 总机 Web 站点： http://support.euro.dell.com 电子邮件： czech_dell@dell.com	02 22 83 27 27 02 22 83 27 11 02 22 83 27 14 02 22 83 27 28 02 22 83 27 11

国家或地区（城市） 国际拨号代码 国家 / 地区代码 城市代码	部门名称或服务区域、 Web 站点和电子邮件地址	区号、 当地电话号码和 免费电话号码
丹麦（赫斯霍尔姆）	技术支持	45170182
国际拨号代码： 00	关系客户服务	45170184
国家 / 地区代码： 45	家庭 / 小型企业客户服务	32875505
	总机	45170100
	传真技术支持（瑞典，乌普兰斯韦斯比）	46 0 859005594
	传真总机	45170117
	Web 站点： http://support.euro.dell.com	
	电子邮件： den_support@dell.com	
	电子邮件支持（服务器）： Nordic_server_support@dell.com	
多米尼加共和国	一般支持	1-800-148-0530
萨尔瓦多	一般支持	01-899-753-0777
芬兰（赫尔辛基）	技术支持	09 253 313 60
国际拨号代码： 990	技术支持传真	09 253 313 81
国家 / 地区代码： 358	关系客户服务	09 253 313 38
城市代码： 9	家庭 / 小型企业客户服务	09 693 791 94
	传真	09 253 313 99
	总机	09 253 313 00
	Web 站点： http://support.euro.dell.com	
	电子邮件： fin_support@dell.com	

国家或地区（城市） 国际拨号代码 国家 / 地区代码 城市代码	部门名称或服务区域、 Web 站点和电子邮件地址	区号、 当地电话号码和 免费电话号码
法国（巴黎 / 蒙彼利埃）	家庭和小型企业	
国际拨号代码：00	技术支持	0825 387 270
国家 / 地区代码：33	客户服务	0825 823 833
城市代码：(1) (4)	总机	0825 004 700
	总机（备用）	04 99 75 40 00
	销售	0825 004 700
	传真	0825 004 701
	总机（备用）	04 99 75 40 01
	Web 站点： http://support.euro.dell.com	
	电子邮件： http://support.euro.dell.com/fr/fr/emaildell/	
	公司	
	技术支持	0825 004 719
	客户服务	0825 338 339
	总机	01 55 94 71 00
	销售	01 55 94 71 00
	传真	01 55 94 71 01
	Web 站点： http://support.euro.dell.com	
	电子邮件： http://support.euro.dell.com/fr/fr/emaildell/	
德国（朗根）	技术支持	06103 766-7200
国际拨号代码：00	家庭 / 小型企业客户服务	0180-5-224400
国家 / 地区代码：49	全球分区客户服务	06103 766-9570
城市代码：6103	重要客户服务	06103 766-9420
	大客户服务	06103 766-9560
	一般客户服务	06103 766-9555
	总机	06103 766-7000
	Web 站点： http://support.euro.dell.com	
	电子邮件： tech_support_central_europe@dell.com	
危地马拉	一般支持	1-800-999-0136

国家或地区（城市） 国际拨号代码 国家 / 地区代码 城市代码	部门名称或服务区域、 Web 站点和电子邮件地址	区号、 当地电话号码和 免费电话号码
香港特区	技术支持	免费: 800 96 4107
国际拨号代码: 001	客户服务（马来西亚，槟城）	604 633 4949
国家 / 地区代码: 852	合同销售	免费: 800 96 4109
	公司客户销售	免费: 800 96 4108
爱尔兰（切里伍德）	技术支持	1850 543 543
国际拨号代码: 16	家庭用户服务	01 204 4095
国家 / 地区代码: 353	小型企业客户服务	01 204 4026
城市代码: 1	公司客户服务	01 279 5011
	销售	01 204 4444
	销售传真	01 204 0144
	传真	204 5960
	总机	01 204 4444
	Web 站点: http://support.euro.dell.com	
	电子邮件: dell_direct_support@dell.com	
意大利（米兰）	家庭和小型企业	
国际拨号代码: 00	技术支持	02 577 826 90
国家 / 地区代码: 39	客户服务	02 696 821 14
城市代码: 02	传真	02 696 821 13
	总机	02 696 821 12
	Web 站点: http://support.euro.dell.com	
	电子邮件: http://support.euro.dell.com/it/it/emaildell/	
	公司	
	技术支持	02 577 826 90
	客户服务	02 577 825 55
	传真	02 575 035 30
	总机	02 577 821
	Web 站点: http://support.euro.dell.com	
	电子邮件: http://support.euro.dell.com/it/it/emaildell/	

国家或地区（城市） 国际拨号代码 国家 / 地区代码 城市代码	部门名称或服务区域、 Web 站点和电子邮件地址	区号、 当地电话号码和 免费电话号码
牙买加	一般支持	1-800-682-3639
日本（川崎） 国际拨号代码：001 国家 / 地区代码：81 城市代码：44	技术支持（服务器） 日本以外地区技术支持（服务器） 技术支持（Dimension™ 和 Inspiron™） 日本以外地区技术支持（Dimension 和 Inspiron） 技术支持（Dell Precision™、OptiPlex™ 和 Latitude™） 日本以外地区技术支持（Dell Precision、OptiPlex 和 Latitude） 24 小时订单状态自动查询服务 客户服务 企业客户销售部（最多拥有 400 名员工） 重要客户部门销售（拥有 400 名以上员工） 大公司客户销售（拥有 3500 名以上员工） 公共部门客户销售（政府、教育部门和医疗机构） 全球分区（日本） 个人用户 传真服务 总机 Web 站点： http://support.jp.dell.com	免费：0120-1984-35 81-44-556-4152 免费：0120-1982-26 81-44-520-1435 免费：0120-1984-33 81-44-556-3894 044 556-3801 044 556-4240 044 556 3494 044 556-3433 044 556-3440 044 556 3440 044 556 3469 044 556 1657 044 556-3490 044 556-4300
韩国（汉城） 国际拨号代码：001 国家 / 地区代码：82 城市代码：2	技术支持 销售 客户服务（韩国，汉城） 客户服务（马来西亚，槟城） 传真 总机	免费：080-200-3800 免费：080-200-3600 免费：080-200-3800 604 633 4949 2194-6202 2194-6000

国家或地区（城市） 国际拨号代码 国家 / 地区代码 城市代码	部门名称或服务区域、 Web 站点和电子邮件地址	区号、 当地电话号码和 免费电话号码
拉丁美洲	客户技术支持（美国，德克萨斯州，奥斯汀）	512 728-4093
	客户服务（美国，德克萨斯州，奥斯汀）	512 728-3619
	传真（技术支持和客户服务）（美国，德克萨斯州，奥斯汀）	512 728-3883
	销售（美国，德克萨斯州，奥斯汀）	512 728-4397
	销售传真（美国，德克萨斯州，奥斯汀）	512 728-4600 或 512 728-3772
卢森堡 国际拨号代码：00 国家 / 地区代码：352	技术支持（比利时，布鲁塞尔）	02 481 92 88
	家庭 / 小型企业客户销售（比利时，布鲁塞尔）	免费：080016884
	公司客户销售（比利时，布鲁塞尔）	02 481 91 00
	客户服务（比利时，布鲁塞尔）	02 481 91 19
	传真（比利时，布鲁塞尔）	02 481 92 99
	总机（比利时，布鲁塞尔）	02 481 91 00
	Web 站点： http://support.euro.dell.com 电子邮件： tech_be@dell.com	
澳门特区 国家 / 地区代码：853	技术支持	免费：0800 582
	客户服务（马来西亚，槟城）	604 633 4949
	合同销售	免费：0800 581
马来西亚（槟城） 国际拨号代码：00 国家 / 地区代码：60 城市代码：4	技术支持	免费：1 800 888 298
	客户服务	04 633 4949
	合同销售	免费：1 800 888 202
	公司客户销售	免费：1 800 888 213

国家或地区（城市） 国际拨号代码 国家 / 地区代码 城市代码	部门名称或服务区域、 Web 站点和电子邮件地址	区号、 当地电话号码和 免费电话号码
墨西哥 国际拨号代码: 00 国家 / 地区代码: 52	客户技术支持 销售 客户服务 主要客户	001-877-384-8979 或 001-877-269-3383 50-81-8800 或 01-800-888-3355 001-877-384-8979 或 001-877-269-3383 50-81-8800 或 01-800-888-3355
荷属安的列斯群岛	一般支持	001-800-882-1519
荷兰（阿姆斯特丹） 国际拨号代码: 00 国家 / 地区代码: 31 城市代码: 20	技术支持 客户服务 家庭 / 小型企业客户销售 家庭 / 小型企业客户销售传真 公司客户销售 公司客户销售传真 传真 总机 Web 站点: http://support.euro.dell.com 电子邮件: tech_nl@dell.com	020 581 8838 020 581 8740 免费: 0800-0663 020 682 7171 020 581 8818 020 686 8003 020 686 8003 020 581 8818
新西兰 国际拨号代码: 00 国家 / 地区代码: 64	家庭和小型企业 政府和企业 销售 传真	0800 446 255 0800 444 617 0800 441 567 0800 441 566
尼加拉瓜	一般支持	001-800-220-1006

国家或地区（城市） 国际拨号代码 国家 / 地区代码 城市代码	部门名称或服务区域、 Web 站点和电子邮件地址	区号、 当地电话号码和 免费电话号码
挪威（利萨克）	技术支持	671 16882
国际拨号代码：00	关系客户服务	671 17514
国家 / 地区代码：47	家庭 / 小型企业客户服务	23162298
	总机	671 16800
	传真技术支持（瑞典，乌普兰斯韦斯比）	46 0 85 590 05 594
	传真总机	671 16865
	Web 站点： http://support.euro.dell.com	
	电子邮件： nor_support@dell.com	
	电子邮件支持（服务器）： Nordic_server_support@dell.com	
巴拿马	一般支持	001-800-507-0962
秘鲁	一般支持	0800-50-669
波兰（华沙）	客户服务电话	57 95 700
国际拨号代码：011	客户服务	57 95 999
国家 / 地区代码：48	销售	57 95 999
城市代码：22	客户服务传真	57 95 806
	接待处传真	57 95 998
	总机	57 95 999
	Web 站点： http://support.euro.dell.com	
	电子邮件： pl_support@dell.com	
葡萄牙	技术支持	35 800 834 077
国际拨号代码：00	客户服务	800 300 415
国家 / 地区代码：35		或 35 800 834 075
	销售	800 300 410
		或 800 300 411
		或 800 300 412
		或 351 214 220 710
	传真	35 121 424 01 12
	电子邮件： http://support.euro.dell.com/es/es/emaildell/	
波多黎各	一般支持	1-800-805-7545

国家或地区（城市） 国际拨号代码 国家 / 地区代码 城市代码	部门名称或服务区域、 Web 站点和电子邮件地址	区号、 当地电话号码和 免费电话号码
圣卢西亚	一般支持	1-800-882-1521
新加坡（新加坡）	技术支持	免费：800 6011 051
国际拨号代码： 005	客户服务（马来西亚，槟城）	604 633 4949
国家 / 地区代码： 65	合同销售	免费：800 6011 054
	公司客户销售	免费：800 6011 053
南非（约翰内斯堡）	技术支持	011 709 7710
国际拨号代码： 09/091	客户服务	011 709 7707
国家 / 地区代码： 27	销售	011 709 7700
城市代码： 11	传真	011 706 0495
	总机	011 709 7700
	Web 站点： http://support.euro.dell.com	
	电子邮件： dell_za_support@dell.com	
东南亚及太平洋国家和地区	客户技术支持、客户服务和销售（马来西亚，槟城）	604 633 4810
西班牙（马德里）	家庭和小型企业	
国际拨号代码： 00	技术支持	902 100 130
国家 / 地区代码： 34	客户服务	902 118 540
城市代码： 91	销售	902 118 541
	总机	902 118 541
	传真	902 118 539
	Web 站点： http://support.euro.dell.com	
	电子邮件： http://support.euro.dell.com/es/es/emaildell/	
	公司	
	技术支持	902 100 130
	客户服务	902 118 546
	总机	91 722 92 00
	传真	91 722 95 83
	Web 站点： http://support.euro.dell.com	
	电子邮件： http://support.euro.dell.com/es/es/emaildell/	

国家或地区（城市） 国际拨号代码 国家 / 地区代码 城市代码	部门名称或服务区域、 Web 站点和电子邮件地址	区号、 当地电话号码和 免费电话号码
瑞典（乌普兰斯韦斯比）	技术支持	08 590 05 199
国际拨号代码：00	关系客户服务	08 590 05 642
国家 / 地区代码：46	家庭 / 小型企业客户服务	08 587 70 527
城市代码：8	传真技术支持	08 590 05 594
	销售	08 590 05 185
	Web 站点： http://support.euro.dell.com	
	电子邮件： swe_support@dell.com	
	电子邮件支持（Latitude 和 Inspiron）： Swe-nbk_kats@dell.com	
	电子邮件支持（OptiPlex）： Swe_kats@dell.com	
	电子邮件支持（服务器）： Nordic_server_support@dell.com	
瑞士（日内瓦）	技术支持（家庭和小型企业）	0844 811 411
国际拨号代码：00	技术支持（公司）	0844 822 844
国家 / 地区代码：41	客户服务（家庭和小型企业）	0848 802 202
城市代码：22	客户服务（公司）	0848 821 721
	传真	022 799 01 90
	总机	022 799 01 01
	Web 站点： http://support.euro.dell.com	
	电子邮件： swisstech@dell.com	
	电子邮件（使用法语的 HSB 和公司客户）： http://support.euro.dell.com/ch/fr/emailldell/	
台湾地区	技术支持	免费：0080 60 1255
国际拨号代码：002	技术支持（服务器）	免费：0080 60 1256
国家 / 地区代码：886	合同销售	免费：0080 651 228 或 0800 33 556
	公司客户销售	免费：0080 651 227 或 0800 33 555

国家或地区（城市） 国际拨号代码 国家 / 地区代码 城市代码	部门名称或服务区域、 Web 站点和电子邮件地址	区号、 当地电话号码和 免费电话号码
泰国	技术支持	免费：0880 060 07
国际拨号代码：001	客户服务（马来西亚，槟城）	604 633 4949
国家 / 地区代码：66	销售	免费：0880 060 09
特立尼达和多巴哥	一般支持	1-800-805-8035
英国（布拉克内尔）	技术支持（公司 / 重要客户 / PAD [拥有 1000 名 以上员工]）	0870 908 0500
国际拨号代码：010	技术支持（直接 / PAD 和一般客户）	0870 908 0800
国家 / 地区代码：44	全球客户服务	01344 723186
城市代码：1344	家庭和小型企业客户服务	0870 906 0010
	公司客户服务	01344 72 3185
	重要客户（拥有 500-5000 名员工）服务	01344 723196
	中央政府客户服务	01344 723193
	地方政府客户服务	01344 723194
	家庭 / 小型企业客户销售	0870 907 4000
	公司 / 公共部门销售	01344 860456
	Web 站点： http://support.euro.dell.com	
	电子邮件： dell_direct_support@dell.com	

国家或地区（城市） 国际拨号代码 国家 / 地区代码 城市代码	部门名称或服务区域、 Web 站点和电子邮件地址	区号、 当地电话号码和 免费电话号码
美国（德克萨斯州，奥斯汀） 国际拨号代码：011 国家 / 地区代码：1	订单状态自动查询系统	免费：1-800-433-9014
	AutoTech（便携式和台式计算机）	免费：1-800-247-9362
	Dell 家庭和小型企业团体 （便携式和台式计算机）： 客户技术支持（退回材料授权号）	免费：1-800-624-9896
	客户技术支持（通过 http://www.dell.com 购买的家用系统）	免费：1-877-576-3355
	客户服务（信用退回授权号）	免费：1-800-624-9897
	National Accounts （通过已建立的 Dell National Accounts [请备妥您的帐号]、医疗机构或增值经销商 [VAR] 购买的系统）： 客户服务和技术支持（退回材料授权号）	免费：1-800-822-8965
	Public Americas International （政府机构 [地方、州或联邦] 或教育部门购买的系统）： 客户服务和技术支持（退回材料授权号）	免费：1-800-234-1490
	Dell 销售	免费：1-800-289-3355 或免费：1-800-879-3355
	备用部件销售	免费：1-800-357-3355
	DellWare™	免费：1-800-753-7201
	需收费的技术支持（台式和便携式计算机）	免费：1-800-433-9005
	销售（目录）	免费：1-800-426-5150
	传真	免费：1-800-727-8320
	技术传真	免费：1-800-950-1329
	Dell 为失聪人士、听力有困难或有语言障碍人士提供的服务	免费：1-877-DELLTTY (1-877-335-5889)
	总机	512 338-4400
	Dellnet 技术支持	免费：1-877-Dellnet (1-877-335-5638)
美属维尔京群岛	一般支持	1-877-673-3355
委内瑞拉	一般支持	8001-3605

保修或信用退回的项目

- 1 致电 Dell 获得授权号，并在包装箱外侧的显著位置清楚地注明此号码。
- 2 附上发票复印件和一封说明退回原因的信函。
- 3 如果是要求信用退回，请附上退回项目的所有附件（电源电缆、CD 和指南等）。
- 4 使用原来（或同等）的包装材料包装要退回的设备。

您应负责支付运费。还应负责为所有退回的产品投保，并承担运送至 Dell 的过程中发生丢失的风险。Dell 不接受以货到付款方式的包裹。

退回的产品不符合上述任何一项要求，Dell 接收部门均将拒绝接收并将产品退回给您。

管制信息

电磁干扰（EMI）是一种信号或辐射，它散布在空中或通过电源电缆或信号线传送，它会危害无线电导航系统或其它安全服务设施的正常工作，并且严重干扰、阻碍或重复中断经许可的无线电通信服务。无线电通信服务包括但不限于 AM/FM 商业电台、电视、蜂窝式无线电通信、雷达、空中交通管制、寻呼机和个人通信服务（PCS）。这些经过许可的服务设施与无意辐射体（例如计算机等数字设备）一起形成了电磁环境。

电磁兼容性（EMC）是指各种电子设备在电子环境中共同正常工作的能力。本计算机系统的设计符合管制机构关于 EMI 的限制，但并不排除某些特定安装产生干扰的可能性。如果发现此设备对无线电通信服务产生干扰，并且通过关闭和打开此设备确定干扰确实存在，请尝试以下一种或多种方法排除干扰：

- 重新调整接收天线的方向。
- 根据被干扰设备的位置重新放置计算机。
- 将计算机移至远离被干扰设备的位置。
- 将计算机连接至不同的电源插座，使计算机与被干扰设备使用不同的分支电路。

如果有必要，请向 Dell 技术支持代表或有经验的无线电 / 电视技术人员咨询，以获得其它建议。

Dell 计算机经过设计、检测和分类，适用于相应的电磁环境。这些电磁环境分类通常是指以下标准定义：

- A 级通常适用于商业或工业环境。
- B 级通常适用于居住环境。

集成或连接至此系统的信息技术设备（ITE），包括设备、扩充卡、打印机、输入 / 输出（I/O）设备和显示器等，均应与计算机的电磁环境分类相匹配。

关于屏蔽信号电缆的注意事项：将设备连接至任何 Dell 设备时，请仅使用屏蔽电缆，以减少对无线电通信服务造成的干扰。使用屏蔽电缆可以确保在相应的环境中维持适当的 EMC 分类。Dell 提供并行打印机电缆。如果您愿意，也可以通过 WWW 站点 <http://accessories.us.dell.com/> 向 Dell 订购电缆。

- 大多数 Dell 计算机均分类为用于 B 级环境。但是，安装某些选件可能会将某些配置的等级更改为 A 级。要确定您的计算机或设备的电磁分类，请参阅以下针对每个管制机构的小节。每一节均提供了某个国家或地区特定的 EMC/EMI 信息或产品安全信息。

您可以在**如何使用**帮助文件中找到关于计算机的其它管制信息。要查看帮助文件，请参阅第 28 页。

FCC 通告（仅限于美国）

大多数 Dell 计算机均由美国联邦通信委员会（FCC）分类为 B 级数字设备。要确定您的计算机属于何种分类，请检查计算机底部或背面板、插卡固定支架以及插卡本身上的所有 FCC 注册标签。如果其中任何一个标签指定为 A 级，则整个计算机属于 A 级数字设备。如果**所有**标签均由 FCC ID 号或 FCC 徽标（**FC**）指定为 B 级，则计算机属于 B 级数字设备。

确定计算机的 FCC 分类后，请阅读相应的 FCC 通告。请注意：FCC 条例规定，凡是未经 Dell 明确批准而擅自进行的任何变更或修改，均可能导致您失去使用此设备的权利。

此设备符合 FCC 规则第 15 部分的规定，在运行过程中符合以下两个条件：

- 设备不会产生有害干扰。
- 设备必须可以承受任何接收到的干扰，包括可能导致不正常操作的干扰。

A 级

此设备经检测符合 FCC 规则第 15 部分中关于 A 级数字设备的限制规定。按照这些规定，安装在商业环境中的设备应提供合理的保护，以防止有害干扰。此设备会产生、使用和辐射射频能量，如果未按照制造商的使用手册安装和使用，可能会对无线电通信造成有害干扰。在居住区中使用此设备可能会导致有害干扰，在此情况下，您必须自费排除这些干扰。

B 级

此设备经检测符合 FCC 规则第 15 部分中关于 B 级数字设备的限制规定。按照这些规定，安装在居住区的设备应提供合理的保护，以防止有害干扰。此设备会产生、使用和辐射射频能量，如果未按照制造商的使用手册安装和使用，可能会对无线电通信造成干扰。但并不排除某些特定安装产生干扰的可能性。如果发现此设备对无线电设备或电视接收造成有害干扰，并且通过关闭和打开此设备确定干扰确实存在，请尝试以下一种或多种方法排除干扰：

- 重新调整接收天线的方向或位置。
- 增大设备与被干扰设备之间的距离。
- 将设备和被干扰设备连接至不同的电路。
- 向代理商或有经验的无线电 / 电视技术人员咨询以获得帮助。

此设备或本说明文件中提及的符合 FCC 管制规定的设备均具有以下信息：

- Model number:PP02L
- Company name:
Dell Computer Corporation
One Dell Way
Round Rock, Texas 78682 USA

调制解调器管制信息

此设备符合 FCC 规则第 68 部分中的规定。计算机底部有一个标签，其中包含设备的 FCC 注册号码和振铃设备等效值 (REN) 以及其它信息。如果要求，您必须向电话公司提供这些信息。

REN 用于确定可能与电话线相连接的设备的数量。电话线的 REN 值过大可能导致电话打进来时设备不鸣响。在大多数地区，电话线的所有 REN 的总和不应超过 5，以确保电话公司可以为您提供正常的服务。要确定您的电话线上可以连接的设备的数量（由总的 REN 值决定），请与本地的电话公司联络。

此设备使用的注册插孔通用服务序列码 (USOC) 是 RJ-11C。此设备带有符合 FCC 规则要求的电话线和模块化插头。此设备可用于连接至电话网络，或使用与 FCC 规则第 68 部分中的规定兼容的模块化插孔进行布线。

此设备不能在电话公司提供的公用投币电话上使用。连接至共用线服务时必须按各州规定纳税。

您的计算机的调制解调器不包含用户可维修的部件。

如果您的电话设备对电话网络产生有害影响，电话公司会预先通知您暂停服务。如果无法预先通知您，电话公司也将尽快向您发送通知。同时，您有权在必要时向 FCC 投诉。

电话公司可以更改其设施、设备、操作或程序，这些更改将对设备的操作产生影响。此时，电话公司将预先通知您，使您可以进行必要的修改以保持工作不受干扰。

如果您遇到有关电话设备的问题，请参阅计算机故障排除说明文件中的“获得帮助”，对于某些计算机，您也可以参阅计算机联机指南中的“与 Dell 联络”，以查找相应的电话号码寻求客户帮助。如果设备对电话网络产生有害影响，电话公司可能会要求您断开设备与网络的连接，直到问题解决为止。

传真标记

Telephone Consumer Protection Act of 1991（电话用户保护条例 [1991]）规定，任何个人使用计算机或其它电子设备（包括传真机）发送信息时，如果未在每个传送页的顶部（或底部）空白处或传送件的第一页中清楚地注明发送日期和时间；发件的公司、实体或个人；以及发送设备、发件的公司、实体或个人的电话号码，则被视为非法。提供的电话号码可以不是 900 号码或任何其它费率高于本地电话或长途电话的号码。

电池处理



您的计算机使用锂离子电池和币形电池。有关更换计算机中锂离子电池的说明，请参阅**如何使用**帮助文件。要查看帮助文件，请参阅第 28 页。

锂离子电池使用寿命很长，您可能永远不需要更换它。但是，如果您需要更换电池，则必须由授权的维修技术人员进行。

币形电池的使用寿命很长，您可能永远不需要更换它。但是，如果您需要更换电池，则必须由授权的维修技术人员进行。

请勿将电池随普通家庭废弃物一起丢弃。请与当地的废品处理机构联系，以获得最近的电池回收地址。

NOM 信息（仅限于墨西哥）

以下信息适用于本说明文件中所述的、符合墨西哥官方标准（NOM）要求的设备：

Exporter:	Dell Computer Corporation One Dell Way Round Rock, TX 78682
Importer:	Dell Computer de México, S.A. de C.V. Paseo de la Reforma 2620 - 11° Piso Col. Lomas Altas 11950 México, D.F.
Ship to:	Dell Computer de México, S.A. de C.V. al Cuidado de Kuehne & Nagel de México S. de R.I. Avenida Soles No. 55 Col. Peñon de los Baños 15520 México, D.F.
Supply voltage:	115-240 VAC
Frequency:	50-60 Hz
Current consumption:	1.5 A
Output voltage:	20 VDC
Output current:	3.5 A

Información para NOM (únicamente para México)

La información siguiente se proporciona en el dispositivo o en los dispositivos descritos en este documento, en cumplimiento con los requisitos de la Norma Oficial Mexicana (NOM):

Exportador:	Dell Computer Corporation One Dell Way Round Rock, TX 78682
Importador:	Dell Computer de México, S.A. de C.V. Paseo de la Reforma 2620 - 11° Piso Col. Lomas Altas 11950 México, D.F
Embarcar a:	Dell Computer de México, S.A. de C.V. al Cuidado de Kuehne & Nagel de México S. de R.I. Avenida Soles No. 55 Col. Peñon de los Baños 15520 México, D.F.
Tensión alimentación:	100-240 VAC
Frecuencia:	50-60 Hz
Consumo de corriente:	1.5 A
Voltaje de salida:	20 VDC
Corriente de salida:	3.5 A

保修与退回规定信息

以下小节介绍了您的计算机的有限保修、适用于拉丁美洲和加勒比海地区的制造商保证以及适用于美国和加拿大的退回规定。

一年有限保修（仅限于美国）

Dell Computer Corporation (Dell) 使用符合行业标准规范的全新或相当于全新的部件和组件制造其硬件产品。Dell 保证其生产的硬件产品不会有材料和工艺上的缺陷。有限保修期限为自发票开具之日起的一年，如下文所述。

产品在交付给您时，由于运送而导致的损坏也在有限保修范围之内。但是，此有限保修不包括由于外部原因而导致的损坏，包括意外事故、滥用、误用、电源问题、未经 Dell 授权的维修、违反产品说明的使用、未执行必要的保护措施，以及由于使用非 Dell 提供的部件及组件所产生的问题等。

此有限保修不包括以下一个或多个类别中的任何项目：软件；外部设备（除非另有说明）；系统从 Dell 出厂之后添加至 Dell 系统的附件或部件；由 Dell 的系统集成部门添加至 Dell 系统的附件或部件；并非在 Dell 工厂中安装的附件或部件；或 DellWare™ 产品。Dell 品牌或 Dell 标准价格表上列出的显示器、键盘和鼠标均在此有限保修范围之内；其它所有显示器、键盘和鼠标（包括通过 DellWare 程序一起出售的此类产品）则不包括在内。

Dell 将按照有限保修规定对退回至 Dell 机构的产品进行修理或更换。要获得保修服务，您必须在保修期限内与 Dell 客户技术支持部门联络。请参阅第 83 页的“与 Dell 联络”以查找相应的联络信息获取客户帮助。如果需要保修服务，Dell 将发出一个退回材料授权号。您必须使用原来的包装或同等的包装将产品运送回 Dell，预付运送费用，并为运送投保或承担运送过程中发生丢失或损坏的风险。如果您的地址在美国本土，Dell 将以预付运费的方式将已维修或已更换的产品运送给您。如果在其它地区，则以运费到付的方式运送。

注：在将产品运送至 Dell 之前，请备份硬盘驱动器和产品中其它所有存储设备上的数据。取出所有可移动介质，例如软盘、CD 或 PC 卡。

所有从维修产品中取出的部件均归 Dell 所有。对产品进行保修和更换时，Dell 可以使用由不同制造商制造的全新或经过修理的部件。如果 Dell 维修或更换了产品，其保修期并不因此而延长。

此有限保修规定赋予您特定的合法权益，而且您可能还拥有其它的权益，这些权益因州（或辖区）的不同而有所差异。对于硬件的故障及缺陷，Dell 的责任仅限于此有限声明中所述的维修及更换范围之内。关于产品的所有明示和暗示保证（包括但不限于适销性和某一特定目的的适用性的暗示保证和条件）均以上述保修期为限，超过此期限后，任何明示或暗示的保证均不适用。

某些州（或辖区）不允许限制暗示保证的持续时间，因此上述限制可能不适用于您。

Dell 不承担此有限保修声明之外的任何责任，也不对任何偶然或间接的损坏负责，包括但不限于产品无法使用或数据、软件丢失。

某些州（或辖区）不允许对偶然或间接损坏进行排除或限制，因此上述排除或限制可能不适用于您。

这些条款仅适用于 Dell 的一年有限保修。有关系统的服务合约条款，请参阅您将收到的发票或单独的服务合约。

如果 Dell 选择更换产品或产品的部件，则相关的更换步骤和条款将按照 Dell 交换规定自交换之日起执行。无论 Dell 在何种情况下发出退回材料授权号，您均必须在保修期限内将要维修的产品运送至 Dell，以便获得保修范围之内的维修。

一年有限保修（仅限于加拿大）

Dell Computer Corporation (Dell) 使用符合行业标准规范的全新或相当于全新的部件和组件制造其硬件产品。Dell 保证其生产的硬件产品不会有材料和工艺上的缺陷。有限保修期限为自发票开具之日起的一年，如下文所述。

产品在交付给您时，由于运送而导致的损坏也在有限保修范围之内。但是，此有限保修不包括由于外部原因而导致的损坏，包括意外事故、滥用、误用、电源问题、未经 Dell 授权的维修、违反产品说明的使用、未执行必要的保护措施，以及由于使用非 Dell 提供的部件及组件所产生的问题等。

此有限保修不包括以下一个或多个类别中的任何项目：软件；外部设备（除非另有说明）；系统从 Dell 出厂之后添加至 Dell 系统的附件或部件；由 Dell 的系统集成部门添加至 Dell 系统的附件或部件；并非在 Dell 工厂中安装的附件或部件；或 DellWare 产品。Dell 品牌或 Dell 标准价格表上列出的显示器、键盘和鼠标均在此有限保修范围之内；其它所有显示器、键盘和鼠标（包括通过 DellWare 程序一起出售的此类产品）则不包括在内。

Dell 将按照有限保修规定对退回至 Dell 机构的产品进行修理或更换。要获得保修服务，您必须在保修期限内与 Dell 客户技术支持部门联络。请参阅第 83 页的“与 Dell 联络”以查找相应的联络信息获取客户帮助。如果需要保修服务，Dell 将发出一个退回材料授权号。您必须使用原来的包装或同等的包装将产品运送回 Dell，预付运送费用，并为运送投保或承担运送过程中发生丢失或损坏的风险。如果您的地址在加拿大，Dell 将以预付运费的方式将已维修或已更换的产品运送给您。如果在其它地区，则以运费到付的方式运送。

注：在将产品运送至 Dell 之前，请备份硬盘驱动器和产品中其它所有存储设备上的数据。取出所有可移动介质，例如软盘、CD 或 PC 卡。

所有从维修产品中取出的部件均归 Dell 所有。对产品进行保修和更换时，Dell 可以使用由不同制造商制造的全新或经过修理的部件。如果 Dell 维修或更换了产品，其保修期并不因此而延长。

除此有限保修声明之外，Dell 不承担其它明示的保证或条件。Dell 否认其它所有明示或暗示的保证和条件，包括但不限于对适销性和某一特定目的的适用性的暗示保证和条件。某些州（或辖区）不允许对暗示保证或条件加以限制，因此该项限制可能不适用于您。

对于硬件的故障及缺陷，Dell 的责任仅限于此有限声明中所述的维修及更换范围之内。这些保修赋予您特定的合法权益，而且您可能还拥有其它的权益，这些权益因州（或辖区）的不同而有所差异。

Dell 不承担此有限保修声明之外的任何责任，也不对任何偶然或间接的损坏负责，包括但不限于产品无法使用或数据、软件丢失。

某些州（或辖区）不允许对偶然或间接损坏进行排除或限制，因此上述排除或限制可能不适用于您。

这些条款仅适用于 Dell 的一年有限保修。有关系统的服务合约条款，请参阅您将收到的发票或单独的服务合约。

如果 Dell 选择更换产品或产品的部件，则相关的更换步骤和条款将按照 Dell 交换规定自交换之日起执行。无论 Dell 在何种情况下发出退回材料授权号，您均必须在保修期限内将要维修的产品运送至 Dell，以便获得保修范围内的维修。

限制与法定权利

除上述明确规定之外，Dell 不承诺其它保修、保证或类似声明，并且本保证在法律许可的最大范围内高于所有其它任何保证。在无适用法律条款的情况下，本保证是最终用户和 Dell 或其任一经销商之间唯一的赔偿约定。对于利润损失或合同丧失，或因疏忽、违约或任何其它原因导致的间接或后续的损失，Dell 及其任一经销商均不承担责任。

本保证不会削弱或影响最终用户的必要法定权利，以及最终用户与 Dell 和 / 或其他销售商签订的其它合约所规定的任何权利。

Dell World Trade LP

One Dell Way, Round Rock, TX 78682, USA

Dell Computadores do Brasil Ltda (CNPJ No. 72.381.189/0001-10)/

Dell Commercial do Brasil Ltda (CNPJ No. 03 405 822/0001-40)

Avenida Industrial Belgraf, 400

92990-000 - Eldorado do Sul - RS - Brasil

Dell Computer de Chile Ltda

Coyancura 2283, Piso 3- Of.302,

Providencia, Santiago - Chile

Dell Computer de Colombia Corporation

Carrera 7 #115-33 Oficina 603

Bogota, Colombia

Dell Computer de Mexico SA de CV

Paseo de la Reforma 2620 - 11° Piso

Col. Lomas Altas

11950 México, D.F.

“完全满意”退回规定（仅限于美国和加拿大）

如果您是直接从 Dell 公司购买了新产品的最终用户，则可以根据发票上的日期，在 30 天内将所购产品退回 Dell，以便按购买价格得到退款或信用退回。如果您是从 Dell 公司购买了经过修理或重新配备的产品的最终用户，则可以根据发票上的日期，在 14 天内将所购产品退回 Dell，以便按购买价格得到退款或信用退回。无论属于何种情况，退款或信用退回均不包含发票中列出的运费和手续费。如果您是根据与 Dell 的书面协议购买其产品的组织，则协议中可能包含与此规定不同的产品退回条款。

要退回产品，您必须致电 Dell 客户服务部门，以获得信用退回授权号。请参阅第 83 页的“与 Dell 联络”以查找相应的联络信息获取客户帮助。如果需要保修服务，Dell 将发出一个退回材料授权号。为尽快处理您的退款或信用退回，Dell 希望您在 Dell 发出信用退回授权号五天之内，使用原来的包装将产品退回。您还必须预付运费并且为运送投保，或者承担运送过程中发生丢失或损坏的风险。如果您要退回软件，则仅在软盘或 CD 的封印包装未被打开的情况下才能得到退款或信用退回。退回的产品必须保持原样，并且所有的手册、软盘、CD、电源电缆以及产品附带的其它项目均应一起退回。对于要退回产品以获得退款或信用退回的客户，如果 Dell 已安装应用程序软件或操作系统，应将整个系统连同出厂时附带的介质和说明文件一起退回。

此“完全满意”退回规定不适用于 DellWare 产品，DellWare 产品可根据 DellWare 当前的退回规定处理。另外，从加拿大的 Dell 配件销售部门购买的经过修理的部件不在退回范围之内。

索引

英文

CD 驱动器
 解决问题, 39

CD-RW 驱动器
 解决问题, 40

Dell 支持规定, 82

DVD 驱动器
 解决问题, 39

ESD, 15

Internet
 解决问题, 43

IRQ 冲突, 52

RAM。请参阅内存

Windows 2000
 重新安装, 63
 打印机, 33
 关闭系统, 22
 显示设置, 31

Windows Me
 重新安装, 61
 打印机, 33
 关闭系统, 22
 显示设置, 31

Windows XP
 帮助, 28
 重新安装, 59
 打印机, 33
 返回设备驱动程序, 51

关闭系统, 22

A

安全说明
 防止 ESD, 15

B

帮助文件
 查看, 28

保修, 105

崩溃, 42

C

查找解决方案, 26

程序
 崩溃, 42
 解决问题, 42
 无响应, 42

冲突
 解决软件与硬件不兼容的问题, 52

触摸板

 解决问题, 37

磁盘扫描程序, 40

重新安装驱动程序和公用程序, 47

错误信息

 启动, 30

D

打印机

 重新安装驱动程序, 20
 故障排除, 33
 解决问题, 33
 连接, 18
 设置, 18

电源

 关闭, 22
 解决问题, 29

电子邮件

 解决问题, 45

F

返回设备驱动程序, 51

G

故障排除

 CD 问题, 39
 CD-RW 驱动器停止写入, 40
 Internet 连接问题, 43

- USB 打印机问题, 34
- 并行打印机问题, 33
- 程序崩溃, 42
- 程序停止响应, 42
- 触摸板问题, 37
- 电源问题, 29
- 电子邮件问题, 45
- 跌落或损坏的计算机, 46
 - 关于, 26
- 集成扬声器问题, 32
- 蓝屏, 43
- 启动时的错误信息, 30
- 扫描仪问题, 37
- 受潮的计算机, 45
- 调制解调器问题, 35
- 外部键盘问题, 37
- 外部扬声器问题, 32
- 网络问题, 41
- 无法保存到软盘, 38
- 无法播放 DVD 电影, 39
- 无任何显示, 30
- 显示屏不清楚, 31
- 意外字符, 38

关闭计算机, 22

关闭系统, 22

规格, 74

J

技术帮助

- 保修或信用退回, 83
- 电话号码和地址, 83

计算机

- 崩溃, 42
- 错误信息, 30
- 关闭, 22
- 规格, 74

键盘

- 解决问题, 37, 38
- 意外字符, 38

介质托架

- 关于, 23
- 交换设备, 23

静电释放。请参阅 ESD

L

联络号码, 83

N

内存

- 添加, 67
- 卸下, 68

Q

驱动程序

- 重新安装, 47

驱动器

- 解决问题, 38

R

如何使用帮助文件

- 查看, 28

软件

- 解决问题, 42

软盘驱动器

- 解决问题, 38

S

设置

- 系统设置程序, 80

声音

- 解决问题, 32
- 调节音量, 32

视频

- 解决问题, 30

受潮的计算机, 45

损坏的计算机

- 检测, 46

T

调制解调器

- 解决问题, 35

退回, 105

退回规定, 110

W

外部键盘

- 解决问题, 37

网络

- 解决问题, 41

X

系统还原, 55

系统设置程序, 80

显示屏

- 解决问题, 30

信息

启动, 30

休眠文件

启用支持, 64

Y

扬声器

调节音量, 32

解决问题, 32

音频。**请参阅**声音

硬盘驱动器

防止数据丢失, 70

防止损坏, 71

更换, 70

故障排除, 40

解决问题, 40

退回 Dell, 72

Z

掌垫插件

更换, 66

字符

意外的, 38

