

הודפס בסין
הודפס על נייר ממוחזר

www.dell.com | support.dell.com



ODNWORA02

הודפס בפולין.

www.dell.com | support.dell.com



ODNWORA02

I

ISP

16 ספק שירותי אינטרנט

W

Windows

58 אשף תאימות התוכניות

D

DataSafe Local Backup

67 Basic

68 Professional

73 DellConnect

Dell Factory Image Restore

70 (שחזור תמונת היצרן של Dell)

Dell Stage 52

Dell Support Center

60 (מרכז התמיכה של Dell)

H

Hardware Troubleshooter

62 (פותר בעיות חומרה)

נ

- נורית הפעילות של הכונן הקשיח 27
 נורית מחוון ההפעלה 27
 נורית מצב הסוללה 27

ע

- עזרה
 קבלת סיוע ותמיכה 72

פ

- פתרון בעיות 54

ר

- רשימת פעולות לאבחון 79
 רשת אלחוטית
 בעיות 55
 חיבור 12

רשת קוויית

- בעיות 55
 כבל רשת, חיבור 7

ש

- שחזור הגדרות היצרן 70
 שחזור המערכת 65
 שימוש בחריר לפליטה במצב חירום 40
 שירות לקוחות 73
 שליחת מוצרים
 להחזרה או לתיקון 76

ת

- תג שירות
 איתור 78
 תכונות תוכנה 50
 תקליטורי DVD, הפעלה ויצירה 50
 תקליטורים, הפעלה ויצירה 50

מ

- מדיה לשחזור המערכת 69
- מוצרים
- מידע ורכישה 75
- מחבר eSATA 21
- מחבר HDMI 21
- מחוות
- לוח מגע 36
- מחשב, הגדרה 5
- מנהלי התקנים והורדות 83
- מפצלים חשמליים, שימוש 6
- מפרט 84
- מרכז הניידות של Windows 38
- משאבים, מידע נוסף 82

י

- יכולות המחשב 50
- יצירת קשר עם Dell 78
- יצירת קשר עם Dell באופן מקוון 80

כ

- כונן אופטי
- חריר לפליטה במצב חירום 40
- כניסה ל-FTP, anonymous 74
- כתובות דואר אלקטרוני
- לתמיכה טכנית 74
- כתובות דואר אלקטרוני לתמיכה 74

ל

- לוח מגע
- מחוות 36

אינדקס

א

אוורור, הקפדה על 5

איתור מידע נוסף 82

אפשרויות להתקנה מחדש של המערכת 64

אתרים לתמיכה

ברחבי העולם 73

ב

בעיות בחומרה

אבחון 62

בעיות הפעלה, פתרון 55

בעיות זיכרון

פתרון 57

בעיות, פתרון 54

בעיות תוכנה 57

ג

גיבוי ושחזור 51

ה

הגדרה, לפני שתתחיל 5

החזרה במסגרת האחריות 76

ז

זרימת אוויר, לאפשר 5

ח

חיבור

לאינטרנט 16

חיבור אינטרנט 16

חיבור רשת

תיקון 55

נספח

מידע עבור NOM, או Official Mexican Standard (תקן) רשמי במקסיקו) (במקסיקו בלבד)

המידע שלהלן מסופק בהתקנים המתוארים במסמך זה, בהתאם לדרישות של התקן הרשמי במקסיקו (NOM):
יבואן:

Dell México S.A. de C.V.

Paseo de la Reforma 2620 – Flat 11°

Col. Lomas Altas

11950 México, D.F.

מספר התקינה של הדגם	מתח	תדר	צריכת חשמל	מתח יציאה	עוצמת הפלט
P14E	100-240 וולט AC	50-60 הרץ	1.5 אמפר/1.6 אמפר/ 1.7 אמפר/2.3 אמפר/ 2.5 אמפר	19.5 וולט DC	3.34 אמפר/ 4.62 אמפר/ 6.7 אמפר

לקבלת פרטים, עיין בהוראות הבטיחות המצורפות למחשב.

לקבלת מידע נוסף שיטות פעולה מומלצות לשמירה על בטיחות, בקר בכתובת

[.dell.com/regulatory_compliance](http://dell.com/regulatory_compliance)

סביבת המחשב

טווח טמפרטורות:

בפעולה

0° עד 35° צלזיוס

(32° עד 95° פרנהייט)

באחסון

-40° צלזיוס עד 65° צלזיוס

(-40° פרנהייט עד 149°

פרנהייט)

לחות יחסית (מרבית):

בפעולה

10% עד 90% (ללא עיבוי)

באחסון

5% עד 95% (ללא עיבוי)

עוצמת רעידות מרבית (שימוש בטווח רעידות אקראי המדמה את סביבת המשתמש):

בפעולה

0.66 GRMS

לא בפעולה

1.30 GRMS

סביבת המחשב

זעזוע מרבי (בפעולה) — נמדד כש-Dell

Diagnostics מופעל בכונן הקשיח ועם פעימת

חצי סינוס של 2 מילי-שניות; לא בפעולה — נמדד

כשהכונן הקשיח ניצב על ראשו ופעימת חצי סינוס של

2 מילי-שניות):

בפעולה

110 G

לא בפעולה

160 G

גובה (מרבי):

בפעולה

-15.2 עד 3048 מטר

(-50 עד 10,000 רגל)

באחסון

-15.2 עד 10,668 מטר

(-50 עד 35,000 רגל)

רמת זיהום אווירי

G2 או פחות כמוגדר

בהתאם לתקן

ISA-S71.04-1985

מתאם AC		מידות פיזיות	
65 ואט/90 ואט/130 ואט	הספק יציאה זרם יציאה:	29.70 מ"מ עד 34 מ"מ (1.17 אינץ' עד 1.34 אינץ')	גובה
3.34 אמפר	65 ואט	418.4 מ"מ (16.47 אינץ')	רוחב
4.62 אמפר	90 ואט	286.80 מ"מ (11.29 אינץ')	עומק
6.7 אמפר	130 ואט	3.28 ק"ג (7.23 ליברות)	משקל (עם סוללה בעלת שישה תאים וכונן אופטי)
19.5 וולט DC	מתח יציאה נקוב טווח טמפרטורות:		
0° עד 40° צלזיוס (32° עד 104° פרנהייט)	בפעולה		
-40° עד 70° צלזיוס (-40° עד 158° פרנהייט)	באחסון		
			מתאם AC
		 הערה: השתמש רק במתאמי AC שמצוינים כמתאימים לשימוש עבור המחשב שברשותך. עיין בהוראות הבטיחות המצורפות למחשב.	
		100-240 וולט AC	מתח כניסה
		1.5 אמפר/1.6 אמפר/ 1.7 אמפר/2.3 אמפר/ 2.5 אמפר	זרם כניסה (מרבי)
		50-60 הרץ	תדר כניסה

צג		וידאו	
High WLED באיכות	סוג		נפרד:
17.3 Definition+ בגודל		NVIDIA GeForce GT	בקר וידאו
אינץ', TrueLife	ממדים:	525M	
	גובה	זיכרון DDR3 של 1 ג'יגה-	זיכרון וידאו
214.8 מ"מ (8.46 אינץ')	רוחב	בית/2 ג'יגה-בית	UMA:
381.9 מ"מ (15.03 אינץ')	אלכסון	Intel HD Graphics 3000	בקר וידאו
348.2 מ"מ (17.25 אינץ')	רזולוציה מרבית	עד 1.6 GB	זיכרון וידאו
1600 x 900	קצב רענון		
60 הרץ	זווית פעולה		
0° (סגור) עד 135°	זווית צפייה אופקית		
40/40			
			מצלמה
		1.0 מגה-פיקסל	רזולוציית מצלמה
		איכות High Definition במסך רחב	סוג מצלמה
		1280 x 720	רזולוציית וידאו

קורא כרטיסי מדיה

כרטיסים נתמכים	כרטיס זיכרון Secure Digital (SD)
	כרטיס Secure Digital Extended Capacity (SDXC)
	כרטיס Secure Digital High Capacity (SDHC)
	Memory Stick (MS)
	Memory Stick PRO (MS-PRO)
	כרטיס מולטימדיה (MMC)
	כרטיס MultiMedia Card Plus (MMC+)
	כרטיס xD-Picture

מקלדת

מספר מקשים	86 (ארה"ב וקנדה);
	87 (אירופה); 90 (יפן);
	87 (ברזיל)

תקשורת

מודם (אופציונלי)	מודם V.92 56 K USB חיצוני
מתאם רשת	רשת 10/100 Ethernet LAN בלוח המערכת
אלחוט	WiMax/Wi-Fi bgn/ ,WLAN abgn וטכנולוגיית אלחוט
	Bluetooth (אופציונלי)/ WiDi (אופציונלי)

שמע

בקר שמע	Realtek ALC269
רמקולים	שניים של 2 ואת
סאב-וופר	3 ואת
פקדי עוצמת קול	תפריטי תוכניות ופקדי מדיה של תוכנות

מחברים		זיכרון	
מחבר של ארבעה פינים תואמי USB 2.0	USB	1333 SODIMM DDR3 של מגה-הרץ	סוג זיכרון
שני מחברים בעלי ארבעה פינים תואמי USB 3.0		 הערה: לקבלת הוראות לשדרוג הזיכרון, עיין במדריך השירות בכתובת support.dell.com/manuals	
מחבר אחד בעל 15 חורים	וידאו		
מחבר eSATA/USB משולב בעל שבעה פינים/ארבעה פינים עם PowerShare	eSATA		
חריץ אחד מסוג 8 ב-1	קורא כרטיסי מדיה	מחבר מיקרופון אחד ומחבר אחד לאוזניות סטריאו/ רמקולים	שמע
		שני חריצי Half Mini-Card	כרטיס Mini-Card
		מחבר אחד בעל 19 פינים	מחבר HDMI
		מחבר RJ45 אחד	מתאם רשת

מפרט

עסיף זה מספק לך מידע שאולי תזדקק לו לצורך התקנה, עדכון מנהלי התקנים עבור המחשב ושדרוג המחשב.



הערה: ההצעות עשויות להשתנות מאזור לאזור. לקבלת מידע נוסף בנוגע לתצורת המחשב, עיין בסעיף

Detailed System Information (מידע מפורט אודות המערכת) ב-Dell Support Center (מרכז התמיכה של Dell). כדי להפעיל את Dell Support Center (מרכז התמיכה של Dell), לחץ על לחצן Dell Support Center (מרכז התמיכה של Dell) במקלדת או לחץ על התחל  ← כל התוכניות ← Dell Support Center (מרכז התמיכה של Dell) ← **Support Center** (מרכז התמיכה של Dell) ← **Launch Dell Support Center** (הפעל את מרכז התמיכה של Dell).

זיכרון

שני מחברי SODIMM נגישים למשתמש	מחבר מודול זיכרון
1 ג'יגה-בתים, 2 ג'יגה-בתים ו-4 ג'יגה-בתים	קיבולות מודולי זיכרון
2 ג'יגה-בתים	זיכרון מינימלי
8 ג'יגה-בתים	זיכרון מרבי
2 ג'יגה-בתים, 3 ג'יגה-בתים, 4 ג'יגה-בתים, 6 ג'יגה-בתים, ו-8 ג'יגה-בתים	תצורות זיכרון אפשריות

דגם מחשב

Dell Inspiron N7110 של Dell

מידע אודות המחשב

ערכת שבבי מערכת	דורה Mobile Intel 6
סוגי מעבדים	Intel Core i3 Intel Core i5 Intel Core i7 Intel Pentium Dual-Core

ראה:	אם עליך:
מסמכי הבטיחות והתקינה המצורפים למחשב, וכן בכתובת dell.com/regulatory_compliance	לאתר מידע אודות שיטות פעולה מומלצות לשמירה על בטיחות המחשב לעיין במידע בנושא אחריות, תנאים והתניות (ארה"ב בלבד), הוראות בנושא בטיחות, מידע בנושא תקינה, מידע ארגונומי וכן הסכם רישיון למשתמש קצה
support.dell.com	לאתר מנהלי התקנים והורדות; קובצי readme לגשת לתמיכה טכנית ולעזרה בנוגע למוצר לבדוק את מצב ההזמנה שלך עבור רכישות חדשות לאתר פתרונות ותשובות לשאלות נפוצות לאתר מידע לעדכונים של הרגע האחרון אודות שינויים טכניים במחשב או חומר עזר טכני מתקדם לטכנאים או למשתמשים מנוסים

איתור מידע ומשאבים נוספים

ראו:	אם עליך:
"מדיה לשחזור המערכת" בעמוד 69	להתקין מחדש את מערכת ההפעלה
"Dell Diagnostics" בעמוד 62	להפעיל תוכנית אבחון עבור המחשב
"My Dell Downloads (ההורדות של Dell שלי)" בעמוד 61	להתקין מחדש תוכנות מערכת
support.dell.com	לקבל מידע נוסף אודות מערכת ההפעלה Microsoft Windows והתכונות
מדריך השירות בכתובת support.dell.com/manuals	לשדרג את המחשב עם רכיבים חדשים או נוספים, כמו כונן קשיח חדש
הערה: במדינות מסוימות, פתיחה והחלפה של חלקים במחשב עלולה לגרום לפקיעת תוקף האחריות. בדוק את האחריות ואת מדיניות החזרת המוצרים שלך לפני ביצוע פעולות בתוך המחשב. 	להתקין מחדש או להחליף חלק בלוי או פגום
החלק התחתון של המחשב "Dell Support Center" (מרכז התמיכה של Dell) בעמוד 60	לאתר את תג השירות/קוד השירות המהיר שלך — עליך להשתמש בתג השירות כדי לבצע זיהוי של המחשב שלך בכתובת support.dell.com או לפנות לתמיכה הטכנית

יצירת קשר עם Dell

לקוחות בארה"ב יתקשרו למספר 800-WWW-DELL (800-999-3355).

 **הערה:** אם אין ברשותך חיבור אינטרנט פעיל, באפשרותך למצוא מידע ליצירת קשר בחשבונת הרכישה, תעודת המשלוח, החשבון או קטלוג המוצרים של Dell.

חברת Dell מציעה כמה אפשרויות לתמיכה ולשירות באינטרנט ובטלפון. הזמינות משתנה לפי מדינה ומוצר, וייתכן שחלק מהשירותים לא יהיו זמינים באזורך. ליצירת קשר עם Dell בנושאי מכירות, תמיכה טכנית או שירות לקוחות:

1. עבור אל הכתובת dell.com/ContactDell.
2. בחר במדינה או באזור שלך.
3. בחר את קישור השירות או התמיכה בהתאם לדרישותיך.
4. בחר בשיטת הפנייה לחברת Dell הנוחה לך.

עיון בתיעוד של מערכת ההפעלה כדי לזהות את תוכן קובצי ההפעלה של המחשב. אם המחשב מחובר למדפסת, הדפס את כל הקבצים. אחרת, רשום את התוכן של כל קובץ לפני שתתקשר לחברת Dell.

- הודעת שגיאה, קוד צפוף או קוד אבחון:
- תיאור הבעיה ופעולות שביצעת לפתרון הבעיה:

רשימת פעולות לאבחון

- שם:
- תאריך:
- כתובת:
- מספר טלפון:
- תג שירות (ברקוד בחלק התחתון של המחשב):
- קוד שירות מהיר:
- מספר אישור להחזרת חומרים (אם סופק על ידי טכנאי תמיכה של Dell):
- מערכת הפעלה וגרסה:
- התקנים:
- כרטיסי הרחבה:
- האם אתה מחובר לרשת? כן/לא
- רשת, גרסה ומתאם רשת:
- תוכניות וגרסאות:

זכור למלא את רשימת הפעולות לאבחון שלהלן. אם ניתן, הפעל את המחשב לפני שתתקשר לחברת Dell לקבלת סיוע, והתקשר ממכשיר טלפון הנמצא סמוך למחשב. ייתכן שתתבקש להקיש פקודות מסוימות במקלדת, למסור מידע מפורט במהלך ביצוע פעולות, או לנסות פעולות אחרות לפתרון בעיות שניתן לבצע רק במחשב עצמו. ודא שתיעוד המחשב נמצא בהישג ידך.

לפני שתתקשר

 **הערה:** החזק את קוד המשלוח המהיר בהישג יד בעת ההתקשרות. הקוד יסייע למערכת המענה האוטומטי של Dell לנתב את שיחתך ביתר יעילות. ייתכן שתבקש גם לספק את פרטי תג השירות שלך.

איתור תג השירות וקוד השירות המהיר

תג השירות וקוד השירות המהיר של המחשב שלך ממוקמים בתווית בחלקו התחתון של המחשב.

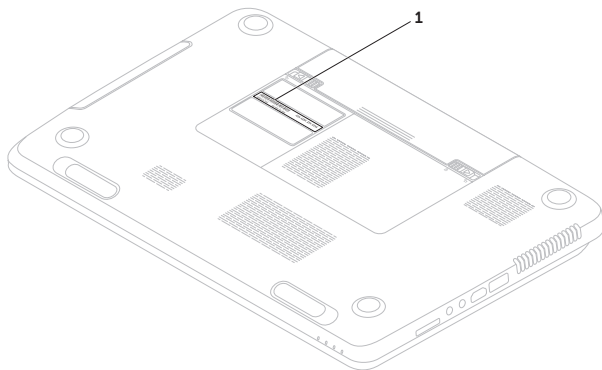

1 תג שירות וקוד שירות מהיר

5. ארוז את הציוד המיועד להחזרה בחומרי האריזה המקוריים (או שווי-ערך).

 **הערה:** התשלום על הוצאות המשלוח הוא באחריותך. באחריותך גם לבטח את המוצרים שאתה מחזיר, ואתה לוקח על עצמך את הסיכון שהם יאבדו במהלך המשלוח לחברת Dell. חבילות לתשלום בעת המסירה (COD) לא יתקבלו.

 **הערה:** מוצרים מוחזרים שלא עונים על כל הדרישות לעיל, יידחו על ידי הסניף המקבל של חברת Dell וישלחו אליך בחזרה.

החזרת פריטים לתיקון במסגרת האחריות או תמורת זיכוי

הכן את כל הפריטים שברצונך להחזיר, לצורכי תיקון או לצורכי זיכוי, באופן הבא:

 **הערה:** לפני שתחזיר את המוצר ל-Dell, הקפד לגבות את כל הנתונים שנמצאים בכוננים הקשיחים ובכל התקן אחסון אחר במוצר. מחק כל מידע סודי, קנייני ואישי וכן מדיה נשלפת, כמו למשל תקליטורים וכרטיסי מדיה. Dell אינה אחראית למידע סודי, קנייני או אישי; נתונים אבודים או פגומים; או מדיה נשלפת פגומה או אבודה שעשויים להיכלל עם המוצר שיוחזר לך.

1. התקשר לחברת Dell לקבלת Return Material Authorization Number (מספר אישור להחזרת חומרים) וכתוב אותו בבירור ובאופן בולט על-גבי האריזה. לאיתור מספר הטלפון עבור האזור שלך, ראה "יצירת קשר עם Dell" בעמוד 80.
2. כלול העתק של החשבונית ומכתב המתאר את סיבת ההחזרה.
3. כלול עותק של רשימת הפעולות לביצוע אבחון (ראה "רשימת פעולות לביצוע אבחון" בעמוד 79), המפרטת את הבדיקות שערכת ואת הודעות השגיאה שהתקבלו ב-Dell Diagnostics (ראה "Dell Diagnostics" בעמוד 62).
4. כלול אביזרים המשויכים לפריטים המוחזרים (כבל מתאם AC, תוכנות, מדריכים וכן הלאה), אם ההחזרה היא לשם קבלת זיכוי.

מידע אודות מוצרים

אם אתה זקוק למידע לגבי מוצרים אחרים שניתן לרכוש מחברת Dell, או אם ברצונך לבצע הזמנה, עבור אל אתר האינטרנט של Dell בכתובת **dell.com**. לאיתור מספר הטלפון עבור האזור שלך או כדי לשוחח עם מומחה מכירות, ראה "יצירת קשר עם Dell" בעמוד 80.

שירות מצב הזמנות אוטומטי

כדי לבדוק את המצב של הזמנה מסוימת של מוצרי Dell, באפשרותך לגשת לאתר **support.dell.com**, או להתקשר לשירות מצב ההזמנות האוטומטי. מענה קולי מבקש ממך להזין את המידע הדרוש לאיתור הזמנתך ולדיווח על מצבה.

אם יש בעיה בהזמנה שלך, כגון רכיבים חסרים, רכיבים שגויים או חיוב שגוי, צור קשר עם שירות הלקוחות של Dell. כשתתקשר, החזק בהישג יד את החשבונית או את ספח המשלוח.

לאיתור מספר הטלפון עבור האזור שלך, ראה "יצירת קשר עם Dell" בעמוד 80.

כתובות דואר אלקטרוני של גורמי תמיכה של Dell

- mobile_support@us.dell.com
- support@us.dell.com
- la-techsupport@dell.com (מדינות אמריקה הלטינית והקריביים בלבד)
- apsupport@dell.com (מדינות אסיה והאוקיינוס השקט בלבד)

כתובות דואר אלקטרוני של גורמי שיווק ומכירות של Dell

- apmarketing@dell.com (מדינות אסיה והאוקיינוס השקט בלבד)
 - sales_canada@dell.com (קנדה בלבד)
- ## פרוטוקול העברת קבצים אנונימי (FTP)
- [ftp.dell.com](ftp://ftp.dell.com)

התחבר כמשתמש: anonymous, והשתמש בכתובת הדואר האלקטרוני שלך כסיסמה.

שירותים מקוונים

באפשרותך ללמוד על מוצרים ושירותים של Dell באתרי האינטרנט הבאים:

- dell.com
 - dell.com/ap (מדינות אסיה/האוקיינוס השקט בלבד)
 - dell.com/jp (יפן בלבד)
 - euro.dell.com (אירופה בלבד)
 - dell.com/la (מדינות אמריקה הלטינית והקריביים)
 - dell.ca (קנדה בלבד)
- תוכל לגשת לתמיכה של Dell באמצעות אתרי האינטרנט וכתובות הדואר האלקטרוני הבאים:
- ## אתרי האינטרנט לתמיכה של Dell
- support.dell.com
 - support.jp.dell.com (יפן בלבד)
 - support.euro.dell.com (אירופה בלבד)
 - supportapj.dell.com (אסיה פסיפיק בלבד)

DellConnect

DellConnect הוא כלי פשוט לגישה מקוונת המאפשר לשותף השירות והתמיכה של Dell לגשת למחשב שלך באמצעות חיבור פס-רחב, לאבחן את הבעיה ולתקנה, כל זאת תחת הפיקוח שלך. לקבלת מידע נוסף, בקר בכתובת dell.com/DellConnect.

תמיכה טכנית ושירות לקוחות

שירות התמיכה של Dell זמין לענות על שאלות בנוגע לרכיבי חומרה של Dell. צוות התמיכה שלנו משתמש בתוכנית אבחון ממוחשבת כדי לספק מענה מהיר ומדויק.

כדי לפנות לשירות התמיכה של Dell, ראה "לפני שתתקשר" בעמוד 78 ולאחר מכן עיין בפרטים ליצירת קשר באזורך או עבור אל הכתובת support.dell.com.

קבלת עזרה

אם נתקלת בבעיה במחשב, תוכל לבצע את הפעולות הבאות לאבחון הבעיה ולפתרונה:

1. ראה "פתרון בעיות" בעמוד 54 לקבלת מידע והליכים הקשורים לבעיה במחשב.
2. ראה "Dell Diagnostics" בעמוד 62 לעיון בהליכים להפעלת Dell Diagnostics.
3. מלא את "רשימת הפעולות לביצוע אבחון" בעמוד 79.
4. השתמש בחבילה המקיפה של שירותים מקוונים של Dell, הזמינה באתר התמיכה של Dell (support.dell.com), לקבלת עזרה לגבי הליכים של התקנה ופתרון בעיות. ראה "שירותים מקוונים" בעמוד 74 לקבלת רשימה מקיפה של התמיכה המקוונת של Dell.

5. אם הפעולות שמפורטות לעיל לא סייעו בפתרון הבעיה, ראה "לפני שתתקשר" בעמוד 78.

 **הערה:** התקשר לתמיכה של Dell מטלפון שנמצא בקרבת המחשב, על מנת שאנשי התמיכה יוכלו לסייע לך בהליכים הנחוצים.

 **הערה:** ייתכן שמערכת קודי השירות המהיר של Dell לא תהיה זמינה בכל המדינות.

כשתבקש להקיש את הקוד שלך במערכת המענה האוטומטי של Dell, הזן את קוד השירות המהיר לניתוב השיחה ישירות לאיש התמיכה המתאים. אם אין לך קוד שירות מהיר, פתח את התיקיה **Dell Accessories Express** (עזרי Dell), לחץ לחיצה כפולה על הסמל של **Service Code** (קוד שירות מהיר), ופעל על-פי ההנחיות.

 **הערה:** חלק מהשירותים אינם תמיד זמינים בכל האתרים הנמצאים מחוץ לארה"ב. התקשר לנציג Dell לקבלת מידע אודות זמינות.

7. לחץ על **Next** (הבא).
מופיע המסך **Confirm Data Deletion** (אישור מחיקת נתונים).
-  **הערה:** אם לא תרצה להמשיך בהפעלת Factory Image Restore (שחזור תמונת היצרן), לחץ על **Cancel** (ביטול).
8. סמן את תיבת הסימון כדי לאשר שברצונך להמשיך באתחול מחדש של הכונן הקשיח ובשחזור תוכנות המערכת להגדרות היצרן, ולאחר מכן, לחץ על **Next** (הבא).
- תהליך השחזור יתחיל והוא עשוי להימשך חמש דקות או יותר. בסיום השחזור של מערכת ההפעלה והיישומים המותקנים מראש למצב הראשוני, תוצג הודעה.
9. לחץ על **Finish** (סיום) כדי להפעיל מחדש את המחשב.
3. בחר **Repair Your Computer** (תקן את המחשב).
מופיע החלון **System Recovery Options** (אפשרויות לשחזור המערכת).
4. בחר פריסת מקלדת ולחץ על **Next** (הבא).
5. כדי לגשת לאפשרויות השחזור, היכנס למחשב כמשתמש מקומי. כדי לגשת אל שורת הפקודה, הקלד את הערך **administrator** בשדה **User name** (שם משתמש), ולאחר מכן לחץ על **OK** (אישור).
6. לחץ על **Dell Factory Image Restore** (שחזור תמונת היצרן של Dell).
מופיע מסך הפתיחה של **Dell Factory Image Restore** (שחזור תמונת היצרן של Dell).
-  **הערה:** בהתאם לתצורה המוגדרת, ייתכן שיהיה עליך לבחור באפשרות **Dell Factory Tools** (כלי היצרן של Dell) ולאחר מכן באפשרות **Dell Factory Image Restore** (שחזור תמונת היצרן של Dell).

השתמש ב-Dell Factory Image Restore (שחזור תמונת היצרן של Dell) רק כאמצעי אחרון לשחזור מערכת ההפעלה. אפשרות זו משחזרת את הכונן הקשיח למצב הפעולה שבו היה בעת רכישת המחשב. כל התוכניות והקבצים שנוספו מאז קבלת המחשב — כולל קובצי נתונים — נמחקים לצמיתות מהכונן הקשיח. קובצי נתונים כוללים מסמכים, גיליונות אלקטרוניים, הודעות דואר אלקטרוני, תמונות דיגיטליות, קובצי מוסיקה וכן הלאה. אם ניתן, גבה את כל הנתונים לפני השימוש ב-Dell Factory Image Restore (שחזור תמונת היצרן של Dell).

הפעלת Dell Factory Image Restore (שחזור תמונת היצרן של Dell)

1. הפעל את המחשב.
 2. עם הופעת הסמל של DELL, הקש <F8> מספר פעמים כדי לגשת לחלון **Advanced Boot Options** (אפשרויות אתחול מתקדמות).
- הערה:** אם תמתין זמן רב מדי ויופיע הסמל של מערכת ההפעלה, המשך להמתין עד להופעת שולחן העבודה של Microsoft Windows, ולאחר מכן כבה את המחשב ונסה שוב.

Dell Factory Image Restore (שחזור תמונת היצרן של Dell)

- זהירות:** שימוש ב-Dell Factory Image Restore (שחזור תמונת היצרן של Dell) לשחזור מערכת ההפעלה מוחק לצמיתות את כל הנתונים שבכונן הקשיח ומסיר את כל התוכניות או מנהלי ההתקנים שהותקנו לאחר קבלת המחשב. אם ניתן, גבה את הנתונים לפני השימוש באפשרות זו. השתמש ב-Dell Factory Image Restore (שחזור תמונת היצרן של Dell) רק אם השימוש ב'שחזור המערכת' לא פתר את הבעיה במערכת ההפעלה.
- הערה:** ייתכן ש-Dell Factory Image Restore (שחזור תמונת היצרן של Dell) לא יהיה זמין במדינות מסוימות או במחשבים מסוימים.
- הערה:** אם Dell Factory Image Restore (שחזור תמונת היצרן של Dell) אינו זמין במחשב שלך, השתמש ב-Dell DataSafe Local Backup (ראו "Dell DataSafe Local Backup" בעמוד 66) כדי לשחזר את מערכת ההפעלה.

כדי לשחזר את תוכנות Dell שהותקנו על ידי היצרן במחשב באמצעות מדיה לשחזור המערכת:

1. הכנס את התקליטור או את מפתח ה-USB של שחזור המערכת והפעל מחדש את המחשב.
2. כאשר מופיע הסמל DELL, הקש מיד על <F12>.
3.  **הערה:** אם תמתין זמן רב מדי ויופיע הסמל של מערכת ההפעלה, המשך להמתין עד להופעת שולחן העבודה של Microsoft Windows, ולאחר מכן כבה את המחשב ונסה שוב.
3. בחר את התקן האתחול המתאים מהרשימה והקש <Enter>.
4. בצע את ההוראות המופיעות על-גבי המסך.

מדיה לשחזור המערכת

זהירות: למרות שמדיה לשחזור המערכת מתוכננת לשמר את קובצי הנתונים במחשב, מומלץ לגבות את קובצי הנתונים לפני השימוש במדיה לשחזור המערכת. 

באפשרותך להשתמש במדיה לשחזור המערכת שנוצרה באמצעות Dell DataSafe Local Backup, כדי להחזיר את הכונן הקשיח למצב ההפעלה שבו הוא היה כאשר רכשת את המחשב, תוך שימור של קובצי הנתונים שבמחשב.

השתמש במדיה לשחזור המערכת במקרים הבאים:

- כשל במערכת ההפעלה שמונע שימוש באפשרויות השחזור שמותקנות במחשב.
- כשל בכונן הקשיח שמונע שחזור נתונים.

שדרוג ל-Dell DataSafe Local Backup Professional

 **הערה:** ייתכן ש-Dell DataSafe Local Backup Professional מותקן במחשב שלך, אם הזמנת אותו בעת הרכישה.

Dell DataSafe Local Backup Professional מספק תכונות נוספות שמאפשרות לך:

- לגבות ולשחזר את המחשב שלך לפי סוגי קבצים
- לגבות קבצים להתקן אחסון מקומי
- לתזמן גיבויים אוטומטיים

כדי לשדרג ל-Dell DataSafe Local Backup Professional:

1. לחץ לחיצה כפולה על הסמל של Dell DataSafe Local Backup  באזור ההודעות בשולחן העבודה.

2. לחץ על **UPGRADE NOW!** (שדרג עכשיו!).

3. בצע את ההוראות המופיעות על-גבי המסך.

6. בחר **Dell DataSafe Restore and Emergency Backup System Recovery Options** (אפשרויות לשחזור מערכת) ובצע את ההוראות שעל-גבי המסך.

 **הערה:** תהליך השחזור עשוי להימשך שעה או יותר בהתאם לגודל הנתונים שיש לשחזר.

 **הערה:** לקבלת מידע נוסף, עיין במאמר Knowledge Base מספר 353560 בכתובת support.dell.com.

Dell DataSafe Local Backup Basic

כדי לשחזר את תוכנות Dell שהותקנו על ידי היצרן תוך שימוש קובצי הנתונים:

1. כבה את המחשב.

2. נתק את כל ההתקנים (כונן USB, מדפסת וכו') המחוברים למחשב והסר רכיבי חומרה פנימיים שנוספו לאחרונה למחשב.

 **הערה:** אין לנתק את מתאם ה-AC.

3. הפעל את המחשב.

4. עם הופעת הסמל של DELL, הקש <F8> מספר

פעמים כדי לגשת לחלון **Advanced Boot Options** (אפשרויות אתחול מתקדמות).

 **הערה:** אם תמתין זמן רב מדי ויופיע הסמל של מערכת ההפעלה, המשך להמתין עד להופעת שולחן העבודה של Microsoft Windows, ולאחר מכן כבה את המחשב ונסה שוב.

5. בחר באפשרות **Repair Your Computer** (תקן את המחשב).

 **הערה:** ייתכן ש-Dell DataSafe Local Backup לא יהיה זמין בכל האזורים.

 **הערה:** אם Dell DataSafe Local Backup זמין במחשב שלך, השתמש ב-Dell Factory Image Restore (שחזור תמונת היצרן של Dell) (ראה "Dell Factory Image Restore [שחזור תמונת היצרן של Dell]" בעמוד 70) כדי לשחזר את מערכת ההפעלה שלך.

באפשרותך להשתמש ב-Dell DataSafe Local Backup כדי לשחזר את הכונן הקשיח למצב ההפעלה שבו הוא היה כאשר רכשת את המחשב, תוך שימור של קובצי הנתונים.

Dell DataSafe Local Backup מאפשר לך:

- לגבות ולשחזר את המחשב למצב הפעלה מוקדם יותר
- ליצור מדיה לשחזור המערכת

Dell DataSafe Local Backup

זהירות: השימוש ב-Dell DataSafe Local Backup לשחזור מערכת ההפעלה מסיר לצמיתות תוכניות ומנהלי התקנים שהותקנו לאחר שקיבלת את המחשב. צור מדיית גיבוי של היישומים שעליך להתקין במחשב לפני השימוש ב-Dell DataSafe Local Backup. השתמש ב-Dell DataSafe Local Backup רק אם השימוש ב'שחזור המערכת' לא פתר את הבעיה במערכת ההפעלה.

זהירות: למרות ש-Dell DataSafe Local Backup מתוכנן לשמר את קובצי הנתונים במחשב, מומלץ לגבות את קובצי הנתונים לפני השימוש ב-Dell DataSafe Local Backup.

ביטול של שחזור המערכת האחרון

 **הערה:** לפני ביטול של שחזור המערכת האחרון, שמור וסגור את כל הקבצים הפתוחים וצא מכל התוכניות הפתוחות. אין לשנות, לפתוח או למחוק קבצים או תוכניות כלשהם עד לאחר השלמת שחזור המערכת.

1. לחץ על  **התחל**.
2. בתיבת החיפוש, הקלד שחזור המערכת והקש <Enter>.
3. לחץ על **בטל את השחזור האחרון שלי** ולחץ על **הבא**.

הפעלת 'שחזור המערכת'

1. לחץ על התחל .

2. בתיבת החיפוש, הקלד שחזור המערכת והקש **<Enter>**.

 **הערה:** ייתכן שיופיע החלון בקרת חשבון

משתמש. אם אתה מנהל המערכת של המחשב, לחץ על **המשך**; אחרת, פנה למנהל המערכת כדי להמשיך בביצוע הפעולה הרצויה.

3. לחץ על **הבא** ובצע את ההוראות המופיעות על-גבי המסך.

במקרה ששימוש ב'שחזור המערכת' לא פתר את הבעיה, באפשרותך לבטל את שחזור המערכת האחרון.

'שחזור המערכת'

מערכות ההפעלה של Microsoft Windows מספקות אפשרות של 'שחזור המערכת' המאפשרת להחזיר את המחשב למצב פעולה קודם (מבלי להשפיע על קובצי נתונים), אם שינויים בחומרה, בתוכנה או בהגדרות מערכת אחרות הותירו את המחשב במצב פעולה בלתי רצוי. כל שינוי המבוצע באמצעות 'שחזור המערכת' הוא הפיך לחלוטין.

 **זהירות:** יש לגבות את קובצי הנתונים באופן קבוע. 'שחזור המערכת' אינו בודק את קובצי הנתונים ואינו משחזר אותם.

שחזור מערכת ההפעלה

באפשרותך לשחזר את מערכת ההפעלה במחשב באמצעות אחת מהאפשרויות הבאות:

△ **זהירות:** שימוש ב-Dell Factory Image Restore (שחזור תמונת היצרן של Dell) או בתקליטור **Operating System** (מערכת הפעלה) לשחזור מערכת ההפעלה מוחק לצמיתות את כל קובצי הנתונים שבמחשב. אם ניתן, גבה את קובצי הנתונים לפני השימוש באפשרויות אלה.

אפשרות	שימוש
'שחזור המערכת'	כפתרון הראשון
Dell DataSafe Local Backup	ל'ששחזור המערכת' אינו פותר את הבעיה
מדיה לשחזור המערכת	כשכשל במערכת ההפעלה מונע את השימוש ב'שחזור המערכת' וב-Dell DataSafe Local Backup
	בעת התקנה של תוכנות Dell שהותקנו על ידי היצרן בכונן קשיח חדש שהותקן
Dell Factory Image Restore (שחזור תמונת היצרן של Dell)	לשחזור המחשב למצב ההפעלה שבו היה כשקיבלת אותו
תקליטור <i>Operating System</i> (מערכת ההפעלה)	להתקנה מחדש של מערכת ההפעלה בלבד במחשב

✎ **הערה:** ייתכן שהתקליטור *Operating System* (מערכת ההפעלה) אינו מצורף למחשב.

אם ההערכה המורחבת של המערכת לפני האתחול
Do you want to run the remaining memory tests?
This will take about 30 minutes
or more. Do you want to continue?
(Recommended) " (האם ברצונך להפעיל את
בדיקות הזיכרון הנותרות? פעולה זו תימשך כ-30 דקות
או יותר. האם ברצונך להמשיך? [מומלץ]).

אם נתקלת בבעיות בזיכרון, הקש <y>, אחרת הקש
<n>. מופיעה ההודעה הבאה: "Enhanced Pre-
boot System Assessment Complete"
(ההערכה המורחבת של המערכת לפני אתחול
הושלמה).

לחץ על **Exit** (יציאה) כדי לאתחל מחדש את המחשב.

 **הערה:** אם תמתין זמן רב מדי ויופיע הסמל של
מערכת ההפעלה, המשך להמתין עד להופעת
שולחן העבודה של Microsoft Windows, ולאחר
מכן כבה את המחשב ונסה שוב.

3. בחר באפשרות **Diagnostics** (אבחון) מתפריט
האתחול והקש <Enter>.

במהלך הבדיקה, ענה על השאלות שמופיעות על המסך.

- אם מזוהה תקלה, המחשב עוצר ומשמיע צפצוף.
כדי להפסיק את תהליך הבדיקה ולהפעיל מחדש את
המחשב, הקש <n>; כדי להמשיך לבדיקה הבאה,
הקש <y>; כדי לבדוק שוב את הרכיב שהתגלתה בו
תקלה, הקש <r>.

- אם מזוהות תקלות במהלך ההערכה המורחבת של
המערכת לפני האתחול, רשום את קודי השגיאה
וצור קשר עם Dell (לקבלת מידע, ראה "יצירת קשר
עם Dell" בעמוד 80).

Dell Diagnostics

אם נתקלת בבעיה במחשב, בצע את הבדיקות המפורטות בסעיף "נעילות ובעיות תוכנה" בעמוד 57 והפעל את Dell Diagnostics, לפני שתפנה אל Dell בבקשה לסייע טכני.

ודא שההתקן שברצונך לבדוק מופיע בתוכנית העזר להגדרת המערכת ושהוא פעיל. כדי להיכנס לתוכנית העזר להגדרת המערכת (BIOS), הפעל (או הפעל מחדש) את המחשב והקש <F2> עם הופעת סמל Dell.

הפעלת Dell Diagnostics

בעת הפעלה של Dell Diagnostics, המחשב מבצע תהליך של הערכה מורחבת של המערכת לפני אתחול (Enhanced Pre-boot System Assessment - ePSA). תהליך ה-ePSA כולל סדרה של בדיקות אבחון עבור התקנים שונים, כגון לוח המערכת, הצג, הזיכרון, הכונן הקשיח וכן הלאה.

1. הפעל (או הפעל מחדש) את המחשב.
2. עם הופעת הסמל של DELL, הקש מיד על <F12>.

Hardware Troubleshooter (פותר בעיות חומרה)

אם התקן מסוים אינו מזוהה במהלך הגדרת מערכת ההפעלה, או מזוהה אך תצורתו מוגדרת באופן שגוי, באפשרותך להשתמש ב-Hardware Troubleshooter (פותר בעיות חומרה) כדי לפתור את בעיית אי התאימות.

כדי להפעיל את Hardware Troubleshooter (פותר בעיות חומרה):

1. לחץ על התחל  ← עזרה ותמיכה.
2. הקלד hardware troubleshooter (פותר בעיות החומרה) בשדה החיפוש והקש <Enter> כדי להתחיל בחיפוש.
3. בתוצאות החיפוש, בחר באפשרות המתארת את הבעיה בצורה הטובה ביותר ובצע את שלבי הפתרון הנותרים.

My Dell Downloads (ההורדות של Dell שלי)

My Dell Downloads  הערה: ייתכן ששירות

(ההורדות של Dell שלי) לא יהיה זמין בכל

האזורים.

כמה מהתוכנות המותקנות מראש במחשב Dell החדש שלך לא כוללות תקליטור או תקליטור DVD לגיבוי. תוכנות אלה זמינות באתר האינטרנט My Dell Downloads (ההורדות של Dell שלי). מאתר זה תוכל להוריד תוכנות לצורך התקנה מחדש או ליצירת מדיית גיבוי משלך.

כדי להירשם לשירות My Dell Downloads (ההורדות של Dell שלי) ולהשתמש בו:

1. עבור אל DownloadStore.dell.com/media.
2. בצע את ההוראות המופיעות על-גבי המסך כדי להירשם ולהוריד את התוכנות.
3. התקן מחדש את התוכנות או צור מדיית גיבוי לשימוש בעתיד.

Detailed System Information (מידע מפורט אודות המערכת) — הצג מידע מפורט אודות תצורת החומרה ומערכת ההפעלה שלך; גש אל עותקים של הסכמי השירות שלך, למידע אודות האחריות ולאפשרויות לחידוש האחריות.

Get Help (קבלת עזרה) — הצג את אפשרויות התמיכה הטכנית, התמיכה בלקוחות, הסיורים וההדרכות, הכלים המקוונים, והמדריך למשתמש של Dell, כמו גם מידע אודות האחריות, שאלות נפוצות ועוד.

Backup and Recovery (גיבוי ושחזור) — צור מדיית גיבוי, והפעל את כלי השחזור ואת גיבוי הקבצים המקוון.

System Performance Improvement Offers (הצעות לשיפור ביצועי המערכת) — רכוש פתרונות תוכנה וחומרה שסייעו בשיפור ביצועי המערכת.



לקבלת מידע נוסף אודות **Dell Support Center** (מרכז התמיכה של Dell) ולהורדה והתקנה של כלי תמיכה זמינים, עבור אל האתר DellSupportCenter.com.

שימוש בכלי תמיכה

מרכז Dell Support Center (תמיכה של Dell)

כל התמיכה הנחוצה — במקום נוח אחד.

Dell Support Center (מרכז התמיכה של Dell) מספק התראות מערכת, הצעות לשיפור הביצועים, מידע אודות המערכת, וקישורים לכלים ושירותי אבחון נוספים של Dell.

כדי להפעיל את היישום, לחץ על לחצן 'מרכז התמיכה של Dell'  במקלדת או לחץ על התחל  ← כל התוכניות ← Dell ← **Dell Support Center** (מרכז התמיכה של Dell) ← **Launch Dell Support Center** (הפעל את מרכז התמיכה של Dell).

דף הבית של **Dell Support Center** (מרכז התמיכה של Dell) מציג את מספר הדגם, תג השירות, קוד השירות המהיר, ומצב האחריות של המחשב, וכן התראות לשיפור ביצועי המחשב.

דף הבית מספק גם קישורים עבור גישה אל: **PC Checkup** — בצע אבחוני חומרה, זהה איזו תוכנית עושה שימוש ברוב הזיכרון בכונן הקשיח, ונהל מעקב אחר השינויים שמתבצעים במחשב מדי יום.

תוכניות עזר ב-PC Checkup

- **Drive Space Manager (מנהל שטחים בכונן)** — נהל את הכונן הקשיח באמצעות ייצוג חזותי של השטח שנצרך על ידי כל סוג קובץ.
- **Performance and Configuration History (היסטוריית ביצועים ותצורה)** — נטר אירועים ושינויים שמתרחשים במערכת במשך הזמן. תוכנית עזר זו מציגה את כל הסריקות והבדיקות שהתבצעו בחומרה, את השינויים במערכת, את האירועים הקריטיים ואת נקודות השחזור, ביום ההתרחשות.

- במקרה הצורך, הסר את התוכנית והתקן אותה מחדש.
- רשום כל הודעת שגיאה המוצגת כדי לסייע בפתרון הבעיה בעת פנייה ל-Dell.

אם אתה נתקל בבעיות תוכנה אחרות –

- גבה את הקבצים שלך מיד.
- השתמש בתוכנית לסריקת וירוסים כדי לבדוק את הכוון הקשיח או את התקליטורים.
- שמור וסגור את כל הקבצים הפתוחים, צא מכל התוכניות הפתוחות וכבה את המחשב דרך תפריט  **התחל**.
- עיין בתיעוד התוכנה או פנה ליצרן התוכנה לקבלת מידע לפתרון בעיות:
 - ודא כי התוכנית תואמת למערכת ההפעלה המותקנת במחשב.
 - ודא כי המחשב עונה על דרישות החומרה המינימליות להפעלת התוכנה. לקבלת מידע, עיין בתיעוד של התוכנה.
 - ודא כי התוכנה הותקנה והוגדרה כהלכה.
 - ודא שמנהלי ההתקנים אינם מתנגשים עם התוכנית.

אם תוכנית מסוימת קורסת שוב ושוב — עיין בתיעוד התוכנה. במקרה הצורך, הסר את התוכנית ולאחר מכן התקן אותה מחדש.

 **הערה:** בדרך כלל, תוכנות כוללות הוראות התקנה בתיעוד או בתקליטור המצורף אליהן.

אם המחשב מפסיק להגיב או שמופיע מסך כחול —  **זהירות:** ייתכן שתאבד נתונים אם אינך מצליח לבצע כיבוי של מערכת ההפעלה.

אם אינך מצליח לקבל תגובה מהמחשב בלחיצה על מקש במקלדת, בהזזת העכבר המחובר או בנגיעת אצבע על לוח המגע, לחץ לחיצה ארוכה על לחצן ההפעלה למשך 8 עד 10 שניות לפחות עד לכיבוי המחשב ולאחר מכן הפעל את המחשב מחדש.

אם תוכנית מסוימת מיועדת לגרסה קודמת של מערכת ההפעלה Microsoft Windows —

הפעל את 'אשף תאימות התוכניות'. 'אשף תאימות התוכניות' מגדיר את התצורה של תוכנית כך שתופעל בסביבה דומה לגרסה ישנה יותר של מערכת ההפעלה Microsoft Windows.

כדי להפעיל את 'אשף תאימות התוכניות':

1. לחץ על **התחל**  ← **לוח הבקרה** ← **תוכניות** ← **הפעל תוכניות שנוצרו עבור גרסאות קודמות של Windows**.
2. במסך הפתיחה, לחץ על **הבא**.
3. בצע את ההוראות המופיעות על-גבי המסך.

נעילות ובעיות תוכנה

אם לא ניתן להפעיל את המחשב — ודא שכבל מתאם AC- מחובר היטב למחשב ולשקע החשמל.

אם תוכנה מפסיקה להגיב —

סיים את פעולת התוכנה:

1. הקש בו-זמנית על `<Ctrl><Shift><Esc>`.
2. לחץ על **יישומים**.
3. בחר את התוכנה שאינה מגיבה
4. לחץ על **סיים משימה**.

בעיות בזיכרון

אם מופיעה הודעה על כך שאין מספיק זיכרון —

• שמור וסגור את כל הקבצים הפתוחים וצא מכל התוכניות שאינך משתמש בהן, כדי לבדוק אם הבעיה נפתרת.

• בדוק בתיעוד התוכנה מהן דרישות הזיכרון המינימליות. במקרה הצורך, התקן זיכרון נוסף (עיין במדריך השירות בכתובת support.dell.com/manuals).

• יצב מחדש את מודולי הזיכרון במחברים (עיין במדריך השירות בכתובת support.dell.com/manuals).

• אם הבעיה נמשכת, פנה אל Dell (ראה "יצירת קשר עם Dell" בעמוד 80).

אם נתקלת בבעיות זיכרון אחרות —

• הפעל את התוכנית Dell Diagnostics (ראה "Dell Diagnostics" בעמוד 62).

• אם הבעיה נמשכת, פנה אל Dell (ראה "יצירת קשר עם Dell" בעמוד 80).

- אם הצג אינו מגיב, לחץ על לחצן ההפעלה עד לכיבוי המחשב ולאחר מכן הפעל אותו מחדש.
- אם הבעיה נמשכת, פנה אל Dell (ראה "יצירת קשר עם Dell" בעמוד 80).

אם אתה נתקל בהפרעה שמשבשת קליטה

במחשב — אות לא רצוי גורם להפרעה על ידי שיבוש או חסימה של אותות אחרים. מספר גורמים אפשריים להפרעות כוללים:

- כבלים מאריכים של ספקי חשמל, מקלדות ועכברים.
- התקנים רבים מדי מחוברים לאותו מפצל חשמלי.
- מספר מפצלים חשמליים מחוברים לאותו שקע חשמל.

• ודא ששקע החשמל תקין באמצעות חיבור של התקן אחר, כגון מנורה.

• בדוק את החיבורים של כבל מתאם ה-AC. אם מתאם AC כולל נורית, ודא שהנורית במתאם ה-AC דולקת.

• אם הבעיה נמשכת, פנה אל Dell (ראה "יצירת קשר עם Dell" בעמוד 80).

אם נורית ההפעלה דולקת באור לבן רציף והמחשב אינו מגיב — ייתכן שהצג אינו מגיב.

- לחץ על לחצן ההפעלה עד לכיבוי המחשב ולאחר מכן הפעל אותו מחדש.
- אם הבעיה נמשכת, פנה אל Dell (ראה "יצירת קשר עם Dell" בעמוד 80).

אם נורית ההפעלה מהבהבת באור לבן — המחשב נמצא במצב המתנה או ייתכן שהצג אינו מגיב.

- הקש על מקש במקלדת, הזז את העכבר המחובר, העבר אצבע על לוח המגע, או לחץ על לחצן ההפעלה כדי לחזור לפעילות רגילה.

חיבורים קוויים

אם החיבור הקווי לרשת אובד — כבל הרשת רופף או פגום.

בדוק את כבל הרשת כדי לוודא שהוא מחובר ולא פגום.

בעיות הפעלה

אם נורית ההפעלה כבויה — המחשב כבוי, במצב שינה, או אינו מקבל חשמל.

- לחץ על לחצן ההפעלה. אם המחשב כבוי או במצב שינה, הוא חוזר להפעלה רגילה.
- יצב מחדש את החיבור של כבל מתאם ה-AC למחבר החשמל במחשב, למתאם ה-AC ולשקע החשמל.
- אם כבל מתאם ה-AC מחובר למפצל חשמלי, ודא שהמפצל מחובר לשקע חשמל ושהוא מופעל. נוסף על כך, עקוף התקנים להגנה על ציוד חשמלי, מפצלים חשמליים וכבלים מאריכים, כדי לוודא שניתן להפעיל את המחשב כהלכה.

בעיות ברשת

חיבורים אלחוטיים

אם החיבור האלחוטי לרשת נעלם — הנתב האלחוטי במצב לא מקוון או שהרשת האלחוטית במחשב מושבתת.

- בדוק את הנתב האלחוטי כדי לוודא שהוא מופעל ומחובר למקור הנתונים שלך (מודם כבלים או רכזת רשת).
- בדוק אם יכולת האלחוט במחשב מופעלת (ראה "הפעלה או השבתה של יכולת האלחוט (אופציונלי)" בעמוד 12).
- צור מחדש את החיבור לנתב האלחוטי (ראה "הגדרת חיבור אלחוטי" בעמוד 16).
- ייתכן שהפרעה כלשהי חוסמת את החיבור האלחוטי שלך או מפריעה לו. נסה לקרב את המחשב לנתב האלחוטי.

פתרון בעיות

סעיף זה מספק מידע אודות פתרון בעיות במחשב. אם אין באפשרותך לפתור את הבעיה באמצעות ההנחיות הבאות, ראה "שימוש בכלי תמיכה" בעמוד 60 או "יצירת קשר עם Dell" בעמוד 80.

אזהרה: רק אנשי שירות מוסמכים רשאים להסיר את הכיסוי החיצוני של המחשב. עיין במדריך השירות בכתובת support.dell.com/manuals לקבלת הנחיות לשירות מתקדם.



קודי צפצוף

במהלך ההפעלה, המחשב עשוי להשמיע סדרת צפצופים אם ישנן שגיאות או בעיות. סדרת צפצופים זו, הנקראת קוד צפצוף, מייצגת בעיה. במקרה כזה, רשום את קוד הצפצוף וצור קשר עם Dell (ראה "יצירת קשר עם Dell" בעמוד 80) לקבלת סיוע.

הערה: כדי להחליף חלקים, עיין במדריך השירות בכתובת support.dell.com.





קוד צפצוף	בעיה אפשרית
אחד	כשל אפשרי בלוח המערכת — כשל בבדיקת סיכום (checksum) של BIOS ROM
שניים	לא זוהה זיכרון RAM הערה: אם התקנת או החלפת את מודול הזיכרון, ודא שמודול הזיכרון מונח במקומו כהלכה.
שלושה	כשל אפשרי בלוח המערכת — שגיאה בערכת שבבים
ארבעה	כשל קריאה/כתיבה ב-RAM
חמישה	כשל בשעון זמן אמת
שישה	כשל בכרטיס או שבב וידאו
שבעה	כשל במעבד
שמונה	כשל בצג

- **STICKYNOTES** (דבקיות) — ליצירת פתקים או תזכורות. פתקים אלה יופיעו על לוח המודעות בפעם הבאה שתיגש אל STICKYNOTES. כמו כן, ניתן לשמור פתקים בשולחן העבודה.
- **WEB TILE** — לתצוגה מקדימה של עד ארבעה מדפי האינטרנט המועדפים עליך. הכרטיסייה מאפשרת לך להוסיף, לערוך או למחוק תצוגה מקדימה של דף אינטרנט. לחץ על התצוגה המקדימה של דף האינטרנט, או גע בה, כדי לפתוח את הדף בדפדפן. כמו כן, ניתן ליצור כרטיסיות Web Tile מרובות באמצעות Apps Gallery (גלריית היישומים).
- **PHOTO** (תמונות) — להצגה, ארגון או עריכה של תמונות. ניתן ליצור מצגות או אוספי תמונות ולהעלות אותם ל-**Facebook** או ל-**Flickr** בעת החיבור לאינטרנט.
- **DELL WEB** — לקבלת תצוגה מקדימה של עד ארבעה מדפי האינטרנט המועדפים עליך. לחץ על התצוגה המקדימה של דף האינטרנט כדי לפתוח אותו בדפדפן.
- **VIDEO** (וידאו) — לצפייה בקטעי וידאו. היישום **CinemaNow** האופציונלי מאפשר לך לרכוש או לשכור סרטים ותוכניות טלוויזיה בעת החיבור לאינטרנט.
- **SHORTCUTS** (קיצורי דרך) — לגישה מהירה לתוכניות שבשימוש נפוץ.

Dell Stage

התוכנה Dell Stage המותקנת במחשב מספקת גישה ליישומי המדיה המועדפים עליך.

כדי להפעיל את Dell Stage, לחץ על **התחל**  ← **כל התוכניות** ← **Dell Stage** ← **Dell Stage**.

 **הערה:** ניתן להפעיל חלק מהיישומים ב-Dell Stage גם באופן ישיר מהתפריט **כל התוכניות**.

ניתן להתאים אישית את Dell Stage כדלקמן:

- ארגון מחדש של קיצור דרך ליישום — בחר את קיצור הדרך של היישום ולחץ עליו ממשוכות עד שהוא יהבהב, ולאחר מכן גרור אותו למיקום הרצוי ב-Dell Stage.
- צמצום — גרור את חלון Dell Stage לתחתית המסך.
- התאמה אישית — בחר את סמל ההגדרות ולאחר מכן בחר באפשרות הרצויה.

להלן היישומים הזמינים ב-Dell Stage:

 **הערה:** ייתכן שיישומים מסוימים לא יהיו זמינים בהתאם לבחירות שביצעת במהלך רכישת המחשב.

- MUSIC (מוזיקה) — להפעלת פריטי מוזיקה או לעיון בקובצי מוזיקה לפי אלבום, אמן או שם השיר. כמו כן, ניתן להאזין לתחנות רדיו מהעולם כולו. יישום Napster האופציונלי מאפשר לך להוריד שירים בעת החיבור לאינטרנט.
- YOUPAINT — לציור ולעריכה של תמונות.
- DOCUMENTS (מסמכים) — לגישה מהירה לתיקייה Documents (מסמכים) במחשב.

לקבלת מידע נוסף, בקר בכתובת
[.DellDataSafe.com](http://DellDataSafe.com)

כדי לקבוע לוח זמנים לגיבויים:

1. לחץ לחיצה כפולה על הסמל של Dell DataSafe Online באזור ההודעות בשולחן העבודה.
2. בצע את ההוראות המופיעות על-גבי המסך.

גיבוי מקוון Dell DataSafe Online Backup

 **הערה:** Dell DataSafe Online נתמך במערכות הפעלה של Windows בלבד.

 **הערה:** למהירויות גבוהות של העלאה והורדה, מומלץ להשתמש בחיבור פס רחב.

Dell DataSafe Online הוא שירות גיבוי ושחזור אוטומטי המסייע להגן על נתונים וקבצים חשובים אחרים מפני אסונות כגון גניבה, שריפה או אסונות טבע. באפשרותך לגשת לשירות במחשב באמצעות חשבון המוגן באמצעות סיסמה.

תכונות תוכנה

זיהוי פנים FastAccess

ייתכן שהמחשב שלך כולל את תכונת זיהוי הפנים FastAccess. תכונה זו מסייעת לאבטחת מחשב Dell באמצעות למידת תווי הפנים הייחודיים שלך ושימוש במידע זה כדי לאימות זהותך ואספקת מידע להתחברות אוטומטית במקרים שבהם היית מזין את המידע בעבר באופן ידני (כגון התחברות לחשבון Windows או לאתרי אינטרנט מאובטחים). לקבלת מידע נוסף, לחץ על התחל  ← כל התוכניות ← FastAccess.

פרודוקטיביות ותקשורת

באפשרותך להשתמש במחשב כדי ליצור מצגות, חוברות, כרטיסי ברכה, עלונים וגיליונות אלקטרוניים. כמו כן, באפשרותך לערוך ולהציג תמונות ותצלומים דיגיטליים. בדוק בהזמנת הרכש שלך אילו תוכנות מותקנות במחשב.

לאחר ההתחברות לאינטרנט, באפשרותך לגשת לאתרי אינטרנט, להגדיר חשבון דואר אלקטרוני ולהעלות ולהוריד קבצים.

בידור ומולטימדיה

באפשרותך להשתמש במחשב כדי לצפות בסרטונים, לשחק במשחקים, ליצור תקליטורים ותקליטורי DVD משלך, להאזין למוזיקה ולתחנות רדיו באינטרנט.

באפשרותך להוריד ולהעתיק קובצי תמונות ווידאו מהתקנים ניידים, כגון מצלמות דיגיטליות וטלפונים סלולריים. יישומי תוכנה אופציונליים מאפשרים לך לארגן וליצור קובצי מוזיקה ווידאו שאותם ניתן להקליט על-גבי דיסק, לשמור במוצרים ניידים כגון נגני MP3 והתקני כף יד לבידור, או להפעיל ולהציג ישירות במכשירי טלוויזיה, במקרנים ובציוד קולנוע ביתי המחוברים למחשב.

שימוש במחשב המחברת מדגם Inspiron

1 תפס שחרור הסוללה

2 סוללה

3 תפס נעילת הסוללה

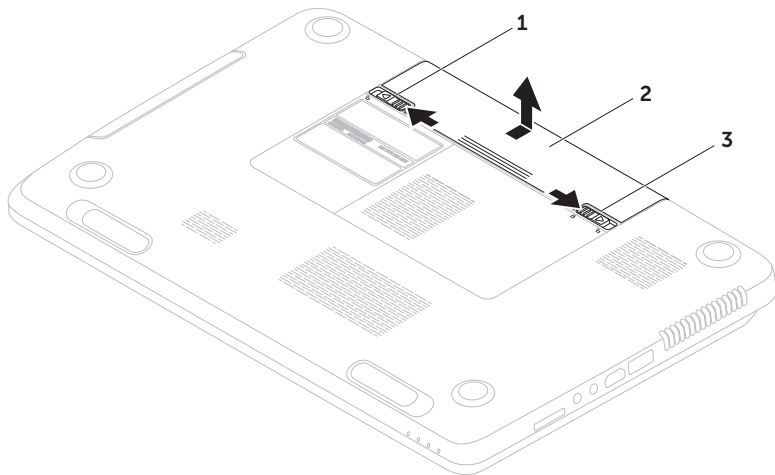

הסרה והתקנה של הסוללה

אזהרה: לפני שתתחיל לבצע כל הליך שהוא בסעיף זה, פעל לפי הוראות הבטיחות המצורפות למחשב. 

אזהרה: שימוש בסוללה שאינה תואמת עלול לגרום לשריפה או להתפוצצות. במחשב זה יש להשתמש בסוללה שנרכשה מ-Dell בלבד. אין להשתמש בסוללות ממחשבים אחרים. 

אזהרה: לפני הסרת הסוללה, כבה את המחשב והסר כבלים חיצוניים (לרבות מתאם ה-AC). 

כדי להסיר את הסוללה:

1. כבה את המחשב והפוך אותו.
2. הסט את תפס השחרור ואת תפס הנעילה של הסוללה למצב לא נעול.
3. החלק את הסוללה והוצא אותה ממפרץ הסוללה.

כדי להתקין את הסוללה:

1. החלק את הסוללה לתוך מפרץ הסוללה, עד שתיכנס למקומה בנקישה.
2. הסט את תפס נעילת הסוללה למצב נעול.

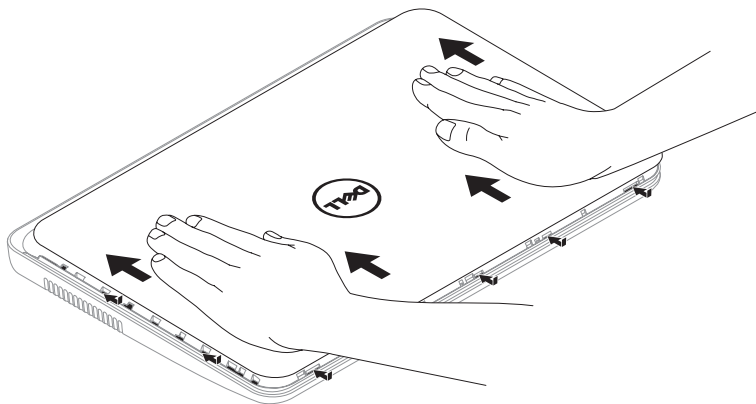

כדי להתקין את הכיסוי העליון:

 **הערה:** ודא שסמל Dell פונה כלפי גב המחשב בעת השבת הכיסוי העליון למקומו.

1. ישר את הכיסוי העליון עם הכיסוי האחורי של הצג.

2. החלק את הכיסוי העליון עד שייכנס למקומו בנקישה. ודא שאין רווחים בין הכיסוי העליון והכיסוי האחורי של הצג.

שימוש במחשב המחברת מדגם Inspiron

גב המחשב	1
כיסוי עליון	2
לחצן שחרור הכיסוי העליון	3

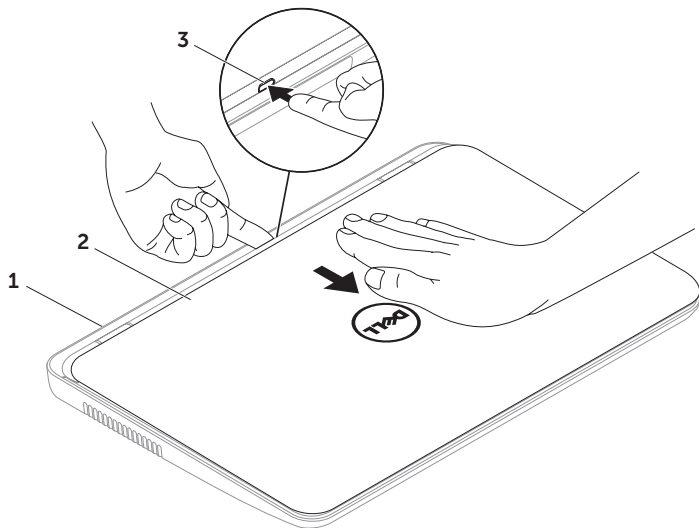

הסרה והתקנה של הכיסוי העליון (אופציונלי)

אזהרה: לפני שתתחיל לבצע כל הליך שהוא בסעיף זה, פעל לפי הוראות הבטיחות המצורפות למחשב. 

אזהרה: לפני הסרת הכיסוי העליון, כבה את המחשב והסר כבלים חיצוניים (לרבות מתאם ה-AC). 

כדי להסיר את הכיסוי העליון:

1. כבה את המחשב וסגור את הצג.
 2. לחץ לחיצה ממושכת על לחצן שחרור הכיסוי העליון ולאחר מכן החלק את הכיסוי העליון.
-  **הערה:** באפשרותך לרכוש כיסויים עליונים נוספים להחלפה בכתובת dell.com.

1 מיקרופון — מספק צליל איכותי לשיחות ועידה בווידאו ולהקלטת קול.

2 מצלמה — מצלמה מובנית ללכידת וידאו, שיחות ועידה וצ'אט.

3 נורית מחוון המצלמה — מציינת אם המצלמה פועלת או כבויה. אור לבן רציף מציין פעילות של המצלמה.

תכונות הצג

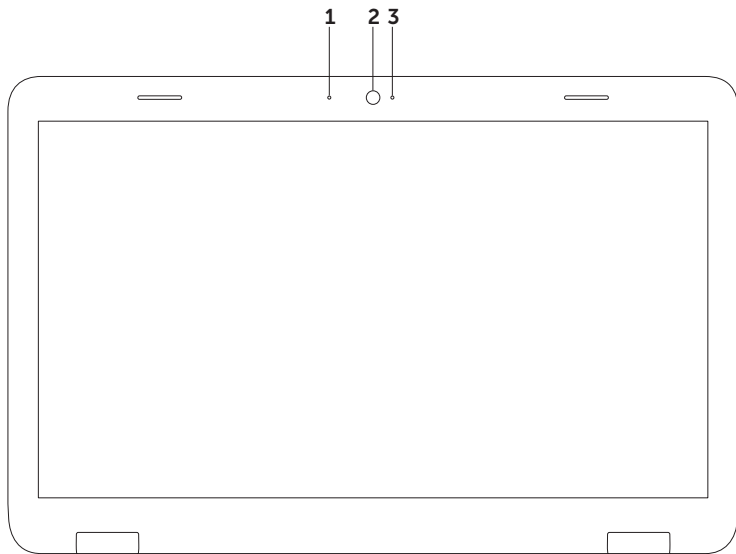

שימוש במחשב המחברת מדגם Inspiron

1	תקליטור
2	ציר המגש
3	מגש הכונן האופטי
4	חריר לפליטה במצב חירום
5	לחצן הפליטה של הכונן האופטי

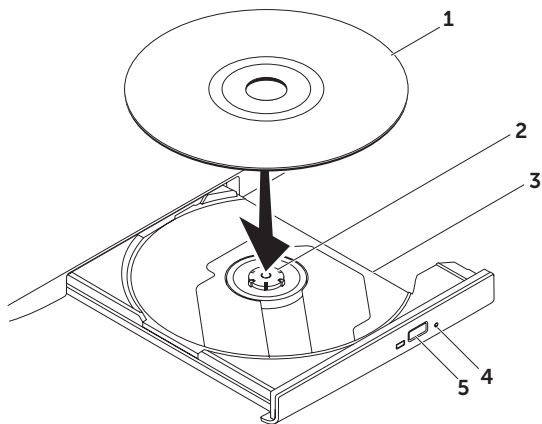

שימוש בכונן האופטי

זהירות: אין ללחוץ על מגש הכונן האופטי כלפי מטה בעת פתיחה או סגירה שלו. כאשר הכונן אינו בשימוש, השאר את מגש הכונן האופטי סגור. 

זהירות: אין להזיז את המחשב בעת הפעלה או צריבה של תקליטור. 

הכונן האופטי מפעיל או צורב תקליטורים או תקליטורי DVD. כאשר אתה מניח את התקליטורים במגש הכונן האופטי, ודא שהצד המודפס או עם הכיתוב פונה כלפי מעלה.

כדי להניח תקליטור בכונן האופטי:

1. לחץ על לחצן הפליטה של הכונן האופטי בכונן האופטי.
2. משוך החוצה את מגש הכונן האופטי.
3. הנח את התקליטור, כשהתווית פונה כלפי מעלה, במרכז מגש הכונן האופטי, והצמד את התקליטור לציר במגש.
4. דחוף את מגש הכונן האופטי בחזרה לתוך הכונן.

שימוש בחריץ לפליטה במצב חירום

אם מגש הכונן האופטי אינו נפלט בעת לחיצה על לחצן הפליטה, באפשרותך להשתמש בחריץ זה לפליטה במצב חירום כדי לפתוח את מגש הכונן. כדי לפתוח את מגש הכונן באמצעות החריץ לפליטה במצב חירום:

1. כבה את המחשב.
2. הכנס לחריץ לפליטה במצב חירום סיכה קטנה או אטב נייר שפרסת ודחוף אותם ביציבות עד שמגש בכונן האופטי ייפתח.



להורדה של עוצמת הקול 

להגברה של עוצמת הקול 

להשתקת הקול 

להפעלת הרצועה הקודמת או הפרק הקודם 

להפעלה או להשהיה 

להפעלת הרצועה הבאה או הפרק הבא 

מקשים לבקרת מולטימדיה

המקשים לבקרת מולטימדיה ממוקמים בשורת מקשי הפונקציה במקלדת. לשימוש בפקדי המולטימדיה, הקש על המקש הרצוי. באפשרותך להגדיר את התצורה של המקשים לבקרת מולטימדיה במקלדת באמצעות תוכנית העזר 'הגדרת המערכת' (BIOS) או מרכז הניידות של Windows.

הגדרת המערכת

1. הקש על <F2> במהלך תהליך הבדיקה העצמית בהפעלה (POST) כדי להיכנס לתוכנית העזר 'הגדרת המערכת' (BIOS).
 2. ב-Function Key Behavior (התנהגות מקשי פונקציה), בחר **Multimedia Key First** (מקש מולטימדיה ראשון) או **Function Key First** (מקש פונקציה ראשון).
- Function Key First (מקש פונקציה ראשון)** — זו אפשרות ברירת המחדל. הקש על כל אחד ממקשי הפונקציה כדי לבצע את הפעולה המשויכת. לפעולת מולטימדיה, הקש על <Fn> + מקש המולטימדיה הרצוי.
- Multimedia Key First (מקש מולטימדיה ראשון)** — לחץ על כל אחד ממקשי המולטימדיה כדי לבצע את פעולת המולטימדיה המשויכת. לפעולת פונקציה, הקש על <Fn> + מקש הפונקציה הרצוי.
-  הערה: האפשרות **Multimedia Key First** (מקש מולטימדיה ראשון) פעילה במערכת ההפעלה בלבד.

מרכז הניידות של Windows

1. הקש על המקשים <X><Windows> או על מקש 'מרכז הניידות של Windows'  להפעלת 'מרכז הניידות של Windows'.
2. בשורת מקשי הפונקציה, בחר **מקש פונקציה** או **מקש מולטימדיה**.

לחיצה מהירה

מאפשרת לך לדפדף קדימה או אחורה בתוכן בהתאם לכיוון הלחיצה.

הזז שלוש אצבעות במהירות בכיוון הרצוי כדי להפוך את התוכן בחלון הפעיל.

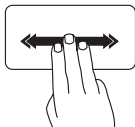

זום

מאפשר לך להגדיל או להקטין את תוכן המסך. תכונת הזום כוללת:

צביטה — מאפשרת לך להגדיל או להקטין את התצוגה על ידי הרחקת שתי האצבעות או הצמדתן זו לזו על לוח המגע.

זום להגדלה:

הרחק שתי אצבעות כדי להגדיל את התצוגה של החלון הפעיל.

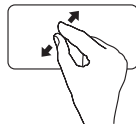

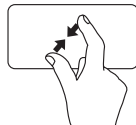

זום להקטנה:

הצמד שתי אצבעות כדי להקטין את התצוגה של החלון הפעיל.



מחוות לוח המגע

 **הערה:** ייתכן שמחוות מסוימות בלוח המגע יהיו מושבתות כברירת מחדל. כדי לשנות את ההגדרות של מחוות לוח המגע, לחץ על **התחל**  ← **לוח הבקרה** ← **חומרה וקול** ← **התקנים ומדפסות** ← **עכבר**.

גלילה

מאפשרת לך לגלול בתוכן. תכונת הגלילה כוללת:

גלילה אנכית אוטומטית — מאפשרת לך לגלול למעלה או למטה בחלון הפעיל.

הזז שתי אצבעות למעלה או למטה בקצב מהיר כדי להפעיל את הגלילה האנכית האוטומטית.

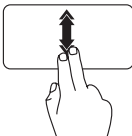

הקש על לוח המגע כדי לעצור את הגלילה האוטומטית.

גלילה אופקית אוטומטית — מאפשרת לך לגלול שמאלה או ימינה בחלון הפעיל.

הזז שתי אצבעות לכיוון שמאל או ימין בקצב מהיר כדי להפעיל את הגלילה האופקית האוטומטית.

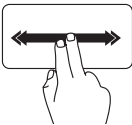

הקש על לוח המגע כדי לעצור את הגלילה האוטומטית.



5

לחצן 'מרכז הניידות של Windows' — לחץ להפעלת 'מרכז הניידות של Windows'. 'מרכז הניידות של Windows' מספק גישה מהירה להגדרות המחשב הנייד שלך, כגון בקרת בהירות, בקרת עוצמת קול, מצב הסוללה, רשת אלחוטית ועוד.









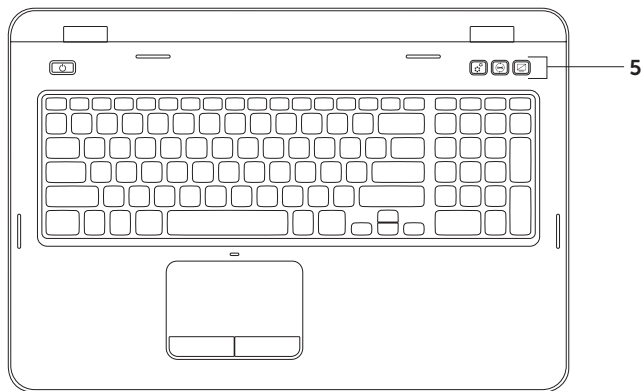

לחצן 'מרכז התמיכה של Dell' — לחץ להפעלת Dell Support Center (מרכז התמיכה של Dell). לקבלת מידע נוסף, ראה "Dell Support Center (מרכז התמיכה של Dell)" בעמוד 60.



לחצן הפעלה/כיבוי של התצוגה — לחץ להפעלה או לכיבוי של התצוגה.

הערה: לחצני 'מרכז הניידות של Windows', 'מרכז התמיכה של Dell' ו'הפעלה/כיבוי של התצוגה' פועלים רק במחשבים שפועלת בהם מערכת ההפעלה של Windows.



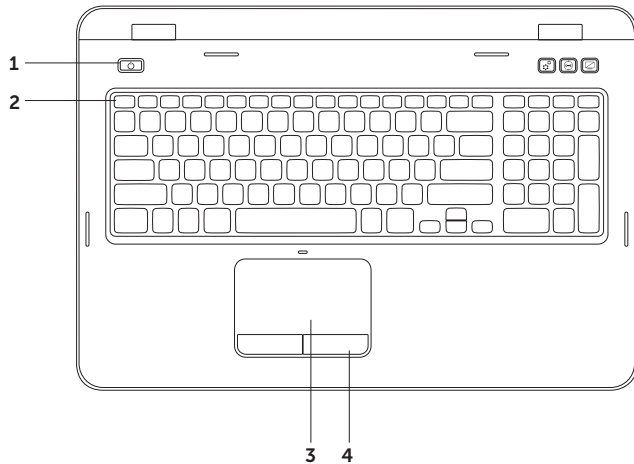

-
- 1  **לחצן ונורית הפעלה** — לחץ להפעלה או לכיבוי של המחשב. האור בלחצן מציין את מצבי ההפעלה. לקבלת מידע נוסף אודות לחצן מחוון ההפעלה, ראה "נוריות מצב ומחווים" בעמוד 28.
-
- 2 **שורת מקשי הפונקציה** — בשורה זו נמצאים המקש להפעלה או השבתה של תצוגה כפולה , המקש להפעלה או השבתה של יכולת האלחוט , המקש להפעלה או השבתה של לוח המגע , המקשים להגברה  והורדה  של רמת הבהירות ומקשי המולטימדיה. לקבלת מידע נוסף אודות מקשי המולטימדיה, ראה "מקשים לבקרת מולטימדיה" בעמוד 38.
-
- 3 **לוח מגע** — מספק את הפונקציונליות של עכבר להזזת הסמן, לגרירה או הזזה של פריטים נבחרים ולחיצה שמאלית באמצעות הקשה על המשטח. לוח המגע תומך בתכונות גלילה, זום וסיבוב. כדי לשנות את הגדרות לוח המגע, לחץ לחיצה כפולה על הסמל של **Dell Touch Pad** (לוח המגע של Dell) באזור ההודעות בשולחן העבודה. לקבלת מידע נוסף, עיין ב"מחוות לוח המגע" בעמוד 36.
- הערה:** כדי להפעיל או להשבית את לוח המגע, הקש על <Fn> ביחד עם המקש  בשורת מקשי הפונקציה במקלדת.
-
- 4 **לחצני לוח המגע (2)** — מספקים פונקציות של לחיצה ימנית ולחיצה שמאלית בדומה לעכבר.
-

תכונות בבסיס המחשב והמקלדת



השבתת טעינת הסוללה

ייתכן שתבקש להשבית את תכונת טעינת הסוללה במהלך טיסות. כדי להשבית במהירות את תכונת טעינת הסוללה:

1. ודא שהמחשב מופעל.
 2. לחץ על **התחל** .
 3. בתיבת החיפוש, הקלד אפשרויות צריכת חשמל והקש <Enter>.
 4. בחלון אפשרויות צריכת חשמל, לחץ על **Dell Battery Meter** (מד הסוללה של Dell) לפתיחת החלון **Battery Settings** (הגדרות סוללה).
 5. לחץ על **Turn off Battery Charging** (כבה טעינת סוללה) ולאחר מכן לחץ על **OK** (אישור).
-  הערה: ניתן להשבית את טעינת הסוללה גם בתוכנית העזר 'התקנת המערכת' (BIOS).

נורית לחצן הפעלה/נורית מחוון הפעלה

מצב נורית המחוון	מצבי המחשב
לבן רציף	מופעל
לבן מהבהב	במצב המתנה
כבוי	כבוי/במצב שינה

 **הערה:** אם המחשב נמצא במצב המתנה או מצב שינה, לחץ לחיצה ממושכת על מתג הפעלה למשך שניה כדי להחזיר את המחשב למצב רגיל.

 **הערה:** לקבלת מידע בנוגע לבעיות הפעלה, ראה "בעיות הפעלה" בעמוד 55.

נוריות מצב ומחווניים

נורית מצב הסוללה

מצב טעינת הסוללה	מצבי המחשב	מצב נורית המחווון	
בטעינה	מופעל/במצב המתנה/כבוי/ במצב שינה	לבן רציף	מתאם AC
טעונה במלואה	מופעל/במצב המתנה/כבוי/ במצב שינה	כבוי	
סוללה חלשה ($\leq 10\%$)	מופעל/במצב המתנה	כתום רציף	סוללה
לא בטעינה	מופעל/במצב המתנה/כבוי/ במצב שינה	כבוי	

 הערה: הסוללה נטענת כאשר המחשב מופעל באמצעות מתאם AC.

1  **נורית מחוון הפעלה** — לציון מצבי הפעלה. לקבלת מידע נוסף אודות נורית מחוון הפעלה, ראה "נוריות מצב ומחווים" בעמוד 28.

2  **נורית פעילות הכונן הקשיח** — דולקת כאשר המחשב קורא או כותב נתונים. אור לבן רציף מציין פעילות של הכונן הקשיח.

זהירות: כדי למנוע אובדן נתונים, לעולם אל תכבה את המחשב כאשר נורית הפעילות של הכונן הקשיח דולקת. 

3  **נורית מצב הסוללה** — לציון מצב הטעינה של הסוללה. לקבלת מידע נוסף אודות נורית מצב הסוללה, ראה "נוריות מצב ומחווים" בעמוד 28.
הערה: הסוללה נטענת כאשר המחשב מופעל באמצעות מתאם AC.

4  **נורית מצב אלחוט** — דולקת כאשר יכולת האלחוט מופעלת. אור לבן רציף מציין שיכולת האלחוט מופעלת.
הערה: כדי להפעיל או להשבית את יכולת האלחוט, ראה "הפעלה או השבתה של יכולת האלחוט (אופציונלי)" בעמוד 12.

תכונות בחזית המחשב



1  מחבר רשת — לחיבור המחשב לרשת או להתקן פס רחב אם אתה משתמש ברשת קווית.

2  מחבר VGA — להתחברות לצג או למקרן.

3 חריץ כבל אבטחה — לחיבור כבל אבטחה הניתן לרכישה למחשב.
הערה: לפני רכישת כבל אבטחה, ודא שהוא מתאים לחריץ כבל האבטחה שבמחשב.

4  מחבר מתאם AC — מתחבר למתאם AC כדי לספק חשמל למחשב ולטעון את הסוללה.

תכונות בגב המחשב

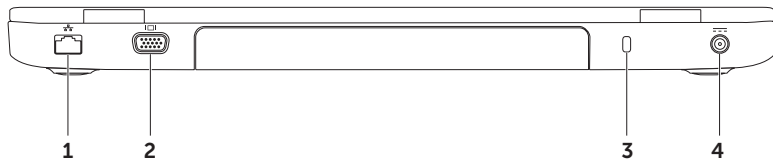

קורא כרטיסי מדיה 8 ב-1 — מספק אפשרות מהירה ונוחה לעיון בתמונות דיגיטליות, בפריטי מוסיקה, בקטעי וידאו, ובמסמכים המאוחסנים בכרטיסי זיכרון ולשיתופם. לקבלת מידע נוסף אודות כרטיסי הזיכרון הנתמכים, ראה "מפרטים" בעמוד 84.

הערה: המחשב מגיע עם כרטיס פלסטיק ריק המותקן בחריץ של כרטיס המדיה. כרטיסים ריקים מגנים על החריצים מפני אבק וחלקיקים אחרים. שמור את הכרטיס הריק לשימוש בעת שלא מותקן בחריץ כל כרטיס מדיה אחר. ייתכן שכרטיסים ריקים ממחשבים אחרים לא יתאימו למחשב שלך.

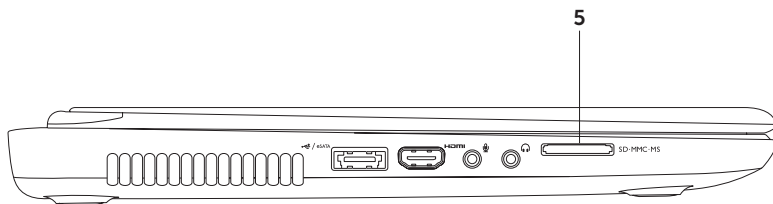



1

USB PowerShare משולב עם eSATA מחבר — מתחבר להתקני אחסון תואמי eSATA (כגון כוננים קשיחים חיצוניים, או כוננים אופטיים) או התקני USB (כגון עכבר, מקלדת, מדפסת, כונן חיצוני או נגן MP3). התכונה USB PowerShare מאפשרת לך לטעון התקני USB כאשר המחשב מופעל/כבוי או במצב שינה.

הערה: ייתכן שלא ניתן יהיה לטעון התקני USB מסוימים כאשר המחשב כבוי או במצב שינה. במקרים כאלה, הפעל את המחשב כדי לטעון את ההתקן.

הערה: אם תכבה את המחשב במהלך טעינה של התקן USB, הטעינה תיפסק. להמשך טעינה, נתק את התקן ה-USB וחבר אותו שוב.

הערה: התכונה USB PowerShare נכבית באופן אוטומטי כאשר רק נותרים רק 10% מתוחלת החיים של הסוללה.



2

מחבר HDMI — להתחברות לטלוויזיה הן עבור אות שמע והן עבור אות וידאו מסוג 5.1.
הערה: בעת שימוש עם צג, ניתן לקרוא את אות הווידאו בלבד.



3

מחבר כניסת שמע/מיקרופון — לחיבור מיקרופון או לקלט אות לשימוש עם תוכניות שמע.



4

מחבר יציאת שמע/אוזניות — לחיבור אוזניות או להתחברות לרמקול או למערכת קול עם אספקת חשמל.

תכונות בצד שמאל

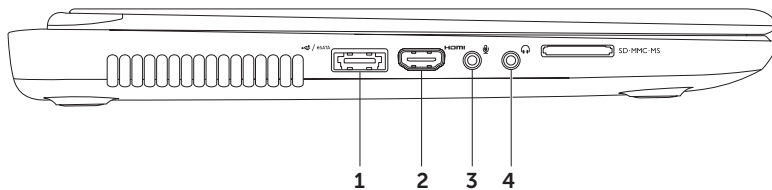

1 כונן אופטי — להפעלה או צריבה של תקליטורים, תקליטורי DVD ותקליטורי Blu-ray Disc (אופציונלי). לקבלת מידע נוסף, ראה "שימוש בכונן האופטי" בעמוד 40.

2 נורית הכונן האופטי — מהבהבת בעת לחיצה על לחצן הפליטה של הכונן האופטי או כאשר אתה מכניס דיסק והכונן קורא אותו.

3 לחצן הפליטה של הכונן האופטי — לחץ לפתיחת מגש הכונן האופטי.

4 חריר לפליטה במצב חירום — השתמש לפתיחת מגש הכונן האופטי אם אינו נפתח בעת לחיצה על לחצן הפליטה. לקבלת מידע נוסף, ראה "שימוש בחריר לפליטה במצב חירום" בעמוד 40.

5 מחברי USB 3.0 (2) — מספקים העברת נתונים מהירה יותר בין המחשה והתקני USB. 

6 מחבר USB 2.0 — מתחבר להתקני USB, כגון עכבר, מקלדת, מדפסת, כונן חיצוני או נגן MP3. 



שימוש במחשב המחברת מדגם Inspiron

סעיף זה מספק מידע אודות התכונות הזמינות במחשב המחברת מדגם Inspiron שברשותך.

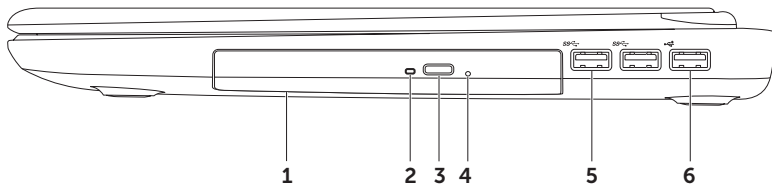
תכונות בצד ימין



כדי להגדיר את חיבור האינטרנט:

1. שמור וסגור את כל הקבצים הפתוחים וצא מכל התוכניות הפתוחות.
2. לחץ על **התחל**  ← **לוח הבקרה**.
3. בתיבת החיפוש, הקלד **רשת**, ולאחר מכן לחץ על **מרכז הרשת והשיתוף** ← **הגדר חיבור או רשת חדשים** ← **התחבר לאינטרנט**.
החלון **התחברות לאינטרנט** מופיע.
4.  **הערה:** אם אינך יודע באיזה סוג של חיבור לבחור, לחץ על **עזור לי לבחור** או צור קשר עם ספק שירותי האינטרנט שלך.
4. פעל על פי ההוראות שעל-גבי המסך והשתמש בפרטי ההגדרות שסיפק לך ספק השירות להשלמת תהליך ההגדרה.

הגדרת חיבור האינטרנט

ספקי שירותי האינטרנט (ISP) והצעותיהם משתנים ממדינה למדינה. צור קשר עם ספק שירותי האינטרנט שלך לקבלת מידע אודות הצעות הזמינות במדינה שלך. אם אינך מצליח להתחבר לאינטרנט אך בעבר התחברת בהצלחה, ייתכן שיש בעיה אצל ספק השירות. פנה אל ספק שירותי האינטרנט וברר מהו מצב השירות, או נסה להתחבר שוב מאוחר יותר.

הכן את המידע מספק השירות בהישג יד. אם אין לך ספק שירות, האשף **התחברות לאינטרנט** יכול לסייע לך להשיג אחד.

התחברות לאינטרנט (אופציונלי)

כדי להתחבר לאינטרנט, נדרש מודם או חיבור רשת חיצוני וכן ספק שירותי אינטרנט (ISP).

אם מודם USB חיצוני או מתאם WLAN לא נכלל בהזמנתך המקורית, תוכל לרכוש את הפריט מאתר dell.com.

הגדרת חיבור קווי

- אם אתה משתמש בהתקשרות בחיג, חבר את קו הטלפון למודם ה-USB החיצוני האופציונלי ולשקע הטלפון בקיר, לפני הגדרת החיבור לאינטרנט.
 - אם אתה משתמש בחיבור מודם DSL או כבלים/לוויין, פנה לספק השירות או לספק הרשת הסלולרית לקבלת הוראות התקנה.
- כדי להשלים את תהליך ההגדרה של חיבור האינטרנט הקווי, פעל בהתאם להוראות שבפרק "הגדרת חיבור האינטרנט" בעמוד 17.

הגדרת חיבור אלחוטי

 **הערה:** להגדרת הנתב האלחוטי שלך, עיין בתיעוד המצורף לנתב.

לפני שתוכל להשתמש בחיבור אינטרנט אלחוטי, עליך להתחבר אל הנתב האלחוטי.

כדי להגדיר את החיבור לנתב האלחוטי:

1. ודא שהאלחוט מאופשר במחשב שלך (ראה "הפעלה או השבתה של יכולת האלחוט (אופציונלי)" בעמוד 12).
2. שמור וסגור את כל הקבצים הפתוחים וצא מכל התוכניות הפתוחות.
3. לחץ על **התחל**  ← **לוח הבקרה**.
4. בתיבת החיפוש, הקלד **רשת**, ולאחר מכן לחץ על **מרכז הרשת והשיתוף** ← **התחבר לרשת**.
5. בצע את ההוראות המופיעות על-גבי המסך להשלמת תהליך ההגדרה.

כדי להגדיר את הצג האלחוטי:

1. הפעל את המחשב.
2. הקש על <Fn> ביחד עם מקש <F8> <F9> <F10> <F11> <F12> בשורת מקשי הפונקציה במקלדת כדי לאפשר את יכולת האלחוט.
3. חבר את מתאם הצג האלחוטי לטלוויזיה.
4. הפעל את הטלוויזיה.
5. בחר את מקור הווידאו המתאים עבור הטלוויזיה, כגון HDMI1, HDMI2, או S-Video.
6. לחץ על סמל הצג האלחוטי של Intel  בשולחן העבודה. יופיע החלון **Intel Wireless Display** (הצג האלחוטי של Intel).
7. בחר באפשרות **Scan for available displays** (סרוק לאיתור צגים זמינים).
8. בחר במתאם הצג האלחוטי שלך מתוך הרשימה **Detected wireless displays** (צגים אלחוטיים שזוהו).
9. הזן את קוד האבטחה שמופיע בטלוויזיה.

כדי לאפשר את השימוש בצג אלחוטי:

1. לחץ על סמל הצג האלחוטי של Intel  בשולחן העבודה. יופיע החלון **Intel Wireless Display** (הצג האלחוטי של Intel).
2. בחר באפשרות **Connect to Existing Adapter** (התחבר למתאם קיים).

 **הערה:** באפשרותך להוריד ולהתקין את מנהל ההתקן העדכני עבור "Intel Wireless Display Connection Manager" מהאתר **support.dell.com**.

 **הערה:** לקבלת מידע נוסף אודות הצג האלחוטי, עיין בתיעוד של מתאם הצג האלחוטי.

הגדרת צג אלחוטי (אופציונלי)

 **הערה:** ייתכן שלא בכל המחשבים תהיה תמיכה בתכונה של צג אלחוטי. לקבלת מידע אודות דרישות החומרה והתוכנה להגדרת צג אלחוטי, בקר בכתובת www.intel.com.

תכונת הצג האלחוטי של Intel מאפשרת לך לשתף את תצוגת המחשב במכשיר טלוויזיה, ללא שימוש בכבלים. עליך לחבר לטלוויזיה מתאם צג אלחוטי לפני הגדרת הצג האלחוטי.

 **הערה:** מתאם הצג האלחוטי אינו מצורף למחשב ויש לרכוש אותו בנפרד.

אם המחשב שברשותך תומך בתכונת הצג האלחוטי, סמל הצג האלחוטי של Intel  יהיה זמין בשולחן העבודה של Windows.

כדי לאפשר או להשבית את יכולת האלחוט:

1. ודא שהמחשב מופעל.
2. הקש על <Fn> ביחד עם מקש <A> בשורת מקשי הפונקציה במקלדת. המצב הנוכחי של יכולות האלחוט מופיע על-גבי המסך. יכולת אלחוט מופעלת



יכולת אלחוט מושבתת



3. הקש על <Fn> ביחד עם מקש <A> פעם נוספת למעבר בין מצבי אלחוט מופעל או מושבת. **הערה:** מקש האלחוט מאפשר לך לכבות במהירות את כל יכולות האלחוט (Wi-Fi ו-Bluetooth), למשל כאשר אתה נדרש להשבית את כל התקני האלחוט במהלך טיסה. 

הפעלה או השבתה של יכולת האלחוט (אופציונלי)

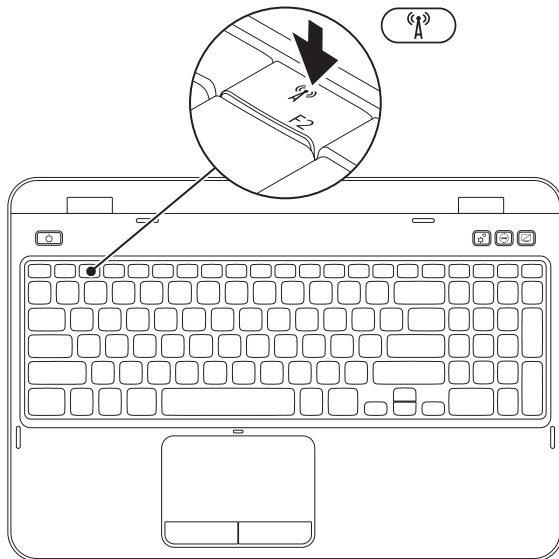

כדי ליצור מדיה לשחזור המערכת:

1. ודא שמתאם ה-AC מחובר (ראה "חיבור מתאם ה-AC" בעמוד 6).

2. הכנס את התקליטור או מפתח ה-USB למחשב.

3. לחץ על **התחל**  ← **כל התוכניות** ← **Dell DataSafe Local Backup**.

4. לחץ על **Create Recovery Media** (צור מדיה לשחזור).

5. בצע את ההוראות המופיעות על-גבי המסך.

 **הערה:** לקבלת מידע נוסף אודות שחזור מערכת ההפעלה באמצעות מדיה לשחזור המערכת, ראה "מדיה לשחזור המערכת" בעמוד 69.

 **הערה:** מומלץ ליצור דיסק לאיפוס סיסמאות מיד לאחר הגדרת Microsoft Windows. לקבלת מידע נוסף, עיין בפרטים לתמיכה ב-Windows 7 בכתובת support.dell.com/MyNewDell.

יצירת מדיה לשחזור המערכת (מומלץ)

 **הערה:** מומלץ ליצור מדיה לשחזור המערכת מיד לאחר הגדרת Microsoft Windows.

ניתן להשתמש במדיה לשחזור המערכת כדי לשחזר את המחשב למצב ההפעלה שבו היה בעת הרכישה, תוך שימור של קובצי נתונים (ללא צורך בתקליטור מערכת ההפעלה). באפשרותך להשתמש במדיה לשחזור המערכת אם שינויים בחומרה, תוכנה, מנהלי התקנים או הגדרות מערכת אחרות הותירו את המחשב במצב הפעלה בלתי רצוי.

כדי ליצור מדיה לשחזור המערכת, יש צורך בפריטים הבאים:

- Dell DataSafe Local Backup
- מפתח USB בעל קיבולת של לפחות 8 ג'יגה-בתים או DVD-R/DVD+R/Blu-ray Disc (אופציונלי)

 **הערה:** Dell DataSafe Local Backup אינו תומך בתקליטורים לצריבה חוזרת.

הגדרת מערכת ההפעלה

התצורה של מחשב Dell שברשותך מוגדרת מראש עם מערכת ההפעלה שבחרת בעת הרכישה.

הגדרת Microsoft Windows

להגדרת Microsoft Windows בפעם הראשונה, פעל בהתאם להוראות המופיעות על-גבי המסך. חובה לבצע שלבים אלה והשלמתם עשויה להימשך זמן מה. מסכי הגדרה של Windows ינחו אותך לאורך מספר הליכים, לרבות הסכמה לתנאי הרישיון, הגדרת העדפות והגדרה של חיבור אינטרנט.

זהירות: אין להפריע לתהליך ההגדרה של מערכת ההפעלה. הפרעה עלולה לגרום לכך שהמחשב יהפוך לבלתי שמיש ויהיה עליך להתקין מחדש את מערכת ההפעלה. 

הערה: להבטחת ביצועים מיטביים של המחשב, מומלץ להוריד ולהתקין את גרסת BIOS ומנהלי ההתקנים העדכניים ביותר עבור המחשב, הזמינים בכתובת support.dell.com. 

הערה: לקבלת מידע נוסף אודות מערכת ההפעלה והתכונות, בקר בכתובת support.dell.com/MyNewDell. 

הגדרת Ubuntu

להגדרת Ubuntu בפעם הראשונה, פעל בהתאם להוראות המופיעות על-גבי המסך. עיין בתיעוד של Ubuntu לקבלת מידע נוסף הספציפי למערכת ההפעלה.

לחיצה על לחצן ההפעלה

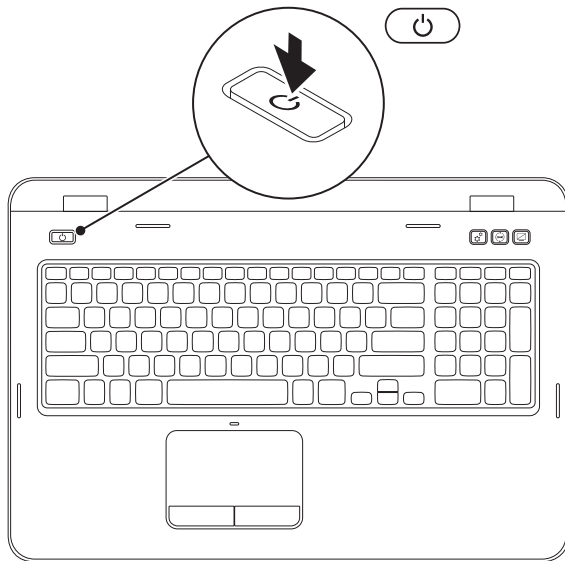

חיבור כבל הרשת (אופציונלי)

כדי להשתמש בחיבור רשת קווי, חבר את כבל הרשת.

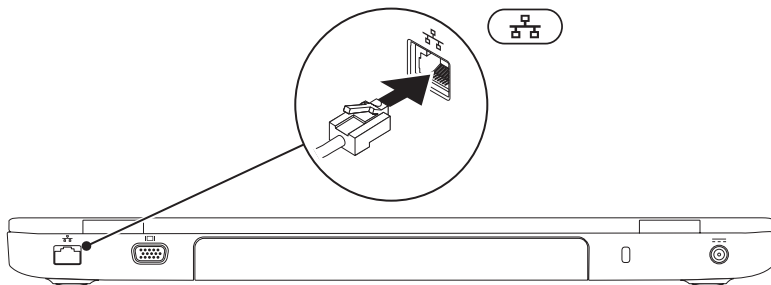

חיבור מתאם ה-AC

חבר את מתאם ה-AC למחשב ולאחר מכן חבר אותו לשקע חשמל או למגן מפני נחשולי מתח.

אזהרה: מתאם ה-AC מתאים לשקעי חשמל שונים ברחבי העולם. עם זאת, במדינות שונות ישנם מחברי חשמל ומפצלים חשמליים שונים. שימוש בכבל לא תואם או חיבור לא נכון של הכבל למפצל או לשקע חשמל עלול לגרום לשריפה או נזק בלתי הפיך למחשב. 

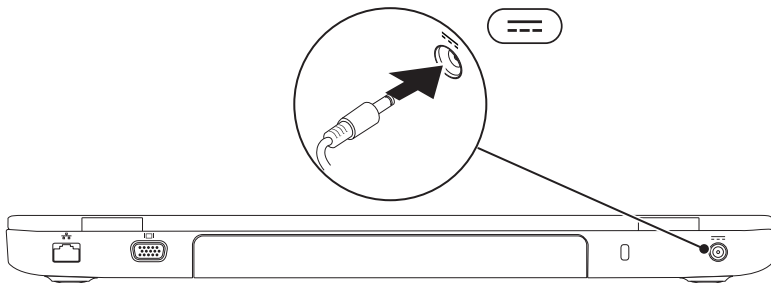

הגדרת מחשב המחברת מדגם Inspiron

 אזהרה: אין לחסום את פתחי האוורור, לתחוב לתוכם חפצים או לאפשר לאבק להצטבר בהם. כאשר מחשב Dell פועל, אין למקם אותו בסביבה ללא זרימת אוויר נאותה, כגון תיק סגור, או על-גבי משטחים מבוד כגון שטיחים. הגבלת זרימת האוויר עלולה לגרום נזק למחשב, לפגום בביצועים שלו או לגרום לשריפה. כאשר המחשב מתחמם, הוא מפעיל את המאוורר. רעש המאוורר הוא רעש תקין ואינו מצביע על בעיה במאוורר או במחשב.

 זהירות: הנחה או הערמה של חפצים כבדים או חדים על המחשב עלולה לגרום נזק בלתי הפיך למחשב.

סעיף זה מספק מידע אודות הגדרת מחשב המחברת מדגם Inspiron של Dell שברשותך.

לפני הגדרת המחשב

בעת מיקום המחשב, ודא שאתה מאפשר גישה קלה למקור חשמל, אוורור נאות ומשטח ישר שעליו יונח המחשב.

הגבלת זרימת האוויר מסביב למחשב המחברת עלולה לגרום להתחממות יתר. כדי למנוע התחממות יתר, הקפד להשאיר מרווח של לפחות 10.2 ס"מ (4 אינץ') בצדו האחורי של המחשב ומרווח של לפחות 5.1 ס"מ (2 אינץ') בכל הצדדים האחרים. לעולם אל תמקם את המחשב בחלל סגור, כגון ארון או מגירה, כאשר הוא מופעל.

74	שירותים מקוונים	57	בעיות בזיכרון
75	שירות מצב הזמנות אוטומטי	57	נעילות ובעיות תוכנה
75	מידע אודות מוצרים	60	שימוש בכלי תמיכה
	החזרת פריטים לתיקון במסגרת האחריות		Dell Support Center
76	או תמורת זיכוי	60	(מרכז התמיכה של Dell)
78	לפני שתתקשר		My Dell Downloads
80	יצירת קשר עם Dell	61	(ההורדות של Dell שלי)
82	איתור מידע ומשאבים נוספים		Hardware Troubleshooter
84	מפרט	62	(פותר בעיות חומרה)
91	נספח	62	Dell Diagnostics
	מידע עבור NOM, או Official Mexican Standard (תקן רשמי במקסיקו)	64	שחזור מערכת ההפעלה
91	(במקסיקו בלבד)	65	'שחזור המערכת'
92	אינדקס	66	Dell DataSafe Local Backup
		69	מדיה לשחזור המערכת
			Dell Factory Image Restore
		70	(שחזור תמונת היצרן של Dell)
		72	קבלת עזרה
		73	תמיכה טכנית ושירות לקוחות
		73	DellConnect

26	תכונות בחזית המחשב
28	נוריות מצב ומחוננים
30	השבתת טעינת הסוללה
32	תכונות בבסיס המחשב והמקלדת
36	מחוות לוח המגע
38	מקשים לבקרת מולטימדיה
40	שימוש בכונן האופטי
42	תכונות הצג
48	הסרה והתקנה של הסוללה
50	תכונות תוכנה
51	גיבוי מקוון Dell DataSafe Online Backup
52	Dell Stage
54	פתרון בעיות
54	קודי צפצוף
55	בעיות ברשת
55	בעיות הפעלה

הגדרת מחשב המחברת מדגם

5	Inspiron
5	לפני הגדרת המחשב
6	חיבור מתאם ה-AC
7	חיבור כבל הרשת (אופציונלי)
8	לחיצה על לחצן ההפעלה
9	הגדרת מערכת ההפעלה
10	יצירת מדיה לשחזור המערכת (מומלץ)
	הפעלה או השבתה של יכולת האלחוט (אופציונלי)
12	
14	הגדרת צג אלחוטי (אופציונלי)
16	התחברות לאינטרנט (אופציונלי)

שימוש במחשב המחברת מדגם

18	Inspiron
18	תכונות בצד ימין
20	תכונות בצד שמאל
24	תכונות בגב המחשב

הערות, התראות זהירות ואזהרות

 **הערה:** "הערה" מציינת מידע חשוב המסייע להשתמש במחשב ביתר יעילות.

 **זהירות:** "זהירות" מציינת נזק אפשרי לחומרה או אובדן נתונים, ומסבירה כיצד ניתן למנוע את הבעיה.

 **אזהרה:** "אזהרה" מציינת אפשרות של נזק לרכוש, פגיעה גופנית או מוות.

אם רכשת מחשב מסדרה n Series של Dell, כל התייחסות במסמך זה למערכות הפעלה של Microsoft Windows אינה ישימה. פריט זה משלב טכנולוגיה להגנה מפני העתקה המוגנת בפטנטים בארה"ב וזכויות קניין רוחני אחרות של Rovi Corporation. אין לבצע במוצר הנדסה לאחור ואין לפרקו.

המידע במסמך זה נתון לשינויים ללא הודעה מראש.

© 2010 - 2011 Dell Inc. כל הזכויות שמורות.

חל איסור מוחלט על שעתוק חומרים אלה, בכל דרך שהיא, ללא קבלת רשות בכתב מאת Dell Inc.

סימנים מסחריים הנמצאים בשימוש בטקסט זה: Dell™, Dell, סמל DELL™, Inspiron™, ו-DellConnect™ הם סימנים מסחריים של Dell Inc. Intel®, Pentium® ו-Core™ הם סימנים מסחריים רשומים או סימנים מסחריים של Intel Corporation בארה"ב ובמדינות אחרות. Microsoft®, Windows® וסמל לחץ 'התחל' הם סימנים מסחריים או סימנים מסחריים רשומים של Microsoft Corporation בארצות הברית ו/או במדינות אחרות. Bluetooth® הוא סימן מסחרי רשום בבעלות Dell-ו-Bluetooth SIG, Inc. משתמשת בו ברישיון. Blu-ray Disc™ הוא סימן מסחרי של Blu-ray Disc Association.

סימנים מסחריים ושמות מסחריים אחרים המוזכרים במסמך זה מתייחסים ליישויות הטוענות לבעלות על אותם סימנים ושמות או למוצרים שלהן. Dell Inc. מוותרת על כל עניין קנייני בסימנים מסחריים ושמות מסחריים פרט לאלה שבבעלותה.

INSPIRON™

מדריך התקנה

סוג תקינה: P14E001

דגם תקינה: P14E

INSPIRON™

מדריך התקנה

