

Servicehåndbok for Dell™ Inspiron™ 1545

[Før du begynner](#)

[Bunndeksel](#)

[Harddisk](#)

[Minne](#)

[Optisk stasjon](#)

[Prosessorens varmeleder](#)

[Prossessor](#)

[Midtkontrolldeksel](#)

[Tastatur](#)

[Internt kort med trådløs Bluetooth®-teknologi](#)

[Strømknappkort](#)

[Skjerm](#)

[Kamera \(tilleggsutstyr\)](#)

[Håndstøtte](#)

[Høytalere](#)

[Datterkort](#)

[Hovedkort](#)

[Trådløst minikort](#)

[Deksel for lydkontakt](#)

[Termisk vifte](#)

[Kabel for USB-utvidelse](#)

[Ladekort](#)

[Klokkebatteri](#)

[Batterilåsenhet](#)

[Oppdatere BIOS](#)

Merk, Merknad og Forsiktig



MERK: Et MERK-avsnitt inneholder viktig informasjon som gjør at du kan bruke datamaskinen mer effektivt.



MERKNAD: En MERKNAD angir enten potensiell fare for maskinvaren eller tap av data, og forteller hvordan du kan unngå problemet.



FORSIKTIG: Et FORSIKTIG-avsnitt angir en potensiell fare for skade på eiendom, personskade eller dødsfall.

Informasjonen i dette dokumentet kan endres uten varsel.
© 2009 Dell Inc. Med enerett.

Reproduksjon av dette materialet i enhver form er strengt forbudt uten skriftlig tillatelse fra Dell Inc.

Varemerker brukt i denne teksten: *Dell*, *Inspiron* og *DELL*-logoen er varemerker som tilhører Dell Inc.; *Bluetooth* er et registrert varemerke som tilhører Bluetooth SIG, Inc. og brukes av Dell under lisens; *Microsoft*, *Windows*, *Windows Vista* og *logoen på startknappen i Windows Vista* er varemerker eller registrerte varemerker for Microsoft Corporation i USA og/eller andre land.

Andre varemerker og varenavn kan være brukt i dette dokumentet som en henvisning til institusjonene som innehar rettighetene til merkene og navnene, eller til produktene. Dell Inc. fraskriver seg enhver eierinteresse for varemerker og varenavn som ikke er sine egne.

Modell PP41L

Mars 2009 Rev. A01

[Tilbake til innholdssiden](#)

Deksel for lydkontakt

Servicehåndbok for Dell™ Inspiron™ 1545

- [Ta av dekselet for lydkontakten](#)
- [Sette inn dekselet for lydkontakten](#)

⚠ FORSIKTIG: Før du arbeider inne i datamaskinen, må du lese sikkerhetsinformasjonen som fulgte med datamaskinen. Hvis du vil ha mer informasjon om gode sikkerhetsrutiner, går du til hjemmesiden for samsvar med forskrifter (Regulatory Compliance) på www.dell.com/regulatory_compliance.

- ➡ **MERKNAD:** Du unngår elektrostatisk utlading ved å feste en jordingsstropp rundt håndledet eller ved å berøre en umalt metallflate med jevne mellomrom (for eksempel en tilkobling på baksiden av datamaskinen).
- ➡ **MERKNAD:** For å unngå skader på hovedkortet bør du ta ut hovedbatteriet (se [Før du arbeider inne i datamaskinen](#)) før du arbeider inne i datamaskinen.
- ➡ **MERKNAD:** Bare sertifisert servicepersonell skal utføre reparasjoner på datamaskinen. Skade forårsaket av servicearbeid som ikke er godkjent av Dell™, dekkes ikke av garantien.

Ta av dekselet for lydkontakten

1. Følg anvisningene i [Før du begynner](#).
2. Ta ut hovedkortet (se [Ta ut hovedkortet](#)).
3. Løft dekselet for lydkontakten opp og ut av datamaskinen.

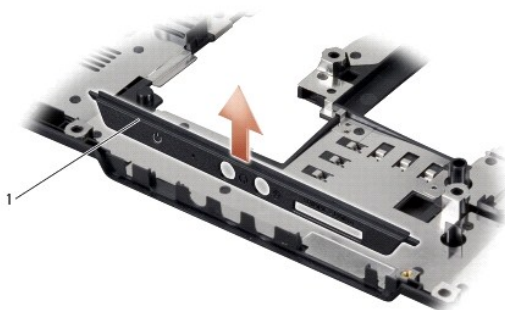

1	dekselet for lydkontakt
---	-------------------------

Sette inn dekselet for lydkontakten

1. Plasser dekselet for lydkontakten i datamaskinbasen.
2. Sett inn hovedkortet (se [Skifte hovedkort](#)).

[Tilbake til innholdssiden](#)

[Tilbake til inneholdssiden](#)

Bunndeksel

Servicehåndbok for Dell™ Inspiron™ 1545

- [Ta av bunndekselet](#)
- [Sette på plass bunndekselet](#)

- ⚠ FORSIKTIG:** Før du arbeider inne i datamaskinen, må du lese sikkerhetsinformasjonen som fulgte med datamaskinen. Hvis du vil ha mer informasjon om gode sikkerhetsrutiner, gå du til hjemmesiden for samsvar med forskrifter (Regulatory Compliance) på www.dell.com/regulatory_compliance.
- ⚠ FORSIKTIG:** Før du utfører disse prosedyrene, må du slå av datamaskinen, koble strømadapteren fra strømuttaket og datamaskinen, koble modemmet fra veggkontakten og datamaskinen og fjerner eventuelle andre eksterne kabler fra datamaskinen.
- ➡ MERKNAD:** Du unngår elektrostatisk utlading ved å feste en jordingsstropp rundt håndleddet eller ved å berøre en umalt metallflate med jevne mellomrom (for eksempel en tilkobling på baksiden av datamaskinen).
- ➡ MERKNAD:** For å unngå skader på hovedkortet bør du ta ut hovedbatteriet (se [Før du arbeider inne i datamaskinen](#)) før du arbeider inne i datamaskinen.
- ➡ MERKNAD:** Bare sertifisert servicepersonell skal utføre reparasjoner på datamaskinen. Skade forårsaket av servicearbeid som ikke er godkjent av Dell™, dekkes ikke av garantien.

Ta av bunndekselet

1. Kontroller at datamaskinen er slått av.
2. Ta ut batteriet (se [Før du arbeider inne i datamaskinen](#)).
3. Skru ut de fire festeskruene på basedekselet, og løft dekelet av datamaskinen i den vinkelen figuren viser.

- ⚠ FORSIKTIG:** Du må ikke berøre prosessorens varmeavleder. Prosessorkomponenter skal bare fjernes av kvalifiserte serviceteknikere.

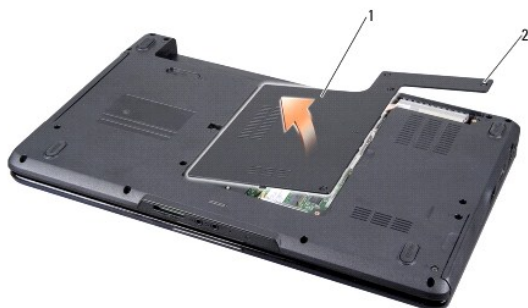

1	bunndeksel	2	festeskruer (4)
---	------------	---	-----------------

Sette på plass bunndekselet

1. Sikt inn tappene på bunndekselet i forhold til bunnen av datamaskinen.
2. Stram de fire festeskruene på bunndekselet.
3. Skyv batteriet inn i batterirommet til det klikkes på plass.

[Tilbake til inneholdssiden](#)

[Tilbake til innholdssiden](#)

Batterilåsenhet

Servicehåndbok for Dell™ Inspiron™ 1545

- [Ta ut batterilåsenheten](#)
- [Sette inn batterilåsenheten](#)

⚠ FORSIKTIG: Før du arbeider inne i datamaskinen, må du lese sikkerhetsinformasjonen som fulgte med datamaskinen. Hvis du vil ha mer informasjon om gode sikkerhetsrutiner, gå du til hjemmesiden for samsvar med forskrifter (Regulatory Compliance) på www.dell.com/regulatory_compliance.

- ➡ **MERKNAD:** Du unngår elektrostatisk utlading ved å feste en jordingsstropp rundt håndledet eller ved å berøre en umalt metallflate med jevne mellomrom (for eksempel en tilkobling på baksiden av datamaskinen).
- ➡ **MERKNAD:** For å unngå skader på hovedkortet bør du ta ut hovedbatteriet (se [Før du arbeider inne i datamaskinen](#)) før du arbeider inne i datamaskinen.
- ➡ **MERKNAD:** Bare sertifisert servicepersonell skal utføre reparasjoner på datamaskinen. Skade forårsaket av servicearbeid som ikke er godkjent av Dell™, dekkes ikke av garantien.

Ta ut batterilåsenheten

1. Følg anvisningene i [Før du arbeider inne i datamaskinen](#).
2. Ta ut hovedkortet (se [Ta ut hovedkortet](#)).
3. Klem på plastklemmen for å løse ut batterilåsenheten.
4. Ta fjæren av kroken som holder den på plass.
5. Løft enheten ut av datamaskinen.

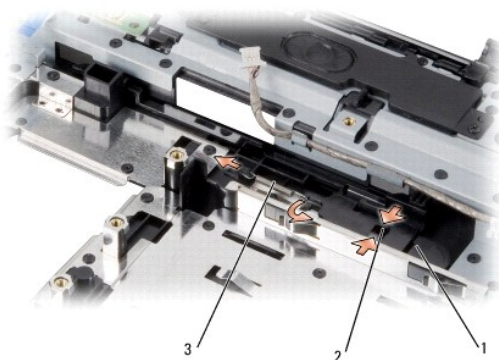

1	batterilåsenhet	2	plastklemme
3	fjær		

Sette inn batterilåsenheten

1. Plasser låseenheten i kanalen på datamaskinbasen.
2. Bruk en liten skrutrekker til å plassere fjæren over kroken i datamaskinbasen.
Kontroller at den nyinstallerte låsen beveger seg fritt når den skyves og utløses.
- ➡ **MERKNAD:** Før du slår på maskinen, må du skru inn igjen alle skruer og kontrollere at det ikke ligger igjen løse skruer inni datamaskinen. Ellers kan det oppstå skade på datamaskinen.
3. Sett inn hovedkortet (se [Skifte hovedkort](#)).

[Tilbake til innholdssiden](#)

[Tilbake til innholdssiden](#)

Før du begynner

Servicehåndbok for Dell™ Inspiron™ 1545

- [Anbefalte verktøy](#)
- [Slå av datamaskinen](#)
- [Før du arbeider inne i datamaskinen](#)

Dette avsnittet inneholder fremgangsmåter for hvordan du tar ut og installerer komponentene i datamaskinen. Om ikke annet er angitt, forutsetter hver fremgangsmåte følgende:

- 1 Du har utført trinnene i [Slå av datamaskinen](#) og [Før du arbeider inne i datamaskinen](#).
- 1 Du har lest sikkerhetsinformasjonen som fulgte med datamaskinen.
- 1 En komponent kan skiftes ut eller - hvis enheten kjøpes separat - settes inn ved å utføre trinnene for demontering av komponenten i motsatt rekkefølge.



Anbefalte verktøy

Fremgangsmåtene i dette dokumentet kan kreve følgende verktøy:

- 1 en liten, vanlig skrutrekker
- 1 en stjerneskrutrekker
- 1 prosessoruttrekkingsverktøy
- 1 CD for BIOS-oppgradering

Slå av datamaskinen

 **MERKNAD:** For å unngå å miste data må du lagre og lukke alle åpne filer og avslutte alle åpne programmer før du slår av datamaskinen.

- 1 Lagre og lukk alle åpne filer, og avslutt alle åpne programmer.
- 1 I Windows Vista® klikker du på **Start**  og på pilen  og deretter på **Slå av**.
Datamaskinen slås av etter at nedstengningen av operativsystemet er fullført.
- 3 Kontroller at både datamaskinen og eventuelle tilkoblede enheter er slått av. Hvis ikke datamaskinen og tilkoblede enheter stenges ned når du slår av operativsystemet, må du trykke på og holde strømknappen inne i minst 8 til 10 sekunder helt til datamaskinen slår seg av.

Før du arbeider inne i datamaskinen

Bruk følgende retningslinjer for sikkerhet til hjelp med å beskytte datamaskinen mot mulig skade og til hjelp med å sikre din egen personlige sikkerhet.

 **FORSIKTIG:** Før du arbeider inne i datamaskinen, må du lese sikkerhetsinformasjonen som fulgte med datamaskinen. Hvis du vil ha mer informasjon om gode sikkerhetsrutiner, går du til hjemmesiden for samsvar med forskrifter (Regulatory Compliance) på www.dell.com/regulatory_compliance.

- **MERKNAD:** Vær forsiktig når du håndterer komponenter og kort. Berør ikke komponentene eller kontaktene på et kort. Hold kortet i kantene eller monteringsbeslaget av metall. Hold komponenter ved å ta tak i kantene, ikke i pinnene.
- **MERKNAD:** Bare sertifisert servicepersonell skal utføre reparasjoner på datamaskinen. Skade forårsaket av servicearbeid som ikke er godkjent av Dell™, dekkes ikke av garantien.
- **MERKNAD:** Når du kobler fra en ledning, må du trekke i kontakten eller i uttrekkstappen, ikke i selve ledningen. Noen kabler har kontakter med låsefester. Hvis du skal koble fra en slik kabel, trykker du inn låsefestet før du kobler fra kabelen. Når du trekker kontaktene fra hverandre, må du holde dem rett slik at du ikke bøyer kontaktpinnene. Før du kobler til en ledning, må du forsikre deg om at begge kontaktene er riktig vei og på linje.
- **MERKNAD:** For å unngå å skade datamaskinen må du utføre trinnene nedenfor før du begynner å arbeide inne i datamaskinen.

- 1 Pass på at arbeidsunderlaget er plant og rent, slik at du unngår riper i dekselet.
- 2 Slå av datamaskinen (se [Slå av datamaskinen](#)).
- 3 Hvis datamaskinen er koblet til en dokk (satt i dokk), løser du den ut. Du finner mer informasjon i dokumentasjonen som fulgte med dokkheten.

➡ **MERKNAD:** Når du skal koble fra en nettkabel, må du først koble kablet fra datamaskinen og deretter fra nettkabelsenheten.

4. Koble alle telefon- eller nettkablene fra datamaskinen.
5. Trykk inn og løs ut alle kort som er installert i ExpressCard-sporet og 8-i-1-minnekortleseren.
6. Koble datamaskinen og alt tilkoblet utstyr fra strømuttakene.

➡ **MERKNAD:** For å unngå skader på hovedkortet må du ta batteriet ut av batterirommet før du vedlikeholder datamaskinen.

➡ **MERKNAD:** For å unngå skade på datamaskinen må du kun bruke batteriet som er laget for denne bestemte Dell-datamaskinen. Bruk ikke batterier som er laget for andre Dell-datamaskiner.

7. Snu datamaskinen.
8. Skyv og hold batterilåsløseren.
9. Skyv batteriet ut av batterirommet.



1	batterilåsløser	2	batteri
---	-----------------	---	---------

10. Trykk på av/på-knappen for å jorde hovedkortet.

[Tilbake til innholdssiden](#)

[Tilbake til innholdssiden](#)

Oppdatere BIOS

Servicehåndbok for Dell™ Inspiron™ 1545

- [Oppdatere BIOS fra CD](#)
- [Oppdatere BIOS fra harddisken](#)

Hvis en CD for BIOS-oppgradering følger med den nye prosessoren eller det nye hovedkortet, må du oppdatere BIOS fra CD-en. Hvis du ikke har en CD for BIOS-oppgradering, må du oppdatere BIOS fra harddisken.

Oppdatere BIOS fra CD

1. Forsikre deg om at strømadapteren er plugget i, og at hovedbatteriet er installert på riktig måte.

 **MERK:** Hvis du bruker en CD for BIOS-oppgradering til å oppdatere BIOS, angir du at datamaskinen skal starte opp fra en CD før du setter inn CD-en.

2. Sett inn CD-en for BIOS-oppgradering, og start datamaskinen på nytt.

Følg anvisningene som vises på skjermen. Datamaskinen fortsetter å starte opp og oppdatere den nye BIOS-en. Når oppdateringen er fullført, starter datamaskinen automatisk opp på nytt.

3. Trykk på <F2> under POST for å gå inn i systemkonfigurasjonen.
 4. Klikk på **Load Defaults** (Last standardverdier) og deretter på **OK** i popup-vinduet for å tilbakestille til standardverdiene for datamaskinen.
 5. Ta CD-en for BIOS-oppgradering ut av stasjonen.
 6. Trykk på <Esc>, og klikk på **Yes** (Ja) i popup-vinduet for å lagre konfigurasjonsendringer.
 7. BIOS-oppgraderingen fullføres, og datamaskinen startes automatisk på nytt.
-

Oppdatere BIOS fra harddisken

1. Forsikre deg om at strømadapteren er plugget i, at hovedbatteriet er installert på riktig måte, og at en nettverkskabel er koblet til.
2. Slå på datamaskinen.
3. Finn den nyeste BIOS-oppdateringsfilen for din datamaskin på support.dell.com.
4. Klikk på **Download Now** (Last ned nå) for å laste ned filen.
5. Hvis vinduet **Export Compliance Disclaimer** (Samsvarsfraskrivelse for eksport) vises, klikker du på **Yes, I Accept this Agreement** (Ja, jeg godtar avtalen).

Vinduet **Filnedlasting** vises.

6. Klikk på **Lagre dette programmet på disk** og deretter på **OK**.

Vinduet **Lagre i** vises.

7. Klikk på pil ned for å vise menyen **Lagre i**, velg **Skrivebord**, og klikk deretter på **Lagre**.

Filen lastes ned til skrivebordet.

8. Klikk på **Lukk** hvis vinduet **Nedlastingen er fullført** vises.

Filikonet vises på skrivebordet og heter det samme som den nedlastede BIOS-oppdateringsfilen.

9. Dobbelklikk på filikonet på skrivebordet, og følg anvisningene på skjermen.
-

[Tilbake til innholdssiden](#)

[Tilbake til inneholdssiden](#)

Internt kort med trådløs Bluetooth®-teknologi

Servicehåndbok for Dell™ Inspiron™ 1545

- [Ta ut kortet](#)
- [Sette inn kortet](#)

⚠ FORSIKTIG: Før du arbeider inne i datamaskinen, må du lese sikkerhetsinformasjonen som fulgte med datamaskinen. Hvis du vil ha mer informasjon om gode sikkerhetsrutiner, gå du til hjemmesiden for samsvar med forskrifter (Regulatory Compliance) på www.dell.com/regulatory_compliance.

- ➡ **MERKNAD:** Du unngår elektrostatisk utlading ved å feste en jordingsstropp rundt håndledet eller ved å berøre en umalt metallflate med jevne mellomrom (for eksempel en tilkobling på baksiden av datamaskinen).
- ➡ **MERKNAD:** For å unngå skader på hovedkortet bør du ta ut hovedbatteriet (se [Før du arbeider inne i datamaskinen](#)) før du arbeider inne i datamaskinen.
- ➡ **MERKNAD:** Bare sertifisert servicepersonell skal utføre reparasjoner på datamaskinen. Skade forårsaket av servicearbeid som ikke er godkjent av Dell™, dekkes ikke av garantien.

Hvis du bestilte et kort med trådløs Bluetooth-teknologi sammen med datamaskinen, er kortet allerede installert.

Ta ut kortet

1. Følg anvisningene i [Før du begynner](#).
 2. Ta av midtkontrolldekslet (se [Ta av midtkontrolldekslet](#)).
 3. Demonter tastaturet (se [Demontere tastaturet](#)).
 4. Ta ut skruen som fester Bluetooth-kortet, og løft kortet ut av datamaskinen.
- ➡ **MERKNAD:** Vær svært forsiktig når du tar ut kabelkortet. Kabelkortet er limt fast til datamaskinen. Ikke dra i kabelen for å løsne kabelkortet.
5. Bruk en plastspiss eller skrutrekker til å lirke kabelkortet ut av datamaskinen.
 6. Ta ut kabelen fra kabelføringen.

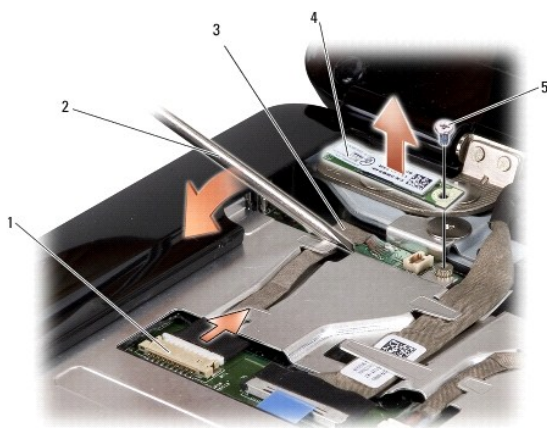

1	kabelkontakt	2	skrutrekker
3	kabelkort	4	Bluetooth-kort
5	skrue		

7. Koble kabelen fra kontakten på hovedkortet.
8. Ta ut kabelkortet fra datamaskinen.

Sette inn kortet

1. Sett inn kabelkortet.
2. Før kabelen gjennom føringssporene.
3. Koble kabelen til kontakten på hovedkortet.
4. Sett inn igjen skruen som fester Bluetooth-kortet.
5. Monter tastaturet (se [Montere tastaturet](#)).
6. Sett på plass midtkontrolldekselet (se [Sette på plass midtkontrolldekselet](#)).
7. Skyv batteriet inn i batterirommet til det klikkes på plass.

[Tilbake til innholdssiden](#)

[Tilbake til inneholdssiden](#)

Kamera (tilleggsutstyr)

Servicehåndbok for Dell™ Inspiron™ 1545

- [Ta av kameraet](#)
- [Sette på plass kameraet](#)

⚠ FORSIKTIG: Før du arbeider inne i datamaskinen, må du lese sikkerhetsinformasjonen som fulgte med datamaskinen. Hvis du vil ha mer informasjon om gode sikkerhetsrutiner, gå du til hjemmesiden for samsvar med forskrifter (Regulatory Compliance) på www.dell.com/regulatory_compliance.

- ➡ **MERKNAD:** Du unngår elektrostatisk utlading ved å feste en jordingsstropp rundt håndledet eller ved å berøre en umalt metallflate med jevne mellomrom (for eksempel en tilkobling på baksiden av datamaskinen).
- ➡ **MERKNAD:** For å unngå skader på hovedkortet bør du ta ut hovedbatteriet (se [Før du arbeider inne i datamaskinen](#)) før du arbeider inne i datamaskinen.
- ➡ **MERKNAD:** Bare sertifisert servicepersonell skal utføre reparasjoner på datamaskinen. Skade forårsaket av servicearbeid som ikke er godkjent av Dell™, dekkes ikke av garantien.

Ta av kameraet

1. Følg anvisningene i [Før du begynner](#).
2. Ta av skjermenheten (se [Ta av skjermenheten](#)).
3. Ta av skjermrammen (se [Ta av skjermrammen](#)).
4. Ta av skjermpanelet (se [Ta av skjermpanelet](#)).
5. Ta ut de fire skruene som fester brakettene til kamerakortet.
6. Ta ut brakettene for kamerakortet.
7. Koble kamerakabelen fra kontakten på kamerakortet.
8. Ta ut kamerakortet.

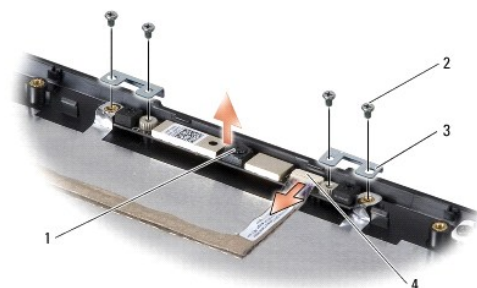

1	kamera	2	skruer (4)
3	braketter for kamerakort (2)	4	kamerakabelkontakt

Sette på plass kameraet

1. Tilpass kamerakortet over skru hullene.
2. Sett inn igjen brakettene for kamerakortet.
3. Sett inn igjen de fire skruene som fester brakettene for kamerakortet til skjermrammen.
4. Sett kamerakabelen inn i kontakten på kamerakortet.

5. Sett på plass skjermpanelet (se [Sette på plass skjermpanelet](#)).
6. Sett på plass skjermmrammen (se [Sette på plass skjermmrammen](#)).
7. Sett på plass skjermenheten (se [Sette på plass skjermenheten](#)).

[Tilbake til innholdssiden](#)

[Tilbake til innholdssiden](#)

Midtkontrolldeksel

Servicehåndbok for Dell™ Inspiron™ 1545

- [Ta av midtkontrolldekslet](#)
- [Sette på plass midtkontrolldekslet](#)

⚠ FORSIKTIG: Før du arbeider inne i datamaskinen, må du lese sikkerhetsinformasjonen som fulgte med datamaskinen. Hvis du vil ha mer informasjon om gode sikkerhetsrutiner, går du til hjemmesiden for samsvar med forskrifter (Regulatory Compliance) på www.dell.com/regulatory_compliance.

- ➡ **MERKNAD:** Du unngår elektrostatisk utlading ved å feste en jordingsstropp rundt håndledet eller ved å berøre en umalt metallflate med jevne mellomrom (for eksempel en tilkobling på baksiden av datamaskinen).
- ➡ **MERKNAD:** For å unngå skader på hovedkortet bør du ta ut hovedbatteriet (se [Før du arbeider inne i datamaskinen](#)) før du arbeider inne i datamaskinen.
- ➡ **MERKNAD:** Bare sertifisert servicepersonell skal utføre reparasjoner på datamaskinen. Skade forårsaket av servicearbeid som ikke er godkjent av Dell™, dekkes ikke av garantien.

Ta av midtkontrolldekslet

1. Følg anvisningene i [Før du begynner](#).
2. Ta ut de to skruene som fester midtkontrolldekslet til datamaskinbasen.



3. Snu datamaskinen opp ned, og åpne skjermen så langt det går.
- ➡ **MERKNAD:** Vær ekstra varsom når tar du av midtkontrolldekslet. Dekselet er veldig skjørt.
4. Lirk opp midtkontrolldekslet med en plastspiss fra baksiden av datamaskinen.
5. Løft midtkontrolldekslet av datamaskinen.



Sette på plass midtkontrolldekselet

1. Juster krokene under midtkontrolldekselet, og lås dekselet på plass.
2. Snu datamaskinen, og sett inn igjen de to skruene som fester midtkontrolldekselet til datamaskinbasen.
3. Skyv batteriet inn i batterirommet til det klikkes på plass.

[Tilbake til innholdssiden](#)

[Tilbake til innholdssiden](#)

Ladekort

Servicehåndbok for Dell™ Inspiron™ 1545

- [Ta ut ladekortet](#)
- [Sette inn ladekortet](#)

⚠ FORSIKTIG: Før du arbeider inne i datamaskinen, må du lese sikkerhetsinformasjonen som fulgte med datamaskinen. Hvis du vil ha mer informasjon om gode sikkerhetsrutiner, gå du til hjemmesiden for samsvar med forskrifter (Regulatory Compliance) på www.dell.com/regulatory_compliance.

- ➡ **MERKNAD:** Du unngår elektrostatisk utlading ved å feste en jordingsstropp rundt håndleddet eller ved å berøre en umalt metallflate med jevne mellomrom (for eksempel en tilkobling på baksiden av datamaskinen).
- ➡ **MERKNAD:** For å unngå skader på hovedkortet bør du ta ut hovedbatteriet (se [Før du arbeider inne i datamaskinen](#)) før du arbeider inne i datamaskinen.
- ➡ **MERKNAD:** Bare sertifisert servicepersonell skal utføre reparasjoner på datamaskinen. Skade forårsaket av servicearbeid som ikke er godkjent av Dell™, dekkes ikke av garantien.

Ta ut ladekortet

1. Følg anvisningene i [Før du begynner](#).
2. Ta ut hovedkortet (se [Ta ut hovedkortet](#)).
3. Skru ut de to skruene som fester ladekortet til datamaskinbasen.
4. Løft ladekortet ut av datamaskinbasen.



1	ladekort	2	skruer (2)
---	----------	---	------------

Sette inn ladekortet

1. Plasser ladekortet i datamaskinbasen.
2. Skru inn igjen de to skruene som fester ladekortet til datamaskinbasen.
3. Sett inn hovedkortet (se [Skifte hovedkort](#)).

[Tilbake til innholdssiden](#)

[Tilbake til innholdssiden](#)

Klokkebatteri

Servicehåndbok for Dell™ Inspiron™ 1545

- [Ta ut klokkebatteriet](#)
- [Sette inn klokkebatteriet](#)

⚠ FORSIKTIG: Før du arbeider inne i datamaskinen, må du lese sikkerhetsinformasjonen som fulgte med datamaskinen. Hvis du vil ha mer informasjon om gode sikkerhetsrutiner, går du til hjemmesiden for samsvar med forskrifter (Regulatory Compliance) på www.dell.com/regulatory_compliance.

- ➡ **MERKNAD:** Du unngår elektrostatisk utlading ved å feste en jordingsstropp rundt håndledet eller ved å berøre en umalt metallflate med jevne mellomrom (for eksempel en tilkobling på baksiden av datamaskinen).
- ➡ **MERKNAD:** For å unngå skader på hovedkortet bør du ta ut hovedbatteriet (se [Før du arbeider inne i datamaskinen](#)) før du arbeider inne i datamaskinen.
- ➡ **MERKNAD:** Bare sertifisert servicepersonell skal utføre reparasjoner på datamaskinen. Skade forårsaket av servicearbeid som ikke er godkjent av Dell™, dekkes ikke av garantien.

Ta ut klokkebatteriet

1. Følg anvisningene i [Før du begynner](#).
2. Ta ut hovedkortet (se [Ta ut hovedkortet](#)).
3. Snu hovedkortet.
4. Bruk en plastspiss til å skyve klokkebatteriet forover og oppover for å løse det ut fra sporet.

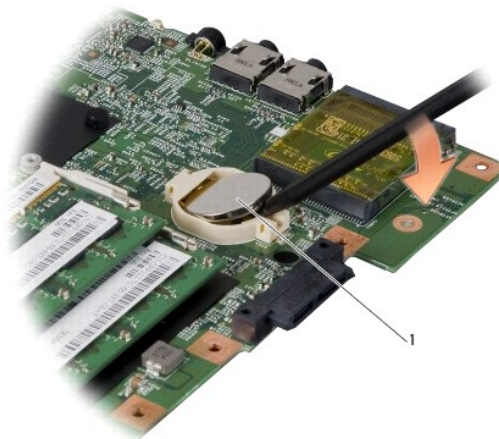

1	klokkebatteri
---	---------------

Sette inn klokkebatteriet

1. Sett inn et nytt klokkebatteri med den positive (+) siden vendt oppover.
2. Sett inn hovedkortet (se [Skifte hovedkort](#)).

[Tilbake til innholdssiden](#)

[Tilbake til innholdssiden](#)

Proseszor

Servicehåndbok for Dell™ Inspiron™ 1545

- [Ta ut prosessoren](#)
- [Installere prosessoren](#)

⚠ FORSIKTIG: Før du arbeider inne i datamaskinen, må du lese sikkerhetsinformasjonen som fulgte med datamaskinen. Hvis du vil ha mer informasjon om gode sikkerhetsrutiner, gå du til hjemmesiden for samsvar med forskrifter (Regulatory Compliance) på www.dell.com/regulatory_compliance.

- ➡ **MERKNAD:** Du unngår elektrostatisk utlading ved å feste en jordingsstropp rundt håndledet eller ved å berøre en umalt metallflate med jevne mellomrom (for eksempel en tilkobling på baksiden av datamaskinen).
- ➡ **MERKNAD:** For å unngå avbrutt forbindelse mellom kamskruen til ZIF-sokkelen og prosessoren når du tar ut eller setter inn prosessoren kan du legge litt press på midten av prosessoren mens du dreier kamskruen.
- ➡ **MERKNAD:** For å unngå skade på prosessoren må du holde skrutrekkeren vinkelrett på prosessoren når du skrur kamskruen.
- ➡ **MERKNAD:** For å unngå skader på hovedkortet bør du ta ut hovedbatteriet (se [Før du arbeider inne i datamaskinen](#)) før du arbeider inne i datamaskinen.
- ➡ **MERKNAD:** Bare sertifisert servicepersonell skal utføre reparasjoner på datamaskinen. Skade forårsaket av servicearbeid som ikke er godkjent av Dell™, dekkes ikke av garantien.

Ta ut prosessoren

1. Følg anvisningene i [Før du begynner](#).
 2. Ta av bunndekselet (se [Ta av bunndekselet](#)).
 3. Ta ut prosessorens varmeavleder (se [Ta ut prosessorens varmeleder](#)).
- ➡ **MERKNAD:** Når du tar ut prosessoren, må du trekke den rett opp. Vær forsiktig så du ikke bøyer pinnene på prosessoren.
4. For å løsne ZIF-sokkelen må du bruke en liten skrutrekker med flatt blad og rotere kamskruen på ZIF-kontakten mot urviseren helt til den når kamsperren.

Kamskruen til ZIF-sokkelen fester prosessoren til hovedkortet. Merk deg pilen på kamskruen til ZIF-sokkelen.

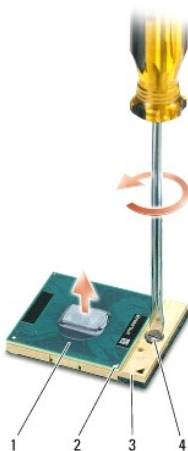

1	prosessor	2	hjørne 1 på prosessorpinne	3	ZIF-sokkel
4	kamskrue til ZIF-sokkelen				

5. Bruk et prosessoruttrekingsverktøy til å ta ut prosessoren.

Installere prosessoren

👉 **MERKNAD:** Kontroller at kamskrueen er i helt åpen posisjon før du setter inn prosessoren. Du behøver ikke å bruke makt for å sette prosessoren i ZIF-sokkelen.

👉 **MERKNAD:** En prosessor som ikke er riktig plassert, kan føre til at forbindelsen avbrytes eller til permanent skade på prosessoren og ZIF-sokkelen.

1. Tilpass hjørne 1 på prosessorpinnen slik at det peker mot trekanten på ZIF-sokkelen, og plasser prosessoren i ZIF-sokkelen.

Når prosessoren er riktig plassert, er alle fire hjørnene i samme høyde. Hvis ett eller flere hjørner av prosessoren er høyere enn de andre, er ikke prosessoren riktig satt inn.

👉 **MERKNAD:** For å unngå avbrutt forbindelse mellom kamskrueen til ZIF-sokkelen og prosessoren når du tar ut eller setter inn prosessoren kan du legge litt press på midten av prosessoren mens du dreier kamskrueen.

2. Stram ZIF-sokkelen ved å skru kamskrueen med klokken for å feste prosessoren til hovedkortet.
3. Fjern baksiden av varme-/kjøleplaten, og fest platen til den delen av varmeavlederen som dekker prosessoren.
4. Sett inn igjen prosessorens varmeleder (se [Sett inn prosessorens varmeleder](#)).
5. Sett på bunndekselet (se [Sette på plass bunndekselet](#)).
6. Skyv batteriet inn i batterirommet til det klikkes på plass.
7. Oppdater BIOS ved hjelp av CD-en for BIOS-oppggradering (se [Oppdatere BIOS](#)).

[Tilbake til innholdssiden](#)

[Tilbake til inneholdssiden](#)

Prosessorens varmeleder

Servicehåndbok for Dell™ Inspiron™ 1545

- [Ta ut prosessorens varmeleder](#)
- [Sett inn prosessorens varmeleder](#)

⚠ FORSIKTIG: Før du arbeider inne i datamaskinen, må du lese sikkerhetsinformasjonen som fulgte med datamaskinen. Hvis du vil ha mer informasjon om gode sikkerhetsrutiner, gå du til hjemmesiden for samsvar med forskrifter (Regulatory Compliance) på www.dell.com/regulatory_compliance.

- ➡ **MERKNAD:** Du unngår elektrostatisk utlading ved å feste en jordingsstropp rundt håndledet eller ved å berøre en umalt metallflate med jevne mellomrom (for eksempel en tilkobling på baksiden av datamaskinen).
- ➡ **MERKNAD:** For å unngå skader på hovedkortet bør du ta ut hovedbatteriet (se [Før du arbeider inne i datamaskinen](#)) før du arbeider inne i datamaskinen.
- ➡ **MERKNAD:** Bare sertifisert servicepersonell skal utføre reparasjoner på datamaskinen. Skade forårsaket av servicearbeid som ikke er godkjent av Dell™, dekkes ikke av garantien.

Ta ut prosessorens varmeleder

1. Følg anvisningene i [Før du begynner](#).
2. Ta av bunndekselet (se [Ta av bunndekselet](#)).
3. Løsne de fem låseskruene som fester prosessorens varmeavleder til hovedkortet.

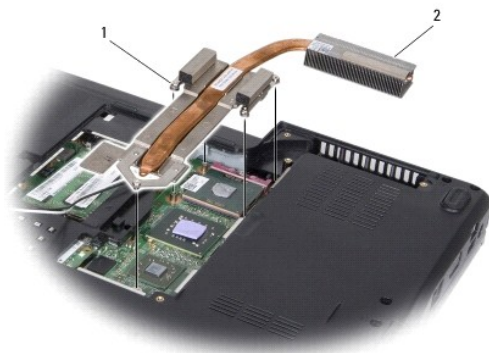

1	festeskruer (5)	2	prosessorens varmeleder
---	-----------------	---	-------------------------

4. Løft prosessorens varmeavleder vekk fra datamaskinen.

Sett inn prosessorens varmeleder

- ☑ **MERK:** Den originale varme-/kjøleplaten kan brukes om igjen hvis originalprosessen og varmeavlederen installeres på nytt sammen. Hvis prosessen eller varmeavlederen settes på plass, må du bruke varme-/kjøleplaten i pakken slik at termisk konduktivitet oppnås.
- ☑ **MERK:** Dette forutsetter at du allerede har tatt ut prosessorens varmeavleder og er klar til å sette inn en ny.

1. Fjern baksiden av varme-/kjøleplaten, og fest platen til den delen av varmeavlederen som dekker prosessen.
2. Plasser prosessorens varmeavleder på hovedkortet.
3. Stram de fem låseskruene som fester prosessorens varmeavleder til hovedkortet.

4. Sett på bunndekselet (se [Sette på plass bunndekselet](#)).
5. Skyv batteriet inn i batterirommet til det klikkes på plass.

[Tilbake til innholdssiden](#)

[Tilbake til innholdssiden](#)

Datterkort

Servicehåndbok for Dell™ Inspiron™ 1545

- [Ta ut datterkortet](#)
- [Sette inn datterkortet](#)

⚠ FORSIKTIG: Før du arbeider inne i datamaskinen, må du lese sikkerhetsinformasjonen som fulgte med datamaskinen. Hvis du vil ha mer informasjon om gode sikkerhetsrutiner, gå du til hjemmesiden for samsvar med forskrifter (Regulatory Compliance) på www.dell.com/regulatory_compliance.

- ➡ **MERKNAD:** Du unngår elektrostatisk utlading ved å feste en jordingsstropp rundt håndleddet eller ved å berøre en umalt metallflate med jevne mellomrom (for eksempel bakpanelet på datamaskinen).
- ➡ **MERKNAD:** For å unngå skader på hovedkortet bør du ta ut hovedbatteriet (se [Før du arbeider inne i datamaskinen](#)) før du arbeider inne i datamaskinen.
- ➡ **MERKNAD:** Bare sertifisert servicepersonell skal utføre reparasjoner på datamaskinen. Skade forårsaket av servicearbeid som ikke er godkjent av Dell™, dekkes ikke av garantien.

Ta ut datterkortet

1. Følg anvisningene i [Før du begynner](#).
2. Ta av håndstøtten ([Demontere håndstøtten](#)).
3. Ta ut de tre skruene som fester datterkortet.
4. Løft datterkortet ut av datamaskinen.

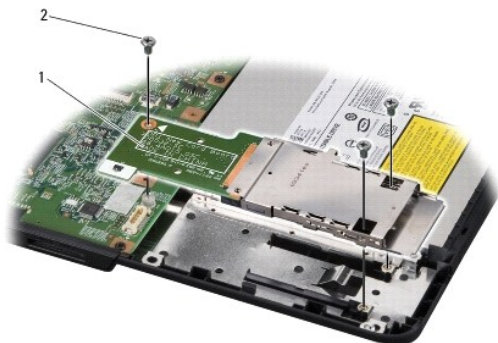

1	datterkort	2	skruer (3)
---	------------	---	------------

Sette inn datterkortet

1. Juster datterkortet etter kontakten på hovedkortet og etter skru hullene på datamaskinbasen.
2. Sett inn igjen de tre skruene som fester datterkortet.
- ➡ **MERKNAD:** Før du slår på maskinen, må du skru inn igjen alle skruer og kontrollere at det ikke ligger igjen løse skruer inni datamaskinen. Ellers kan det oppstå skade på datamaskinen.
3. Sett på håndstøtten igjen ([Montere håndstøtten](#)).

[Tilbake til innholdssiden](#)

[Tilbake til innholdssiden](#)

Skjerm

Servicehåndbok for Dell™ Inspiron™ 1545

- [Skjermenhet](#)
- [Skjermsramme](#)
- [Skjermpanel](#)
- [Skjermpanelkabel](#)
- [Skjerminverter](#)

⚠ FORSIKTIG: Før du arbeider inne i datamaskinen, må du lese sikkerhetsinformasjonen som fulgte med datamaskinen. Hvis du vil ha mer informasjon om gode sikkerhetsrutiner, går du til hjemmesiden for samsvar med forskrifter (Regulatory Compliance) på www.dell.com/regulatory_compliance.

- ➡ **MERKNAD:** Du unngår elektrostatisk utlading ved å feste en jordingsstropp rundt håndleddet eller ved å berøre en umalt metallflate med jevne mellomrom (for eksempel en tilkobling på baksiden av datamaskinen).
- ➡ **MERKNAD:** For å unngå skader på hovedkortet bør du ta ut hovedbatteriet (se [Før du arbeider inne i datamaskinen](#)) før du arbeider inne i datamaskinen.
- ➡ **MERKNAD:** Bare sertifisert servicepersonell skal utføre reparasjoner på datamaskinen. Skade forårsaket av servicearbeid som ikke er godkjent av Dell™, dekkes ikke av garantien.

Skjermenhet

Ta av skjermenheten

📌 **MERK:** Minikortet kan være plassert på forskjellige steder avhengig av hvilken skjermadapter datamaskinen støtter. Du finner skjermadaptertypen på datamaskinen ved å klikke på **Start** → **Kontrollpanel** → **System** → **Enhetsbehandling** → **Skjermadaptere**.

1. Følg anvisningene i [Før du begynner](#).
2. Ta av midtkontrolldekselet (se [Ta av midtkontrolldekselet](#)).
3. Ta av bunndekselet (se [Ta av bunndekselet](#)).
4. Koble eventuelle minikortkabler fra minikortet.
5. Noter deg kabelføringen, og fjern forsiktig antennekablene til minikortene fra føringssporene.

ATI Mobility Radeon:

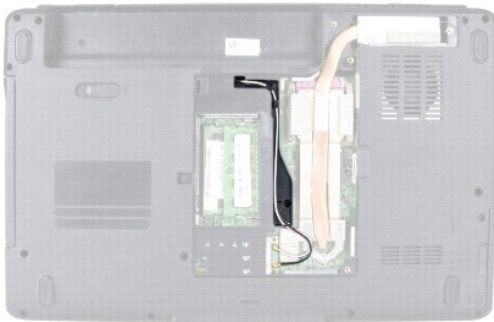

Mobile Intel® GMA:

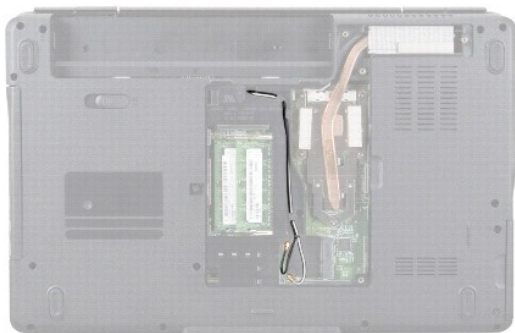

6. Ta ut de to skruene fra datamaskinbasen.



7. Snu datamaskinen.

8. Demonter tastaturet (se [Demontere tastaturet](#)).

9. Noter deg kabelføringen, løsne forsiktig antennekablene til minikortene fra føringssporene, og trekk kablene ut gjennom hovedkortet så de ikke kommer nær datamaskinbasen.

10. Trekk i uttrekkstappen til skjermkabelen for å koble den fra kontakten på hovedkortet.

11. Koble kamerakabelen (tilleggsutstyr) fra kontakten på hovedkortet.

12. Noter deg kabelføringen, og fjern forsiktig kablene fra føringssporene.

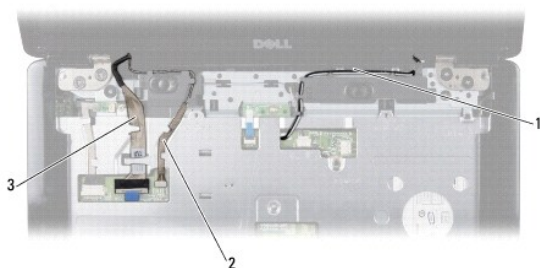

1	antennekabelføring for minikort	2	kamerakabelføring (tilleggsutstyr)
3	skjermkabelføring		

13. Ta ut de fire skruene (to på hver side) som fester skjermenheten.

14. Løft skjermenheten ut av datamaskinen.

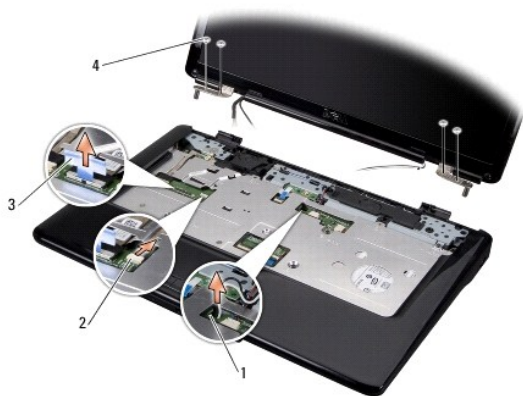

1 antennekabelføringsspor for minikort	2 kontakt for kamerakabel (tilleggsutstyr)
3 uttrekkstapp for skjermkabelen	4 skruer (4)

Sette på plass skjermenheten

1. Sett skjermenheten på plass, og sett inn igjen de fire skruene (to på hver side) som fester skjermenheten.
2. Før kamerakabelen og skjermkabelen (tilleggsutstyr) gjennom føringssporene, og koble kablene til de respektive kontaktene på hovedkortet.
3. Før antennekablene for minikortet inn i føringssporene på håndstøtten og gjennom hovedkortet.
4. Monter tastaturet (se [Montere tastaturet](#)).
5. Sett på plass midtkontrolldekslet (se [Sette på plass midtkontrolldekslet](#)).
6. Sett inn igjen de to skruene på datamaskinbasen.
7. Snu datamaskinen, og før minikortantennen gjennom føringssporene.
8. Koble de riktige antennekablene til minikortet. Tabellen nedenfor viser fargeplanen for antennekablene for minikortet datamaskinen støtter.

Kontakter på minikortet	Fargeplan for antennekabelen
WLAN (2 antennekabler)	
Hoved-WLAN (hvit trekant)	hvit
Hjelpe-WLAN (sort trekant)	sort

9. Sett på bunndekselet (se [Sette på plass bunndekselet](#)).
- ➡ **MERKNAD:** Før du slår på maskinen, må du skru inn igjen alle skruer og kontrollere at det ikke ligger igjen løse skruer inni datamaskinen. Ellers kan det oppstå skade på datamaskinen.
10. Skyv batteriet inn i batterirommet til det klikkes på plass.

Skjermramme

Ta av skjermrammen

- ➡ **MERKNAD:** Skjermrammen er ekstremt skjør. Vær forsiktig når du tar den av, så ikke rammen blir skadet.

1. Ta av skjermenheten (se [Ta av skjermenheten](#)).
2. Ta ut de seks gummiskruedekslene.
3. Ta ut låseskruen og de fem skruene som fester skjermrammen.
4. Bruk fingertuppene til forsiktig å lirke opp den innvendige kanten på skjermrammen.
5. Ta av skjermrammen.

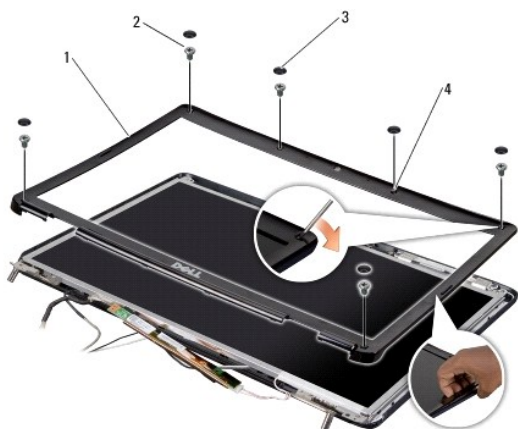

1	skjermramme	2	skruer (5)
3	gummiskruedeksler (6)	4	festeskruer

Sette på plass skjermrammen

1. Juster skjermrammen etter skjermpanelet, og smett den forsiktig på plass.
2. Sett inn igjen de fem skruene, og stram låseskruen.
3. Sett inn igjen de seks gummiskruedekslene.
4. Sett på plass skjermenheten (se [Sette på plass skjermenheten](#)).

Skjermpanel

Ta av skjermpanelet

1. Ta av skjermenheten (se [Ta av skjermenheten](#)).
2. Ta av skjermrammen (se [Skjermramme](#)).
3. Ta ut de to skruene som fester skjermpanelet.
4. Ta ut de to skruene som fester inverterkortet.

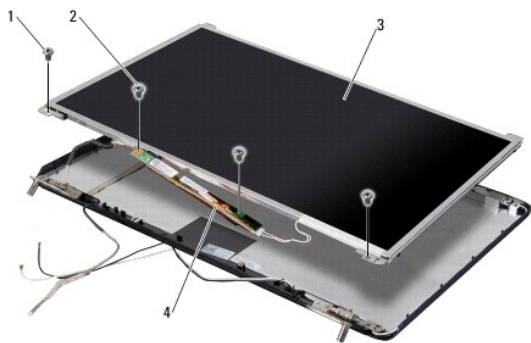

1	skjermpanelskruer (2)	2	inverterkortsruer (2)
3	skjermpanel	4	inverterkort

5. Trekk ut kablene fra kontaktene på hver side av inverterkortet.
6. Ta ut skjermpanelkabelen (se [Ta ut skjermpanelkabelen](#)).
7. Ta ut de seks skruene (tre på hver side) som fester skjermpanelbrakettene til skjermpanelet.



1	skruer (6)	2	skjermpanelbraketter (2)
---	------------	---	--------------------------

Sette på plass skjermpanelet

1. Fest skjermpanelbrakettene på skjermpanelet ved å sette inn igjen de seks skruene (tre på hver side).
 2. Sett inn igjen skjermpanelkabelen (se [Sette på plass skjermpanelkabelen](#)).
 3. Sett inn kablene i kontaktene på hver side av inverterkortet.
 4. Juster skjermpanelet og inverterkortet etter skjermmrammen.
 5. Sett inn igjen de to skruene som fester skjermpanelet.
 6. Sett inn igjen de to skruene som fester inverterkortet.
 7. Sett på plass skjermmrammen (se [Sette på plass skjermmrammen](#)).
 8. Sett på plass skjermenheten (se [Sette på plass skjermenheten](#)).
-

Skjermpanelkabel

Ta ut skjermpanelkabelen

 **MERK:** Skjermpanelkablene og kontaktene kan være forskjellige, avhengig av hvilket skjermpanel du har bestilt.

1. Ta av skjermenheten (se [Ta av skjermenheten](#)).
2. Ta av skjermrammen (se [Skjermramme](#)).
3. Ta av skjermpanelet (se [Skjermpanel](#)).
4. Snu skjermpanelet opp ned, og plasser det på en ren overflate.

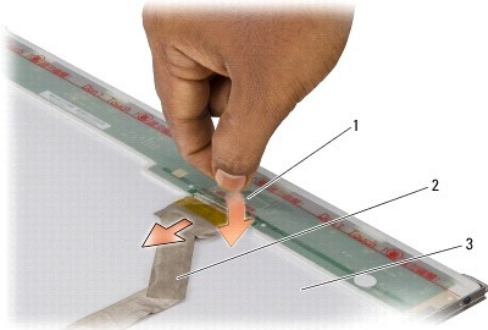

1	teip som fester skjermpanelkabelen til kontakten på toppen	2	skjermpanelkabel
3	baksiden av skjermpanelet		

5. Løft teipen som fester skjermpanelkabelen til kontakten på toppen, og trekk ut kabelen fra kontakten.

Sette på plass skjermpanelkabelen

1. Sett skjermkabelen inn igjen i kontakten på toppen.
2. Sett på plass skjermpanelet (se [Sette på plass skjermpanelet](#)).
3. Sett på plass skjermrammen (se [Sette på plass skjermrammen](#)).
4. Sett på plass skjermenheten (se [Sette på plass skjermenheten](#)).

Skjerminverter

Ta ut skjerminverteren

1. Ta av skjermenheten (se [Ta av skjermenheten](#)).
2. Ta av skjermrammen (se [Ta av skjermrammen](#)).
3. Ta av skjermpanelet (se [Ta av skjermpanelet](#)).
4. Trekk ut kablene fra kontaktene på hver side av inverterkortet.

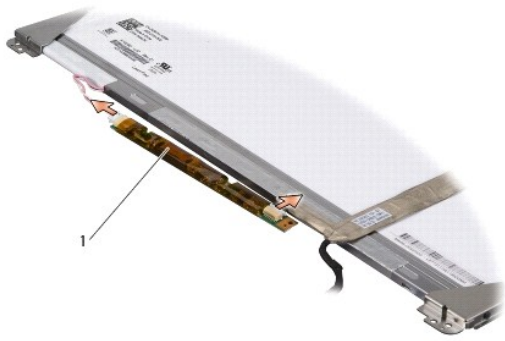

1	inverterkort
---	--------------

5. Løft inverterkortet ut av skjermpanelet.

Sette inn skjerm-inverteren

1. Sett inn kablene i kontaktene på hver side av inverterkortet.
2. Sett på plass skjermpanelet (se [Sette på plass skjermpanelet](#)).
3. Sett på plass skjermrammen (se [Sette på plass skjermrammen](#)).
4. Sett på plass skjermenheten (se [Sette på plass skjermenheten](#)).

[Tilbake til innholdssiden](#)

[Tilbake til innholdssiden](#)

Termisk vifte

Servicehåndbok for Dell™ Inspiron™ 1545

- [Ta ut den termiske viften](#)
- [Sette inn den termiske viften](#)

⚠ FORSIKTIG: Før du arbeider inne i datamaskinen, må du lese sikkerhetsinformasjonen som fulgte med datamaskinen. Hvis du vil ha mer informasjon om gode sikkerhetsrutiner, gå du til hjemmesiden for samsvar med forskrifter (Regulatory Compliance) på www.dell.com/regulatory_compliance.

- **MERKNAD:** Du unngår elektrostatisk utlading ved å feste en jordingsstropp rundt håndledet eller ved å berøre en umalt metallflate med jevne mellomrom (for eksempel en tilkobling på baksiden av datamaskinen).
- **MERKNAD:** For å unngå skader på hovedkortet bør du ta ut hovedbatteriet (se [Før du arbeider inne i datamaskinen](#)) før du arbeider inne i datamaskinen.
- **MERKNAD:** Bare sertifisert servicepersonell skal utføre reparasjoner på datamaskinen. Skade forårsaket av servicearbeid som ikke er godkjent av Dell™, dekkes ikke av garantien.

Ta ut den termiske viften

1. Følg anvisningene i [Før du begynner](#).
2. Ta ut hovedkortet (se [Ta ut hovedkortet](#)).
3. Ta ut de to skruene som fester den termiske viften til datamaskinbasen.
4. Løft den termiske viften ut av datamaskinen.

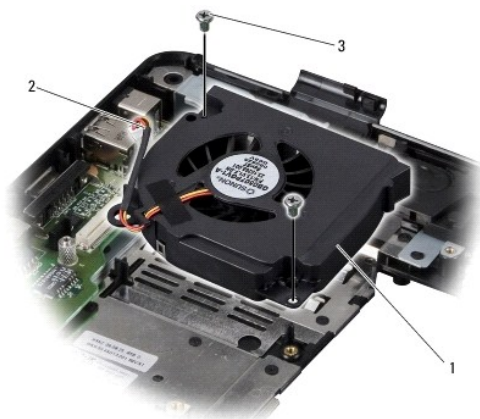

1	termisk vifte	2	kabel til termisk vifte
3	skruer (2)		

Sette inn den termiske viften

- **MERK:** Den originale varme-/kjøleplaten kan brukes om igjen hvis originalprosessoren og varmeavlederen installeres på nytt sammen. Hvis prosessoren eller varmeavlederen settes på plass, må du bruke varme-/kjøleplaten i pakken slik at termisk konduktivitet oppnås.
- **MERK:** Dette forutsetter at du allerede har tatt ut den termiske viften og er klar til å sette inn en ny.

1. Sett den termiske viften tilbake på plass.
2. Skru inn igjen de to skruene som fester viften til datamaskinbasen.
3. Sett inn hovedkortet (se [Skifte hovedkort](#)).

[Tilbake til innholdssiden](#)

[Tilbake til innholdssiden](#)

Harddisk

Servicehåndbok for Dell™ Inspiron™ 1545

- [Ta ut harddisken](#)
- [Skifte harddisk](#)

- ⚠ FORSIKTIG:** Hvis du tar harddisken ut av datamaskinen mens disken er varm, må du ikke berøre metallinnekapslingen til harddisken.
- ⚠ FORSIKTIG:** Før du arbeider inne i datamaskinen, må du lese sikkerhetsinformasjonen som fulgte med datamaskinen. Hvis du vil ha mer informasjon om gode sikkerhetsrutiner, gå du til hjemmesiden for samsvar med forskrifter (Regulatory Compliance) på www.dell.com/regulatory_compliance.
- ➡ **MERKNAD:** For å unngå tap av data må du slå av datamaskinen (se [Slå av datamaskinen](#)) før du tar ut harddisken. Du må ikke ta ut harddisken mens datamaskinen er på eller i hvilemodus.
- ➡ **MERKNAD:** Harddisker er ekstremt skjøre. Vær varsom når du håndterer harddisken.
- ➡ **MERKNAD:** For å unngå skader på hovedkortet bør du ta ut hovedbatteriet (se [Før du arbeider inne i datamaskinen](#)) før du arbeider inne i datamaskinen.
- ➡ **MERKNAD:** Bare sertifisert servicepersonell skal utføre reparasjoner på datamaskinen. Skade forårsaket av servicearbeid som ikke er godkjent av Dell™, dekkes ikke av garantien.
- ☒ **MERK:** Dell garanterer ikke kompatibilitet og tilbyr heller ikke kundestøtte for harddisker som er kjøpt fra andre leverandører enn Dell.
- ☒ **MERK:** Hvis du installerer en harddisk fra en annen leverandør enn Dell, må du installere et operativsystem, drivere og verktøy på den nye harddisken (se *Dell Technology Guide (Dells teknologihåndbok)* hvis du vil ha mer informasjon).

Ta ut harddisken

1. Følg anvisningene i [Før du begynner](#).
 2. Ta ut de to skruene som fester harddiskenheten til datamaskinbasen.
 3. Skyv harddiskenheten ut av stasjonsplassen.
- ➡ **MERKNAD:** Når harddisken ikke er i datamaskinen, må den oppbevares i beskyttende antistatisk emballasje (se delen om beskyttelse mot elektrostatisk utlading i sikkerhetsinformasjonen som fulgte med datamaskinen).

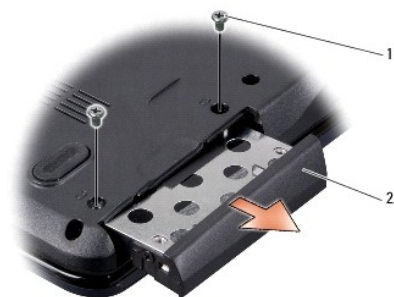

1	skruer (2)	2	harddiskenhet
---	------------	---	---------------

4. Ta ut de to skruene (én på hver side) som fester harddiskkassen og -rammen til harddisken.
5. Ta av harddiskrammen.
6. Løft harddiskrammen av harddisken.

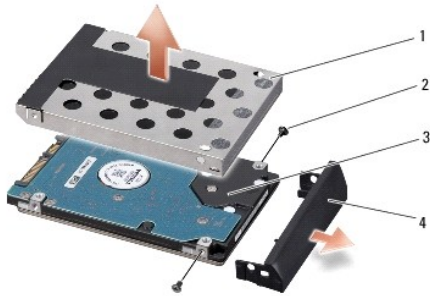

1	harddiskramme	2	skruer (2)
3	harddisk	4	harddiskramme

Skifte harddisk

1. Ta den nye harddisken ut av emballasjen.

Ta vare på originalemballasjen til oppbevaring eller frakt av datamaskinen.

- ➔ **MERKNAD:** Bruk fast og jevnt trykk til å skyve harddisken på plass. Hvis du bruker for mye makt, kan du skade kontakten.

2. Sett inn igjen harddiskkassen og harddiskrammen.

3. Sett inn igjen de to skruene (én på hver side) som fester harddiskkassen og -rammen til harddisken.

4. Skyv harddiskenheten inn i stasjonsplassen.

5. Sett inn igjen de to skruene som fester harddiskenheten til datamaskinbasen.

- ➔ **MERKNAD:** Før du slår på maskinen, må du skru inn igjen alle skruer og kontrollere at det ikke ligger igjen løse skruer inni datamaskinen. Ellers kan det oppstå skade på datamaskinen.

6. Skyv batteriet inn i batterirommet til det klikkes på plass.

7. Installer eventuelt operativsystemet på datamaskinen (se *Dell Technology Guide (Dells teknologihåndbok)*).

8. Installer eventuelt drivere og verktøy på datamaskinen (se *Dell Technology Guide (Dells teknologihåndbok)*).

[Tilbake til innholdssiden](#)

[Tilbake til innholdssiden](#)

Tastatur

Servicehåndbok for Dell™ Inspiron™ 1545

- [Demontere tastaturet](#)
- [Montere tastaturet](#)

⚠ FORSIKTIG: Før du arbeider inne i datamaskinen, må du lese sikkerhetsinformasjonen som fulgte med datamaskinen. Hvis du vil ha mer informasjon om gode sikkerhetsrutiner, går du til hjemmesiden for samsvar med forskrifter (Regulatory Compliance) på www.dell.com/regulatory_compliance.

- ➡ **MERKNAD:** Du unngår elektrostatisk utlading ved å feste en jordingsstropp rundt håndleddet eller ved å berøre en umalt metallflate med jevne mellomrom (for eksempel en tilkobling på baksiden av datamaskinen).
- ➡ **MERKNAD:** For å unngå skader på hovedkortet bør du ta ut hovedbatteriet (se [Før du arbeider inne i datamaskinen](#)) før du arbeider inne i datamaskinen.
- ➡ **MERKNAD:** Bare sertifisert servicepersonell skal utføre reparasjoner på datamaskinen. Skade forårsaket av servicearbeid som ikke er godkjent av Dell™, dekkes ikke av garantien.

Demontere tastaturet

1. Følg anvisningene i [Før du begynner](#).
2. Ta av midtkontrolldekselet (se [Ta av midtkontrolldekselet](#)).
3. Ta ut de to skruene øverst på tastaturet.

➡ **MERKNAD:** Tastehettene på tastaturet er skjøre, kan lett forskyves og er tidkrevende å sette på igjen. Vær forsiktig når du tar ut og håndterer tastaturet.

➡ **MERKNAD:** Vær ytterst forsiktig når du tar ut og håndterer tastaturet. Det kan lett oppstå riper på skjermpanelet.

4. Skyv tastaturet forsiktig ut av datamaskinen, og snu det for å få tilgang til tastaturkontakten. Ikke dra hardt i tastaturet.



1	tastatur	2	skruer (2)
3	tastaturtapper (6)	4	kontaktlås
5	tastaturkabel		

5. Løs ut kontaktlåsen som fester tastaturkabelen til kontakten på hovedkortet, og trekk ut kabelen.
6. Løft tastaturet bort fra datamaskinen.

Montere tastaturet

1. Skyv tastaturkabelen inn i kontakten på hovedkortet, og skyv ned kontaktlåsen som fester tastaturkabelen til kontakten på hovedkortet.
2. Juster tappene nederst på tastaturet langs sporene på håndstøtten, og skyv tastaturet under håndstøtten.

 **MERKNAD:** Tastehettene på tastaturet er skjøre, kan lett forskyves og er tidkrevende å sette på igjen. Vær forsiktig når du tar ut og håndterer tastaturet.

3. Skru inn de to skruene øverst på tastaturet.
4. Sett på plass midtkontrolldekselet (se [Sette på plass midtkontrolldekselet](#)).
5. Skyv batteriet inn i batterirommet til det klikkes på plass.

[Tilbake til innholdssiden](#)

[Tilbake til innholdssiden](#)

Minne

Servicehåndbok for Dell™ Inspiron™ 1545

- [Ta ut minnemodul\(er\)](#)
- [Sette på plass minnemodulen\(e\)](#)

⚠ FORSIKTIG: Før du arbeider inne i datamaskinen, må du lese sikkerhetsinformasjonen som fulgte med datamaskinen. Hvis du vil ha mer informasjon om gode sikkerhetsrutiner, gå du til hjemmesiden for samsvar med forskrifter (Regulatory Compliance) på www.dell.com/regulatory_compliance.

- ➡ **MERKNAD:** Du unngår elektrostatisk utlading ved å feste en jordingsstropp rundt håndledet eller ved å berøre en malt metallflate med jevne mellomrom (for eksempel en tilkobling på baksiden av datamaskinen).
- ➡ **MERKNAD:** For å unngå skader på hovedkortet bør du ta ut hovedbatteriet (se [Før du arbeider inne i datamaskinen](#)) før du arbeider inne i datamaskinen.
- ➡ **MERKNAD:** Bare sertifisert servicepersonell skal utføre reparasjoner på datamaskinen. Skade forårsaket av servicearbeid som ikke er godkjent av Dell™, dekkes ikke av garantien.

Du kan utvide datamaskinens minnekapasitet ved å installere minnemoduler på hovedkortet. Se spesifikasjonene i *installasjonsveiledningen* hvis du vil ha informasjon om hvilket minne som støttes på datamaskinen. Installer kun minnemoduler som er laget spesielt for denne datamaskinen.

📌 MERK: Minnemoduler som er kjøpt fra Dell, dekkes av datamaskingarantien.

Datamaskinen har to brukertilgjengelige SODIMM-kontakter som begge åpnes fra bunnen av datamaskinen. DIMM B-minnemodulen befinner seg rett over DIMM A-minnemodulen i bunnen av datamaskinen.

- ➡ **MERKNAD:** Hvis du må installere minnemoduler i to minnespor, må du installere en minnemodul i "DIMM A" før du installerer en modul i sporet som er merket med "DIMM B".

Ta ut minnemodul(er)

1. Følg anvisningene i [Før du begynner](#).
2. Ta av bunndekselet (se [Ta av bunndekselet](#)).

- ➡ **MERKNAD:** For å unngå skader på minnemodulkontakten må du ikke bruke verktøy til å åpne sikkerhetsklemmene.

3. Bruk fingertuppene til forsiktig å åpne sikkerhetsklemmene på hver ende av minnemodulkontakten til minnemodulen spretter opp.
4. Ta minnemodulen ut av kontakten.

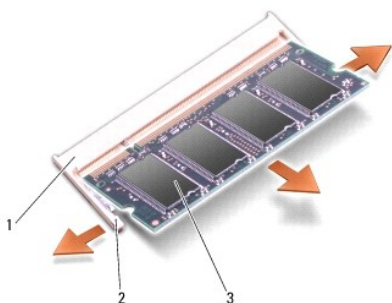

1	minnemodulkontakt	2	festeklips (2)
3	minnemodul		

Sette på plass minnemodulen(e)

1. Juster hakket i bunnen av minnemodulen etter tappen på kontakten på minnemodulen.

2. Skyv modulen inn i sporet i 45 graders vinkel, og trykk modulen ned til den låses på plass. Hvis du ikke hører et klikk, må du ta ut modulen og sette den inn på nytt.

 **MERK:** Hvis ikke minnemodulen er riktig installert, kan det hende at datamaskinen ikke vil starte.

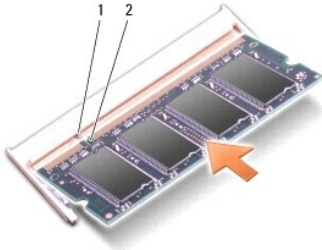

1	tapp	2	spor
---	------	---	------

 **MERKNAD:** Hvis det er vanskelig å lukke dekselet, må du ta ut minnemodulen og installere den på nytt. Hvis du bruker makt på dekselet, kan det medføre skade på datamaskinen.

3. Sett på bunndekselet (se [Sette på plass bunndekselet](#)).
4. Skyv batteriet inn i batterirommet, eller koble vekselstrømsadapteren til datamaskinen og et strømuttak.
5. Slå på datamaskinen.

Når datamaskinen starter opp, finner den det ekstra minnet og oppdaterer automatisk systemkonfigurasjonsinformasjonen.

For å bekrefte hvor mye minne som er installert i datamaskinen klikker du **Start**  → **Hjelp og støtte** → **Dell-systeminformasjon**.

[Tilbake til innholdssiden](#)

[Tilbake til innholdssiden](#)

Trådløst minikort

Servicehåndbok for Dell™ Inspiron™ 1545

- [Ta ut minikortet](#)
- [Sette inn minikortet](#)

⚠ FORSIKTIG: Før du arbeider inne i datamaskinen, må du lese sikkerhetsinformasjonen som fulgte med datamaskinen. Hvis du vil ha mer informasjon om gode sikkerhetsrutiner, går du til hjemmesiden for samsvar med forskrifter (Regulatory Compliance) på www.dell.com/regulatory_compliance.

- ➡ **MERKNAD:** Du unngår elektrostatisk utlading ved å feste en jordingsstropp rundt håndledet eller ved å berøre en umalt metallflate med jevne mellomrom (for eksempel en tilkobling på baksiden av datamaskinen).
- ➡ **MERKNAD:** For å unngå skader på hovedkortet bør du ta ut hovedbatteriet (se [Før du arbeider inne i datamaskinen](#)) før du arbeider inne i datamaskinen.
- ➡ **MERKNAD:** Bare sertifisert servicepersonell skal utføre reparasjoner på datamaskinen. Skade forårsaket av servicearbeid som ikke er godkjent av Dell™, dekkes ikke av garantien.
- 🔧 **MERK:** Dell garanterer ikke kompatibilitet og tilbyr heller ikke kundesupport for minikort som er kjøpt fra andre leverandører enn Dell.

Hvis du bestilte et trådløst minikort sammen med datamaskinen, er kortet allerede installert.

Datamaskinen støtter ett minikortspor med halv lengde for WLAN.

- 🔧 **MERK:** WLAN-sporet støtter et halvt minikort.
- 🔧 **MERK:** Avhengig av hvordan systemet var konfigurert da det ble solgt, er det kanskje ikke installert noe minikort i minikortsporet.

Ta ut minikortet

🔧 **MERK:** Minikortet kan være plassert på forskjellige steder avhengig av hvilken skjermapapter datamaskinen støtter. Du finner skjermapaptertypen på datamaskinen ved å klikke på **Start** → **Kontrollpanel** → **System** → **Enhetsbehandling** → **Skjermapaptere**.

1. Følg anvisningene i [Før du begynner](#).
2. Fjern følgende deler avhengig av skjermapapteren som datamaskinen støtter.
 - 1 Mobile Intel® GMA:
 - o Ta av bunndekselet (se [Ta av bunndekselet](#)).
 - 1 ATI Mobility Radeon:
 - o Ta ut systemkortet, og snu det (se [Ta ut hovedkortet](#)).
3. Koble eventuelle minikortkabler fra minikortet.
4. Ta ut skruen som fester minikortet til kontakten på hovedkortet.

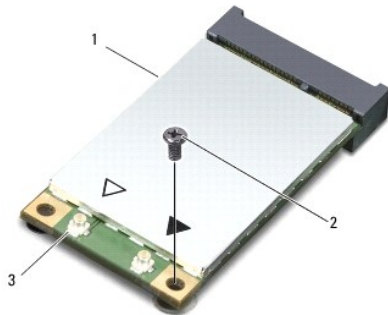

1	minikort	2	skruer	3	antennekabelkontakter (2)
---	----------	---	--------	---	---------------------------

5. Løft minikortet ut av kontakten på hovedkortet.

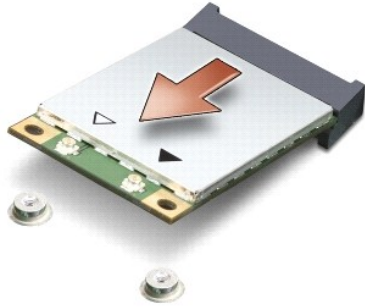

MERKNAD: Når minikortet ikke er i datamaskinen, må du lagre det i beskyttende antistatisk emballasje. Se delen om beskyttelse mot elektrostatisk utlading i sikkerhetsinformasjonen som fulgte med datamaskinen.

Sette inn minikortet

MERK: Minikortet kan være plassert på forskjellige steder avhengig av hvilken skjermadapter datamaskinen støtter. Du finner skjermadaptertypen på datamaskinen ved å klikke på **Start** → **Kontrollpanel** → **System** → **Enhetsbehandling** → **Skjermadaptere**.

1. Ta minikortet ut av emballasjen.

MERKNAD: Bruk fast og jevnt trykk til å skyve kortet på plass. Hvis du bruker for mye makt, kan du skade kontakten.

2. Sett inn minikortkontakten i 45 graders vinkel i den aktuelle kontakten på hovedkortet. For eksempel er WLAN-kortkontakten merket **WLAN** og så videre.
3. Trykk den andre enden av minikortet ned i sporet på hovedkortet.
4. Sett inn igjen skruen som fester minikortet til kontakten på hovedkortet.
5. Koble de riktige antennekablene til minikortet. Tabellen nedenfor viser fargeplanen for antennekablene for minikortet datamaskinen støtter.

Kontakter på minikortet	Fargeplan for antennekabelen
WLAN (2 antennekabler)	
Hoved-WLAN (hvit trekant)	hvit
Hjelpe-WLAN (sort trekant)	sort

6. Sett inn igjen følgende deler avhengig av skjermadapteren som datamaskinen støtter.

- 1 Mobile Intel® GMA:
 - o Sett på bunndekselet (se [Sette på plass bunndekselet](#)).
- 1 ATI Mobility Radeon:
 - o Sett inn hovedkortet (se [Skifte hovedkort](#)).

7. Skyv batteriet inn i batterirommet til det klikkes på plass.

8. Installer drivere og verktøy på datamaskinen ved behov. Hvis du vil ha mer informasjon, kan du se *Dell Technology Guide (Dells teknologihåndbok)*.

MERK: Hvis du installerer et kommunikasjonskort fra en annen leverandør enn Dell, må du installere de aktuelle driverne og verktøyene. Hvis du vil ha mer generell informasjon om drivere, kan du se *Dell Technology Guide (Dells teknologihåndbok)*.

[Tilbake til innholdssiden](#)

[Tilbake til innholdssiden](#)

Optisk stasjon

Servicehåndbok for Dell™ Inspiron™ 1545

- [Ta ut den optiske stasjonen](#)
- [Sette inn den optiske stasjonen](#)

⚠ FORSIKTIG: Før du arbeider inne i datamaskinen, må du lese sikkerhetsinformasjonen som fulgte med datamaskinen. Hvis du vil ha mer informasjon om gode sikkerhetsrutiner, går du til hjemmesiden for samsvar med forskrifter (Regulatory Compliance) på www.dell.com/regulatory_compliance.

- ➡ **MERKNAD:** Du unngår elektrostatisk utlading ved å feste en jordingsstropp rundt håndledet eller ved å berøre en malt metallflate med jevne mellomrom (for eksempel bakpanelet på datamaskinen).
- ➡ **MERKNAD:** For å unngå skader på hovedkortet bør du ta ut hovedbatteriet (se [Før du arbeider inne i datamaskinen](#)) før du arbeider inne i datamaskinen.
- ➡ **MERKNAD:** Bare sertifisert servicepersonell skal utføre reparasjoner på datamaskinen. Skade forårsaket av servicearbeid som ikke er godkjent av Dell™, dekkes ikke av garantien.

Ta ut den optiske stasjonen

1. Følg anvisningene i [Før du begynner](#).
2. Skru ut skruen som fester den optiske stasjonen til datamaskinbasen.
3. Dytt den optiske stasjonen ut av stasjonsplassen ved hjelp av en plastspiss eller skrutrekker.

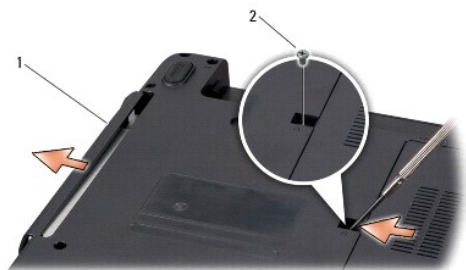

1	optisk stasjon	2	skru
---	----------------	---	------

Sette inn den optiske stasjonen

1. Skyv den optiske stasjonen inn i stasjonsplassen.
2. Sett inn igjen skruen som fester den optiske stasjonen til datamaskinbasen.
3. Skyv batteriet inn i batterirommet til det klikkes på plass.

[Tilbake til innholdssiden](#)

[Tilbake til innholdssiden](#)

Håndstøtte

Servicehåndbok for Dell™ Inspiron™ 1545

- [Demontere håndstøtten](#)
- [Montere håndstøtten](#)

⚠ FORSIKTIG: Før du arbeider inne i datamaskinen, må du lese sikkerhetsinformasjonen som fulgte med datamaskinen. Hvis du vil ha mer informasjon om gode sikkerhetsrutiner, gå du til hjemmesiden for samsvar med forskrifter (Regulatory Compliance) på www.dell.com/regulatory_compliance.

- ➡ **MERKNAD:** Du unngår elektrostatisk utlading ved å feste en jordingsstropp rundt håndleddet eller ved å berøre en umalt metallflate med jevne mellomrom (for eksempel bakpanelet på datamaskinen).
- ➡ **MERKNAD:** For å unngå skader på hovedkortet bør du ta ut hovedbatteriet (se [Før du arbeider inne i datamaskinen](#)) før du arbeider inne i datamaskinen.
- ➡ **MERKNAD:** Bare sertifisert servicepersonell skal utføre reparasjoner på datamaskinen. Skade forårsaket av servicearbeid som ikke er godkjent av Dell™, dekkes ikke av garantien.

Demontere håndstøtten

📌 MERK: Minikortet kan være plassert på forskjellige steder avhengig av hvilken skjermadapter datamaskinen støtter. Du finner skjermadapertypen på datamaskinen ved å klikke på Start → Kontrollpanel → System → Enhetsbehandling → Skjermadaptere.

1. Følg anvisningene i [Før du begynner](#).
2. Ta ut harddisken (se [Ta ut harddisken](#)).
3. Ta ut den optiske stasjonen (se [Ta ut den optiske stasjonen](#)).
4. Ta av midtkontrolldekelet (se [Ta av midtkontrolldekelet](#)).
5. Demonter tastaturet (se [Demontere tastaturet](#)).
6. Ta av bunndekselet (se [Ta av bunndekselet](#)).
7. Ta ut eventuelle installerte minnemoduler (se [Ta ut minnemodul\(er\)](#)).
8. Ta ut prosessoren og varmeavlederen (se [Ta ut prosessorens varmeleder](#) og [Ta ut prosessoren](#)).
9. Ta av skjermenheten (se [Ta av skjermenheten](#)).
10. Ta ut de elleve skruene fra datamaskinbasen.

ATI Mobility Radeon:



Mobile Intel® GMA:



11. Snu datamaskinen opp ned, og ta ut de fem skruene øverst på håndstøtten.

➔ **MERKNAD:** Trekk i plasttappen øverst på kontaktene for å unngå skader på dem.

12. Koble kabelen til styreplaten, kabelen til Bluetooth-kortet og kabelen til strømknappkortet fra de respektive kontaktene på hovedkortet.

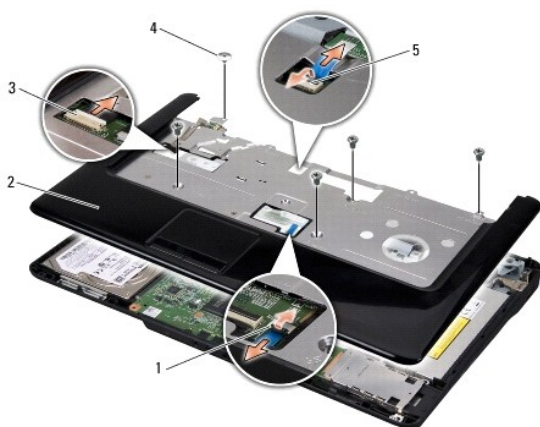

1	kontakt for styreplatekabel	2	håndstøtte
3	kabelkontakt for Bluetooth-kort	4	skruer (5)
5	kabelkontakt for strømknappkort		

➔ **MERKNAD:** Løsne forsiktig håndstøtten fra datamaskinbasen, for å unngå å skade håndstøtten.

13. Start på baksiden av håndstøtten, og bruk fingrene til å forsiktig lirke løs håndstøtten fra datamaskinbasen ved å løfte inni håndstøtten mens du trekker på utsiden.

Montere håndstøtten

1. Tilpass håndstøtten til datamaskinbasen, og lås den forsiktig på plass.
2. Koble kabelen til styreplaten, kabelen til Bluetooth-kortet og kabelen til strømknappkortet til de respektive kontaktene på hovedkortet.
3. Sett inn igjen de fem skruene øverst på håndstøtten.
4. Snu datamaskinen, og sett inn igjen de elleve skruene i datamaskinbasen.
5. Sett på plass skjermenheten (se [Sette på plass skjermenheten](#)).

6. Sett inn igjen prosessorens varmeavleder og selve prosessoren (se [Sett inn prosessorens varmeleder](#) og [Installere prosessoren](#)).
7. Sett inn igjen eventuelle minnemoduler (se [Sette på plass minnemodulen\(e\)](#)).
8. Sett på bunndekselet (se [Sette på plass bunndekselet](#)).
9. Monter tastaturet (se [Montere tastaturet](#)).
10. Sett på plass midtkontrolldekselet (se [Sette på plass midtkontrolldekselet](#)).
11. Sett inn den optiske stasjonen (se [Sette inn den optiske stasjonen](#)).
12. Sett inn igjen harddisken (se [Skifte harddisk](#)).
13. Sett inn igjen eventuelle ExpressCard-kort i ExpressCard-spoet.
14. Skyv batteriet inn i batterirommet til det klikkes på plass.

[Tilbake til innholdssiden](#)

[Tilbake til innholdssiden](#)

Strømknappkort

Servicehåndbok for Dell™ Inspiron™ 1545

- [Ta ut strømknappkortet](#)
- [Sette inn strømknappkortet](#)

⚠ FORSIKTIG: Før du arbeider inne i datamaskinen, må du lese sikkerhetsinformasjonen som fulgte med datamaskinen. Hvis du vil ha mer informasjon om gode sikkerhetsrutiner, gå du til hjemmesiden for samsvar med forskrifter (Regulatory Compliance) på www.dell.com/regulatory_compliance.

- **MERKNAD:** Du unngår elektrostatisk utlading ved å feste en jordingsstropp rundt håndledet eller ved å berøre en umalt metallflate med jevne mellomrom (for eksempel en tilkobling på baksiden av datamaskinen).
- **MERKNAD:** For å unngå skader på hovedkortet bør du ta ut hovedbatteriet (se [Før du arbeider inne i datamaskinen](#)) før du arbeider inne i datamaskinen.
- **MERKNAD:** Bare sertifisert servicepersonell skal utføre reparasjoner på datamaskinen. Skade forårsaket av servicearbeid som ikke er godkjent av Dell™, dekkes ikke av garantien.

Ta ut strømknappkortet

1. Følg anvisningene i [Før du begynner](#).
2. Ta av midtkontrolldekslet (se [Ta av midtkontrolldekslet](#)).
3. Demonter tastaturet (se [Demontere tastaturet](#)).
4. Løs ut kabelkontaktlåsen som fester kabelen for strømknappkortet til kontakten på hovedkortet, og trekk ut kabelen.
- **MERKNAD:** Vær svært forsiktig når du tar ut strømknappkortet. Strømknappkortet er limt fast til datamaskinen. Ikke dra i kabelen for å løsne strømknappkortet.
5. Bruk en plastspiss eller skrutrekker til å lirke strømknappkortet ut av datamaskinen.
6. Løft strømknappkortet ut av datamaskinen.

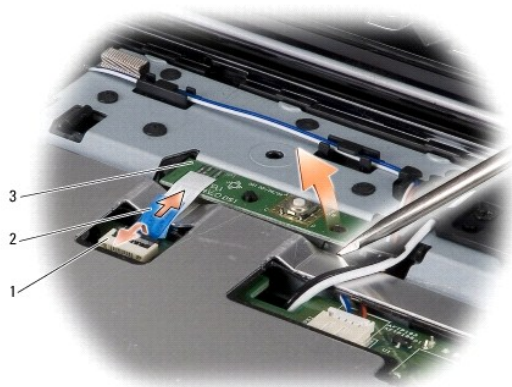

1	kabelkontakt	2	uttrekkstapp på kabel
3	strømknappkort		

Sette inn strømknappkortet

1. Sett inn igjen strømknappkortet.
2. Skyv kabelen for strømknappkortet inn i kabelkontakten på hovedkortet, og skyv ned kabelkontaktlåsen som fester kabelen for strømknappkortet til

kontakten på hovedkortet.

3. Monter tastaturet (se [Montere tastaturet](#)).
4. Sett på plass midtkontrolldekselet (se [Sette på plass midtkontrolldekselet](#)).
5. Skyv batteriet inn i batterirommet til det klikkes på plass.

[Tilbake til innholdssiden](#)

[Tilbake til innholdssiden](#)

Høytalere

Servicehåndbok for Dell™ Inspiron™ 1545

- [Demontere høytalerne](#)
- [Montere høytalerne](#)

⚠ FORSIKTIG: Før du arbeider inne i datamaskinen, må du lese sikkerhetsinformasjonen som fulgte med datamaskinen. Hvis du vil ha mer informasjon om gode sikkerhetsrutiner, gå du til hjemmesiden for samsvar med forskrifter (Regulatory Compliance) på www.dell.com/regulatory_compliance.

- ➡ **MERKNAD:** Du unngår elektrostatisk utlading ved å feste en jordingsstropp rundt håndleddet eller ved å berøre en malt metallflate med jevne mellomrom (for eksempel bakpanelet på datamaskinen).
- ➡ **MERKNAD:** For å unngå skader på hovedkortet bør du ta ut hovedbatteriet (se [Før du arbeider inne i datamaskinen](#)) før du arbeider inne i datamaskinen.
- ➡ **MERKNAD:** Bare sertifisert servicepersonell skal utføre reparasjoner på datamaskinen. Skade forårsaket av servicearbeid som ikke er godkjent av Dell™, dekkes ikke av garantien.

Demontere høytalerne

1. Følg anvisningene i [Før du begynner](#).
2. Ta av håndstøtten ([Demontere håndstøtten](#)).
3. Ta ut de fire høytalerskruene (to på hver høytaler) fra datamaskinen.

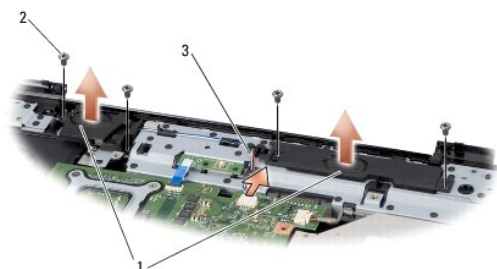

1	høytalere (2)	2	skruer (4)
3	høytalerkabel		

4. Koble høytalerkabelen fra kontakten på hovedkortet.
5. Noter deg høytalerkabelføringsporet, og fjern forsiktig kablene fra føringssporene.
6. Ta ut høytalerne og kabelen.

Montere høytalerne

1. Sett på plass høytalerne.
2. Før høytalerkabelen gjennom føringssporene.
3. Sett kontakten til høytalerkabelen inn i kontakten på hovedkortet.
4. Sett inn igjen de fire høytalerskruene (to på hver høytaler) som fester høytalerne.
5. Sett på håndstøtten igjen ([Montere håndstøtten](#)).

[Tilbake til innholdssiden](#)

[Tilbake til innholdssiden](#)

Hovedkort

Servicehåndbok for Dell™ Inspiron™ 1545

- [Ta ut hovedkortet](#)
- [Skifte hovedkort](#)

⚠ FORSIKTIG: Før du arbeider inne i datamaskinen, må du lese sikkerhetsinformasjonen som fulgte med datamaskinen. Hvis du vil ha mer informasjon om gode sikkerhetsrutiner, gå du til hjemmesiden for samsvar med forskrifter (Regulatory Compliance) på www.dell.com/regulatory_compliance.

- ➡ **MERKNAD:** Du unngår elektrostatisk utlading ved å feste en jordingsstropp rundt håndledet eller ved å berøre en umalt metallflate med jevne mellomrom (for eksempel bakpanelet på datamaskinen).
- ➡ **MERKNAD:** For å unngå skader på hovedkortet bør du ta ut hovedbatteriet (se [Før du arbeider inne i datamaskinen](#)) før du arbeider inne i datamaskinen.
- ➡ **MERKNAD:** Bare sertifisert servicepersonell skal utføre reparasjoner på datamaskinen. Skade forårsaket av servicearbeid som ikke er godkjent av Dell™, dekkes ikke av garantien.

Hovedkortets BIOS-brikke inneholder servicemerket, som også vises på en strekkodeetikett under datamaskinen. Utsiftingspakken for hovedkortet inkluderer en CD som inneholder verktøy for overføring av servicemerket til det nye hovedkortet.

- ➡ **MERKNAD:** Hold komponenter og kort langs kantene, og unngå å berøre pinner og kontakter.

Ta ut hovedkortet

1. Følg anvisningene i [Før du begynner](#).
2. Ta ut harddisken (se [Ta ut harddisken](#)).
3. Ta ut den optiske stasjonen (se [Ta ut den optiske stasjonen](#)).
4. Ta av midtkontrolldekselet (se [Ta av midtkontrolldekselet](#)).
5. Demonter tastaturet (se [Demontere tastaturet](#)).
6. Ta av bunndekselet (se [Ta av bunndekselet](#)).
7. Ta ut eventuelle installerte minnemoduler (se [Ta ut minnemodul\(er\)](#)).
8. Ta ut prosessoren og varmeavlederen (se [Ta ut prosessorens varmeleder](#) og [Ta ut prosessoren](#)).
9. Ta av skjermenheten (se [Ta av skjermenheten](#)).
10. Demonter håndstøtten (se [Demontere håndstøtten](#)).
11. Ta ut datterkortet (se [Ta ut datterkortet](#)).
12. Ta ut de fire skruene som fester hovedkortet til datamaskinbasen.

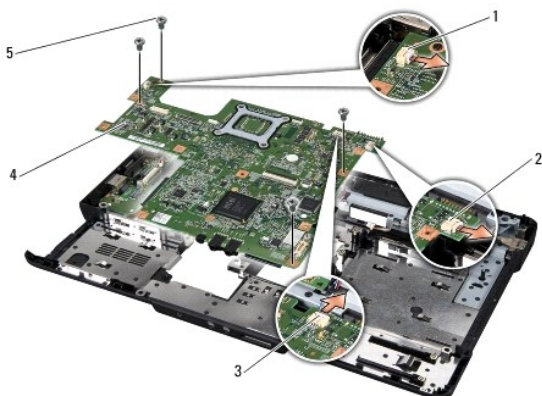

1	kabelkontakt for termisk vifte	2	kabelkontakt for USB-utvidelse
3	kontakt til høyttalerkabel	4	hovedkort
5	skruer (4)		

13. Koble kabelen til den termiske viften, høyttalerkabelen og kabelen til USB- kortet fra de respektive kontaktene på hovedkortet.
14. Løft hovedkortet skrått mot siden av datamaskinen og ut av datamaskinbasen.
15. Om nødvendig fjerner du eventuelle installerte minikort (se [Ta ut minikortet](#)).

Skifte hovedkort

1. Om nødvendig skifter du minikort (se [Sette inn minikortet](#)).
 2. Sett hovedkortet inn i datamaskinbasen.
 3. Koble kabelen til den termiske viften, høyttalerkabelen og kabelen til USB- kortet til de respektive kontaktene på hovedkortet.
 4. Ta ut de fire skruene som fester hovedkortet til datamaskinbasen.
 5. Sett inn igjen datterkortet (se [Sette inn datterkortet](#)).
 6. Monter håndstøtten (se [Montere håndstøtten](#)).
 7. Sett på plass skjermenheten (se [Sette på plass skjermenheten](#)).
 8. Sett inn igjen prosessorens varmeavleder og selve prosessoren (se [Sett inn prosessorens varmeleder](#) og [Installere prosessoren](#)).
 9. Sett inn igjen eventuelle installerte minnemoduler (se [Sette på plass minnemodulen\(e\)](#)).
 10. Sett på bunndekselet (se [Sette på plass bunndekselet](#)).
 11. Monter tastaturet (se [Montere tastaturet](#)).
 12. Sett på plass midtkontrolldekselet (se [Sette på plass midtkontrolldekselet](#)).
 13. Sett inn den optiske stasjonen (se [Sette inn den optiske stasjonen](#)).
 14. Sett inn igjen harddisken (se [Skifte harddisk](#)).
 15. Sett inn igjen eventuelle ExpressCard-kort i ExpressCard-sporet.
 16. Skyv batteriet inn i batterirommet til det klikkes på plass.
-  **MERKNAD:** Før du slår på maskinen, må du skru inn igjen alle skruer og kontrollere at det ikke ligger igjen løse skruer inni datamaskinen. Ellers kan det oppstå skade på datamaskinen.
17. Slå på datamaskinen.
 -  **MERK:** Etter at du har skiftet ut hovedkortet, må du angi datamaskinens servicemerke i BIOS på det nye hovedkortet.
 18. Sett inn CD-en med BIOS-oppgradering som fulgte med det nye hovedkortet, i passende stasjon. Følg anvisningene som vises på skjermen.

[Tilbake til innholdssiden](#)

[Tilbake til innholdssiden](#)

Servicehåndbok for Dell™ Inspiron™ 1545



MERK: Et MERK-avsnitt inneholder viktig informasjon som gjør at du kan bruke datamaskinen mer effektivt.



MERKNAD: En MERKNAD angir enten potensiell fare for maskinvaren eller tap av data, og forteller hvordan du kan unngå problemet.



FORSIKTIG: Et FORSIKTIG-avsnitt angir en potensiell fare for skade på eiendom, personskade eller dødsfall.

Informasjonen i dette dokumentet kan endres uten varsel.
© 2009 Dell Inc. Med enerett.

Reproduksjon av dette materialet i enhver form er strengt forbudt uten skriftlig tillatelse fra Dell Inc.

Varemerker brukt i denne teksten: *Dell*, *Inspiron* og *DELL*-logoen er varemerker som tilhører Dell Inc.; *Bluetooth* er et registrert varemerke som tilhører Bluetooth SIG, Inc. og brukes av Dell under lisens; *Microsoft*, *Windows*, *Windows Vista* og logoen på startknappen i *Windows Vista* er varemerker eller registrerte varemerker for Microsoft Corporation i USA og/eller andre land.

Andre varemerker og varenavn kan være brukt i dette dokumentet som en henvisning til institusjonene som innehar rettighetene til merkene og navnene, eller til produktene. Dell Inc. fraskriver seg enhver eierinteresse for varemerker og varenavn som ikke er sine egne.

Mars 2009 Rev. A01

[Tilbake til innholdssiden](#)

[Tilbake til inneholdssiden](#)

Kabel for USB-utvidelse

Servicehåndbok for Dell™ Inspiron™ 1545

- [Ta ut kabelen for USB-utvidelsen](#)
- [Sette inn kabelen for USB-utvidelsen](#)

⚠ FORSIKTIG: Før du arbeider inne i datamaskinen, må du lese sikkerhetsinformasjonen som fulgte med datamaskinen. Hvis du vil ha mer informasjon om gode sikkerhetsrutiner, gå du til hjemmesiden for samsvar med forskrifter (Regulatory Compliance) på www.dell.com/regulatory_compliance.

- ➡ **MERKNAD:** Du unngår elektrostatisk utlading ved å feste en jordingsstropp rundt håndleddet eller ved å berøre en umalt metallflate med jevne mellomrom (for eksempel en tilkobling på baksiden av datamaskinen).
- ➡ **MERKNAD:** For å unngå skader på hovedkortet bør du ta ut hovedbatteriet (se [Før du arbeider inne i datamaskinen](#)) før du arbeider inne i datamaskinen.
- ➡ **MERKNAD:** Bare sertifisert servicepersonell skal utføre reparasjoner på datamaskinen. Skade forårsaket av servicearbeid som ikke er godkjent av Dell™, dekkes ikke av garantien.

Ta ut kabelen for USB-utvidelsen

1. Følg anvisningene i [Før du arbeider inne i datamaskinen](#).
2. Demonter håndstøtten (se [Demontere håndstøtten](#)).
3. Ta ut de to skruene som fester USB-kontakten.
4. Ta ut kabelen for USB-utvidelsen fra føringsporet.
5. Koble kabelen for USB-utvidelsen fra kontakten på hovedkortet.
6. Løft kabelen ut av datamaskinbasen.

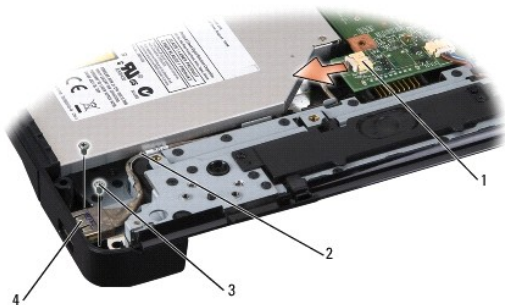

1	kabelkontakt	2	kabelføring
3	skruer (2)	4	USB-kontakt

Sette inn kabelen for USB-utvidelsen

1. Plasser USB-kontakten og kabelen for USB-utvidelsen i føringsporet på datamaskinbasen.
 2. Sett inn igjen de to skruene som fester USB-kontakten.
 3. Koble kabelen til kontakten på hovedkortet.
- ➡ **MERKNAD:** Før du slår på maskinen, må du skru inn igjen alle skruer og kontrollere at det ikke ligger igjen løse skruer inni datamaskinen. Ellers kan det oppstå skade på datamaskinen.

4. Monter håndstøtten (se [Montere håndstøtten](#)).

[Tilbake til innholdssiden](#)