

INSPIRON™

INSTALLATIE HANDLEIDING



INSPIRON™

INSTALLATIE HANDLEIDING

Regelgevingsmodel: P07F-serie

Regelgevingstype: P07F001; P07F002; P07F003

Opmerkingen, waarschuwingen en gevaar-kennisgevingen



N.B.: duidt belangrijke informatie aan voor een beter gebruik van de computer.



WAARSCHUWINGEN: duidt potentiële schade aan hardware of potentieel gegevensverlies aan en vertelt u hoe het probleem kan worden vermeden.



GEVAAR: Een **GEVAAR-KENNISGEVING** duidt een risico aan van schade aan eigendommen, lichamelijk letsel of overlijden.

Als u een Dell™-computer uit de N-serie hebt aangeschaft, zijn de verwijzingen naar de Microsoft® Windows®-besturingssystemen in dit document niet van toepassing.

De informatie in dit document kan zonder voorafgaande kennisgeving worden gewijzigd.

© 2010 Dell Inc. Alle rechten voorbehouden.

Verveelvoudiging van deze materialen op welke wijze dan ook zonder schriftelijke toestemming van Dell Inc. is strikt verboden.

In deze tekst worden de volgende handelsmerken gebruikt: *Dell*, het *DELL*-logo, *Inspiron*, *YOURS IS HERE*, *Solution Station* en *DellConnect* zijn handelsmerken van Dell Inc.; *AMD*, *AMD Athlon*, *AMD Turion*, *AMD Sempron* en *ATI Mobility Radeon* zijn handelsmerken van Advanced Micro Devices, Inc.; *Intel*, *Pentium* en *Celeron* zijn gedeponeerde handelsmerken en *Core* is een handelsmerk van Intel Corporation in de VS en andere landen; *Microsoft*, *Windows*, *Windows Vista* en de startknoplogo van *Windows Vista* zijn (gedeponeerde) handelsmerken van Microsoft Corporation in de Verenigde Staten en/of andere landen; *Ubuntu* is een gedeponeerd handelsmerk van Canonical Ltd.; *Blu-ray Disc* is een handelsmerk van de Blu-ray Disc Association; *Bluetooth* is een gedeponeerd handelsmerk van Bluetooth SIG Inc. en wordt onder licentie door Dell gebruikt.

Andere merken en handelsnamen die mogelijk in dit document worden gebruikt, dienen ter aanduiding van de rechthebbenden met betrekking tot de merken en namen of ter aanduiding van hun producten. Dell Inc. claimt op geen enkele wijze enig eigendomsrecht ten aanzien van andere handelsmerken of handelsnamen dan haar eigen handelsmerken en handelsnamen.

November 2010

O/N 321MD

Rev. A02

Inhoud

Uw Inspiron-laptop installeren	5	Statuslampjes en indicators	24
Voordat u de computer installeert	5	Basisfuncties van de computer	26
De netadapter aansluiten	6	Touchpadbewegingen	28
De netwerkkabel aansluiten (optioneel)	7	Besturingstoetsen multimedia	30
Druk op de aan/uitknop	8	Het optische station gebruiken	32
Het besturingssysteem installeren	9	Weergavefuncties	34
Middelen voor systeemherstel maken (aanbevolen)	10	De batterij verwijderen en vervangen	36
Draadloos gebruik in- of uitschakelen (optioneel)	12	Software-onderdelen	38
Verbinding maken met internet (optioneel)	14	Dell DataSafe Online Backup	39
De Inspiron-laptop gebruiken	18	Dell Dock	40
Onderdelen aan de rechterzijde	18	Problemen oplossen	42
Onderdelen aan de linkerkzijde	20	Pieptooncodes	42
Onderdelen voorzijde	22	Netwerkproblemen	43
		Voedingsproblemen	44

Inhoud

Geheugenproblemen	46	Online services	69
Vastlopen en softwareproblemen	47	Geautomatiseerde bestelstatusservice....	70
Ondersteuningshulpmiddelen gebruiken	49	Productinformatie	71
Dell Support Center	49	Items retourneren voor reparatie of restitutie onder de garantie	71
My Dell Downloads	50	Voordat u belt.....	73
Systeemberichten	51	Contact opnemen met Dell	75
Probleemoplosser voor hardware	53	Meer informatie en bronnen.....	76
Dell Diagnostics (Dell-diagnostiek)	53	Specificaties	79
Het besturingssysteem herstellen	58	Bijlage.....	86
Systeemherstel	59	Kennisgeving over Macrovision.....	86
Dell DataSafe Local Backup.....	60	Informatie over de officiële Mexicaanse NOM-norm (alleen voor Mexico)	87
Middelen voor systeemherstel.....	63	Index	88
Dell Factory Image Restore	64		
Hulp krijgen	67		
Technische ondersteuning en klantenservice	68		
DellConnect	69		

Uw Inspiron-laptop installeren

In deze sectie vindt u informatie over het instellen van uw Inspiron™-laptop.

Voordat u de computer installeert

Let er bij het plaatsen van de computer op dat zich een stroombron in de buurt bevindt, dat er voldoende ventilatie is en een vlakke ondergrond om de computer op te plaatsen.

Als de luchtstroom rond uw Inspiron-laptop wordt gehinderd, kan dit leiden tot oververhitting. Om oververhitting te voorkomen, dient u ten minste 10,2 cm ruimte vrij te laten aan de achterzijde van de computer en minimaal 5,1 cm aan alle overige zijden. U mag de computer nooit ingeschakeld in een afgesloten ruimte, zoals een kast of een lade, plaatsen.

 **GEVAAR:** Blokkeer de luchtopeningen niet, duw er geen voorwerpen in en voorkom stofophoping. Als de Dell™-computer is ingeschakeld, mag deze niet in een omgeving worden geplaatst waar weinig luchtstroming is, zoals een gesloten aktetas, of op een stoffen ondergrond zoals een kleed of tapijt. Beperkte ventilatie kan schade aan de computer of brand veroorzaken of de prestaties van de computer nadelig beïnvloeden. Wanneer de computer heet wordt, wordt er automatisch een ventilator aangezet. Ventilatorgeruis is normaal en duidt niet op een probleem met de ventilator of de computer.

 **WAARSCHUWINGEN:** als u zware of scherpe voorwerpen op de computer plaatst of stapelt, kunt u de computer permanent beschadigen.

De netadapter aansluiten

Sluit de netadapter aan op de computer en op een stopcontact of piekspanningsbeveiliging.



GEVAAR: de netadapter werkt op elektriciteitsnetten wereldwijd. Voedingsconnectors en stekkerdozen verschillen echter per land. Als u een incompatibele kabel gebruikt of de kabel onjuist op een stekkerdoos of stopcontact aansluit, kan er brand of blijvende schade aan uw computer ontstaan.

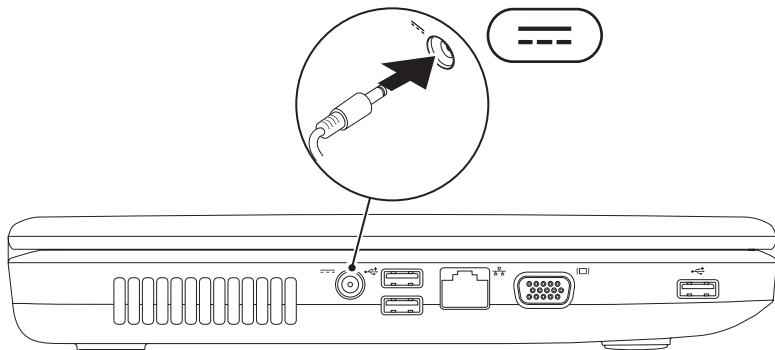

De netwerkkabel aansluiten (optioneel)

Als u een vaste netwerkverbinding wilt gebruiken, sluit u de netwerkkabel aan.

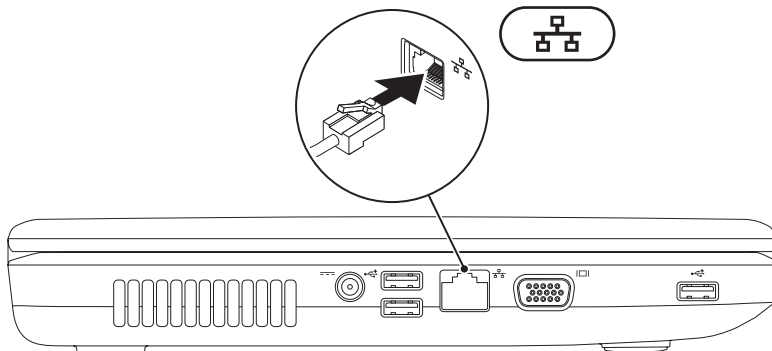

Druk op de aan/uitknop

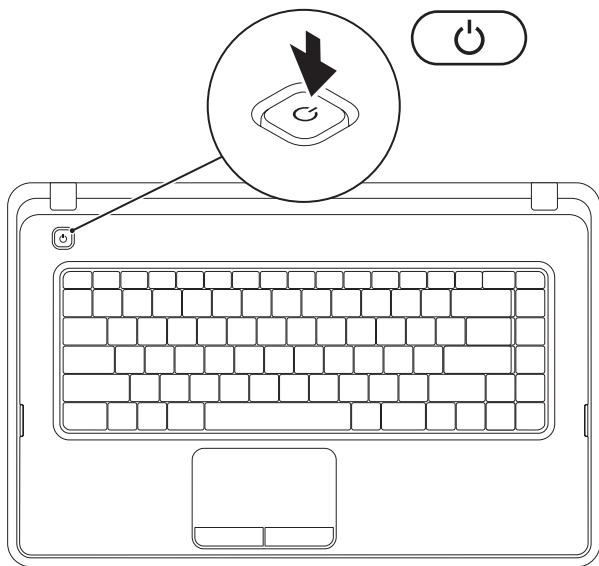

Het besturingssysteem installeren

Uw Dell-computer is vooraf geconfigureerd met het besturingssysteem dat u bij de bestelling hebt uitgekozen.

Microsoft® Windows®

Volg de instructies op het scherm om Windows voor het eerst in te stellen. Deze stappen zijn verplicht en kunnen enige tijd in beslag nemen. De Windows-installatieschermen leiden u door verschillende procedures, zoals het accepteren van licentieovereenkomsten, het instellen van voorkeuren en het instellen van een internetverbinding.

 **WAARSCHUWINGEN: Onderbreek het installatieproces van het besturingssysteem niet. Als u dit toch doet, kan uw computer onbruikbaar worden en zult u het besturingssysteem opnieuw moeten installeren.**

 **N.B.:** Om ervoor te zorgen dat uw computer optimaal presteert, wordt aanbevolen het nieuwste BIOS en de nieuwste stuurprogramma's voor uw computer te downloaden en te installeren. Deze zijn beschikbaar op support.dell.com.

 **N.B.:** Kijk op support.dell.com/MyNewDell voor meer informatie over het besturingssysteem en functies.

Ubuntu®

Volg de instructies op het scherm om Ubuntu voor de eerste keer te configureren.

Middelen voor systeemherstel maken (aanbevolen)

 **N.B.:** Aanbevolen wordt om middelen voor systeemherstel te maken voordat u Microsoft Windows installeert.

De middelen voor systeemherstel kunnen worden gebruikt om het systeem terug te zetten naar de status waarin het verkeerde toen u de computer kocht, terwijl gegevensbestanden behouden blijven (zonder de schijf met het *besturingssysteem* te gebruiken). middelen voor systeemherstel kunnen van pas komen als de computer niet meer goed functioneert na wijzigingen aan de hardware, software, stuurprogramma's of andere systeeminstellingen.

Om middelen voor systeemherstel te maken, hebt u het volgende nodig:

- Dell DataSafe Local Backup
- USB-stick met een minimumcapaciteit van 8 GB of een DVD-R/DVD+R/Blu-ray Disc™

 **N.B.:** Dell DataSafe Local Backup ondersteunt geen herschrijfbare schijven.

Een middel voor systeemherstel maken:

1. Controleer of de netadapter aangesloten is (zie 'De netadapter aansluiten' op pagina 6).
2. Plaats de schijf in de computer of steek de USB-stick in een vrije poort.
3. Klik op **Start**  → **Programma's** → **Dell DataSafe Local Backup**.
4. Klik op **Middelen voor systeemherstel maken**.
5. Volg de aanwijzingen op het scherm.

 **N.B.:** Zie 'Middelen voor systeemherstel' op pagina 63 voor meer informatie over middelen voor systeemherstel.

Draadloos gebruik in- of uitschakelen (optioneel)

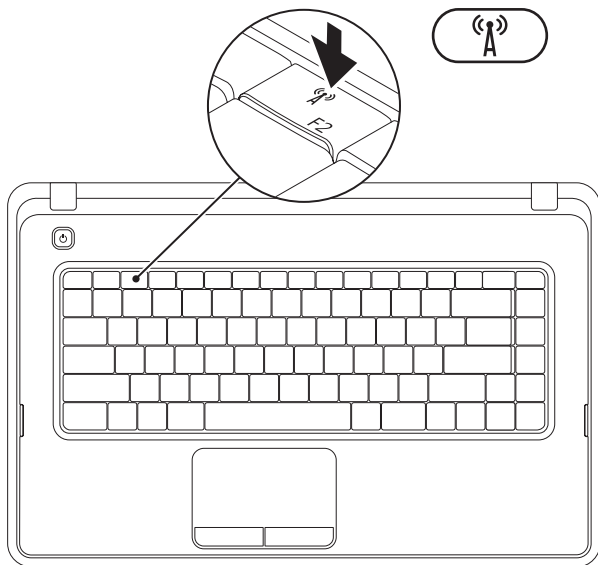



Druk op de toets voor draadloze verbinding  in de rij met functietoetsen op het toetsenbord. De pictogrammen voor draadloos aan/uit op het scherm geven de status aan.

Draadloos gebruik ingeschakeld

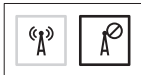

Draadloos gebruik uitgeschakeld



-  **N.B.:** Met de toets voor draadloos gebruik kunt u snel al uw draadloze verbindingen (Wi-Fi en Bluetooth®) op uw computer uitschakelen, bijvoorbeeld wanneer u in het vliegtuig wordt gevraagd alle draadloze verbindingen uit te schakelen.

Verbinding maken met internet (optioneel)

Als u verbinding met internet wilt maken, hebt u een externe modem of netwerkverbinding en een internetprovider nodig.

Als u aanvankelijk geen externe USB-modem of WLAN-adapter hebt aangeschaft, kunt u deze aanschaffen op **www.dell.com**.

Een vaste verbinding instellen

- Als u een inbelverbinding gebruikt, sluit u het telefoonsnoer aan op de optionele externe USB-modem en op de telefoonaansluiting voordat u de internetverbinding instelt.
- Als u een ADSL- of kabel-/satellietmodem gebruikt, moet u contact opnemen met uw internetprovider of uw aanbieder voor mobiele telefonie voor installatie-instructies.

U voltooit de instelling van de vaste internetverbinding door de instructies te volgen in 'De internetverbinding instellen' op pagina 16.

Een draadloze verbinding instellen

 **N.B.:** Voor het instellen van uw draadloze router raadpleegt u de documentatie die bij uw router werd geleverd.

Voordat u een draadloze internetverbinding kunt gebruiken, moet u de computer aansluiten op uw draadloze router.

Verbinding met een draadloze router instellen:

Windows® 7

1. Zorg dat de draadloze modus op uw computer is ingeschakeld (zie 'Draadloze modus in- of uitschakelen' op pagina 12).
2. Sla eventuele geopende bestanden op en sluit deze en eventuele geopende programma's af.
3. Klik op **Start**  → **Configuratiescherm**.
4. In het zoekvak typt u `netwerk`; klik vervolgens op **Netwerkcentrum** → **Verbinding met een netwerk maken**.
5. Volg de instructies op het scherm om de instelling te voltooien.

Windows Vista®

1. Zorg dat de draadloze modus op uw computer is ingeschakeld (zie 'Draadloze modus in- of uitschakelen' op pagina 12).
2. Sla eventuele geopende bestanden op en sluit deze en eventuele geopende programma's af.
3. Klik op **Start**  → **Verbinding maken**.
4. Volg de instructies op het scherm om de instelling te voltooien.

De internetverbinding instellen

Internetaanbieders en hun aanbod zijn per land verschillend. Uw internetprovider kan u meer vertellen over het aanbod in uw land.

Als u nu geen verbinding met internet kunt maken, maar dit eerder wel is gelukt, is er mogelijk een storing bij de internetprovider. Neem contact op met uw internetprovider of probeer het later nog eens.

Zorg dat u de informatie van uw internetprovider bij de hand hebt. Als u geen internetprovider hebt, kan de wizard **Verbinding maken met het Internet** u helpen om een internetaanbieder te vinden.

De internetverbinding instellen:



Windows 7

1. Sla eventuele geopende bestanden op en sluit deze en eventuele geopende programma's af.
2. Klik op **Start**  → **Configuratiescherm**.
3. In het zoekvak typt u `netwerk`; klik vervolgens op **Netwerkcentrum** → **Een nieuwe verbinding of een nieuw netwerk instellen** → **Verbinding met internet maken**.

Het venster **Verbinding met internet maken** verschijnt.

-  **N.B.:** Als u niet weet welk type verbinding u moet selecteren, klikt u op **Help me bij het selecteren** of neemt u contact op met uw internetaanbieder.
4. Volg de instructies op het scherm en gebruik de installatie-informatie van uw internetprovider om de installatie te voltooien.

Windows Vista

1. Sla eventuele geopende bestanden op en sluit deze en eventuele geopende programma's af.
 2. Klik op **Start**  → **Configuratiescherm**.
 3. In het zoekvak typt u `network`; klik vervolgens op **Netwerkcentrum** → **Een verbinding of netwerk instellen** → **Verbinding met internet maken**.
Het venster **Verbinding met internet maken** verschijnt.
-  **N.B.:** Als u niet weet welk type verbinding u moet selecteren, klikt u op **Help me bij het selecteren** of neemt u contact op met uw internetaanbieder.
4. Volg de instructies op het scherm en gebruik de installatie-informatie van uw internetprovider om de installatie te voltooien.

De Inspiron-laptop gebruiken

In deze sectie vindt u informatie over de beschikbare functies op uw Inspiron™-laptop.



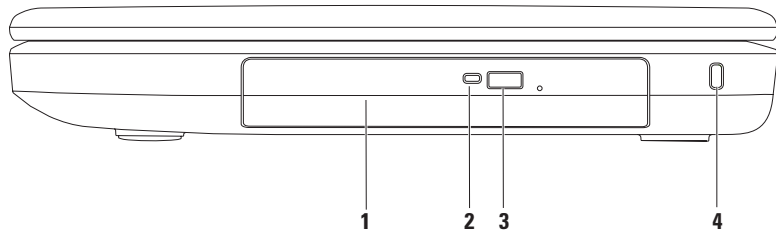

Onderdelen aan de rechterzijde

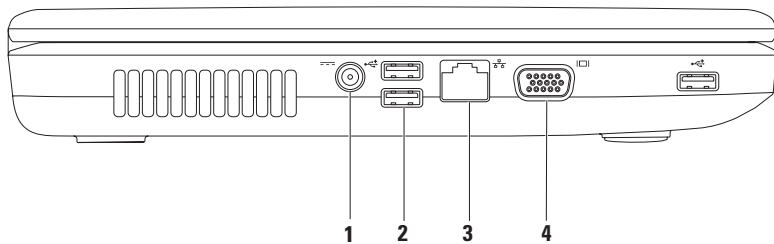

-
- 1 Optische station:** voor het afspelen of opnemen van cd's en dvd's Zie 'Het optisch station gebruiken' op pagina 32 voor meer informatie.
 - 2 Lampje optisch station:** knippert als u op de uitwerpknop van het optisch station drukt of als u een schijf plaatst en deze wordt gelezen.
 - 3 Uitwerpknop van optisch station:** hiermee kan de lade van het optisch station worden geopend.
 - 4 Opening voor beveiligingskabel:** wordt gebruikt om een in de handel verkrijgbare beveiligingskabel aan de computer te bevestigen.
N.B.: Controleer, voordat u een beveiligingskabel koopt, of deze in de sleuf voor de beveiligingskabel op uw computer past.
-

Onderdelen aan de linkerzijde



-  **Netadapteraansluiting:** hiermee sluit u een netadapter aan om de computer van stroom te voorzien en de batterij op te laden.
 -  **USB 2.0-connectors (3):** voor het aansluiten van USB-apparaten, zoals een muis, toetsenbord, printer, extern station of mp3-speler.
 -  **Netwerkconnector:** hiermee sluit u uw computer aan op een netwerk of een breedbandapparaat als u een bekabeld netwerk gebruikt.
 -  **VGA-connector:** voor het aansluiten van een monitor of projector.
-

Onderdelen voorzijde

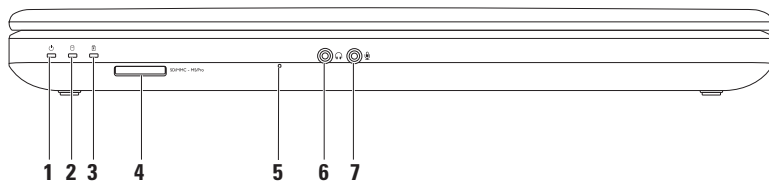

-
- 1  **Statuslampje batterij:** gaat branden of knipperen om aan te geven dat de batterij wordt opgeladen.
Meer informatie over het lampje voor de batterijstatus vindt u onder 'Statuslampjes' op pagina 24.
-
- 2  **Activiteitslampje voor vaste schijf:** brandt wanneer de computer gegevens leest of schrijft.
-
- 3  **Statuslampje batterij:** gaat branden of knipperen om aan te geven dat de batterij wordt opgeladen. Meer informatie over het lampje voor de batterijstatus vindt u onder 'Statuslampjes' op pagina 24.
N.B.: De batterij wordt opgeladen als de computer aan staat en voeding krijgt van de netadapter.
-
- 4  **3-in-1-mediakaartlezer:** biedt een snelle en handige manier om digitale foto's, muziek, video's en documenten weer te geven en te delen die zijn opgeslagen op de geheugenkaart.
N.B.: Uw computer wordt geleverd met een plastic dummykaart in de mediakaartsleuf. Deze beschermt ongebruikte sleuven tegen stof en andere deeltjes. Bewaar de dummykaart en gebruik deze wanneer er geen mediakaart in de sleuf is geplaatst. Dummykaarten van andere computers passen mogelijk niet in uw computer.
-
- 5 **Analoge microfoon:** biedt geluid van hoge kwaliteit voor videoconferenties en spraakopname.
-
- 6  **Aansluiting voor Audio Out/hoofdtelefoon:** voor het aansluiten van een koptelefoon of een luidspreker of geluidssysteem.
-
- 7  **Aansluiting voor Audio In/microfoon:** voor het aansluiten van een microfoon of invoersignaal voor gebruik met audioprogramma's.
-

Statuslampjes en indicators

Statuslampje batterij

	Statuslampje indicator	Status(sen) computer	Batterijniveau
Netadapter	continu wit	aan/stand-by/uit/ slaapstand	<= 98%
	uit	aan/stand-by/uit/ slaapstand	> 98%
Batterij	continu oranje	aan/stand-by	<= 10%
	uit	aan/stand-by/uit/ slaapstand	> 10%
		uit/slaapstand	<= 10%

 **N.B.:** De batterij wordt opgeladen als de computer aan staat en voeding krijgt van de netadapter.

Lampje aan-uitknop/voedingslampje 

	Statuslampje indicator	Status(sen) computer
Statuslampje voeding	continu wit	aan
	uit	uit/slaapstand
	knipperend wit	stand-by

 **N.B.:** Zie 'Voedingsproblemen' op pagina 44 voor informatie over problemen met de voeding.

Basisfuncties van de computer

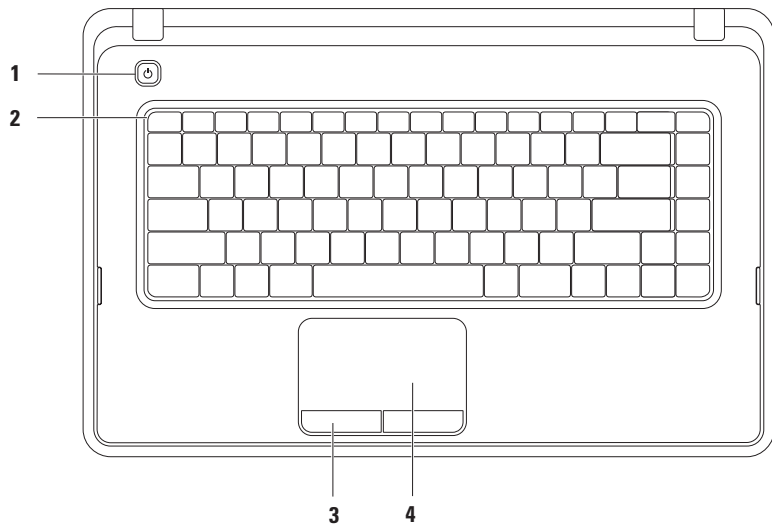

-
- 1**  **Aan/uit-knop:** indrukken om de computer in of uit te schakelen.
-
- 2 Rij met functietoetsen:** in deze rij bevinden zich de toets voor het in- en uitschakelen van de draadloze modus, toetsen voor het verhogen en verlagen van de helderheid, multimedietoetsen en de toets voor het in- en uitschakelen van de touchpad. Meer informatie over de multimedietoetsen vindt u onder 'Multimedietoetsen' op pagina 30.
-
- 3 Touchpadknoppen (2):** bieden links- en rechtsklikfuncties, net als muisknoppen.
-
- 4 Touchpad:** biedt de functionaliteit van een muis voor het verplaatsen van de cursor, verslepen of verplaatsen van geselecteerde items. De linksklikfuncties kunt u gebruiken door op het oppervlak te tikken.
- Met de touchpad kunt u scrollen, zoomen en roteren. Om de touchpadinstellingen te wijzigen, dubbelklikt u op het pictogram Dell Touch pad in het systeemvak van het bureaublad. Zie 'Touchpadbewegingen' op pagina 28 voor meer informatie.
- N.B.:** Om de touchpad in of uit te schakelen, drukt u op de toets  in de rij met functietoetsen op het toetsenbord.
-

Touchpadbewegingen

Scrollen

Hiermee kunt u door de inhoud scrollen. De schuiffunctie omvat:

Traditioneel scrollen: hiermee kunt u omhoog en omlaag scrollen, of naar rechts en links.

Omhoog en omlaag scrollen:

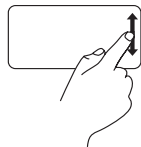

beweeg een vinger omhoog of omlaag in het verticale schuifgebied (uiterst rechts op het touchpad).

Naar rechts en naar links scrollen:

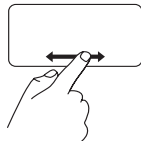

beweeg een vinger naar rechts of links in het horizontale schuifgebied (helemaal onderaan op het touchpad).

Traditioneel scrollen: hiermee kunt u omhoog en omlaag scrollen, of naar rechts en links.

Omhoog en omlaag scrollen:

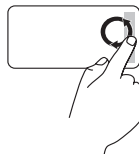

Maak met een vinger een cirkel in het verticale scrollgebied (uiterst rechts op het touchpad) met de klok mee om omhoog te scrollen of tegen de klok in om naar beneden te scrollen.

Naar rechts en naar links scrollen:



Beweeg een vinger met een draaiende beweging naar rechts in het horizontale schuifgebied (helemaal onderaan aan het touchpad) om naar rechts te schuiven of naar links om naar links te schuiven.

Zoomen

Hiermee kunt u de scherminhoud vergroten of verkleinen. De zoomfunctie omvat:

Zoomen met één vinger: hiermee kunt u in- of uitzoomen.

Inzoomen:

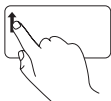

beweeg een vinger omhoog in het zoomgebied (uiterst links op het touchpad).

Uitzoomen:

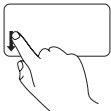

beweeg een vinger omlaag in het zoomgebied (uiterst links op het touchpad).

Besturingstoetsen multimedia

De multimediatoetsen bevinden zich in de rij met functietoetsen op het toetsenbord.

Druk op de betreffende toets om de mediatoetsen te gebruiken. U kunt de bedieningstoetsen voor multimedia configureren met behulp van het **BIOS Setup-programma** of het **Windows Mobiliteitscentrum**.

Systeeminstellingen (BIOS)-programma

1. Druk op <F2> tijdens de POST (Power On Self Test) om het Systeeminstellingen (BIOS)-programma te openen.
2. Selecteer bij de instelling **Function Key Behavior** (Gedrag functietoetsen) de optie **Multimedia Key First** (Multimediatoets eerst) of **Function Key First** (Functietoets eerst).

Multimedia Key First (Multimediatoets eerst): dit is de standaardinstelling. Druk op een willekeurige multimediatoets om de bijbehorende actie uit te voeren. Druk voor een functietoets op <Fn> + de vereiste functietoets.

Function Key First (Functietoets eerst): druk op een willekeurige functietoets om de bijbehorende actie uit te voeren.

Druk voor een multimedia-actie op <Fn> + op de vereiste multimediatoets.



N.B.: De optie **Multimedia Key First** (Multimediatoets eerst) is alleen actief in het besturingssysteem.

Windows Mobiliteitscentrum

1. Druk op de toetsen <  > < X > om het Windows Mobiliteitscentrum te starten.
2. Selecteer bij de instelling **Function Key Row** (Rij functietoetsen) de optie **Function Key** (Functietoets) of **Multimedia Key** (Multimediatoets).



 Het geluid dempen

 Het geluidsvolume verlagen

 Het geluidsvolume verhogen

 Naar het vorige nummer of hoofdstuk

 Afspelen of pauzeren

 Naar het volgende nummer of hoofdstuk

Het optische station gebruiken

 **WAARSCHUWINGEN:** Oefen geen druk uit op de lade van het optisch station wanneer u deze opent of sluit. Zorg dat de lade van het optisch station gesloten is wanneer u het station niet gebruikt.

 **WAARSCHUWINGEN:** Verplaats de computer niet terwijl u een cd of dvd afspeelt of brandt.

Met dit optische station kunnen cd's en dvd's worden afgespeeld of opgenomen. Zorg er bij het plaatsen van een schijf in de lade van het optisch station voor dat de bedrukte of beschreven kantnaar boven is gericht.

Een schijf in het optisch station plaatsen:

1. Druk op de uitwerpknop van het optische station.
2. Trek de lade van het optisch station naar buiten.
3. Plaats de schijf met het label aan de bovenkant in het midden van de lade en klik de schijf vast op de as.
4. Duw de lade in het optisch station.

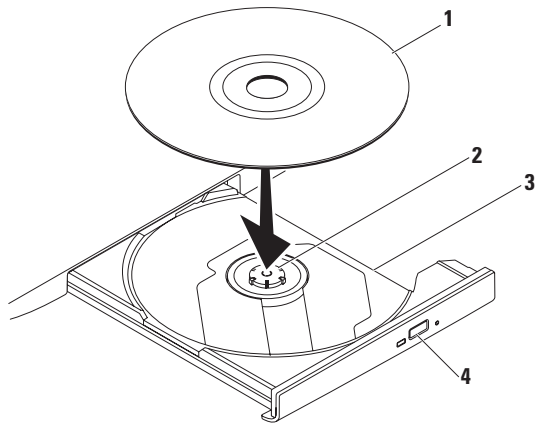

1 schijf



2 as

3 lade van optisch station

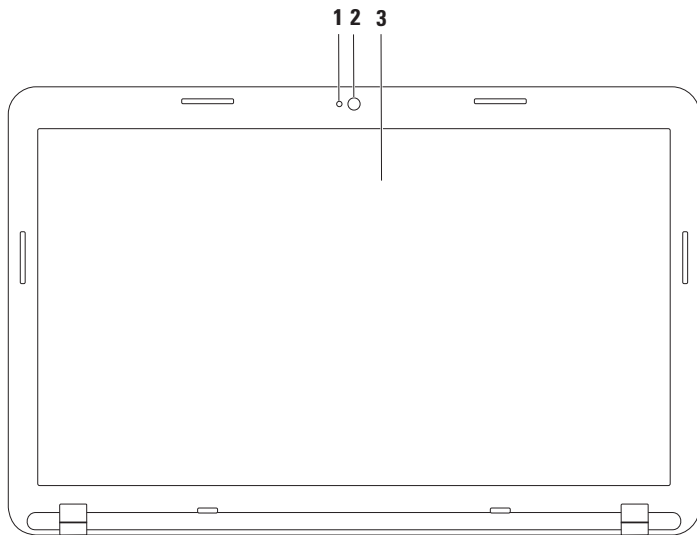

4 uitwerpknop

Weergavefuncties



-
- 1 Camera-indicator:** geeft aan of de camera aan of uit staat.
 - 2 Camera:** ingebouwde camera voor video-opnamen, vergaderen en chatten.
 - 3 Beeldscherm:** afhankelijk van de keuzen die u bij aankoop van uw computer hebt gemaakt, kan uw beeldscherm variëren. Zie voor meer informatie over beeldschermen de *Technologiegids van Dell* op support.dell.com/manuals of op de volgende plek:
Windows® 7: Start  → **Alle programma's** → **Help-bestanden van Dell**
Windows Vista®: Start  → **Help en ondersteuning** → **Dell EDocs**
-

De batterij verwijderen en vervangen

-  **GEVAAR-KENNISGEVING:** Voordat u aan een van de procedures in dit gedeelte begint, dient u de veiligheidsinstructies te volgen die met de computer zijn meegeleverd.
-  **GEVAAR-KENNISGEVING:** Het gebruik van een incompatibele batterij kan de kans op brand of een explosie vergroten. Gebruik in deze computer uitsluitend een batterij die u bij Dell hebt aangeschaft. Gebruik geen batterijen van andere computers.
-  **GEVAAR-KENNISGEVING:** Voordat u de batterij verwijdert, dient u de computer uit te schakelen en externe kabels los te koppelen (inclusief de netadapter).

U verwijdert de batterij als volgt:

1. Schakel de computer uit en draai deze om.
2. Schuif het ontgrendelingsmechanisme en het vergrendelingsmechanisme van de batterij in de ontgrendelde stand.
3. Schuif en til de batterij uit het vak.

De batterij terugplaatsen:

1. Lijn de lipjes op de batterij uit met de sleuven op het batterijvak.
2. Schuif de batterij in het batterijvak totdat deze vastzit.
3. Schuif het vergrendelingsmechanisme van de batterij in de vergrendelde stand.

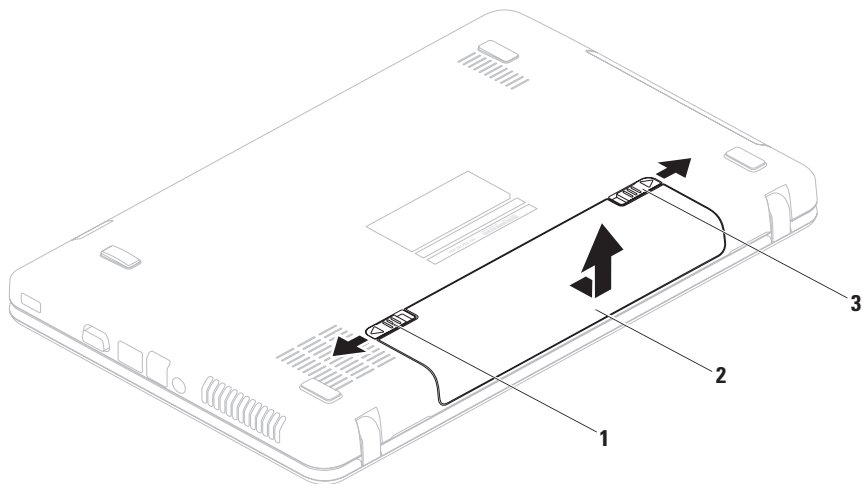

1 vergrendelingsmechanisme batterij

2 batterij

3 ontgrendelingsmechanisme batterij

Software-onderdelen

 **N.B.:** Zie voor meer informatie over beeldschermen de *Technologiegids van Dell* op support.dell.com/manuals of op de volgende plek:

Windows® 7: **Start**  → **Alle programma's** → **Help-bestanden van Dell**

Windows Vista®: **Start**  → **Help en ondersteuning** → **Dell EDocs**

Productiviteit en communicatie

U kunt uw computer gebruiken om presentaties, brochures, wenskaarten, folders en spreadsheets te maken. Ook kunt u digitale foto's en afbeeldingen bewerken en weergeven. Kijk op uw aankoopbon welke software op uw computer is geïnstalleerd.

Nadat u verbinding met internet hebt gemaakt, kunt u websites bekijken, een e-mailaccount instellen en bestanden uploaden of downloaden.

Entertainment en multimedia

U kunt uw computer gebruiken om video's te bekijken, spelletjes te spelen en naar muziek- en internetradiostations te luisteren.

U kunt afbeeldingen en videobestanden downloaden of kopiëren van draagbare apparaten, zoals digitale camera's en mobiele telefoons. Met optionele softwaretoepassingen kunt u muziek- en videobestanden ordenen en maken, opnemen op een schijf, opslaan op draagbare apparaten zoals mp3-spelers en handheld-entertainmentapparaten of afspelen en weergeven op aangesloten tv's, projectors en thuisbioscoopapparatuur.

Dell DataSafe Online Backup



N.B.: Dell DataSafe Online is mogelijk niet in alle regio's beschikbaar.



N.B.: Voor een hoge upload- of downloadsnelheid wordt een breedbandverbinding aanbevolen.

Dell DataSafe Online is een automatische back-up- en herstelservice, die helpt om uw gegevens en andere belangrijke bestanden te beschermen tegen ernstige problemen zoals diefstal, brand of natuurrampen. U krijgt toegang tot deze service via een account met wachtwoordbescherming.

Meer informatie vindt u op **delldatasafe.com**.

Back-ups plannen:

1. Dubbelklik op het pictogram voor Dell DataSafe Online  op de taakbalk.
2. Volg de instructies die op het scherm verschijnen.

Dell Dock

Het Dell Dock is een groep pictogrammen waarmee u op eenvoudige wijze toegang kunt krijgen tot veelgebruikte toepassingen, bestanden en mappen. U kunt het Dock aan uw persoonlijke voorkeur aanpassen door het volgende te doen:

- Pictogrammen toevoegen of verwijderen.
- De kleur en locatie van het Dock wijzigen
- Verwante pictogrammen groeperen in categorieën.
- Het gedrag van de pictogrammen wijzigen



Een categorie toevoegen

1. Klik met de rechtermuisknop op het Dock, klik op **Toevoegen**→ **Categorie**.
Het venster **Categorie toevoegen/bewerken** wordt weergegeven.
2. Voer de naam van de categorie in het veld **Titel** in.
3. Selecteer een pictogram voor de categorie uit het vak **Een afbeelding selecteren**.
4. Klik op **Opslaan**.

Een pictogram toevoegen

Sleep het pictogram naar het Dock of een categorie.

Een categorie of pictogram verwijderen

1. Klik met de rechtermuisknop op een categorie of pictogram op het Dock en klik op **Snelkoppeling verwijderen** of **Categorie verwijderen**.
2. Volg de aanwijzingen op het scherm.

Het Dock aan uw persoonlijke voorkeur aanpassen

1. Klik met de rechtermuisknop op het Dock en klik op **Geavanceerde instelling...**
2. Kies de gewenste optie om het Dock aan uw persoonlijke voorkeur aan te passen.

Problemen oplossen

Dit gedeelte bevat informatie over het oplossen van problemen met uw computer. Zie 'Ondersteuningshulpmiddelen gebruiken' op pagina 49 of 'Contact opnemen met Dell' op pagina 75 als u het probleem niet kunt oplossen met de volgende richtlijnen.

Pieptoncodes

Uw computer kan tijdens het opstarten een reeks piepen later horen als er fouten of problemen zijn. Deze pieptonen, ook wel een piepcode genaamd, identificeren een probleem. Schrijf de piepcode op en neem contact op met Dell (zie 'Contact opnemen met Dell' op pagina 75).

 **N.B.:** Raadpleeg voor het vervangen van onderdelen de *Onderhoudshandleiding* op support.dell.com/manuals.

Pieptoncode	Mogelijk probleem
Eén	Mogelijke fout met het moederbord: fout in de BIOS ROM-checksum
Twee	Geen RAM-geheugen gedetecteerd N.B.: Als u een geheugenmodule hebt geïnstalleerd of vervangen, moet u controleren of de geheugenmodule correct geplaatst is.
Drie	Mogelijke moederbordfout: chipsetfout
Vier	RAM-lees-/schrijffout
Vijf	Fout met realtimeklok
Zes	Videokaart- of chipfout

Pieptoncode	Mogelijk probleem
--------------------	--------------------------

Zeven	Processorfout
-------	---------------

Acht	Beeldschermfout
------	-----------------

Netwerkproblemen

Draadloze verbindingen

Als de draadloze netwerkverbinding is verbroken:

de draadloze router is offline of de draadloze modus is uitgeschakeld op de computer.

- Controleer of uw draadloze router is ingeschakeld en verbonden met uw gegevensbron (kabelmodem of netwerkhub).
- Zorg dat de draadloze modus is ingeschakeld (zie 'Draadloze modus in- of uitschakelen' op pagina 12).
- Maak opnieuw een verbinding met de draadloze router (zie 'Een draadloze verbinding instellen' op pagina 15).
- Interferentie kan uw draadloze verbinding blokkeren of verbreken. Probeer de computer dichterbij de draadloze router te plaatsen.

Vaste verbindingen

Als de vaste netwerkverbinding is verbroken: de netwerkkabel is beschadigd of niet aangesloten.

Controleer of de kabel is aangesloten en of deze niet is beschadigd.

Voedingsproblemen

Als het aan/uit-lampje uit is, is de computer in de slaapstand of uitgeschakeld, of de computer krijgt geen stroom.

- Druk op de aan/uit-knop. De uitgeschakelde computer keert terug naar de normale werking als deze uit staat of in de slaapstand staat.
- Duw de netadapter goed vast in de voedingsaansluiting van de netadapter en het stopcontact.
- Als de computer is aangesloten op een stekkerdoos, gaat u na of de stekkerdoos is aangesloten op een stopcontact en of de stekkerdoos is ingeschakeld.
- Omzeil tijdelijk voedingsbeschermingsapparaten, stekkerdozen en verlengkabels om te controleren of de computer wordt ingeschakeld.

- Controleer de stroomvoorziening van het stopcontact door er een ander apparaat, zoals een lamp, op aan te sluiten.
- Controleer de aansluitingen van de netadapterkabel. Als de netadapter een lampje heeft, controleert u of het lampje van de netadapter brandt.

Als het aan/uit-lampje wit brandt en de computer niet reageert: het beeldscherm reageert mogelijk niet.

- Druk op de aan/uit-knop tot de computer wordt uitgeschakeld en schakel deze vervolgens weer in.
- Als het probleem aanhoudt, neemt u contact op met Dell, zie 'Contact opnemen met Dell' op pagina 75.

Als het aan/uitlampje wit knippert: de computer staat op stand-by of het beeldscherm reageert niet.

- Druk op een toets op het toetsenbord, verplaats de aangesloten muis of een vinger

op de touchpad, of druk op de aan-uitknop om de normale werking te hervatten.

- Als het beeldscherm niet reageert, drukt u op de aan-uitknop tot de computer wordt uitgeschakeld en schakelt u deze vervolgens weer in.
- Als het probleem aanhoudt, neemt u contact op met Dell, zie 'Contact opnemen met Dell' op pagina 75.

Als er interferentie optreedt die de ontvangst op uw computer belemmert: een ongewenst signaal veroorzaakt interferentie door andere signalen te onderbreken of blokkeren.

Interferentie kan worden veroorzaakt door:

- Verlengsnoeren voor voeding, toetsenbord of muis.
- Te veel apparaten aangesloten op één stekkerdoos.
- Meerdere stekkerdozen aangesloten op hetzelfde stopcontact.

Geheugenproblemen

Als er een bericht wordt weergegeven met de melding dat er onvoldoende geheugen is:

- Bewaar en sluit alle geopende bestanden of programma's die u niet gebruikt om erachter te komen of het probleem daarmee is opgelost.
- Raadpleeg de documentatie bij de software voor de minimale geheugenvereisten.
- Plaats de geheugenmodule(s) terug in de aansluiting(en) (zie de *Onderhoudshandleiding* op **support.dell.com/manuals** voor nadere instructies.)
- Als het probleem zo niet wordt opgelost, neemt u contact op met Dell (zie 'Contact opnemen met Dell' op pagina 75).

Als er andere problemen met het geheugen zijn —

- Voer Dell-diagnostiek uit (zie 'Dell Diagnostics (Dell-diagnostiek)' op pagina 53).
- Als het probleem aanhoudt, neemt u contact op met Dell, zie 'Contact opnemen met Dell' op pagina 75.

Vastlopen en softwareproblemen

Als de computer niet opstart: Controleer of de kabel van de netadapter goed op de computer en het stopcontact is aangesloten.

Als een programma niet meer reageert: beëindig het programma:

1. Druk tegelijkertijd op <Ctrl><Shift><Esc>.
2. Klik op **Toepassingen**.
3. Klik op het programma dat niet meer reageert.
4. Klik op **Taak beëindigen**.

Als een programma blijft vastlopen: raadpleeg de softwaredocumentatie. Indien nodig maakt u de installatie van het programma ongedaan en installeert u het opnieuw.

 **N.B.:** Bij software worden normaliter installatie-instructies geleverd in de vorm van een installatiehandleiding of op schijf (cd of dvd).

Als een programma is ontwikkeld voor een eerdere versie van het Microsoft® Windows®-besturings systeem:

Voer de **wizard Programmacompatibiliteit** uit. Met de **wizard Programmacompatibiliteit** wordt een programma zodanig geconfigureerd dat dit wordt uitgevoerd in een omgeving die vergelijkbaar is met een eerdere versie van het Windows-besturingssysteem.

Windows® 7

1. Kik op **Start**  → **Configuratieschermb** → **Programma's** → **Programma's gebruiken die voor eerdere versies van Windows zijn gemaakt**.
2. Klik in het welkomstschermb op **Volgende**.
3. Volg de aanwijzingen op het scherm.

Windows Vista®

1. Kik op **Start**  → **Configuratiescherm** → **Programma's** → **Een ouder programma met deze versie van Windows gebruiken.**
2. Klik in het welkomstscherf op **Volgende.**
3. Volg de aanwijzingen op het scherm.

Als de computer niet meer reageert of het beeldscherm onafgebroken blauw is:

 **WAARSCHUWINGEN: U loopt het risico gegevens te verliezen als u het besturingssysteem niet afsluit.**

Als de computer niet reageert wanneer u op een toets op het toetsenbord drukt of de muis beweegt, houdt u de aan/uitknop ten minste 8 tot 10 seconden ingedrukt totdat de computer wordt uitgeschakeld. Start de computer vervolgens opnieuw op.

Als u andere softwareproblemen hebt:

- maak direct een back-up van uw bestanden.
- Gebruik een virusscanner om de vaste schijf of cd's te scannen.

- Bewaar en sluit alle geopende bestanden of programma's en sluit de computer af via het menu **Start** .
- Raadpleeg de softwaredocumentatie of neem contact op met de softwareleverancier voor informatie over het oplossen van problemen:
 - Controleer of het programma compatibel is met het besturingssysteem dat op de computer is geïnstalleerd.
 - Controleer of de computer aan de minimale hardwarevereisten voor de software voldoet. Raadpleeg de softwaredocumentatie voor informatie.
 - Controleer of het programma op de juiste wijze is geïnstalleerd en geconfigureerd.
 - Controleer of de apparaatstuurprogramma's geen conflict veroorzaken met het programma.
 - Indien nodig verwijdert u het programma en installeert u het opnieuw.

Ondersteuningshulpmiddelen gebruiken

Dell Support Center

Alle ondersteuning die u nodig hebt, op één handige plek.

Het **Dell Support Center** voorziet u van systeemwaarschuwingen, aanbiedingen om de prestaties te verbeteren, systeeminformatie en koppelingen naar andere hulpmiddelen en diagnostische services van Dell.

Om de toepassing te openen, klikt u op **Start**  → **Alle programma's** → **Dell** → **Dell Support Center** → **Launch Dell Support Center** (Dell Support Center starten).

Op de startpagina van **Dell Support Center** vindt u het modelnummer van uw computer, het serviceplaatje, de code voor express-service, de garantiestatus, en informatie over hoe u de prestaties van uw computer kunt verbeteren.

De startpagina biedt tevens koppelingen naar de volgende onderdelen:

PC Checkup — Voer een diagnose van uw hardware uit, kijk welk programma de meeste geheugenruimte in beslag neemt op uw harde schijf en volg de wijzigingen die elke dag worden aangebracht op uw computer.

PC Checkup-programma's

- **Schijfruimte beheren** — Beheer uw harde schijf met behulp van een visuele weergave van de ruimte die in beslag wordt genomen door elk type bestand.
- **Prestatie- en configuratiegeschiedenis** — Controleer systeemgebeurtenissen en -wijzigingen in de loop van de tijd. Dit hulpprogramma toont alle hardwarescans, tests, systeemwijzigingen, belangrijke gebeurtenissen en herstelpunten op de dag dat ze zijn opgetreden.

Ondersteuningshulpmiddelen gebruiken

Gedetailleerde systeeminformatie — Bekijk gedetailleerde informatie over de configuratie van uw hardware en uw besturingssysteem, en krijg toegang tot kopieën van uw servicecontracten, garantiegegevens en mogelijkheden om de garantie te verlengen.

Hulp — Bekijk de opties van Dell voor technische ondersteuning, klantenservice, rondleidingen en training, de gebruikershandleiding, garantiegegevens, veelgestelde vragen enzovoort.

Back-up en herstel — Maak herstelmedia, start het herstelprogramma en maak online back-ups van bestanden.

Aanbiedingen om systeemprestaties te verbeteren — Schaf software- en hardware-oplossingen aan die de prestaties van uw computer helpen verbeteren.

Ga voor meer informatie over **Dell Support Center** en voor het downloaden en installeren van de beschikbare ondersteuningshulpmiddelen naar **DellSupportCenter.com**.

My Dell Downloads

 **N.B.:** My Dell Downloads is mogelijk niet in alle regio's beschikbaar.

Van sommige software die vooraf op uw nieuwe computer is geïnstalleerd, wordt geen cd of dvd meegeleverd. Deze software is beschikbaar op My Dell Downloads. Vanaf deze website kunt u beschikbare software downloaden om het systeem opnieuw te installeren of eigen back-upmedia te maken.

My Dell Downloads registreren en gebruiken:

1. Ga naar **downloadstore.dell.com/media**.
2. Volg de instructies op het scherm om de software te registreren en te downloaden.
3. Opnieuw installeren of back-upmedia van de software maken voor toekomstig gebruik.

Systemberichten

Als er een probleem of fout op uw computer optreedt, wordt een systeembericht weergegeven waarmee u de oorzaak kunt vaststellen en de benodigde handeling om het probleem op te lossen.

 **N.B.:** Als het door u ontvangen bericht niet in de volgende voorbeelden wordt vermeld, raadpleegt u de documentatie bij het besturingssysteem of het programma dat werd uitgevoerd toen het bericht verscheen. U kunt ook de *Technologiegids van Dell* op uw vaste schijf of op support.dell.com/manuals raadplegen of contact opnemen met Dell (zie 'Contact opnemen met Dell' op pagina 75).

Waarschuwing! Previous attempts at booting this system have failed at checkpoint [nnnn]. (Waarschuwing! Eerdere pogingen om het systeem op te starten, zijn mislukt op het controlepunt [nnnn].) Noteer dit controlepunt

en neem contact op met de technische ondersteuning van Dell om dit probleem op te lossen. De computer is er drie keer achtereen niet in geslaagd om de opstartprocedure uit te voeren vanwege dezelfde fout. Neem contact op met Dell (zie 'Contact opnemen met Dell' op pagina 75).

CMOS checksum error (Fout in CMOS-controlesom): mogelijke fout met het moederbord of de RTC-batterij is bijna leeg. Vervang de batterij (zie de *Onderhoudshandleiding* op support.dell.com/manuals) of zie 'Contact opnemen met Dell' op pagina 75).

Storing in de vaste schijf: mogelijke storing in de vaste schijf tijdens POST. Neem contact op met Dell (zie 'Contact opnemen met Dell' op pagina 75).

Storing bij het lezen van de vaste schijf: mogelijke storing in de vaste schijf tijdens de opstarttest van de vaste schijf. Neem contact

Ondersteuningshulpmiddelen gebruiken

op met Dell (zie 'Contact opnemen met Dell' op pagina 75).

Keyboard failure (toetsenbord werkt niet):

Het toetsenbord functioneert niet of de kabel zit los. Vervang het toetsenbord (zie de *Onderhoudshandleiding* op support.dell.com/manuals).

No boot device available (geen opstartapparaat beschikbaar): de vaste schijf bevat geen opstartpartitie, de kabel van de vaste schijf is los of er is geen opstartbron.

- Als de vaste schijf als opstartapparaat is ingesteld, moet u controleren of alle kabels correct zijn aangesloten en of de schijf correct is geïnstalleerd en als opstartapparaat is gepartitioneerd.
- Open het hulpprogramma voor systeeminstellingen en controleer of de informatie over de opstartvolgorde juist is (raadpleeg de *Technologiehandleiding van Dell* op de vaste schijf of op support.dell.com/manuals).

No timer tick interrupt (Geen

timertikonderbreking): mogelijk is een chip op het moederbord of het moederbord zelf defect. Neem contact op met Dell (zie 'Contact opnemen met Dell' op pagina 75).

USB over current error (USB gebruikt te veel stroom):

koppel het USB-apparaat los. Het USB-apparaat heeft meer stroom nodig voor een optimale werking. Als uw apparaat twee USB-kabels heeft, sluit u beide aan. Anders sluit u een externe stroombron op het USB-apparaat aan.

WAARSCHUWINGEN: het ZELFCONTROLLEREND SYSTEEM van de harde schijf heeft aangegeven dat een van de parameters het normale gebruiksbereik heeft overschreden. Dell beveelt aan, regelmatig een back-up van uw gegevens te maken. Een parameter die buiten het bereik ligt, kan al dan niet duiden op een probleem met de vaste schijf: S.M.A.R.T-fout, mogelijke fout in de vaste schijf. Neem voor ondersteuning contact op met Dell (zie 'Contact opnemen met Dell' op pagina 75).

Probleemoplosser voor hardware



Als een apparaat niet wordt ontdekt tijdens het installeren van het besturingssysteem of wel wordt ontdekt, maar verkeerd is geconfigureerd, kunt u de **Probleemoplosser voor hardware** gebruiken om de incompatibiliteit op te lossen.

U start de probleemoplosser voor hardware als volgt:

1. Klik op **Start**  → **Help en ondersteuning**.
2. Typ `probleemoplosser voor hardware` in het zoekveld en druk op <Enter> om de zoekactie te starten.
3. Selecteer in de zoekresultaten de optie die het probleem het beste omschrijft en volg de overige stappen om het probleem op te lossen.

Dell Diagnostics (Dell-diagnostiek)

Als er zich een probleem met uw computer voordoet, voert u eerst de controles uit die in 'Vastlopen en softwareproblemen' op pagina 47 worden beschreven en voert u Dell Diagnostics (Dell-diagnostiek) uit voordat u contact met Dell opneemt voor technische ondersteuning.

-  **N.B.:** Dell Diagnostics (Dell-diagnostiek) werkt alleen op Dell-computers.
-  **N.B.:** De schijf *Drivers and Utilities (Stuur- en hulpprogramma's)* is mogelijk niet met uw computer meegeleverd.

Zorg ervoor dat het apparaat dat u wilt testen in het programma voor systeeminstellingen wordt weergegeven en actief is. Druk op <F2> tijdens de POST (Power On Self Test) om het Systeeminstellingen (BIOS)-programma te openen.

Start Dell Diagnostics (Dell-diagnostiek) vanaf de vaste schijf of vanaf de schijf *Drivers and Utilities (Stuur- en hulpprogramma's)*.

Dell Diagnostics starten vanaf de harde schijf

Het hulpprogramma Dell Diagnostics bevindt zich op een verborgen partitie op de harde schijf.

 **N.B.:** Zie 'Contact opnemen met Dell' op pagina 75 als uw computer geen beeld geeft.

1. Controleer of de computer is aangesloten op een werkend stopcontact.
2. Start de computer (opnieuw) op.
3. Druk op <F12> zodra het DELL™-logo verschijnt. Selecteer **Diagnostics (Diagnostiek)** in het opstartmenu en druk op <Enter>.

Hiermee wordt mogelijk de Pre-Boot System Assessment (PSA: Systeemanalyse) gestart op uw computer.

 **N.B.:** Als u te lang wacht en het logo van het besturingssysteem wordt weergegeven, moet u blijven wachten totdat het bureaublad van Microsoft® Windows® wordt weergegeven. Daarna schakelt u de computer uit en probeert u het opnieuw.

 **N.B.:** Als een bericht wordt weergegeven dat er geen partitie met een diagnostisch hulpprogramma is gevonden, voert u Dell Diagnostics (Dell-diagnostiek) uit vanaf de schijf *Drivers and Utilities (Stuur- en hulpprogramma's)*.

Als PSA wordt geopend:

- a. PSA (Systeemherstel) begint met het uitvoeren van de tests.
- b. Als de PSA (Systeemherstel) succesvol is, wordt het volgende bericht getoond:
'No problems have been found with this system so far. Do you want to run the remaining memory tests? This will take about 30 minutes

or more. Do you want to continue? (Recommended).'
(Er zijn tot dusverre geen problemen gevonden met dit systeem. Wilt u de resterende geheugentests uitvoeren? Dit neemt 30 minuten of meer in beslag. Wilt u doorgaan? (Aanbevolen).)

- c. Als er problemen met het geheugen zijn, drukt u op <y>, kies anders <n>.
- d. De volgende melding wordt afgebeeld
'Booting Dell Diagnostic Utility Partition. Press any key to continue.'
(Opstarten vanaf partitie met Dell Diagnostics (Dell-diagnostiek). Druk op een willekeurige toets om door te gaan).
- e. Druk op een willekeurige toets om het venster **Choose An Option** te openen.

Als PSA niet wordt geopend:



Druk op een toets om Dell Diagnostics vanaf de verborgen partitie op de harde schijf te starten. Ga vervolgens naar het venster **Choose An Option** (Een optie kiezen).

4. Selecteer de test die u wilt uitvoeren.
5. Als er tijdens een test een probleem wordt gedetecteerd, wordt er een bericht weergegeven met de foutcode en een beschrijving van het probleem. Schrijf de foutcode en een beschrijving van het probleem op en neem contact op met Dell (zie 'Contact opnemen met Dell' op pagina 75).

Ondersteuningshulpmiddelen gebruiken

-  **N.B.:** Het serviceplaatje voor de computer wordt bovenaan in elk testscherm weergegeven. U kunt uw computer aan de hand van het serviceplaatje identificeren als u contact opneemt met Dell.
- 6. Wanneer de tests voltooid zijn, sluit u het testscherm om terug te keren naar het scherm **Choose An Option** (Een optie kiezen).
- 7. Als u Dell Diagnostics wilt afsluiten en de computer opnieuw wilt opstarten, klikt u op **Exit** (Afsluiten).

Dell Diagnostics (Dell-diagnostiek) starten vanaf de schijf Drivers and Utilities (Stuur- en hulpprogramma's)

-  **N.B.:** De schijf *Drivers and Utilities (Stuur- en hulpprogramma's)* is mogelijk niet met uw computer meegeleverd.
- 1. Plaats de schijf *Drivers and Utilities (Stuur- en hulpprogramma's)* in het station.
- 2. Zet de computer uit en start deze opnieuw. Wanneer het DELL™-logo verschijnt, drukt u direct op <F12>.
-  **N.B.:** Als u te lang wacht en het logo van het besturingssysteem wordt weergegeven, moet u blijven wachten totdat het bureaublad van Microsoft® Windows® wordt weergegeven. Daarna schakelt u de computer uit en probeert u het opnieuw.

-  **N.B.:** Met de volgende stappen wordt de opstartvolgorde eenmalig gewijzigd. De volgende keer wordt de computer opgestart volgens de apparaten die zijn opgegeven in het programma voor systeeminstellingen.
3. Wanneer de lijst met opstartbronnen verschijnt, markeert u het **cd/dvd/cd-rw**-station en drukt u op Enter.
 4. Kies in het menu dat wordt weergegeven, de optie **Boot from CD-ROM (Opstarten vanaf cd)** en druk op <Enter>.
 5. Typ **1** om het cd-menu te starten, en druk op <Enter> om verder te gaan.
 6. Selecteer **Run the Dell 32-bit Diagnostics (32-bits Dell-diagnostiek uitvoeren)** in de genummerde lijst. Als er meerdere versies worden aangegeven, moet u de versie selecteren die op uw computer van toepassing is.
 7. Selecteer de test die u wilt uitvoeren.

8. Als er tijdens een test een probleem wordt gedetecteerd, wordt er een bericht weergegeven met de foutcode en een beschrijving van het probleem. Schrijf de foutcode en een beschrijving van het probleem op en neem contact op met Dell (zie 'Contact opnemen met Dell' op pagina 75).
-  **N.B.:** Het serviceplaatje voor de computer wordt bovenaan in elk testscherm weergegeven. U kunt uw computer aan de hand van het serviceplaatje identificeren als u contact opneemt met Dell.
9. Wanneer de tests voltooid zijn, sluit u het testscherm om terug te keren naar het scherm **Choose An Option** (Een optie kiezen).
 10. Als u Dell Diagnostics wilt afsluiten en de computer opnieuw wilt opstarten, klikt u op **Exit** (Afsluiten).
 11. Verwijder de schijf *Drivers and Utilities* (Stuur- en hulpprogramma's).

Het besturingssysteem herstellen

U kunt het besturingssysteem van uw computer herstellen door een van de volgende opties te kiezen:

 **WAARSCHUWINGEN:** Als u Dell Factory Image Restore of de schijf van het *besturingssysteem* gebruikt, worden alle gegevensbestanden van uw computer verwijderd. Maak indien mogelijk een reservekopie van uw gegevensbestanden voordat u deze opties gebruikt.

Optie	Gebruiken
Systeemherstel	als eerste oplossing
Dell DataSafe Local Backup	als het probleem niet met systeemherstel kan worden opgelost
Middelen voor systeemherstel	als het gebruik van systeemherstel en DataSafe Local Backup onmogelijk is door een fout in het besturingssysteem als u het fabrieksimage op een nieuw geïnstalleerde vaste schijf installeert
Dell Factory Image Restore	om de computer terug te zetten in de toestand waarin deze verkeerde toen u de computer kreeg
<i>Schijf</i> Besturingssysteem	om alleen het besturingssysteem opnieuw op uw computer te installeren



 **N.B.:** De schijf *Operating System (Besturingssysteem)* is mogelijk niet met uw computer meegeleverd.

Systeemherstel

De Windows-besturingssystemen bieden een optie Systeemherstel, waarmee u een eerdere status van de computer kunt herstellen (zonder dat dit van invloed is op gegevensbestanden) indien de computer niet meer goed functioneert na wijzigingen aan de hardware, software of andere systeeminstellingen. Alle wijzigingen die Systeemherstel in uw computer aanbrengt, kunnen volledig ongedaan worden gemaakt.

 **WAARSCHUWINGEN: Maak regelmatig een back-up van uw gegevensbestanden. Systeemherstel doet niets aan het bewaken of herstellen van uw gegevensbestanden.**

Systeemherstel starten

1. Klik op **Start** .
 2. Typ Systeemherstel in het venster Zoekopdracht starten en druk op <Enter>.
-  **N.B.:** Het venster **Gebruikersaccountbeheer** wordt mogelijk weergegeven. Als u een beheerder op de computer bent, klikt u op **Doorgaan**; neem anders contact op met de beheerder om met de gewenste actie door te gaan.
3. Klik op **Volgende** en volg de instructies op het scherm.

Als het probleem niet kan worden verholpen met Systeemherstel, moet u mogelijk het laatste systeemherstel ongedaan maken.

Het laatste systeemherstel ongedaan maken

 **N.B.:** Voordat u het laatste systeemherstel ongedaan maakt, dient u alle geopende bestanden en programma's af te sluiten. Wijzig, open en verwijder geen bestanden of programma's totdat het systeemherstel is voltooid.

1. Klik op **Start** .
2. Typ Systeemherstel in het venster zoekopdracht starten en druk op <Enter>.
3. Klik op **Systeemherstel ongedaan maken** en klik op **Volgende**.

Dell DataSafe Local Backup

 **WAARSCHUWINGEN:** Als u Dell DataSafe Local Backup gebruikt, worden alle toepassingen en stuurprogramma's verwijderd die u na aanschaf van uw computer hebt geïnstalleerd. Maak reservekopieën van toepassingen die op uw computer zijn geïnstalleerd voordat u Dell DataSafe Local Backup gebruikt. Gebruik Dell DataSafe Local Backup alleen als Systeemherstel het probleem met het besturingssysteem niet heeft opgelost.

 **WAARSCHUWINGEN:** Hoewel Dell Datasafe Local Backup de gegevensbestanden op uw computer ongemoeid zou moeten laten, wordt aanbevolen een reservekopie van uw gegevensbestanden te maken voordat u Dell DataSafe Local Backup gebruikt.

 **N.B.:** Dell DataSafe Local Backup is mogelijk niet in alle regio's beschikbaar.

 **N.B.:** Indien Dell DataSafe Local Backup niet op uw computer is geïnstalleerd, gebruikt u Dell Factory Image Restore (zie 'Dell Factory Image Restore' op pagina 64) om het besturingssysteem te herstellen.

U kunt Dell DataSafe Local Backup gebruiken om de oorspronkelijke status van uw vaste schijf te herstellen met behoud van de gegevensbestanden. Dit is de status op het moment dat u de computer kocht.

Met Dell DataSafe Local Backup kunt u:

- een reservekopie maken en uw computer naar een eerdere status terugzetten;
- middelen voor systeemherstel maken.

Dell DataSafe Local Backup Basic

Het fabrieksimage herstellen met behoud van de gegevensbestanden:

1. Zet de computer uit.
2. Koppel alle apparaten (USB-station, printer, etc.) los die op de computer zijn aangesloten en verwijder alle onlangs toegevoegde interne hardware.

 **N.B.:** Koppel de netadapter niet los.

3. Zet de computer aan.
4. Druk wanneer het DELL™-logo verschijnt herhaaldelijk op <F8> om het venster **Geavanceerde opstartopties** te openen.

 **N.B.:** Als u te lang wacht en het logo van het besturingssysteem wordt weergegeven, moet u blijven wachten totdat het bureaublad van Microsoft® Windows® wordt weergegeven. Daarna schakelt u de computer uit en probeert u het opnieuw.

5. Selecteer **Repair Your Computer (Uw computer herstellen)**.
6. Selecteer **Dell DataSafe Restore and Emergency Backup** in het menu **System Recovery Options (Opties voor systeemherstel)** en volg de instructies op het scherm.

 **N.B.:** Het herstelproces kan een uur of langer in beslag nemen, afhankelijk van de hoeveelheid gegevens die moet worden hersteld.

 **N.B.:** Raadpleeg voor meer informatie het Knowledge Base-artikel 353560 op support.dell.com.

Opwaarderen naar Dell DataSafe Local Backup Professional

 **N.B.:** Mogelijk is Dell DataSafe Local Backup Professional op uw computer geïnstalleerd indien u dit bij aankoop van de computer hebt besteld.

Dell DataSafe Local Backup Professional biedt aanvullende functies waarmee u:

- reservekopieën kunt maken en uw computer kunt herstellen op basis van bestandstypen;
- reservekopieën van bestanden op een lokaal opslagapparaat kunt bewaren;
- automatische back-ups kunt plannen.

Opwaarderen naar Dell DataSafe Local Backup Professional:

1. Dubbelklik op het pictogram voor Dell DataSafe Local Backup  op de taakbalk.
2. Klik op **UPGRADE NOW!**
3. Volg de instructies op het scherm om de upgrade te voltooien.

Middelen voor systeemherstel

 **WAARSCHUWINGEN: Hoewel middelen voor systeemherstel de gegevensbestanden op uw computer ongemoeid zouden moeten laten, wordt aanbevolen een reservekopie van uw gegevensbestanden te maken voordat u de middelen voor systeemherstel gebruikt.**

U kunt de middelen voor systeemherstel gebruiken (gemaakt tijdens Dell DataSafe Local Backup) om de oorspronkelijke status van uw vaste schijf te herstellen met behoud van de gegevensbestanden. Dit is de status op het moment dat u de computer kocht.

Gebruik de middelen voor systeemherstel indien:

- de herstelopties die op uw computersysteem zijn geïnstalleerd, niet kunnen worden gebruikt vanwege een fout in het besturingssysteem;

- gegevens niet kunnen worden hersteld vanwege een storing aan de vaste schijf.

Het fabrieksimage van uw computer herstellen met behulp van middelen voor systeemherstel:

1. Plaats de schijf voor systeemherstel in de computer of steek de USB-stick in een vrije poort. Start de computer vervolgens op.
2. Druk op <F12> zodra het DELL™-logo verschijnt.

 **N.B.:** Als u te lang wacht en het logo van het besturingssysteem wordt weergegeven, moet u blijven wachten totdat het bureaublad van Microsoft® Windows® wordt weergegeven. Daarna schakelt u de computer uit en probeert u het opnieuw.

3. Selecteer het gewenste opstartapparaat uit de lijst en druk op <Enter>.
4. Volg de instructies op het scherm om het herstelproces te voltooien.

Dell Factory Image Restore

 **WAARSCHUWINGEN:** Met Dell Factory Image Restore worden alle gegevens op de harde schijf permanent verwijderd. Ook worden alle toepassingen en stuurprogramma's verwijderd die u hebt geïnstalleerd nadat u de computer hebt ontvangen. Maak, indien mogelijk, een back-up van de gegevens voordat u deze optie gebruikt. Gebruik Dell Factory Image Restore alleen als **Systeemherstel het probleem met het besturingssysteem niet heeft opgelost.**

 **N.B.:** Dell Factory Image Restore is in sommige landen of op sommige computers mogelijk niet beschikbaar.

 **N.B.:** Indien Dell Factory Image Restore niet op uw computer is geïnstalleerd, gebruikt u Dell DataSafe Local Backup (zie 'Dell DataSafe Local Backup' op pagina 60) om het besturingssysteem te herstellen.

Gebruik Dell Factory Image Restore alleen als laatste redmiddel om uw besturingssysteem te herstellen. Met deze optie herstelt u de staat van de vaste schijf waarin deze verkeerde toen u de computer kocht. Alle programma's en bestanden die u hebt toegevoegd nadat u de computer hebt gekocht (inclusief gegevensbestanden) worden permanent van de vaste schijf verwijderd. Gegevensbestanden zijn onder andere documenten, spreadsheets, e-mailberichten, digitale foto's en muziekbestanden. Maak, indien mogelijk, een reservekopie van alle gegevens voordat u Dell Factory Image Restore gebruikt.

Dell Factory Image Restore uitvoeren

1. Zet de computer aan.
2. Druk wanneer het DELL™-logo verschijnt herhaaldelijk op <F8> om het venster **Geavanceerde opstartopties** te openen.
 **N.B.:** Als u te lang wacht en het logo van het besturingssysteem wordt weergegeven, moet u blijven wachten totdat het bureaublad van Microsoft® Windows® wordt weergegeven. Daarna schakelt u de computer uit en probeert u het opnieuw.
3. Selecteer **Repair Your Computer (Uw computer herstellen)**.
Het venster **Opties voor Systeemherstel** wordt weergegeven.
4. Selecteer een toetsenbordindeling en klik op **Volgende**.

5. Als u toegang wilt tot de herstelopties, moet u zich aanmelden als een lokale gebruiker. Als u toegang wilt tot de opdrachtprompt, typt u `administrator` in het veld **Gebruikersnaam** en klikt u op **OK**.
6. Klik op **Dell Factory Image Restore**.
Het welkomsscherm van **Dell Factory Image Restore** wordt weergegeven.
 **N.B.:** Afhankelijk van uw configuratie moet u mogelijk eerst **Dell Factory Tools** kiezen en pas daarna **Dell Factory Image Restore**.
7. Klik op **Volgende**. Het scherm **Confirm Data Deletion** (Verwijderen van gegevens bevestigen) wordt weergegeven.
 **N.B.:** Als u niet verder wilt gaan met Factory Image Restore, klikt u op **Cancel (Annuleren)**.

Het besturingssysteem herstellen

8. Klik op het selectievakje om te bevestigen dat u wilt doorgaan met het opnieuw formatteren van de vaste schijf en het herstel van de fabrieksinstellingen van de systeemsoftware, en klik op **Next** (Volgende).

Het herstelproces begint en kan vijf minuten of meer in beslag nemen.

Er wordt een bericht weergegeven wanneer het besturingssysteem en de standaardfabriekstoepassingen zijn hersteld.

9. Klik op **Finish (Voltooien)** om de computer opnieuw op te starten.

Hulp krijgen

Als u een probleem met de computer ondervindt, kunt u de volgende stappen uitvoeren om een diagnose van het probleem te stellen en het op te lossen:

1. Zie 'Problemen oplossen' op pagina 42 voor informatie en procedures met betrekking tot uw computerprobleem.
2. Zie de *Technologiegids van Dell* op uw vaste schijf of op **support.dell.com/manuals** voor meer informatie over probleemoplossing.
3. Zie 'Dell Diagnostics (Dell-diagnostiek)' op pagina 53 voor procedures voor het uitvoeren van Dell Diagnostics (Dell-diagnostiek).
4. Vul de diagnostische checklist in op pagina 74.
5. Gebruik het uitgebreide scala aan online services van Dell (op **support.dell.com**) voor hulp tijdens de installatie en bij het oplossen van problemen. Zie 'Online services' op pagina 69 voor een uitgebreidere lijst met online services van Dell Support.
6. Als het probleem niet met behulp van de voorgaande stappen kan worden opgelost, gaat u naar 'Voordat u belt' op pagina 73.



N.B.: Bel Dell Support vanaf een telefoon in de buurt van de computer, zodat de ondersteuningsmedewerkers u kunnen assisteren tijdens de benodigde procedures.



N.B.: De code voor express-service van Dell is mogelijk niet in alle landen beschikbaar.

Hulp krijgen

Wanneer het automatische telefoonsysteem van Dell u daarom vraagt, voert u de express-servicecode in om het gesprek rechtstreeks naar de juiste ondersteuningsmedewerker te leiden. Als u niet over een express-servicecode beschikt, opent u de map **Dell Accessories (Dell-accessoires)**, dubbelklikt u op het pictogram **Express Service Code (Code voor express-service)** en volgt u de instructies op het scherm.

 **N.B.:** Sommige services zijn mogelijk niet beschikbaar op locaties buiten de Verenigde Staten. Bel uw plaatselijke vertegenwoordiger van Dell om te vragen naar de beschikbaarheid.

Technische ondersteuning en klantenservice

De technische ondersteuning van Dell staat klaar voor al uw vragen met betrekking tot hardware van Dell. Onze ondersteuningsmedewerkers maken gebruik van diagnostische computerfunctionaliteit om snel en nauwkeurig antwoorden te kunnen geven.

Zie 'Voordat u belt' op pagina 73 als u contact wilt opnemen met de ondersteuningsafdeling van Dell en raadpleeg vervolgens de contactgegevens voor uw regio, of ga naar **support.dell.com**.

DellConnect

DellConnect™ is een eenvoudig hulpmiddel waarmee de ondersteuningsmedewerkers van Dell via een breedbandverbinding online toegang krijgen tot uw computer, zodat zij onder uw toezicht een diagnose van het probleem kunnen stellen en het kunnen oplossen. Ga voor meer informatie naar **www.dell.com/dellconnect**.

Online services

Meer informatie over de producten en diensten van Dell is beschikbaar op de volgende websites:

- **www.dell.com**
- **www.dell.com/ap** (alleen landen in Azië/aan de Grote Oceaan)
- **www.dell.com/jp** (alleen Japan)
- **www.euro.dell.com** (alleen Europa)
- **www.dell.com/la** (landen in Latijns-Amerika en het Caribisch gebied)
- **www.dell.ca** (alleen Canada)

Via de volgende websites en e-mailadressen kunt u contact opnemen met Dell Support:

Dell Support-websites

- **[support.dell.com](mailto:support@dell.com)**
- **[support.jp.dell.com](mailto:support.jp@dell.com)** (alleen Japan)
- **[support.euro.dell.com](mailto:support.euro@dell.com)** (alleen Europa)

E-mailadressen voor Dell Support

- **mobile_support@us.dell.com**
- **support@us.dell.com**
- **la-techsupport@dell.com** (alleen landen in Latijns-Amerika en het Caribisch gebied)
- **apsupport@dell.com** (alleen landen in Azië/aan de Grote Oceaan)

E-mailadressen van Dell Marketing en Sales

- **apmarketing@dell.com** (alleen landen in Azië/aan de Grote Oceaan)
- **sales_canada@dell.com** (alleen Canada)

Anonieme FTP (File Transfer Protocol)

- **ftp.dell.com**

Meld u aan als gebruiker: `anonymous` en gebruik uw e-mailadres als wachtwoord.

Geautomatiseerde bestelstatusservice

U kunt de status van de door u bestelde Dell-producten raadplegen via **support.dell.com** of bellen met de geautomatiseerde bestelstatusservice. Via een opgenomen boodschap wordt u gevraagd de gegevens in te voeren die nodig zijn om uw bestelling en de status ervan te vinden. Zie 'Contact opnemen met Dell' op pagina 75 voor het telefoonnummer voor uw regio.

Als er problemen met uw bestelling zijn, zoals ontbrekende onderdelen, verkeerde onderdelen of onjuiste facturering, neemt u contact op met Dell. Houd uw factuur of pakbon bij de hand wanneer u belt. Zie 'Contact opnemen met Dell' op pagina 75 voor het telefoonnummer voor uw regio.

Productinformatie



Als u informatie over andere Dell-producten nodig hebt of een bestelling wilt plaatsen, gaat u naar **www.dell.com**. Zie 'Contact opnemen met Dell' op pagina 75 voor het telefoonnummer voor uw regio of het nummer van een verkoopspecialist.

Items retourneren voor reparatie of restitutie onder de garantie

Bereid alle items die voor reparatie of restitutie worden teruggezonden als volgt voor:

-  **N.B.:** Denk eraan om een back-up te maken van alle gegevens op de vaste schijf (of schijven) of eventuele andere opslagapparaten in het product voordat u het product naar Dell terugstuurt. Verwijder alle vertrouwelijke, particuliere en persoonlijke gegevens evenals verwisselbare media, zoals cd's en mediakaarten. Dell is niet verantwoordelijk voor vertrouwelijke, particuliere of persoonlijke gegevens, verloren of beschadigde gegevens of beschadigde of verloren verwijderbare dragers die zich op/ in de teruggestuurde computer bevinden.

Hulp krijgen

1. Neem telefonisch contact op met Dell voor een RMA-nummer voor toegestane artikelretour. Noteer dit nummer op een duidelijk zichtbare plaats op de doos.
Zie 'Contact opnemen met Dell' op pagina 75 voor het telefoonnummer voor uw regio.
2. Voeg een kopie van de factuur toe en een brief waarin u de reden voor de retournering beschrijft.
3. Voeg een kopie van de diagnostische checklist toe (zie 'Diagnostische checklist' op pagina 74) om aan te geven welke tests u hebt uitgevoerd en welke foutberichten door Dell Diagnostics (Dell-diagnostiek) werden gerapporteerd (zie 'Dell Diagnostics' op pagina 53).
4. Stuur alle accessoires mee die bij het geretourneerde item/de geretourneerde items behoren, zoals voedingskabels, software, handleidingen en dergelijke, als u voor restitutie in aanmerking wilt komen.
5. Verpak de apparatuur die u terugstuurt in de oorspronkelijke of een vergelijkbare verpakking.
 -  **N.B.:** De verzendkosten zijn voor uw rekening. U bent ook verantwoordelijk voor het verzekeren van de geretourneerde producten en aansprakelijk voor het risico van eventueel verlies tijdens het retourneren van de items naar Dell. Pakketten die onder rembours worden verzonden, worden niet geaccepteerd.
 -  **N.B.:** Als niet aan de bovenstaande voorwaarden wordt voldaan, zullen de geretourneerde producten bij het magazijn van Dell worden geweigerd en aan u worden geretourneerd.

Voordat u belt

- ✎ **N.B.:** Zorg ervoor dat u uw code voor express-service bij de hand hebt wanneer u telefonisch contact met Dell opneemt. Met behulp van deze code kan het geautomatiseerde telefoonsysteem van Dell Support uw gesprek efficiënter naar de juiste persoon doorschakelen. Mogelijk wordt u ook om uw serviceplaatje gevraagd.

Het serviceplaatje opzoeken

Het serviceplaatje bevindt zich op het label onderaan de computer.

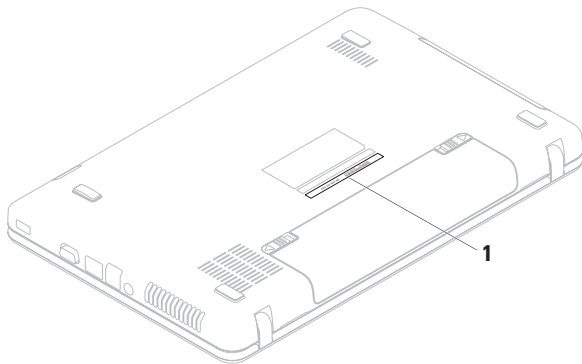

1 Serviceplaatje

Hulp krijgen

Vergeet niet de diagnostische controlelijst in te vullen. Zet indien mogelijk uw pc aan voordat u contact met Dell opneemt voor ondersteuning en bel vanaf een locatie in de buurt van de computer. Mogelijk wordt u gevraagd om enkele opdrachten in te voeren via het toetsenbord, informatie op te geven tijdens het uitvoeren van procedures of andere stappen op het gebied van probleemoplossing uit te voeren die alleen mogelijk zijn vanaf de pc in kwestie. Zorg ervoor dat u de documentatie van de computer bij de hand hebt.

Diagnostische controlelijst

- Naam:
- Datum:
- Adres:
- Telefoonnummer:
- Serviceplaatje (de streepjescode op de achterzijde van de computer):
- Code voor express-service:

- RMA-nummer voor artikelretour (indien verstrekt door een ondersteuningsmedewerker van Dell):
- Besturingssysteem en versie:
- Apparaten:
- Uitbreidingskaarten:
- Bent u op een netwerk aangesloten? Ja/Nee
- Netwerk, versie en netwerkadapter:
- Programma's en versies:

Raadpleeg de documentatie die bij uw besturingssysteem werd geleverd om de inhoud van de opstartbestanden van de computer te bepalen. Als de pc op een printer is aangesloten, kunt u de bestanden afdrucken. Als dit niet het geval is, noteert u de inhoud van elk bestand voordat u telefonisch contact met Dell opneemt.

- Foutbericht, pieptooncode of diagnostische code:
- Beschrijving van probleem en uitgevoerde probleemoplossingsprocedures:

Contact opnemen met Dell

Klanten in de VS kunnen bellen met 800-WWW-DELL (800-999-3355).

 **N.B.:** Als u niet over een actieve internetverbinding beschikt, kunt u contactgegevens vinden op de factuur, de pakbon of in de productcatalogus van Dell.

Dell biedt verschillende online en telefonische ondersteuningsservices en -mogelijkheden. De beschikbaarheid hiervan verschilt per land en product. Sommige services zijn mogelijk niet in uw regio beschikbaar.

U neemt als volgt contact op met Dell voor zaken op het gebied van verkoop, ondersteuning of klantenservice:

1. Ga naar **www.dell.com/contactdell**.
2. Selecteer uw land of regio.
3. Selecteer de koppeling van de gewenste dienst of ondersteuning.
4. Selecteer de gewenste methode om contact op te nemen met Dell.

Meer informatie en bronnen

Als u het volgende wilt doen:	Gebruikt of raadpleegt u:
Het besturingssysteem opnieuw installeren.	'Middelen voor systeemherstel' op pagina 63.
Een diagnostisch programma voor de computer uitvoeren	'Dell Diagnostics' (Dell-diagnostiek) op pagina 53
Systeemsoftware opnieuw installeren op een laptop.	'My Dell Downloads' op pagina 50
Meer informatie krijgen over het besturingssysteem Microsoft® Windows® en functies	support.dell.com
De computer upgraden met nieuwe of extra onderdelen, zoals een nieuwe vaste schijf een versleten of defect onderdeel vervangen.	De <i>Onderhoudshandleiding</i> op support.dell.com/manuals  N.B.: in sommige landen is de garantie niet meer geldig als u de computer openmaakt en onderdelen vervangt. Controleer de garantievoorwaarden en het retourbeleid voordat u de computer openmaakt.

Als u het volgende wilt doen:

Informatie zoeken over de aanbevolen procedures op het gebied van veiligheid voor uw computer.

Garantiegegevens, voorwaarden (alleen VS), veiligheidsinstructies, informatie over regelgeving en ergonomie en de gebruiksrechtovereenkomst bekijken.

Serviceplaatje/code voor express-service. U hebt deze code nodig om uw computer aan te melden op **support.dell.com** of om contact op te nemen met de technische ondersteuning.

Gebruikt of raadpleegt u:

de documentatie over veiligheid en regelgeving die bij uw computer is geleverd en de startpagina over naleving van de wet op: **www.dell.com/regulatory_compliance**.

de onderzijde van uw computer.

Het **Dell Support Center**. Start het **Dell Support Center** door op het pictogram  op de taakbalk te klikken.

Als u het volgende wilt doen:

Stuurprogramma's en downloads zoeken; readme-bestanden.

toegang tot technische ondersteuning en productondersteuning.

de bestelstatus van nieuwe aankopen controleren.

oplossingen en antwoorden op algemene vragen zoeken.

informatie over de laatste updates over technische wijzigingen aan de computer of geavanceerde technische naslaginformatie voor computertechnici en ervaren gebruikers opzoeken.

Gebruikt of raadpleegt u:

support.dell.com

Specificaties

Dit gedeelte bevat informatie over de installatie van de computer, het bijwerken van stuurprogramma's en het upgraden van de computer.

 **N.B.:** Aanbiedingen kunnen per regio verschillen. Zie voor meer informatie over de configuratie van de computer de computerdocumentatie op de volgende locatie:

Windows® 7: **Start**  → **Alle programma's** → **Help-bestanden van Dell**

Windows Vista®: **Start**  → **Help en ondersteuning** → **Dell EDocs**

Computermodel

Dell™ Inspiron™ N5020

Dell Inspiron M5030

Dell Inspiron N5030

Chipset van het systeem

Inspiron N5020 Intel HM57

Inspiron M5030 AMD M880G

Inspiron N5030 Intel GM45

Processor

Inspiron N5020 Intel® Core™ i3
Intel Pentium® Dual-Core
Intel Celeron®

Inspiron M5030 AMD™ Turion™ II
AMD Athlon™ II
AMD Sempron™

Inspiron N5030 Intel Core2 Duo
Intel Pentium Dual-Core
Intel Celeron

Specificaties

Geheugen

Connectors	twee gebruikerstoegankelijke SODIMM-connectors
Type	1333 MHz DDR3
Capaciteit geheugenmodules	1 GB, 2 GB en 4 GB
Mogelijke configuraties	1 GB (uitsluitend voor computers geleverd met besturingssysteem Ubuntu) 2 GB, 3 GB, 4 GB en 6 GB
Minimum	2 GB (eenkanaals)
Maximum	6 GB (tweekanaals)

 **N.B.:** zie de *Onderhoudshandleiding* op support.dell.com/manuals voor instructies over het upgraden van het geheugen.

Connectors

Audio	één microfoonaansluiting, één stereo hoofdtelefoon-/ luidsprekeraansluiting
Minikaart	Eén half-size sleuf
Netwerkadapter	Eén RJ45-connector
USB	Drie 4-pinsconnectors, geschikt voor USB 2.0
VGA	Eén 15-gatsconnector

Geheugenkaartlezer

Ondersteunde kaarten	SD-geheugenkaart (Secure Digital) Multimediakaart (MMC) Memory Stick
----------------------	--

Communicatie

Netwerkadapter	10/100 ethernet-LAN op moederbord Ethernet 1 G (optioneel)
Draadloos	Bluetooth®-draadloze technologie (optioneel) WLAN a/b/g/n

Camera

Cameraresolutie	0,3 megapixel
Videoresolutie	640 x 480

Video

Inspiron N5020	
Videocontroller	Intel HD Graphics
Videogeheugen	maximaal 1752 MB gedeeld geheugen
Inspiron M5030	
Videocontroller	ATI Mobility Radeon™ HD 4250
Videogeheugen	Maximaal 3067 MB gedeeld geheugen
Inspiron N5030	
Videocontroller	Mobile Intel GMA 4500MHD
Videogeheugen	Maximaal 358 MB gedeeld geheugen

Specificaties

Audio

Audiocontroller	Realtek ALC269Q-VB5
Luidsprekers	2 x 1 Watt luidsprekers
Volumeknoppen	Software-programmamenu's en mediabesturing

Beeldscherm

Type	15,6-inch HD WLED met TrueLife
Afmetingen	
Hoogte	193,53 mm
Breedte	344,23 mm
Diagonaal	396,24 mm
Maximale resolutie	1366 x 768

Beeldscherm

Vernieuwingsfrequentie	60 Hz
Werkingshoek	0° (dicht) tot 135°
Horizontale gezichtshoek	40/40
Verticale gezichtshoek	15/30 (H/L)
Pixelpitch:	0,252 x 0,252 mm
Bediening	De helderheid kan worden beheerd via de toetsenbordsneltoetsen (zie de <i>Technologiegids van Dell</i> voor meer informatie.)

Toetsenbord

Aantal toetsen	86 (VS en Canada); 87 (Europa); 90 (Japan); 87 (Brazilië)
----------------	---

Touchpad

X/Y-positieresolutie (grafische tabelmodus)	240 cpi
Afmetingen	
Breedte	90,00 mm sensoractief gebied
Hoogte	46,00 mm rechthoek

Batterij

'Slimme' 6-cels lithium-ion	
Diepte	5,77 mm
Hoogte	22,80 mm
Breedte	214 mm
Gewicht	0,34 kg
Voltage	11.1 VDC
Oplaadtijd bij uitgeschakelde computer (bij benadering)	4,5 uur
Gebruiksduur	varieert afhankelijk van de gebruiks- omstandigheden

Specificaties

Netadapter

Ingangsspanning	100-240 V AC
Ingangsstroom	1.5 A/1.6 A/1.7A
Ingangsfrequentie	50-60 Hz
Uitgangsstroom	65 W
Uitvoerstroom	4.43 A (maximum bij puls van 4 seconden) 3,34 A (doorlopend)
Nominale uitgangsspanning	19,5 VDC
Temperatuurbereik:	
Gebruik	0° tot 40°C
Opslag	-40° tot 70°C

Fysieke specificaties

Hoogte	37,74 mm tot 40,22 mm
Breedte	378 mm
Diepte	245 mm
Gewicht (met 6-cels batterij):	configureerbaar tot minder dan 2,58 kg

Computeromgeving

Temperatuurbereik:

Gebruik 0° tot 35°C

Opslag -40° tot 65°C

Relatieve vochtigheid (maximum):

Gebruik 10% tot 90 % (niet-condenserend)

Opslag 5 % tot 95% (niet-condenserend)

Maximale trilling (met behulp van een willekeurig vibrerend spectrum dat de gebruikersomgeving simuleert):

Gebruik 0,66 GRMS

Niet in bedrijf 1,30 GRMS

Computeromgeving

Maximale schok (in bedrijf: gemeten met Dell Diagnostics op de vaste schijf en een halve sinuspuls van 2 ms; of niet in bedrijf: gemeten met vaste schijf met geparkeerde koppen en een halve sinuspuls van 2 ms):

Gebruik 30 G voor iedere as
10 maal impact

Niet in bedrijf 160 G

Hoogte (maximum):

Gebruik -15,2 tot 3048 m

Opslag -15,2 tot 10.668 m

Contaminatieniveau G2 of lager, zoals in de lucht gedefinieerd in ISA-S71.04-1985

Bijlage

Kennisgeving over Macrovision

Dit product bevat technologie voor bescherming van het auteursrecht, dat wordt beschermd door methodische claims van bepaalde octrooien in de V.S. en andere rechten voor intellectueel eigendom die in handen zijn van Macrovision Corporation en andere houders van rechten. Gebruik van deze technologie voor bescherming van het auteursrecht moet worden goedgekeurd door Macrovision Corporation en is bestemd voor thuisgebruik en overige vertoning in beperkte kring, tenzij Macrovision Corporation toestemming heeft gegeven voor andere toepassingen. Reverse-engineering of demontage is verboden.

Informatie over de officiële Mexicaanse NOM-norm (alleen voor Mexico)

De volgende informatie wordt verstrekt in het apparaat/de apparaten die in dit document beschreven worden overeenkomstig de vereisten van de officiële Mexicaanse norm (NOM):

Importeur:

Dell México S.A. de C.V.

Paseo de la Reforma 2620 – Flat 11°

Col. Lomas Altas

11950 México, D.F.

Regelgevings- modelnummer	Voltage	Frequentie	Energieverbruik	Uitgangs- spanning	Uitgangs- vermogen
P07F	100-240 V AC	50-60 Hz	1,5 A/1,6/1,7A	19,5 VDC	3.34 A

Raadpleeg voor meer gegevens de veiligheidsinformatie die bij uw computer is geleverd.

Raadpleeg voor meer informatie over aanbevolen procedures op het gebied van veiligheid onze website over de naleving van wet- en regelgeving op www.dell.com/regulatory_compliance.

Index

B

bellen met Dell **73**

bronnen, meer bronnen zoeken **76**

C

cd's, afspelen en maken **38**

computer, instellen **5**

computermogelijkheden **38**

D

DataSafe Online Backup **39**

DellConnect **69**

Dell Diagnostics (Dell-diagnostiek) **53**

Dell Factory Image Restore **64**

Dell Support Center **49**

diagnostische controlelijst **74**

draadloze netwerkverbinding **43**

dvd's, afspelen en maken **38**

E

e-mailadressen

voor technische ondersteuning **70**

e-mailadressen voor ondersteuning **70**

F

fabrieksimage herstellen **64**

FTP, anoniem aanmelden **70**

G

garantie, retourneren **71**

geheugenproblemen

oplossen **46**

H

hardwareproblemen

diagnose **53**

hulp

hulp en ondersteuning krijgen **67**

I

internetverbinding **14**

ISP (internetaanbieder)

internetprovider **14**

K

klantenservice **68**

L

luchtstroom, voldoende **5**

M

meer informatie zoeken **76**

Middelen voor systeemherstel **63**

N

netwerkverbinding

oplossen **44**

O

opties voor opnieuw installeren van systeem **58**

P

probleemoplosser voor hardware **53**

problemen oplossen **42**

problemen, oplossen **42**

producten

informatie en aanschaf **71**

S

- schade, voorkomen **5**
- softwarefuncties **38**
- softwareproblemen **47**
- specificaties **79**
- statuslampje batterij **24**
- stekkerdozen, gebruiken **6**
- stuurprogramma's en downloads **78**
- systeemberichten **51**

V

- vaste netwerkverbinding **7**
- ventilatie, voldoende **5**
- verzenden van producten
 - voor retour of reparatie **72**
- voedingsproblemen, oplossen **44**
- voordat u belt **73**

W

- websites voor ondersteuning
 - wereldwijd **69**
- Windows
 - wizard Programmacompatibiliteit **47**
- Windows, opnieuw installeren **63**

Gedruckt in Polen.

www.dell.com | support.dell.com



0321MDA02