

INSPIRON™

ASENNUSOPAS

DELL™
YOURS IS HERE

INSPIRON™

ASENNUSOPAS

Malli PP42L

Huomautukset, varoitukset ja vaarat

 **HUOMAUTUS:**HUOMAUTUKSET ovat tärkeitä tietoja, joiden avulla voit käyttää tietokonetta entistä paremmin.

 **VAROITUS: VAROITUS** kertoo tilanteista, joissa laitteisto voi vahingoittua tai joissa tietoja voidaan menettää. Niissä kerrotaan myös, miten nämä tilanteet voidaan välttää.

 **VAARA: VAARAT** kertovat tilanteista, joihin saattaa liittyä omaisuusvahinkojen, loukkaantumisen tai kuoleman vaara.

Tämän asiakirjan tiedot voidaan muuttaa ilman erillistä ilmoitusta.

© 2009 Dell Inc. Kaikki oikeudet pidätetään.

Tämän tekstin kaikenlainen kopioiminen ilman Dell Inc:n kirjallista lupaa on jyrkästi kielletty.

Tässä tekstissä käytetyt tavamerkit: *Dell*, *DELL*-logo, *Inspiron*, *YOURS IS HERE* ja *DellConnect* ovat Dell Inc:n tavamerkkejä; *Intel*, *Celeron* ja *Pentium* ovat Intel Corporation rekisteröityjä tavamerkkejä ja *Core* on Intel Corporationin tavamerkki Yhdysvalloissa ja muissa maissa; *Microsoft*, *Windows*, *Windows Vista* ja *Windows Vista* -käynnistuspainikkeen logo ovat Microsoft Corporationin tavamerkkejä tai rekisteröityjä tavamerkkejä Yhdysvalloissa ja/tai muissa maissa; *Blu-ray Disc* on Blu-ray Disc Associationin rekisteröity tavamerkki; *Bluetooth* on Bluetooth SIG, Inc:n rekisteröity tavamerkki, jota Dell käyttää lisenssillä.

Muut tekstissä mahdollisesti käytetyt tavamerkit ja tuotenimet viittaavat joko merkkien ja nimien haltijoihin tai näiden tuotteisiin. Dell Inc. kieltää omistusoikeuden muihin kuin omiin tavamerkkeihinsä ja tuotemerkkeihinsä.

Maaliskuu 2009

P/N N461N

Rev. A00

Sisältö

Inspiron™-kannettavan asentaminen	5	Kosketuslevyn eleet	20
Ennen tietokoneen käyttöönottoa	5	Mediatiedostojen hallinta	22
Verkkolaitteen liittäminen	6	Näytön ominaisuudet	24
Kytke verkkokaapeli (valinnainen)	7	Akun irrottaminen ja vaihtaminen	26
Paina virtapainiketta	8	Ohjelmiston ominaisuudet	28
Windows Vista® -asennus	9	Ongelmien ratkaiseminen	30
Ota langattomat ominaisuudet käyttöön tai poista ne käytöstä	9	Verkko-ongelmat	30
Internet-yhteyden määrittäminen (valinnainen)	10	Virtaongelmat	32
Inspiron™-kannettavan käyttäminen	12	Muistiongelmat	33
Oikean reunan ominaisuudet	12	Lukitukset ja ohjelmaongelmat	34
Vasemman reunan ominaisuudet	14	Tukityökalujen käyttäminen	36
Etureunan ominaisuudet	16	Dell Support Center	36
Tietokoneen rungon ja näppäimistön ominaisuudet	18	Järjestelmäilmoitukset	37
		Laitteiston vianmäärittäminen	39
		Dell Diagnostics	40

Sisältö

Käyttöjärjestelmän palauttaminen	42
Järjestelmän palauttaminen	42
Dell Factory Image Restore	44
Käyttöjärjestelmän uudelleenasetus	46
Ohjeiden saaminen	48
Tekninen tuki ja asiakaspalvelu	49
Online-palvelut	50
Automatisoitu tilauksen tila -palvelu	51
Tuotetiedot	51
Ennen kuin soitat	52
Dellin yhteystiedot	53
Lisätiedot ja resurssit	54
Tekniset tiedot	56
Hakemisto	63

Inspiron™-kannettavan asentaminen

Tässä osassa on tietoja Inspiron 1440 -kannettavan asentamisesta ja oheislaitteiden liittämisestä.

Ennen tietokoneen käyttöönottoa

Sijoita tietokone pistorasian lähelle tasaiselle pinnalle ja huolehdi paikan tuuletuksesta.

Inspiron-kannettava voi ylikuumentua, jos ilmavirtausta sen ympärillä rajoitetaan.

Estä ylikuumentuminen varmistamalla, että tietokoneen takana on vähintään 10,2 cm ja muilla sivuilla vähintään 5,1 cm vapaata tilaa. Älä koskaan sijoita käynnissä olevaa tietokonetta suljettuun paikkaan, kuten kaappiin tai laatikkoon.

 **VAARA:** Älä peitä tuuletusaukkoja, älä työnnä niihin esineitä äläkä anna pölyn kerääntyä niihin. Älä aseta käynnissä olevaa Dell™-tietokonetta ilmatiiviiseen tilaan, kuten suljettuun salkkuun. Jos ilman vaihtuminen estetään, tietokone voi vahingoittua tai voi syttyä tulipalo. Tietokone käynnistää tuulettimen, kun tietokone lämpenee. Tuulettimen ääni on normaalia, eikä merkitse tuulettimen tai tietokoneen ongelmaa.

 **VAROITUS:** Painavien tai terävien esineiden sijoittaminen tai pinoaminen tietokoneen päälle voi vahingoittaa tietokonetta pysyvästi.

Verkkolaitteen liittäminen

Liitä verkkolaite tietokoneeseen ja seinäpistorasiaan tai ylijännitesuojaan.

⚠ VAARA: Verkkolaite toimii sähköpistorasioissa maailmanlaajuisesti. Virtaliittimet ja virtajohtdot vaihtelevat kuitenkin maakohtaisesti. Yhteensopimattoman kaapelin käyttö tai kaapelin väärä kytkentä virtajohtoon tai sähköpistorasiaan voi aiheuttaa tulipalon tai tietokoneen vaurioitumisen.

🔧 HUOMAUTUS: Lataa tietokoneen akkua ainakin 12 tunnin ajan ennen tietokoneen käyttämistä akkuvirralla.

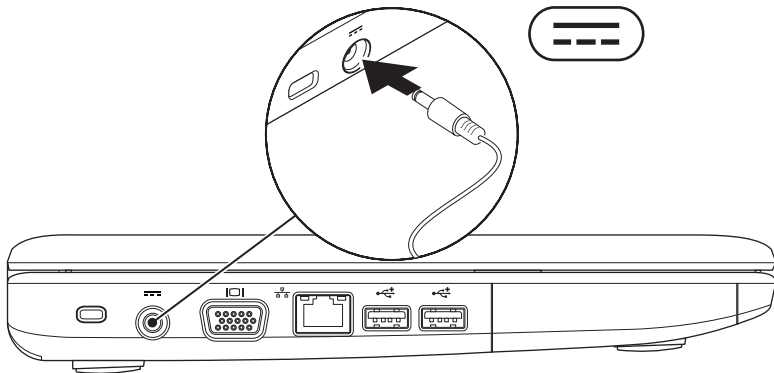

Kytke verkkokaapeli (valinnainen)

Jos haluat käyttää langallista verkkoyhteyttä, kytke verkkokaapeli.

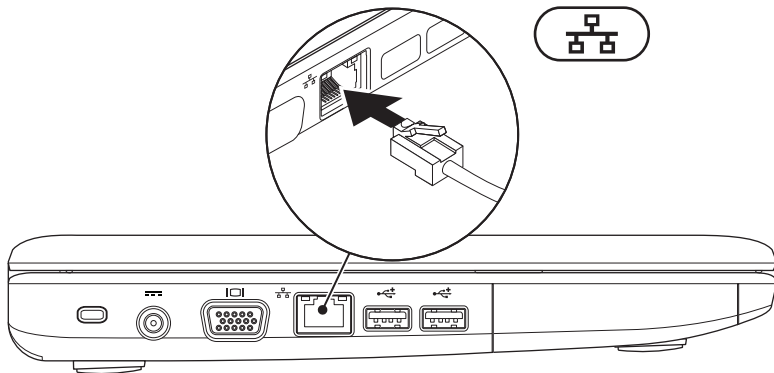

Paina virtapainiketta

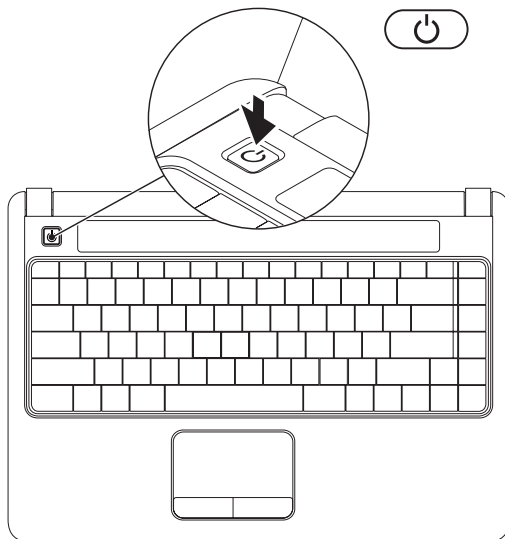

Windows Vista® -asennus

Jos valitsit Windows Vista -käyttöjärjestelmän tilauksen yhteydessä, Dell-tietokone toimitetaan esimääritettyinä Windows Vista -käyttöjärjestelmällä. Asenna Windows Vista noudattamalla näyttöön tulevia ohjeita. Nämä vaiheet ovat pakollisia, ja niiden tekemiseen menee korkeintaan 15 minuuttia. Niissä esimerkiksi hyväksytään käyttöoikeussopimukset sekä määritetään asetukset ja internet-yhteys.



VAROITUS: Älä keskeytä

käyttöjärjestelmän asennusta.

Muutoin tietokone saattaa muuttua käyttökelvottomaksi.



HUOMAUTUS: Dell suosittelee, että lataat ja asennat tietokoneeseen uusimman BIOS-ohjelmiston ja ohjaimet Dell Support -Web-sivustosta osoitteesta **support.dell.com**.

Ota langattomat ominaisuudet käyttöön tai poista ne käytöstä

Ota langattomat ominaisuudet käyttöön tietokoneen ollessa käynnissä seuraavasti:

1. Paina <Fn><F2> tai paina näppäimistön  -näppäintä.

Näyttöön tulee **Langattoman verkon käyttöönoton ja käytöstä poiston** valintaikkuna.

2. Tee jokin seuraavista:
 - Ota Bluetooth käyttöön
 - Ota langaton lähiverkko käyttöön
3. Valitse **OK**.

Voit poistaa langattoman käytön käytöstä sammuttamalla kaikki radiolaitteet painamalla <Fn><F2> uudelleen.

Internet-yhteyden määrittäminen (valinnainen)

 **HUOMAUTUS:** Internet-palveluntarjoajat (ISP) ja niiden tarjoukset vaihtelevat maittäin.

Internet-yhteyden muodostamiseen tarvitaan ulkoinen modeemi tai verkkoliitäntä ja Internet-palveluntarjoaja (ISP).

Jos alkuperäiseen tilaukseen ei sisälly ulkoista WLAN-sovitinta, voit ostaa sellaisen Dell-sivustosta www.dell.com.

 **HUOMAUTUS:** Jos et pysty muodostamaan Internet-yhteyttä, vaikka yhteys on toiminut aiemmin, ongelma saattaa johtua Internet-palveluntarjoajan käyttökatkoksesta. Selvitä palvelun tila Internet-palveluntarjoajalta tai yritä muodostaa yhteys myöhemmin uudelleen.

Ota Internet-palveluntarjoajan tiedot esiin. Jos sinulla ei ole Internet-palveluntarjoajaa, voit hankkia sellaisen ohjatun **Muodosta Internet-yhteys** -toiminnon avulla.

Langallisen yhteyden määrittäminen

- Jos käytät puhelinverkko-yhteyttä, liitä puhelinjohto ulkoiseen USB-modeemiin (valinnainen) ja puhelinpistorasiaan, ennen kuin määrität internet-yhteyden.
- Jos käytössäsi on DSL- tai kaapeli-/satelliittimodeemiyhteys, pyydä asennusohjeet Internet-palveluntarjoajalta tai matkapuhelinpalvelusta.

Voit viimeistellä langallisen Internet-yhteyden määrittämisen noudattamalla sivun 11 ohjeita Internet-yhteyden määrittäminen.



Langattoman yhteyden määrittäminen

 **HUOMAUTUS:** Ohjeet langattoman reitittimen määrittämiseen on reitittimen mukana toimitetuissa ohjeissa.

Langattoman internet-yhteyden käyttäminen edellyttää tietokoneen liittämistä langattomaan reitittimeen. Langattoman reititinyhteyden määrittäminen:

1. Tallenna ja sulje kaikki avoimet tiedostot ja poistu kaikista avoimista ohjelmista.
2. Valitse **Käynnistä**  → **Muodosta yhteys**.
3. Noudata näytön ohjeita asennuksen viimeistelemiseksi.

Internet-yhteyden määrittäminen





1. Tallenna ja sulje kaikki avoimet tiedostot ja poistu kaikista avoimista ohjelmista.
 2. Valitse **Käynnistä**  → **Ohjauspaneeli**.
 3. Valitse **Verkko ja Internet** -kohdasta **Muodosta Internet-yhteys**.
Näyttöön tulee **Muodosta Internet-yhteys** -ikkuna.
 4. Valitse joko **Laajakaistayhteys (PPPoE)** tai **Puhelinverkkoyhteys** haluamasi yhteystavan mukaan:
 - Valitse **Laajakaista**, jos käytössäsi on DSL-yhteys, satelliittimodeemi, kaapelimodeemi tai langaton Bluetooth®-yhteys.
 - Valitse **Puhelinverkkoyhteys**, jos käytät valinnaista USB-modeemia tai ISDN-yhteyttä.
-  **HUOMAUTUS:** Jos et tiedä, mikä yhteystapa pitäisi valita, valitse **Auta minua** tai ota yhteyttä Internet-palveluntarjoajaan.
5. Noudata näyttöön tulevia ohjeita ja suorita asennus loppuun käyttämällä Internet-palveluntarjoajalta saamiasi määrittystietoja.

Inspiron™-kannettavan käyttäminen

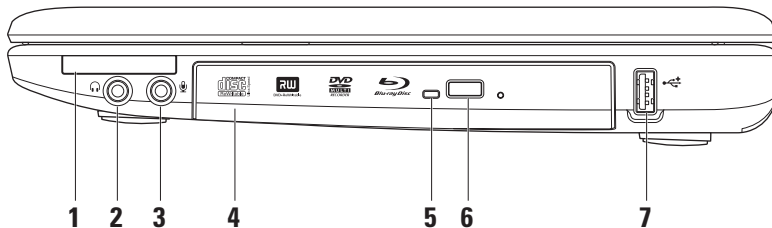
Inspiron 1440 -kannettavassasi on merkkivaloja ja painikkeita, joista näet tärkeitä tietoja ja joiden avulla voit tehdä tavallisimpia toimintoja. Tietokoneen liitinten avulla voit liittää muita laitteita.

Oikean reunan ominaisuudet



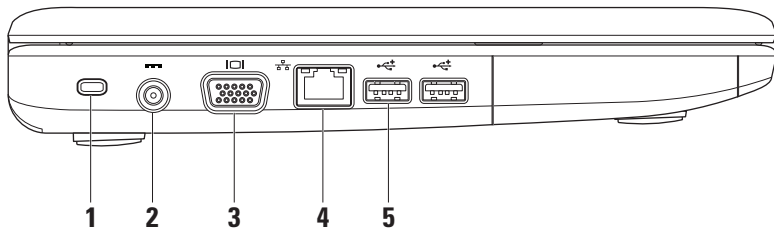

-
- 1  **ExpressCard-korttipaikka** – Tukee lisämuistia, langallisia ja langattomia tietoyhteyksiä, multimediaa ja turvallisuusominaisuuksia. Tukee 34 mm:n ExpressCard-kortteja.
-  **HUOMAUTUS:** Tietokoneen ExpressCard-korttipaikassa on toimitettaessa muovinen *aihio*. Aihiot suojaavat käyttämättömiä korttipaikkoja pölyltä ja muilta hiukkasilta. Säilytä aihio niitä tilanteita varten, kun korttipaikassa ei ole ExpressCard-korttia. Muiden tietokoneiden aihiot eivät välttämättä sovi tietokoneeseesi.
-
- 2  **Äänilähtö/kuulokeliitäntä** – tähän voi liittää kuulokkeet tai tämän kautta voi lähettää ääntä kaiutin- tai äänentoistojärjestelmään.
-
- 3  **Äänitulo/mikrofoniliitäntä** – Tähän voi liittää mikrofonin tai tulosignaalin käytettäväksi ääniohjelmien kanssa.
-
- 4 **Optinen asema** – Toistaa tai polttaa CD-, DVD- ja Blu-ray Disc -levyjä (valinnainen). Kun asetat levyjä optiseen asemaan, varmista aina, että etikettipuoli on ylöspäin.
-
- 5 **Optisen aseman merkkivalo** – Vilkkuu, kun painat optisen aseman poistopainiketta tai kun asetat levyn asemaan ja sitä luetaan.
-
- 6 **Optisen aseman poistopainike:** Avaa optisen aseman.
-
- 7  **USB 2.0 -liitin** – Tähän voit liittää USB-laitteita, kuten hiiren, näppäimistön, tulostimen, ulkoisen aseman tai MP3-soittimen.

Vasemman reunan ominaisuudet





-
- 1 Suojakaapelin paikka** – Tähän voi liittää markkinoilla saatavissa olevan varkaudenestolaitteen.

 **HUOMAUTUS:** Ennen kuin ostat varkaudenestolaitteen, varmista, että se sopii tietokoneesi suojakaapelipaikkaan.

- 2**  **Verkkolaitteen liitin** – Tähän voit liittää verkkolaitteen tietokoneen kytkemiseksi sähköverkkoon ja akun lataamiseksi.
-

- 3**  **VGA-liitäntä** – Tähän voit liittää näytön tai projektorin.
-

- 4**  **Verkkoliitin** – Tämän liitännän avulla voit liittää tietokoneen verkkoon tai laajakaistalaitteeseen, jos käytössä on langallinen verkko.
-

- 5**  **USB 2.0 -liittimet (2)** – Näihin liittämiin voit liittää USB-laitteita, kuten hiiriä, näppäimistön, tulostimen, ulkoisen aseman tai MP3-soittimen.

Etureunan ominaisuudet

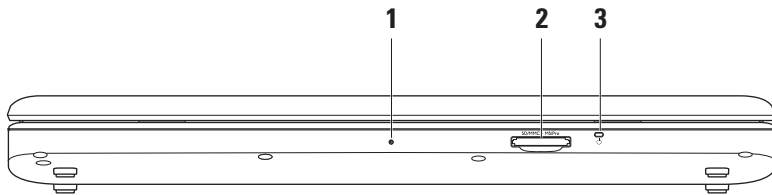

1 Yksi sisäänrakennettu analoginen mikrofoni – Tarjoaa hyvälaatuista ääntä videokeskusteluja ja äänen tallentamista varten.

2  **7-in-1-muistikortinlukija**– Muistikortinlukijalla voit nopeasti ja kätevästi tarkastella ja jakaa seuraaville muistikorteille tallennettuja digitaalisia valokuvia, musiikkia, videoita ja dokumentteja:

- Secure Digital (SD) -muistikortti
- Secure Digital Input Output (SDIO) -kortti
- Multi Media Card (MMC)
- Memory Stick
- Memory Stick PRO
- Hi Speed-SD
- Hi Density-SD

3  **Virran/Akun merkkivalo** – Palaa tasaisesti tai vilkkuu osoittaen akun lataustilaa. Valo voi ilmaista seuraavat lataustilan tai tietokoneen käyttötilat:

Verkkolaite

- Palaa valkoisena – Tietokone on sammutettu tai käytössä, ja akku latautuu.
- Vilkkuu valkoisena – Tietokone on lepotilassa.
- Ei pala – Tietokone on sammutettu tai horrostilassa.

akku

- Palaa valkoisena – Tietokone on päällä.
- Vilkkuu valkoisena – Tietokone on lepotilassa.
- Palaa keltaisena – Akun varaus on alhainen. Liitä verkkolaite akun lataamiseksi.
- Ei pala – Tietokone on sammutettu tai horrostilassa.

Tietokoneen rungon ja näppäimistön ominaisuudet

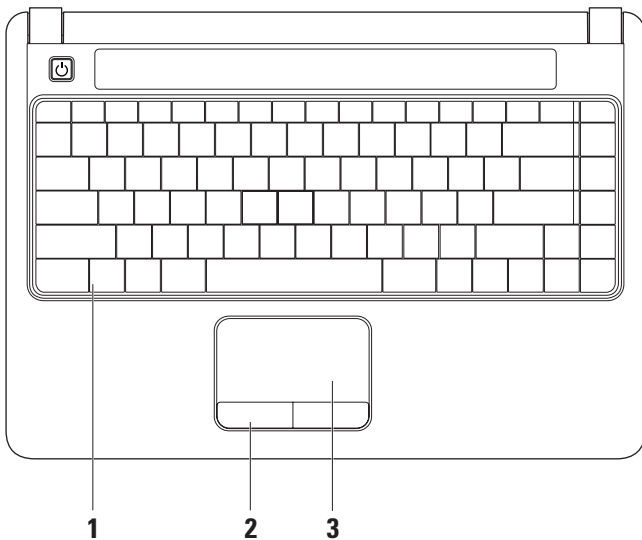

-
- 1 Näppäimistö** – Lisätietoja näppäimistöstä on *Dell-tekniikkaoppaassa*. Myös multimediatiedostoja voi hallita näppäimistöllä. Näppäimillä hallitaan CD-, DVD- ja Blu-ray-levyjen (valinnainen) sekä mediatiedostojen toistoa.

 - 2 Kosketuslevyn painikkeet** – Näillä painikkeilla voi käyttää hiiren ykkös- ja kakkospainikkeen toimintoja.

 - 3 Kosketuslevy** – Mahdollistaa hiiritoiminnot eli kohdistimen siirtämisen, valittujen kohteiden vetämisen tai siirtämisen sekä kohteiden napsauttamisen napauttamalla levyn pintaa.

Kosketuslevyn eleet

Selaaminen

Voit selata sisältöä. Selaamisominaisia ovat:

Perinteinen selaaminen – Voit selata ylös- tai alaspäin tai oikealle tai vasemmalle.

Ylös- tai alaspäin selaaminen:

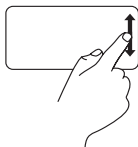

Liikuta sormeä ylös- tai alaspäin pystysuuntaisessa selausalueessa (kosketuslevyn oikeassa reunassa), jos haluat selata aktiivista ikkunaa ylös- tai alaspäin.

Oikealle tai vasemmalle selaaminen:

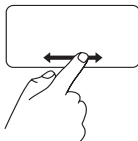

Liikuta sormeä oikealle tai vasemmalle vaakasuuntaisessa selausalueessa (kosketuslevyn alareunassa), jos haluat selata aktiivista ikkunaa oikealle tai vasemmalle.

Perinteinen selaaminen – Voit selata ylös- tai alaspäin tai oikealle tai vasemmalle.

Ylös- tai alaspäin selaaminen:



Liikuta sormeä pystysuuntaisella selausalueella (kosketuslevyn oikeassa reunassa) ympyränmuotoisella liikkeellä myötäpäivään, jos haluat selata ylöspäin, tai ympyränmuotoisella liikkeellä vastapäivään, jos haluat selata alaspäin.

Oikealle tai vasemmalle selaaminen:



Liikuta sormeä vaakasuuntaisella selausalueella (kosketuslevyn alareunassa) ympyränmuotoisella liikkeellä myötäpäivään, jos haluat selata oikealle, tai ympyränmuotoisella liikkeellä vastapäivään, jos haluat selata vasemmalle.

Zoomaus

Tämän avulla voit kasvattaa tai vähentää näytön sisältöä. Zoomausominaisuuksia ovat:

Yhden sormen zoomaus – Voit lähentää tai loitontaa kuvaa.

Lähentäminen:

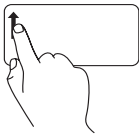

Siirrä sormea ylöspäin zoomausalueessa (kosketuslevyn vasemmassa reunassa), jos haluat lähentää kuvaa.

Loitontaminen:

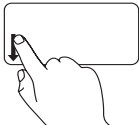

Siirrä sormea alaspäin zoomausalueessa (kosketuslevyn vasemmassa reunassa), jos haluat loitontaa kuvaa.

Mediatiedostojen hallinta

Voit määrittää mediatiedostojen hallintanäppäinten asetukset käyttämällä **System Setup** -apuohjelman **Function Key Behavior** -toimintoa näppäintoimintojen asettamiseen. **Function Key Behavior** -asetuksia ovat:

Multimedia Key First (Multimedianappäin ensisijainen) – Tämä on oletusasetus. Mediatiedoston hallintanäppäimen painaminen suorittaa näppäimeen liittyvän multimediatoininnon. Jos tarvitset toimintonäppäintä, paina <Fn>-näppäintä ja tarvittavaa toimintonäppäintä.

Function Key First (Toimintonäppäin ensisijainen) – Toimintonäppäimen painaminen suorittaa näppäimeen liittyvän toiminnon. Jos tarvitset multimediatoinintoa, paina <Fn>-näppäintä ja tarvittavaa mediatiedoston hallintanäppäintä.

 **HUOMAUTUS: Multimedia Key First** -asetus on aktiivinen ainoastaan käyttäjärjestelmässä. POST-vaiheessa voit painaa <F2>- tai <F12>-näppäintä suoraan.



 Mykistä ääni

 Vähennä äänenvoimakkuutta

 Lisää äänenvoimakkuutta

 Toista edellinen raita tai nimike

 Toisto tai tauko

 Toista seuraava raita tai nimike

 Poista levy

Näytön ominaisuudet

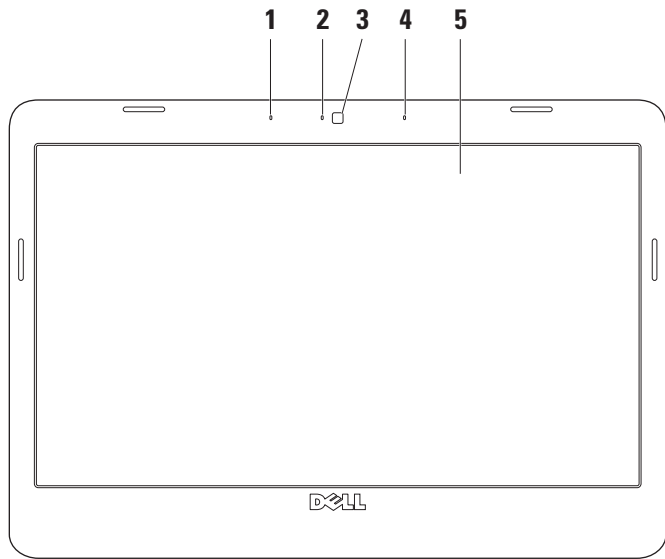

-
- 1 Vasemmanpuoleinen digitaalinen mikrofoni (valinnainen)** – Mahdollistaa oikeanpuoleisen digitaalisen mikrofoniin kanssa laadukkaan äänen videoneuvotteluissa ja äänitallennuksessa.

 - 2 Kameran toimintomerkkivalo (valinnainen)** – Merkkivalo, joka osoittaa, että kamera on käytössä tai ei ole käytössä. Tietokonetta tilattaessa tehtyjen kokoonpanovalintojen mukaan tietokoneessa ei välttämättä ole kameraa.

 - 3 Kamera (valinnainen)** – Kiinteä kamera videotallennusta, neuvotteluja ja chat-keskusteluja varten. Tietokonetta tilattaessa tehtyjen kokoonpanovalintojen mukaan tietokoneessa ei välttämättä ole kameraa.

 - 4 Oikeanpuoleinen digitaalinen mikrofoni (valinnainen)** – Mahdollistaa vasemmanpuoleisen digitaalisen mikrofoniin kanssa laadukkaan äänen videoneuvotteluissa ja äänitallennuksessa.

 - 5 Näyttö** – Näyttö voi vaihdella tietokonetta tilattaessa tehtyjen valintojen mukaan. Lisätietoja näytöistä on *Dell-tekniikkaoppaassa*.

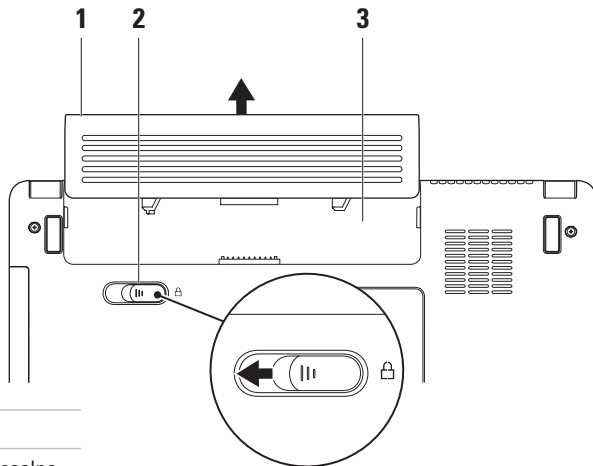

Akun irrottaminen ja vaihtaminen



1 Akku

2 Akun vapautussalpa

3 Akkupaikka

-  **VAARA:** Ennen kuin teet mitään tässä osiossa mainittuja toimia, noudata tietokoneen mukana toimitettuja turvallisuusohjeita.
-  **VAARA:** Yhteensopimattoman akun käyttö voi lisätä tulipalon tai räjähdyksen vaaraa. Tässä tietokoneessa saa käyttää ainoastaan Dellin akkua. Älä käytä muiden tietokoneiden akkuja.
-  **VAARA:** Katkaise tietokoneesta virta ja irrota ulkoiset kaapelit (mukaan lukien verkkolaite) ennen akun irrottamista.

Akun irrotus:

1. Sammuta tietokone ja käännä se toisin päin.
2. Liu'uta akun vapautussalpa sivulle.
3. Vedä akku akkupaikasta.

Vaihda akku työntämällä akkua paikkaansa, kunnes se napsahtaa paikalleen.

Ohjelmiston ominaisuudet

 **HUOMAUTUS:** Lisätietoja tässä osassa esitellyistä ominaisuuksista on *Dell-tekniikkaoppaassa*, joka sijaitsee kiintolevyllä ja Dellin tukisivustossa osoitteessa **support.dell.com**.

Tuottavuus ja viestintä

Tietokoneella voit luoda esimerkiksi esityksiä, esitteitä, tervehdyskortteja ja laskentataulukoita sen mukaan, mitä sovelluksia tietokoneeseen on asennettu. Tarkista tietokoneeseen asennetut ohjelmistot ostotilauksestasi.

Internet-yhteyden muodostamisen jälkeen voit esimerkiksi käyttää web-sivustoja, määrittää sähköpostitilin ja ladata tiedostoja.

Viihde ja multimedia

Tietokoneella voit katsella videoita, pelata sekä kuunnella musiikkia ja Internet-radioasemia.

Työpöydän mukauttaminen

Voit mukauttaa esimerkiksi työpöydän ulkoasua, tarkkuutta, taustakuvaa ja näytönsäästäjää **Mukauta ulkoasua ja ääniä** -ikkunassa.

Näytön ominaisuusikkunan avaaminen:

1. Napsauta työpöydän vapaata aluetta hiiren kakkospainikkeella.
2. Valitsemalla **Mukauta** voit avata **Mukauta ulkoasua ja ääniä** -ikkunan, jossa on lisätietoja mukautusmahdollisuuksista.

Virrankäyttöasetusten muuttaminen

Käyttöjärjestelmän virta-asetuksilla voit määrittää tietokoneen virrankäyttöasetukset.

Microsoft® Windows Vista® sisältää kolme oletusvaihtoehtoa:

- **Tasapainotettu** — Mahdollistaa täyden suoritustehon käyttämisen tarvittaessa ja säästää virtaa silloin, kun tietokone ei ole aktiivisesti käytössä.

- **Virransäästö** — Vähentää tietokoneen virrankäyttöä laskemalla järjestelmän suoritustehoa tietokoneen käyttöiän maksimoimiseksi ja tietokoneen virrankäytön vähentämiseksi sen koko käyttöiän aikana.
- **Paras suoritusteho** — Mahdollistaa tietokoneen parhaan suoritustehon käyttämisen muuttamalla suorittimen nopeutta käytön mukaan ja maksimoimalla järjestelmän suoritustehon.

Tietojen siirtäminen uuteen tietokoneeseen

1. Valitse **Käynnistä**  → **Siirrä tiedostoja ja asetuksia** → **Aloita Windowsin asetusten siirtäminen**.
2. Valitse **Käyttäjätilien valvonta** -ikkunassa **Jatka**.
3. Valitse **Käynnistä uusi siirto** tai **Jatka käynnissä olevaa siirtoa**.

Noudata **ohjatun Windowsin asetusten siirtämisen** ohjeita.

Tietojen varmuuskopioiminen

Tietokoneen tiedostot ja kansiot kannattaa varmuuskopioida säännöllisesti.

Tiedostojen varmuuskopioiminen:

1. Valitse **Käynnistä**  → **Ohjauspaneeli** → **Järjestelmä ja ylläpito** → **Aloituskeskus** → **Siirrä tiedostot ja asetukset**.
2. Valitse **Varmuuskopioi tiedostot** tai **Varmuuskopioi tietokone**.
3. Valitse **ohjatun tiedostojen varmuuskopioinnin** ikkunan **Jatka**-painiketta ja noudata **ohjatun tiedostojen varmuuskopioinnin** ohjeita.

Ongelmien ratkaiseminen

Tässä osassa on tietokoneen vianmäärittystietoja. Jos ongelma ei selviä seuraavien ohjeiden avulla, lisätietoja on sivulla 36 kohdassa Tukityökalujen käyttäminen tai sivulla 53 kohdassa Dellin yhteystiedot.

Verkko-ongelmat

Langattomat yhteydet

Jos verkkoyhteys katkeaa — Langaton reititin on offline-tilassa tai langattomat yhteydet on poistettu käytöstä tietokoneessa.

- Tarkista, että langaton reititin on käynnissä ja liitetty tietolähteeseen (kaapelimodeemi tai verkkokeskitin).

- Jokin häiriö saattaa estää langattoman yhteyden käyttämisen tai katkaista yhteyden. Siirrä tietokone lähemmäksi langatonta reititintä.
- Muodosta uudelleen yhteys langattomaan reitittimeen:
 - a. Tallenna ja sulje kaikki avoimet tiedostot ja poistu kaikista avoimista ohjelmista.
 - b. Valitse **Käynnistä**  → **Muodosta yhteys**.
 - c. Noudata näytön ohjeita asennuksen viimeistelemiseksi.

Kiinteät yhteydet

Jos verkkoyhteys katkeaa — Verkkoakaapeli on irti tai vahingoittunut.

- Tarkista, että kaapeli on liitetty eikä se ole vahingoittunut.

Integroidun verkkoliitännän verkon toiminnan merkkivalo osoittaa yhteyden tilan:

- Vihreä — Hyvä yhteys 10-Mb/s:n verkon ja tietokoneen välillä.
- Oranssi — Hyvä yhteys 100-Mb/s:n verkon ja tietokoneen välillä.
- Ei pala — Tietokone ei tunnista fyysistä yhteyttä verkkoon.



HUOMAUTUS: Linkin eheyden merkkivalo osoittaa ainoastaan kiinteän kaapeliyhteyden tilan. Verkon toiminnan merkkivalo ei osoita langattomien yhteyksien tilaa.

Virtaongelmat

Jos virran merkkivalo ei pala — Tietokoneeseen ei ole kytketty virtaa tai se ei saa virtaa.

- Asenna virtajohto tietokoneen virtaliitännänsä ja pistorasiaan.
- Jos tietokone on kytketty ylijännitesuojaan, varmista, että ylijännitesuoja on kytketty pistorasiaan ja että ylijännitesuoja on käytössä. Ohita myös ylijännitesuojat ja jatkojohdot, jotta voit varmistaa, että tietokone käynnistyy.
- Varmista sähköpistorasian toiminta kokeilemalla sitä esim. lampulla.
- Tarkista vaihtovirtasovittimen johdon liitännät. Jos AC-sovittimessa on merkkivalo, varmista että se palaa.

Jos virran merkkivalo palaa valkoisena ja tietokone ei vastaa — Näyttö ei ehkä vastaa. Katkaise tietokoneesta virta painamalla virtapainiketta ja käynnistä tietokone sitten uudelleen.

Jos virran merkkivalo vilkkuu valkoisena — Tietokone on valmiustilassa. Paina jotakin näppäintä, siirrä kohdistinta kosketuslevyn avulla tai liitetyllä hiirellä tai jatka normaalia toimintaa painamalla virtapainiketta.

Jos jokin häiriö estää yhteyden tietokoneeseen — Jokin signaali aiheuttaa häiriön, joka haittaa tai estää muut signaalit. Mahdollisia häiriölähteitä ovat

- virran, näppäimistön ja hiiren jatkoakaapelit
- liian monta laitetta samassa jatkojohdossa
- samaan pistorasiaan on kytketty useita jatkojohtoja.

Muistiongelmat

Jos näet Liian vähän muistia -ilmoituksen —

- Tallenna ja sulje avoinna olevat tiedostot ja sulje sellaiset avoinna olevat ohjelmat, jotka eivät ole käytössä. Tarkista, ratkesiko ongelma.
- Katso muistin vähimmäisvaatimukset ohjelman oppaista. Asenna tarvittaessa lisää muistia (katso *huolto-opasta* Dellin tukisivustossa osoitteessa **support.dell.com**).
- Asenna muistimoduulit uudelleen (katso *huolto-opasta* Dellin tukisivustossa osoitteessa **support.dell.com**) ja varmista, että tietokoneesi käyttää muistia oikein.

Jos kohtaat muita muistiongelmiä —

- Varmista, että noudatat muistin asennusohjeita (katso *huolto-opasta* Dellin tukisivustossa osoitteessa **support.dell.com**).
- Tarkista, onko muistimoduuli yhteensopiva tietokoneen kanssa. Tietokone tukee DDR2-muistia. Lisätietoja tietokoneen tukemasta muistityypistä on sivulla 56 kohdassa Tekniset tiedot.
- Suorita Dell Diagnostics (lisätietoja on sivulla 40 kohdassa Dell Diagnostics).
- Asenna muistimoduulit uudelleen (katso *huolto-opasta* Dellin tukisivustossa osoitteessa **support.dell.com**) ja varmista, että tietokoneesi käyttää muistia oikein.

Lukitukset ja ohjelmaongelmat

Jos tietokone ei käynnisty — Varmista, että virtajohto on tukevasti kiinni tietokoneessa ja pistorasiasassa.

Jos ohjelma lakkaa vastaamasta — Sulje ohjelma:

1. Paina <Ctrl>-,<Shift>- ja <Esc>-näppäimiä samanaikaisesti.
2. Valitse **Sovellukset**.
3. Napsauta ohjelmaa, joka ei enää vastaa
4. Valitse **Lopeta tehtävä**.

Jos ohjelma lakkaa vastaamasta toistuvasti — Katso ohjelmiston oppaita. Poista ohjelma ja asenna se tarvittaessa uudelleen.

 **HUOMAUTUS:** Ohjelma sisältää tavallisesti asennusohjeet oppaissaan tai levyllä (CD- tai DVD-levyllä).

Jos tietokone lakkaa vastaamasta tai näyttö muuttuu täysin siniseksi —

 **VAROITUS:** Voit menettää tietoja, jos et pysty sammuttamaan käyttöjärjestelmää.

Jos tietokone ei reagoi mitenkään, kun painat näppäintä tai liikutat hiirtä, paina virtapainiketta vähintään 8–10 sekuntia, kunnes tietokone sammuu. Käynnistä tietokone sitten uudelleen.

Jos ohjelma on suunniteltu aikaisemmalle Microsoft® Windows® -käyttöjärjestelmälle:

Suorita ohjattu ohjelman yhteensopivuuden varmistaminen. Ohjattu ohjelman yhteensopivuuden varmistaminen määrittää ohjelman, jotta se toimii ympäristössä, joka muistuttaa muita kuin Windows Vista - käyttöjärjestelmäympäristöjä.

1. Valitse **Käynnistä**  → **Ohjauspaneeli** → **Ohjelmat** → **Käytä vanhempaa ohjelmaa tämän Windowsin version kanssa.**
2. Valitse Tervetuloa-ikkunassa **Seuraava.**
3. Noudata näytön ohjeita.

Jos tietokoneessa ilmenee muita ohjelmisto-ongelmia:

- Tee heti varmuuskopiot tiedostoistasi.
- Tarkista kiintolevy CD-levyt virustorjuntaohjelmalla.
- Tallenna ja sulje mahdolliset avoinna olevat tiedostot ja ohjelmat ja katkaise tietokoneesta virta **Käynnistä**  -valikosta.
- Tarkista ohjelman oppaat tai pyydä vianmäärittystietoja ohjelman valmistajalta:
 - Varmista, että ohjelma on yhteensopiva tietokoneesi käyttöjärjestelmän kanssa.

- Varmista, että tietokone vastaa ohjelman vähimmäisvaatimuksia. Katso tietoja ohjelman oppaista.
- Varmista, että ohjelma on asennettu ja määritetty oikein.
- Tarkista, että laitteen ohjaimet eivät ole ristiriidassa ohjelman kanssa.
- Poista ohjelma ja asenna se tarvittaessa uudelleen.

Tukityökalujen käyttäminen

Dell Support Center

Dell Support Center auttaa löytämään palvelu-, tuki- ja järjestelmäkohtaiset tiedot, joita tarvitset. Lisätietoja **Dell Support Centeristä** ja käytettävissä olevista tukityökaluista saat napsauttamalla **Services**-välilehteä osoitteessa **support.dell.com**.

Käynnistä sovellus napsauttamalla tehtäväpalkin -kuvaketta. Kotisivulla on linkkejä seuraaviin:

- Self Help (omatoiminen apu) (Troubleshooting (vianmääritys), Security (turvallisuus), System Performance (järjestelmän suorituskyky), Network/Internet (verkko/Internet), Backup/Recovery (varmuuskopiointi/palautus) ja Windows-käyttöjärjestelmä)
- Alerts (hälytykset) (tietokoneitasi koskevia teknisen tuen hälytykset)
- Assistance from Dell (Dellin tuki) (Technical Support with DellConnect™ (tekninen DellConnect™-tuki), Customer Service (asiakaspalvelu), Training and Tutorials (koulutus ja ohjeet), How-To Help with Dell on Call (Dell on Call -palvelun ohjeet) ja Online Scan with PC CheckUp (online-tarkistus PC CheckUp -ohjelmalla))

- About Your System (tietoja järjestelmästä) (System Documentation (järjestelmän käyttöohjeet), Warranty Information (takutiedot), System Information (järjestelmätiedot), Upgrades & Accessories (päivitykset ja lisävarusteet))

Dell Support Center -kotisivun yläosassa näkyy tietokoneen mallinumero, huoltomerkki ja pikahuoltokoodi.

Lisätietoja **Dell Support Centeristä** on *Dell-tekniikkaoppaassa*, joka sijaitsee kiintolevyllä ja Dellin tukisivustossa osoitteessa support.dell.com.

Järjestelmäilmoitukset

Jos tietokoneessa on ongelma tai virhe, näyttöön voi tulla järjestelmäilmoitus, jonka avulla voit selvittää ongelman syyn ja tarvittavat toimenpiteet.



HUOMAUTUS: Jos ilmoitusta ei ole luettelossa, katso ohjeita käyttöjärjestelmän ohjeista tai sen ohjelman ohjeista, joka oli käynnissä virheilmoituksen tullessa

näyttöön. Lisätietoja on *Huoltokäsikirjassa* Dellin tukisivustossa osoitteessa **support.dell.com** ja sivulla 53 kohdassa Dellin yhteystiedot.

Alert! Previous attempts at booting this system have failed at checkpoint [nnnn] (Hälytys! Aiemmat yritykset käynnistää tämä järjestelmä ovat epäonnistuneet tarkistuspisteessä [nnnn]). For help in resolving this problem, please note this checkpoint and contact Dell Technical Support (Hälytys! Aiemmat yritykset käynnistää tämä järjestelmä ovat epäonnistuneet tarkistuspisteessä [nnnn]. Ratkaise tämä ongelma kirjaamalla tämä tarkistuspiste muistiin ja ottamalla yhteys Dellin tekniseen tukeen): Tietokoneen käynnistäminen epäonnistui kolme kertaa peräkkäin saman virheen vuoksi. Katso lisätietoja sivun 53 kohdasta Dellin yhteystiedot.

Tukityökalujen käyttäminen

CMOS checksum error (CMOS-tarkistussummavirhe): Mahdollinen emolevyn vika tai RTC-pariston varaus on alhainen. Aseta akku takaisin paikalleen. Lisätietoja on *huolto-oppaassa* Dellin tukisivustossa osoitteessa **support.dell.com** ja sivulla 53 kohdassa Dellin yhteystiedot.

Hard-disk (HDD) drive failure (Kiintolevyvirhe): Mahdollinen kiintolevyaseman vika kiintolevyn POST-testivaiheessa. Katso lisätietoja sivun 53 kohdasta Dellin yhteystiedot.

Hard-disk (HDD) drive failure (Kiintolevyvirhe): Mahdollinen kiintolevyaseman vika kiintolevyn POST-käynnistystestivaiheessa. Katso lisätietoja sivun 53 kohdasta Dellin yhteystiedot.

Keyboard failure (Näppäimistövirhe): Näppäimistövirhe tai kaapeli löysällä.

No boot device available (Käynnistyslaitetta ei ole käytettävissä): Kiintolevyllä ei ole käynnistysosiota, kiintolevyn liitin on löysästi kiinni tai kiintolevyllä ei ole käytettävissä.

- Jos kiintolevy on käynnistyslaite, varmista, että liittimet on kytketty ja että asema on asennettu oikein ja osoitettu käynnistyslaitteeksi.
- Siirry järjestelmän asetuksiin ja varmista, että käynnistykseen järjestystiedot ovat oikein (katso *huolto-opasta* Dellin tukisivustossa osoitteessa **support.dell.com**).

No timer tick interrupt (Ei ajastimen keskeytystä): Järjestelmälevyn piiri voi toimia väärin tai emolevyssä on vika (katso lisätietoja *huolto-oppaasta* Dellin tukisivustosta osoitteessa **support.dell.com**).

USB over current error (USB-virtavirhe): Irrota USB-laite. USB-laite tarvitsee lisää virtaa, jotta se toimii oikein. Liitä USB-laite ulkoiseen virtalähteeseen. Jos laitteessa on kaksi USB-kaapelia, käytä molempia.

NOTICE - Hard Drive SELF MONITORING SYSTEM has reported that parameter has exceeded its normal operating range. (HUOMAUTUS - Kiintolevyn ITSEVALVONTAJÄRJESTELMÄ on raportoinut, että tietty parametri on ylittänyt normaalin toiminnallisen alueensa.) Dell suosittelee varmuuskopioimaan tiedot säännöllisesti. A parameter out of range may or may not indicate a potential hard drive problem (HUOMAUTUS - Kiintolevyn ITSEVALVONTAJÄRJESTELMÄ on raportoinut, että tietty parametri on ylittänyt normaalin toiminnallisen alueensa. Dell suosittelee tietojen varmuuskopioimista säännöllisesti. Alueen ulkopuolella oleva parametri voi olla osoitus mahdollisesta kiintolevyn ongelmasta.): S.M.A.R.T-virhe, mahdollinen kiintolevyaseman vika.

Tämä ominaisuus voidaan ottaa käyttöön tai poistaa käytöstä BIOS-asetuksista (lisätietoja on sivulla 53 kohdassa Dellin yhteystiedot).

Laitteiston vianmääritys

Jos jotakin laitetta ei löydy käyttöjärjestelmän asennuksen aikana tai se löytyy mutta määritetään virheellisesti, voit käyttää **Laitteiston vianmääritystä** yhteensopivuusongelman ratkaisemiseen.

Laitteiston vianmääritysohjelman käynnistäminen:

1. Valitse **Käynnistä**  → **Ohje ja tuki**.
2. Kirjoita Etsi-kenttään **Laitteiden vianmääritys** ja aloita haku painamalla <Enter>-näppäintä.
3. Valitse hakutuloksista ongelmaa parhaiten kuvaava vaihtoehto ja noudata seuraavia vianmäärityksen vaiheita.

Dell Diagnostics

Jos tietokoneessa ilmenee ongelmia, suorita sivulla 34 kohdassa Lukitukset ja ohjelmaongelmat mainitut tarkistukset sekä Dell Diagnostics, ennen kuin otat yhteyden Dellin tekniseen tukeen.

Suosittellemme näiden ohjeiden tulostamista ennen aloittamista.

 **HUOMAUTUS:**Dell Diagnostics toimii ainoastaan Dell-tietokoneissa.

 **HUOMAUTUS:***Drivers and Utilities* -levy on valinnainen, eikä sitä välttämättä toimiteta tietokoneen mukana.

Katso lisätietoja *Huoltokäsikirjan* kohdasta Järjestelmän asetukset, tarkista tietokoneen kokoonpanotiedot ja varmista, että testattava laite näkyy järjestelmän asennusohjelmassa ja on toiminnassa.

Avaa Dell Diagnostics kiintolevyltä tai *Drivers and Utilities* -levyltä.

Dell Diagnostics -ohjelman käynnistäminen kiintolevyllä

Dell Diagnostics sijaitsee kiintolevyllä piilotettuna olevassa Diagnostic utility -osiossa.

 **HUOMAUTUS:** Jos tietokoneen näytössä ei näy kuvaa, katso lisätietoja sivulta 53 kohdasta Dellin yhteystiedot.

1. Varmista, että tietokone on kytketty toimivaan virtalähteeseen.
2. Käynnistä (tai käynnistä uudelleen) tietokone.
3. Kun DELL™-logo tulee näkyviin, paina heti <F12>-näppäintä. Valitse käynnistysvalikosta **Diagnostics** ja paina <Enter>-näppäintä.

 **HUOMAUTUS:** Jos odotat liian kauan ja käyttöjärjestelmän logo tulee näyttöön, odota, kunnes näyttöön tulee Microsoft® Windows® -työpöytä. Sammuta tietokone tämän jälkeen ja yritä uudelleen.

 **HUOMAUTUS:** Jos näyttöön tulee ilmoitus siitä, että diagnostiikka-apuohjelman osiota ei löydy, suorita Dell Diagnostics *Drivers and Utilities* -levyltä.

4. Painamalla jotain näppäintä voit käynnistää Dell Diagnostics -ohjelman kiintolevyn diagnostiikka-apuohjelman osiosta.

Dell Diagnostics -ohjelman käynnistäminen Drivers and Utilities -levyltä

1. Aseta *Drivers and Utilities* -levy levyasemaan.
 2. Katkaise tietokoneesta virta ja käynnistä tietokone uudelleen. Kun DELL-logo tulee näyttöön, paina <F12>-näppäintä heti.
-  **HUOMAUTUS:** Jos odotat liian kauan ja käyttäjärjestelmän logo tulee näyttöön, odota, kunnes näyttöön tulee Microsoft® Windows® -työpöytä. Sammuta tietokone tämän jälkeen ja yritä uudelleen.

 **HUOMAUTUS:** Seuraavat ohjeet muuttavat käynnistysjakson vain yhdeksi kerraksi. Seuraavan kerran tietokonetta käynnistettäessä se käynnistää järjestelmäasetusohjelmassa määritetyt laitteet.

3. Kun käynnistyslaiteluettelo tulee esiin, korosta **CD/DVD/CD-RW**-asema ja paina <Enter>-näppäintä.
4. Valitse näyttöön tulevasta valikosta vaihtoehto **Boot from CD-ROM (Käynnistä CD-ROM-asemasta)** ja paina <Enter>-näppäintä.
5. Kirjoita 1, jolloin CD-valikko avautuu, ja jatka painamalla <Enter>-näppäintä.
6. Valitse numeroidusta luettelosta **Run the 32 Bit Dell Diagnostics (Suorita 32-bittinen Dell-diagnostiikkaohjelma)** -vaihtoehto. Jos luettelossa on useita versioita, valitse tietokoneellesi sopiva versio.
7. Kun Dell Diagnostics -ohjelman **päävalikko** tulee näyttöön, valitse suoritettava testi.

Käyttöjärjestelmän palauttaminen

Käyttöjärjestelmän voi palauttaa seuraavilla tavoilla:

- Microsoft Windowsin Järjestelmän palauttaminen palauttaa tietokoneen aikaisempaan käyttötilaan muuttamatta datatiedostoja. Käytä järjestelmänpalautusta ensisijaisena ratkaisuna käyttöjärjestelmän palauttamiseen ja tietoa sisältävien tiedostojen säilyttämiseen.
- Dell Factory Image Restore -ohjelma palauttaa kiintolevyn toimintatilaan, jossa se oli tietokoneen ostohetkellä. Se poistaa kiintolevyltä kaikki tiedot ja kaikki ohjelmat, jotka on asennettu tietokoneen saamisen jälkeen. Käytä Dell Factory Image Restore -ohjelmaa vain, jos järjestelmän palauttamistoiminto ei ratkaissut käyttöjärjestelmäongelmaa.

- Jos sait Käyttöjärjestelmä -levyn tietokoneen mukana, voit palauttaa käyttöjärjestelmän sen avulla. Operating System -levyn käyttö poistaa kuitenkin kaikki tiedot kiintolevyltä. Käytä levyä vain, jos järjestelmänpalautus ei ratkaissut käyttöjärjestelmän ongelmia.



Järjestelmän palauttaminen

Windows-käyttöjärjestelmissä on järjestelmän palautustoiminto, jonka avulla tietokone voidaan palauttaa aikaisempaan toimintatilaan (niin, että se ei vaikuta datatiedostoihin), jos laitteistoon, ohjelmistoon tai muihin järjestelmäasetuksiin tehdyt muutokset ovat siirtäneet tietokoneen ei-toivottuun toimintatilaan. Kaikki järjestelmän palautustoiminnon tekemät muutokset ovat täysin peruutettavissa.

 **VAROITUS:** Tee säännöllisesti varmistukset datatiedoista. Järjestelmän palauttamistoiminto ei tarkkaile datatietoja eikä palauta niitä.

 **HUOMAUTUS:** Tämän ohjeen menetelmät on kirjoitettu Windowsin oletusnäkyä varten, eivätkä ne välttämättä päde, jos Dell™-tietokone on asetettu Windows Classic -näkyä.

Järjestelmän palautuksen aloittaminen

1. Valitse **Käynnistä** .
2. Kirjoita **Aloita haku** -ruutuun *Järjestelmän palauttaminen* ja paina <Enter>-näppäintä.
-  **HUOMAUTUS:** *Käyttäjätilien valvonta* -ikkuna voi tulla näyttöön. Jos olet tietokoneen järjestelmänvalvoja, valitse **Jatka**. Ota muussa tapauksessa yhteyttä järjestelmänvalvojaan, jotta voit jatkaa ohjelman käyttöä.

3. Valitse **Seuraava** ja noudata muita näytössä olevia ohjeita.

Jos järjestelmän palautustoiminto ei ratkaissut ongelmaa, voit kumota viimeisimmän järjestelmän palautuksen.

Viimeisimmän järjestelmän palautuksen kumoaminen

 **HUOMAUTUS:** Tallenna ja sulje kaikki auki olevat tiedostot ja sulje kaikki auki olevat ohjelmat, ennen kuin kumoat viimeisimmän järjestelmän palautuksen. Älä muuta, avaa tai poista mitään tiedostoja tai ohjelmia, ennen kuin järjestelmä on palautettu.

1. Valitse **Käynnistä** .
2. Kirjoita **Aloita haku** -ruutuun *Järjestelmän palauttaminen* ja paina <Enter>-näppäintä.
3. Valitse **Peruuta viimeisin palauttaminen** ja valitse sitten **Seuraava**.

Dell Factory Image Restore

 **VAROITUS:** Dell Factory Image Restore -ohjelman käyttö poistaa pysyvästi kaiken kiintolevyllä olevan tiedon ja poistaa kaikki ohjelmat ja ajurit, jotka on asennettu tietokoneen saamisen jälkeen. Varmuuskopioi tiedot mahdollisuuksien mukaan ennen näiden valintojen käyttöä. Käytä Dell Factory Image Restore -ohjelmaa vain, jos järjestelmän palauttamistoiminto ei ratkaissut käyttöjärjestelmäongelmaa.

 **HUOMAUTUS:** Dell Factory Image Restore ei välttämättä ole saatavilla kaikissa maissa tai kaikissa tietokoneissa.

Käytä Dell Factory Image Restore -ohjelmaa vain viimeisenä käyttöjärjestelmän palautuskeinona. Ne palauttavat kiintolevyn siihen käyttötilaan, jossa se oli tietokoneen ostohetkellä. Kaikki tietokoneen hankinnan jälkeen lisätyt ohjelmat tai tiedostot, myös datatiedostot, poistetaan pysyvästi kiintolevyiltä. Datatiedostot sisältävät esimerkiksi asiakirjoja, taulukkoja, sähköpostiviestejä, digitaalivalokuvia ja musiikkitiedostoja. Varmuuskopioi kaikki tiedot mahdollisuuksien mukaan ennen Dell Factory Image Restore -ohjelman käyttöä.

Dell Factory Image Restore

1. Käynnistä tietokone. Kun näyttöön tulee Dellin logo, siirry **Vistan Käynnistyksen lisäasetukset** -ikkunaan painamalla <F8>-näppäintä useita kertoja.
 2. Valitse **Korjaa tietokone**.
 3. Näyttöön tulee **Järjestelmän palautusasetukset** -ikkuna.
 4. Valitse näppäimistöasettelu ja valitse **Seuraava**.
 5. Voit siirtyä palautusvalintoihin, kun kirjaudut tietokoneeseen paikallisena käyttäjänä. Siirry komentokehoitteeseen kirjoittamalla **Käyttäjänimi**-kenttään `administrator` ja napsauttamalla sitten **OK**-painiketta.
 6. Valitse **Dell Factory Image Restore**. Näyttöön tulee **Dell Factory Image Restore** -ohjelman tervetulonäyttö.
-  **HUOMAUTUS:** Kokoonpanon mukaan on ehkä valittava ensin **Dell Factory Tools** ja sitten **Dell Factory Image Restore**.

7. Valitse **Seuraava**. Näyttöön tulee **Confirm Data Deletion (Vahvista tietojen poisto)** -näyttö.

 **HUOMAUTUS:** Jos et halua jatkaa Factory Image Restoren käyttöä, valitse **Cancel (Peruuta)**.

8. Valitse valintaruutu, joka vahvistaa, että haluat alustaa kiintolevyn uudelleen ja palauttaa järjestelmän ohjelmiston tilaan, jossa se oli tehtaalta toimitettaessa, ja valitse sitten **Next (Seuraava)**.

Palauttamistoiminto käynnistyy, ja sen suorittaminen kestää noin viisi minuuttia. Näkyviin tulee ilmoitus, kun käyttöjärjestelmä ja tehtaalla asennetut sovellukset on palautettu alkuperäiseen tilaansa.

9. Käynnistä järjestelmä uudelleen valitsemalla **Finish (Valmis)**.

Käyttäjärjestelmän uudelleenasetus

Ennen aloittamista

Jos vasta-asennetun ohjaimen kanssa on ongelmia ja harkitset Windows-käyttäjärjestelmän asentamista uudelleen, kokeile ensin Windowsin laiteohjaimen asennuksen peruuttamistoimintoa. Jos aiemman laiteohjaimen palautustoiminnon käyttäminen ei korjaa ongelmaa, palauta käyttäjärjestelmä Järjestelmän palauttamisen avulla toimintatilaan, jossa se oli ennen uuden laiteohjaimen asentamista. Lisätietoja on kohdassa Järjestelmän palauttaminen sivulla 42.

 **HUOMAUTUS:**Ota varmistuskopiot kaikista ensisijaisen kiintolevyaseman datatiedostoista ennen asennusta. Perinteisissä kiintolevykokoonpanoissa ensisijainen kiintolevyasema on ensimmäinen asema, jonka tietokone tunnistaa.

Windowsin uudelleen asentamista varten tarvitaan seuraavat asiat:

- Dell *Operating System* -levy
- Dell *Drivers and Utilities* -levy

 **HUOMAUTUS:**Dell *Drivers and Utilities* -levy sisältää ohjaimet, jotka asennettiin tietokoneen kokoamisvaiheessa. Käytä Dell *Drivers and Utilities* -levyä tarvittavien ohjainten lataamiseen. Dell *Drivers and Utilities* -levyä ja *Operating System* -levyä ei välttämättä toimiteta tietokoneen mukana. Tämä määräytyy sen mukaan, missä maassa tietokone on tilattu, ja halusitko levyn.

Windows Vistan asentaminen uudelleen

Uudelleenasennus voi kestää 1–2 tuntia. Kun käyttöjärjestelmä on asennettu uudelleen, myös laiteohjaimet, virustentorjuntaohjelma ja muut ohjelmat on asennettava uudelleen.

1. Tallenna ja sulje kaikki avoimet tiedostot ja sulje kaikki avoimet sovellukset.
2. Aseta *Operating System* -levy asemaan.
3. Valitse **Lopeta**, jos näyttöön tulee **Asenna Windows** -ilmoitus.
4. Käynnistä tietokone uudelleen.
5. Kun DELL-logo tulee näkyviin, paina heti <F12>-näppäintä.

 **HUOMAUTUS:** Jos odotat liian kauan ja käyttöjärjestelmän logo tulee näyttöön, odota, kunnes näyttöön tulee Microsoft® Windows® -työpöytä. Sammuta tietokone tämän jälkeen ja yritä uudelleen.

 **HUOMAUTUS:** Seuraavat ohjeet muuttavat käynnistysjakson vain yhdeksi kerraksi. Seuraavan kerran tietokonetta käynnistettäessä se käynnistää järjestelmäasetusohjelmassa määritetyt laitteet.

6. Kun käynnistyslaiteluettelo tulee esiin, korosta **CD/DVD/CD-RW-asema** ja paina <Enter>-näppäintä.
7. **Käynnistä CD-ROM-levyltä** painamalla mitä tahansa näppäintä. Suorita asennus loppuun noudattamalla näytön ohjeita.

Ohjeiden saaminen

Jos tietokoneessasi on ongelmia, voit tehdä ongelmanmäärittelyn seuraavien ohjeiden mukaisesti:

1. Sivun 30 kohdassa Ongelmien ratkaiseminen on lisätietoja tietokoneen ongelmista.
2. Lisätietoja Dell Diagnosticsin käyttämisestä on sivulla 40 kohdassa Dell Diagnostics.
3. Täytä sivulla 52 oleva diagnostiikan tarkistuslista.
4. Asennus- ja vianmäärittystoimenpiteissä auttavat Dellin monipuoliset online-tukipalvelut (**support.dell.com**). Sivulla 50 olevassa Online-palvelut -kohdassa on laajempi luettelo Dellin tukivaihtoehtoista.

5. Jos ongelma ei ratkea edellä olevilla ohjeilla, katso Ennen kuin soitat -kohtaa sivulla 52 ja lue sitten Yhteyden ottaminen Delliin -ohjeet sivulta 53.

 **HUOMAUTUS:** Soita Dell-tukipalveluun niin, että voit olla tietokoneen äärellä, jotta tekninen tukihenkilöstö voi auttaa sinua tarvittavissa toimissa.

 **HUOMAUTUS:** Dellin pikahuoltokoodijärjestelmä ei välttämättä ole käytössä kaikissa maissa.

Anna pikahuoltokoodisi Dellin automatisoidun puhelinjärjestelmän sitä pyytäessä, jolloin puhelusi ohjautuu suoraan asianmukaiselle tukihenkilöstölle. Jos sinulla ei ole pikahuoltokoodia, avaa **Dell-lisävarusteet** -kansio, kaksoisnapsauta **Pikahuoltokoodi-kuvaketta** ja noudata annettuja ohjeita.

 **HUOMAUTUS:** Kaikkia seuraavia palveluita ei ole saatavana Yhdysvaltojen mantereen ulkopuolella. Kysy paikalliselta Dell-edustajalta palveluiden saatavuudesta.

Tekninen tuki ja asiakaspalvelu

Dellin tukipalvelu on käytettävissäsi, ja se vastaa Dell-laitteistoja koskeviin kysymyksiisi. Tukihenkilöstö antaa sinulle nopeat ja tarkat vastaukset tietokonepohjaisten diagnostiikkaohjelmien avulla.

Jos aiot ottaa yhteyden Dellin tukipalveluun, katso kohtaa Ennen kuin soitat sivulla 52 ja tarkista alueesi yhteystiedot tai siirry osoitteeseen **support.dell.com**.

Online-palvelut

Lisätietoja Dellin tuotteista ja palveluista on seuraavilla verkkosivuilla:

- **www.dell.com**
- **www.dell.com/ap** (Aasia/Tyynenmeren maat)
- **www.dell.com/jp** (Japani)
- **www.euro.dell.com** (Eurooppa)
- **www.dell.com/la** (Latinalaisen Amerikan maat)
- **www.dell.ca** (Kanada)

Dellin tukipalveluja voi käyttää seuraavien verkkosivujen ja sähköpostiosoitteiden avulla:

Dell-tuen verkkosivustot

- **support.dell.com**
- **support.jp.dell.com** (Japani)
- **support.euro.dell.com** (Eurooppa)
- **supportapj.dell.com** (Aasia ja Tyynenmeren maat)

Dell-tuen sähköpostiosoitteet

- **mobile_support@us.dell.com**
- **support@us.dell.com**
- **la-techsupport@dell.com** (Latinalaisen Amerikan maat)
- **apsupport@dell.com** (Aasia/Tyynenmeren maat)

Dellin markkinoinnin ja myynnin sähköpostiosoitteet

- **apmarketing@dell.com** (Aasia/Tyynenmeren maat)
- **sales_canada@dell.com** (Kanada)

Nimetön tiedonsiirtoprotokolla (FTP)

- **ftp.dell.com**

Kirjaudu käyttäjätunnuksella `anonymous` ja anna salasanaksi sähköpostiosoitteesi.

Automatisoitu tilauksen tila - palvelu

Voit tarkistaa Dell-tuotetilauksesi tilan osoitteessa **support.dell.com** tai soittamalla automaattiseen tilauksen tila -palveluun. Sinulta pyydetään tilauksen etsimiseen ja siitä raportointiin tarvittavat tiedot. Jos tilauksen kanssa on ongelmia, katso lisätietoja sivulta 53 kohdasta Dellin yhteystiedot.

Jos tilauksessasi ilmenee ongelmia, esim. puuttuvia osia, väärä osia tai väärä lasku, ota yhteyttä Dellin asiakaspalveluun. Pidä lasku tai pakkaustodistus käsillä puhelun aikana. Lisätietoja alueesi puhelinnumerosta on sivulla 53 kohdassa Dellin yhteystiedot.

Tuotetiedot

Jos haluat lisätietoja muista Dellin tuotteista tai haluat tilata tuotteita, siirry Dellin sivustoon osoitteessa **www.dell.com**. Katso oman alueesi tai myyjän yhteystiedot sivulta 53 kohdasta Dellin yhteystiedot.

Ennen kuin soitat

 **HUOMAUTUS:** Varaa pikahuoltokoodisi käden ulottuville, ennen kuin soitat. Tämän koodin avulla Dellin automaattinen tukipuhelinpalvelu pystyy ohjaamaan puhelusi oikein. Sinulta saatetaan myös kysyä huoltomerkkiä (joka sijaitsee tietokoneen takapaneelissa tai pohjassa).

Muista täyttää seuraava diagnostiikan tarkistuslista. Jos mahdollista, käynnistä tietokone ennen Dellille soittamista ja soita tietokoneen vieressä tai lähellä olevasta puhelimesta. Tukipalvelu voi pyytää sinua antamaan näppäimistökomentoja, välittämään yksityiskohtaisia tietoja toimintojen aikana tai suorittamaan muita vianmäärittämis-toimenpiteitä tietokoneella. Varmista, että tietokoneen mukana toimitetut asiakirjat ovat käden ulottuvilla.

Diagnostiikan tarkistuslista

- Nimi:
- Päivämäärä:
- Osoite:
- Puhelinnumero:
- Huoltomerkki (tietokoneen takana tai pohjassa oleva viivakoodi):
- Pikahuoltokoodi:
- Materiaalin palautusnumero (jos sellainen on saatu Dellin tukihenkilöstöltä):
- Käyttöjärjestelmä ja sen versio:
- Laitteet:

- Laajennuskortit:
- Onko tietokone liitetty verkkoon? Kyllä/Ei
- Verkko, sen versio ja verkkokortti:
- Ohjelmat ja niiden versiot:

Määritä järjestelmän käynnistystiedostojen sisältö käyttöjärjestelmän ohjeista. Jos tietokone on kytketty tulostimeen, tulosta kaikki nämä tiedostot. Kopioi muussa tapauksessa tiedostojen sisältö paperille ennen Dellille soittamista.

- Virheilmoitus, äänimerkkikoodi tai diagnostiikkakoodi:
- Ongelman kuvaus ja suoritettut vianmäärittämisaskeleet:

Dellin yhteystiedot

Yhdysvalloissa voit soittaa numeroon 800-WWW-DELL (800-999-3355).



HUOMAUTUS: Jos käytössäsi ei ole Internet-yhteyttä, käytä ostolaskussa, lähetysluettelossa, laskussa tai Dellin tuoteluettelossa olevia yhteystietoja.

Dellillä on useita verkko- ja puhelinpohjaisia tuki- ja palveluvaihtoehtoja. Palveluiden saatavuus vaihtelee maittain ja tuotteittain, ja jotkin palvelut eivät välttämättä ole saatavissa alueellasi. Jos yhteydenottoasi koskee myyntiä, teknistä tukea tai asiakaspalveluasioita:

1. Siirry osoitteeseen **support.dell.com**.
2. Tarkista maa tai alue sivun alareunan avattavasta **Choose A Country/Region (Valitse maa/alue)** -valikosta.
3. Napsauta sivun vasemmassa reunassa olevaa kohtaa **Contact Us (Ota yhteyttä)**.
4. Valitse tarpeitasi vastaava palvelu- tai tukilinkki.
5. Valitse itsellesi sopiva tapa ottaa yhteys Delliin.

Lisätiedot ja resurssit

Jos

uudelleenasetat käyttöjärjestelmän

suoritat tietokoneen diagnostiikkaohjelman, asennat kannettavan tietokoneen järjestelmäohjelmiston tai päivität tietokoneen ohjaimet ja lueminut-tiedostot

haluat lisätietoja käyttöjärjestelmästä, oheislaitteiden ylläpidosta, RAID-laitteista, internetistä, Bluetooth®-teknologiasta, verkko-ominaisuuksista ja sähköpostista

päivität tai lisäät muistia tai uuden kiintolevyaseman

asetat uudelleen tai vaihdat kuluneen tai viallisen osan

Lisätietoja:

Käyttöjärjestelmän levy

Drivers and Utilities -levy



HUOMAUTUS: Ohjaimia ja oppaiden päivityksiä on Dell™-tukisivustossa osoitteessa **support.dell.com**.

Kiintolevylle asennettu *Dell -tekniikkaopas*

Dellin tukisivustossa **support.dell.com** oleva *Huoltokäsikirja*



HUOMAUTUS: Joissakin maissa tietokoneen avaaminen ja osien vaihtaminen voi mitätöidä takuun. Tarkista takuu- ja palautuskäytännöt, ennen kuin käsittelet tietokoneen sisäosia.

Jos

haluat lisätietoja tietokoneen turvallisuudesta
haluat lukea takuutiedot, ehdot (vain Yhdysvallat), turvallisuusohjeet, säädöstiedot, ergonomiatiedot ja käyttöoikeussopimuksen

haluat löytää huoltomerkin/pikapalvelukoodin (tarvitset huoltomerkin tietokoneen tunnistamiseksi, kun käytät tukea osoitteessa **support.dell.com** tai otat yhteyden tekniseen tukeen)

tarvitset ohjaimia ja ladattavia tiedostoja
tarvitset teknistä tukea ja tuotetukea
haluat tarkistaa uusien tilausten tilan
haluat ratkaisuja ja vastauksia yleisimpiin kysymyksiin
haluat uusimpia tietoja tietokoneen teknisistä muutoksista tai teknistä, teknikoille tai kokeneille käyttäjille tarkoitettua viitemateriaalia

Lisätietoja:

Tietokoneen mukana toimitetut turvallisuus- ja säädöstiedot. Katso myös Regulatory Compliance -sivua osoitteessa **www.dell.com/regulatory_compliance**.

Tietokoneen taustapaneeli tai alapuoli



Dell™ -tukisivusto osoitteessa **support.dell.com**.

Tekniset tiedot

Järjestelmän malli

Inspiron 1440

Tässä osassa on perustietoja, joita voit tarvita määrittäessäsi tai päivittäessäsi tietokonetta tai sen ohjaimia.

 **HUOMAUTUS:** Tuotteet saattavat vaihdella alueen mukaan. Saat lisätietoja tietokoneen kokoonpanosta valitsemalla **Käynnistä**  → **Ohje ja tuki** ja valitsemalla tietokoneen tietojen näyttämisen.

Suoritin

<i>Tyyppi</i>	<i>L2-välimuisti</i>
Intel® Celeron®	1 Mt
Intel Celeron Dual-Core	1 Mt
Intel Pentium® Dual-Core	1 Mt
Intel Core™2 Duo	2 Mt / 3 Mt / 6 Mt
Ulkoinen väylätaajuus	667 MHz, 800 MHz ja 1066 MHz

Muisti

Muistikamman liitin	kaksi sisäisesti käytettävää SO-DIMM-vastaketta
Mahdolliset muistikokoonpanot	1 Gt, 2 Gt, 3 Gt, 4 Gt, 6 Gt ja 8 Gt
Muistityypit	DDR2 SO-DIMM
Vähimmäismuisti	1 Gt
Enimmäismuisti	8 Gt

 **HUOMAUTUS:** Lisätietoja muistin päivittämisestä on *huolto-oppaassa* Dellin tukisivustossa osoitteessa support.dell.com.

ExpressCard-kortti

Liitin	yksi ExpressCard-korttipaikka (34 mm)
Liitännän koko	26 nastaa

Tietokoneen tiedot

Järjestelmän piirisarja	Intel GM45 (UMA) Intel GM45 (Erillinen)
Grafiikkakortti	ATI Mobility Radeon HD4330
Grafiikkakortin muisti	256 Mt GFX/ 512 Mt GFX
Grafiikkaväylä	sisäinen

Tiedonsiirto

Modeemi (valinnainen)	Ulkoinen V.92 56K USB -modeemi
Verkkosovitin	10/100 Ethernet LAN emolevyllä
Langaton	Sisäinen langaton WLAN- ja Bluetooth®-tuki

Ääni

Äänityyppi	kaksikanavainen high definition audio (Azalia) -äänilaatu
Ääniohjain	IDT 92HD81
Stereomuunnin	24-bittinen (analoginen digitaaliseksi ja digitaalinen analogiseksi)
Sisäinen liitäntä	Intel High-Definition Audio
Kaiutin	kaksi 4 ohmin kaiutinta
Äänenvoimakkuuden säätö	ohjelmavalikot, näppäimistön pikanäppäimet

Portit ja liittimet

Ääni	yksi mikrofoniiliitin, stereokuuloke-/ kaiutinliitäntä, digitaalinen mikrofoni ja kameramoduuli (valinnainen)
Mini-Card	yksi HalfMini-Card -paikka
Verkkosovitin	RJ45-portti
USB	kolme 4-nastaista USB 2.0 -yhteensopivaa liitintä
Näytönohjain	15-reikäinen liitin

Näyttö

Tyyppi (TrueLife)	14,0 tuuman (HD) WLED 14,0 tuuman (HD+) WLED
-------------------	---

Näyttö*Mitat:*

Korkeus	173,95 mm (6,85 tuumaa)
Leveys	309,40 mm (12,2 tuumaa)
Halkaisija	355,60 mm (14,0 tuumaa)
Käyttökulma	0° (suljettu) – 140°

Katselukulmat:

Vaaka	±40° (HD)
	±60° (HD+)
Pysty	+15/-30° (HD)
	±50° (HD+)
Pikselitiheys	0,2265 mm (HD)
	0,1935 mm (HD+)
Virrankulutus (paneeli taustavalolla) (tyypillinen)	4,8 W (maksimi) (HD)
	5,5 W (maksimi) (HD+)

Kamera (valinnainen)

Pikseli	1,3 megapikseliä
Näyttötarkkuus	320 x 240 ~1280 x 1024 (640 x 480, 30 ruutua sekunnissa)
Katselukulman lävistäjä	66°

Kosketuslevy

X/Y-asennon tarkkuus (grafiikkataulutila)	240 cpi
<i>Koko</i>	
Leveys	81,0 mm:n (3,19 tuuman) tunnistinaktiivinen alue
Korkeus	42,0 mm:n (1,65 tuuman) suorakaide

Näppäimistö

Näppäimien lukumäärä	86 (USA ja Kanada); 87 (Eurooppa); 90 (Japani)
Asettelu	QWERTY/AZERTY/Kanji

Akku

Tyyppi	4 kennon litiumioni
	6 kennon litiumioni
	9 kennon litiumioni
Syvyys	48,45 mm (1,91 tuumaa)
Korkeus	20,15 mm (0,79 tuumaa) (4/6/ kennoa)
	40,05 mm (1,58 tuumaa) (9 kennoa)
Leveys	205,22 mm (8,08 tuumaa) (4/6 kennoa)
	276,95 (10,90 tuumaa) (9 kennoa)

Akku

Paino	0,26 kg (0,26 kg) (4 kennoa) 0,35 kg (0,35 kg) (6 kennoa) 0,52 kg (0,52 kg) (9 kennoa)
-------	--

virtalähde

Tulojännite	100–240 VAC
Ottovirta (maksimi)	1,5 / 1,6 A
Tulotaajuus	50–60 Hz
Lähtöteho	65 W tai 90 W
Lähtövirta	3,34 A (65 W)
	4,62 A (90 W)
Nimellislähtöjännite	19,5 +/-1,0 VDC

virtalähde*Mitat:*

65 W

Korkeus 29,0 mm (1,14 tuumaa)

Leveys 46,5 mm (1,83 tuumaa)

Syvyys 107 mm (4,21 tuumaa)

Paino (johtojen kanssa) 0,250 kg (0,55 lb)

65 W (E-Series)

Korkeus 16,0 mm (0,67 tuumaa)

Leveys 66,0 mm (2,60 tuumaa)

Syvyys 127,0 mm (5,00 tuumaa)

Paino (johtojen kanssa) 0,265 kg (0,58 lb)

virtalähde

90 W

Korkeus 16,0 mm (0,67 tuumaa)

Leveys 70,0 mm (2,76 tuumaa)

Syvyys 147,0 mm (5,79 tuumaa)

Paino (johtojen kanssa) 0,350 kg (0,77 lb)

90 W (D-Series)

Korkeus 34,2 mm (1,35 tuumaa)

Leveys 60,8 mm (2,40 tuumaa)

Syvyys 169,5 mm (6,68 tuumaa)

Paino (johtojen kanssa) 0,460 kg (1,01 lb)

Fyysiset ominaisuudet

Korkeus	25,4–38,9 mm (1,0–1,5 tuumaa)
Leveys	339 mm (13,35 tuumaa)
Syvyys	238 mm (9,37 tuumaa)
Paino (4-kennoisen akun kanssa)	2,3 kg (5,07 lb)
Paino (6-kennoisen akun kanssa)	2,4 kg (5,29 lb)

Tietokoneympäristö

Lämpötila-alue:

Käytön aikana	0–35 °C (32–95 °F)
Varastointi	–40–65 °C (–40–149 °F)

Tietokoneympäristö

Suhteellinen kosteus (maksimi):

Käytön aikana	10 – 90 % (tiivistymätön)
Varastointi	5 – 95 % (tiivistymätön)

Maksimivärähtely (käytettäessä satunnaista värähtelykirjoa, joka simuloi käyttöympäristöä):

Käytön aikana	66 GRMS
Varastointi	1,30 GRMS

Enimmäisiskunkestävyys (mitattu kiintolevyn ollessa täysin sammutettuna ja 2 ms:n puolisinipulssilla):

Käytön aikana	110 G
Varastointi	163 G
Ilman mukana kulkevien epäpuhtauksien taso	G2 tai alempi ISA-S71.04-1985-standardin mukaan

Hakemisto

A

asennus, ennen kuin aloitat **5**
asiakaspalvelu **49**

D

Dell Factory Image Restore **42**
Dellin tukisivusto **55**
Dell Support Center **36**
Dell-tekniikkaopas
lisätietoja **54**
Diagnostiikan tarkistuslista **52**

E

energia
säästäminen **28**
energian säästäminen **28**

F

FTP-kirjautuminen, nimetön **50**

I

ilmavirta, salliminen **5**
internet-yhteys **10**
ISP
internet-palveluntarjoaja **10**

J

Järjestelmäilmoitukset **37**
Järjestelmän palauttaminen **42**
järjestelmän uudelleenasetusvaihtoehdot **42**
jatkojohdot, käyttäminen **6**

K

kiinteä verkko
verkkokaapeli, liittäminen **7**

L

laajennusväylä **57**
Laitteiston vianmääritys **39**
laitteisto-ongelmat
 diagnostiikka **39**
liittäminen
 internetiin **10**
lisätiedot **54**

M

muistiongelmat
 ratkaiseminen **33**
muistituki **56**
mukauttaminen
 omat virrankäyttöasetukset **28**

O

ohjaimet ja ladattavat tiedostot **55**
ohje
 avun ja tuen hankkiminen **48**
ohjelmiston ominaisuudet **28**
ohjelmisto-ongelmat **34**
oletuslevykuvan palauttaminen **44**
ongelmat, ratkaiseminen **30**
ongelmien ratkaiseminen **30**

R

resurssit, lisää **54**

S

sähköpostiosoitteet
 tekninen tuki **50**
soittaminen Dellille **52**
suoritin **56**

T

- tekninen tuki **49**
- tekniset tiedot **56**
- tiedot, varmuuskopioiminen **29**
- tietokone, asentaminen **5**
- tilauksen tila **51**
- tuen sähköpostiosoitteet **50**
- tukisivustot
 - maailmanlaajuinen **49**
- tuotteet
 - tiedot ja hankkiminen **51**
- tuuletus, varmistaminen **5**

V

- varmuuskopiot
 - luominen **29**
- verkkoyhteys
 - korjaaminen **30, 31**

- verkon nopeus
 - testaaminen **30**
- viat, välttäminen **5**
- virtalähde
 - koko ja paino **61**
- virtaongelmat, ratkaiseminen **32**

W

- Windows, asentaminen uudelleen **42**
- Windowsin uudelleenasennus **42**
- Windows Vista® **9**
 - asennus **9**
 - asentaminen uudelleen **47**
 - Ohjattu ohjelman yhteensopivuuden varmistaminen **34**

Painettu Irlannissa.

www.dell.com | support.dell.com



0N461NA00