



studio xps™

KURULUM KILAVUZU

Model DCRM

Notlar, Dikkat Edilecek Noktalar ve Uyarılar

-  **NOT:** NOT, bilgisayarınızı daha iyi kullanmanıza yardım eden önemli bilgileri gösterir.
-  **DİKKAT: DİKKAT,** donanım hasarı veya veri kaybı olasılığını gösterir ve sorunu nasıl önleyeceğinizi bildirir.
-  **UYARI: UYARI,** mülk hasarı, kişisel yaralanma veya ölüm potansiyeline işaret eder.

Dell™ n Serisi bir bilgisayar satın aldıysanız, bu belgedeki Microsoft® Windows® işletim sistemleriyle ilgili referanslar geçersizdir.

Bu belgedeki bilgiler, önceden bildirilmeksizin değiştirilebilir.

© 2009 Dell Inc. Tüm hakları saklıdır.

Bu malzemenin Dell Inc. şirketinin yazılı izni olmadan herhangi bir şekilde çoğaltılması kesinlikle yasaktır.

Bu metinde kullanılan ticari markalar: *Dell*, *DELL* logosu, *YOURS IS HERE*, *Studio XPS*, *Dell On Call* ve *DellConnect* Dell Inc.'in ticari markalarıdır; *Intel*, Intel Corporation'un ABD ve diğer ülkelerdeki tescilli markası, *Core* ise ticari markasıdır; *Microsoft*, *Windows*, *Windows Vista*, ve *Windows Vista* başlat düğmesi logosu Microsoft Corporation'un Amerika Birleşik Devletleri ve/veya diğer ülkelerdeki ticari markaları veya tescilli markalarıdır; *Blu-ray Disc*, Blu-ray Disc Association'un ticari markasıdır; *Bluetooth*, Bluetooth SIG, Inc.'e ait olan ve Dell tarafından lisans altında kullanılan tescilli markadır.

Bu belgede, marka ve adların sahiplerine ya da ürünlerine atıfta bulunmak için başka ticari marka ve ticari adlar kullanılabilir. Dell Inc. kendine ait olanların dışındaki ticari markalar ve ticari isimlerle ilgili hiçbir mülkiyet hakkı olmadığını beyan eder.

Temmuz 2009

P/N 20YT1

Rev. A00

İçerik

Studio XPS Masaüstü	
Bilgisayarınızı Kurma	5
Bilgisayarınızı Kurmadan Önce	7
Ekranı Bağlama	8
Klavyeyi ve Fareyi Bağlama	10
Ağ Kablosunu (İsteğe bağlı)	
Bağlama	11
Güç Kablosunu Takın	12
Güç Düğmesine Basın.	13
Microsoft Windows	
Vista'yı Ayarlama.	13
İnternet'e Bağlanın (İsteğe bağlı).	14
Studio XPS Masaüstü	
Ürününüzü Kullanma	16
Önden Görünüm Özellikleri	16
Arkadan Görünüm Özellikleri	19
Arka Panel Konektörleri.	20

Yazılım Özellikleri	22
Dell Dock	25
Sorunları Çözme	26
Sesli Uyarı Kodları	26
Ağ Sorunları	28
Güç Sorunları	29
Bellek Sorunları	30
Kilitlenmeler ve Yazılım Sorunları	31
Destek Araçlarını Kullanma	34
Dell Destek Merkezi	34
Sistem İletileri	35
Donanım Sorun Giderici	37
Dell Diagnostics	37

İçerik

İşletim Sisteminizi Geri

Yükleme 42

Sistem Geri Yüklemeye 42

Dell Factory Image Restore 44

İşletim Sistemini Yeniden Yüklemeye . . . 46

Yardım Alma 49

Teknik Destek ve Müşteri

Hizmetleri 50

DellConnect™ 50

Çevrimiçi Hizmetler 51

Sipariş Durumu Otomatik

Yanıt Hizmeti 52

Ürün Bilgileri 52

Garanti Kapsamındaki Ürünleri veya

Kredi için ürünleri iade etme 53

Aramadan Önce 54

Dell'e Başvurma 55

Daha fazla Bilgi ve

Kaynak bulma 57

Özellikler 60

Ek 65

Macrovision Ürün Bildirimi 65

Dizin 66

Studio XPS Masaüstü Bilgisayarınızı Kurma

Bu bölüm, Studio XPS™ 435T/9000 ürününüzü kurma ve çevre aygıtlarınızı bağlama konusunda bilgi sağlar.

⚠ UYARI: Bu bölümdeki prosedürlerden herhangi birine başlamadan önce, bilgisayarınızla birlikte gönderilen güvenlik bilgilerini okuyun. Daha fazla en iyi güvenlik uygulama bilgileri için, www.dell.com/regulatory_compliance adresindeki Yasal Uygunluk Ana Sayfasına bakın.

Studio XPS Masaüstü Bilgisayarınızı Kurma

NOT: Bilgisayarınızın Service Tag (Servis Etiketi), bilgisayarın önünde FlexBay'i kapatan panelin altındaki etikette yer alır. Dell Destek web sitesine erişirken veya teknik destek ile bağlantı kurarken bilgisayarınızı tanımlamak için bu numarayı kullanın.

WWW.DELL.COM
Service Tag: XXXXX
Express Service Code: XXX-XXX-XX



Bilgisayarınızı Kurmadan Önce

Bilgisayarınızı yerleştirirken, güç kaynağına kolay erişilebilecek, yeterli havalandırma sağlayacak düz bir yüzey kullandığınızdan emin olun.









Bilgisayarınızın çevresinde yeterli hava akışının olmaması ürünün aşırı ısınmasına neden olabilir. Aşırı ısınmayı önlemek için bilgisayarın arkasında en az 10,2 cm (4 inç) ve diğer taraflarda en az 5,1 cm (2 inç) mesafe bıraktığınızdan emin olun. Bilgisayarınızı açıkken kesinlikle dolap veya çekmece gibi kapalı bir yere koymamalısınız.

Ekranı Bağlama

Bilgisayarınızda tümleşik video konektörü bulunmamaktadır. Ekranı bağlamak için genişletme yuvasındaki video kartını üzerinde bulunan konektörü kullanmalısınız.

Video Kablosunu Ekranı Bağlayın

Ne tür konektörlerin mevcut olduğunu görmek için TV veya monitörünüzü kontrol edin. Kullanacağınız bağlantı türünü seçmek için, ekranınızdaki konektörleri tanımlarken aşağıdaki tabloyu izleyin.

VGA		
HDMI		
DVI		
DisplayPort		

VGA konektörü, DVI konektörü, HDMI konektörü veya DisplayPort konektörü kullanarak ekranı bağlayın.

HDMI konektörü, örneğin entegre hoparlörleri olan TV ve monitörler için hem video hem ses sinyallerini taşıyan yüksek performanslı dijital bir konektördür. VGA konektörü, monitör ve projektör gibi ekranlar için yalnız video sinyallerini taşır.

VGA Konektörünü Kullanarak Takma

Ekranı VGA kablosunu kullanarak bağlayın (genellikle her iki ucunda mavi konektörler bulunur).

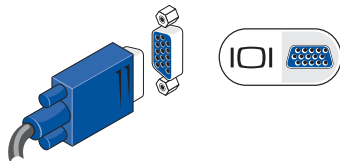

Bilgisayarınızda bir DVI konektör varsa, DVI ile VGA arası adaptör (beyaz konektör) ile VGA kablosunu (her iki ucunda mavi konektör bulunan) kullanın.

İlave HDMI ve DVI kablolarını www.dell.com adresindeki Dell web sitesinden satın alabilirsiniz.

HDMI Konektör Kullanarak Bağlama

Ekranı HDMI kablosu kullanarak bağlayın.

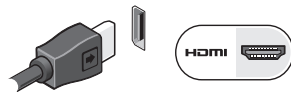

DisplayPort Konektör Kullanarak Bağlama

Ekranı DisplayPort kablosunu kullanarak bağlayın.

NOT: Aygıtları aynı anda DisplayPort konektörüne veya HDMI konektörüne bağlamayın.

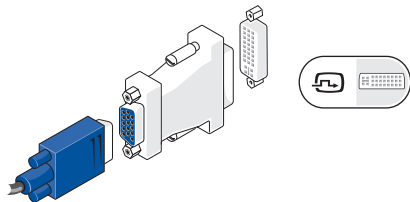
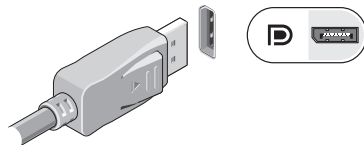

DVI ile VGA arası adaptörü www.dell.com adresindeki Dell web sitesinden satın alabilirsiniz.

DVI Konektörünü Kullanarak Takma

Ekranı DVI kablosu kullanarak bağlayın.

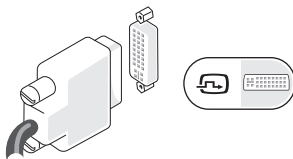

Studio XPS Masaüstü Bilgisayarınızı Kurma

NOT: Ekranı bağlama ile ilgili daha fazla bilgi için, ekranınızla birlikte gönderilen belgelere bakın.

Klavyeyi ve Fareyi Bağlama

USB klavyesini ve fareyi, bilgisayarınızın arka panelindeki USB konektörlere takın.

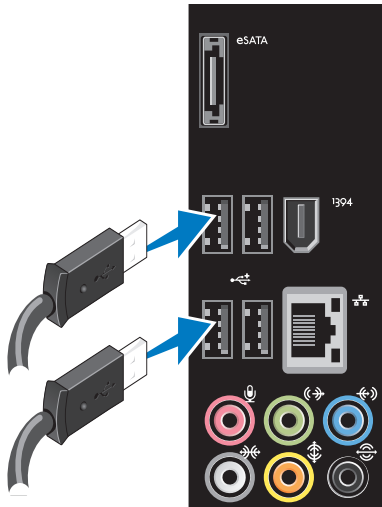

Ağ Kablosunu (İsteğe bağlı) Bağlama

Bilgisayar kurulumunuzu tamamlamak için ağ bağlantısı gerekli değildir; ancak kablo bağlantısı kullanan mevcut bir ağız veya Internet bağlantınız varsa (geniş bant aygıtı veya Ethernet girişi gibi) bunu şimdi bağlayabilirsiniz.

NOT: Ağ konektörüne (RJ45 konektörü) bağlanmak için yalnızca bir Ethernet kablosu kullanın. Ağ konektörüne telefon kablosu (RJ11 konektörü) takmayın.

Bilgisayarınızı bir ağa veya geniş bant aygıtına bağlamak için, ağ kablosunun bir ucunu ağ bağlantı noktasına veya geniş bant aygıtına bağlayın. Ağ kablosunun diğer ucunu bilgisayarınızın arka panelindeki ağ konektörüne (RJ45 konektörü) takın. Ağ kablosu tam olarak yerine oturduğunda bir tık sesi duyarsınız.

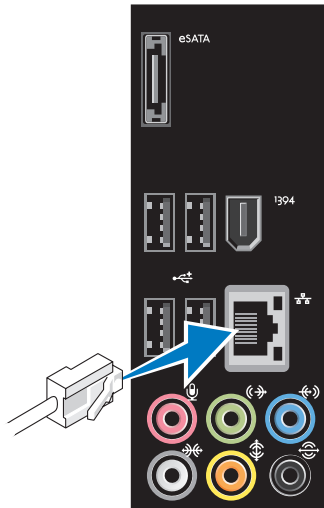

Güç Kablosunu Takın

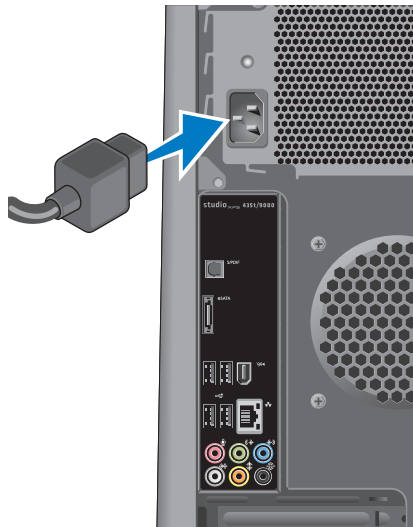

Güç Düğmesine Basın



Microsoft Windows Vista'yı Ayarlama

Windows Vista®'yı ilk kez kurmak için ekrandaki yönergeleri izleyin. Bu adımlar zorunludur ve tamamlanması biraz zaman alabilir. Ekranlar sizi lisans sözleşmelerini kabul etme, tercihleri belirleme ve Internet bağlantısı kurma gibi çeşitli işlemlerden geçirir.

⚠ DİKKAT: İşletim sisteminin kurulum sürecini durdurmayın. Bu bilgisayarınızı kullanılmaz duruma getirebilir ve işletim sistemini yeniden yüklemeniz gerekir.

✍ NOT: support.dell.com adresindeki Dell Support web sitesinde bulunan en son BIOS ve sürücülerini yükleyip kurmanız önerilir.

İnternet'e Bağlanın (İsteğe bağlı)

İnternet'e bağlanmak için, harici bir modem veya ağ bağlantısına ve bir İnternet Servis Sağlayıcısına (ISS) gerek vardır.

Harici bir USB modem veya WLAN adaptörü başlangıçtaki siparişinizin bir parçası değilse, **www.dell.com** adresindeki Dell web sitesinden bir adaptör alabilirsiniz.

Kablolu Bağlantı Oluşturma

- Çevirmeli bağlantı kullanıyorsanız, İnternet bağlantınızı kurmadan önce harici USB modeme (isteğe bağlı) ve duvardaki telefon prizine bir telefon hattı bağlayın.
- Kullandığınız bir DSL veya kablo/uydu modem bağlantısıysa, kurulum yönergeleri için ISS'nize veya cep telefonu servisini veren kuruluşa başvurun.

Kablolu İnternet bağlantınızın kurulumunu tamamlamak için, sayfa 15'deki "İnternet Bağlantınızı Kurma" yönergelerini izleyin.

Kablosuz Bağlantı Oluşturma

 **NOT:** Kablosuz yönlendiricinizi kurmak için, yönlendiricinizle birlikte gönderilen belgelere bakın.

Kablosuz İnternet bağlantınızı kullanmadan önce kablosuz yönlendiricinize bağlanmanız gerekir.

Kablosuz yönlendiriciyle bağlantı oluşturmadan önce:

1. Açık dosyaları kaydedip kapatın ve açık programlardan çıkın.
2. **Başlat**  → **Bağlan** öğelerini tıklatın.
3. Kurulumu tamamlamak için ekrandaki yönergeleri izleyin.



Internet Bağlantınızı Kurma

ISS'ler ve ISS'lerin hizmetleri ülkeye göre değişir. Ülkenizdeki hizmetleri öğrenmek için ISS'nize başvurun.

Internet'e bağlanamıyorsanız, ancak önceden bağlandıysanız, ISS'nizin hizmetinde bir kesinti olabilir. Hizmetin var olup olmadığını öğrenmek için ISS'nize başvurun veya daha sonra tekrar bağlanmayı deneyin.

ISS bilgilerinizi elinizin altında bulundurun. ISS'niz yoksa, **Internet'e Bağlan** sihirbazı bir ISS edinmenize yardımcı olabilir.

 **NOT:** Aşağıdaki yönergeler Windows'un varsayılan görünümü için geçerlidir; Dell™ bilgisayarınızı Windows Classic görünümüne ayarladıysanız bu yönergeler geçerli olmayabilir.

1. Açık dosyaları kaydedip kapatın ve açık programlardan çıkın.
2. **Başlat**  → **Denetim Masası** öğelerini kullanın.
3. **Ağ ve Internet** → **Ağ ve Paylaşım Merkezi** → **Bağlantı Oluştur** → **Internet'e Bağlan** öğelerini kullanın. **Internet'e Bağlan** penceresi görünür.
-  **NOT:** Ne tür bir bağlantı seçeceğinizi bilmiyorsanız, **Seçmeme yardım et'i** tıklatın veya ISS'nize başvurun.
4. Kurulumu tamamlamak için ekrandaki yönergeleri izleyin ve ISS'nizin verdiği kurulum bilgilerinizi kullanın.

Studio XPS Masaüstü Ürününüzü Kullanma

Bu bölümde Studio XPS™ Masaüstü bilgisayarınızdaki özellikler hakkında bilgiler yer almaktadır.

Önden Görünüm Özellikleri

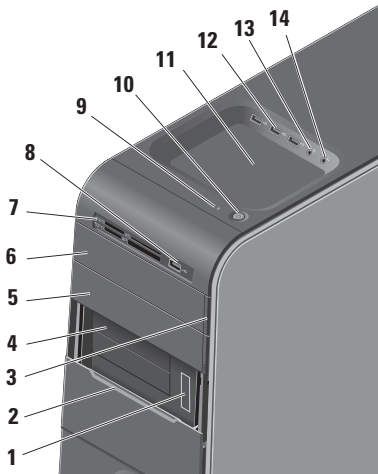



- 1 Service Tag (Servis Etiketi) ve Express Service Code (Hızlı Servis Kodu) (FlexBay panelinin altındaki bir etikette bulunur)** — Dell Destek web sitesine eriştiğinizde veya teknik desteği aradığınızda bilgisayarınızı tanımlamak için kullanılır.
- 2 FlexBay paneli** — FlexBay yuvalarını kapatır.
- 3 Optik sürücü çıkarma düğmesi** — Diski çıkarmak için düğmenin alt kenarındaki işaretli kısma basın.
- 4 FlexBay yuvaları (2)** — Bir disket sürücü, bir Ortam Kartı Okuyucu veya ilave bir sabit disk destekler.

5 Optik sürücü bölmesi — İlave bir optik sürücü içerebilir.

6 Optik sürücü — Yalnızca standart büyüklükteki (12 cm) CD, DVD ve Blu-ray Disc'leri yürütür veya kaydeder.

7 Ortam Kartı Okuyucu — Bellek kartında kayıtlı dijital fotoğrafları, müziği ve videoları görüntülemek ve paylaşmak için hızlı ve kolay bir yöntem sağlar.

8  USB 2.0 konektör — Bellek anahtarları, dijital kamera ve MP3 çalar gibi ara sıra takılan USB aygıtlarını bağlar.

9  Sabit disk etkinlik ışığı — Bilgisayar veri okurken veya yazarken yanar. Yanıp sönen mavi ışık sabit sürücünün çalıştığını gösterir.

△ DİKKAT: Veri kaybını önlemek için, sabit sürücü etkinlik ışığı yanıp sönerken bilgisayarı kesinlikle kapatmayın.

10  **Güç düğmesi ve ışığı** — Basıldığında güç açılır veya kapatılır. Bu düğmenin merkezindeki ışık güç durumunu gösterir:

- Kapalı — bilgisayar kapalıdır veya bilgisayara güç gelmiyordur.
- Yanıp sönen beyaz — bilgisayar uykü durumundadır.
- Kesintisiz beyaz — bilgisayar açıktır.
- Yanıp sönen sarı — sistem kartında sorun olabilir.
- Kesintisiz sarı — Sistem kartında veya güç kaynağında sorun olabilir.

NOT: Güç sorunlarıyla ilgili bilgi için bkz. sayfa 29, “Güç Sorunları”.

11 **Aksesuar tepsi** — Dağınıklığı önlemek için aygıtların yerleştirilebileceği veya kabloların tutturulabileceği tepsi.

12  **USB 2.0 konektörler (3)** — Bellek anahtarları, dijital kamera ve MP3 çalar gibi ara sıra takılan USB aygıtlarını bağlar.

13  **Hat giriş veya mikrofon konektörü** — Ses için mikrofona veya ses girişi için ses kablosuna bağlanır.

14  **Kulaklık konektörü** — Kulaklıklara bağlanır.

NOT: Gücü açık bir hoparlör veya ses sistemine bağlamak için, bilgisayarınızın arkasındaki ses çıkış veya S/PDIF konektörünü kullanın.

Arkadan Görünüm Özellikleri

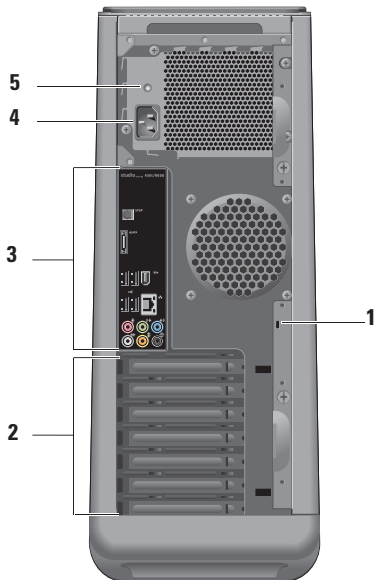

1 Güvenlik kablosu yuvası — Hırsızlık önleme aygıtı olarak kullanılan bir güvenlik kablosu için bir kilide bağlanır.

NOT: Bir kilit satın almadan önce, cihazın bilgisayarınızdaki güvenlik kablosu yuvasıyla çalışacağından emin olun.

2 Genişletme kartı yuvaları — Takılı PCI ve PCI ekspres kartları için konektörlere erişim sağlar.

3 Arka panel konektörleri — USB, ses ve diğer aygıtları uygun konektöre bağlayın.

4 Güç konektörü — Güç kablosuna bağlanır. Bu konektörün görünümü değişebilir.

5 Güç kaynağı ışığı — Güç kaynağı için gücün kullanılabilirlik durumunu gösterir.

Arka Panel Konektörleri

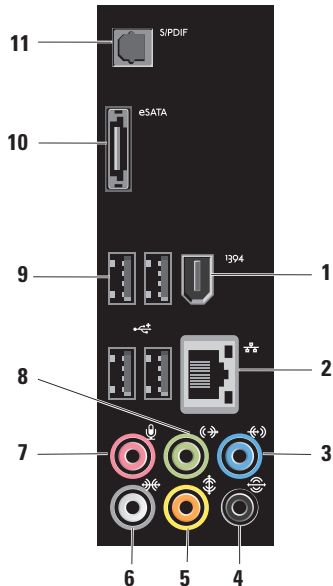



1  **IEEE 1394 konektörü** — Dijital video kamera gibi yüksek hızlı seri multimedya aygıtlarına bağlanır.

2  **Ağ konektörü ve ışığı** — Bilgisayarınızı bir ağa veya geniş bant aygıtına bağlar. Bilgisayar verileri ilettiğinde veya aldığı anda ağ etkinlik ışığı yanıp söner. Yüksek hacimli ağ trafiği, bu ışığın sürekli “açık” durumda görünmesine yol açabilir.

3  **Hat giriş konektörü** — Mikrofon, kaset çalar, CD çalar veya VCR gibi bir kayıt veya kayıttan yürütme aygıtına bağlanır.

4  **Arka L/R (Sol/Sağ) surround konektör** — Çok kanallı hoparlörlere bağlanır.

5  **Merkez/subwoofer konektörü** — Bir subwoofer'a bağlanır.

6  **Yan L/R (Sol/Sağ) surround konektör** — Surround hoparlörlere bağlanır.

Ses kartı bulunan bilgisayarlarda, karttaki konektörü kullanın.

7  **Mikrofon konektörü** — Bir ses veya telefon programına insan sesi ya da ses girişi için mikrofona bağlanır.

Ses kartı bulunan bilgisayarlarda, karttaki konektörü kullanın.

8  **Ön L/R hat çıkış konektörü** — Entegre amfilerle kulaklık ve hoparlörlere bağlanır.
Ses kartı bulunan bilgisayarlarda, kartın üzerindeki konektörü kullanın.

9  **USB 2.0 konektörleri (4)** — Fare, klavye, yazıcı, harici sürücü veya MP3 çalar gibi bir USB aygıtını bağlar.

10  **eSATA konektörü** — Harici SATA depolama aygıtlarına bağlanır.

11  **S/PDIF konektörü** — Optik dijital kablolar yoluyla dijital ses için amfilerle veya TV'lere bağlanır. Bu biçim analog ses dönüştürme işleminden geçmeksizin ses sinyali taşır.

Yazılım Özellikleri

 **NOT:** Bu bölümde tanımlanan özellikler hakkında daha fazla bilgi için, sabit diskinizde veya **support.dell.com** adresindeki Dell Destek web sitesinde bulunan *Dell Teknoloji Kılavuzu*'na bakın.

Verimlilik ve İletişim

Bilgisayarınızı kullanarak sunumlar, broşürler, tebrik kartları, el ilanları ve elektronik tablolar oluşturabilirsiniz. Aynı zamanda dijital fotoğraf ve görüntüleri düzenleyebilir ve görüntüleyebilirsiniz. Bilgisayarınızda yüklü olan yazılımlar için satınalma siparişinize bakın.

İnternet'e bağlandıktan sonra web sitelerine erişebilir, e-posta hesabı oluşturabilir, dosyaları yükleyebilir, indirebilir ve benzer görevleri gerçekleştirebilirsiniz.

Eğlence ve Multimedya

Bilgisayarınızla video izleyebilir, oyun oynayabilir, kendi CD'lerinizi oluşturabilir, müzik ve radyo istasyonlarını dinleyebilirsiniz. Optik disk sürücünüz CD'ler, Blu-ray Disc'ler (seçenek satınalma sırasında seçilmişse) ve DVD'ler de dahil birden fazla disk ortam biçimlerini destekleyebilir.

Dijital kamera ve cep telefonu gibi taşınabilir aygıtlardan resim ve video dosyaları yükleyebilir veya kopyalayabilirsiniz. İsteğe bağlı yazılım uygulamaları diske kaydedilebilen, MP3 çalar ve elde taşınan eğlence aygıtı gibi taşınabilir ürünlere kaydedilebilen veya doğrudan bağlı TV'ler, projektörler ve ev sinema ekipmanlarında oynatılıp görüntülenebilen müzik ve video dosyaları oluşturmanızı ve düzenlemenizi sağlar.

Masaüstünü Özelleştirme

Görünüm ve sesleri özelleştir

penceresine erişerek görünüm, çözünürlük, duvar kağıdı, ekran koruyucu vs. öğeleri değiştirmek üzere masaüstünüzü özelleştirebilirsiniz.

Görüntü özellikleri penceresine erişmek için:

1. Masaüstünde açık bir alanı sağ tıklayın.
2. **Görünüm ve sesleri özelleştir** penceresini açmak ve özelleştirme seçenekleriniz hakkında daha fazla bilgi almak için **Kişiselleştir**'i tıklayın.

Enerji Ayarlarınızı Özelleştirme

Bilgisayarınızdaki güç ayarlarını yapılandırmak için işletim sisteminizin güç seçeneklerini kullanabilirsiniz. Windows Vista® aşağıdaki seçenekleri sunar:

- **Dengeli** — Bu güç seçeneği gerektiğinde tam performans sağlar ve bilgisayar kullanılmadığı zamanlarda enerjiden tasarruf yapar.
- **Güç tasarrufu** — Bu güç seçeneği bilgisayarın ömrünü maksimuma çıkarmak için sistem performansını düşürerek ve kullanıldığı süre boyunca bilgisayarınızın enerji tüketimini azaltarak bilgisayarınızda enerji tasarrufu sağlar.
- **Yüksek performans** — Bu güç seçeneği işlemci hızını etkinliklerinize uygun hale getirerek ve sistem performansını en üst düzeye çıkararak bilgisayarınızda en yüksek düzeyde sistem performansı sağlar.



Bilgileri Yeni Bir Bilgisayara Aktarma

 **NOT:** Aşağıdaki adımlar Windows'un varsayılan görünümü için geçerlidir; Dell™ bilgisayarınızı Windows Classic görünümüne ayarladıysanız bu yönergeler geçerli olmayabilir.

- 1. Başlat**  → **Denetim Masası** → **Sistem ve Bakım** → **Karşılama Merkezi** → **Dosya ve ayar aktar** öğelerini tıklatın. **Kullanıcı Hesabı Denetimi** penceresi görünürse, **Devam'**ı tıklatın.
- 2. Windows Easy Transfer** sihirbazındaki yönergeleri izleyin.

Verilerinizi Yedekleme

Bilgisayarınızdaki dosya ve klasörleri düzenli olarak yedeklemeniz önerilir. Dosyaları yedeklemek için:

- 1. Başlat**  → **Denetim Masası** → **Sistem ve Bakım** → **Yedekleme ve Geri Yükleme Merkezi** → **Dosyaları yedekle** öğelerini tıklatın. **Kullanıcı Hesabı Denetimi** penceresi görünürse, **Devam'**ı tıklatın.
-  **NOT:** Windows Vista'nın belirli sürümleri bilgisayarınızı yedekleme seçeneği sunar.
- 2. Dosya Yedekleme** sihirbazındaki yönergeleri izleyin.

Dell Dock

Dell Dock, sık kullanılan uygulamalara, dosyalara ve klasörlere kolay erişim sağlayan bir grup simgeden oluşur. Dock'u aşağıdaki yöntemlerle özelleştirebilirsiniz:

- Simge ekleme veya kaldırma
- Dock'un rengini ve konumunu değiştirme
- Birbiriyle ilişkili simgeleri kategorilere ayırma
- Simgelerin hareketlerini değiştirme

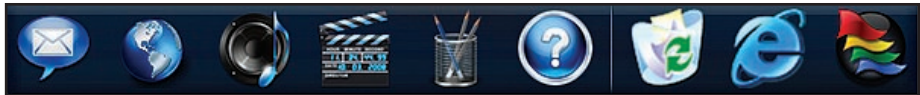

Kategori Ekleme

1. Dock'u sağ tıklayın, **Ekle**→ **Kategori** öğelerini tıklayın. **Kategori Ekle/Düzenle** penceresi görüntülenir.
2. **Başlık** alanına kategori için bir başlık girin.
3. **Bir görüntü seç**: kutusundan bir görüntü seçin.
4. **Kaydet**'i tıklayın.

Simge Ekleme

Simgeyi Dock uygulamasına veya bir kategoriye sürükleyip bırakın.

Bir Kategori veya Simgeyi Kaldırma

1. Dock uygulamasında kategoriye veya simgeyi sağ tıklayıp **Kısayolu sil** veya **Kategoriye sil** öğelerini tıklayın.
2. Ekrandaki yönergeleri izleyin.

Dock'u Kişiselleştirme

1. Dock uygulamasını sağ tıklayıp **Gelişmiş Ayarlar...** öğesini tıklayın.
2. Dock'u kişiselleştirmek için istediğiniz seçeneği belirleyin.

Sorunları Çözme

Bu bölüm bilgisayarınız için sorun giderme bilgileri sağlar. Sorununuzu aşağıdaki yönergeleri kullanarak çözemezseniz, sayfa 34 “Destek Araçlarını Kullanma” veya sayfa 56 “Dell’e Başvurma” kısmına bakın.

⚠ UYARI: Bilgisayarın kapağını yalnızca eğitimli servis personeli çıkarmalıdır. Gelişmiş servis ve sorun giderme yönergeleri için support.dell.com adresindeki Dell Destek web sitesinde *Servis Kılavuzu*’na bakın.

⚠ UYARI: Bilgisayarınızın içinde çalışmaya başlamadan önce, birlikte verilen güvenlik bilgilerini okuyun. Daha fazla en iyi güvenlik uygulama bilgileri için, www.dell.com/regulatory_compliance adresindeki Yasal Uygunluk Ana Sayfasına bakın.

Sesli Uyarı Kodları

Bilgisayarınız, monitör hataları veya sorunları görüntüleyemezse, başlatma sırasında bir dizi uyarı sesi çıkarabilir. Aşağıdaki tekrarlı sesli uyarı kodları bilgisayarınızdaki sorunları çözmenize yardımcı olur.

✎ NOT: Parçaları değiştirmek için **support.dell.com** adresindeki Dell Support web sitesinde *Service Manual*’a (Servis Elkitabı) bakın.

Tek uyarı sesi — *BIOS ROM sağlama hatası; olası anakart hatası*

Dell’e Başvurun (sayfa 56’te yer alan “Dell’e Başvurma” bölümüne bakın).

İki uyarı sesi — RAM algılanmadı

- Bellek modüllerini çıkarın, bir modülü tekrar takın ve bilgisayarı yeniden başlatın. Bilgisayar normal şekilde başlarsa, diğer bir modülü takın. Arızalı bir modül bulana kadar veya tüm modülleri hatasız şekilde takana kadar devam edin.
- Mümkünse, bilgisayarınıza aynı türde bellek modülleri takın.
- Sorun devam ederse Dell'e Başvurun (sayfa 56 yer alan "Dell'e Başvurma" bölümüne bakın).

Üç uyarı sesi — Olası anakart hatası

Dell'e Başvurun (sayfa 56 yer alan "Dell'e Başvurma" bölümüne bakın).

Dört uyarı sesi— RAM okuma/yazma hatası

- Özel bellek modülü/bellek konektörü yerleştirme gerekliliklerinin bulunmadığından emin olun (**support.dell.com** adresindeki Dell Destek web sitesinde *Service Manual'a* (Servis El Kitabı) bakın).
- Taktığınız bellek modüllerinin bilgisayarınızla uyumlu olduğunu doğrulayın.
- Sorun devam ederse Dell'e Başvurun (sayfa 56 yer alan "Dell'e Başvurma" bölümüne bakın).

Beş uyarı sesi — Gerçek Zamanlı Saat hatası

Pili değiştirin.

Altı uyarı sesi — Video BIOS sınama hatası

Dell'e Başvurun (sayfa 56 yer alan "Dell'e Başvurma" bölümüne bakın).

Ağ Sorunları

Kablosuz Bağlantılar

Ağ bağlantısı kesilirse — Kablosuz yönlendirici çevrimdışıdır veya kablosuz aygıt bilgisayarda devre dışı bırakılmıştır.

- Açıldığından ve veri kaynağınıza (kablo modem veya ağ hub'ı) bağlı olduğundan emin olmak için kablosuz yönlendiricinizi denetleyin.
- Kablosuz yönlendiriciyle olan bağlantınızı yeniden oluşturun:
 - a. Açık dosyaları kaydedip kapatın ve açık programlardan çıkın.
 - b. **Başlat**  → **Bağlan** öğelerini tıklatın.
 - c. Kurulumu tamamlamak için ekrandaki yönergeleri izleyin.

Kablolu Bağlantılar

Ağ bağlantısı kesilirse — Ağ kablosu gevşek veya hasarlıdır.

- Takılı ve hasarsız olduğundan emin olmak için kabloyu denetleyin.

Tümleşik ağ konektöründeki bağlantı bütünlük ve ağ etkinlik ışığı bağlantınızın çalıştığını doğrulamanızı ve durum hakkında bilgi edinmenizi sağlar:

- Etkinlik yok — Hem bağlantı bütünlük hem ağ etkinlik ışıkları kapalıdır.
- 10 Mbs — Bağlantı bütünlük ışığı kapalıdır ve ağ etkinlik ışığı sarı renkte yanıp söner.
- 100 Mbs — Bağlantı bütünlük ışığı yeşildir ve ağ etkinlik ışığı sarı renkte yanıp söner.
- 1000 Mbs — Bağlantı bütünlük ışığı turuncudur ve ağ etkinlik ışığı sarı renkte yanıp söner.



NOT: Ağ konektöründeki bağlantı bütünlüğü ışığı yalnız kablolu bağlantılar içindir. Bağlantı bütünlüğü ışığı kablosuz bağlantıların durumunu göstermez.

Güç Sorunları

Güç ışığı yanmıyorsa — Bilgisayarınız kapalıdır veya elektrik almıyordur.

- Güç konektörünü çıkarıp hem bilgisayarın güç konektörüne hem de elektrik prizine tekrar takın.
- Bilgisayarınız çok çıkışlı bir elektrik prizine bağlıysa, prizin elektrik prizine takılı ve açık olduğundan emin olun. Ayrıca bilgisayarın doğru açıldığından emin olmak için güç koruma aygıtlarını, çok çıkışlı elektrik prizlerini ve elektrik uzatma kablolarını devre dışı bırakın.
- Elektrik prizine lamba gibi başka bir cihaz takarak, prizin sorunsuz çalıştığından emin olun.
- Bilgisayarın arkasındaki güç kaynağı ışığının açık olduğundan emin olun. Işık kapalıysa, güç kaynağında veya güç kablosunda sorun olabilir.

Sorun devam ederse Dell'e Başvurun (sayfa 56 yer alan "Dell'e Başvurma" bölümüne bakın).

Güç ışığı sürekli beyaz ise ve bilgisayar yanıt vermiyorsa — Ekran bağlı veya açık olmayabilir. Ekranın düzgün şekilde bağlı olduğundan emin olun ve kapatıp tekrar açın.

Güç ışığı beyaz yanıp sönüyorsa — Bilgisayar Uyku modundadır. Normal çalışmayı devam ettirmek için klavyenizde bir tuşa basın, dokunmatik yüzeydeki veya harici fareyi hareket ettirin ya da güç düğmesine basın.

Güç ışığı kesintisiz sarı renkte ise — Sistem kartı veya güç kaynağında sorun olabilir. Yardım için Dell'e başvurun; (bkz. sayfa 56, "Dell'e Başvurma").

Güç ışığı sarı renkte yanıp sönüyorsa — Sistem kartı veya güç kaynağında sorun olabilir. Yardım için Dell'e başvurun; (bkz. sayfa 56, "Dell'e Başvurma").

Bilgisayarınızın almasını etkileyen

girişimle karşılaşırsanız — İstenmeyen bir sinyal diğer sinyalleri engelleyerek veya kesintiye uğratarak girişim yaratmaktadır. Girişimin bazı olası nedenleri aşağıda belirtilmiştir:

- Güç, klavye ve fare uzatma kabloları.
- Çok çıkışlı elektrik prizine bağlı çok fazla aygıt var.
- Aynı elektrik prizine çok çıkışlı elektrik prizleri bağlanmış.

Bellek Sorunları

Yetersiz bellek mesajı alırsanız —

- Açık dosyaları kaydedip kapatın ve kullanmadığınız açık programlardan çıkın ve sorunun giderilip giderilmediğine bakın.
- En az bellek gereksinimleri için yazılım belgelerine bakın. Gerekteğinde ek bellek takın. (support.dell.com adresindeki

Dell Support web sitesinde *Service Manual*'a (Servis Elkitabı) bakın.)

- Bellek modüllerini çıkartıp yeniden takarak (support.dell.com adresindeki Dell Support web sitesinde *Service Manual* a (Servis Elkitabı) bakın) bilgisayarınızın bellek ile iletişim kurduğundan emin olun.

Bellek sorunlarıyla karşılaşırsanız —

- Bellek takma ile ilgili yönergeleri uyguladığınızdan emin olun. (support.dell.com adresindeki Dell Support web sitesinde *Service Manual*'a (Servis Elkitabı) bakın.)
- Bellek modülünün bilgisayarınızla uyumlu olup olmadığını denetleyin. Bilgisayarınız DDR3 belleği destekler. Bilgisayarınızın desteklediği bellek türü hakkında daha fazla bilgi için, sayfa 60'deki "Özellikler" e bakın.

- Dell Diagnostics'i çalıştırın (sayfa 37'deki "Dell Diagnostics" bölümüne bakın).
- Bellek modüllerini çıkartıp yeniden takarak (**support.dell.com** adresindeki Dell Support web sitesinde *Service Manual* a (Servis Elkitabı) bakın) bilgisayarınızın bellek ile iletişim kurduğundan emin olun.

Kilitlenmeler ve Yazılım Sorunları

Bilgisayar başlamıyorsa — Güç kablosunun bilgisayara ve elektrik prizine tamamen takılı olduğundan emin olun.

Bir program yanıt vermiyorsa — Programı sonlandırın:

1. Aynı anda <Ctrl><Shift><Esc> tuşlarına basın.
2. **Uygulamalar'**ı tıklatın.
3. Yanıt vermeyen programı tıklatın
4. **Görevi Sonlandır'**ı tıklatın.

Bir program tekrar tekrar kilitleniyorsa —

Yazılım belgelerine bakın. Gerekirse programı kaldırıp yeniden yükleyin.

 **NOT:** Yazılımın kurulum yönergeleri genellikle yazılımın belgelerinde veya bir CD'de bulunur.

Bilgisayar yanıt vermiyorsa ya da kesintisiz mavi ekran görüntülenirse —

 **DİKKAT:** İşletim sistemi yoluyla bir kapatma yapamazsanız veri kaybedebilirsiniz.

Klavyenizdeki bir tuşa basarak veya farenizi hareket ettirerek bir yanıt alamıyorsanız, güç düğmesine bilgisayar kapanana kadar en az 8 - 10 saniye basılı tutun. Ardından bilgisayarınızı yeniden başlatın.

Bir program Microsoft® Windows® işletim sisteminin önceki bir sürümü için tasarlanmışsa —

Program Uyumluluk Sihirbazı'nı çalıştırın. Program Uyumluluk Sihirbazı, bir programı Windows Vista işletim sistemi dışındaki benzer ortamlarda da çalışacak şekilde yapılandırır.

1. Başlat  → **Denetim Masası** → **Programlar** → **Windows'un bu sürümüyle daha eski bir program kullan** öğelerini tıklatın.

2. Hoş geldiniz ekranında İleri'yi tıklatın.

3. Ekrandaki yönergeleri izleyin.

Başka yazılım sorunlarıyla karşılaşırsanız —

- Dosyalarınızı hemen yedekleyin.
- Sabit sürücü veya CD'leri denetlemek için bir virüs tarama programı kullanın.

- Açık dosya veya programları kaydedip kapatın ve bilgisayarınızı **Başlat**  menüsünden kapatın.
- Yazılım belgelerini denetleme veya sorun giderme bilgileri için yazılım üreticisine başvurma:
 - Programın bilgisayarda yüklü işletim sistemi ile uyumluluğundan emin olun.
 - Bilgisayarınızın yazılımı çalıştırmak için en düşük donanım gereksinimlerini karşıladığından emin olun. Bilgi için yazılım belgelerine bakın.
 - Programın yüklendiğinden ve uygun şekilde yapılandırıldığından emin olun.
 - Aygıt sürücülerinin programla çakışmadığından emin olun.
 - Gerekirse programı kaldırıp yeniden yükleyin.

Destek Araçlarını Kullanma

Dell Destek Merkezi

Dell Destek Merkezi, ihtiyaç duyduğunuz servis, destek ve sisteme özel bilgileri bulmanıza yardım eder.

Uygulamayı başlatmak için görev çubuğundaki  simgesini tıklatın.

Dell Destek Merkezi giriş sayfası bilgisayarınızın model numarasını, servis etiketini, hızlı servis kodunu ve servis irtibat bilgilerinizi görüntüler.

Ana sayfa, aşağıdakilere erişmek için de bağlantılar içerir:



Self Help (Sorun Giderme, Güvenlik, Sistem Performansı, Ağ/İnternet, Yedekleme/Kurtarma ve Windows işletim sistemi)



Uyarılar (bilgisayarınızla ilgili teknik destek uyarıları)



Dell Desteği (DellConnect™ ile Teknik Destek, Müşteri Hizmetleri, Eğitim ve Öğreticiler, Dell on Call ile Nasıl Yapılır Yardımı ve PC CheckUp ile Çevrimiçi Tarama)



Sisteminiz Hakkında (Sistem Belgeleri, Garanti Bilgileri, Sistem Bilgileri, Yükseltmeler & Aksesuarlar)

Dell Destek Merkezi ve kullanılabilir destek araçları hakkında daha fazla bilgi için, **support.dell.com** sitesindeki **Hizmetler** sekmesini tıklayın.

Sistem İletileri

Bilgisayarınızda sorun veya hata varsa, nedenini ve sorunu çözmek için gereken eylemi belirlemenize yardım edecek bir Sistem İletisi görüntülenebilir.

 **NOT:** Aldığınız ileti aşağıdaki örneklerde listelenmemişse, işletim sisteminin veya ileti görüntülediğinde çalışmakta olan programın belgelerine bakın.

Dikkat! Bu sistemde önceki önyükleme teşebbüsleri [nnnn] noktasında başarısız oldu. Bu sorunu çözme konusunda yardım için lütfen bu denetim noktasını not edin ve Dell Teknik Destek bölümüyle bağlantı kurun — Bilgisayar aynı hata için önyükleme rutinini tamamlamada art arda üç

kez başarısız oldu, yardım için sayfa 56'deki "Dell'e Başvurma" bölümüne bakın.

CMOS sağlama hatası — Olası anakart hatası veya RTC pili zayıf. Pilin değiştirilmesi gereklidir. **support.dell.com** adresindeki Dell Destek web sitesinde bulunan *Service Manual* (Servis El Kitabı) veya sayfa 56'deki "Dell'e Başvurma" bölümünden yardım alın.

CPU fan hatası — CPU fanı hata verdi. CPU fanının değiştirilmesi gerekir. **support.dell.com** adresindeki Dell Support web sitesinde *Service Manual'a* (Servis Elkitabı) bakın.

Sabit sürücü hatası — HDD POST sırasında olası sabit sürücü hatası. Yardım için sayfa 56 "Dell'e Başvurma" bölümüne bakın.

Sabit sürücü okuma hatası — HDD önyüklemeye testi sırasında olası sabit sürücü hatası. Yardım için sayfa 56 “Dell’e Başvurma” bölümüne bakın.

Klavye hatası — Klavyeyi değiştirin veya bağlantının gevşek olup olmadığını belirlemek için kabloyu kontrol edin.

Önyüklemeye aygıtı yok — Sabit disk sürücüsünde önyüklenemez bölüm yok, sabit disk sürücüsü kablosu gevşek veya önyüklenemez aygıt yok.

- Önyüklemeye aygıtınız sabit disk sürücüsüne ise, kabloların bağlı, sürücünün doğru şekilde takılmış ve önyüklenemez aygıt olarak bölümlendirilmiş olduğundan emin olun.
- Sistem ayarına girin ve önyüklemeye sırası bilgilerinin doğruluğundan emin olun. **support.dell.com** adresindeki Dell Support web sitesinde *Service Manual*’a (Servis Elkitabı) bakın.

Saat ilerleme kesintisi yok – Sistem kartındaki bir yonga düzgün çalışmıyor olabilir veya anakart hatası mevcuttur. **support.dell.com** adresindeki Dell Destek web sitesinde bulunan *Service Manual* (Servis El Kitabı) veya sayfa 56’deki “Dell’e Başvurma” bölümünden yardım alın.

USB aşırı akım hatası — USB aygıtını çıkarın. USB aygıtınızın düzgün çalışabilmesi için daha fazla güç gerekli. USB aygıtını bağlamak için harici güç kaynağı kullanın veya aygıtınızda iki USB kablosu varsa her ikisini birden bağlayın.

NOT - Sabit Disk Sürücüsü KENDİ KENDİNE İZLEME SİSTEMİ bir parametrenin normal çalışma aralığını aştığını bildirdi. Dell verilerinizi düzenli şekilde yedeklemenizi önerir. Aralık dışı bir parametre potansiyel bir sabit disk sorununa işaret etmeyebilir — S.M.A.R.T hatası, olası sabit disk sürücüsü hatası. Bu özellik BIOS kurulumunda etkinleştirilmiş

veya devre dışı bırakılmış olabilir. Yardım için sayfa 56 “Dell’e Başvurma” bölümüne bakın.

Donanım Sorun Giderici

İşletim sistemi kurulumu sırasında bir aygıt algılanamazsa veya algılandığı halde, yanlış yapılandırılırsa, uyumsuzluğu çözmek için **Donanım Sorun Giderici’yi** kullanabilirsiniz.

Donanım Sorun Gidericisi’ni başlatmak için:

1. **Başlat**  → **Yardım ve Destek** öğelerini tıklatın.
2. Ara alanına `donanım sorun gidericisi` yazın ve aramayı başlatmak için <Enter> tuşuna basın.
3. Arama sonuçlarında sorunu en iyi şekilde tanımlayan seçeneği belirleyin ve kalan sorun giderme adımlarını izleyin.

Dell Diagnostics

Bilgisayarınızla ilgili bir sorun yaşarsanız, teknik yardım için Dell’e başvurmadan önce sayfa 31’de “Kilitlenmeler ve Yazılım Sorunları” bölümündeki gerekli kontrolleri yapın (bkz.) ve Dell Diagnostics’i çalıştırın.

Başlamadan önce bu yordamları yazdırmanız önerilir.

 **NOT:** Dell Diagnostics programı yalnızca Dell bilgisayarlarda çalışır.

 **NOT:** *Drivers and Utilities* (Sürücüler ve Yardımcı Programlar) diski isteğe bağlıdır ve bilgisayarınızla birlikte verilmeyebilir.

Bilgisayarınızın yapılandırma bilgilerini gözden geçirmek için *Service Manual* (Servis Elkitabı) içindeki System Setup (Sistem Kurulumu) bölümüne bakın ve sınamak istediğiniz aygıtın sistem kurulumu programında görüldüğünden ve etkin olduğundan emin olun.

Destek Araçlarını Kullanma

Sabit disk sürücünüzden veya *Drivers and Utilities* (Sürücüler ve Yardımcı Programlar) diskinden Dell Diagnostics programını başlatın.

Dell Diagnostics Programını Sabit Sürücünüzden Başlatma

Dell Diagnostics programı sabit disk sürücünüzde gizli bir tanılama yardımcı programı bölümündedir.

 **NOT:** Bilgisayarınız bir ekran resmi görüntülemiyorsa, sayfa 56'de "Dell'e Başvurma" bölümüne bakın.

1. Bilgisayarın sorunsuz şekilde çalışan bir elektrik prizine bağlı olduğundan emin olun.
2. Bilgisayarınızı açın (veya yeniden başlatın).

3. DELL™ logosu görüldüğünde, hemen <F12>'ye basın. Önyükleme menüsünde Diagnostics'i seçin ve <Enter> tuşuna basın.

Bu, bazı bilgisayarlarda Pre-Boot System Assessment'i (PSA) (Önyükleme Öncesi Sistem Değerlendirmesi) çalıştırır.

 **NOT:** Çok uzun süre bekler ve işletim sistemi logosunu görürseniz, Microsoft® Windows® masaüstü görünene kadar beklemeye devam edin ve sonra bilgisayarınızı kapatıp yeniden deneyin.

 **NOT:** Hiçbir tanılama yardımcı programı bölümü bulunmadığını belirten bir ileti görürseniz, Dell Diagnostics programını *Drivers and Utilities* (Sürücüler ve Yardımcı Programlar) diskinden başlatın.

PSA çağrılmışsa:

- a. PSA testleri gerçekleştirmeye başlar.
- b. PSA başarılı bir şekilde tamamlanırsa, aşağıdaki mesaj görüntülenir:
"Bu sistemde bir sorun bulunamadı. Kalan bellek testlerini gerçekleştirmek istiyor musunuz? Bu yaklaşık 30 dakika veya daha uzun sürecek. Devam etmek istiyor musunuz? (Önerilen)."
- c. Bellek sorunları yaşıyorsanız <y>, yaşamıyorsanız <n> tuşuna basın. Aşağıdaki mesaj görüntülenir:
"Booting Dell Diagnostic Utility Partition. Press any key to continue." (Dell Diagnostic Utility Birimi Önyükleniyor. Devam etmek için bir tuşa basın.)
- d. **Bir Seçenek Belirle** penceresine gitmek için bir tuşa basın.

PSA çağrılmamışsa:

Sabit sürücünüzdeki tanılama uygulaması bölümünden Dell Diagnostics'i başlatmak için herhangi bir tuşa basın ve **Bir Seçenek Belirle** penceresine gidin.

4. Çalıştırmak istediğiniz testi seçin.
 5. Sınama sırasında bir sorunla karşılaşırsa, sorunun hata kodunu ve açıklamasını içeren bir ileti görünür. Hata kodunu ve sorunun tanımını yazarak sayfa 56 "Dell'e Başvurma" kısmına bakın.
-  **NOT:** Bilgisayarınızın Service Tag (Servis Etiketi) numarası, her bir sınama ekranının en üstünde bulunur. Dell'e başvurduğunuzda, teknik destek bölümü Service Tag (Servis Etiketi) numaranızı sorar.

6. Testler tamamlandığında, **Bir Seçenek Belirle** penceresine dönmek için test ekranını kapatın.

Dell Diagnostics uygulamasından çıkıp bilgisayarı yeniden başlatmak için **Çıkış** düğmesine basın.

Dell Diagnostics Programını Drivers and Utilities (Sürücüler ve Yardımcı Programlar) Diskinden Başlatma

1. *Drivers and Utilities* (Sürücüler ve Yardımcı Programlar) ortamını sürücüyü yerleştirin.
2. Bilgisayarı kapatıp tekrar başlatın.
DELL logosu görüldüğünde, hemen <F12>'ye basın.

 **NOT:** Çok uzun süre bekler ve işletim sistemi logosunu görürseniz, Microsoft® Windows® masaüstü görünene kadar beklemeye devam edin ve sonra bilgisayarınızı kapatıp yeniden deneyin.

 **NOT:** Sonraki adımlar, önyükleme sırasını yalnızca bir kez değiştirir. Sonraki başlatmada, bilgisayar sistem kurulumu programında belirtilen aygıtlara göre önyükleme yapar.

3. Önyükleme aygıtı listesi görüldüğünde, **CD/DVD/CD-RW** seçeneğini vurgulayın ve <Enter> tuşuna basın.
4. Görüntülenen menüden **Boot from CD-ROM** (CD-ROM'dan başlat) seçeneğini belirtin ve <Enter> tuşuna basın.
5. CD menüsünü başlatmak için **1** yazın ve ilerlemek için <Enter> tuşuna basın.
6. Numaralı listeden **Run the 32 Bit Dell Diagnostics'i** (32 Bit Dell Diagnostics Programını Çalıştır) seçin. Birden çok sürüm listelenmişse, bilgisayarınıza uygun sürümü seçin.
7. Çalıştırmak istediğiniz testi seçin.

8. Sınama sırasında bir sorunla karşılaşırsa, sorunun hata kodunu ve açıklamasını içeren bir ileti görünür. Hata kodunu ve sorunun tanımını yazarak Dell'e başvurun (sayfa 56'teki "Dell'e Başvurma" kısmına bakın).

 **NOT:** Bilgisayarınızın Service Tag (Servis Etiketi) numarası, her bir sınama ekranının en üstünde bulunur. Service Tag (Servis Etiketi), Dell ile bağlantı kurduğunuzda bilgisayarınızı tanımlamanıza yardımcı olur.

9. Testler tamamlandığında, **Bir Seçenek Belirle** penceresine dönmek için test ekranını kapatın.

Dell Diagnostics uygulamasından çıkıp bilgisayarı yeniden başlatmak için **Çıkış** düğmesine basın.

10. *Drivers and Utilities* (Sürücüler ve Yardımcı Programlar) ortamını çıkarın.

İşletim Sisteminizi Geri Yükleme

İşletim sisteminizi aşağıdaki yollarla geri yükleyebilirsiniz:

- Sistem Geri Yükleme bilgisayarınızı veri dosyalarını etkilemeden önce bir çalışma durumuna döndürür. İşletim sisteminizi geri yüklemek ve veri dosyalarınızı korumak için ilk çözüm olarak Sistem Geri Yükleme'yi kullanın.
- Dell Factory Image Restore (Dell Fabrika Ayarları Görüntüsüne Geri Yükleme), sabit sürücünüzü bilgisayarı satın aldığınız sıradaki çalışma durumuna geri yükler. Bu işlem sabit sürücünüzdeki tüm verileri siler ve bilgisayarı aldıktan sonra yüklediğiniz tüm programları kaldırır. Dell Fabrika Görüntüsü Geri Yükleme'yi sadece Sistem Geri Yükleme ile işletim sistemi sorununuzu çözemediğinizde kullanın.

- Bilgisayarınızla birlikte bir Operating System (İşletim Sistemi) diski aldıysanız, işletim sisteminizi geri yüklemek için bu diski kullanabilirsiniz. Ancak, Operating System (İşletim Sistemi) diskini kullanmak da sabit sürücünüzdeki tüm verileri siler. Diski sadece Sistem Geri Yükleme ile işletim sistemi sorununuzu çözemediğinizde kullanın.

Sistem Geri Yükleme

Windows işletim sistemleri, donanıma, yazılıma veya sistem ayarlarına yapılan değişiklikler bilgisayarı istenmeyen bir sistem durumuna getirmişse, bilgisayarınızı önceki bir sistem durumuna geri yüklemenizi (veri dosyalarını etkilemeden) sağlayan Sistem Geri Yükleme seçeneğini sağlar. Sistem Geri Yüklemenin bilgisayarınızda yaptığı hiçbir değişiklik geri alınamaz.

△ **DİKKAT:** Veri dosyalarınız düzenli olarak yedekleyin. Sistem Geri Yükleme, veri dosyalarınızı izlemez veya kurtarmaz.

✎ **NOT:** Bu belgedeki yordamlar Windows varsayılan görünümü için geçerlidir, bu nedenle Dell™ bilgisayarınızı Windows Klasik görünümüne ayarladığınızda bunlar geçerli olmayabilir.

Sistem Geri Yükleme'yi Başlatma

1. **Başlat'**ı  tıklatın.

2. **Aramayı Başlat** kutusuna *Sistem Geri Yükleme* yazın ve <Enter> tuşuna basın.

✎ **NOT: Kullanıcı Hesabı Denetimi** penceresi görünebilir. Bilgisayarda bir yöneticiyseniz, **Devam'**ı tıklatın; aksi takdirde istediğiniz eyleme devam etmek için yöneticinize başvurun.

3. **İleri'yi** tıklatın ve ekranda kalan komutları izleyin.

Sistem Geri Yükleme'nin sorununuzu çözmemesi durumunda son sistem geri yüklemeyi geri alabilirsiniz.

Son Sistem Geri Yüklemeyi Geri Alma

✎ **NOT:** Son sistem geri yüklemesini geri almadan önce, açık dosyaları kaydedip kapatın ve açık programlardan çıkın. Sistem geri yükleme bitene kadar hiçbir dosyayı veya programı değiştirmeyin, açmayın veya silmeyin.

1. **Başlat'**ı  tıklatın.

2. **Aramayı Başlat** kutusuna *Sistem Geri Yükleme* yazın ve <Enter> tuşuna basın.

3. **Son geri yüklememi geri al'ı** ve **İleri'yi** tıklatın.

Dell Factory Image Restore

 **UYARI:** Dell Factory Image Restore kullanıldığında sabit sürücünüzdeki tüm veriler kalıcı olarak silinir ve bilgisayarınızı aldıktan sonra yüklediğiniz tüm programlar veya sürücüler kaldırılır. Mümkünse, bu seçenekleri kullanmadan önce verilerinizi yedekleyin. Dell Fabrika Görüntüsü Geri Yükleme'yi sadece Sistem Geri Yükleme ile işletim sistemi sorununuzu çözemediğinizde kullanın.

 **NOT:** Dell Factory Image Restore uygulaması bazı ülkelerde veya bazı bilgisayarlarda kullanılamayabilir.

Dell Factory Image Restore işlevini işletim sisteminizi geri yüklemek için son yöntem olarak kullanın. Bu seçenekler sabit sürücünüzü bilgisayarınızı ilk aldığınızdaki çalışma durumuna döndürür. Bilgisayarınızı aldıktan sonra eklediğiniz veri dosyaları dahil tüm program veya dosyalar sabit sürücüden kalıcı olarak silinir. Veri dosyaları belgeleri, elektronik tabloları, e-posta mesajlarını, dijital fotoğrafları, müzik dosyalarını vb. içerir. Mümkünse, Factory Image Restore uygulamasını kullanmadan önce tüm verileri yedekleyin.

Dell Factory Image Restore Gerçekleştirme

1. Bilgisayarı açın. Dell logosu görüldüğünde **Vista Advanced Boot Options** (Gelişmiş Önyükleme Seçenekleri) penceresine ulaşmak için birkaç kez <F8> tuşuna basın.
 **NOT:** Çok uzun süre bekler ve işletim sistemi logosunu görürseniz, Microsoft® Windows® masaüstü görünene kadar beklemeye devam edin ve sonra bilgisayarınızı kapatıp yeniden deneyin.
2. **Repair Your Computer** (Bilgisayarınızı Onarın) ögesini seçin.
3. **Sistem Kurtarma Seçenekleri** penceresi görüntülenir.
4. Bir klavye düzeni seçin ve **İleri**'yi tıklayın.

5. Kurtarma seçeneklerine erişmek için yerel kullanıcı olarak oturum açın. Komut istemine erişmek için **Kullanıcı adı** alanına **yönetici** yazın ve ardından **Tamam**'i tıklayın.
6. **Dell Factory Image Restore** ögesini tıklayın. **Dell Factory Image Restore** karşılama ekranı görüntülenir.
 **NOT:** Yapılandırmanıza bağlı olarak **Dell Factory Tools** ve sonra **Dell Factory Image Restore** ögesini seçmeniz gerekebilir.
7. **İleri**'yi tıklayın. **Veri Silmeyi Onayla** ekranı görüntülenir.
 **NOT:** Factory Image Restore ile devam etmek istemiyorsanız **İptal** düğmesini tıklayın.

8. Sabit sürücüyü yeniden biçimlendirmek ve sistem yazılımını fabrika durumuna geri döndürmeye devam etmek istediğinizi onaylamak için onay kutusunu tıklatın ve ardından **İleri**'yi tıklatın.

Geri yükleme işlemi başlar ve tamamlanması beş dakika veya daha fazla sürebilir. İşletim sistemi ve fabrikada yüklenen uygulamalar fabrika durumuna döndürüldüğünde bir mesaj görüntülenir.

9. Sistemi yeniden başlatmak için **Son**'u tıklatın.

İşletim Sistemini Yeniden Yükleme

Başlamadan Önce

Yeni yüklenen bir sürücüdeki sorunu düzeltmek için Microsoft® Windows® işletim sistemini yeniden yüklemeyi düşünüyorsanız, önce Windows Aygıt Sürücüsünü Geri Alma'yı kullanmayı deneyin. Aygıt Sürücüsünü Geri Alma sorunuzu çözmiyorsa, işletim sisteminizi yeni aygıt sürücüsünü yüklemeyen önceki sistem durumuna geri döndürmek için Sistem Geri Yükleme'yi kullanın. Bkz. sayfa 42 "Sistem Geri Yükleme".

⚠ DİKKAT: Kurulumu yapmadan önce, birincil sabit sürücünüzdeki tüm veri dosyalarını yedekleyin. Geleneksel sabit sürücü yapılandırmaları için, birincil sabit sürücü, bilgisayarın ilk algıladığı sürücüdür.

Windows'u yeniden yüklemek için aşağıdakiler gereklidir:

- Dell *Operating System* (İşletim Sistemi) diski
- Dell *Drivers and Utilities* (Sürücüler ve Yardımcı Programlar) diski

 **NOT:** Dell *Drivers and Utilities* (Sürücüler ve Yardımcı Programlar) diski bilgisayarınız üretilirken yüklenen sürücülerini içerir. Gerekli sürücülerini yüklemek için *Dell Drivers and Utilities* (Sürücüler ve Yardımcı Programlar) diskini kullanın. Bilgisayarı sipariş ettiğiniz bölgeye veya diski isteyip istemediğinize bağlı olarak, Dell *Drivers and Utilities* (Sürücüler ve Yardımcı Programlar) diski ve *Operating System* (İşletim Sistemi) diski bilgisayarınızla birlikte verilmeyebilir.

Windows Vista®'yı Yeniden Yükleme

Yeniden yükleme işleminin tamamlanması 1 ila 2 saat sürebilir. İşletim sisteminin yeniden yükledikten sonra, aygıt sürücülerini, virüsten koruma programını ve diğer yazılımları da yeniden yüklemeniz gerekir.

1. Açık dosyaları kaydedip kapatın ve açık programlardan çıkın.
2. *Operating System* (İşletim Sistemi) diskini takın.
3. **Install Windows** (Windows'u Yükle) iletisi görüntülenirse, **Exit'i** (Çıkış) tıklattın.
4. Bilgisayarı yeniden başlatın.
5. DELL logosu görüldüğünde, hemen <F12>'ye basın.

 **NOT:** Çok uzun süre bekler ve işletim sistemi logosunu görürseniz, Microsoft® Windows® masaüstü görünene kadar beklemeye devam edin ve sonra bilgisayarınızı kapatıp yeniden deneyin.

İşletim Sisteminizi Geri Yükleme

-  **NOT:** Sonraki adımlar, önyükleme sırasını yalnızca bir kez değiştirir. Sonraki başlatmada, bilgisayar sistem kurulumu programında belirtilen aygıtlara göre önyükleme yapar.
6. Önyükleme aygıtı listesi görüldüğünde, **CD/DVD/CD-RW Sürücü** seçeneğini vurgulayın ve <Enter> tuşuna basın.
7. **CD-ROM'dan önyükleme** yapmak için herhangi bir tuşa basın. Kurulumu tamamlamak için ekrandaki yönergeleri izleyin.

Yardım Alma

Bilgisayarınızda bir sorunla karşılaşırsanız, tanılamak için aşağıdaki adımları tamamlayın ve sorunu giderin:

1. Bilgisayarınızın karşılaştığı sorunla ilgili olarak bilgi ve yordamlar için bkz. sayfa 26, “Sorunları Çözme”.
2. Dell Diagnostics’i çalıştırma prosedürleri için sayfa 37’deki “Dell Diagnostics” bölümüne bakın.
3. Sayfa 55’deki “Tanı Denetim Listesi” ni doldurun.
4. Kurulum ve sorun giderme yordamlarında yardım almak için, (**support.dell.com**) adresindeki Dell Destek sitesinde Dell’in çok çeşitli çevrimiçi hizmetlerini kullanabilirsiniz. Çevrimiçi Dell Destek Merkezinin daha kapsamlı bir listesi için sayfa 51’deki “Çevrimiçi Hizmetler” bölümüne bakın.

5. Önceki adımlarda sorunu çözemediyseniz, sayfa 56’de “Dell’e Başvurma” bölümüne bakın.

 **NOT:** Dell Destek hizmetini bilgisayardaki veya bilgisayarın yakınındaki bir telefonda ararsanız, destek personeli gerekli yordamlarda size yardımcı olabilir.

 **NOT:** Dell’in Express Service Code (Hızlı Servis Kodu) sistemi bütün ülkelerde bulunmayabilir.

Dell’in otomatik telefon sisteminden istendiğinde, çağrının doğrudan ilgili destek personeline yönlendirilebilmesi için Hızlı Servis Kodunuzu girin. Hızlı Servis Kodunuz yoksa, **Dell Accessories** klasörünü açın, **Hızlı Servis Kodu** simgesini çift tıklatın ve yönergeleri izleyin.

 **NOT:** Aşağıdaki hizmetlerden bazıları kıta ABD dışındaki tüm noktalarda her zaman bulunamayabilir. Bu hizmetler hakkında bilgi almak için yerel Dell temsilcinizi arayın.

Teknik Destek ve Müşteri Hizmetleri

Dell'in destek hizmetinden yararlanarak, Dell donanımlarına ilişkin sorularınıza yanıt alabilirsiniz. Destek personeli hızlı ve doğru yanıtlar verebilmek için bilgisayar tabanlı tanıları kullanır.

Dell'in destek hizmetine başvurmak için, sayfa 55'deki "Aramadan Önce" bölümüne gidin ve bölgenizin başvuru bilgilerine bakın veya support.dell.com sitesine gidin.

DellConnect™

DellConnect, bir Dell hizmet ve desteğinin geniş bantlı bir bağlantı üzerinden bilgisayarınıza erişip, sorununuza tanı koymasını ve sizin süpervizörlüğünüzde onarılmasını sağlayan basit bir çevrimiçi erişim aracıdır. Daha fazla bilgi için www.dell.com/dellconnect adresine gidin.

Çevrimiçi Hizmetler

Aşağıdaki web sitelerinden Dell ürünleri ve hizmetleri hakkında bilgi alabilirsiniz:

- **www.dell.com**
- **www.dell.com/ap** (sadece Asya/Pasifik ülkeleri)
- **www.dell.com/jp** (sadece Japonya)
- **www.euro.dell.com** (sadece Avrupa)
- **www.dell.com/la** (Latin Amerika ve Karayip ülkeleri)
- **www.dell.ca** (sadece Kanada)

Dell Destek hizmetlerine aşağıdaki web sitelerinden ve e-postayla erişebilirsiniz:

Dell Destek web siteleri

- **support.dell.com**
- **support.jp.dell.com** (sadece Japonya)
- **www.euro.dell.com** (sadece Avrupa)

Dell Destek e-posta adresleri

- **mobile_support@us.dell.com**
- **support@us.dell.com**
- **la-techsupport@dell.com** (sadece Latin Amerika ve Karayip ülkeleri)
- **apsupport@dell.com** (sadece Asya/Pasifik ülkeleri)

Dell Pazarlama ve Satış e-posta adresleri

- **apmarketing@dell.com** (sadece Asya/Pasifik ülkeleri)
- **sales_canada@dell.com** (sadece Kanada)

Anonim dosya aktarma protokolü (FTP)

- **ftp.dell.com**

Kullanıcı: `isimsiz` olarak oturum açın ve e-postanızı parolanız olarak kullanın.

Sipariş Durumu Otomatik Yanıt Hizmeti

Sipariş ettiğiniz herhangi bir Dell ürününün durumunu öğrenmek için, **support.dell.com**, sitesine gidebilir veya sipariş durumu otomatik yanıt hizmetini arayabilirsiniz. Sesli yanıt sistemi siparişinizi bulmak ve durumunu bildirmek için sizden bilgi ister. Bölgenizi aramak üzere telefon numarasına erişmek için, sayfa 56'deki "Dell'e Başvurma" bölümüne bakın.

Siparişinizle ilgili eksik parça, yanlış parça, hatalı fatura gibi sorunlar varsa, yardım almak için Dell'e başvurun. Görüşme sırasında faturanızı veya irsaliyeyi yanınızda bulundurun. Bölgenizi aramak üzere telefon numarasına erişmek için, sayfa 56'deki "Dell'e Başvurma" bölümüne bakın.

Ürün Bilgileri

Dell'de bulunan diğer ürünler hakkında bilgi almanız gerekirse veya sipariş vermek isterseniz, **www.dell.com** adresinden Dell web sitesini ziyaret edin. Bölgenizi aramak üzere telefon numarasına erişmek veya bir satış uzmanıyla konuşmak için, sayfa 56'deki "Dell'e Başvurma" bölümüne bakın.

Garanti Kapsamındaki Ürünleri veya Kredi için ürünleri iade etme

Onarım veya değiştirilmek üzere gönderilecek tüm parçaları aşağıda belirtilen şekilde hazırlayın:

 **NOT:** Ürünü Dell'e göndermeden önce, sabit sürücüde ve ürünlerdeki tüm diğer depolama aygıtlarında bulunan tüm verileri yedeklediğinizden emin olun. Tüm gizli, tescilli ve kişisel bilgilerinizi, aynı zamanda CD ve PC Kartı gibi çıkarılabilir ortamları çıkarın. Dell, gizli, tescilli veya kişisel bilgilerinizden; kaybolan veya bozulan bilgilerinizden; ya da iadenize dahil edilebilecek hasarlı ya da kayıp çıkarılabilir ortamlardan sorumlu değildir.

1. Dell'i arayıp İade Edilen Ürün Yetki Numarası alın ve bu numarayı kutunun üstüne kolayca ve açıkça görünecek şekilde yazın. Bölgenizi aramak üzere telefon numarasına erişmek için, sayfa 56'deki "Dell'e Başvurma" bölümüne bakın.
2. Kutuya faturanın bir kopyasını ve iade nedenini belirten bir mektup ekleyin.
3. Çalıştırdığınız testleri ve Dell Diagnostics tarafından gönderilen hata mesajlarını (bkz. sayfa 37, "Dell Diagnostics") belirterek, Tanı Denetim Listesinin bir kopyasını dahil edin (bkz. sayfa 55, "Tanı Denetim Listesi").
4. Gönderilen parça değiştirilecekse, parçaya ait tüm aksesuarları da (elektrik kabloları, yazılımlar, kızıklar vb.) gönderin.

Yardıma Alma

5. İade edilecek malzemeyi orijinal (veya eşdeğer) paketleme malzemesine koyun.

 **NOT:** Sevk masrafları size aittir. Ayrıca, iade edilen tüm ürünlerin sigortalanması sizin sorumluluğunuzdadır ve Dell'e sevk edilmesi sırasında hasar riskini dikkate almanız gerekir. Teslimde Ödeme (C.O.D.) paketleri kabul edilmemektedir.

 **NOT:** Yukarıdaki gereklerin herhangi biri yerine getirilmeden yapılan iadeler Dell'in teslim masası tarafından geri çevrilecek ve size iade edilecektir.

Aramadan Önce

 **NOT:** Görüşme sırasında Hızlı Servis Kodu yanınızda olmalıdır. Bu kod Dell'in otomatik destek telefon sisteminin çağrınızı daha doğru yönlendirmesine yardımcı olur. Sizden ayrıca Service Tag (Servis Etiketi) de istenebilir (FlexBay panelinin altındaki etikette bulunur).

Aşağıdaki Tanı Denetim Listesini doldurmayı da unutmayın. Mümkünse, yardım almak üzere Dell'i aramadan önce bilgisayarınızı açın ve bilgisayarınızdaki veya yakınındaki bir telefonu kullanın. Sizden klavyeyi kullanarak bazı komutlar girmeniz, işlemler sırasında ayrıntılı bilgi iletmeniz veya sadece bilgisayarın kendisinde yapılabilecek sorun giderme işlemlerini yapmanız istenebilir. Bilgisayarınızın belgelerini hazır bulundurun.

Tanı Denetim Listesi

- Ad:
- Tarih:
- Adres:
- Telefon numarası:
- Service Tag (Servis Etiketi) ve Express Service Code (Ekspres Servis Kodu) (flexBay panelinin altındaki bir etikette bulunur):
- İade Edilen Ürün Yetki Numarası (Dell destek teknisyeni tarafından verildiyse):
- İşletim sistemi ve sürümü:
- Aygıtlar:
- Ek kartlar:
- Ağa bağlı mısınız? Evet/Hayır
- Ağ, sürüm ve ağ adaptörü:
- Programlar ve sürümleri:

Bilgisayarın başlangıç dosyalarının içeriğini belirlemek için işletim sisteminizin belgelerine bakın. Bilgisayara bir yazıcı bağlıysa, dosyaları yazdırın. Değilse, Dell'i aramadan önce bu dosyaları okuyun.

- Hata mesajı, uyarı kodu veya tanı kodu:
- Sorunun açıklaması ve gerçekleştirdiğiniz sorun giderme yordamları:

Dell'e Başvurma

ABD içindeki müşteriler 800-WWW-DELL (800-999-3355) numarayı arayabilir.

 **NOT:** Etkin bir Internet bağlantınız yoksa, başvuru bilgilerini satış faturanızda, irsaliyede, fişte veya Dell ürün kataloğunda bulabilirsiniz.

Dell, çeşitli çevrimiçi ve telefonla destek ve hizmet seçenekleri sağlar. Bu hizmetlerin kullanılabilirliği ülkeye ve ürüne göre değişir ve bölgenizde bazı hizmetler verilemiyor olabilir. Satış, teknik destek veya müşteri hizmeti konularında Dell'e başvurmak için:

1. **support.dell.com** sitesini ziyaret edin.
2. Sayfanın altındaki **Ülke/Bölge Seçin** açılan menüsünden ülkenizi veya bölgenizi seçin.
3. Sayfanın sol tarafındaki **Bizimle Bağlantı Kurun**'u tıklatın.
4. Gereksiniminize uygun hizmet veya destek bağlantısını seçin.
5. Size en uygun Dell'e başvurma yöntemini seçin.

Daha fazla Bilgi ve Kaynak bulma

Aşağıdakiler gerektiğinde:

Bkz.

işletim sisteminizi yeniden yükleme

Operating System (İşletim Sistemi) diski

sistem model numaranızı bulun

bilgisayarınızın arkasında

bilgisayarınız için tanı programı çalıştırma, masaüstü sistem yazılımını yeniden yükleme veya bilgisayarınızın sürücülerini ve benioke dosyalarını güncelleştirme

Drivers and Utilities (Sürücüler ve Yardımcı Programlar) diski



NOT: Sürücüler ve belge güncelleştirmeleri **support.dell.com** adresinde Dell™ Destek web sitesinde bulunabilir.

işletim sisteminiz, çevre aygıtların bakımı, RAID, Internet, Bluetooth®, ağ ve e-posta hakkında daha fazla bilgi alma

Dell Teknoloji Kılavuzu sabit sürücünüzde bulunur

Aşağıdakiler gerektiğinde:

bilgisayarınızı yeni veya ek bellek ya da yeni sabit sürücüye yükseltme
eskimiş veya bozuk bir parçayı yeniden takma veya değiştirme

bilgisayarınız için en iyi güvenlik uygulamalarını bulma

Garanti bilgilerini, Şartlar ve Hükümleri (yalnız ABD), Güvenlik yönergelerini, Yasal bilgileri, Ergonomik bilgileri ve Son Kullanıcı Lisans Sözleşmesini inceleme

Servis Etiketini/Ekspres Servis Kodunu bulma—**support.dell.com** sitesinde bilgisayarınızı tanımlamak veya teknik desteği aramak için bilgisayarınızın Servis Etiketini kullanmalısınız.

Bkz.

support.dell.com adresindeki Dell Support web sitesinde *Service Manual'a* (Servis Elkitabı) bakın



NOT: Bazı ülkelerde bilgisayarınızın parçalarının açılması ve değiştirilmesi garantinizi geçersiz kılabilir. Bilgisayarınızın içinde çalışma yapmadan önce garanti ve iade politikalarınızı kontrol edin.

bilgisayarınızla birlikte gönderilen güvenlik belgelerine ve yasal belgelere, aynı zamanda

www.dell.com/regulatory_compliance adresindeki Yasal Uygunluk Ana Sayfasına bakın.

FlexBay panelinin altındaki etiket

Aşağıdakiler gerektiğinde:

sürücü ve yüklemeleri bulma
teknik destek ve ürün yardımına erişim
yeni alımlar için sipariş durumunuzu
denetleme
genel sorulara çözüm ve yanıt bulma
bilgisayarınızdaki teknik değişikliklerle
ilgili son dakika güncelleştirmeleri veya
teknisyenler ya da deneyimli kullanıcılar
için teknik referans malzemesi hakkında
bilgi alma

Bkz.



support.dell.com adresindeki Dell Destek
web sitesi

Özellikler

Bilgisayar Modeli

Studio XPS™ 435T/9000

Bu bölüm bilgisayarınızı kurarken, sürücülerini güncelleştirirken ve bilgisayarınızı yükseltirken gerekli olabilecek bilgileri sağlar.

 **NOT:** Özellikler bölgeye göre değişebilir. Bilgisayarınızın yapılandırması hakkında daha fazla bilgi için **Başlat**  → **Yardım ve Destek** ögesini tıklayın ve bilgisayarınız hakkındaki bilgileri gösteren seçeneği belirleyin.

İşlemci

Tür	Intel® Core™ i7
L2 önbellek	1 MB'a kadar
L3 önbellek	8 MB

Sürücüler

Harici olarak erişilebilir	SATA DVD+/-RW Super Multi Drive veya Blu-ray Disc™ combo ya da Blu-ray Disc RW optik sürücü için iki 5,25 inçlik sürücü yuvası Flexdock ve Bluetooth® modülü için iki 3,5 inçlik yuva
----------------------------	--

Sürücüler

harici olarak erişilebilir	SATA sabit sürücüler için üç adet 3,5 inçlik sürücü yuvası
----------------------------	--

Bellek

Konnektörler	dahili olarak erişilebilen altı DDR3-DIMM yuva
Kapasite	1 GB, 2 GB ve 4 GB (32 bit işletim sistemi) 1 GB, 2 GB ve 4 GB'tan büyük (64 bit işletim sistemi)
Bellek türü	1066-MHz DDR3 DIMM; yalnız ECC olmayan bellek

Bellek

Minimum	2 GB
Maksimum	24 GB

 **NOT:** Belleğinizi yükseltme yönergeleri için support.dell.com adresindeki Dell Destek web sitesinde *Service Manual*'a (Servis El Kitabı) bakın.

Bilgisayar Bilgileri

Sistem yonga kümesi	Intel X58 + ICH10R
QPI genişlik bağlantısı	20 yol (16 veri yolu, 4 CRC yolu)
DRAM veriyolu genişliği	192 bit
RAID desteği	RAID 0 (striping) RAID 1 (yansıtma)
BIOS çip (NVRAM)	16 MB

Özellikler

Görüntü

Ayrı PCI Express x16 kart

Ses

Tür Entegre 7.1 kanal,
S/PDIF destekli
Yüksek Tanımlı Ses

İletişim

Kablosuz (isteğe bağlı) WiFi/Bluetooth
kablosuz teknoloji

Fiziksel

Yükseklik 493 mm (49,3 cm)
Genişlik 198 mm (19,8 cm)
Derinlik 528 mm (52,8 cm)
Ağırlık 20,01 kg (20,01 kg)

Harici konektörler

Ağ adaptörü RJ45 konektör
USB üç adet üst panel,
bir adet ön-panel ve
dört adet arka panel
USB 2.0 uyumlu
konektörler
Ses üst panel - bir mikrofon
ve bir kulaklık konektörü
arka panel - 7.1 desteği
için altı konektör
S/PDIF bir adet S/PDIF (optik)
konektör
eSATA bir adet arka panel
konektörü
IEEE 1394 bir adet arka panel
6 pimli seri konektör

Güç

DC Güç Kaynağı

Watt 475 W

Maksimum 1621 Btu/h

ısı dağılımı

 **NOT:** Isı dağıtımı güç kaynağı wat derecesi kullanılarak hesaplanır.

Voltaj 100-240 VAC. 50-60 Hz,
10,0 A

 **NOT:** Voltaj ayarları için bilgisayarınızla birlikte gönderilen güvenlik bilgilerine bakın.

Düğme pil 3-V CR2032 lityum
düğme pil

Bilgisayar Ortamı

Sıcaklık aralığı:

Çalışma 10° ila 35°C (50°F ila 95°F)

Depolama -40° ila 70°C
(-40° ila 149°F)

Bağıl nem %20 - %80 (yoğuşmasız)
(en yüksek):

En yüksek titreşim (kullanıcı ortamını uyaran rastgele titreşim tayfı kullanılarak):

Çalışma 0,0002 G2/Hz'de 5 ila 350 Hz

Depolama 0,001 ila 0,01 G2/Hz'de
5 ila 500 Hz

Bilgisayar Ortamı

En yüksek şok (sürücü başlığı durdurulmuş konumdayken ve 2 ms yarım sinüs darbesi ile hesaplanmıştır):

Çalışma 2 ms +/- %10 (saniyede 20 inç eşdeğer [51 cm/sn]) ile 40 G +/- %5

Depolama 2 ms +/- %10 (saniyede 20 inç eşdeğer [127 cm/sn]) ile 105 G +/- %5

Bilgisayar Ortamı

Yükseklik (en çok):

Çalışma -15,2 - 3048 m
(-50 ila 10,000 ft)

Depolama -15,2 - 10.668 m
(-50 ila 35,000 ft)

Havadan geçen madde ISA-S71.04-1985 ile tanımlanan biçimde G2 veya düşük düzeyi

Ek

Macrovision Ürün Bildirimi

Bu ürün Macrovision Corporation ve diğer hak sahipleri tarafından sahip olunan bazı ABD patent yöntem iddiaları ve diğer fikri mülkiyet hakları tarafından korunan telif hakkı koruma teknolojisini içerir. Bu telif hakkı koruma teknolojisinin kullanım yetkisi Macrovision Corporation tarafından verilmelidir ve Macrovision Corporation tarafından başka türlü bir yetki verilmediyse, yalnızca ev için ve diğer sınırlı görüntüleme kullanımları için amaçlanmalıdır. Tersine mühendislik ya da demonte etme yasaktır.

Dizin

A

- ağa bağlanma
çözme **28**
- ağ hızı
test **28**
- ağ konektörü
konum **20**

B

- bağlanma
ekranlar **8**
Internet'e **14**
isteğe bağlı ağ kablosu **11**
- bellek desteği **61**
- bellek sorunları
çözme **30**
- bilgisayar özellikleri **22**

66

C

- CD'ler, yürütme ve oluşturma **22**

Ç

- çıkarma düğmesi **16**

D

- daha fazla bilgi **57**
- DellConnect **50**
- Dell Destek Merkezi **34**
- Dell destek web sitesi **59**
- Dell Diagnostics programı **37**
- Dell'e çevrimiçi bağlanma **55**
- Dell Factory Image Restore **42**
- Dell'i arama **54**

Dell Technology Guide

daha fazla bilgi için **57**

destek e-posta adresleri **51**

destek siteleri

dünya çapında **51**

Donanım Sorun Giderici **37**

donanım sorunları

tanılama **37**

DVD'ler, yürütme ve oluşturma **22**

E

enerji

tasarruf **23**

enerji tasarrufu **23**

e-posta adresleri

teknik destek için **51**

F

fabrika görüntüsünü geri yükleme **44**

FTP oturumu, isimsiz **51**

G

garanti iadeleri **53**

giriş konektörü **18**

güç düğmesi ve ışığı **18**

güç sorunları, çözme **29**

güvenlik kablosu yuvası **19**

H

HDMI

ekran **8**

Hızlı Servis Kodu **49**

I

IEEE 1394 konektörü **20**

İnternete bağlanma **14**

ISP

İnternet Servis Sağlayıcı **14**

İ

işlemci **60**

K

kablosuz ağ, bağlanma **28**

kaynaklar, daha fazlasını bulma **57**

M

mikrofon konektörü **18**

müşteri hizmetleri **50**

Ö

ön konektörler **16**

özelleştirme

enerji ayarlarınız **23**

masaüstünüz **22**

özellikler **26, 34, 42**

S

sabit disk etkinlik ışığı **17**

sabit sürücü

tür **61**

Service Tag **16, 55**

sipariş durumu **52**

Sistem Geri Yükleme **42**

Sistem İletileri **35**

sıcaklık

çalıştırma ve saklama aralıkları **63**

S/PDIF konektörü **21**

sürücüler ve yüklemeler **59**

T

teknik destek **50**

U

USB 2.0

arka konektörler **21**

ön konektörler **17, 18**

Ü

ürünleri nakletme

iade veya onarım için **53**

V

veri, yedekleme **24**

W

Windows'u yeniden yükleme **42**

Windows Vista®

Program Uyumluluk Sihirbazı **32**

yeniden yükleme **47**

Windows, yeniden yükleme **42**

Y

yazılım özellikleri **22**

yazılım sorunları **31**

yedekler

oluşturma **24**

yonga seti **61**

