

INSPIRON™

ASENNUSOPAS

DELL™
YOURS IS HERE

INSPIRON™

ASENNUSOPAS

Säännösten mukainen malli: D03U-sarja

Säännösten mukainen tyyppi: D03U001

Huomautukset, tärkeät huomautukset ja varoitukset

 **HUOMAUTUS:** HUOMAUTUKSET ovat tärkeitä tietoja, joiden avulla voit käyttää tietokonetta entistä paremmin.

 **TÄRKEÄ HUOMAUTUS: TÄRKEÄT HUOMAUTUKSET** ovat varoituksia tilanteista, joissa laitteisto voi vahingoittua tai joissa tietoja voidaan menettää. Niissä kerrotaan myös, miten nämä tilanteet voidaan välttää.

 **VAROITUS: VAROITUS** kertoo tilanteesta, johon saattaa liittyä omaisuusvahinkojen, loukkaantumisen tai kuoleman vaara.

Jos ostit Dellin™ n-sarjan tietokoneen, mitkään tässä asiakirjassa esitettävät viittaukset Microsoft® Windows® -käyttöjärjestelmiin eivät koske sinua.

Tämän asiakirjan tiedot voivat muuttua ilman erillistä ilmoitusta.

© 2010 Dell Inc. Kaikki oikeudet pidätetään.

Näiden aineistojen kaikenlainen kopioiminen ilman Dell Inc:n kirjallista lupaa on jyrkästi kielletty.

Tässä tekstissä käytetyt tavaramerkit: *Dell*, *DELL*-logo, *YOURS IS HERE*, *Solution Station*, *Inspiron* ja *DellConnect* ovat Dell Inc:n tavaramerkkejä; *AMD*, *AMD Athlon*, *AMD Turion*, *AMD Phenom* ja *ATI Mobility Radeon* ovat Advanced Micro Devices, Inc:n tavaramerkkejä; *Microsoft*, *Windows* ja *Windows*-käynnistyspainikkeen logo ovat Microsoft Corporationin tavaramerkkejä tai rekisteröityjä tavaramerkkejä Yhdysvalloissa ja/tai muissa maissa; *Blu-ray Disc* on Blu-ray Disc Associationin tavaramerkki; *Ubuntu* on Canonical Ltd:n rekisteröity tavaramerkki.

Muut tekstissä mahdollisesti käytetyt tavaramerkit ja tuotenimet viittaavat joko merkkien ja nimien haltijoihin tai näiden tuotteisiin. Dell Inc. kieltää omistusoikeuden muihin kuin omiin tavara- ja tuotemerkkeihinsä.

Toukokuu 2010

P/N GY25P

Versio A00

Sisältö

Inspiron-pöytätietokoneen asentaminen. . .	5	Näkymä takaa: ominaisuudet	26
Ennen tietokoneen käyttöönottoa	5	Ohjelmiston ominaisuudet	29
Liitä näyttö	6	Dell Dock	30
Asenna kotiteatteri (valinnainen)	8	Dell DataSafe Online Backup	31
Liitä näppäimistö ja hiiri	13	Ongelmien ratkaiseminen	32
Kytke verkkokaapeli (valinnainen)	14	Merkkiäänet	32
Verkkovirtasovittimen liittäminen	15	Verkko-ongelmat	33
Virtapainikkeen painaminen	16	Virtaongelmat	34
Käyttöjärjestelmän asentaminen	17	Muistiongelmat	35
Järjestelmän palautusvälineen luominen (suositus)	18	Lukitukset ja ohjelmaongelmat	36
Internet-yhteyden muodostaminen (valinnainen)	19	Tukityökalujen käyttäminen	39
Inspiron-työpöytätietokoneen käyttäminen	22	Dell Support Center	39
Näkymä edestä: Ominaisuudet	22	My Dell Downloads	40
Näkymä ylhäältä: ominaisuudet	24	Järjestelmäilmoitukset	41
		Laitteiston vianmääritys	43
		Dell Diagnostics	44

Sisältö

Käyttöjärjestelmän palauttaminen	49	Lisätiedot ja -resurssit	66
Järjestelmän palauttaminen	50	Tekniset tiedot	68
Dell DataSafe Local Backup	51	Liite	73
Järjestelmän palautusväline	54	Macrovision-tuotteita koskevat huomautukset	73
Dell Factory Image Restore	55	NOM-tiedot, viralliset Meksikon standardit (vain Meksikoa varten)	74
Ohjeiden saaminen	57	Hakemisto	75
Tekninen tuki ja asiakaspalvelu	58		
DellConnect	58		
Online-palvelut	59		
Automatisoitu tilauksen tila -palvelu	60		
Tuotetiedot	60		
Kohteiden palauttaminen takuukorjattavaksi tai korvausta varten	61		
Ennen kuin soitat	63		
Dellin yhteystiedot	65		

Inspiron-pöytä tietokoneen asentaminen

Tässä osassa on tietoja Dell™ Inspiron™ -pöytä tietokoneen asentamisesta.



VAROITUS: Ennen kuin teet mitään tässä osiossa mainittuja toimia, lue tietokoneen mukana toimitetut turvallisuusohjeet. Lisää turvallisuusohjeita on Regulatory Compliance -sivulla osoitteessa www.dell.com/regulatory_compliance.

Ennen tietokoneen käyttöönottoa

Sijoita tietokone pistorasian lähelle tasaiselle pinnalle ja huolehdi paikan tuuleuksesta.

Tietokone voi ylikuumentua, jos ilmavirtausta sen ympärillä rajoitetaan. Estä ylikuumentuminen varmistamalla, että tietokoneen takana on vähintään 10,2 cm ja muilla sivuilla vähintään 5,1 cm vapaata tilaa. Älä koskaan sijoita käynnissä olevaa tietokonetta suljettuun paikkaan, kuten kaappiin tai laatikkoon.

Liitä näyttö







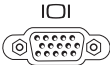

 **HUOMAUTUS:** Voit kytkeä tietokoneen myös televisioon. Lisätietoja on kohdassa "Asenna kotiteatteri (valinnainen)" sivulla 8.

Liitä näyttö sisäisellä VGA-liittimellä tai HDMI-liittimellä. Paremman suorituskyvyn saamiseksi näyttö kannattaa yhdistää HDMI-liittimellä.

Voit ostaa HDMI-DVI-sovittimen ja HDMI- ja DVI-lisäkaapeleita osoitteesta **www.dell.com**.

Käytä sopivia kaapeleita tietokoneen ja näytön käytettävissä olevien liittimien mukaan. Seuraavassa taulukossa on lisätietoja tietokoneen ja näytön liittimistä.

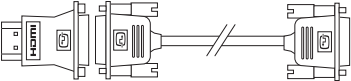
 **HUOMAUTUS:** Kun liität yhtä näyttöä, liitä näyttö VAIN YHTEEN tietokoneen liittimistä.

Liitännästyyppi	Tietokone	Kaapeli	Näyttö
VGA-VGA (VGA-kaapeli)			
HDMI-HDMI (HDMI- kaapeli)			
HDMI-DVI (HDMI-DVI-sovitin + DVI-kaapeli)			

Asenna kotiteatteri (valinnainen)

Voit tehdä tietokoneesta kotiteatterin kytkemällä tietokoneen näyttöpaneeliin HDMI-kaapeleilla joko suoraan tai AV-virittimen kautta.

 **HUOMAUTUS:** HDMI-kaapeleita ei toimiteta tietokoneen mukana, ne on hankittava erikseen.

Voit ostaa HDMI-kaapelit osoitteesta **www.dell.com**.

Kytke näyttöpaneeli suoraan

1. Kytke näppäimistö ja hiiri (katso "Liitä näppäimistö ja hiiri" sivulla 13).
2. Audio- ja videolähtö: kytke HDMI-kaapelin toinen pää tietokoneen HDMI-liittimeen ja toinen pää näyttöpaneelin vapaaseen HDMI-liittimeen.
3. Audion lisälähtö (valinnainen): kytke analoginen 2.1-audiokaapeli tietokoneen linjalähtöliittimeen ja 2.1-kanavasiin kaiuttimiin.



Kytke näyttöpaneeli AV-virittimen kautta

1. Kytke näppäimistö ja hiiri (katso "Liitä näppäimistö ja hiiri" sivulla 13).
2. Audio- ja videolähtö:
 - a. Kytke HDMI-kaapelin toinen pää tietokoneen HDMI-liittimeen ja toinen pää AV-virittimen vapaaseen HDMI-tuloliittimeen.
 - b. Kytke HDMI-kaapelin toinen pää AV-virittimen HDMI-lähtöliittimeen ja toinen pää näyttöpaneelin vapaaseen HDMI-liittimeen.
3. Audion lisälähtö (valinnainen):
 - Analoginen 2.1-audio: kytke analoginen 2.1-audiokaapeli tietokoneen linjalähtöliittimeen ja 2.1-kanavasiin kaiuttimiin.
 - Digitaalinen 7.1-audio:
 - a. Kytke optisen S/PDIF-kaapelin toinen pää tietokoneen optiseen S/PDIF-liittimeen ja toinen pää AV-virittimen vapaaseen optiseen S/PDIF-liittimeen.
 - b. Kytke 7.1-kanavaiset audiokaapelit AV-virittimestä 7.1-kanavasiin kaiuttimiin.

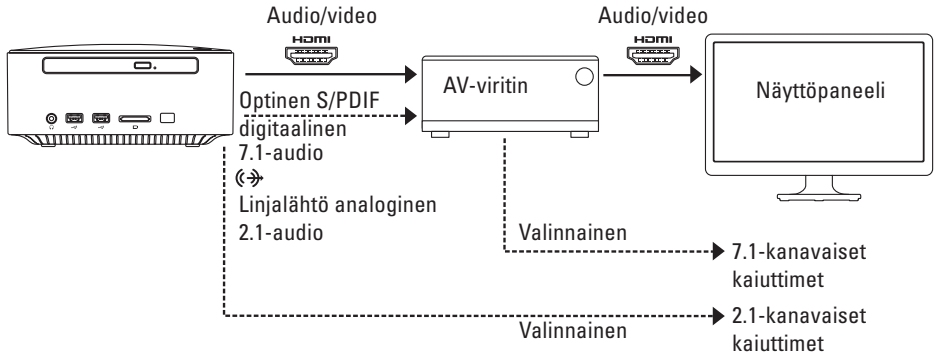

Säädä näytön skaalausasetusta

Skaalausasetuksen avulla voit sovittaa kuvan näyttöön. Voit säätää skaalausasetusta seuraavasti:

1. Varmista, että tietokoneeseen on kytketty virta.
2. Valitse **Käynnistä**  → **Kaikki ohjelmat** → **Catalyst Control Center** → **CCC**.
3. Valitse **Catalyst™ Control Center** -ikkunasta **Graphics** (Grafiikka) → **Desktops & Displays** (Työpöytä ja näytöt).
4. **Desktops & Displays** -ikkunassa napsauta hiiren kakkospainikkeella näyttöä, jonka haluat määrittää.
5. Valitse **Configure...** (Määritä).
6. Valitse näkyviin tulevassa ikkunassa **Scaling Options** (Skaalausasetukset) -välilehti.
7. Säädä skaalausta niin, että kuva mahtuu näyttöruutuun.
8. Valitse **OK**.

Liitä näppäimistö ja hiiri.

Liitä USB-näppäimistö ja -hiiri tietokoneen takana oleviin USB-liitäntöihin.

-  **HUOMAUTUS:** Jos olet ostanut Dell Wireless Trackball Keyboard -näppäimistön, asenna se mukana toimitettujen ohjeiden mukaisesti.

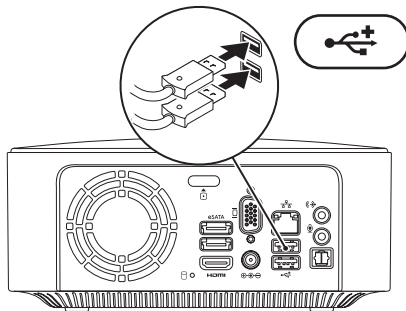

Kytke verkkokaapeli (valinnainen)

Verkkoliitäntä ei ole tarpeen tietokoneen asennuksen viimeistelemiseksi, mutta jos käytössäsi on aiempi verkko tai Internet-yhteys, jossa käytetään kaapeliliitäntää (kuten laajakaistalaite tai Ethernet-liitäntä), voit liittää sen nyt.

HUOMAUTUS: Käytä verkkoliitäntään vain Ethernet-kaapelia (RJ45-liitin). Älä liitä puhelinkaapelia (RJ11-liitin) verkkoliitäntään.

Liitä tietokone verkko- tai laajakaistalaitteeseen liittämällä verkkokaapelin toinen pää verkkoporttiin tai laajakaistalaitteeseen. Liitä verkkokaapelin toinen pää tietokoneen takapaneelissa olevaan verkkoliitäntään (RJ45-liitin). Naksahdus osoittaa, että verkkokaapeli on kiinnitetty oikein.

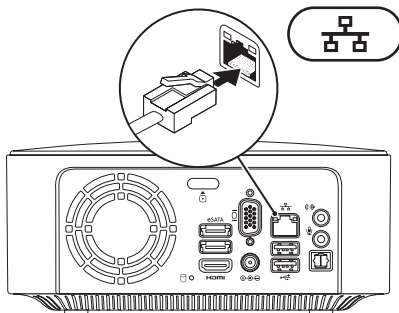

Verkkovirtasovittimen liittäminen

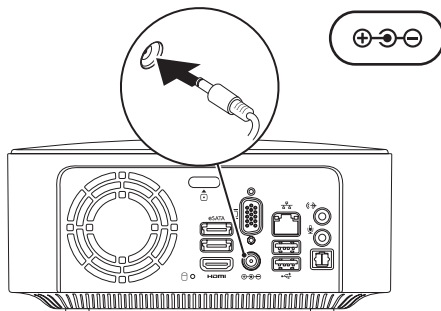

Virtapainikkeen painaminen

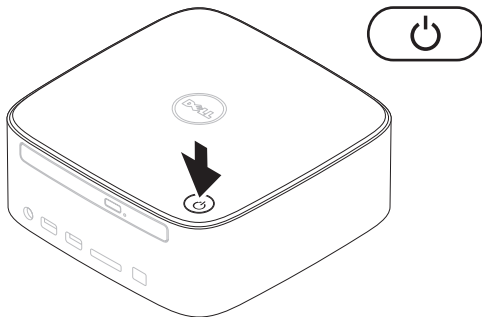

Käyttöjärjestelmän asentaminen

Tietokoneeseen on ennalta asennettu käyttöjärjestelmä, jonka valitsit tietokoneen oston yhteydessä.

Microsoft Windowsin määrittäminen

Asenna Microsoft® Windows® ensimmäistä kertaa noudattamalla näytössä näkyviä ohjeita. Nämä toimet ovat pakollisia, ja niiden tekeminen voi kestää jonkin aikaa. Windows-määrittämisnäytöt opastavat toimenpiteissä, kuten käyttöoikeussopimusten hyväksyminen, asetusten määrittäminen ja internet-yhteyden määrittäminen.



TÄRKEÄ HUOMAUTUS: Älä keskeytä käyttöjärjestelmän asennusta.

Muutoin tietokone saattaa muuttua käyttökelvottomaksi ja käyttöjärjestelmä on asennettava uudelleen.



HUOMAUTUS: Dell suosittelee, että lataat ja asennat tietokoneeseesi uusimman BIOS-ohjelmiston ja ohjaimet osoitteesta support.dell.com.



HUOMAUTUS: Lisätietoja käyttöjärjestelmästä ja ominaisuuksista on osoitteessa support.dell.com/MyNewDell.

Ubuntu Linuxin asentaminen

Asenna Ubuntu Linux noudattamalla näyttöön tulevia ohjeita.

Järjestelmän palautusvälineen luominen (suositus)

 **HUOMAUTUS:** On suositeltavaa, että luot järjestelmän palautusvälineen heti samalla, kun määrität Microsoft Windowsin asetukset.

Järjestelmän palautusvälineellä voi palauttaa tietokoneen siihen tilaan, jossa se oli tietokoneen ostohetkellä, mikä säilyttää datatiedostot (eikä tähän tarvita *Operating System* -levyä). Järjestelmän palautusvälinettä voi käyttää, jos tietokone ei toimi laitteisiin, ohjelmistoihin, ohjaimiin tai muihin järjestelmäasetuksiin tehtyjen muutosten vuoksi.

Järjestelmän palautusvälineen luominen edellyttää seuraavaa:

- Dell DataSafe Local Backup
- USB-muistitikku, jonka muistin vähimmäismäärä on 8 Gt, tai DVD-R/DVD+R- tai Blu-ray Disc™ -levy

 **HUOMAUTUS:** Dell DataSafe Local Backup ei tue uudelleentallennuskelpoisia levyjä.

Voit luoda järjestelmän palautusvälineen seuraavasti:

1. Varmista, että tietokoneeseen on kytketty virta.
2. Aseta levy tai USB-muistitikku tietokoneeseen.
3. Valitse **Käynnistä**  → **Ohjelmat** → **Dell DataSafe Local Backup**.
4. Valitse **Create Recovery Media**.
5. Noudata näytön ohjeita.

 **HUOMAUTUS:** Lisätietoja järjestelmän palautusvälineen käyttämisestä on kohdassa "Järjestelmän palautusväline" sivulla 54.

Internet-yhteyden muodostaminen (valinnainen)

Internet-yhteyden muodostamiseen tarvitaan modeemi tai verkkoliitäntä ja internet-palveluntarjoaja (ISP).

Jos alkuperäiseen tilaukseen ei sisälly ulkoista USB-modeemia tai WLAN-sovitinta, voit ostaa sellaisen sivustosta **www.dell.com**.

Kiinteän yhteyden määrittäminen

- Jos käytät puhelinverkkoyhteyttä, liitä puhelinjohto ulkoiseen USB-modeemiin (valinnainen) ja puhelinpistorasiaan, ennen kuin määrität internet-yhteyden.
- Jos käytössäsi on DSL- tai kaapeli-/satelliittimodeemiyhteys, pyydä asennusohjeet Internet-palveluntarjoajalta tai matkapuhelinpalvelusta.

Määritä kiinteä Internet-yhteys Internet-yhteyden määrittäminen -kohdasta sivulla 20.

Langattoman yhteyden määrittäminen

 **HUOMAUTUS:** Ohjeet langattoman reitittimen määrittämiseen on reitittimen mukana toimitetuissa ohjeissa.

Langattoman Internet-yhteyden käyttäminen edellyttää tietokoneen liittämistä langattomaan reitittimeen.

Langattoman reititinyhteyden määrittäminen:

Windows® 7

1. Tallenna ja sulje kaikki avoimet tiedostot ja poistu kaikista avoimista ohjelmista.
2. Valitse **Käynnistä**  → **Ohjauspaneeli**.
3. Kirjoita hakuruutuun **verkko** ja valitse sitten **Verkko- ja jakamiskeskus** → **Muodosta verkkoyhteys**.
4. Suorita asennus loppuun noudattamalla näytön ohjeita.

Windows Vista®

1. Tallenna ja sulje kaikki avoimet tiedostot ja poistu kaikista avoimista ohjelmista.
2. Valitse **Käynnistä**  → **Yhdistä**.
3. Suorita asennus loppuun noudattamalla näytön ohjeita.

Internet-yhteyden määrittäminen

Internet-palveluntarjoajat ja niiden tarjonta vaihtelevat eri maissa. Kysy maakohtaisista palveluista Internet-palveluntarjoajalta.

Jos et pysty muodostamaan Internet-yhteyttä, vaikka yhteys on toiminut aiemmin, ongelma saattaa johtua Internet-palveluntarjoajan käyttökatkoksesta. Selvitä palvelun tila Internet-palveluntarjoajalta tai yritä muodostaa yhteys myöhemmin uudelleen.

Ota Internet-palveluntarjoajan tiedot esiin. Jos sinulla ei ole palveluntarjoajaa, voit hankkia sellaisen ohjatun **Muodosta Internet-yhteys**-toiminnon avulla.

Internet-yhteyden määrittäminen:

Windows 7

1. Tallenna ja sulje kaikki avoimet tiedostot ja poistu kaikista avoimista ohjelmista.
2. Valitse **Käynnistä**  → **Ohjauspaneeli**.
3. Kirjoita hakuruutuun **verkko** ja valitse sitten **Verkko- ja jakamiskeskus** → **Luo uusi yhteys tai verkko** → **Muodosta Internet-yhteys**.

Näyttöön tulee **Muodosta Internet-yhteys**-ikkuna.

-  **HUOMAUTUS:** Jos et tiedä, mikä yhteystapa pitäisi valita, valitse **Auta minua** tai ota yhteyttä Internet-palveluntarjoajaan.
4. Noudata näyttöön tulevia ohjeita ja suorita asennus loppuun käyttämällä Internet-palveluntarjoajalta saamiasi määrittystietoja.

Windows Vista

1. Tallenna ja sulje kaikki avoimet tiedostot ja poistu kaikista avoimista ohjelmista.
2. Valitse **Käynnistä**  → **Ohjauspaneeli**.
3. Kirjoita hakuruutuun **verkko** ja valitse **Verkko- ja jakamiskeskus** → **Luo uusi yhteys tai verkko** → **Muodosta Internet-yhteys**.
Muodosta Internet-yhteys-ikkuna tulee näkyviin.



-  **HUOMAUTUS:** Jos et tiedä, mikä yhteystapa pitäisi valita, valitse **Auta minua** tai ota yhteyttä Internet-palveluntarjoajaan.
4. Noudata näyttöön tulevia ohjeita ja suorita asennus loppuun käyttämällä Internet-palveluntarjoajalta saamiasi määrittystietoja.

Inspiron-työpöytä tietokoneen käyttäminen

Tässä osassa on tietoja Inspiron™-työpöytä tietokoneen ominaisuuksista.

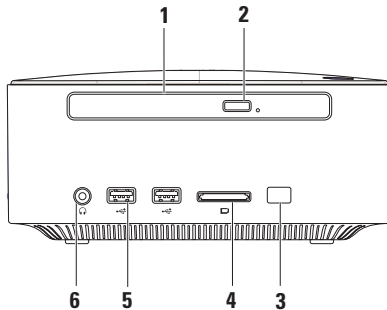
Näkymä edestä: Ominaisuudet



-
- 1 Optinen asema (valinnainen):** Toistaa tai polttaa ainoastaan vakiokokoisia (12 cm) CD-, DVD- ja Blu-ray Disc -levyjä. Jos haluat asettaa tietokoneeseen levyn tai poistaa levyn, paina optisen aseman poistopainiketta ja vedä optinen asemataso ulos.
-
- 2 Optisen aseman poistopainike:** Poistaa painettaessa optisen aseman.
-
- 3 Infrapunatunnistin (valinnainen):** Havaitsee laitteita (kuten kaukosäätimiä), jotka käyttävät infrapunasihteja.
-
- 4  4-in-1-muistikortinlukija:** Muistikortinlukijalla voit nopeasti ja kätevästi tarkastella ja jakaa muistikorteille tallennettuja digitaalisia valokuvia, musiikkia, videoita ja dokumentteja.
HUOMAUTUS: Tietokoneen muistikorttipaikassa on toimitettaessa muovinen aihio. Aihiot suojaavat käyttämättömiä korttipaikkoja pölyltä ja muilta hiukkasilta. Säilytä aihio niitä tilanteita varten, kun korttipaikassa ei ole korttia. Muiden tietokoneiden aihiot eivät välttämättä sovi tietokoneeseesi.
-
- 5  USB 2.0 -liittimet (2):** Näihin liittimiin voit kytkeä toisinaan kytkettäviä USB-laitteita, kuten muistitikkuja, digitaalikameroita ja MP3-soittimia.
-
- 6  Kuulokeliitäntä:** Tähän voit kytkeä kuulokkeet.
HUOMAUTUS: Jos haluat liittää tietokoneen kaiutin- tai äänentoistojärjestelmään, käytä tietokoneen takana olevaa S/PDIF-äänilähtöliitäntä.
-

Näkymä ylhäältä: ominaisuudet

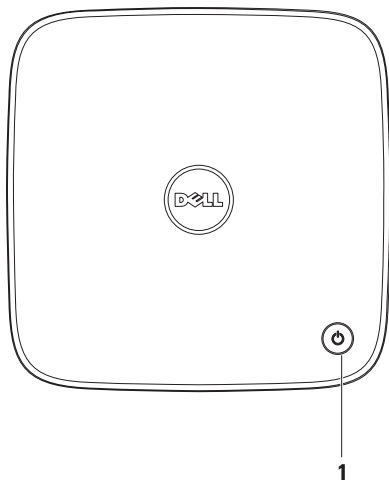







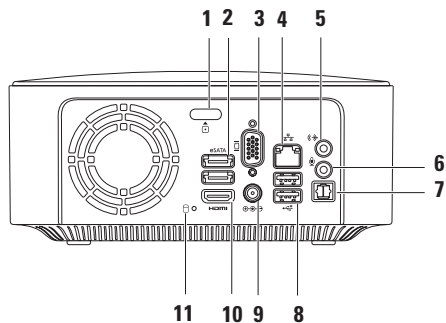

1  **Virtapainike ja virran merkkivalo:** Voit käynnistää ja sammuttaa tietokoneen painamalla tätä. Painikkeen keskellä näkyvä valo osoittaa virtatilan:

- Ei pala: Tietokone on sammutettu, lepotilassa tai ei saa virtaa.
- Palaa tasaisesti valkoisena: Tietokone on käynnissä.
- Palaa keltaisena: Tietokone on virransäästötilassa tai lepotilassa tai emolevyssä tai virtalähteessä saattaa olla ongelma.
- Vilkkuu oranssina: Emolevyssä tai virtalähteessä on ongelma.

HUOMAUTUS: Lisätietoja virtaongelmista on sivulla 34 kohdassa *Virtaongelmat*.

Näkymä takaa: ominaisuudet



-  **Yläkannen vapautuspainike:** Avaa tietokoneen yläkannen.
-  **eSATA-liittimet (2):** Tähän voit liittää SATA- ja eSATA-yhteensopivia tallennuslaitteita (kuten ulkoisia kiintolevyasemia tai optisia asemia) tai USB-laitteita (kuten hiiren, näppäimistön, tulostimen, ulkoisen aseman tai MP3-soittimen).
-  **VGA-liitäntä:** Tähän voit liittää videolaitteet, kuten näytön tai projektorin.
-  **Verkon liitin:** Tämän liitännän avulla voit liittää tietokoneen verkkoon tai laajakaistalaitteeseen.
-  **Linjalähtöliitin:** Käytetään kuulokkeiden ja sisäisen vahvistimen sisältävien kaiuttimien liittämiseen.
-  **Mikrofoniliitin:** Käytetään mikrofoniin liittämiseen äänen siirtämiseen tai äänitulon liittämiseen ääni- tai puhelinohjelmaa varten.
- Optinen S/PDIF-liitin:** Käytetään vahvistimien, kaiuttimien tai televisioiden liittämiseen optisten digitaalikaapelien avulla. Tämän liitännän avulla äänisignaali voidaan välittää, ilman että se on ensin muunnettava analogiseksi.
-  **USB 2.0 -liittimet (2):** Näihin voit liittää USB-laitteita, kuten hiiren, näppäimistön, tulostimen, ulkoisen kiintolevyaseman tai MP3-soittimen.

- 9  **Verkkolaitteen liitin:** Tähän voit liittää verkkolaitteen tietokoneen kytkemiseksi sähköverkkoon.
-

- 10  **HDMI-liitin:** Tähän voit liittää television 2,1-kanavaisen äänen ja videosignaalin välittämistä varten.

HUOMAUTUS: Kun HDMI- ja linjalähtö-liitännät on molemmat liitetty, ääni välitetään analogisten liittimien kautta eikä HDMI-liittimen kautta.

- 11  **Kiintolevyn merkkivalo:** Syttyy, kun tietokone lukee tai kirjoittaa tietoja. Kiinteästi palava valkoinen valo ilmaisee, että kiintolevy on käytössä.

 **TÄRKEÄ HUOMAUTUS: Vältä tietojen menetys äläkä koskaan sammuta tietokonetta, kun kiintolevyn merkkivalo vilkkuu.**

Ohjelmiston ominaisuudet



HUOMAUTUS: Lisätietoja tässä osiossa kuvatuista ominaisuuksista on *Dellin tekniikkaoppaassa* osoitteessa **support.dell.com/manuals** ja seuraavassa sijainnissa:

Windows® 7: Käynnistä  → **Kaikki ohjelmat** → **Dell Help Documentation**.

Windows Vista®: Käynnistä  → **Ohje ja tuki** → **Dell EDocs**.

Tuottavuus ja viestintä

Tietokoneella voit luoda esimerkiksi esityksiä, esitteitä, tervehdyskortteja ja laskentataulukoita. Lisäksi voit muokata ja tarkastella valokuvia ja muita kuvia. Tarkista tietokoneeseen asennetut ohjelmistot ostotilauksestasi.

Internet-yhteyden muodostamisen jälkeen voit käyttää verkkosivustoja, määrittää sähköpostitilin ja ladata tiedostoja.

Viihde ja multimedia

Tietokoneella voit katsella videoita, pelata pelejä, luoda omia CD-levyjä, kuunnella musiikkia ja Internet-radioasemia. Optinen asemasi saattaa tukea useita levymuotoja, kuten CD-levyjä, DVD-levyjä ja Blu-ray Disc -levyjä (jos tämä lisävaruste valittiin ostohetkellä).

Voit ladata tai kopioida kuvia ja videotiedostoja kannettavista laitteista, kuten digitaalikameroista ja matkapuhelimista. Valinnaisilla ohjelmistosovelluksilla voit järjestää ja luoda musiikki- ja videotiedostoja, joita voi tallentaa levyille ja kannettaviin laitteisiin, kuten MP3-soittimiin ja muihin viihdelaitteisiin, tai toistaa ja katsella suoraan liitetyillä televisioilla, projektoreilla ja kotiteatterilaitteilla.

Dell Dock

Dell Dock on ryhmä kuvakkeita, joilla voi avata usein käytettyjä sovelluksia, tiedostoja ja kansioita. Voit mukauttaa Dockia

- lisäämällä ja poistamalla kuvakkeita
- ryhmittelemällä toisiinsa liittyviä kuvakkeita luokkiin
- muuttamalla Dockin värin ja sijainnin
- muuttamalla kuvakkeiden toimintaa



Luokan lisääminen

1. Napsauta Dockia hiiren kakkospainikkeella, valitse **Add** (Lisää) → **Category** (Luokka). **Add/Edit Category** (Lisää/muokkaa luokka) -ikkuna avautuu.
2. Kirjoita luokan nimi **Title** (Otsikko) -kenttään.
3. Valitse kuvake luokalle **Valitse kuva:** -ruudusta.
4. Valitse **Tallenna**.

Kuvakkeen lisääminen

Vedä ja pudota kuvake Dockiin tai luokkaan.

Luokan tai kuvakkeen poistaminen

1. Napsauta luokkaa tai kuvaketta Dockissa hiiren kakkospainikkeella ja valitse **Delete shortcut** (Poista pikakuvake) tai **Delete category** (Poista luokka).
2. Noudata näytön ohjeita.

Dockin mukauttaminen

1. Napsauta Dockia hiiren kakkospainikkeella ja valitse **Advanced Setting...** (Lisäasetus...).
2. Valitse haluamasi Dockin mukautusasetus.

Dell DataSafe Online Backup

 **HUOMAUTUS:** Dell DataSafe Online ei ehkä ole saatavissa kaikilla alueilla.

 **HUOMAUTUS:** Nopeaan lataukseen suositellaan laajakaistayhteyttä.

Dell DataSafe Online on automatisoitu varmuuskopiointi- ja palautuspalvelu, jonka avulla voit suojata tietoja ja muita tärkeitä tiedostoja tuhoisilta tapahtumilta, kuten varkauksilta, tulipalolta tai luonnonkatastrofeilta. Voit käyttää palvelua tietokoneella salasanasuojattua tiliä käyttämällä.-

Lisätietoja on osoitteessa **delldatasafe.com**.

Varmuuskopioinnin ajastaminen:

1. Kaksoisnapsauta ilmaisinalueen Dell DataSafe Online -kuvaketta .
2. Noudata näytön ohjeita.

Ongelmien ratkaiseminen

Tässä osassa on tietokoneen vianmääritystietoja. Jos ongelma ei selviä seuraavien ohjeiden avulla, lisätietoja on sivulla 39 kohdassa Tukityökalujen käyttäminen tai sivulla 65 kohdassa Dellin yhteystiedot.



VAROITUS: Ainoastaan koulutettu huoltohenkilöstö saa irrottaa tietokoneen kannen. Tarkempia tietoja huollosta on *huolto-oppaassa* osoitteessa support.dell.com/manuals.

Merkkiäänet

Tietokoneesta saattaa kuulua sarja äänimerkkejä käynnistyksen aikana, jos järjestelmässä on virheitä tai ongelmia. Tämä äänimerkkisarja, jota sanotaan äänimerkkikoodiksi, osoittaa ongelman. Kirjoita äänimerkkikoodi muistiin ja ota yhteys Delliin (lisätietoja on kohdassa Dellin yhteystiedot sivulla 65).



HUOMAUTUS: Lisätietoja osien vaihtamisesta on *huolto-oppaassa* osoitteessa support.dell.com/manuals.

Äänimerkki-koodi	Mahdollinen ongelma
Yksi	Mahdollinen emolevyn vika — BIOS ROM -tarkistussummahäiriö
Kaksi	RAM-muistia ei havaittu HUOMAUTUS: Jos muistimoduuli on asennettu tai vaihdettu, varmista että se on asennettu oikein.
Kolme	Mahdollinen emolevyn vika — piirilevyn virhe
Neljä	RAM-luku/-kirjoitusvirhe
Viisi	Reaaliaikakellon vika
Kuusi	Näytönohjaimen tai piirisarjan virhe

Verkko-ongelmat

Langattomat yhteydet

Jos verkkoyhteys katkeaa: Langaton reititin on offline-tilassa tai langattomat yhteydet on poistettu käytöstä tietokoneessa.

- Tarkista, että langaton reititin on käynnissä ja liitetty tietolähteeseen (kaapelimodeemi tai verkkokeskitin).
- Muodosta uudelleen yhteys langattomaan reitittimeen (katso kohta Langattoman yhteyden määrittäminen sivulla 20).

Kiinteät yhteydet

Jos verkkoyhteys katkeaa:

- Tarkista, että kaapeli on liitetty eikä se ole vahingoittunut.
- Verkkoiliännän toiminnan verkkovalon tila.

Verkkoliännän toiminnan merkkivalo osoittaa yhteyden tilan:

- Ei pala: Tietokone ei tunnista fyysistä yhteyttä verkkoon.
- Vihreä: Hyvä yhteys 10/100 Mb/s:n verkon ja tietokoneen välillä.
- Keltainen: Hyvä yhteys 1000 Mb/s:n verkon ja tietokoneen välillä.



HUOMAUTUS: Linkin eheyden merkkivalo osoittaa ainoastaan kiinteän kaapeliyhteyden tilan. Verkon toiminnan merkkivalo ei osoita langattomien yhteyksien tilaa.

Virtaongelmat

Jos virran merkkivalo ei pala: Tietokone on sammutettu, horrostilassa tai se ei saa virtaa.

- Paina virtapainiketta. Tietokone jatkaa normaalia toimintaa, jos se on sammutettu tai horrostilassa.
- Asenna verkkolaitteen sovittimen johto tietokoneen virtaliitäntään ja pistorasiaan.
- Jos virtalähde on kytketty jatkojohtoon, varmista, että jatkojohto on kytketty pistorasiaan ja siihen on kytketty virta.
- Ohita jatkojohdot, jotta voit varmistaa, että tietokone käynnistyy.
- Varmista sähköpistorasian toiminta kokeilemalla sitä esim. lampulla.
- Jos ongelma ei ratkea, ota yhteys Delliin. Lisätietoja on Dellin yhteystiedot -kohdassa sivulla 65).

Jos virran merkkivalo palaa valkoisena ja tietokone ei vastaa: Näyttöä ei ehkä ole liitetty tai siihen ei ole kytketty virtaa.

- Varmista, että näyttö on kytketty oikein, sammuta se ja kytke se sitten uudelleen päälle.
- Jos ongelma ei ratkea, ota yhteys Delliin. Lisätietoja on Dellin yhteystiedot -kohdassa sivulla 65).

Jos virran merkkivalo palaa tasaisesti keltaisena:

- Tietokone on lepo- tai valmiustilassa. Jatka normaalia toimintaa painamalla näppäimistön jotakin näppäintä, siirtämällä hiirtä tai painamalla virtapainiketta.
- Ongelma voi liittyä emolevyyn tai virtalähteeseen. Ota yhteys Delliin. Lisätietoja on sivulla 65 kohdassa Dellin yhteystiedot.

Jos virran merkkivalo vilkkuu keltaisena, emolevyssä tai virtalähteessä voi olla ongelma.

Ota yhteys Delliin. Lisätietoja on sivulla 65 kohdassa Dellin yhteystiedot.

Jos jokin häiriö estää yhteyden tietokoneeseen:

Jokin signaali aiheuttaa häiriön, joka haittaa tai estää muut signaalit. Mahdollisia häiriölähteitä ovat

- virran, näppäimistön ja hiiren jatkoakaapelit
- liian monta laitetta samassa jatkojohdossa
- samaan pistorasiaan on kytketty useita jatkojohtoja.

Muistiongelmat

Jos näet Liian vähän muistia -ilmoituksen:

- Tallenna ja sulje avoinna olevat tiedostot ja sulje sellaiset avoinna olevat ohjelmat, jotka eivät ole käytössä. Tarkista, ratkesiko ongelma.
- Katso muistin vähimmäisvaatimukset ohjelman oppaista. Asenna tarvittaessa lisää muistia (katso *huolto-opasta* osoitteessa **support.dell.com**).
- Asenna muistikammat uudelleen (katso *huolto-opasta* osoitteessa **support.dell.com/manuals**) ja varmista, että tietokone käyttää muistia oikein.
- Jos ongelma ei ratkea, ota yhteys Delliin. Lisätietoja on Dellin yhteystiedot -kohdassa sivulla 65).

Jos kohtaat muita muistiongelmiä:

- Varmista, että noudatat muistin asennusohjeita (katso *huolto-opasta* osoitteessa **support.dell.com/manuals**).
- Tarkista, onko muistimoduuli yhteensopiva tietokoneen kanssa. Tietokone tukee DDR3-muistia. Lisätietoja tietokoneen tukemasta muistityypistä on sivulla 68 kohdassa Tekniset tiedot.
- Suorita Dell Diagnostics (lisätietoja on sivulla 44 kohdassa Dell Diagnostics).
- Asenna muistikamat uudelleen (katso *huolto-opasta* osoitteessa **support.dell.com/manuals**) ja varmista, että tietokone käyttää muistia oikein.
- Jos ongelma ei ratkea, ota yhteys Delliin. Lisätietoja on Dellin yhteystiedot -kohdassa sivulla 65).

Lukitukset ja ohjelmaongelmat

Jos tietokone ei käynnisty: Varmista, että verkkolaitteen sovitin on kiinnitetty tukevasti tietokoneeseen ja pistorasiaan.

Jos ohjelma lakkaa vastaamasta, sulje ohjelma:

1. Paina <Ctrl>-,<Shift>- ja <Esc>-näppäimiä samanaikaisesti.
2. Valitse **Sovellukset**.
3. Napsauta ohjelmaa, joka ei enää vastaa
4. Valitse **Lopeta tehtävä**.

Jos ohjelma lakkaa vastaamasta toistuvasti: Katso ohjelmiston oppaita. Poista ohjelma ja asenna se tarvittaessa uudelleen.



HUOMAUTUS: Ohjelma sisältää tavallisesti asennusohjeet oppaissaan tai CD-levyllä.

Jos tietokone lakkaa vastaamasta tai näyttö muuttuu siniseksi:

△ **TÄRKEÄ HUOMAUTUS:** Voit menettää tietoja, jos et pysty sammuttamaan käyttöjärjestelmää.

Jos tietokone ei tee mitään, kun painat näppäintä tai liikutat hiirtä, paina virtapainiketta vähintään 8 - 10 sekuntia, kunnes tietokone sammuu. Käynnistä sitten tietokone uudelleen.

Jos ohjelma on suunniteltu aiemmalle

Microsoft Windows -käyttöjärjestelmälle:

Suorita ohjattu ohjelman yhteensopivuuden varmistaminen. Ohjattu ohjelman yhteensopivuuden varmistaminen määrittää ohjelman siten, että se suoritetaan aiempia Microsoft® Windows® -käyttöjärjestelmäympäristöjä muistuttavassa ympäristössä.

Windows® 7:

1. Valitse **Käynnistä**  → **Ohjauspaneeli** → **Ohjelmat** → **Suorita aiemmillle Windows-versioille tehtyjä ohjelmia.**
2. Valitse Tervetuloa-ikkunassa **Seuraava.**
3. Noudata näytön ohjeita.

Windows Vista®:

1. Valitse **Käynnistä**  → **Ohjauspaneeli** → **Ohjelmat** → **Käytä vanhempaa ohjelmaa tämän Windowsin version kanssa.**
2. Valitse Tervetuloa-ikkunassa **Seuraava.**
3. Noudata näytön ohjeita

Ongelmien ratkaiseminen

Jos tietokoneessa ilmenee muita ohjelmisto-ongelmia:

- Tee heti varmuuskopiot tiedostoistasi.
 - Tarkista kiintolevy CD-levyt virustorjuntaohjelmalla.
 - Tallenna ja sulje mahdolliset avoinna olevat tiedostot ja ohjelmat ja katkaise tietokoneesta virta **Käynnistä**  -valikosta.
 - Tarkista ohjelman oppaat tai pyydä vianmäärittystietoja ohjelman valmistajalta:
 - Varmista, että ohjelma on yhteensopiva tietokoneesi käyttöjärjestelmän kanssa.
 - Varmista, että tietokone vastaa ohjelman vähimmäisvaatimuksia. Katso tietoja ohjelman oppaista.
- Varmista, että ohjelma on asennettu ja määritetty oikein.
 - Tarkista, että laitteen ohjaimet eivät ole ristiriidassa ohjelman kanssa.
 - Poista ohjelma ja asenna se tarvittaessa uudelleen.

Tukityökalujen käyttäminen

Dell Support Center

Dell Support Center auttaa löytämään palvelu-, tuki- ja järjestelmäkohtaiset tiedot, joita tarvitset.

Voit käynnistää sovelluksen napsauttamalla  -kuvaketta ilmaisinalueella.

Dell Support Center -aloitussivulla näkyvät tietokoneen mallinumero, huoltotunnus, pikahuoltokoodi ja huollon yhteystiedot.

Lisäksi aloitussivulla on linkkejä seuraaviin:

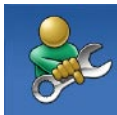

Self Help (omatoiminen apu)
(Troubleshooting (vianmääritys), Security (turvallisuus), System Performance (järjestelmän suorituskyky), Network/Internet (verkko/internet), Backup/Recovery (varmuuskopiointi/palautus) ja Windows-käyttöjärjestelmä)



Alerts (häilytykset)
(tietokoneitasi koskevia teknisen tuen häilytykset)



Assistance from Dell (Dellin tuki) (Technical Support with DellConnect™ (tekninen DellConnect™-tuki), Customer Service (asiakaspalvelu), Training and Tutorials (koulutus ja ohjeet), How-To Help with Solution Station™ (Solution Station™ -palvelun ohjeet) ja Online Scan with PC CheckUp (online-tarkistus PC CheckUp -ohjelmalla))



About Your System (tietoja järjestelmästä) (System Documentation (järjestelmän käyttöohjeet), Warranty Information (takuutiedot), System Information (järjestelmätiedot), Upgrades & Accessories (päivitykset ja lisävarusteet))

Lisätietoja **Dell Support Centeristä** ja käytettävissä olevista tukityökaluista saat napsauttamalla **Services**-välilehteä osoitteessa **support.dell.com**.

My Dell Downloads

 **HUOMAUTUS:** My Dell Downloads ei ehkä ole saatavissa kaikilla alueilla.

Joistakin valmiiksi uuteen tietokoneeseen asennetuista ohjelmistoista ei toimiteta CD- tai DVD-varmuuskopiolevyä. Nämä ohjelmistot ovat saatavilla My Dell Downloads -palvelusta. Voit tästä sivustosta ladata saatavilla olevat ohjelmistot uudelleenasennusta varten tai luoda omat varmuuskopiolevyt.

Voit rekisteröityä My Dell Downloads -palvelun käyttäjäksi seuraavasti:

1. Siirry osoitteeseen **downloadstore.dell.com/media**.
2. Rekisteröidy palveluun ja lataa ohjelmistot näyttöön tulevien ohjeiden mukaisesti.
3. Voit asentaa ohjelmiston uudelleen tai luoda siitä varmuuskopiolevyn tulevaa käyttöä varten.

Järjestelmäilmoitukset

Jos tietokoneessa on ongelma tai virhe, näyttöön voi tulla järjestelmäilmoitus, jonka avulla voit selvittää ongelman syyn ja tarvittavat toimenpiteet.

 **HUOMAUTUS:** Jos näyttöön tulevaa ilmoitusta ei ole luettelossa, katso ohjeita käyttöjärjestelmän ohjeista tai sen ohjelman ohjeista, joka oli käynnissä virheilmoituksen tullessa näyttöön. Vaihtoehtoisesti voit katsoa lisätietoja tietokoneen kiintolevyllä olevasta *Dell-tekniikkaoppaasta* ja Dellin tukisivustossa osoitteessa **support.dell.com** tai sivulta 65 kohdasta Dellin yhteystiedot.

Alert! Previous attempts at booting this system have failed at checkpoint [nnnn]. For help in resolving this problem, please note this checkpoint and contact Dell Technical Support (Hälytys! Aiemmat yritykset käynnistää tämä järjestelmä ovat epäonnistuneet tarkistuspisteessä [nnnn]. Ratkaise tämä ongelma kirjaamalla tämä tarkistuspiste muistiin ja ottamalla yhteys Dellin tekniseen tukeen): Tietokoneen käynnistäminen epäonnistui kolme kertaa peräkkäin saman virheen vuoksi. Katso lisätietoja sivulta 65 kohdasta Dellin yhteystiedot.

CMOS checksum error (CMOS-tarkistussummavirhe): Mahdollinen emolevyn vika tai RTC-pariston varaus on alhainen. Paristo on vaihdettava. Saat lisätietoja *huolto-oppaasta* osoitteesta **support.dell.com/manuals** tai Delliltä (lisätietoja on kohdassa "Dellin yhteystiedot" sivulla 65.

CPU fan failure (Suorittimen tuuletinvika) — Suorittimen tuulettimessa on vikaa. Suorittimen tuuletin on vaihdettava. Lisätietoja on *huolto-oppaassa* osoitteessa **support.dell.com/manuals**.

Tukityökalujen käyttäminen

Hard-disk drive failure (Kiintolevyvirhe):

Mahdollinen kiintolevyaseman vika kiintolevyn POST-testivaiheessa. Katso lisätietoja sivun 65 kohdasta Dellin yhteystiedot.

Hard-disk drive failure (Kiintolevyvirhe):

Mahdollinen kiintolevyaseman vika kiintolevyn POST-käynnistystestivaiheessa. Katso lisätietoja sivun 65 kohdasta Dellin yhteystiedot.

Keyboard failure (Näppäimistövirhe): Vaihda näppäimistö tai tarkista, onko kaapeli kiinnitetty heikosti.

No boot device available (Käynnistyslaitetta ei ole käytettävissä): Kiintolevyllä ei ole käynnistysosiota, kiintolevyn kaapeli on löysästi kiinni tai kiintolevylaitetta ei ole käytettävissä.

- Jos kiintolevy on käynnistyslaite, varmista, että kaapelit on kytketty ja että asema on asennettu oikein ja osioitu käynnistyslaitteeksi.
- Siirry järjestelmän asetuksiin ja varmista, että käynnistysjärjestystiedot ovat oikein. Lisätietoja on *huolto-oppaassa* osoitteessa **support.dell.com/manuals**.

No timer tick interrupt (ei ajastimen

keskeytystä): Emolevyn piiri voi toimia väärin, tai emolevyssä voi olla häiriö. Saat lisätietoja *huolto-oppaasta* osoitteesta **support.dell.com/manuals** tai Delliltä (lisätietoja on kohdassa "Dellin yhteystiedot" sivulla 65.

USB over current error (USB-virtavirhe) —

Irrota USB-laite. USB-laite tarvitsee lisää virtaa, jotta se toimii oikein. Liitä USB-laite ulkoiseen virtalähteeseen. Jos laitteessa on kaksi USB-kaapelia, käytä molempia.

NOTICE - Hard Drive SELF MONITORING SYSTEM has reported that a parameter has exceeded its normal operating range. Dell recommends that you back up your data regularly. A parameter out of range may or may not indicate a potential hard drive problem: (HUOMAUTUS - Kiintolevyn ITSEVALVONTAJÄRJESTELMÄ on raportoinut, että tietty parametri on ylittänyt normaalin toiminnallisen alueensa. Dell suosittelee tietojen varmuuskopioimista säännöllisesti. Alueen ulkopuolella oleva parametri voi olla osoitus mahdollisesta kiintolevyn ongelmasta.): S.M.A.R.T-virhe, mahdollinen kiintolevyaseman vika. Katso lisätietoja sivun 65 kohdasta Dellin yhteystiedot.

Laitteiston vianmääritys

Jos jotakin laitetta ei löydy käyttöjärjestelmän asennuksen aikana tai se löytyy mutta määritetään virheellisesti, voit käyttää **Laitteiston vianmääritystä** yhteensopivuusongelman ratkaisemiseen.

Laitteiston vianmääritysohjelman aloittaminen:

1. Valitse **Käynnistä**  → **Ohje ja tukipalvelut**.
2. Kirjoita Etsi-kenttään **Laitteiston vianmääritys** ja aloita haku painamalla <Enter>-näppäintä.
3. Valitse hakutuloksista ongelmaa parhaiten kuvaava vaihtoehto ja noudata seuraavia vianmäärityksen vaiheita.

Dell Diagnostics

Jos tietokoneessa ilmenee ongelmia, suorita sivulla 36 kohdassa Lukitukset ja ohjelmaongelmat mainitut tarkistukset sekä Dell Diagnostics, ennen kuin otat yhteyden Dellin tekniseen tukeen.

Suosittellemme näiden ohjeiden tulostamista ennen aloittamista.

 **HUOMAUTUS:** Dell Diagnostics toimii ainoastaan Dell-tietokoneissa.

 **HUOMAUTUS:** *Drivers and Utilities* -levyä ei välttämättä toimiteta tietokoneen mukana.

Katso lisätietoja *Huoltokäsikirjan* kohdasta Järjestelmän asetukset, tarkista tietokoneen kokoonpanotiedot ja varmista, että testattava laite näkyy järjestelmän asennusohjelmassa ja on toiminnassa.



Avaa Dell Diagnostics kiintolevyltä tai *Drivers and Utilities* -levyltä.

Dell Diagnostics -ohjelman käynnistäminen kiintolevyllä

Dell Diagnostics sijaitsee kiintolevyllä piilotettuna olevassa Diagnostic utility -osiossa.

 **HUOMAUTUS:** Jos tietokoneen näytössä ei näy kuvaa, ota yhteys Delliin (katso lisätietoja sivulta 65 kohdasta Dellin yhteystiedot).

1. Varmista, että tietokone on kytketty toimivaan virtalähteeseen.
2. Käynnistä (tai käynnistä uudelleen) tietokone.
3. Kun DELL™-logo tulee näkyviin, paina heti <F12>-näppäintä. Valitse käynnistysvalikosta **Diagnostics** ja paina <Enter>-näppäintä. Tämä saattaa käynnistää PSA (Pre-Boot System Assessment) -toiminnon tietokoneessa.

-  **HUOMAUTUS:** Jos odotat liian kauan ja käyttöjärjestelmän logo tulee näyttöön, odota, kunnes näyttöön tulee Microsoft® Windows® -työpöytä. Sammuta tietokone tämän jälkeen ja yritä uudelleen.
-  **HUOMAUTUS:** Jos näyttöön tulee ilmoitus siitä, että diagnostiikka-apuohjelman osiota ei löydy, suorita Dell Diagnostics *Drivers and Utilities* -levyltä.

Jos PSA on käynnistetty:

- a. PSA aloittaa testien suorittamisen.
- b. Jos PSA onnistuu, seuraava viesti tulee näyttöön: "No problems have been found with this system so far. Do you want to run the remaining memory tests? This will take about 30 minutes or more. Do you want to continue? (Recommended). (Tässä järjestelmässä ei ole havaittu ongelmia. Haluatko suorittaa muut muistitestit? Ne kestävät noin 30 minuuttia tai kauemmin. Haluatko jatkaa? (Suositus.))"

Tukityökalujen käyttäminen

- c. Jos havaitset muistiongelmia, paina <y>. Paina muutoin <n>. Seuraava viesti tulee näyttöön: "Booting Dell Diagnostic Utility Partition. Press any key to continue. (Käynnistetään Dell Diagnostic Utility Partition. Jatka painamalla jotain näppäintä.)."
- d. Avaa **Choose An Option** (Valitse vaihtoehto) -ikkuna painamalla mitä tahansa näppäintä.

Jos PSA ei ole käynnistetty:

Paina mitä tahansa painiketta, jos haluat käynnistää Dell Diagnostics -ohjelman kiintolevyn diagnostiikka-apuohjelman osiosta ja siirtyä **Choose An Option** -ikkunaan.

4. Valitse suoritettava testi.

5. Jos ongelma löydetään testin aikana, näyttöön tulee sanoma, jossa ilmoitetaan virhekoodi ja ongelman kuvaus. Kirjoita muistiin virhekoodi ja ongelman kuvaus ja ota yhteys Delliin (lisätietoja on kohdassa Delliin yhteystiedot sivulla 65).

 **HUOMAUTUS:** Tietokoneen huoltomerkki näkyy kunkin näytön yläosassa. Huoltomerkin avulla voit yksilöidä tietokoneesi, kun otat yhteyden Delliin.

6. Kun testit on suoritettu, sulje testinäyttö ja palaa **Choose An Option (Valitse vaihtoehto)** -ikkunaan.
7. Voit lopettaa Dell Diagnostics -ohjelman käytön ja käynnistää tietokoneen uudelleen valitsemalla **Exit (Lopeta)**.

Dell Diagnostics -ohjelman käynnistäminen Drivers and Utilities -levyltä

 **HUOMAUTUS:** *Drivers and Utilities* -levyä ei välttämättä toimiteta tietokoneen mukana.

1. Aseta *Drivers and Utilities* -levy levyasemaan.
2. Katkaise tietokoneesta virta ja käynnistä tietokone uudelleen.
Kun DELL™-logo tulee näyttöön, paina <F12>-näppäintä heti.

 **HUOMAUTUS:** Jos odotat liian kauan ja käyttöjärjestelmän logo tulee näyttöön, odota, kunnes näyttöön tulee Microsoft® Windows® -työpöytä. Sammuta tietokone tämän jälkeen ja yritä uudelleen.

 **HUOMAUTUS:** Seuraavat ohjeet muuttavat käynnistysjakson vain yhdeksi kerraksi. Seuraavan kerran tietokonetta käynnistettäessä se käynnistää järjestelmäasetusohjelmassa määritetyt laitteet.

3. Kun käynnistyslaiteluettelo tulee esiin, korosta **CD/DVD/CD-RW**-asema ja paina <Enter>-näppäintä.
4. Valitse näyttöön tulevasta valikosta vaihtoehto **Boot from CD-ROM (Käynnistä CD-ROM-asemasta)** ja paina <Enter>-näppäintä.
5. Kirjoita 1, jolloin CD-valikko käynnistyy, ja jatka painamalla <Enter>-näppäintä.
6. Valitse numeroidusta luettelosta **Run the 32 Bit Dell Diagnostics (Suorita 32-bittinen Dell-diagnostiikkaohjelma)** -vaihtoehto. Jos luettelossa on useita versioita, valitse tietokoneellesi sopiva versio.
7. Valitse suoritettava testi.
8. Jos ongelma löydetään testin aikana, näyttöön tulee sanoma, jossa ilmoitetaan virhekoodi ja ongelman kuvaus. Kirjoita muistiin virhekoodi ja ongelman kuvaus ja ota yhteys Delliin (lisätietoja on kohdassa Dellin yhteystiedot sivulla 65).

Tukityökalujen käyttäminen

 **HUOMAUTUS:** Tietokoneen huoltomerkki näkyy kunkin näytön yläosassa. Huoltomerkin avulla voit yksilöidä tietokoneesi, kun otat yhteyden Delliin.

9. Kun testit on suoritettu, sulje testinäyttö ja palaa **Choose An Option (Valitse vaihtoehto)**-ikkunaan.
10. Voit lopettaa Dell Diagnostics -ohjelman käytön ja käynnistää tietokoneen uudelleen valitsemalla **Exit (Lopeta)**.
11. Poista *Drivers and Utilities* -levy levyasemasta.

Käyttöjärjestelmän palauttaminen

Voit palauttaa tietokoneen käyttöjärjestelmän jollakin seuraavista tavoista:

△ TÄRKEÄ HUOMAUTUS: Dell Factory Image Restore -ohjelman tai *Operating System* -levyn käyttö poistaa kaikki tietokoneen datatiedostot pysyvästi. Varmuuskopioi datatiedostot mahdollisuuksien mukaan ennen näiden vaihtoehtojen käyttöä.

Asetus	Valinta
Järjestelmän palauttaminen	ensimmäisenä vaihtoehtona
Dell DataSafe Local Backup	jos Järjestelmän palauttaminen ei ratkaise ongelmaa
Järjestelmän palautusväline	jos käyttöjärjestelmähäiriö estää Järjestelmän palauttamisen ja DataSafe Local Backupin käytön jos oletuslevykuva asennetaan äskettäin asennettuun kiintolevyyn
Dell Factory Image Restore	jos haluat palauttaa tietokoneen siihen käyttötilaan, jossa se oli ostohetkellä
<i>Operating System</i> -levy	jos haluat asentaa vain käyttöjärjestelmän uudelleen tietokoneeseen

🖋️ HUOMAUTUS: *Operating System* -levyä ei välttämättä toimiteta tietokoneen mukana.



Järjestelmän palauttaminen

Windows-käyttöjärjestelmissä on järjestelmän palautustoiminto, jonka avulla tietokone voidaan palauttaa aikaisempaan toimintatilaan (niin, että se ei vaikuta datatiedostoihin), jos laitteistoon, ohjelmistoon tai muihin järjestelmäasetuksiin tehdyt muutokset ovat siirtäneet tietokoneen ei-toivottuun toimintatilaan. Kaikki järjestelmän palautustoiminnon tekemät muutokset ovat täysin peruutettavissa.

 **TÄRKEÄ HUOMAUTUS:** Tee säännöllisesti varmistukset datatiedostoista. Järjestelmän palauttamistoiminto ei tarkkaile datatiedostoja eikä palauta niitä.

 **HUOMAUTUS:** Tämän ohjeen menetelmät koskevat Windowsin oletusnäkyä varten, eivätkä ne välttämättä päde, jos Dell™-tietokone on asetettu Windows Classic -näkyeseen.

Järjestelmän palautuksen aloittaminen

1. Valitse **Käynnistä** .
2. Kirjoita hakuruutuun **Järjestelmän palauttaminen** ja paina <Enter>-näppäintä.
 **HUOMAUTUS:** Käyttäjätilien valvonta-ikkuna voi tulla näyttöön. Jos olet tietokoneen järjestelmänvalvoja, valitse **Jatka**. Ota muussa tapauksessa yhteyttä järjestelmänvalvojaan, jotta voit jatkaa ohjelman käyttöä.
3. Valitse **Seuraava** ja noudata muita näytössä olevia ohjeita.

Jos järjestelmän palautustoiminto ei ratkaissut ongelmaa, voit kumota viimeisimmän järjestelmän palautuksen.

Viimeisimmän järjestelmän palautuksen kumoaminen

 **HUOMAUTUS:** Tallenna ja sulje kaikki auki olevat tiedostot ja sulje kaikki auki olevat ohjelmat, ennen kuin kumoat viimeisimmän järjestelmän palautuksen. Älä muuta, avaa tai poista mitään tiedostoja tai ohjelmia, ennen kuin järjestelmä on palautettu.

1. Valitse **Käynnistä** .
2. Kirjoita hakuruutuun **Järjestelmän palauttaminen** ja paina <Enter>-näppäintä.
3. Valitse **Peruuta viimeisin palauttaminen** ja valitse sitten **Seuraava**.

Dell DataSafe Local Backup

 **TÄRKEÄ HUOMAUTUS:** Dell DataSafe Local Backup poistaa tietokoneen saamisen jälkeen asennetut ohjelmat ja ohjaimet pysyvästi. Luo varmuuskopiolevyt sovelluksista, jotka on asennettava tietokoneeseen, ennen kuin käytät Dell DataSafe Local Backup -ohjelmaa. Käytä Dell DataSafe Local Backup -ohjelmaa vain, jos järjestelmän palauttamistoiminto ei ratkaissut käyttöjärjestelmäongelmaa.

 **TÄRKEÄ HUOMAUTUS:** Vaikka Dell Datasafe Local Backup on suunniteltu säilyttämään datatiedostot tietokoneessa, on suositeltavaa varmuuskopioida datatiedostot ennen Dell DataSafe Local Backupin käyttöä.

 **HUOMAUTUS:** Dell DataSafe Local Backup ei ehkä ole saatavissa kaikilla alueilla.

Käyttäjärjestelmän palauttaminen

 **HUOMAUTUS:** Jos Dell DataSafe Local Backup ei ole saatavilla tietokoneeseen, käytä Dell Factory Image Restore -ohjelmaa (lisätietoja on kohdassa Dell Factory Image Restore sivulla 55) käyttäjärjestelmän palauttamiseen.

Voit käyttää Dell DataSafe Local Backupia palauttaaksesi kiintolevyn toimintatilaan, jossa se oli tietokoneen ostohetkellä, poistamatta datatiedostoja.

Dell DataSafe Local Backupin avulla voit:

- varmuuskopioida ja palauttaa tietokoneen aikaisempaan käyttötilaan
- luoda järjestelmän palautusvälineen

Dell DataSafe Local Backup Basic

Voit palauttaa oletuslevy kuvan datatiedostoja poistamatta seuraavasti:

1. Sammuta tietokone.
2. Irrota kaikki tietokoneeseen liitetyt laitteet (USB-asema, tulostin jne.) ja poista kaikki äskettäin lisätyt sisäiset laitteet.

 **HUOMAUTUS:** Älä irrota näyttöä, näppäimistöä, hiirtä tai verkkolaitetta.

3. Käynnistä tietokone.
4. Kun näyttöön tulee DELL™-logo, siirry **Advanced Boot Options (Käynnistyksen lisäasetukset)** -ikkunaan painamalla <F8>-näppäintä useita kertoja.

 **HUOMAUTUS:** Jos odotat liian kauan ja käyttäjärjestelmän logo tulee näyttöön, odota, kunnes näyttöön tulee Microsoft® Windows® -työpöytä. Sammuta tietokone tämän jälkeen ja yritä uudelleen.

5. Valitse **Repair Your Computer (Korjaa tietokone)**.
6. Valitse **Dell DataSafe Restore and Emergency Backup (Dell DataSafe Restore ja Emergency Backup) System Recovery Options (Järjestelmän palautusasetukset)** -valikosta ja noudata näyttöön tulevia ohjeita.

 **HUOMAUTUS:** palautus voi kestää tunnin tai kauemmin palautettavien tietojen koon mukaan.

 **HUOMAUTUS:** Lisätietoja on tietämyskannan artikkelissa 353560 osoitteessa **support.dell.com**.

Päivittäminen Dell DataSafe Local Backup Professionaliin

 **HUOMAUTUS:** Dell DataSafe Local Backup Professional on saatettu asentaa tietokoneeseen, jos olet tilannut sen osana tietokonetta.

Dell DataSafe Local Backup Professional sisältää lisäominaisuuksia, joiden avulla voit:

- varmuuskopioida ja palauttaa tietokoneen tiedostotyyppien perusteella
- varmuuskopioida tiedostot paikalliseen tallennuslaitteeseen
- ajoittaa automaattiset varmuuskopioinnit

Voit päivittää Dell DataSafe Local Backup Professionaliin seuraavasti:

1. Kaksoisnapsauta ilmaisinalueen Dell DataSafe Local Backup -kuvaketta .
2. Valitse **UPGRADE NOW!**
3. Saata päivitys päätökseen näytön ohjeiden mukaisesti.

Järjestelmän palautusväline

 **TÄRKEÄ HUOMAUTUS:** Vaikka järjestelmän palautusväline suunniteltu säilyttämään datatiedostot tietokoneessa, on suositeltavaa varmuuskopioida datatiedostot ennen järjestelmän palautusvälineen käyttämistä.

Voit käyttää Dell DataSafe Local Backupilla luotua järjestelmän palautusvälinettä palauttaaksesi kiintolevyn käyttötilaan, jossa se oli tietokoneen ostohetkellä, poistamatta datatiedostoja.

Käytä järjestelmän palautusvälinettä seuraavissa tilanteissa:

- Käyttöjärjestelmähäiriö estää tietokoneeseen asennettujen palautusvaihtoehtojen käytön.
- Kiintolevyvika estää tietojen palauttamisen.

Voit palauttaa tietokoneen oletuslevy kuvan järjestelmän palautusvälinettä käyttämällä:

1. Aseta järjestelmän palautukseen käytettävä levy tai USB-muistitikku tietokoneeseen ja käynnistä tietokone uudelleen.
2. Kun DELL™-logo tulee näkyviin, paina heti <F12>-näppäintä.

 **HUOMAUTUS:** Jos odotat liian kauan ja käyttöjärjestelmän logo tulee näyttöön, odota, kunnes näyttöön tulee Microsoft® Windows® -työpöytä. Sammuta tietokone tämän jälkeen ja yritä uudelleen.

3. Valitse asianmukainen käynnistyslaite luettelosta ja paina <Enter>.
4. Saata palautusprosessi päätökseen näytön ohjeiden mukaisesti.

Dell Factory Image Restore

 **TÄRKEÄ HUOMAUTUS:** Dell Factory Image Restore -ohjelman käyttö poistaa pysyvästi kaiken kiintolevyllä olevan tiedon ja poistaa kaikki ohjelmat ja ajurit, jotka on asennettu tietokoneen saamisen jälkeen. Varmuuskopioi tiedot mahdollisuuksien mukaan ennen tämän valinnan käyttöä. Käytä Dell Factory Image Restore -ohjelmaa vain, jos järjestelmän palauttamistoiminto ei ratkaissut käyttöjärjestelmäongelmaa.

 **HUOMAUTUS:** Dell Factory Image Restore ei välttämättä ole saatavilla kaikissa maissa tai kaikissa tietokoneissa.

 **HUOMAUTUS:** Jos Dell Factory Image Restore ei ole saatavilla tietokoneeseen, käytä Dell DataSafe Local Backup -ohjelmaa (lisätietoja on kohdassa Dell DataSafe Local Backup sivulla 51) käyttöjärjestelmän palauttamiseen.

Käytä Dell Factory Image Restore -ohjelmaa vain viimeisenä käyttöjärjestelmän palautuskeinona. Tämä vaihtoehto palauttaa kiintolevyn toimintatilaan, jossa se oli tietokoneen ostohetkellä. Kaikki tietokoneen hankinnan jälkeen lisätyt ohjelmat tai tiedostot, myös datatiedostot, poistetaan pysyvästi kiintolevyiltä. Datatiedostot sisältävät esimerkiksi asiakirjoja, taulukkoja, sähköpostiviestejä, digitaalivalokuvia ja musiikkitiedostoja. Varmuuskopioi kaikki tiedot mahdollisuuksien mukaan ennen Factory Image Restore -ohjelman käyttöä.

Dell Factory Image Restore -palautuksen tekeminen

1. Käynnistä tietokone.
2. Kun näyttöön tulee DELL™-logo, siirry **Advanced Boot Options (Käynnistyksen lisäasetukset)** -ikkunaan painamalla <F8>-näppäintä useita kertoja.

Käyttöjärjestelmän palauttaminen

-  **HUOMAUTUS:** Jos odotat liian kauan ja käyttöjärjestelmän logo tulee näyttöön, odota, kunnes näyttöön tulee Microsoft® Windows® -työpöytä. Sammuta tietokone tämän jälkeen ja yritä uudelleen.
3. valitse **Repair Your Computer (Korjaa tietokone)**.
Näyttöön tulee **System Recovery Options (Järjestelmän palautusasetukset)** -ikkuna.
 4. Valitse näppäimistöasettelu ja valitse **Next (Seuraava)**.
 5. Voit siirtyä palautusvalintoihin, kun kirjaudut tietokoneeseen paikallisena käyttäjänä. Siirry komentokehotteeseen kirjoittamalla **User Name (Käyttäjänimi)** -kenttään `administrator` ja napsauttamalla sitten **OK**-painiketta.
 6. Valitse **Dell Factory Image Restore**.
Näyttöön tulee **Dell Factory Image Restore** -ohjelman aloitusnäyttö.

 **HUOMAUTUS:** Kokoonpanon mukaan on ehkä valittava ensin **Dell Factory Tools** ja sitten **Dell Factory Image Restore**.

7. Valitse **Next (Seuraava)**. Näyttöön tulee **Confirm Data Deletion (Vahvista tietojen poisto)** -näyttö.

 **HUOMAUTUS:** Jos et halua jatkaa Factory Image Restoren käyttöä, valitse **Cancel (Peruuta)**.

8. Vahvista valitsemalla valintaruutu, että haluat jatkaa kiintolevyn alustusta ja järjestelmäohjelmiston palautusta oletustilaan. Valitse sitten **Next (Seuraava)**.
Palauttamistoiminto käynnistyy, ja sen suorittaminen kestää noin viisi minuuttia. Näkyviin tulee ilmoitus, kun käyttöjärjestelmä ja tehtaalla asennetut sovellukset on palautettu alkuperäiseen tilaansa.
9. Käynnistä tietokone uudelleen valitsemalla **Valmis**.

Ohjeiden saaminen

Jos tietokoneessasi on ongelmia, voit tehdä ongelmanmäärittelyn seuraavien ohjeiden mukaisesti:

1. Sivun 32 kohdassa Ongelmien ratkaiseminen on lisätietoja tietokoneen ongelmista.
2. Lisätietoja Dell Diagnosticsin käyttämisestä on sivulla 44 kohdassa Dell Diagnostics.
3. Täytä sivulla 64 oleva diagnostiikan tarkistuslista.
4. Asennus- ja vianmäärittystoimenpiteissä auttavat Dellin monipuoliset online-tukipalvelut (**support.dell.com**). Sivulla 59 olevassa Online-palvelut -kohdassa on laajempi luettelo Dellin tukivaihtoehtoista.
5. Jos ongelma ei ratkea edellä olevilla ohjeilla, katso Dellin yhteystiedot -kohtaa sivulla 65.

 **HUOMAUTUS:** Soita Dell-tukipalveluun niin, että voit olla tietokoneen äärellä, jotta tekninen tukihenkilöstö voi auttaa sinua tarvittavissa toimissa.

 **HUOMAUTUS:** Dellin pikahuoltokoodijärjestelmä ei välttämättä ole käytössä kaikissa maissa.

Anna pikahuoltokoodisi Dellin automatisoidun puhelinjärjestelmän sitä pyytäessä, jolloin puhelusi ohjautuu suoraan asianmukaiselle tukihenkilöstölle. Jos sinulla ei ole pikahuoltokoodia, avaa **Dell Accessories (Dell-lisävarusteet)** -kansio, kaksoisnapsauta **Express Service Code (Pikahuoltokoodi)** -kuvaketta ja noudata annettuja ohjeita.

 **HUOMAUTUS:** Kaikkia seuraavia palveluita ei ole saatavana Yhdysvaltojen mantereen ulkopuolella. Kysy paikalliselta Dell-edustajalta palveluiden saatavuudesta.

Tekninen tuki ja asiakaspalvelu

Dellin tukipalvelu on käytettävissäsi, ja se vastaa Dell-laitteistoja koskeviin kysymyksiisi. Tukihenkilöstö antaa sinulle nopeat ja tarkat vastaukset tietokonepohjaisten diagnostiikkaohjelmien avulla.

Jos aiot ottaa yhteyden Dellin tukipalveluun, katso kohtaa Ennen kuin soitat sivulla 63 ja tarkista alueesi yhteystiedot tai siirry osoitteeseen **support.dell.com**.

DellConnect

DellConnect™ on helppokäyttöinen verkkotyökalu, jonka avulla Dellin asiakaspalvelija tai tekninen tukihenkilö voi ottaa yhteyden tietokoneeseesi laajakaistayhteyden avulla, tehdä ongelmanmäärittelyn ja korjata ongelman valvontasi alaisena. Lisätietoja saat siirtymällä osoitteeseen **support.dell.com/dellconnect**.

Online-palvelut

Lisätietoja Dellin tuotteista ja palveluista on seuraavilla verkkosivuilla:

- **www.dell.com**
- **www.dell.com/ap** (Aasia/Tyynenmeren maat)
- **www.dell.com/jp** (Japani)
- **www.euro.dell.com** (Eurooppa)
- **www.dell.com/la** (Latinalaisen Amerikan maat)
- **www.dell.ca** (Kanada)

Dellin tukipalveluja voi käyttää seuraavien verkkosivujen ja sähköpostiosoitteiden avulla:

Dell-tuen verkkosivustot

- **support.dell.com**
- **support.jp.dell.com** (vain Japani)
- **support.euro.dell.com** (vain Eurooppa)

Dell-tuen sähköpostiosoitteet

- **mobile_support@us.dell.com**
- **support@us.dell.com**
- **la-techsupport@dell.com** (Latinalaisen Amerikan maat)
- **apsupport@dell.com** (Aasia/Tyynenmeren maat)

Dellin markkinoinnin ja myynnin sähköpostiosoitteet

- **apmarketing@dell.com** (Aasia/Tyynenmeren maat)
- **sales_canada@dell.com** (vain Kanada)

Nimetön tiedonsiirtoprotokolla (FTP)

- **ftp.dell.com**

Kirjaudu käyttäjätunnuksella `anonymous` ja anna salasanaksi sähköpostiosoitteesi.

Automatisoitu tilauksen tila -palvelu

Voit tarkistaa Dell-tuotetilauksesi tilan osoitteessa **support.dell.com** tai soittamalla automaattiseen tilauksen tilapalveluun. Sinulta pyydetään tilauksen etsimiseen ja siitä raportointiin tarvittavat tiedot. Lisätietoja alueesi puhelinnumerosta on sivulla 65 kohdassa Dellin yhteystiedot.

Jos tilauksessasi ilmenee ongelmia, esim. puuttuvia osia, väärä osia tai väärä lasku, ota yhteyttä Dellin asiakaspalveluun. Pidä lasku tai pakkaustodistus käsillä puhelun aikana. Lisätietoja alueesi puhelinnumerosta on sivulla 65 kohdassa Dellin yhteystiedot.

Tuotetiedot

Jos haluat lisätietoja muista Dellin tuotteista tai haluat tilata tuotteita, siirry Dellin sivustoon osoitteessa **www.dell.com**. Katso oman alueesi tai myyjän yhteystiedot sivulta 65 kohdasta Dellin yhteystiedot.

Kohteiden palauttaminen takuukorjattavaksi tai korvausta varten

Valmistele palautettavat tuotteet seuraavasti, on kyseessä sitten tuotteen korjaaminen tai korvaaminen:

 **HUOMAUTUS:** Ennen kuin palautat tuotteen Dellille, varmista, että olet varmuuskopioinut kaikki tuotteen tiedot kiintolevyille ja muille tallennuslaitteille. Poista kaikki luottamukselliset ja henkilökohtaiset tiedot sekä siirrettävät levyt, kuten CD-levyt ja mediakortit. Dell ei vastaa palautetun laitteen mukana toimitetuista luottamuksellisista tai henkilökohtaisista tiedoista; tietojen menettämisestä tai vioittumisesta eikä vioittuneista tai menetetyistä tallennusvälineistä.

1. Pyydä Delliltä materiaalin palautusnumero ja kirjoita se selvästi ja näkyvästi laatikon ulkopuolelle. Lisätietoja alueesi puhelinnumerosta on sivulla 65 kohdassa Dellin yhteystiedot.
2. Lähetä pakkauksen mukana kopio laskusta ja palautuksen syyn kertova kirje.
3. Liitä mukaan diagnostiikan tarkistuslista (katso kohta Diagnostiikan tarkistuslista sivulla 64), jossa mainitset suorittamasi testit ja Dell Diagnosticsin mahdollisesti näyttämät virheilmoitukset (katso kohta Dell Diagnostics sivulla 44).
4. Jos haluat saada korvauksen palautettavasta tuotteesta, lähetä pakkauksessa kaikki palautettavaan tuotteeseen liittyvät lisävarusteet (esimerkiksi verkkolaite, ohjelmistot, oppaat jne).

Ohjeiden saaminen

5. Palauta laite alkuperäisessä (tai sitä vastaavassa) pakkauksessa.

 **HUOMAUTUS:** Lähettäjä maksaa lähetyskulut. Sinä olet vastuussa palautettavan tuotteen vakuuttamisesta sekä mahdollisesta häviämisestä toimituksen aikana. Postiennakolla lähetettyjä paketteja ei lunasteta.

 **HUOMAUTUS:** Jos pakkaus ei ole yllä olevien vaatimusten mukainen, sitä ei hyväksytä Dellin vastaanottolaiturilla ja se palautetaan sinulle.

Ennen kuin soitat

HUOMAUTUS: Varaa pikahuoltokoodisi käden ulottuville, ennen kuin soitat. Tämän koodin avulla Dellin automaattinen tukipuhelinpalvelu pystyy ohjaamaan puhelusi oikein. Sinulta kysytään ehkä myös huoltotunnusta.

Huoltomerkin löytäminen

Tietokoneen huoltotunnus on tietokoneen pohjassa olevassa tarrassa.

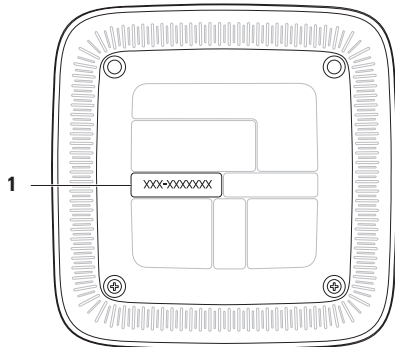

1 Huoltomerkki/pikahuoltokooditarra

Ohjeiden saaminen

Muista täyttää seuraava diagnostiikan tarkistuslista. Jos mahdollista, käynnistä tietokone ennen Dellille soittamista ja soita tietokoneen vieressä tai lähellä olevasta puhelimesta. Tukipalvelu voi pyytää sinua antamaan näppäimistökomentoja, välittämään yksityiskohtaisia tietoja toimintojen aikana tai suorittamaan muita vianmääritystoimenpiteitä tietokoneella. Varmista, että tietokoneen mukana toimitetut asiakirjat ovat käden ulottuvilla.

Diagnostiikan tarkistuslista

- Nimi:
- Päivämäärä:
- Osoite:
- Puhelinnumero:
- Huoltomerkki ja pikahuoltokoodi (tarrassa tietokoneen alla):
- Materiaalin palautusnumero (jos sellainen on saatu Dellin tukihenkilöstöltä):
- Käyttöjärjestelmä ja sen versio:
- Laitteet:
- Laajennuskortit:
- Onko tietokone liitetty verkkoon? Kyllä/Ei
- Verkko, sen versio ja verkkokortti:
- Ohjelmat ja niiden versiot:

Määritä järjestelmän käynnistystiedostojen sisältö käyttöjärjestelmän ohjeista. Jos tietokone on kytketty tulostimeen, tulosta kaikki nämä tiedostot. Kopioi muussa tapauksessa tiedostojen sisältö paperille ennen Dellille soittamista.

- Virheilmoitus, äänimerkkikoodi tai diagnostiikkakoodi:
- Ongelman kuvaus ja suoritettut vianmäärittämisaskeleet:

Dellin yhteystiedot

Yhdysvalloissa voit soittaa numeroon 800-WWW-DELL (800-999-3355).



HUOMAUTUS: Jos käytössäsi ei ole Internet-yhteyttä, käytä ostolaskussa, lähetysluettelossa, laskussa tai Dellin tuoteluettelossa olevia yhteystietoja.

Dellillä on useita verkko- ja puhelinpohjaisia tuki- ja palveluvaihtoehtoja. Palveluiden saatavuus vaihtelee maittain ja tuotteittain, ja jotkin palvelut eivät välttämättä ole saatavissa alueellasi.

Jos yhteydenottosi koskee myyntiä, teknistä tukea tai asiakaspalveluasioita:

1. Siirry osoitteeseen www.dell.com/contactdell.
2. Valitse maa tai alue.
3. Valitse tarpeitasi vastaava palvelu- tai tukilinkki.
4. Valitse itsellesi sopiva tapa ottaa yhteys Dellin.

Lisätiedot ja -resurssit

Jos:

asennat käyttöjärjestelmän uudelleen

suoritat tietokoneen diagnostiikkaohjelman

asennat järjestelmäohjelmiston uudelleen

haluat lisätietoja Microsoft® Windows®
-käyttöjärjestelmästä ja sen ominaisuuksista

päivität tai lisäät muistia tai uuden
kiintolevyaseman

asennat uudelleen tai vaihdat kuluneen tai
viallisen osan

haluat lisätietoja tietokoneen turvallisuudesta
haluat lukea takuutiedot, ehdot (vain
Yhdysvallat), turvallisuusohjeet, säädöstiedot,
ergonomiatiedot ja käyttöoikeussopimuksen

Lisätietoja:

Järjestelmän palautusväline sivulla 54

Dell Diagnostics sivulla 44

My Dell Downloads sivulla 40

support.dell.com

huolto-opas osoitteessa **support.dell.com/manuals**



HUOMAUTUS: Joissakin maissa tietokoneen avaaminen ja osien vaihtaminen voi mitätöidä takuun. Tarkista takuu- ja palautuskäytännöt, ennen kuin käsittelet tietokoneen sisäosia.

Tietokoneen mukana toimitetut turvallisuus- ja säädöstiedot. Katso myös Regulatory Compliance -sivua osoitteessa **www.dell.com/regulatory_compliance**.

Jos:

haluat löytää huoltomerkin/pikapalvelukoodin (tarvitset huoltomerkin, kun käytät tietokoneen tukea osoitteessa **support.dell.com** tai otat yhteyden tekniseen tukeen)

tarvitset ohjaimia ja ladattavia tiedostoja tai readme-tiedostoja

tarvitset teknistä tukea ja tuotetukea

haluat tarkistaa uusien tilausten tilan

haluat ratkaisuja ja vastauksia yleisimpiin kysymyksiin

haluat uusimpia tietoja tietokoneen teknisistä muutoksista tai teknistä, teknikoille tai kokeneille käyttäjille tarkoitettua viitemateriaalia.

Lisätietoja:

tietokoneen alapuoli

Dell Support Center. Käynnistä Dell Support Center napsauttamalla ilmaisinalueen  -kuvaketta.

support.dell.com

Tekniset tiedot

Tässä osassa on tietoja, joita voit tarvita määrittäessäsi tai päivittäessäsi tietokonetta tai sen ohjaimia.

 **HUOMAUTUS:** Tuotteet saattavat vaihdella alueen mukaan. Saat lisätietoja tietokoneen kokoonpanosta tietokoneen ohjeista seuraavista sijainneista:

Windows® 7: Käynnistä  → **Kaikki ohjelmat** → **Dell Help Documentation**.

Windows Vista®: Käynnistä  → **Ohje ja tuki** → **Dell EDocs**.

Tietokoneen malli

Inspiron™ 410

Muisti

Liitännät kaksi sisäistä käytössä olevaa SODIMM-liitintä

Tietokoneen tiedot

Suoritintyyppit AMD™ Athlon™ II Dual Core
 AMD Turion™ II Dual Core
 AMD Phenom™ II Triple Core
 AMD Phenom II Quad Core
 AMD V Series Single Core

Järjestelmän RS880M+SB820M
 piirisarja

Muistityyppi 1066-MHz DDR3 SODIMM;
 Vain ei-ECC-muistit

Muisti

Muistimoduulin kapasiteetit	1 Gt, 2 Gt ja 4 Gt
Mahdolliset muisti-kokoonpanot	1 Gt, 2 Gt, 3 Gt, 4 Gt, 6 Gt ja 8 Gt

 **HUOMAUTUS:** Lisätietoja muistin päivittämisestä on *huoltokäsikirjassa* osoitteessa **support.dell.com/manuals**.

Asemat

Ulkoisesti käytettävissä (valinnainen)	yksi 5,25 tuuman levyasemapaikka SATA DVD+/-RW Super Multi Drive- tai Blu-ray Disc™ -yhdistelmäasemalle (valinnainen)
Sisäisesti käytettävissä	yksi 3,5 tuuman SATA-kiintolevyasemapaikka

Ääni

Tyyppi	integroitu 2.1-kanavainen High Definition Audio jopa 7.1 kanavan digitaalinen ääni S/PDIF-liitännästä (optinen)
--------	---

Tiedonsiirto

Langaton (valinnainen)	802.11 a/b/g/n; b/g/n
Verkkosovitin	10/100 Ethernet LAN emolevyllä

Näytönohjain

Integroitu	ATI Mobility Radeon™ HD 4250
Erillinen (valinnainen)	ATI Mobility Radeon™ HD 5450, 1Gt

Muistikortinlukija

Tuetut kortit	Secure Digital (SD) -kortti MicroSD-kortti MiniSD-kortti Secure Digital High Capacity Card (SDHC) MultiMedia Card (MMC) xD-Picture-kortti Memory Stick PRO/Duo -kortti
---------------	--

Ulkoiset liittimet

Etupaneelin liitännät:

USB	kaksi USB 2.0 -yhteensopivaa liitintä
Ääni	yksi kuulokeliitin

Ulkoiset liittimet

Muisti-kortinlukija	4-in-1-korttipaikka
Infrapuna-tunnistin (valinnainen)	yksi
Takapaneelin liitännät:	
Verkkosovitin	yksi RJ45-liitântä
USB	kaksi USB 2.0 -yhteensopivaa liitintä
Ääni	yksi mikrofoni ja yksi linjalähtöliitin
S/PDIF	yksi digitaalinen S/PDIF- liitântä (optinen)
eSATA	kaksi 7-nastaista liitintä
VGA-liitin	yksi 15-reikäinen liitin
HDMI	yksi 19-nastainen liitin

Verkkolaite

90 W (E-Series):

 **HUOMAUTUS:** Tuettu malleissa, joissa erillinen näytönohjain (valinnainen).

Tulojännite 100-240 VAC

Tulovirta 1,5 A

Tulotaajuus 50-60 Hz

Lähtövirta 90 W

Lähtövirta 4,62 A

Nimellis-
lähtöjännite 19,5 VDC

65 W (E-Series):

Tulojännite 100-240 VAC

Tulovirta 1,5 / 1,6 / 1,7 A

Tulotaajuus 50-60 Hz

Verkkolaite

Lähtövirta 65 W

Lähtövirta 3,34 A

Nimellis-
lähtöjännite 19,5 VDC**Akku**Nappiparisto 3 V CR2032
-litiumnappiparisto**Fyysiset ominaisuudet**

Korkeus 197,6 mm (7,77 tuumaa)

Leveys 197,6 mm (7,77 tuumaa)

Pituus 89 mm (3,50 tuumaa)

Paino 2,0 kg (4,41 paunaa)

Tietokoneympäristö

Lämpötila-alue:

Käyttö 10°C - 35°C (50°F - 95°F)

Säilytys -40°C - 65°C
(-40°F - 149°F)

Suhteellinen 20 - 80 % (tiivistymätön)
kosteus (maksimi)

Maksimivärähtely (käytettäessä
satunnaista värähtelykirjoa, joka simuloi
käyttöympäristöä):

Käyttö 0,26 GRMS

Säilytys 2,2 GRMS

Tietokoneympäristö

Enimmäisiskunkestävyys — mitattu Dell
Diagnosticsin ollessa käynnissä kiintolevyllä
ja käytettäessä 2 ms:n puolisinipulssia —
mitattu myös kiintolevyn ollessa kuljetustilassa
ja käytettäessä 26 ms:n puolisinipulssia):

Käyttö 40 G 2 ms:n ajan
nopeusmuutoksella
51 cm/s (20 in/s)

Ei toiminnassa 45 G 26 ms:n ajan
nopeusmuutoksella
731,52 cm/s (732 cm/s)

Korkeus (maksimi):

Käyttö -15,2 - 3 048 m

Säilytys -15,2 - 10 668 m
(50 - 35 000 jalkaa)

Ilman mukana G2 tai alempi ISA-
kulkevien S71.04-1985-standardin
epäpuhtauksien taso mukaan

Liite

Macrovision-tuotteita koskevat huomautukset

Tämä tuote sisältää tekijänoikeuksien suojaustekniikkaa, joka on Macrovision Corporationin ja muiden oikeudenhaltijoiden omistamien immateriaalioikeuksien ja tiettyjen yhdysvaltaisten patenttien alainen. Tämän tekijänoikeuksien suojaustekniikan käyttö vaatii luvan Macrovision Corporationilta ja on tarkoitettu vain kotikäyttöön ja muuhun rajoitettuun käyttöön, ellei Macrovision Corporation ole antanut erillistä lupaa. Käänteinen suunnittelu tai purkaminen lähdekoodiksi on kielletty.

NOM-tiedot, viralliset Meksikon standardit (vain Meksikoa varten)

Seuraavat tiedot toimitetaan tässä asiakirjassa kuvatuissa laitteissa NOM (Official Mexican Standard) -säädöksen mukaan:

Maahantuoja:

Dell México S.A. de C.V.

Paseo de la Reforma 2620 – Flat 11°

Col. Lomas Altas

11950 México, D.F.

Säännönmukainen

mallinumero	Tulojännite	Tulotaajuus	Nimellislähtöjännite
D03U	100-240 V	50-60 Hz	3,34 / 4,62 A

Perehdy tietokoneen mukana toimitettuihin turvaohjeisiin.

Lisää turvallisuusohjeita on Regulatory Compliance -sivulla osoitteessa www.dell.com/regulatory_compliance.

Hakemisto

A

asiakaspalvelu **58**

C

CD-levyt, toistaminen ja luominen **29**

D

DataSafe Local Backup **51**

DellConnect **58**

Dell-diagnostiikkaohjelma **44**

Dellin yhteystiedot **65**

diagnostiikan tarkistuslista **64**

DVD-levyt, toistaminen ja luominen **29**

E

eSATA-liitin **27**

F

FTP-kirjautuminen, nimetön **59**

H

HDMI-liitin **28**

Huoltomerkin löytäminen **63**

huoltomerkki **63**

I

Internet-yhteys **19**

ISP

Internet-palveluntarjoaja **19**

J

järjestelmäilmoitukset **41**

K

kiintolevy

tyyppi **69**

kiintolevyn toimintavalo **28**

L

laitteiston vianmääritys **43**

laitteisto-ongelmat

diagnostiikka **43**

langaton verkkoyhteys **33**

levyn poistaminen **23**

liittäminen

valinnainen verkkokaapeli **14**

M

Muistikortinlukija **23**

muistiongelmät

ratkaiseminen **35**

muistituki **68**

N

näkymä edestä: Ominaisuudet **22**

O

ohjaimet ja ladattavat tiedostot **67**

ohjelmiston ominaisuudet **29**

ohjelmisto-ongelmat **36**

oletuslevykuvan palauttaminen **55**

ongelmat, ratkaiseminen **32**

ongelmien ratkaiseminen **32**

optinen ääniliitäntä

S/PDIF **27**

P

piirisarja **68**

pikahuoltokoodi **57**

poistopainike **23**

S

sähköpostiosoitteet

 tekninen tuki **59**

soittaminen Dellille **63**

suoritin **68**

T

takuupalautukset **61**

tekninen tuki **58**

tietokoneen kapasiteetti **29**

tilauksen tila **60**

tuen sähköpostiosoitteet **59**

tukisivustot

 maailmanlaajuinen **59**

tuotteet

 tiedot ja hankkiminen **60**

tuotteiden toimittaminen

 palautukseen tai korjattavaksi **61**

U

USB 2.0

 etuliitännät **23**

 takaliitännät **27**

V

verkkoliitin

 sijainti **27**

verkkoyhteys

 korjaaminen **33**

virtaongelmat, ratkaiseminen **34**

virtapainike ja -merkkivalo **25**

W

Windows

 ohjattu ohjelman yhteensopivuuden
 varmistaminen **37**

Windows, asentaminen uudelleen **49**

Painettu Irlannissa

www.dell.com | support.dell.com



OGY25PA00