

INSPIRON™

ASENNUSOPAS

DELL™
YOURS IS HERE

INSPIRON™

ASENNUSOPAS

Malli W01B

Tyyppi W01B001

Huomautukset, tärkeät huomautukset ja varoitukset

 **HUOMAUTUS:** HUOMAUTUKSET ovat tärkeitä tietoja, joiden avulla voit käyttää tietokonetta entistä paremmin.

 **TÄRKEÄ HUOMAUTUS: TÄRKEÄT HUOMAUTUKSET** ovat varoituksia tilanteista, joissa laitteisto voi vahingoittua tai joissa tietoja voidaan menettää. Niissä kerrotaan myös, miten nämä tilanteet voidaan välttää.

 **VAROITUS: VAROITUS** ilmaisee tilanteesta, johon saattaa liittyä omaisuusvahinkojen, loukkaantumisen tai kuoleman vaara.

Jos ostit Dellin™ n-sarjan tietokoneen, mitkään tässä asiakirjassa esitettävät viittaukset Microsoft® Windows® -käyttöjärjestelmiin eivät koske sinua.

Tämän asiakirjan tiedot voivat muuttua ilman erillistä ilmoitusta.

© 2009 Dell Inc. Kaikki oikeudet pidätetään.

Näiden aineistojen kaikenlainen kopioiminen ilman Dell Inc:n kirjallista lupaa on jyrkästi kielletty.

Tässä tekstissä käytetyt tavaramerkit: *Dell*, *DELL*-logo, *YOURS IS HERE* ja *DellConnect* ovat Dell Inc:n tavaramerkkejä. *Intel*, *Pentium* ja *Celeron* Intel Corporationin rekisteröityjä tavaramerkkejä ja *Core* on Intel Corporationin tavaramerkki Yhdysvalloissa ja muissa maissa. *Microsoft*, *Windows*, *Windows Vista* ja *Windows Vista* -käynnistyspainikkeen logo ovat Microsoft Corporationien tavaramerkkejä tai rekisteröityjä tavaramerkkejä Yhdysvalloissa ja/tai muissa maissa. *Bluetooth* on Bluetooth SIG, Inc:n rekisteröity tavaramerkki, jota Dell käyttää lisenssillä.

Muut tekstissä mahdollisesti käytetyt tavaramerkit ja tuotenimet viittaavat joko merkkien ja nimien haltijoihin tai näiden tuotteisiin. Dell Inc. kieltää omistusoikeuden muihin kuin omiin tavara- ja tuotemerkkeihinsä.

Kesäkuu 2009

P/N WKD92

Versio A00

Sisältö

Inspiron One -tietokoneen asentaminen . . .	5	Takapaneelin liitännät	26
Ennen tietokoneen käyttöönottoa	5	Näytön ominaisuudet	28
Liitä näppäimistö ja hiiri	6	Ohjelmiston ominaisuudet	30
Kytke virtakaapeli	7	Dell Dock	34
Kytke verkkokaapeli (valinnainen)	8	Ongelmien ratkaiseminen	35
Tietokoneen jalustan säätäminen	10	Merkkiäänet	35
Paina virtapainiketta	11	Verkko-ongelmat	36
Microsoft Windows -asennus	12	Virtaongelmat	37
Internet-yhteyden määrittäminen (valinnainen)	12	Muistiongelmat	38
Inspiron One -tietokoneen käyttäminen .	16	Lukitukset ja ohjelmaongelmat	39
Näkymä oikealta: ominaisuudet	16	Tukityökalujen käyttäminen	41
Oikean paneelin painikkeen ja liitännät	18	Dell Support Center	41
Näkymä vasemmalta: ominaisuudet	20	Järjestelmäilmoitukset	42
Optisen aseman käyttäminen	22	Laitteiston vianmäärittäminen	44
Näkymä takaa: ominaisuudet	24	Dell Diagnostics	45

Sisältö

Käyttöjärjestelmän palauttaminen	49	Kohteiden palauttaminen takuukorjattavaksi tai korvausta varten . . .	59
Järjestelmän palauttaminen	49	Ennen kuin soitat	60
Dell Factory Image Restore	51	Dellin yhteystiedot	61
Käyttöjärjestelmän uudelleenasetus	53		
Ohjeiden saaminen	55	Lisätiedot ja -resurssit	63
Tekninen tuki ja asiakaspalvelu	56	Perustiedot	65
DellConnect	56	Liite	69
Online-palvelut	57	Macrovision-tuotteita koskevat huomautukset	69
Automatisoitu tilauksen tila -palvelu	58		
Tuotetiedot	58	Hakemisto	70

Inspiron One -tietokoneen asentaminen

Tässä osassa on tietoja Inspiron™ One -tietokoneen asentamisesta.

 **VAROITUS:** Ennen kuin teet mitään tässä osiossa mainittuja toimia, lue tietokoneen mukana toimitetut turvallisuusohjeet. Lisää turvallisuusohjeita on Regulatory Compliance -kotisivulla osoitteessa www.dell.com/regulatory_compliance.

 **HUOMAUTUS:** Tietokoneen huoltomerkki sijaitsee tietokoneen takana. Käytä tätä koodia tietokoneen tunnistamiseen, kun otat yhteyden Dellin tukisivustoon tai tekniseen tukeen.

Ennen tietokoneen käyttöönottoa

Sijoita tietokone pistorasian lähelle vakaalle tasaiselle pinnalle, aseta säätimet ja liitännät oikealle ja huolehdi paikan tuuletuksesta.

Inspiron One -tietokone voi ylikuumentua, jos ilmavirtausta sen ympärillä rajoitetaan. Estä ylikuumentuminen varmistamalla, että tietokoneen takana on vähintään 10,2 cm ja muilla sivuilla vähintään 5,1 cm vapaata tilaa. Älä koskaan sijoita käynnissä olevaa tietokonetta suljettuun paikkaan, kuten kaappiin tai laatikkoon.

Liitä näppäimistö ja hiiri

Liitä USB-näppäimistö ja -hiiri tietokoneen USB-liitäntöihin.

-  **HUOMAUTUS:** Jos olet ostanut tietokoneen mukana langattoman näppäimistön ja hiiren, liitä USB-vastaanotin USB-liitäntäään. Katso lisätietoja näppäimistön ja hiiren mukana toimitetuista oppaista.

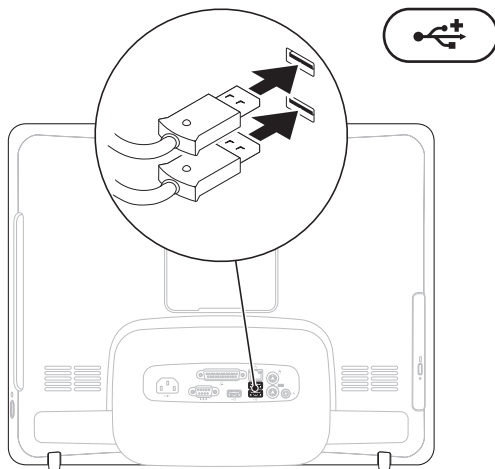

Kytke virtakaapeli

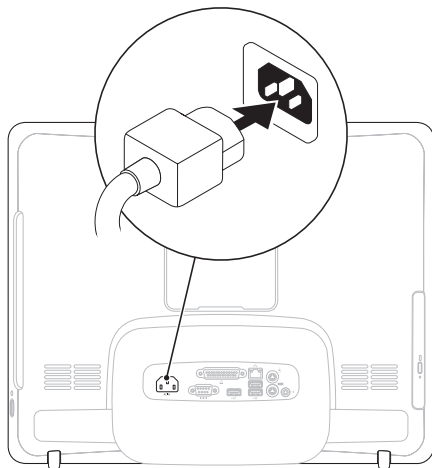

Kytke verkkokaapeli (valinnainen)

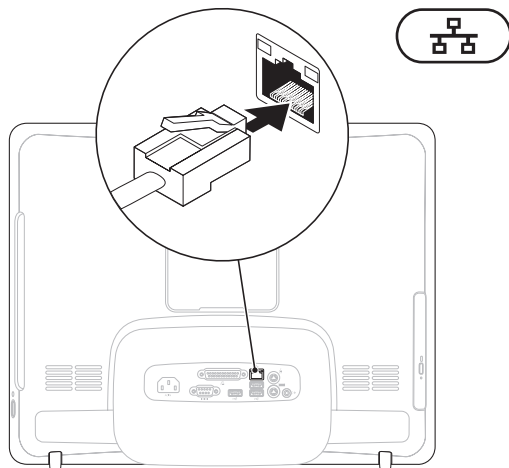

Verkkoliitäntä ei ole tarpeen tämän tietokoneen asennuksen viimeistelemiseksi, mutta jos käytössäsi on aiempi verkko tai Internet-yhteys, jossa käytetään kaapeliliitäntää (kuten kodin kaapelimodeemi tai Ethernet-liitäntä), voit liittää sen nyt.

 **HUOMAUTUS:** Käytä verkkoliitäntään vain Ethernet-kaapelia (RJ45-liitin). Älä liitä puhelinkaapelia (RJ11-liitin) verkkoliitäntään.

Liitä tietokone verkko- tai laajakaistalaitteeseen liittämällä verkkokaapelin toinen pää verkkoporttiin tai laajakaistalaitteeseen. Liitä verkkokaapelin toinen pää tietokoneen takapaneelissa olevaan verkkoliitäntään (RJ45-liitin). Naksahdus osoittaa, että verkkokaapeli on kiinnitetty oikein.

Tietokoneen jalustan säätäminen

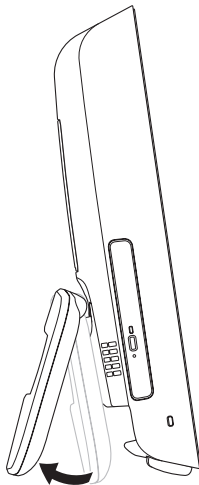

VAROITUS: Älä kannata tietokonetta jalustasta.

HUOMAUTUS: Jalusta on suljettava ennen tietokoneen käyttöä VESA-seinätelineessä.

Säädä näyttö sopivaan katselukulmaan vetämällä jalustaa. Kuulet selkeän naksahduksen, kun avaat tai suljet jalustan. Tietokone tukee UL-sertifioituja VESA-seinätelineitä. Käytä kiinnitykseen neljää ruuvia, joiden halkaisija on 4 mm, hammasjako 0,7 mm ja pituus 10 mm.

Paina virtapainiketta

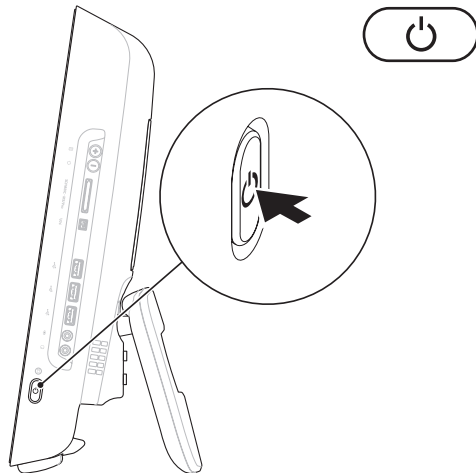

Microsoft Windows -asennus

Dell-tietokoneeseen on määritetty valmiiksi Microsoft® Windows® -käyttöjärjestelmä. Asenna Windows noudattamalla näyttöön tulevia ohjeita. Windows-asennusnäyttöissä esimerkiksi hyväksytään käyttöoikeussopimukset sekä määritetään asetukset ja internet-yhteys. Windows-asennuksen suorittaminen voi viedä jonkin aikaa.

 **TÄRKEÄ HUOMAUTUS: Älä keskeytä käyttöjärjestelmän asennusta. Jos keskeytät toiminnon, tietokonetta ei ehkä voi käyttää, ennen kuin käyttöjärjestelmä on asennettu uudelleen.**

 **HUOMAUTUS:** Tietokoneen suorituskyvyn optimoimiseksi on suositeltavaa, että lataat ja asennat tietokoneeseesi uusimman BIOS-ohjelmiston ja ohjaimet Dellin tukisivustosta osoitteesta **support.dell.com**.

Internet-yhteyden määrittäminen (valinnainen)

Internet-yhteyden muodostamiseen tarvitaan modeemi tai verkkoliitäntä ja Internet-palveluntarjoaja (ISP).

Jos alkuperäiseen tilaukseen ei sisälly ulkoista USB-modeemia tai WLAN-sovitinta, voit ostaa sellaisen Dell-sivustosta **www.dell.com**.

Langallisen yhteyden määrittäminen

- Jos käytät puhelinverkkoyhteyttä, liitä puhelinjohto ulkoiseen USB-modeemiin (valinnainen) ja puhelinpistorasiaan, ennen kuin määrität Internet-yhteyden.
- Jos käytössäsi on DSL- tai kaapeli-/satelliittimodeemiyhteys, pyydä asennusohjeet Internet-palveluntarjoajalta.

Voit viimeistellä langallisen Internet-yhteyden määrittämisen noudattamalla sivulla 14 kohdassa Internet-yhteyden määrittäminen olevia ohjeita.

Langattoman yhteyden määrittäminen

Langattoman internet-yhteyden käyttäminen edellyttää tietokoneen liittämistä langattomaan reitittimeen.

Windows Vista®

1. Tallenna ja sulje kaikki avoimet tiedostot ja poistu kaikista avoimista ohjelmista.
2. Valitse **Käynnistä**  → **Muodosta yhteys**.
3. Suorita asennus loppuun noudattamalla näytön ohjeita.

Windows® 7

1. Tallenna ja sulje kaikki avoimet tiedostot ja poistu kaikista avoimista ohjelmista.
2. Valitse **Käynnistä**  → **Ohjauspaneeli** → **Verkko- ja jakamiskeskus** → **Yhdistä verkkoon**.
3. Suorita asennus loppuun noudattamalla näytön ohjeita.

Internet-yhteyden määrittäminen

Internet-palveluntarjoajat ja niiden tarjonta vaihtelevat eri maissa. Kysy saatavilla olevaa tarjontaa paikalliselta Internet-palveluntarjoajalta.

Jos et pysty muodostamaan Internet-yhteyttä, vaikka yhteys on toiminut aiemmin, ongelma saattaa johtua Internet-palveluntarjoajan käyttökatkoksesta. Selvitä palvelun tila Internet-palveluntarjoajalta tai yritä muodostaa yhteys myöhemmin uudelleen.

Ota Internet-palveluntarjoajan tiedot esiin. Jos sinulla ei ole palveluntarjoajaa, voit hankkia sellaisen ohjatun **Muodosta Internet-yhteys**-toiminnon avulla.

Windows Vista

 **HUOMAUTUS:** Seuraavat ohjeet on kirjoitettu Windowsin oletusnäkömää varten, eivätkä ne välttämättä päde, jos Dell™-tietokone on asetettu Windows Classic -näkömään.

1. Tallenna ja sulje kaikki avoimet tiedostot ja poistu kaikista avoimista ohjelmista.
2. Valitse **Käynnistä**  → **Ohjauspaneeli**.
3. Valitse **Verkko ja Internet** → **Verkko- ja jakamiskeskus** → **Määritä yhteys** → **Muodosta Internet-yhteys**. Näyttöön tulee **Muodosta Internet-yhteys**-ikkuna.

 **HUOMAUTUS:** Jos et tiedä, mikä yhteystapa pitäisi valita, valitse **Autauta minua** tai ota yhteyttä Internet-palveluntarjoajaan.

4. Noudata näyttöön tulevia ohjeita ja suorita asennus loppuun käyttämällä Internet-palveluntarjoajalta saamiasi määrittystietoja.

Windows 7

1. Tallenna ja sulje kaikki avoimet tiedostot ja poistu kaikista avoimista ohjelmista.
2. Valitse **Käynnistä**  → **Ohjauspaneeli** → **Verkko- ja jakamiskeskus** → **Luo uusi yhteys tai verkko** → **Muodosta Internet-yhteys**.

Näyttöön tulee **Muodosta Internet-yhteys**-ikkuna.

-  **HUOMAUTUS:** Jos et tiedä, mikä yhteystapa pitäisi valita, valitse **Auta minua** tai ota yhteys Internet-palveluntarjoajaan.
3. Noudata näyttöön tulevia ohjeita ja suorita asennus loppuun käyttämällä Internet-palveluntarjoajalta saamiasi määrittystietoja.

Inspiron One -tietokoneen käyttäminen

Tässä osassa on tietoja Inspiron One -tietokoneen ominaisuuksista.

Näkymä oikealta: ominaisuudet

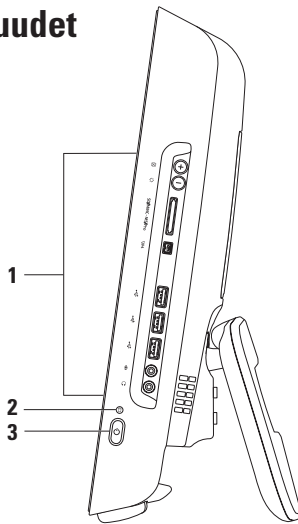

1 Oikean paneelin painikkeet ja liittimet: Kirkkauden säätäminen ja USB- ja äänilaitteiden ja muiden laitteiden liittäminen oikeisiin liittämiin.

2  Kiintolevyn merkkivalo: Syttyy, kun tietokone lukee tai kirjoittaa tietoja. Vilkkuva valo ilmaisee, että kiintolevy on käytössä.





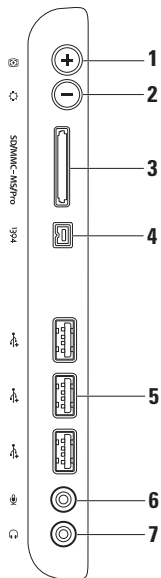

 TÄRKEÄ HUOMAUTUS: Vältä tietojen menetyksistä älä koskaan sammuta tietokonetta, siirrä sitä tai säädä jalustaa, kun kiintolevyn merkkivalo vilkkuu.

3  Virtapainike ja valo: Voit käynnistää ja sammuttaa tietokoneen painamalla tätä. Painikkeen keskellä näkyvä valo osoittaa virtatilan:

- Tasaisesti palava keltainen valo: Tietokoneen emolevy ei voi käynnistää alustusta. Ongelma voi liittyä emolevyyn tai virtalähteeseen. Ota yhteys Delliin. Lisätietoja on sivulla 61 kohdassa Delliin yhteystiedot.
 - Vilkkuva keltainen valo: Tietokone on havainnut virheen käynnistystestin (POST) aikana. Ota yhteys Delliin. Lisätietoja on sivulla 61 kohdassa Delliin yhteystiedot.
 - Vilkkuva valkoinen valo: Tietokone on lepotilassa.
 - Tasaisesti palava valkoinen valo: Tietokone on käynnissä.
 - Valo ei pala: Tietokone ei ole käynnissä tai se on lepotilassa.
-

Oikean paneelin painikkeen ja liitännät



-
- 1  **Automaattinen säätöpainike:** Säätaa näyttöä automaattisesti tulevan videosignaalin mukaan.
-
- 2  **Kirkkauden säätöpainike:** Kirkkaus-ohjausvalikon käyttö suoraan.
Voit lisätä tai vähentää kirkkautta liukupalkkia säätämällä. Voit säätää liukusäädintä painikkeilla + (automaattinen säätö) ja - (kirkkauden säätö).
-
- 3  **8-in-1-muistikortinlukija:** Muistikortinlukijalla voi kätevästi ja nopeasti tarkastella ja jakaa seuraaville muistikorteille tallennettuja valokuvia, musiikkia, videoita ja asiakirjoja:
- Secure Digital (SD) -muistikortti
 - Secure Digital Input Output (SDIO) -kortti
 - Multi Media Card (MMC)
 - Memory Stick
 - Memory Stick PRO
 - xD-Picture-kortti
 - Hi Speed-SD
 - Hi Density -SD
-
- 4  **IEEE 1394a -liitin:** Tähän voit liittää sarjaliitintää käyttäviä nopeita multimedialaitteita, kuten digitaalisia videokameroita.
-
- 5  **USB 2.0 -liittimet (3):** Näihin voit liittää USB-laitteen, kuten hiiren, näppäimistön, tulostimen, ulkoisen kiintolevyaseman tai MP3-soittimen.
-
- 6  **Mikrofoni- tai linjatuloliitintä:** Tähän voit liittää mikrofoniin tai äänikaapelin äänituloa varten.
-
- 7  **Kuulokeliitintä tai linjalähtöliitintä:** Tähän voit kytkeä kuulokkeet.

HUOMAUTUS: Jos haluat liittää tietokoneen kaiutin- tai äänentoistojärjestelmään, käytä tietokoneen takana olevaa linjalähtöliitintää.

Näkymä vasemmalta: ominaisuudet

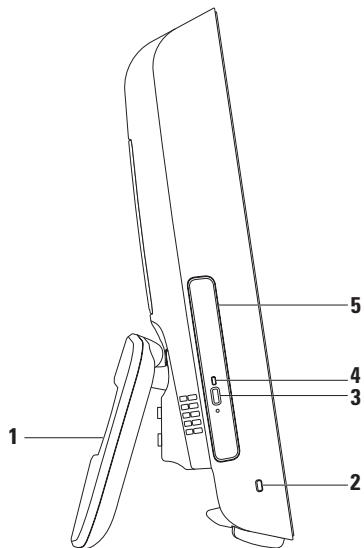

-
- 1 Tietokoneen jalusta:** Tukee tietokonetta ja mahdollistaa myös näytön säätämisen sopivaan katselukulmaan.

 - 2 Suojakaapelin paikka:** Tähän voi liittää markkinoilla saatavissa olevan lukon.

 - 3 Optisen aseman poistopainike:** Avaa painettaessa optisen aseman.

 - 4 Optisen aseman merkkivalo:** Vilkkuu, kun painat optisen aseman poistopainiketta tai kun levyä luetaan.

 - 5 Optinen asema:** Toistaa tai polttaa CD- ja DVD-levyjä. Varmista, että asetat levyn asemaan etikettipuoli ylöspäin.
-

Optisen aseman käyttäminen

△ **TÄRKEÄ HUOMAUTUS:** Älä paina levytasoa alaspäin, kun avaat tai suljet sen. Pidä taso suljettuna, kun et käytä asemaa.

△ **TÄRKEÄ HUOMAUTUS:** Älä liikuta tietokonetta, kun toistat tai poltat levyä.

1. Paina optisen aseman poistopainiketta.
2. Vedä optinen asemataso ulos.
3. Aseta levy etiketti puoli ylöspäin ja paina levy paikalleen pyörittimeen.
4. Työnnä optinen asemataso varovasti takaisin asemapaikkaan.

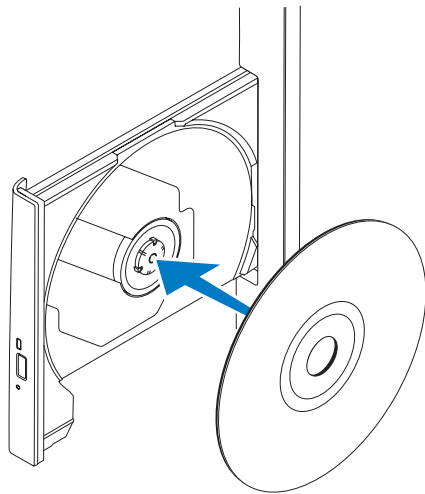

Näkymä takaa: ominaisuudet

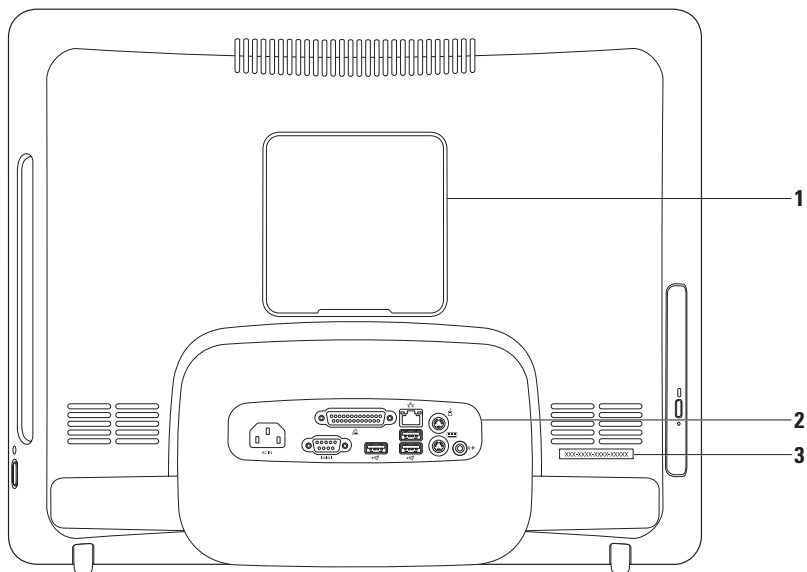



1 VESA-telineen suojus: Suojaa VESA-kiinnitysruuvireiät. Irrota tämä suojus, jotta voit kiinnittää tietokoneen VESA-telineeseen. Voit ostaa VESA-telineen Dellin sivustosta osoitteesta **www.dell.com**.

2 Takapaneelin liittimet: Kytke USB- ja äänilaitteet ja muut laitteet oikeisiin liittimiin.

3 Huoltomerkki/pikahuoltokoodi: Näillä tiedoilla tietokoneesi voidaan tunnistaa, kun otat yhteyden osoitteeseen **support.dell.com** tai tekniseen tukeen.

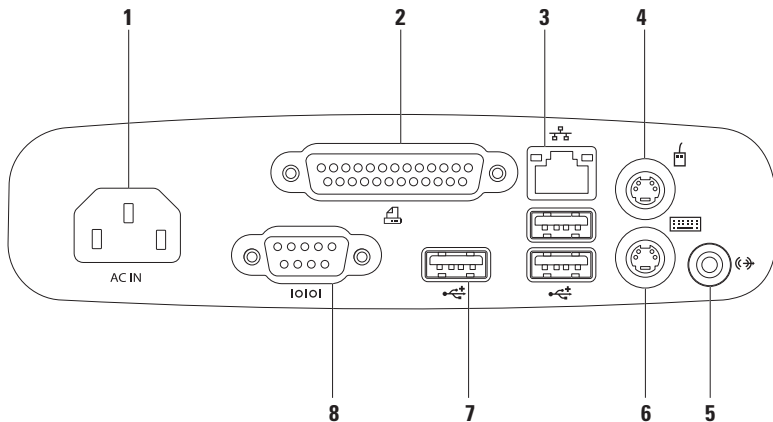
Takapaneelin liitännät





-
-  **Virtaliitin:** Liittää virtakaapelin. Tämän liittimen ulkoasu voi vaihdella.

 -  **Rinnakkaisliitin:** Käytetään vanhempien tulostimien ja skannereiden liittämiseen.

 -  **Verkko liitin:** Tämän liittännän avulla voit liittää tietokoneen verkkoon tai laajakaistalaitteeseen, jos käytössä on langallinen verkko. Liittimen vieressä olevat kaksi valoa osoittavat langallisen verkkoyhteyden tilan ja toiminnan.

 -  **PS/2-hiiriliitin:** Tähän voit liittää PS/2-vakiohiiren.

 -  **Linjalähtöliitäntä:** Tähän voit liittää kaiutin- tai äänentoistojärjestelmän.

 -  **PS/2-näppäimistöliitin:** Tähän voit liittää PS/2-vakionäppäimistön.

 -  **USB 2.0 -liittimet (3):** Näihin voit liittää USB-laitteen, kuten hiiren, näppäimistön, tulostimen, ulkoisen kiintolevyaseman tai MP3-soittimen.

 -  **Sarjaliitin:** Käytetään vanhempien tulostimien ja ulkoisten modeemien liittämiseen.
-

Näytön ominaisuudet

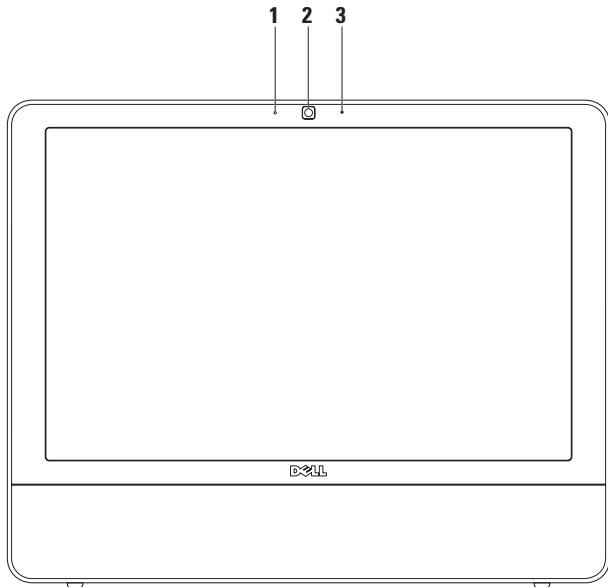

-
- 1 Kamera toimintomerkkivalo:** Merkkivalo, joka osoittaa, että kamera on käytössä tai ei ole käytössä.
 - 2 Kamera:** Sisäänrakennettu kamera videosieppausta, neuvotteluja ja chatia varten.
 - 3 Mikrofon:** Tarjoaa hyvälaatuista ääntä videokeskusteluja ja äänen tallentamista varten.
-

Ohjelmiston ominaisuudet

 **HUOMAUTUS:** Lisätietoja tässä osassa esitellyistä ominaisuuksista on tietokoneessa olevassa *Dell-tekniikkaoppaassa* ja Dellin tukisivustossa osoitteessa **support.dell.com**.

Tuottavuus ja viestintä

Tietokoneella voit luoda esimerkiksi esityksiä, esitteitä, tervehdyskortteja ja laskentataulukoita. Lisäksi voit muokata ja tarkastella valokuvia ja muita kuvia. Tarkista tietokoneeseen asennetut ohjelmistot ostotilauksestasi.

Internet-yhteyden muodostamisen jälkeen voit esimerkiksi käyttää web-sivustoja, määrittää sähköpostitilin, ladata tiedostoja ja tehdä muita näihin liittyviä toimintoja.

Viihde ja multimedia

Tietokoneella voit katsella videoita, pelata pelejä, luoda omia CD-levyjä, kuunnella musiikkia ja internet-radioasemia. Optinen asema saattaa tukea useita levymuotoja, kuten CD- ja DVD-levyjä.

Voit ladata tai kopioida kuvia ja videotiedostoja kannettavista laitteista, kuten digitaalikameroista ja matkapuhelimista. Valinnaisilla ohjelmistosovelluksilla voit järjestää ja luoda musiikki- ja videotiedostoja, joita voi tallentaa levyille ja kannettaviin laitteisiin, kuten MP3-soittimiin ja muihin viihdelaitteisiin, tai toistaa ja katsella suoraan liitetyillä televisioilla, projektoreilla ja kotiteatterilaitteilla.

Työpöydän mukauttaminen

Voit muuttaa esimerkiksi ulkoasua, tarkkuutta, taustakuvaa ja näytönsäästäjää käyttöjärjestelmän mukautusasetuksilla.

Windows Vista

1. Napsauta työpöydän vapaata aluetta hiiren kakkospainikkeella.
2. Valitsemalla **Mukauta** voit avata **Mukauta ulkoasua ja ääniä** -ikkunan, jossa on lisätietoja mukautusmahdollisuuksista.

Windows 7

1. Napsauta työpöydän vapaata aluetta hiiren kakkospainikkeella.
2. Valitsemalla **Mukauta** voit avata **Muuta tietokoneen ääniä ja ulkoasua** -ikkunan, jossa on lisätietoja mukautusmahdollisuuksista.

Virrankäyttöasetusten muuttaminen

Käyttöjärjestelmän virta-asetuksilla voit määrittää tietokoneen virrankäyttöasetukset. Dell-tietokoneeseen asennettu Microsoft® Windows® -käyttöjärjestelmä sisältää seuraavat vaihtoehdot:

Windows Vista

- **Dell Recommended:** Mahdollistaa täyden suoritustehon käyttämisen tarvittaessa ja säästää virtaa silloin, kun tietokone ei ole aktiivisesti käytössä.
- **Virransäästö:** Vähentää tietokoneen virrankäyttöä laskemalla järjestelmän suoritustehoa tietokoneen käyttöiän maksimoimiseksi ja tietokoneen virrankäytön vähentämiseksi sen koko käyttöiän aikana.

Inspiron One -tietokoneen käyttäminen

- **Paras suoritusteho:** Mahdollistaa kannettavan tietokoneen parhaan suoritustehon käyttämisen muuttamalla suorittimen nopeutta käytön mukaan ja maksimoimalla järjestelmän suoritustehon.

Windows 7

- **Virransäästö:** Vähentää tietokoneen virrankäyttöä laskemalla järjestelmän suoritustehoa tietokoneen käyttöiän maksimoimiseksi ja tietokoneen virrankäytön vähentämiseksi sen koko käyttöiän aikana.
- **Tasapainotettu (suositus):** Tasapainottaa automaattisesti tietokoneen suorituskykyä kuluttamalla energiaa vain käytettävissä oleviin laitteisiin.

Tietojen siirtäminen uuteen tietokoneeseen

Windows Vista

 **HUOMAUTUS:** Seuraavat ohjeet on kirjoitettu Windowsin oletusnäkyä varten, eivätkä ne välttämättä päde, jos Dell™-tietokone on asetettu Windows Classic -näkyä.

1. Valitse **Käynnistä**  → **Ohjauspaneeli** → **Järjestelmä ja ylläpito** → **Aloituskeskus** → **Siirrä tiedostoja ja asetuksia**.
Jos **Käyttäjätilien valvonta** -ikkuna tulee näkyviin, valitse **Jatka**.
2. Noudata **ohjatun Windowsin asetusten siirtämisen** ohjeita.

Windows 7

1. Valitse **Käynnistä**  → **Ohjauspaneeli** → **Aloittaminen** → **Siirrä tiedostoja toisesta tietokoneesta**.
2. Noudata **ohjatun Windowsin asetusten siirtämisen** ohjeita.

Tietojen varmuuskopioiminen

Tietokoneen tiedostot ja kansiot kannattaa varmuuskopioida säännöllisesti. Tiedostojen varmuuskopioiminen:

Windows Vista

1. Valitse **Käynnistä**  → **Ohjauspaneeli** → **Järjestelmä ja ylläpito** → **Varmuuskopiointi- ja palautuskeskus** → **Varmuuskopioi tiedostot**.
Jos **Käyttäjätilien valvonta** -ikkuna tulee näkyviin, valitse **Jatka**.

-  **HUOMAUTUS:** Tietyissä Windows Vista -versioissa on mahdollista varmuuskopioida tietokone.
2. Noudata **ohjatun tiedostojen varmuuskopioinnin** ohjeita.

Windows 7

1. Valitse **Käynnistä**  → **Ohjauspaneeli** → **Tiedostojen varmuuskopioiminen ja palauttaminen**.
2. Valitse **Määritä varmuuskopiointi...**
3. Noudata **ohjatun varmuuskopioinnin määrittelyn** ohjeita.

Dell Dock

Dell Dock on kuvakeryhmä, jonka avulla voi käyttää vaivattomasti usein käytettyjä sovelluksia, tiedostoja ja kansioita. Voit mukauttaa Dockia:

- lisäämällä ja poistamalla kuvakkeita
- vaihtamalla Dockin väriä ja paikkaa
- ryhmittelemällä toisiinsa liittyvä kuvakkeet luokkiin
- vaihtamalla kuvakkeiden toimintaa



Luokan lisääminen

1. Napsauta Dockia hiiren kakkospainikkeella ja valitse **Lisää** → **Luokka**. Näyttöön tulee **luokan lisäämiseen/muokkaamiseen** tarkoitettu ikkuna.
2. Kirjoita luokan nimi **nimikenttään**.
3. Valitse kuvake luokalle kohdasta **Valitse kuva**: ruutu.
4. Valitse **Tallenna**.

Kuvakkeen lisääminen

Vedä ja pudota kuvake Dockiin tai luokkaan.

Luokan tai kuvakkeen poistaminen

1. Napsauta luokkaa tai kuvaketta hiiren kakkospainikkeella Dockissa ja valitse **pikakuvakkeen** tai **luokan poistovaihtoehto**.
2. Noudata näytön ohjeita.

Dockin mukauttaminen

1. Napsauta Dockia hiiren kakkospainikkeella ja valitse **Lisäasetukset**.
2. Valitse haluamasi Dockin mukautusasetus.

Ongelmien ratkaiseminen

Tässä osassa on tietokoneen vianmäärittystietoja. Jos ongelma ei selviä seuraavien ohjeiden avulla, lisätietoja on sivulla 41 kohdassa Tukityökalujen käyttäminen tai sivulla 61 kohdassa Dellin yhteystiedot.

Merkkiäänet

Tietokoneesta saattaa kuulua sarja äänimerkkejä käynnistyksen aikana, jos näyttö ei pysty näyttämään virheitä tai ongelmia. Tämä äänimerkkisarja, jota sanotaan äänimerkkikoodiksi, osoittaa ongelman.

Jos tietokone päästää äänimerkin käynnistyksen yhteydessä, kirjoita äänimerkkikoodi muistiin ja ota yhteys Delliin (lisätietoja on sivulla 61 kohdassa Dellin yhteystiedot).

Äänimerkkisarja (äänimerkkikoodi)	Mahdollinen ongelma
Yksi	Mahdollinen emolevyvika – BIOS ROM -tarkistussummavirhe
Kaksi	RAM-muistia ei havaittu
Kolme	Mahdollinen emolevyn vika – piirilevyn virhe
Neljä	RAM-luku/-kirjoitusvirhe
Viisi	Reaaliaikaisen kellon virhe
Kuusi	Näyttöohjaimen tai sen piirisarjan virhe
Seitsemän	Suoritinvirhe
Kahdeksan	Näyttövirhe

Verkko-ongelmat

Langattomat yhteydet

Jos langaton verkkoyhteys katkeaa:

Langaton reititin on offline-tilassa tai langattomat yhteydet on poistettu käytöstä tietokoneessa.

- Tarkista, että langaton reititin on käynnissä ja liitetty tietolähteeseen (kaapelimodeemi tai verkkokeskitin).
- Jokin häiriö saattaa estää langattoman yhteyden käyttämisen tai katkaista yhteyden. Siirrä tietokone lähemmäksi langatonta reititintä.
- Muodosta yhteys langattomaan reitittimeen uudelleen (lisätietoja on kohdassa Langattoman yhteyden määrittäminen sivulla 13).

Kiinteät yhteydet

Jos verkkoyhteys katkeaa: Verkkokaapeli on irti tai vahingoittunut.

- Tarkista, että kaapeli on liitetty eikä se ole vahingoittunut.

Integroidun verkkoliitännän linkin eheyden ja verkon toiminnan merkkivalon avulla voit varmistaa, että yhteys toimii ja osoittaa yhteyden tilan:

Linkin eheyden merkkivalo

- Vihreä: Hyvä yhteys 10/100 Mb/s:n verkon ja tietokoneen välillä.
- Oranssi: Hyvä yhteys 1000 Mb/s:n verkon ja tietokoneen välillä.
- Ei pala: Tietokone ei tunnista fyysistä yhteyttä verkkoon.



HUOMAUTUS: Linkin eheyden merkkivalo osoittaa ainoastaan kiinteän kaapeliyhteyden tilan. Verkon toiminnan merkkivalo ei osoita langattomien yhteyksien tilaa.

Verkon toimintavalo

- Keltainen vilkkuva valo: Ilmaisee verkkotoiminnon olevan käynnissä.
- Ei pala: Ilmaisee, ettei verkkotoimintaa ole.

Virtaongelmat

Jos virran merkkivalo ei pala: Tietokone on horrostilassa, sammutettu tai se ei saa virtaa. Myös emolevyssä saattaa olla ongelma.

- Voit jatkaa normaalia toimintaa painamalla virtapainiketta.
- Jos tietokone on kytketty ylijännitesuojaan, varmista, että ylijännitesuoja on kytketty pistorasiaan ja että ylijännitesuoja on käytössä. Ohita myös ylijännitesuojat ja jatkojohdot, jotta voit varmistaa, että tietokone käynnistyy.
- Varmista sähköpistorasian toiminta kokeilemalla sitä esim. lampulla.
- Jos ongelma ei ratkea, ota yhteys Delliin. Lisätietoja on sivulla 61 kohdassa Dellin yhteystiedot.

Jos virran merkkivalo palaa tasaisesti valkoisena eikä tietokone vastaa:

Ota yhteys Delliin. Lisätietoja on sivulla 61 kohdassa Dellin yhteystiedot.

Jos virran merkkivalo vilkkuu valkoisena:

Tietokone on lepotilassa. Jatka normaalia toimintaa painamalla näppäimistön jotakin näppäintä, siirtämällä hiirtä tai painamalla virtapainiketta.

Jos virran merkkivalo palaa tasaisesti keltaisena:

Tietokoneen emolevy ei voi käynnistää alustusta. Ongelma voi liittyä emolevyyn tai virtalähteeseen. Ota yhteys Delliin. Lisätietoja on sivulla 61 kohdassa Dellin yhteystiedot.

Jos virran merkkivalo vilkkuu keltaisena:

Tietokone on havainnut virheen POST-vaiheessa. Valo vilkkuu ja ilmaisee virheen kolmen BIOS-äänimerkkikoodin kanssa. Ota yhteys Delliin. Lisätietoja on sivulla 61 kohdassa Dellin yhteystiedot.

Jos jokin häiriö estää yhteyden tietokoneeseen:

Jokin signaali aiheuttaa häiriön, joka haittaa muita signaaleja tai estää ne. Mahdollisia häiriölähteitä ovat

- Virran, näppäimistön ja hiiren jatkoapelit.
- Liian monta laitetta samassa jatkojohdossa.
- Samaan pistorasiaan on kytketty useita jatkojohtoja.

Muistiongelmat

Jos näet Liian vähän muistia -ilmoituksen:

- Tallenna ja sulje avoinna olevat tiedostot ja sulje sellaiset avoinna olevat ohjelmat, jotka eivät ole käytössä. Tarkista, ratkesiko ongelma.
- Katso muistin vähimmäisvaatimukset ohjelman oppaista. Ota yhteys Delliin. Lisätietoja on sivulla 61 kohdassa Dellin yhteystiedot.
- Suorita Dell Diagnostics (lisätietoja on sivulla 45 kohdassa Dell Diagnostics).

Jos kohtaat muita muistiongelmia:

- Suorita Dell Diagnostics (lisätietoja on sivulla 45 kohdassa Dell Diagnostics).
- Ota yhteys Delliin. Lisätietoja on sivulla 61 kohdassa Dellin yhteystiedot.

Lukitukset ja ohjelmaongelmat

Jos tietokone ei käynnisty: Varmista, että virtajohto on tukevasti kiinni tietokoneessa ja pistorasiassa.

Jos ohjelma lakkaa toimimasta:

Lopeta ohjelma:

1. Paina <Ctrl>-,<Shift>- ja <Esc>-näppäimiä samanaikaisesti.
2. Valitse **Sovellukset**.
3. Napsauta ohjelmaa, joka ei enää vastaa
4. Valitse **Lopeta tehtävä**.

Jos ohjelma lakkaa vastaamasta toistuvasti:

Katso ohjelmiston oppaita. Poista ohjelma ja asenna se tarvittaessa uudelleen.

 **HUOMAUTUS:** Ohjelma sisältää tavallisesti asennusohjeet oppaissaan tai CD-levyllä.

Jos tietokone lakkaa vastaamasta tai näyttö muuttuu täysin siniseksi:

 **VAROITUS:** Voit menettää tietoja, jos et pysty sammuttamaan käyttöjärjestelmää.

Jos tietokone ei reagoi mitenkään, kun painat näppäintä tai liikutat hiirtä, paina virtapainiketta vähintään 8–10 sekuntia, kunnes tietokone sammuu. Käynnistä tietokone sitten uudelleen.

Jos ohjelma on suunniteltu aikaisemmalle Microsoft® Windows® -käyttöjärjestelmälle:

Suorita **ohjattu ohjelman yhteensopivuuden varmistaminen**. **Ohjattu ohjelman yhteensopivuuden varmistaminen** määrittää ohjelman, jotta se toimii ympäristössä, joka muistuttaa aiempia Microsoft Windows -käyttöjärjestelmäympäristöjä.

Ongelmien ratkaiseminen

Windows Vista

1. Valitse **Käynnistä**  → **Ohjauspaneeli** → **Ohjelmat** → **Käytä vanhempaa ohjelmaa tämän Windowsin version kanssa**.
2. Valitse Tervetuloa-ikkunassa **Seuraava**.
3. Noudata näytön ohjeita.

Windows 7

1. Valitse **Käynnistä** .
2. Kirjoita hakuruutuun **Käytä vanhempaa ohjelmaa tämän Windows-version kanssa** ja paina <Enter>-näppäintä.
3. Noudata **ohjatun ohjelman yhteensopivuuden varmistamisen** ohjeita.

Jos tietokoneessa ilmenee muita ohjelmistongelmia:

- Kirjoita virhekoodi ja ongelmakuvaus muistiin ja ota yhteys Delliin (Lisätietoja on sivulla 61 kohdassa Dellin yhteystiedot).
- Tee heti varmuuskopiot tiedostoistasi.

- Tarkista kiintolevy CD-levyt virustorjuntaohjelmalla.
- Tallenna ja sulje mahdolliset avoinna olevat tiedostot ja ohjelmat ja katkaise tietokoneesta virta **Käynnistä**  -valikosta.
- Tarkista ohjelman oppaat tai pyydä vianmäärittystietoja ohjelman valmistajalta:
 - Varmista, että ohjelma on yhteensopiva tietokoneesi käyttöjärjestelmän kanssa.
 - Varmista, että tietokone vastaa ohjelman vähimmäisvaatimuksia. Katso tietoja ohjelman oppaista.
 - Varmista, että ohjelma on asennettu ja määritetty oikein.
 - Tarkista, että laitteen ohjaimet eivät ole ristiriidassa ohjelman kanssa.
 - Poista ohjelma ja asenna se tarvittaessa uudelleen.

Tukityökalujen käyttäminen

Dell Support Center

Dell Support Center auttaa löytämään palvelu-, tuki- ja järjestelmäkohtaiset tiedot, joita tarvitset.

Käynnistä sovellus napsauttamalla tehtäväpalkin -kuvaketta.

Dell Support Center -kotisivun yläosassa näkyy tietokoneen mallinumero, huoltomerkki, pikahuoltokoodi ja huollon yhteystiedot.

Kotisivulla on myös linkkejä seuraaviin:



Self Help (omatoiminen apu) (Troubleshooting (vianmääritys), Security (turvallisuus), System Performance (järjestelmän suorituskyky), Network/Internet (verkko/Internet), Backup/Recovery (varmuuskopiointi/palautus) ja Windows-käyttöjärjestelmä)



Alerts (häilytykset) (tietokonettasi koskevia teknisen tuen häilytykset)



Assistance from Dell (Dellin tuki) (Technical Support with DellConnect™ (tekninen DellConnect™-tuki), Customer Service (asiakaspalvelu), Training and Tutorials (koulutus ja ohjeet), How-To Help with Dell on Call (Dell on Call -palvelun ohjeet) ja Online Scan with PC CheckUp (online-tarkistus PC CheckUp -ohjelmalla))



About Your System (tietoja järjestelmästä) (System Documentation (järjestelmän käyttöohjeet), Warranty Information (takuutiedot), System Information (järjestelmätiedot), Upgrades & Accessories (päivitykset ja lisävarusteet))

Lisätietoja **Dell Support Centeristä** ja käytettävissä olevista tukityökaluista saat napsauttamalla **Services**-välilehteä osoitteessa **support.dell.com**.

Järjestelmäilmoitukset

Jos tietokoneessa on ongelma tai virhe, näyttöön voi tulla järjestelmäilmoitus, jonka avulla voit selvittää ongelman syyn ja tarvittavat toimenpiteet.



HUOMAUTUS: Jos ilmoitusta ei ole luettelossa, katso ohjeita käyttöjärjestelmän ohjeista tai sen ohjelman ohjeista, joka oli käynnissä virheilmoituksen tullessa näyttöön. Vaihtoehtoisesti voit katsoa lisätietoja *Dell-tekniikkaoppaasta*, joka on tietokoneen kiintolevyllä ja Dellin tukisivustossa osoitteessa **support.dell.com** tai sivulta 61 kohdasta Dellin yhteystiedot.

Alert! Previous attempts at booting this system have failed at checkpoint [nnnn] (Hälytys! Aiemmat yritykset käynnistää tämä järjestelmä ovat epäonnistuneet tarkistusasteessa [nnnn]). For help in resolving this problem, please note this checkpoint and contact Dell Technical Support (Hälytys! Aiemmat yritykset käynnistää tämä järjestelmä ovat epäonnistuneet

tarkistuspisteessä [nnnn]. Ratkaise tämä ongelma kirjaamalla tämä tarkistuspiste muistiin ja ottamalla yhteys Dellin tekniseen tukeen): Tietokoneen käynnistäminen epäonnistui kolme kertaa peräkkäin saman virheen vuoksi. Ota yhteys Delliin. Lisätietoja on sivulla 61 kohdassa Dellin yhteystiedot).

CMOS checksum error (CMOS-tarkistussummavirhe): Mahdollinen emolevyn vika tai RTC-pariston varaus on alhainen. Ota yhteys Delliin. Lisätietoja on sivulla 61 kohdassa Dellin yhteystiedot).

CPU fan failure (Suorittimen tuuletinvika): Suorittimen tuulettimessa on vikaa. Ota yhteys Delliin. Lisätietoja on sivulla 61 kohdassa Dellin yhteystiedot).

Hard-disk drive failure (Kiintolevyvirhe): Mahdollinen kiintolevyaseman vika kiintolevyn POST-testivaiheessa. Ota yhteys Delliin. Lisätietoja on sivulla 61 kohdassa Dellin yhteystiedot).

Hard-disk drive failure (Kiintolevyvirhe): Mahdollinen kiintolevyaseman vika kiintolevyn POST-käynnistystestivaiheessa. Ota yhteys

Delliin. Lisätietoja on sivulla 61 kohdassa Dellin yhteystiedot).

Keyboard failure (Näppäimistövirhe):

Näppäimistövirhe tai kaapeli löysällä. Jos kaapelin kiinnittäminen ei ratkaise ongelmaa, vaihda näppäimistö.

No boot device available (Käynnistyslaitetta ei ole käytettävissä): Kiintolevyllä ei ole käynnistysosiota, kiintolevyn kaapeli on löysästi kiinni tai kiintolevylaitetta ei ole käytettävissä.

- Jos kiintolevy on käynnistyslaite, varmista, että kaapelit on kytketty ja että asema on asennettu oikein ja osoitettu käynnistyslaitteeksi.
- Siirry järjestelmän asetuksiin ja varmista, että käynnistuksen järjestystiedot ovat oikein (katso *Dell-tekniikkaopasta* Dellin tukisivustossa osoitteessa support.dell.com).

No timer tick interrupt (ei ajastimen keskeytystä):

Emolevyn piiri voi toimia väärin, tai emolevyssä voi olla häiriö. Ota yhteys Delliin. Lisätietoja on sivulla 61 kohdassa Dellin yhteystiedot).

USB over current error (USB-virtavirhe): Irrota USB-laite. USB-laite tarvitsee lisää virtaa, jotta se toimii oikein. Liitä USB-laite ulkoiseen virtalähteeseen. Jos laitteessa on kaksi USB-kaapelia, käytä molempia.

CAUTION - Hard Drive SELF MONITORING SYSTEM has reported that parameter has exceeded its normal operating range. Dell suosittelee varmuuskopioimaan tiedot säännöllisesti. A parameter out of range may or may not indicate a potential hard drive problem: (HUOMAUTUS - Kiintolevyn ITSEVALVONTAJÄRJESTELMÄ on raportoinut, että tietty parametri on ylittänyt normaalin toiminnallisen alueensa. Dell suosittelee tietojen varmuuskopioimista säännöllisesti. Alueen ulkopuolella oleva parametri voi olla osoitus mahdollisesta kiintolevyn ongelmasta.): S.M.A.R.T-virhe, mahdollinen kiintolevyaseman vika. Ota yhteys Delliin. Lisätietoja on sivulla 61 kohdassa Dellin yhteystiedot).

Laitteiston vianmääritys

Jos jotakin laitetta ei löydy käyttöjärjestelmän asennuksen aikana tai se löytyy mutta määritetään virheellisesti, voit käyttää **Laitteiston vianmääritystä** yhteensopivuusongelman ratkaisemiseen.

Laitteiston vianmääritysohjelman aloittaminen:

1. Valitse **Käynnistä**  → **Ohje ja tuki**.
2. Kirjoita Etsi-kenttään **Laitteiden vianmääritys** ja aloita haku painamalla <Enter>-näppäintä.
3. Valitse hakutuloksista ongelmaa parhaiten kuvaava vaihtoehto ja noudata seuraavia vianmäärityksen vaiheita.

Dell Diagnostics

Jos tietokoneessa ilmenee ongelmia, suorita sivulla 39 kohdassa Lukitukset ja ohjelmaongelmat mainitut tarkistukset sekä Dell Diagnostics, ennen kuin otat yhteyden Dellin tekniseen tukeen.

Suosittellemme näiden ohjeiden tulostamista ennen aloittamista.

 **HUOMAUTUS:** Dell Diagnostics toimii ainoastaan Dell-tietokoneissa.

 **HUOMAUTUS:** *Drivers and Utilities* -levy on valinnainen, eikä sitä välttämättä toimiteta tietokoneen mukana.

Katso *Dell-teknologiaoppaasta* lisätietoja tietokoneen kokoonpanotiedoista ja tarkista, että testattava laite näkyy järjestelmän asennusohjelmassa ja on toiminnassa.

Avaa Dell Diagnostics kiintolevytä tai *Drivers and Utilities* -levyitä.

Dell Diagnostics -ohjelman käynnistäminen kiintolevytä

Dell Diagnostics sijaitsee kiintolevyllä piilotettuna olevassa Diagnostic utility -osiossa.

 **HUOMAUTUS:** Jos tietokoneen näytössä ei näy kuvaa, ota yhteys Delliin (katso lisätietoja sivulta 61 kohdasta Dellin yhteystiedot).

1. Varmista, että tietokone on kytketty toimivaan virtalähteeseen.
2. Käynnistä (tai käynnistä uudelleen) tietokone.
3. Kun DELL™-logo tulee näkyviin, paina heti <F12>-näppäintä. Valitse käynnistysvalikosta **Diagnostics** ja paina <Enter>-näppäintä.

Tämä käynnistää PSA (Pre-Boot System Assessment) -toiminnon joissakin tietokoneissa.

 **HUOMAUTUS:** Jos odotat liian kauan ja käyttöjärjestelmän logo tulee näyttöön, odota, kunnes näyttöön tulee Microsoft® Windows® -työpöytä. Sammuta tietokone tämän jälkeen ja yritä uudelleen.

Tukityökalujen käyttäminen

 **HUOMAUTUS:** Jos näyttöön tulee ilmoitus siitä, että diagnostiikka-apuohjelman osiota ei löydy, suorita Dell Diagnostics *Drivers and Utilities* -levyltä.

Jos PSA käynnistetään:

- a. PSA aloittaa testien suorittamisen.
- b. Jos PSA onnistuu, seuraava viesti tulee näyttöön: "No problems have been found with this system so far. Do you want to run the remaining memory tests? This will take about 30 minutes or more. Do you want to continue? (Recommended)." (Tästä järjestelmästä ei ole löytynyt ongelmia vielä. Haluatko suorittaa jäljellä olevat muistitestit? Tämä kestää vähintään noin 30 minuuttia. Haluatko jatkaa? (Suositus).)
- c. Jos havaitset muistiongelmia, paina <y>. Paina muutoin <n>.

Seuraava viesti tulee näyttöön: "Booting Dell Diagnostic Utility Partition. Press any key to continue." (Dellin diagnostiikka-apuohjelman osio käynnistetään. Jatka painamalla jotain näppäintä.)

- d. Siirry **asetuksen valintaikkunaan** painamalla jotakin näppäintä.

Jos PSA:ta ei käynnistetä:

Painamalla jotain näppäintä voit käynnistää Dell Diagnostics -ohjelman kiintolevyn Diagnostics Utility -osiolta.

4. Valitse suoritettava testi.
5. Jos ongelma löydetään testin aikana, näyttöön tulee sanoma, jossa ilmoitetaan virhekoodi ja ongelman kuvaus. Kirjoita virhekoodi ja ongelma kuvaus muistiin ja ota yhteys Delliin (Lisätietoja on sivulla 61 kohdassa Dellin yhteystiedot).

 **HUOMAUTUS:** Tietokoneen huoltomerkki näkyy kunkin näytön yläosassa. Huoltomerkin avulla tietokoneesi voidaan tunnistaa, kun otat yhteyden Delliin.

6. Kun testit on suoritettu, sulje testinäyttö ja palaa **asetuksen valintaikkunaan**.
7. Voit lopettaa Dell Diagnostics -ohjelman käytön ja käynnistää tietokoneen uudelleen valitsemalla **lopetusvaihtoehdon**.

Dell Diagnostics -ohjelman käynnistäminen Drivers and Utilities -levyltä

1. Aseta *Drivers and Utilities* -levy levyasemaan.
 2. Sammuta tietokone ja käynnistä se sitten uudelleen. Kun DELL-logo tulee näkyviin, paina heti <F12>-näppäintä.
-  **HUOMAUTUS:** Jos odotat liian kauan ja käyttöjärjestelmän logo tulee näyttöön, odota, kunnes näyttöön tulee Microsoft® Windows® -työpöytä. Sammuta tietokone

tämän jälkeen ja yritä uudelleen.

-  **HUOMAUTUS:** Seuraavat ohjeet muuttavat käynnistysjakson vain yhdeksi kerraksi. Seuraavan kerran tietokonetta käynnistettäessä se käynnistää järjestelmäasetusohjelmassa määritetyt laitteet.
3. Kun käynnistyslaiteluettelo tulee esiin, korosta **CD/DVD/CD-RW**-asema ja paina <Enter>-näppäintä.
 4. Valitse näyttöön tulevasta valikosta vaihtoehto **Boot from CD-ROM (Käynnistä CD-ROM-asemasta)** ja paina <Enter>-näppäintä.
 5. Kirjoita 1, jolloin CD-valikko käynnistyy, ja jatka painamalla <Enter>-näppäintä.
 6. Valitse numeroidusta luettelosta **Run the 32 Bit Dell Diagnostics (Suorita 32-bittinen Dell-diagnostiikkaohjelma)** -vaihtoehto. Jos luettelossa on useita versioita, valitse tietokoneellesi sopiva versio.

Tukityökalujen käyttäminen

7. Valitse suoritettava testi.
 8. Jos ongelma löydetään testin aikana, näyttöön tulee sanoma, jossa ilmoitetaan virhekoodi ja ongelman kuvaus. Kirjoita virhekoodi ja ongelma kuvaus muistiin ja ota yhteys Delliin (Lisätietoja on sivulla 61 kohdassa Dellin yhteystiedot).
-  **HUOMAUTUS:** Tietokoneen huoltomerkki näkyy kunkin näytön yläosassa. Huoltomerkin avulla tietokoneesi voidaan tunnistaa, kun otat yhteyden Delliin.
9. Kun testit on suoritettu, sulje testinäyttö ja palaa **asetuksen valintaikkunaan**.
 10. Voit lopettaa Dell Diagnostics -ohjelman käytön ja käynnistää tietokoneen uudelleen valitsemalla **lopetusvaihtoehdon**.
 11. Poista *Drivers and Utilities* -levy.

Käyttöjärjestelmän palauttaminen

Käyttöjärjestelmän voi palauttaa seuraavilla tavoilla:

- Microsoft Windowsin Järjestelmän palauttaminen palauttaa tietokoneen aikaisempaan käyttötilaan muuttamatta datatiedostoja. Käytä järjestelmänpalautusta ensisijaisena ratkaisuna käyttöjärjestelmän palauttamiseen ja tietoa sisältävien tiedostojen säilyttämiseen.
- Dell Factory Image Restore -ohjelma palauttaa kiintolevyn toimintatilaan, jossa se oli tietokoneen ostohetkellä. Se poistaa kiintolevyltä kaikki tiedot ja kaikki ohjelmat, jotka on asennettu tietokoneen saamisen jälkeen. Käytä Dell Factory Image Restore -ohjelmaa vain, jos järjestelmän palauttamistoiminto ei ratkaissut käyttöjärjestelmäongelmaa.

- Jos sait Operating System -levyn tietokoneen mukana, voit palauttaa käyttöjärjestelmän sen avulla. Operating System -levyn käyttö poistaa kuitenkin kaikki tiedot kiintolevyltä. Käytä levyä vain, jos järjestelmän palauttamistoiminto ja Dell Factory Image Restore -ohjelma eivät ratkaisseet käyttöjärjestelmäongelmaa.

Järjestelmän palauttaminen

Windows-käyttöjärjestelmissä on järjestelmän palautustoiminto, jonka avulla tietokone voidaan palauttaa aikaisempaan toimintatilaan (niin, että se ei vaikuta datatiedostoihin), jos laitteistoon, ohjelmistoon tai muihin järjestelmäasetuksiin tehdyt muutokset ovat siirtäneet tietokoneen ei-toivottuun toimintatilaan. Kaikki järjestelmän palautustoiminnon tekemät muutokset ovat täysin peruutettavissa.

Käyttäjärjestelmän palauttaminen

 **TÄRKEÄ HUOMAUTUS:** Tee säännöllisesti varmistukset datatiedoista. Järjestelmän palauttamistoiminto ei tarkkaile datatietoja eikä palauta niitä.

 **HUOMAUTUS:** Seuraavat ohjeet on kirjoitettu Windowsin oletusnäkyvä varten, eivätkä ne välttämättä päde, jos Dell™-tietokone on asetettu Windows Classic -näkyvään.

Järjestelmän palautuksen aloittaminen

1. Valitse **Käynnistä** .

2. Kirjoita hakuruutuun **Järjestelmän palauttaminen** ja paina <Enter>-näppäintä.

 **HUOMAUTUS:** Käyttäjätilien valvonta-ikkuna voi tulla näyttöön. Jos olet tietokoneen järjestelmänvalvoja, valitse **Jatka**. Ota muussa tapauksessa yhteyttä järjestelmänvalvojaan, jotta voit jatkaa ohjelman käyttöä.

3. Valitse **Seuraava** ja noudata muita näytössä olevia ohjeita.

Jos järjestelmän palautustoiminto ei ratkaissut ongelmaa, voit kumota viimeisimmän järjestelmän palautuksen.

Viimeisimmän järjestelmän palautuksen kumoaminen

 **HUOMAUTUS:** Tallenna ja sulje kaikki auki olevat tiedostot ja sulje kaikki auki olevat ohjelmat, ennen kuin kumoat viimeisimmän järjestelmän palautuksen. Älä muuta, avaa tai poista mitään tiedostoja tai ohjelmia, ennen kuin järjestelmä on palautettu.

1. Valitse **Käynnistä** .

2. Kirjoita hakuruutuun **Järjestelmän palauttaminen** ja paina <Enter>-näppäintä.

3. Valitse **Peruuta viimeisin palauttaminen** ja valitse sitten **Seuraava**.

Dell Factory Image Restore

 **TÄRKEÄ HUOMAUTUS:** Dell Factory Image Restore -ohjelman käyttö poistaa pysyvästi kaiken kiintolevyllä olevan tiedon ja poistaa kaikki ohjelmat ja ajurit, jotka on asennettu tietokoneen saamisen jälkeen. Varmuuskopioi tiedot mahdollisuuksien mukaan ennen tämän valinnan käyttöä. Käytä Dell Factory Image Restore -ohjelmaa vain, jos järjestelmän palauttamistoiminto ei ratkaissut käyttöjärjestelmäongelmaa.

 **HUOMAUTUS:** Dell Factory Image Restore ei ole käytettävissä, jos kiintolevy on alustettu tai osioitu Operating System -levyn avulla.

 **HUOMAUTUS:** Dell Factory Image Restore ei välttämättä ole saatavilla kaikissa maissa tai kaikissa tietokoneissa.

Käytä Dell Factory Image Restore -ohjelmaa vain viimeisenä käyttöjärjestelmän palautuskeinona. Nämä vaihtoehdot palauttavat kiintolevyn toimintatilaan, jossa se oli tietokoneen ostohetkellä. Kaikki tietokoneen hankinnan jälkeen lisätyt ohjelmat tai tiedostot, myös datatiedostot, poistetaan pysyvästi kiintolevyltä. Datatiedostot sisältävät esimerkiksi asiakirjoja, taulukkoja, sähköpostiviestejä, digitaalivalokuvia ja musiikkitiedostoja. Varmuuskopioi kaikki tiedot mahdollisuuksien mukaan ennen Factory Image Restore -ohjelman käyttöä.

1. Käynnistä tietokone. Kun näyttöön tulee Dellin logo, siirry **Käynnistyksen lisäasetukset** -ikkunaan painamalla <F8>-näppäintä useita kertoja.

 **HUOMAUTUS:** Jos odotat liian kauan ja käyttöjärjestelmän logo tulee näyttöön, odota, kunnes näyttöön tulee Microsoft® Windows® -työpöytä. Sammuta tietokone tämän jälkeen ja yritä uudelleen.

Käyttäjärjestelmän palauttaminen

2. Valitse **Korjaa tietokone**.
3. Näyttöön tulee **Järjestelmän palautusasetukset** -ikkuna.
4. Valitse näppäimistöasettelu ja valitse **Seuraava**.
5. Voit siirtyä palautusvalintoihin, kun kirjaudut tietokoneeseen paikallisena käyttäjänä. Siirry komentokehoteeseen kirjoittamalla **Käyttäjänimi**-kenttään *administrator* ja napsauttamalla sitten **OK**-painiketta.
6. Valitse **Dell Factory Image Restore**. Näyttöön tulee **Dell Factory Image Restore** -ohjelman tervetulonäyttö.

 **HUOMAUTUS:** Kokoonpanon mukaan on ehkä valittava ensin **Dell Factory Tools** ja sitten **Dell Factory Image Restore**.

7. Valitse **Seuraava**. Näyttöön tulee **Confirm Data Deletion (Vahvista tietojen poisto)** -näyttö.

 **HUOMAUTUS:** Jos et halua jatkaa Factory Image Restoren käyttöä, valitse **Cancel** (Peruuta).

8. Vahvista valitsemalla valintaruutu, että haluat jatkaa kiintolevyn alustusta ja järjestelmäohjelmiston palautusta oletustilaan. Valitse sitten **Seuraava**.

Palauttamistoiminto käynnistyy, ja sen suorittaminen kestää noin viisi minuuttia.

Näkyviin tulee ilmoitus, kun käyttäjärjestelmä ja tehtaalla asennetut sovellukset on palautettu alkuperäiseen tilaansa.

9. Käynnistä järjestelmä uudelleen valitsemalla **Finish (Valmis)**.

Käyttöjärjestelmän uudelleenasennus

Alkutoimet

Jos vasta-asennetun ohjaimen kanssa on ongelmia ja harkitset Microsoft® Windows® -käyttöjärjestelmän asentamista uudelleen, kokeile ensin Windowsin laiteohjaimen asennuksen peruuttamistoimintoa. Jos aiemman laiteohjaimen palautustoiminnon käyttäminen ei korjaa ongelmaa, palauta käyttöjärjestelmä Järjestelmän palauttamisen avulla toimintatilaan, jossa se oli ennen uuden laiteohjaimen asentamista. Lisätietoja on kohdassa Järjestelmän palauttaminen sivulla 49.

 **TÄRKEÄ HUOMAUTUS: Ota varmistuskopiot kaikista kiintolevyaseman datatiedoista ennen asennusta. Perinteisissä kiintolevykokoonpanoissa kiintolevyasema on ensimmäinen asema, jonka tietokone tunnistaa.**

Käytä käyttöjärjestelmän uudelleenasennuslevyä vain viimeisenä käyttöjärjestelmän palautuskeinona.

Windowsin uudelleen asentamista varten tarvitaan seuraavat CD-levyt:

- *Operating System* -levy
- *Dell Drivers and Utilities* -levy





HUOMAUTUS: *Dell Drivers and Utilities* -levy sisältää ohjaimet, jotka asennettiin tietokoneen kokoamisvaiheessa. Käytä *Dell Drivers and Utilities* -levyä tarvittavien ohjainten lataamiseen. *Dell Drivers and Utilities* -levyä ja *Operating System* -levyä ei välttämättä toimiteta tietokoneen mukana. Tämä määräytyy sen mukaan, missä maassa tietokone on tilattu, ja halusitko levyn.

Microsoft Windowsin asentaminen uudelleen

Uudelleenasennus voi kestää 1–2 tuntia. Kun käyttöjärjestelmä on asennettu uudelleen, myös laiteohjaimet, virustentorjuntaohjelma ja muut ohjelmat on asennettava uudelleen.

1. Tallenna ja sulje kaikki avoimet tiedostot ja sulje kaikki avoimet sovellukset.
2. Aseta *Käyttöjärjestelmän* levy asemaan.
3. Valitse **Lopeta**, jos näyttöön tulee **Asenna Windows** -ilmoitus.
4. Käynnistä tietokone uudelleen.
5. Kun DELL-logo tulee näkyviin, paina heti <F12>-näppäintä.

 **HUOMAUTUS:** Jos odotat liian kauan ja käyttöjärjestelmän logo tulee näyttöön, odota, kunnes näyttöön tulee Microsoft® Windows® -työpöytä. Sammuta tietokone tämän jälkeen ja yritä uudelleen.

 **HUOMAUTUS:** Seuraavat ohjeet muuttavat käynnistysjakson vain yhdeksi kerraksi. Seuraavan kerran tietokonetta käynnistettäessä se käynnistää järjestelmäasetusohjelmassa määritetyt laitteet.

6. Kun käynnistyslaiteluettelo tulee esiin, korosta **CD/DVD/CD-RW Drive** ja paina <Enter>-näppäintä.
7. **Käynnistä CD-ROM-levyltä** painamalla mitä tahansa näppäintä. Saata asennus päätökseen näytön ohjeiden mukaisesti.

Ohjeiden saaminen

Jos tietokoneessasi on ongelmia, voit tehdä ongelmanmäärittelyn seuraavien ohjeiden mukaisesti:

1. Sivun 35 kohdassa Ongelmien ratkaiseminen on lisätietoja tietokoneen ongelmista.
2. Lisätietoja vianmäärittäyksestä on *Dell-tekniikkaoppaassa*.
3. Lisätietoja Dell Diagnosticsin käyttämisestä on sivulla 45 kohdassa Dell Diagnostics.
4. Täytä sivulla 61 oleva diagnostiikan tarkistuslista.
5. Asennus- ja vianmäärittäystoimenpiteissä auttavat Dellin monipuoliset online-tukipalvelut (**support.dell.com**). Sivulla 57 olevassa Online-palvelut -kohdassa on laajempi luettelo Dellin tukivaihtoehtoista.
6. Jos ongelma ei ratkea edellä olevilla ohjeilla, katso Ennen kuin soitat -kohtaa sivulla 60.



HUOMAUTUS: Soita Dell-tukipalveluun niin, että voit olla tietokoneen äärellä, jotta tekninen tukihenkilöstö voi auttaa sinua tarvittavissa toimissa.



HUOMAUTUS: Dellin pikahuoltokoodijärjestelmä ei välttämättä ole käytössä kaikissa maissa.

Ohjeiden saaminen

Anna pikahuoltokoodisi Dellin automatisoidun puhelinjärjestelmän sitä pyytäessä, jolloin puhelusi ohjautuu suoraan asianmukaiselle tukihenkilöstölle. Jos sinulla ei ole pikahuoltokoodia, avaa **Dell-lisävarusteet-**kansio, kaksoinapsauta **Pikahuoltokoodi-**kuvaketta ja noudata annettuja ohjeita.

 **HUOMAUTUS:** Kaikkia seuraavia palveluita ei ole saatavana Yhdysvaltojen mantereen ulkopuolella. Kysy paikalliselta Dell-edustajalta palveluiden saatavuudesta.

Tekninen tuki ja asiakaspalvelu

Dellin tukipalvelu on käytettävissäsi, ja se vastaa Dell-laitteistoja koskeviin kysymyksiisi. Tukihenkilöstö antaa sinulle nopeat ja tarkat vastaukset tietokonepohjaisten diagnostiikkaohjelmien avulla.

Jos aiot ottaa yhteyden Dellin tukipalveluun, katso kohtaa Ennen kuin soitat sivulla 60 ja tarkista alueesi yhteystiedot tai siirry osoitteeseen **support.dell.com**.

DellConnect

DellConnect™ on helppokäyttöinen verkkotyökalu, jonka avulla Dellin asiakaspalvelija tai tekninen tukihenkilö voi ottaa yhteyden tietokoneeseesi laajakaistayhteyden avulla, tehdä ongelmanmäärittelyn ja korjata ongelman valvontasi alaisena. Lisätietoja saat siirtymällä osoitteeseen **www.dell.com/DellConnect**.

Online-palvelut

Lisätietoja Dellin tuotteista ja palveluista on seuraavilla verkkosivuilla:

- www.dell.com
- www.dell.com/ap (Aasia/Tyyntenmeren maat)
- www.dell.com/jp (Japani)
- www.euro.dell.com (Eurooppa)
- www.dell.com/la (Latinalaisen Amerikan maat)
- www.dell.ca (Kanada)

Dellin tukipalveluja voi käyttää seuraavien verkkosivujen ja sähköpostiosoitteiden avulla:

Dell-tuen verkkosivustot

- support.dell.com
- support.jp.dell.com (Japani)
- support.euro.dell.com (Eurooppa)

- supportapj.dell.com (Aasia ja Tyyntenmeren maat)

Dell-tuen sähköpostiosoitteet

- mobile_support@us.dell.com
- support@us.dell.com
- la-techsupport@dell.com (Latinalaisen Amerikan maat)
- apsupport@dell.com (Aasia/Tyyntenmeren maat)

Dellin markkinoinnin ja myynnin sähköpostiosoitteet

- apmarketing@dell.com (Aasia/Tyyntenmeren maat)
- sales_canada@dell.com (Kanada)

Nimetön tiedonsiirtoprotokolla (FTP)

- ftp.dell.com

Kirjautu käyttäjätunnuksella `anonymous` ja anna salasanaksi sähköpostiosoitteesi.

Automatisoitu tilauksen tila -palvelu

Voit tarkistaa Dell-tuotetilauksesi tilan osoitteessa **support.dell.com** tai soittamalla automaattiseen tilauksen tilapalveluun. Sinulta pyydetään tilauksen etsimiseen ja siitä raportointiin tarvittavat tiedot. Lisätietoja alueesi puhelinnumerosta on sivulla 61 kohdassa Dellin yhteystiedot.

Jos tilauksessasi ilmenee ongelmia, esim. puuttuvia osia, väärä osia tai väärä lasku, ota yhteyttä Dellin asiakaspalveluun. Pidä lasku tai pakkaustodistus käsillä puhelun aikana. Lisätietoja alueesi puhelinnumerosta on sivulla 61 kohdassa Dellin yhteystiedot.

Tuotetiedot

Jos haluat lisätietoja muista Dellin tuotteista tai haluat tilata tuotteita, siirry Dellin sivustoon osoitteessa **www.dell.com**. Katso oman alueesi tai myyjän yhteystiedot sivulta 61 kohdasta Dellin yhteystiedot.

Kohteiden palauttaminen takuukorjattavaksi tai korvausta varten

Valmistele palautettavat tuotteet seuraavasti, on kyseessä sitten tuotteen korjaaminen tai korvaaminen:

 **HUOMAUTUS:** Ennen kuin palautat tuotteen Dellille, varmista, että olet varmuuskopioinut kaikki tuotteen tiedot kiintolevyille ja muille tallennuslaitteille. Poista kaikki luottamukselliset, omistusoikeudelliset ja henkilökohtaiset tiedot sekä irrotettavat tallennusvälineet, kuten CD-levyt ja PC-kortit. Dell ei ole vastuussa mistään luottamuksellisista, omistusoikeudellisista eikä henkilökohtaisista tiedoista, menetetyistä tai vioittuneista tiedoista tai vahingoittuneista tai kadonneista irrotettavista tallennusvälineistä, joita palautukseen saattaa sisältyä.

1. Pyydä Delliltä materiaalin palautusnumero ja kirjoita se selvästi ja näkyvästi laatikon ulkopuolelle.
 **HUOMAUTUS:** Lisätietoja alueesi puhelinnumerosta on sivulla 61 kohdassa Dellin yhteystiedot.
2. Lähetä pakkauksen mukana kopio laskusta ja palautuksen syynt kertova kirje.
3. Liitä mukaan diagnostiikan tarkistuslista (katso kohtaa Diagnostiikan tarkistuslista sivulla 61), jossa mainitset suorittamasi testit ja Dell Diagnosticsein mahdollisesti näyttämät virheilmoitukset (katso kohtaa Dell Diagnostics sivulla 45).
4. Jos haluat saada korvauksen palautettavasta tuotteesta, lähetä pakkauksessa kaikki palautettavaan tuotteeseen liittyvät lisävarusteet (esimerkiksi virtajohdot, ohjelmistot, oppaat jne).

Ohjeiden saaminen

5. Palauta laite alkuperäisessä (tai sitä vastaavassa) pakkauksessa.

 **HUOMAUTUS:** Lähettäjä maksaa lähetyskulut. Sinä olet vastuussa palautettavan tuotteen vakuuttamisesta sekä mahdollisesta häviämisestä toimituksen aikana. Postiennakolla lähetettyjä paketteja ei lunasteta.

 **HUOMAUTUS:** Jos pakkaus ei ole yllä olevien vaatimusten mukainen, sitä ei hyväksytä Dellin vastaanottolaiturilla ja se palautetaan sinulle.

Ennen kuin soitat

 **HUOMAUTUS:** Varaa pikahuoltokoodisi käden ulottuville, ennen kuin soitat. Tämän koodin avulla Dellin automaattinen tukipuhelinpalvelu pystyy ohjaamaan puhelusi oikein. Sinulta saatetaan myös kysyä huoltomerkkiä (joka sijaitsee tietokoneen takapaneelissa).

Muista täyttää seuraava diagnostiikan tarkistuslista. Jos mahdollista, käynnistä tietokone ennen Dellille soittamista ja soita tietokoneen vieressä tai lähellä olevasta puhelimesta. Tukipalvelu voi pyytää sinua antamaan näppäimistökomentoja, välittämään yksityiskohtaisia tietoja toimintojen aikana tai suorittamaan muita vianmääritystoimenpiteitä tietokoneella. Varmista, että tietokoneen mukana toimitetut asiakirjat ovat käden ulottuvilla.

Diagnostiikan tarkistuslista

- Nimi:
- Päivämäärä:
- Osoite:
- Puhelinnumero:
- Huoltomerkki (tietokoneen takana oleva viivakoodi):
- Pikahuoltokoodi:
- Materiaalin palautusnumero (jos sellainen on saatu Dellin tukihenkilöstöltä):
- Käyttöjärjestelmä ja sen versio:
- Laitteet:
- Laajennuskortit:
- Onko tietokone liitetty verkkoon? Kyllä/Ei
- Verkko, sen versio ja verkkokortti:
- Ohjelmat ja niiden versiot:

Määritä järjestelmän käynnistystiedostojen sisältö käyttöjärjestelmän ohjeista. Jos tietokone on kytketty tulostimeen, tulosta kaikki nämä tiedostot. Kopioi muussa tapauksessa tiedostojen sisältö paperille ennen Dellille soittamista.

- Virheilmoitus, äänimerkkikoodi tai diagnostiikkakoodi:
- Ongelman kuvaus ja suoritettut vianmäärittystoimenpiteet:

Dellin yhteystiedot

Yhdysvalloissa voit soittaa numeroon 800-WWW-DELL (800-999-3355).



HUOMAUTUS: Jos käytössäsi ei ole Internet-yhteyttä, käytä ostolaskussa, lähetysluettelossa, laskussa tai Dellin tuoteluettelossa olevia yhteystietoja.

Dellillä on useita verkko- ja puhelinpohjaisia tuki- ja palveluvaihtoehtoja. Palveluiden saatavuus vaihtelee maittain ja tuotteittain, ja jotkin palvelut eivät välttämättä ole saatavissa alueellasi.

Ohjeiden saaminen

Jos yhteydenottosi koskee myyntiä, teknistä tukea tai asiakaspalveluasioita:

1. Siirry osoitteeseen **support.dell.com**.
2. Tarkista maa tai alue sivun alareunan avattavasta **Choose A Country/Region (Valitse toinen maa)** -valikosta.
3. Napsauta sivun vasemmassa reunassa olevaa kohtaa **Ota yhteyttä**.
4. Valitse tarpeitasi vastaava palvelu- tai tukilinkki.
5. Valitse itsellesi sopiva tapa ottaa yhteys Delliin.

Lisätiedot ja -resurssit

Jos:

uudelleenasetat käyttöjärjestelmän

suoritat tietokoneen diagnostiikkaohjelman, asennat työpöytä tietokoneen järjestelmäohjelmiston tai päivität tietokoneen ohjaimet ja lueminut-tiedostot

haluat lisätietoja käyttöjärjestelmästä, oheislaitteiden ylläpidosta, RAID-laitteista, internetistä, Bluetooth®-teknologiasta, verkko-ominaisuuksista ja sähköpostista

haluat lisätietoja tietokoneen turvallisuudesta
 haluat lukea takuutiedot, ehdot (vain Yhdysvallat), turvallisuusohjeet, säädöstiedot, ergonomiatiedot ja käyttöoikeussopimuksen

Lisätietoja:

Dell Operating System -levy

Drivers and Utilities -levy

 **HUOMAUTUS:** Ohjaimia ja oppaiden päivityksiä on Dell™-tukisivustossa osoitteessa **support.dell.com**.

Kiintolevyille asennettu *Dell -tekniikkaopas*

tietokoneen mukana toimitetut turvallisuus- ja säädöstiedot. Katso myös Regulatory Compliance -sivua osoitteessa **www.dell.com/regulatory_compliance**.

Jos:

haluat löytää huoltomerkin/pikapalvelukoodin (tarvitset huoltomerkin tietokoneen tunnistamiseksi, kun käytät tukea osoitteessa **support.dell.com** tai otat yhteyden tekniseen tukeen)

tarvitset ohjaimia ja ladattavia tiedostoja

tarvitset teknistä tukea ja tuotetukea

haluat tarkistaa uusien tilausten tilan

haluat ratkaisuja ja vastauksia yleisimpiin kysymyksiin

haluat uusimpia tietoja tietokoneen teknisistä muutoksista tai teknistä, teknikoille tai kokeneille käyttäjille tarkoitettua viitemateriaalia

Lisätietoja:

Tietokoneen takaosa

Dell™-tukisivusto osoitteessa **support.dell.com**

Perustiedot

Järjestelmän malli

Inspiron One 19

Tässä osassa on perustietoja, joita voit tarvita määrittäessäsi tai päivittäessäsi tietokonetta tai sen ohjaimia. Lisätietoja on *huolto-oppaassa* Dellin tukisivustossa osoitteessa **support.dell.com**.

 **HUOMAUTUS:** Tuotteet saattavat vaihdella alueen mukaan. Saat lisätietoja tietokoneen kokoonpanosta valitsemalla **Käynnistä** → **Ohje ja tuki** ja valitsemalla tietokoneen tietojen näyttämisen.

Suoritin

Intel® Celeron®

Intel Celeron Dual-Core

Intel Pentium® Dual-Core

Intel Core™2 Duo

Intel Core2 Quad

Asemat ja laitteet

Asemat

Yksi 3,5 tuuman sisäinen kiintolevy, yksi laitepaikka optiselle asemalle

Langaton (valinnainen)

LAN 802.11 b/g

Kamera

1,3 megapikseliä

Asemat ja laitteet

Käytettävissä olevat laitteet	Sarja-ATA-kiintolevy, DVD-ROM-asema (valinnainen), DVD+/- RW -asema (valinnainen), mikrofonilaite ja 8-in-1-mediakortinlukija
-------------------------------	---

Muisti

Tyyppi	Dual channel 800 MHz DDR2
Minimi	1 Gt
Enintään	4 Gt

Tietokoneen tiedot

Järjestelmän piirisarja	Intel G41+ICH7
-------------------------	----------------

Ulkoiset liittimet

Verkkosovitin	RJ45-liitin
USB 2.0	Kolme sivupaneelin ja kolme takapaneelin liitintä
Ääni	Kaksi sivupaneelin liitintä mikrofonille/ linjatulolle ja kuulokkeille/ linjalähdölle; yksi takapaneelin liitin linjalähdölle
IEEE 1394a	yksi sivupaneelin 4-nastainen sarjaliitin

Näytönohjain

Tyyppi	Intel X4500
--------	-------------

Ääni

Tyyppi	Sisäänrakennetut kaiuttimet
--------	-----------------------------

Näyttö

Tyyppi (aktiivimatriisi TFT)	18,5 tuumaa, 16:9, WXGA
------------------------------	-------------------------

Enimmäistarkkuus	1366 x 768
------------------	------------

Virta

Sähköteho	130 W
-----------	-------

Jännite	100-240 VAC
---------	-------------

Varmistusparisto	3-V CR2032 -litiumnappiparisto
------------------	-----------------------------------

Fyysiset ominaisuudet

Korkeus	386,39 mm (15,21 tuumaa)
---------	-----------------------------

Leveys	477,39 mm (18,79 tuumaa)
--------	-----------------------------

Pituus	103,98 mm (4,09 tuumaa)
--------	----------------------------

Paino (noin)	7,3 kg (16,1 paunaa)
--------------	-------------------------

Tietokoneympäristö*Lämpötila:*

Käytön aikana	10 °C - 35 °C (50 °F - 95 °F)
---------------	----------------------------------

Tallennus	-40 °C - 65 °C (-40 °F - 149 °F)
-----------	-------------------------------------

Suhteellinen ilmankosteus	10-90 % (tiivistymätön)
---------------------------	----------------------------

Tietokoneympäristö

Enimmäisvärähtely:

Käytön aikana 0,26 GRMS,
satunnainen
värähtely 2 minuutin
ajan kaikissa
käyttöasennoissa

Tallennus 2,2 GRMS,
satunnainen 15
minuutin ajan

Enimmäisisku:

Käytön aikana Puolisinipulssi:
40 G:n 2 ms:n ajan
nopeusmuutoksella
51 cm/s (20 in/s)

Tallennus Puolisinipulssi:
40 G:n 22 ms:n ajan
nopeusmuutoksella
609 cm/s (240 in/s)

Tietokoneympäristö

Korkeus:

Käytön aikana -15,2 - 3 048 m
(-50 - 10 000 ft)

Tallennus -15,2 - 10 668 m
(-50 - 35 000 ft)

Ilman mukana G2 tai alempi
kulkevien ISA-S71.04-1985-
epäpuhtauksien taso standardin mukaan

Liite

Macrovision-tuotteita koskevat huomautukset

Tämä tuote sisältää tekijänoikeuksien suojaustekniikkaa, joka on Macrovision Corporationin ja muiden oikeudenhaltijoiden omistamien immateriaalioikeuksien ja tiettyjen yhdysvaltalaisen patenttien alainen. Tämän tekijänoikeuksien suojaustekniikan käyttö vaatii luvan Macrovision Corporationilta ja on tarkoitettu vain kotikäyttöön ja muuhun rajoitettuun käyttöön, ellei Macrovision Corporation ole antanut erillistä lupaa. Käänteinen suunnittelu tai purkaminen lähdekoodiksi on kielletty.

Hakemisto

A

asemat ja laitteet **65**

asennus, ennen kuin aloitat **5**

asiakaspalvelu **56**

C

CD-levyt, toistaminen ja luominen **30**

D

DellConnect **56**

Dell-diagnostiikkaohjelma **45**

Dell Factory Image Restore **49**

Dellin tukisivusto **64**

Dell Support Center **41**

Diagnostiikan tarkistuslista **60**

DVD-levyt, toistaminen ja luominen **30**

E

energia

säästäminen **31**

energian säästäminen **31**

etupaneelin liitännät **16**

F

FTP-kirjautuminen, nimetön **57**

fyysiset mitat **67**

I

ilmavirta, salliminen **5**

internet-yhteys **12**

ISP

internet-palveluntarjoaja **12**

J

Järjestelmäilmoitukset **42**

Järjestelmän palauttaminen **49**

K

kiintolevyn toimintavalo **17**

kuuloke

etuliitäntä **19**

L

laajennusväylä **67**

Laitteiston vianmääritys **44**

laitteisto-ongelmat

diagnostiikka **44**

langaton verkkoyhteys **36**

levyasema

tuetut levykoot **22**

levyt

käyttäminen **22**

liittäminen

valinnainen verkkokaapeli **8**

lisätiedot **63**

M

Memory Stick -kortinlukija **19**

MMC **19**

muisti

vähintään ja enintään **66**

muistiongelmät

ratkaiseminen **38**

muistituki **66**

mukauttaminen

omat virrankäyttöasetukset **31**

oma työpöytä **30**

Multi Media Card -kortinlukija **19**

O

ohjaimet ja ladattavat tiedostot **64**

ohje

avun ja tuen hankkiminen **55**

ohjelmiston ominaisuudet **30**

ohjelmisto-ongelmat **39**

oletuslevykuvan palauttaminen **51**

ongelmat, ratkaiseminen **35**

ongelmien ratkaiseminen **35**

P

piirisarja **66**

portit ja liittimet **66**

R

resurssit, lisää **63**

S

sähköpostiosoitteet

tekninen tuki **57**

soittaminen Dellille **60**

suoritin **65**

T

takuupalautukset **59**

tekniset tiedot **65**

tietokone

painot ja mitat **67**

tietokone, asentaminen **5**

tietokoneen kapasiteetti **30**

tietokoneen tiedot **66**

tietokoneympäristö **67**

tuen sähköpostiosoitteet **57**

tukisivustot

maailmanlaajuinen **57**

tuotteet

tiedot ja hankkiminen **58**

tuotteiden toimittaminen

palautukseen tai korjattavaksi **59**

tuuletus, varmistaminen **5**

V

varmuuskopiot

luominen **33**

verkkoyhteys

korjaaminen **36**

verkon nopeus

testaaminen **36**

virtaongelmat, ratkaiseminen **37**

virtatiedot **67**

W

Windows, asentaminen uudelleen **49**

Windowsin uudelleenasennus **49**

Windows Vista® **12**

asentaminen uudelleen **54**

Ohjattu ohjelman yhteensopivuuden
varmistaminen **39**

X

xD-Picture Card -kortinlukija **19**

Y

Yhteyden ottaminen Delliin verkossa **61**

Ä

ääni **67**

Painettu Irlannissa

www.dell.com | support.dell.com



0WKD92A00