

طُبِعَ فِي أَيْرْلَنْدَا

www.dell.com | support.dell.com



0XFC1NA00

- مشكلات البرامج 41
مشكلات الذاكرة
حل 40
مشكلات الطاقة، حل 39
مصباح نشاط محرك الأقراص الثابتة 17
مواصفات الطاقة 70
مواقع الدعم
في جميع أنحاء العالم 59
موصلات الجانب الأمامي 16
مميزات البرامج 33

ن

- ناقل التوسعة 70
نسخ احتياطية
إنشاء 35

ع

- عمليات الإرجاع بموجب الضمان 62
عناوين البريد الإلكتروني
للحصول على الدعم الفني 60
عناوين البريد الإلكتروني الخاصة بالدعم 60

ق

- قائمة تدقيق التشخيص 63
قارئ Memory Stick 19
قارئ بطاقات الوسائط المتعددة 19
قارئ بطاقة xD-Picture 19

م

- مجموعة الشرائح 68
محرك أقراص
أحجام الأقراص المعتمدة 22
مشكلات الأجهزة
تشخيص 46

ت

تخصيص

إعدادات الطاقة 34

سطح المكتب 33

تدفق الهواء، السماح به 5

تسجيل الدخول إلى FTP، بدون اسم دخول 60

تعليمات

الحصول على المساعدة والدعم 58

ح

حل المشكلات 36

خ

خدمة العملاء 59

د

دعم الذاكرة 69

ر

رسائل النظام 44

س

سرعة الشبكة

اختبار 38

سماعة الرأس

موصل أمامي 19

ش

شاشة اللمس 30

الإشارات 31

شحن المنتجات

للإرجاع أو الإصلاح 62

- الكمبيوتر
- الأوزان والمقاييس 70
- الكمبيوتر، إعداد 5
- المشكلات، حل 36
- المنافذ والموصلات 69
- المنتجات
- المعلومات والشراء 61
- الموارد، العثور على المزيد من 66
- المواصفات 68
- المواصفات المادية 70
- الوميض 31
- ب**
- برامج التشغيل والأجهزة 68
- برامج التشغيل والتنزيلات 67
- برنامج Touch Zone من Dell 30
- بيئة الكمبيوتر 70
- استعادة النسخ الأصلية للبيانات 53
- استعادة النظام 51
- الأقراص المضغوطة، تشغيل وإنشاء 33
- الإشارات 31
- الاتصال بالإنترنت 13
- الاتصال بالشبكة
- تصليح 38
- الاتصال بشركة Dell 63
- الاتصال بشركة Dell عبر الإنترنت 65
- التهوية، ضمان 5
- الحفاظ على الطاقة 34
- الذاكرة
- الحد الأدنى والحد الأقصى 69
- الصوت 70
- الطاقة
- الحفاظ عليها 34
- العثور على المزيد من المعلومات 66

فهرس

D

59 DellConnect

47 Dell Diagnostics

Dell Factory Image Restore

51 (استعادة النسخ الأصلية للبيانات من Dell)

Dell Support Center (مركز الدعم التابع لشركة

43 (Dell)

I

ISP

13 مزود خدمة الإنترنت

M

19 MMC

W

51 Windows

56 إعادة تثبيت

41 معالج توافق البرامج

A

46 أداة استكشاف أخطاء الأجهزة وإصلاحها

أقراص

22 استخدام

33 أقراص DVD، تشغيل وإنشاء

5 إعداد، قبل أن تبدأ

33 إمكانات الكمبيوتر

38 اتصال بشبكة لاسلكية

اتصال (قيد الاتصال)

8 كابل الشبكة الاختياري

معلومات عن معيار NOM أو معايير المكسيك الرسمية (المكسيك فقط)

تم توفير المعلومات التالية في الجهاز (الأجهزة) الموصوف في هذا المستند وفقاً لمتطلبات
Official Mexican Standard (NOM)

المستورد:

.Dell México S.A. de C.V

Paseo de la Reforma 2620 - 11°

Col. Lomas Altas

.11950 México, D.F

رقم الطراز التنظيمي	الجهد الكهربائي	التردد	استهلاك الكهرباء
W01B	من 100 إلى 240 فولت من التيار المتردد	من 50 إلى 60 هرتز	شدة تيار من 1 إلى 2 أمبير

لمزيد من المعلومات، يرجى قراءة معلومات الأمان الواردة مع الكمبيوتر.

لمزيد من المعلومات حول أفضل ممارسات السلامة، راجع Regulatory Compliance Homepage (الصفحة الرئيسية للتوافق مع الإشعارات التنظيمية) على العنوان www.dell.com/regulatory_compliance

ملحق

إشعار منتج Macrovision

يتضمن هذا المنتج تقنية حماية حقوق التأليف والنشر التي تخضع لحماية براءات اختراع أمريكية معينة وحقوق الملكية الفكرية الأخرى المملوكة لشركة Macrovision Corporation وأصحاب الحقوق الآخرين. لا يجب استخدام هذه التقنية لحماية حقوق التأليف والنشر إلا بتصريح من شركة Macrovision Corporation، وهي مصممة للاستخدام المنزلي واستخدامات العرض المحدودة فقط، إلا في حال تصريح شركة Macrovision Corporation بغير ذلك. يحظر إجراء الهندسة العكسية أو التفتيك.

بيئة الكمبيوتر

الحد الأقصى للاهتزاز (باستخدام نطاق اهتزاز عشوائي يحاكي بيئة المستخدم):

أثناء التشغيل
0.26 متوسط جذر تربيعي
عشوائي للتسارع لمدة
دقيقتين في جميع حالات
التشغيل

أثناء التخزين
2.2 متوسط جذر تربيعي
عشوائي للتسارع لمدة 15
دقيقة

الحد الأقصى لتحمل الاصطدام:

أثناء التشغيل
ذبذبة نصف موجة جيبيية:
40 وحدة تسارع جاذبية
لمدة 2 مللي ثانية مع تغير
السرعة بمعدل 20 بوصة/
ثانية (51 سم/ثانية)

بيئة الكمبيوتر

أثناء التخزين

ذبذبة نصف موجة جيبيية:
40 وحدة تسارع جاذبية
لمدة 22 مللي ثانية مع
تغير السرعة بمعدل 240
بوصة/ثانية (609 سم/
ثانية)

الارتفاع عن سطح البحر:

من -15.2 إلى 3048 م
(من -50 إلى 10000
قدم)

أثناء التشغيل

من -15.2 إلى 10668 م
(من -50 إلى 35000
قدم)

أثناء التخزين

G2 أو أقل كما يحدده
معياري

مستوى المواد الملوثة
المحمولة جواً

ISA-S71.04-1985

الخصائص المادية		الفيديو	
الارتفاع	385.9 ملم (15.2 بوصة)	النوع	Intel X4500
العرض	476.9 ملم (18.8 بوصة)	النوع	مكبرات صوت مدمجة
العمق	107.3 ملم (4.2 بوصة)	الشاشة	
الوزن (تقريبي)	8.3 كجم (18.3 رطلاً)	النوع (نظام مصفوفة الألوان النشطة (TFT)	النوع (نظام مصفوفة الألوان النشطة (TFT)
بيئة الكمبيوتر		مقاس 18.5 بوصة بنسبة تباين تبلغ 9:16 وفقاً لمعيار الدقة WXGA	الدقة القصوى
نطاقات درجة الحرارة:		768 × 1366	
أثناء التشغيل	من 10 إلى 35 درجة مئوية (من 50 إلى 95 درجة فهرنهايت)	الطاقة	
أثناء التخزين	من -40 إلى 65 درجة مئوية (من -40 إلى 149 درجة فهرنهايت)	جهد الوات	130 وات
الرطوبة النسبية	من 10% إلى 90% (بلا تكاثف)	الجهد الكهربائي	من 100 إلى 240 فولت للتيار المتردد
		البطارية الاحتياطية	بطارية ليثيوم مصغرة CR2032 بقوة 3 فولت

برامج التشغيل والأجهزة

الأجهزة المتوفرة

محرك أقراص ثابتة ATA
تسلسلي ومحرك أقراص
DVD-ROM (اختياري)
ومحرك أقراص DVD+/-
RW (اختياري) و صفيق
ميكروفون وقارئ بطاقات
وسائط يمكنه قراءة 8 أنواع
بطاقات في فتحة واحدة

الذاكرة

النوع

ذاكرة DDR2 مزدوجة
القنوات بسرعة 800
ميغاهرتز

الحد الأدنى

1 جيجابايت

الحد الأقصى

4 جيجابايت

الموصلات الخارجية

مهايئ الشبكة

موصل RJ45

USB 2.0

ثلاثة موصلات على
اللوحة الجانبية ومثلها على
اللوحة الخلفية

الصوت

موصلان على اللوحة
الجانبية لميكروفون/
دخل خط وسماعة رأس/
خرج خط

وموصل واحد على اللوحة
الخلفية لخرج الخط

IEEE 1394a

موصل تسلسلي يتكون
من 4 سنون على اللوحة
الجانبية

المواصفات الأساسية

يوفر هذا القسم معلومات قد تحتاجها عند إعداد الكمبيوتر وتحديث برامج التشغيل الخاصة به وترقيته. لمزيد من المواصفات التفصيلية، انظر *Comprehensive Specifications* (المواصفات الشاملة) على الإنترنت على العنوان التالي support.dell.com/manuals.

ملاحظة: قد تختلف العروض باختلاف المنطقة. لمزيد من المعلومات حول مواصفات الكمبيوتر الذي بحوزتك، انقر فوق **Start** (ابدأ)  ← **Help and Support** (التعليمات والدعم) وحدد الخيار الخاص بعرض معلومات حول الكمبيوتر.

برامج التشغيل والأجهزة

محركات الأقراص	محرك أقراص ثابتة داخلي مقاس 3.5 بوصة ومحرك أقراص ضوئية واحد يتم تحميله من خلال درج
الخيارات اللاسلكية (اختيارية)	شبكة LAN 802.11 b/g
الكاميرا	بدقة 1.3 ميجا بكسل

طرز الكمبيوتر

الكمبيوتر المكتبي
طرز Inspiron
One 19T

معلومات الكمبيوتر

أنواع المعالجات	Intel® Celeron® Dual-Core
	معالج Intel Pentium® ثنائي المراكز
	معالج Intel Core™2 Duo
	معالج Intel Core2 Quad
مجموعة شرائح النظام	مجموعة الشرائح Intel G41+ICH7

إذا كنت بحاجة إلى:

فانظر

العثور على رقم الصيانة/رمز الخدمة السريعة - يتعين عليك استخدام رقم الصيانة لتعريف جهاز الكمبيوتر الخاص بك على موقع الويب support.dell.com أو للاتصال بالدعم الفني.

الجانب الخلفي من الكمبيوتر

Dell Support Center (مركز الدعم التابع لشركة Dell). لتشغيل **Dell Support Center** (مركز الدعم التابع لشركة Dell)، انقر فوق الرمز  في شريط المهام.

العثور على برامج التشغيل والتنزيلات

الوصول إلى الدعم الفني وتعليمات المنتج

التحقق من حالة الطلب الخاص بالمشتريات الجديدة

العثور على حلول وأجوبة للأسئلة الشائعة

تحديد مكان المعلومات للحصول على آخر التحديثات حول التغييرات الفنية التي تم إدخالها على الكمبيوتر الخاص بك أو لتوفير مواد مرجعية فنية متقدمة للفنيين أو المستخدمين المتمرسين

support.dell.com

العثور على المزيد من المعلومات والموارد

فانظر	إذا كنت بحاجة إلى:
قرص <i>Operating System</i> (نظام التشغيل)	إعادة تثبيت نظام التشغيل.
قرص <i>Drivers and Utilities</i> (برامج التشغيل والأدوات المساعدة).	تشغيل برنامج تشخيص للكمبيوتر أو إعادة تثبيت برامج نظام الكمبيوتر المكتبي أو تحديث برامج التشغيل للكمبيوتر وملفات readme التمهيدية
 ملاحظة: يمكن إيجاد تحديثات لبرامج التشغيل والوثائق على موقع الويب على العنوان support.dell.com .	
<i>Dell Technology Guide</i> (دليل تقنية Dell)	معرفة المزيد حول نظام التشغيل وصيانة الأجهزة الطرفية وأداة التحكم RAID والإنترنت وتقنية® Bluetooth وشبكات الاتصال والبريد الإلكتروني
المتوفر على محرك الأقراص الثابتة لديك أو على الإنترنت على العنوان التالي support.dell.com/manuals	
وثائق الأمان والمعلومات التنظيمية الواردة مع الكمبيوتر وانظر أيضاً Regulatory Compliance Homepage (الصفحة الرئيسية للتوافق مع اللوائح التنظيمية) على www.dell.com/regulatory_compliance	العثور على معلومات حول أفضل ممارسات السلامة لجهاز الكمبيوتر الخاص بك مراجعة معلومات الضمان والبنود والشروط (الولايات المتحدة فقط) وإرشادات السلامة ومعلومات اللوائح التنظيمية ومعلومات الهندسة البشرية والتصميم المريح للمستخدم واتفاقية ترخيص المستخدم النهائي

للاتصال بشركة Dell بغية الاستفسار عن المسائل المتعلقة
بقسم المبيعات أو الدعم الفني أو خدمة العملاء:

1. تفصل بزيارة الموقع
.www.dell.com/contactdell
2. قم باختيار بلدك أو منطقتك.
3. حدد الخدمة الملائمة أو ارتباط الدعم المناسب وفقاً
لمتطلباتك.
4. اختر وسيلة الاتصال بشركة Dell الملائمة لك.

الاتصال بشركة Dell

بالنسبة للعملاء في الولايات المتحدة الأمريكية، يُرجى
الاتصال على

800-WWW-DELL (800-999-3355)

 **ملاحظة:** إذا لم يكن لديك اتصال إنترنت نشط، فيمكنك
العثور على معلومات الاتصال على فاتورة الشراء أو
إيصال الشحن أو الفاتورة أو كتالوج منتج Dell.

توفر Dell العديد من خيارات الخدمات والدعم القائمة على
الهاتف والإنترنت. وتختلف حالة التوافر وفقاً للدولة والمنتج،
وقد لا تتوافر بعض الخدمات في منطقتك.

قائمة تدقيق التشخيص

- الاسم:
- التاريخ:
- العنوان:
- رقم الهاتف:
- رقم الصيانة (الرمز الشريطي الموجود على الجزء الخلفي من الكمبيوتر):
- رمز الخدمة السريعة
- رقم اعتماد المواد المرتجعة (إذا ما تم الحصول عليه من فني دعم Dell):
- نظام التشغيل وإصداره:
- الأجهزة:
- بطاقات التوسعة:
- هل أنت متصل بشبكة؟ نعم / لا
- الشبكة والإصدار ومهايئ الشبكة:
- البرامج والإصدارات:

راجع وثائق نظام التشغيل المستخدم لتحديد محتويات ملفات بدء تشغيل الكمبيوتر. إذا كان الكمبيوتر متصلاً بطابعة، فقم بطباعة كل ملف. أو قم بتسجيل محتويات كل ملف قبل الاتصال بـ Dell.

- رسالة الخطأ، أو كود التنبيه الصوتي، أو كود التشخيص:
- وصف المشكلة وإجراءات استكشاف الأخطاء وإصلاحها التي قمت بها:

قبل أن تتصل

ملاحظة: يجب أن يكون رمز الخدمة السريعة في متناول يديك عندما تقوم بالاتصال. فهذا الرمز يساعد النظام الهاتفي لخدمة الدعم المشغل تلقائيًا من Dell على توجيه مكالمتك بشكل أكثر فعالية. وقد تتم مطابقتك أيضًا بإدخال رقم الصيانة (الموجود على الجزء الخلفي من الكمبيوتر).

تذكر أن تقوم بملء قائمة تدقيق التشخيص التالية. قم بتشغيل الجهاز إن أمكن قبل الاتصال بشركة Dell للحصول على المساعدة وقم بإجراء الاتصال من هاتف قريب من الكمبيوتر. قد يُطلب منك كتابة بعض الأوامر على لوحة المفاتيح، أو إعداد معلومات تفصيلية أثناء العمليات، أو تجربة خطوات أخرى لإصلاح العطل لا تتم إلا على الكمبيوتر نفسه. تأكد من أن وثائق الكمبيوتر متوفرة.

5. قم بتغليف المعدات التي ستقوم بإرجاعها باستخدام مواد التغليف الأصلية (أو مواد مشابهة لها).

ملاحظة: ستتحمل أنت مسؤولية تسديد مصاريف الشحن. أنت مسؤول أيضًا عن تأمين أي منتج يتم إرجاعه، كما أنك تتحمل مسؤولية فقدانه أثناء الشحن إلى Dell. لا يتم قبول العبوات الخاصة بنظام الدفع عند التسليم (C.O.D).

ملاحظة: لن يتم قبول العناصر المرتجعة التي لا تلتزم بأي من المتطلبات السابقة في مركز الاستلام الخاص بشركة Dell وسيتم إرجاعها إليك.

إرجاع المكونات لإصلاحها بموجب الضمان أو رد ثمنها

يجب تحضير كل المكونات التي سيتم إرجاعها سواء لإصلاحها أو لرد ثمنها، على النحو التالي:

ملاحظة: قبل إرجاع المنتج إلى Dell، تأكد من إجراء نسخ احتياطي لأية بيانات موجودة على محرك الأقراص الثابتة وعلى أي جهاز تخزين آخر بالمنتج. قم بإزالة أية معلومات شخصية وخاصة وسرية، وأخرج كل الوسائط القابلة للإزالة كأقراص CD وبطاقات PC Card. لا تعتبر Dell مسؤولة عن أي معلومات شخصية أو امتلاكية أو سرية؛ أو بيانات تالفة أو مفقودة؛ أو وسائط قابلة للإزالة تالفة أو مفقودة قد يتضمنها المنتج عند إعادتك له.

1. اتصل بشركة Dell للحصول على رقم اعتماد المواد المرتجعة، واكتب الرقم بشكل واضح وبارز على صندوق التغليف من الخارج.
2. **ملاحظة:** لمعرفة رقم الهاتف الذي يمكنك الاتصال به من منطقتك، راجع "الاتصال بشركة Dell" في صفحة 63.
3. أرفق مع الصندوق نسخة من الفاتورة وخطاب يوضح سبب الإرجاع.
4. أرفق نسخة من قائمة تدقيق التشخيص (انظر "قائمة تدقيق التشخيص" في الصفحة 62)، توضح الاختبارات التي أجريتها، إلى جانب رسائل الخطأ التي ظهرت عند استخدام أداة Dell Diagnostics للتشخيص (انظر "أداة Dell Diagnostics للتشخيص" في الصفحة 46).
5. قم بإرفاق أية ملحقات تخص الجزء (الأجزاء) الذي ستقوم بإرجاعه (كابلات الطاقة والبرامج، والكتيبات، وغير ذلك) وذلك إذا كان الإرجاع سيتم بغرض رد الثمن.

معلومات المنتج

إذا كنت في حاجة إلى معلومات حول المنتجات الإضافية المتوفرة من Dell، أو إذا كنت ترغب في تقديم طلب شراء، فتفضل بزيارة موقع الويب على العنوان www.dell.com. للاطلاع على رقم الهاتف الذي يمكنك الاتصال به من منطقتك أو للتحدث إلى أحد متخصصي المبيعات، راجع "الاتصال بشركة Dell" في الصفحة 63.

خدمة حالة الطلب المشغلة تلقائيًا

للتحقق من حالة منتجات Dell التي قمت بطلبها، يمكنك زيارة الموقع support.dell.com أو يمكنك الاتصال بخدمة حالة الطلب المشغلة تلقائيًا. سوف تسمع رسالة مسجلة تطالبك بتقديم المعلومات الضرورية لتحديد طلبك والإبلاغ عنه. لمعرفة رقم الهاتف الذي يمكنك الاتصال به من منطقتك، انظر "الاتصال بشركة Dell" في الصفحة 63.

إذا كان لديك أية مشكلة بشأن طلبك، مثل أجزاء مفقودة أو أجزاء خطأ أو فاتورة غير صحيحة، فاتصل بـ Dell للحصول على مساعدة العملاء. يجب أن تكون الفاتورة أو إيصال الشحن في متناول يديك عندما تقوم بالاتصال. لمعرفة رقم الهاتف الذي يمكنك الاتصال به من منطقتك، راجع "الاتصال بشركة Dell" في الصفحة 63.

الخدمات عبر الإنترنت

يمكنك التعرف على منتجات وخدمات Dell على المواقع التالية:

www.dell.com •

www.dell.com/ap • (دول آسيا/المحيط الهادئ فقط)

www.dell.com/jp • (اليابان فقط)

www.euro.dell.com • (أوروبا فقط)

www.dell.com/la • (دول أمريكا اللاتينية والبحر الكاريبي)

www.dell.ca • (كندا فقط)

يمكنك الوصول إلى خدمة Dell Support (دعم Dell) عبر مواقع الويب وعناوين البريد الإلكتروني التالية:

مواقع Dell Support (دعم Dell)

support.dell.com •

support.jp.dell.com • (اليابان فقط)

support.euro.dell.com • (أوروبا فقط)

supportapj.dell.com • (مناطق آسيا المطلة على المحيط الهادئ فقط)

عناوين البريد الإلكتروني الخاصة بدعم Dell

mobile_support@us.dell.com •

support@us.dell.com •

la-techsupport@dell.com • (دول أمريكا اللاتينية والبحر الكاريبي فقط)

apsupport@dell.com • (دول آسيا/المحيط الهادئ فقط)

عناوين البريد الإلكتروني الخاصة بقسم التسويق

والمبيعات لدى Dell

apmarketing@dell.com • (دول آسيا/المحيط الهادئ فقط)

sales_canada@dell.com • (كندا فقط)

بروتوكول نقل الملفات (FTP) بدون اسم دخول

[ftp.dell.com](ftp://ftp.dell.com) •

تسجيل الدخول كمستخدم: بدون اسم دخول، واستخدم عنوان البريد الإلكتروني الخاص بك ككلمة مرور.

DellConnect

إن DellConnect™ هي أداة بسيطة للوصول عبر الإنترنت
تتيح لأي عضو بفريق الدعم والخدمات بشركة Dell إمكانية
الوصول إلى الكمبيوتر الخاص بك من خلال اتصال ذي نطاق
تردد عريض وتشخيص المشكلة وحلها، وكل ذلك تحت
إشرافك. لمزيد من المعلومات، تفضل بزيارة موقع الويب
www.dell.com/dellconnect

الدعم الفني وخدمة العملاء

تتوفر خدمة الدعم من Dell من أجل الإجابة على أسئلتك
المتعلقة بأجهزة Dell. ويستخدم فريق الدعم لدينا نظامًا
للتشخيص قائمًا على الكمبيوتر لتوفير إجابات سريعة ودقيقة.
للاتصال بخدمة الدعم من Dell، انظر "قبل أن تتصل" في
الصفحة 61 ثم انظر معلومات الاتصال الخاصة بمنطقتك أو
تفضل بزيارة موقع support.dell.com.

الوصول إلى التعليمات

إذا واجهت مشكلة في جهاز الكمبيوتر، يمكنك القيام بالخطوات التالية لتشخيص المشكلة وإصلاحها:

1. انظر "حل المشكلات" في الصفحة 36 للحصول على المعلومات والإجراءات الخاصة بالمشكلة التي يواجهها الكمبيوتر لديك.
2. راجع *Dell Technology Guide* (دليل تقنية Dell) للحصول على مزيد من المعلومات حول استكشاف الأخطاء وإصلاحها.
3. انظر "Dell Diagnostics" في الصفحة 46 لمعرفة الإجراءات الخاصة بكيفية تشغيل برنامج Dell Diagnostics للتشخيصات.
4. قم بملء "قائمة تدقيق التشخيص" في الصفحة 62.
5. استخدم مجموعة منتجات Dell الشاملة للخدمات الفورية عبر الإنترنت والمتاحة على موقع Dell Support (دعم Dell) على الويب على (support.dell.com) وذلك للحصول على تعليمات حول إجراءات التثبيت واستكشاف الأخطاء وإصلاحها. انظر "الخدمات عبر الإنترنت" في الصفحة 58 للحصول على قائمة شاملة بخدمات Dell Support (دعم Dell) عبر الإنترنت.

6. إذا لم تساعد الخطوات السابقة على حل المشكلة، انظر "قبل الاتصال" في الصفحة 61.

- ✍ **ملاحظة:** اتصل بقسم الدعم التابع لشركة Dell من هاتف قريب من الكمبيوتر حتى يتمكن فريق الدعم من مساعدتك في أية إجراءات ضرورية.
 - ✍ **ملاحظة:** قد لا يكون نظام رمز الخدمة السريعة من Dell متوفرًا في جميع الدول.
- عندما يطالبك نظام الهاتف المشغل تلقائيًا في Dell، قم بإدخال رمز الخدمة السريعة ليتم توجيه الاتصال مباشرةً إلى موظف الدعم المناسب. إذا لم يكن لديك رمز الخدمة السريعة، فافتح مجلد **Dell Accessories (ملحقات Dell)** وانقر نقرًا مزدوجًا فوق **Express Service Code (رمز الخدمة السريعة)**، ثم اتبع الإرشادات.
- ✍ **ملاحظة:** لا تتوفر بعض الخدمات دائمًا في كافة المواقع خارج الولايات المتحدة الموجودة بقارة أمريكا الشمالية. لذا؛ فاتصل بمندوب Dell المحلي للحصول على مزيد من المعلومات حول مدى توفر هذه الخدمات.

ملاحظة: إذا انتظرت لفترة طويلة وظهر شعار نظام التشغيل، فتابع الانتظار حتى تشاهد سطح مكتب نظام التشغيل **Microsoft® Windows®**، ثم قم بإيقاف تشغيل الكمبيوتر وأعد المحاولة.

ملاحظة: تقوم الخطوات التالية بتغيير تسلسل بدء التشغيل لمرة واحدة فقط. في المرة التالية التي تقوم فيها بتشغيل الكمبيوتر، يتم تمهيده وفقاً للأجهزة المحددة في برنامج إعداد النظام.

6. عند ظهور قائمة جهاز التمهيد، قم بتمييز محرك أقراص **CD/DVD/CD-RW** ثم اضغط على **<Enter>**.

7. اضغط على أي مفتاح للتمهيد من القرص المضغوط. اتبع التعليمات على الشاشة لإكمال التثبيت.

إعادة تثبيت نظام التشغيل Microsoft Windows

قد تستغرق عملية إعادة التثبيت ما بين ساعة إلى ساعتين حتى تكتمل. بعد إعادة تثبيت نظام التشغيل، يجب عليك أيضًا إعادة تثبيت برامج تشغيل الأجهزة وبرنامج الحماية من الفيروسات والبرامج الأخرى.

1. احفظ أية ملفات مفتوحة ثم أغلقها، واخرج من أية برامج مفتوحة.

2. قم بإدخال القرص المضغوط *Operating System* (نظام التشغيل).

3. انقر فوق **Exit (إنهاء)** إذا ظهرت رسالة **Install Windows (تثبيت Windows)**.

4. أعد تشغيل الكمبيوتر.

5. عند ظهور شعار DELL، اضغط على المفتاح <F12> على الفور.

ملاحظة: يحتوي قرص *Drivers and Utilities*



(برامج التشغيل والأدوات المساعدة) على برامج التشغيل التي تم تثبيتها أثناء تجميع الكمبيوتر. استخدم قرص *Drivers and Utilities* (برامج التشغيل والأدوات المساعدة) من Dell لتحميل أي برامج تشغيل مطلوبة. قد لا يتم إرسال قرص *Drivers and Utilities* (برامج التشغيل والأدوات المساعدة) من Dell وقرص *Operating System* (نظام التشغيل) مع الكمبيوتر، وذلك بحسب المنطقة التي طلبت شراء الكمبيوتر منها أو وفقًا لما إذا طلبت شراء هذا القرص أم لا.

إذا لم يساعد الخيار Device Driver Rollback (استعادة برنامج تشغيل الجهاز) على حل المشكلة، فاستخدم الخيار System Restore (استعادة النظام) لإعادة نظام التشغيل إلى حالة التشغيل التي كان عليها قبل قيامك ب تثبيت برنامج تشغيل الجهاز الجديد. راجع "استعادة النظام" في صفحة 50.

△ تشبيه: قبل التثبيت، قم بإجراء نسخ احتياطي لجميع ملفات البيانات الموجودة على محرك الأقراص الثابتة الرئيسي لديك. بالنسبة لعمليات التهيئة التقليدية لمحرك الأقراص الثابتة، يكون محرك الأقراص الثابتة الرئيسي هو أول محرك أقراص يكتشفه الكمبيوتر.

لإعادة تثبيت Windows، فإنك تحتاج إلى ما يلي:

- قرص Operating System (نظام التشغيل) من Dell
- قرص Drivers and Utilities (برامج التشغيل والأدوات المساعدة) من Dell

إعادة تثبيت نظام التشغيل

قبل أن تبدأ

إذا كنت تفكر في إعادة تثبيت نظام التشغيل Windows لإصلاح إحدى المشكلات المتعلقة ببرنامج تشغيل تم تثبيته مؤخرًا، فحاول أولاً استخدام Windows Device Driver Rollback (استعادة برنامج تشغيل الجهاز في Windows).

لاستعادة برنامج تشغيل الجهاز:

1. انقر فوق **Start** (ابدأ) .
2. انقر بزر الماوس الأيمن فوق **Computer** (الكمبيوتر).
3. انقر فوق **Properties** (خصائص) ← **Device Manager** (إدارة الأجهزة).
4. انقر بزر الماوس الأيمن على الجهاز الذي تم تثبيت برنامج التشغيل له وانقر فوق **Properties** (خصائص).
5. انقر فوق علامة التبويب **Drivers** (برامج التشغيل) ← **Roll Back Drive** (استعادة برنامج التشغيل).

تطبيق برنامج Factory Image Restore من Dell لاستعادة النسخ الأصلية للبيانات

1. ابدأ تشغيل الكمبيوتر. عند ظهور شعار Dell، اضغط على <F8> عدة مرات للوصول إلى الإطار **Advanced Boot Options** (خيارات التمهيد المتقدمة).

ملاحظة: إذا انتظرت لفترة طويلة وظهر شعار نظام التشغيل، فتابع الانتظار حتى تشاهد سطح مكتب نظام التشغيل **Microsoft® Windows®**، ثم قم بإيقاف تشغيل الكمبيوتر وأعد المحاولة.

2. حدد **Repair Your Computer** (إصلاح جهاز الكمبيوتر).

3. يظهر الإطار **System Recovery Options** (خيارات استعادة النظام).

4. حدد تخطيط لوحة المفاتيح وانقر فوق **Next** (التالي).

5. للوصول إلى خيارات الاسترداد، قم بتسجيل الدخول كمستخدم محلي. للوصول إلى سطر الأوامر، اكتب **administrator** في حقل **User Name** (اسم المستخدم) ثم انقر فوق **OK** (موافق).

6. انقر فوق **Dell Factory Image Restore** (استعادة النسخ الأصلية لبيانات Dell). تظهر شاشة

الترحيب الخاصة بـ **Dell Factory Image Restore** (استعادة النسخ الأصلية للبيانات).

ملاحظة: وفقاً للتهيئة التي قمت بها، قد تحتاج إلى تحديد **Dell Factory Tools** (أدوات المصنع من Dell)، ثم **Dell Factory Image Restore** (استعادة النسخ الأصلية للبيانات من Dell).

7. انقر فوق **Next** (التالي). تظهر شاشة **Confirm Data Deletion** (تأكيد حذف البيانات).

ملاحظة: إذا كنت لا ترغب في المتابعة باستخدام برنامج **Factory Image Restore**، فانقر فوق **Cancel** (إلغاء).

8. حدّد مربع الاختيار لتأكيد رغبتك في متابعة إعادة تهيئة محرك الأقراص الثابتة واستعادة برامج النظام إلى إعدادات المصنع، ثم انقر فوق **Next** (التالي).

تبدأ عملية الاستعادة وقد يستغرق استكمالها خمس دقائق أو أكثر. تظهر رسالة عند استعادة نظام التشغيل والتطبيقات المثبتة في المصنع إلى إعدادات المصنع.

9. انقر فوق **Finish** (إنهاء) لإعادة تمهيد الكمبيوتر.

استخدم برنامج Factory Image Restore من Dell فقط كأخر وسيلة لاستعادة نظام التشغيل. يؤدي هذا الخيار إلى استعادة محرك الأقراص الثابتة إلى حالة التشغيل التي كان عليها عند شراء الكمبيوتر. يتم حذف أية برامج أو ملفات تمت إضافتها منذ استلام الكمبيوتر - بما في ذلك ملفات البيانات - بشكل دائم من على محرك الأقراص الثابتة. تتضمن ملفات البيانات المستندات وجداويل البيانات ورسائل البريد الإلكتروني والصور الرقمية وملفات الموسيقى وغير ذلك. قم بإجراء نسخ احتياطي للبيانات باستخدام Factory Image Restore (استعادة النسخ الأصلية للبيانات)، إن أمكن.

برنامج Factory Image Restore من Dell لاستعادة النسخ الأصلية للبيانات

△ تنبيه: يؤدي استخدام برنامج Factory Image Restore من Dell لاستعادة النسخ الأصلية لبيانات Dell إلى حذف كافة البيانات الموجودة على محرك الأقراص الثابتة بشكل دائم وإزالة أية برامج أو برامج تشغيل تم تثبيتها بعد استلام الكمبيوتر. لذا فإن أمكن ذلك، فعليك بإنشاء نسخ احتياطية من البيانات كلها قبل استخدام هذا الخيار. لا تستخدم برنامج Factory Image Restore من Dell إلا إذا لم يود System Restore (استعادة النظام) إلى حل مشكلة نظام التشغيل.

✎ ملاحظة: لا يتوفر برنامج Factory Image Restore من Dell إذا تمت تهيئة محرك الأقراص الثابتة أو تقسيمه باستخدام قرص Operating System (نظام التشغيل).

✎ ملاحظة: قد لا يتوفر برنامج Factory Image Restore من Dell في دول بعينها أو على أجهزة كمبيوتر معينة.

إذا لم تحل System Restore (استعادة النظام) المشكلة، فيمكنك التراجع عن آخر عملية استعادة للنظام.

التراجع عن آخر استعادة للنظام

ملاحظة: قبل التراجع عن آخر عملية لاستعادة النظام،

قم بحفظ وإغلاق جميع الملفات المفتوحة وإنهاء أية برامج مفتوحة. لا تقم بتغيير أو فتح أو حذف أية ملفات أو برامج حتى تكتمل عملية استعادة النظام.

1. انقر فوق **Start** (ابدأ).

2. في المربع **Start Search** (بدء البحث)، اكتب System Restore (استعادة النظام) واضغط على <Enter>.

3. انقر فوق **Undo my last restoration** (التراجع عن آخر استعادة) ثم انقر فوق **Next** (التالي).

تنبيه: قم بإنشاء نسخ احتياطية من ملفات البيانات الخاصة بك بشكل منتظم. لا تراقب خاصية **System Restore** (استعادة النظام) ملفات البيانات الخاصة بك ولا تستردها.

ملاحظة: تنطبق الإرشادات التالية على طريقة العرض الافتراضية بنظام التشغيل Windows، ومن ثم فقد لا تنطبق في حالة ضبط كمبيوتر Dell™ الذي بحوزتك بحيث يعمل بطريقة العرض الكلاسيكية بنظام التشغيل Windows.

بدء ميزة System Restore (استعادة النظام)

1. انقر فوق **Start** (ابدأ).

2. في المربع **Start Search** (بدء البحث)، اكتب System Restore (استعادة النظام) واضغط على <Enter>.

ملاحظة: قد يظهر إطار **User Account Control** (التحكم في حساب المستخدم). إذا كنت مسؤولاً على الكمبيوتر، فانقر فوق **Continue** (متابعة) أو اتصل بالمسؤول لمتابعة الإجراء المطلوب.

3. انقر فوق **Next** (التالي) واتبع الأوامر المتبقية على الشاشة.

استعادة نظام التشغيل

- إذا تلقيت قرص *Operating System* (نظام التشغيل) مع الكمبيوتر الخاص بك، فيمكنك استخدامه لاستعادة نظام التشغيل. ورغم ذلك، فإن استخدام قرص *Operating System* (نظام التشغيل) يتسبب أيضًا في حذف جميع البيانات الموجودة على محرك الأقراص الثابتة. ولذا؛ فلا تستخدم قرص *Operating System* (نظام التشغيل) إلا إذا لم يساعد الخيار *System Restore* (استعادة النظام) أو برنامج *Factory Image Restore* من Dell على حل مشكلة نظام التشغيل لديك.

استعادة النظام

توفر أنظمة التشغيل Windows خيار *System Restore* (استعادة النظام) ليتيح لك إرجاع الكمبيوتر إلى حالة التشغيل الأولى (دون التأثير على ملفات البيانات) وذلك إذا كانت التغييرات في الأجهزة أو البرامج أو غيرها من إعدادات النظام قد تركت الكمبيوتر في حالة غير مرغوب بها للتشغيل. ومن الجدير بالذكر أنه يمكن التراجع عن أية تغييرات يتم إجراؤها على الكمبيوتر باستخدام خيار *System Restore* (استعادة النظام).

يمكنك استعادة نظام التشغيل الخاص بك بالطرق التالية:

- يقوم *System Restore* (استعادة النظام) بإعادة الكمبيوتر إلى حالة التشغيل السابقة من دون التأثير على ملفات البيانات. استخدم *System Restore* (استعادة النظام) كحل أول لاستعادة نظام التشغيل والحفاظ على ملفات البيانات.
- يعمل برنامج *Factory Image Restore* (استعادة النسخ الأصلية للبيانات من Dell) على إعادة محرك الأقراص الثابتة إلى حالة التشغيل التي كان عليها عند قيامك بشراء الكمبيوتر. يؤدي هذا الإجراء إلى حذف جميع البيانات الموجودة على محرك الأقراص الثابتة بشكل نهائي وإزالة أية برامج تم تثبيتها بعد استلام الكمبيوتر. لا تستخدم برنامج *Factory Image Restore* من Dell إلا إذا لم يؤد *System Restore* (استعادة النظام) إلى حل مشكلة نظام التشغيل.

7. عند اكتمال الاختبارات، قم بإغلاق شاشة الاختبار للعودة إلى الإطار **Choose An Option** (تحديد خيار).
8. للخروج من أداة Dell Diagnostics للتشخيصات وإعادة تشغيل الكمبيوتر، انقر فوق **Exit** (إنهاء).
9. أخرج قرص *Drivers and Utilities* (برامج التشغيل والأدوات المساعدة).

4. حدد Run the 32 Bit Dell Diagnostics

- (تشغيل Dell Diagnostics للتشخيصات لنظام 32 بت) من القائمة المرقمة. في حالة ظهور عدة إصدارات في القائمة، اختر الإصدار المناسب للكمبيوتر الخاص بك.
5. حدّد الاختبار الذي تريد تشغيله.
6. إذا واجهتك مشكلة ما أثناء الاختبار، فستظهر على شاشتك رسالة تحمل رمز الخطأ ومواصفات المشكلة. دون رمز الخطأ ومواصفات المشكلة واتصل بشركة Dell (انظر "الاتصال بشركة Dell" في الصفحة 63).
-  **ملاحظة:** يتم عرض رقم الصيانة الخاص بالكمبيوتر أعلى كل شاشة اختبار. يساعدك رقم الصيانة في تعريف جهاز الكمبيوتر الخاص بك عند الاتصال بشركة Dell.

بدء تشغيل أداة Dell Diagnostics للتشخيصات من قرص Drivers and Utilities (برامج التشغيل والأدوات المساعدة)

1. أدخل قرص *Drivers and Utilities* (برامج التشغيل والأدوات).

2. قم بإيقاف تشغيل الكمبيوتر، ثم أعد تشغيله. عند ظهور شعار DELL، اضغط على المفتاح <F12> على الفور.

 **ملاحظة:** إذا انتظرت لفترة طويلة وظهر شعار نظام التشغيل، فتابع الانتظار حتى تشاهد سطح مكتب نظام التشغيل Microsoft® Windows®، ثم قم بإيقاف تشغيل الكمبيوتر وأعد المحاولة.

 **ملاحظة:** تقوم الخطوات التالية بتغيير تسلسل بدء التشغيل لمرّة واحدة فقط. في المرّة التالية التي تقوم فيها بتشغيل الكمبيوتر، يتم تمهيده وفقاً للأجهزة المحددة في برنامج إعداد النظام.

3. عند ظهور قائمة جهاز التمهيد، قم بتمييز محرك أقراص **CD/DVD/CD-RW** واضغط على <Enter>.

5. إذا واجهتك مشكلة أثناء إجراء أحد الاختبارات، فستظهر رسالة تحمل رمز الخطأ ووصفاً للمشكلة على الشاشة لديك. دوّن رمز الخطأ ومواصفات المشكلة واتصل بشركة Dell (انظر "الاتصال بشركة Dell" في الصفحة 63).

 **ملاحظة:** يتم عرض رقم الصيانة الخاص بالكمبيوتر أعلى كل شاشة اختبار. يساعدك رقم الصيانة في تعريف جهاز الكمبيوتر الخاص بك عند الاتصال بشركة Dell.

6. عندما تكتمل الاختبارات، أغلق شاشة الاختبار للعودة إلى إطار **Choose An Option (تحديد خيار)**. للخروج من Dell Diagnostics للتشخيصات وإعادة تشغيل الكمبيوتر، اضغط على **Exit** (إنهاء).



ملاحظة: إذا ظهرت رسالة تخطرك بعدم العثور على قسم لأداة التشخيص المساعدة، فقم بتشغيل أداة Dell Diagnostics للتشخيصات من قرص Drivers and Utilities (برامج التشغيل والأدوات المساعدة).

إذا تم تشغيل تقييم النظام قبل التمهيد (PSA):

a. تبدأ عملية تقييم النظام قبل التمهيد (PSA) في إجراء الاختبارات.

b. في حالة اكتمال عملية تقييم النظام قبل التمهيد (PSA) بنجاح، تظهر الرسالة التالية: "No problems have been found with this system so far."

Do you want to run the remaining memory tests?

This will take about 30 minutes or more. Do you want to continue?

(Recommended) ("لم يتم اكتشاف أية مشكلة تتعلق

بهذا النظام حتى الآن. هل ترغب في إجراء اختبارات الذاكرة المتبقية؟

سيستغرق هذا الأمر 30

دقيقة أو أكثر. هل ترغب

في المتابعة؟ (موصى به)."

c. إذا واجهتك أية مشكلات تتعلق بالذاكرة فاضغط على <y>، وإلا فاضغط على <n>.

يتم عرض الرسالة التالية: "Booting Dell Diagnostic Utility Partition. Press any key to continue (تمهيد قسم أداة Dell Diagnostic للتشخيصات. اضغط على أي مفتاح للمتابعة)."

d. اضغط على أي مفتاح للانتقال إلى إطار

Choose An Option (تحديد خيار).

إذا لم يتم تشغيل عملية تقييم النظام قبل التمهيد (PSA):

اضغط على أي مفتاح لتشغيل Dell Diagnostics

للتشخيصات من قسم أداة التشخيص المساعدة على محرك

الأقراص الثابتة لديك، وكذلك للانتقال إلى إطار **Choose**

An Option (تحديد خيار).

4. حدّد الاختبار الذي تريد تشغيله.

بدء تشغيل أداة Dell Diagnostics للتشخيصات من محرك الأقراص الثابتة

يوجد برنامج Dell Diagnostics للتشخيصات في قسم مخفي للأدوات المساعدة للتشخيص على محرك الأقراص الثابتة لديك.

 **ملاحظة:** إذا تعذر على الكمبيوتر عرض صورة الشاشة، فاتصل بشركة Dell (راجع "الاتصال بشركة Dell" في صفحة 63).

1. تأكد من توصيل الكمبيوتر بأخذ تيار كهربى يعمل بكفاءة.

2. قم بتشغيل الكمبيوتر (أو إعادة تشغيله).

3. عند ظهور شعار DELL™، اضغط على <F12> على الفور. اختر **Diagnostics** (تشخيص) من قائمة بدء التشغيل ثم اضغط <Enter>. قد يعمل هذا على تنشيط عملية تقييم النظام قبل التمهيد (PSA) في جهاز الكمبيوتر الخاص بك.

 **ملاحظة:** إذا انتظرت لفترة طويلة وظهر شعار نظام التشغيل، فتابع الانتظار حتى تشاهد سطح مكتب نظام التشغيل Microsoft® Windows®، ثم قم بإيقاف تشغيل الكمبيوتر وأعد المحاولة.

أداة Dell Diagnostics للتشخيصات

إذا واجهت مشكلة في الكمبيوتر الخاص بك، فقم بإجراء الفحوصات المذكورة في قسم "مشكلات البرامج وعدم الاستجابة" في الصفحة 41 وقم بتشغيل Dell Diagnostics للتشخيصات قبل الاتصال بشركة Dell للحصول على المساعدة الفنية.

يوصى بطباعة هذه الإجراءات قبل البدء.

 **ملاحظة:** لا تعمل أداة Dell Diagnostics للتشخيصات إلا مع أجهزة كمبيوتر Dell فقط.

 **ملاحظة:** يعتبر قرص *Drivers and Utilities* (برامج التشغيل والأدوات المساعدة) اختياريًا وقد لا يتم إرفاقه مع الكمبيوتر.

راجع *Comprehensive Specifications* (المواصفات الشاملة) للاطلاع على معلومات تهيئة الكمبيوتر، وتأكد أن الجهاز الذي تريد اختباره يظهر في برنامج إعداد النظام وأنه نشط.

ابدأ تشغيل أداة Dell Diagnostics للتشخيصات من محرك الأقراص الثابتة أو من قرص *Drivers and Utilities* (برامج التشغيل والأدوات المساعدة).

أداة استكشاف أخطاء الأجهزة وإصلاحها

إذا لم يتم اكتشاف أحد الأجهزة أثناء إعداد نظام التشغيل أو إذا تم اكتشافه لكن تمت تهيئته بشكل غير صحيح، فيمكنك استخدام **Hardware Troubleshooter** (أداة استكشاف أخطاء الأجهزة وإصلاحها) لحل مشكلة عدم التوافق. لبدء تشغيل أداة استكشاف أخطاء الأجهزة وإصلاحها:

1. انقر فوق **Start** (ابدأ)  ← **Help and Support** (التعليمات والدعم).

2. اكتب `hardware troubleshooter` (أداة استكشاف أخطاء الأجهزة وإصلاحها) في حقل البحث واضغط على **<Enter>** لبدء البحث.

3. في نتائج البحث، حدد الخيار الذي يقدم أفضل وصف للمشكلة واتبع باقي خطوات استكشاف الأخطاء وإصلاحها.

USB over current error (خطأ ارتفاع التيار بجهاز USB) — افصل جهاز USB. يحتاج جهاز USB الخاص بك إلى مزيد من الطاقة ليعمل بشكل صحيح. استخدم مصدر طاقة خارجيًا لتوصيل جهاز USB أو إذا كان الجهاز يحتوي على كابل USB، فقم بتوصيلهما.

تشبيه - اكتشف نظام المراقبة الذاتية لمحرك الأقراص الثابتة أن أحد المعاملات قد تجاوز نطاق التشغيل الطبيعي المحدد له. تنصح شركة Dell بأن تقوم بإنشاء نسخة احتياطية لبياناتك بانتظام. قد يشير وجود معامل تجاوز نطاق التشغيل إلى احتمال وجود مشكلة بمحرك الأقراص الثابتة أو قد لا يشير إلى ذلك — حدث خطأ في تكنولوجيا المراقبة الذاتية والتحليل وإعداد التقارير (S.M.A.R.T)، قد يكون هناك عطل بمحرك الأقراص الثابتة. اتصل بشركة Dell للحصول على المساعدة (راجع "الاتصال بشركة Dell" في صفحة 63).

No boot device available (لا يوجد جهاز تمهيد

متاح) — لا يوجد قسم قابل للتمهيد على محرك الأقراص الثابتة أو أن كابل محرك الأقراص الثابتة غير مثبت بإحكام أو لا يوجد جهاز قابل للتمهيد.

- إذا كان محرك الأقراص الثابتة هو جهاز التمهيد المستخدم، فتأكد من توصيل الكابلات وتثبيت محرك الأقراص بشكل صحيح وتقسيمه كجهاز تمهيد.
- ادخل إلى برنامج **system setup** (إعداد النظام) وتأكد من أن معلومات تسلسل التمهيد صحيحة، (انظر *Dell Technology Guide* (دليل تقنية Dell) المتوفر على محرك الأقراص الثابتة لديك أو على الإنترنت على العنوان التالي **support.dell.com/manuals**).

No timer tick interrupt (عدم توقف مؤشر الموقت)

— قد تكون إحدى الشرائح الموجودة على لوحة النظام معطلة أو أن هناك عطلاً ما باللوحة الأم. اتصل بشركة Dell للحصول على المساعدة (راجع "الاتصال بشركة Dell" في صفحة 63).

CMOS checksum error (خطأ في المجموع

الاختباري لـ CMOS) — احتمال حدوث عطل في اللوحة الأم أو انخفاض مستوى شحن بطارية ساعة الوقت الفعلي (RTC). اتصل بشركة Dell للحصول على المساعدة (راجع "الاتصال بشركة Dell" في صفحة 63).

CPU fan failure (خلل في مروحة وحدة المعالجة

المركزية) — طرأ عطل في مروحة وحدة المعالجة المركزية. اتصل بشركة Dell للحصول على المساعدة (راجع "الاتصال بشركة Dell" في صفحة 63).

Hard-disk drive failure (عطل في محرك الأقراص

الثابتة) — احتمال حدوث عطل في محرك الأقراص الثابتة أثناء إجراء الاختبار الذاتي عند بدء التشغيل (POST). اتصل بشركة Dell للحصول على المساعدة (راجع "الاتصال بشركة Dell" في صفحة 63).

Hard-disk drive read failure (عطل في القراءة

بمحرك الأقراص الثابتة) — عطل محتمل في محرك الأقراص الثابتة أثناء إجراء اختبار تمهيد محرك الأقراص الثابتة. اتصل بشركة Dell للحصول على المساعدة (راجع "الاتصال بشركة Dell" في صفحة 63).

Keyboard failure (عطل في لوحة المفاتيح)

— عطل في لوحة المفاتيح أو أن الكابل غير مثبت بإحكام. إذا استمرت المشكلة بعد إعادة تركيب الكابل، فقم باستبدال لوحة المفاتيح.

رسائل النظام

إذا كان جهاز الكمبيوتر يعاني من مشكلة أو عطل، فقد تظهر رسالة نظام ستساعدك على تحديد السبب والإجراء الضروري لحل المشكلة.

ملاحظة: إذا لم تكن الرسالة التي تلقيتها مدرجة في النماذج التالية، فراجع الوثائق الخاصة بنظام التشغيل أو البرنامج الذي كان قيد التشغيل عند ظهور هذه الرسالة. بدلاً من ذلك، يمكنك الاطلاع على **Dell Technology Guide** (دليل تقنية Dell) المتوفر على محرك الأقراص الثابتة أو على الإنترنت على العنوان التالي **support.dell.com/manuals** أو اطلع على "الاتصال بشركة Dell" في الصفحة 63 للحصول على المساعدة.

Alert! Previous attempts at booting this [system have failed at checkpoint [nnnn]

(فشلت محاولات سابقة عند تمهيد هذا النظام عند نقطة المراجعة [nnnn]). للمساعدة على حل هذه المشكلة، الرجاء تدوين نقطة المراجعة هذه والاتصال بالدعم الفني التابع لشركة Dell — فشل الكمبيوتر في استكمال إجراءات التمهيد ثلاث مرات متتالية بسبب نفس الخطأ. اتصل بشركة Dell للحصول على المساعدة (راجع "الاتصال بشركة Dell" في صفحة 63).

About Your System (حول النظام الخاص بك)
System Documentation (وثائق النظام)
Warranty Information (معلومات الضمان)
System Information (معلومات النظام) و
Upgrades & Accessories (التحديثات والملحقات))



للحصول على مزيد من المعلومات حول **Dell Support Center (مركز الدعم الخاص بشركة Dell)** وأدوات الدعم المتوفرة، انقر فوق علامة التبويب **Services (الخدمات)** في موقع الويب **support.dell.com**.

استخدام أدوات الدعم

مركز Dell Support Center (الدعم التابع لشركة Dell)

يساعدك مركز الدعم التابع لشركة Dell في الحصول على معلومات الخدمة والدعم والمعلومات الخاصة بالنظام التي تحتاجها.

لتشغيل التطبيق، اضغط على رمز  على شريط المهام.

تعرض صفحة **Dell Support Center (مركز الدعم التابع لشركة Dell)** الرئيسية كلا من رقم طراز الكمبيوتر لديك، ورقم الصيانة، ورمز الخدمة السريعة، ومعلومات الاتصال للحصول على الخدمة.

كذلك، توفر الصفحة الرئيسية ارتباطات للوصول إلى:

Self Help (التعليمات الذاتية)

Troubleshooting (استكشاف

الأخطاء وإصلاحها) و Security

System Performance (الأمان) و

Network/Internet (أداء النظام) و

Backup/ (الشبكة/الإنترنت) و

Recovery (نسخة احتياطية/الاسترداد

ونظام تشغيل Windows)



Alerts (التنبيهات) (تنبيهات الدعم

الفني الخاصة بالكمبيوتر)



المساعدة من Dell (وتتضمن الدعم

الفني باستخدام أداة DellConnect™

وخدمة العملاء والتدريب والبرامج

التعليمية والمساعدة الإرشادية من

خلال الاتصال بشركة Dell والفحص

عبر الإنترنت باستخدام أداة PC

(CheckUp)



- راجع وثائق البرنامج أو اتصل بالجهة المصنعة للبرنامج، للحصول على المعلومات الخاصة باستكشاف الأخطاء وإصلاحها:

تأكد من أن البرنامج متوافق مع نظام التشغيل المثبت على الكمبيوتر الخاص بك.

تأكد من أن الكمبيوتر يفي بالحد الأدنى من متطلبات الأجهزة اللازمة لتشغيل البرنامج.

انظر وثائق البرنامج للحصول على المعلومات.

تأكد من تثبيت البرنامج وتهيئته بشكل صحيح.

تحقق من عدم تعارض برامج تشغيل الأجهزة مع البرنامج.

إذا لزم الأمر، فقم بإلغاء تثبيت البرنامج وإعادة تثبيته مرة أخرى.

1. انقر فوق **Start** (ابدأ) .

2. في مربع البحث، اكتب Use an older program with this version of Windows (استخدام برنامج أقدم مع هذا الإصدار من Windows) واضغط على <Enter>.

3. اتبع الإرشادات على معالجة **Program Compatibility** (توافق البرامج).

إذا كنت تواجه مشكلات أخرى في البرامج —

- دَوِّن رمز الخطأ ومواصفات المشكلة واتصل بشركة Dell (انظر "الاتصال بشركة Dell" في الصفحة 63).
- قم بإنشاء نسخة احتياطية من الملفات على الفور.
- استخدم برنامجًا للكشف عن الفيروسات لفحص محرك الأقراص الثابتة أو الأقراص المضغوطة.
- قم بحفظ وإغلاق أية ملفات أو برامج مفتوحة وإيقاف تشغيل الكمبيوتر من قائمة **Start**  (ابدأ).

في حالة توقف الكمبيوتر عن الاستجابة أو ظهور شاشة زرقاء ثابتة —

تحذير: قد تفقد بياناتك إذا لم تتمكن من إيقاف نظام التشغيل.

إذا لم تتمكن من الحصول على استجابة بالضغط على أي مفتاح في لوحة المفاتيح أو تحريك الماوس، فاضغط مع الاستمرار على زر الطاقة من 8 إلى 10 ثوان على الأقل حتى يتوقف الكمبيوتر عن العمل، ثم قم بإعادة تشغيل الكمبيوتر.

إذا تم تصميم أحد البرامج ليتوافق مع إصدار سابق من نظام التشغيل® Microsoft® Windows —

قم بتشغيل Program Compatibility

Wizard (معالج توافق البرامج). يقوم Program

Compatibility Wizard (معالج توافق البرامج)

بتهيئة البرنامج بحيث يتم تشغيله في بيئة مشابهة لبيئات

إصدار سابق من نظام التشغيل Microsoft Windows.

مشكلات البرامج وعدم الاستجابة

في حالة تعذر بدء تشغيل الكمبيوتر — تأكد من توصيل كابل الطاقة بالكمبيوتر ومأخذ التيار الكهربائي بإحكام.

في حالة توقف أحد البرامج عن الاستجابة —

قم بإنهاء البرنامج

1. اضغط على <Ctrl><Shift><Esc> في الوقت نفسه.

2. انقر فوق Applications (تطبيقات).

3. حدّد البرنامج الذي توقف عن الاستجابة

4. انقر فوق End Task (إنهاء المهمة).

إذا تعطل أحد البرامج بشكل متكرر — فراجع وثائق

البرنامج. إذا لزم الأمر، فقم بإلغاء تثبيت البرنامج وإعادة

تثبيته مرة أخرى.

ملاحظة: عادةً ما تشتمل البرامج على إرشادات التثبيت

في الوثائق الخاصة بها أو على القرص المضغوط

المرفق معها.

مشكلات الذاكرة

في حالة تلقي رسالة تشير إلى عدم وجود سعة ذاكرة كافية —

- قم بحفظ أية ملفات مفتوحة وإغلاقها وإنهاء أية برامج مفتوحة لا تستخدمها، وذلك لترى هل عالج هذا الإجراء المشكلة أم لا.
- انظر وثائق البرنامج للاطلاع على الحد الأدنى من متطلبات الذاكرة. للحصول على المساعدة، اتصل بشركة Dell (راجع "الاتصال بشركة Dell" في صفحة 63).
- قم بتشغيل أداة Dell Diagnostics للتشخيصات (راجع "أداة Dell Diagnostics للتشخيصات" في صفحة 46).

إذا واجهت مشكلات أخرى مع الذاكرة —

- قم بتشغيل أداة Dell Diagnostics للتشخيصات (راجع "أداة Dell Diagnostics للتشخيصات" في صفحة 46).
- اتصل بشركة Dell (راجع "الاتصال بشركة Dell" في صفحة 63).

إذا واجهت تداخلاً يعيق الاستقبال على الكمبيوتر — ثمة إشارة غير مرغوب بها تنشئ تداخلاً عبر مقاطعة الإشارات الأخرى أو حظرها. تتمثل بعض الأسباب المحتملة للتداخل في:

- كابلات تمديد الطاقة ولوحة المفاتيح والماوس.
- اتصال العديد من الأجهزة بمشترك الطاقة نفسه.
- اتصال العديد من مشتركات الطاقة بالمأخذ الكهربائي نفسه.

مشكلات الطاقة

إذا كان مصباح الطاقة مطفئاً، — فهذا يعني أن الكمبيوتر في وضع إيقاف التشغيل أو أنه لا يتلقى طاقة. ويحتمل أيضاً وجود مشكلة بلوحة النظام.

- اضغط على زر التشغيل لاستكمال التشغيل الطبيعي.
- إذا كان كابل الطاقة متصلاً بمشترك كهربى، فتأكد من أن المشترك متصل بأخذ كهربى ومن أنه في وضع التشغيل. كذلك، قم بتجاوز أجهزة حماية الطاقة ومشترك الطاقة وكبلات التمديد للتحقق من أن الكمبيوتر يعمل بشكل صحيح.
- تأكد من عمل مأخذ التيار الكهربى وذلك باختباره بجهاز آخر، على سبيل المثال أحد المصابيح.
- إذا استمرت المشكلة، فاتصل بشركة Dell (انظر "الاتصال بشركة Dell" في الصفحة 63).

في حالة إضاءة مصباح الطاقة بلون أبيض ثابت وعدم استجابة الكمبيوتر —

اتصل بشركة Dell (راجع "الاتصال بشركة Dell" في صفحة 63).

في حالة وميض مصباح الطاقة بلون أبيض —

الكمبيوتر في حالة السكون. اضغط على أي مفتاح على لوحة المفاتيح أو قم بتحريك الماوس أو اضغط على زر الطاقة لاستئناف التشغيل العادي.

في حالة إضاءة مصباح الطاقة بلون كهرباني ثابت —

يتعذر على لوحة النظام بدء التهيئة. قد تكون هناك مشكلة في لوحة النظام أو وحدة التزويد بالطاقة. للحصول على المساعدة، اتصل بشركة Dell (راجع "الاتصال بشركة Dell" في صفحة 63).

في حالة وميض مصباح الطاقة بلون كهرباني —

هذا يعني أن الكمبيوتر قد اكتشف خطأ ما أثناء إجراء الاختبار الذاتي عند بدء التشغيل (POST). سيصدر المصباح وميضاً مع رموز إشارات التنبيه الصوتية الثلاثة الخاصة بنظام الإدخال والإخراج الأساسي (BIOS) للإشارة إلى هذا الخطأ. للحصول على المساعدة، اتصل بشركة Dell (راجع "الاتصال بشركة Dell" في صفحة 63).

مشكلات الشبكة

الاتصالات اللاسلكية

في حالة فقدان الاتصال بالشبكة اللاسلكية —

جهاز التوجيه اللاسلكي غير متصل أو تم تعطيل الاتصال اللاسلكي على جهاز الكمبيوتر.

- افحص جهاز التوجيه اللاسلكي للتأكد من أنه قيد التشغيل ومتصل بمصدر بياناتك (مودم كابل أو لوحة وصل شبكة الاتصال).
- قد يتسبب التداخل بحظر الاتصال اللاسلكي لديك أو مقاطعته. حاول تغيير موضع الكمبيوتر ليصبح أقرب من جهاز التوجيه اللاسلكي.
- قم بإعادة إنشاء الاتصال بجهاز التوجيه اللاسلكي (انظر "إعداد اتصال لاسلكي" في الصفحة 14).

الاتصالات السلكية

في حالة فقدان الاتصال بالشبكة السلكية — فهذا يعني أن كابل الشبكة غير مثبت بإحكام أو تالف.

- افحص الكابل لتتأكد أنه متصل وغير تالف.

يتيح لك مصباح سلامة الاتصال الموجود على موصل الشبكة المدمج إمكانية التحقق من أن الاتصال يعمل ويقدم معلومات عن الحالة:

مصباح سلامة الاتصال

- أخضر — يوجد اتصال جيد بين شبكة بسرعة 10/100 ميجابت في الثانية وجهاز الكمبيوتر.
- برتقالي — يوجد اتصال جيد بين شبكة بسرعة 1000 ميجابت في الثانية وجهاز الكمبيوتر.
- مطفأ — لم يكتشف الكمبيوتر اتصالاً فعلياً بالشبكة.

 ملاحظة: يُعد مصباح سلامة الاتصال الموجود على

موصل الشبكة خاصاً باتصال الشبكة السلكية فقط. ولا يشير مصباح سلامة الاتصال إلى حالة الاتصالات اللاسلكية.

سلسلة إشارات
التنبيه الصوتية
(رمز إشارة التنبيه
الصوتية)

المشكلة المحتملة

عطل محتمل في اللوحة الأم - فشل في إحصاء المجموع الاختباري للنظام الأساسي للإدخال والإخراج لذاكرة القراءة فقط (BIOS ROM)	واحد
لم يتم اكتشاف ذاكرة الوصول العشوائي (RAM)	اثنان
عطل محتمل في اللوحة الأم - خطأ في مجموعة الشرائح.	ثلاث
فشل القراءة/الكتابة إلى ذاكرة الوصول العشوائي (RAM)	أربع
عطل في ساعة الوقت الحقيقي	خمس
عطل في بطاقة الفيديو أو الشريحة	ست
خلل في المعالج	سبع
عطل في الشاشة	ثمانية

إذا بدأت شاشة اللمس تفقد حساسيتها — فهذا يعني أن شاشة اللمس قد تحتوي على جسيمات غريبة (مثل المذكرات اللاصقة) التي تعمل على إعاقة مستشعرات اللمس. لإزالة هذه الجسيمات:

1. قم بإيقاف تشغيل الكمبيوتر.
 2. افصل سلك الطاقة من منفذ التيار الكهربائي بالحائط.
- △ تنبيه: لا تقم برش الماء أو سائل تنظيف مباشرةً على شاشة اللمس.
3. استخدم قطعة قماش نظيفة وخالية من الوبر (يمكنك رش منظف خفيف غير كاشط أو بعض الماء على قطعة قماش إذا تطلب الأمر، ولكن ليس على الشاشة) وامسح سطح وجوانب شاشة اللمس لإزالة أية أوساخ أو بصمات الأصابع.

أكواد صوت التنبيه

قد يصدر الكمبيوتر سلسلة من أصوات التنبيه أثناء بدء التشغيل إذا تعذر على الشاشة عرض الأخطاء أو المشكلات. ويتم تحديد المشكلات من خلال هذه السلسلة من الأصوات التي تسمى أكواد الإشارة الصوتية. دون كود التنبيه واتصل بشركة Dell (انظر "الاتصال بشركة Dell" في الصفحة 63).

حل المشكلات

يوفر هذا القسم معلومات حول استكشاف الأخطاء وإصلاحها للكمبيوتر الخاص بك. في حال تعذر عليك حل مشكلتك باستخدام الإرشادات التالية، انظر "استخدام أدوات الدعم" في الصفحة 43 أو "الاتصال بشركة Dell" في الصفحة 63.

مشكلات شاشة اللمس

لا تعمل بعض أو جميع ميزات اللمس المتعدد —

- فقد يتم تعطيل بعض ميزات اللمس واللمس المتعدد.
- ولتمكينها، انقر نقرًا مزدوجًا فوق رمز الوميض في درج النظام. في إطار **Pen and Touch (القلم واللمس)**، حدد علامة التبويب **Touch (اللمس)** وتأكد من استخدام إصبعك كجهاز إدخال وسيتم تحديد خيار **Enable multi-touch gestures** (تمكين إشارات اللمس المتعدد) و **inking (الحبر)**.
- تتم معايرة شاشة اللمس في المصنع، ولا يتطلب الأمر إعادة المعايرة. في حالة اختيار معايرة شاشة اللمس، انقر فوق **Start (ابدأ)**  ←
- **Control panel (لوحة التحكم)** ← **Table**
- **PC Settings (إعدادات الكمبيوتر اللوحي)** ← **Calibrate (معايرة)**

 **ملاحظة:** قد يؤدي القيام بالمعايرة بشكل غير صحيح إلى عدم دقة حساسية شاشة اللمس.

إجراء نسخ احتياطي للبيانات

يوصى بإجراء نسخ احتياطي دوري للملفات والمجلدات الموجودة على الكمبيوتر لديك.

لإجراء نسخ احتياطي للملفات:

1. انقر فوق **Start** (ابدأ)  ← **Control Panel** (لوحة التحكم) ← **Back Up and Restore** (النسخ الاحتياطي والاستعادة).
2. انقر فوق **Set up backup ...** (إعداد النسخ الاحتياطي...).
3. اتبع الإرشادات على معالج **Configure Backup** (تهيئة النسخ الاحتياطي).

نقل المعلومات إلى كمبيوتر جديد

لنقل المعلومات إلى كمبيوتر جديد:

1. انقر فوق **Start** (ابدأ)  ← **Control Panel** (لوحة التحكم) ← **Getting Started** (الشروع في العمل) ← **Transfer files from another computer** (نقل الملفات من كمبيوتر آخر).
2. اتبع الإرشادات في معالج **Windows Easy Transfer** (النقل السهل في نظام Windows).

تخصيص سطح المكتب

يمكنك استخدام خيارات التخصيص المتوفرة بنظام التشغيل لديك لتغيير المظهر والدقة والخلفية وشاشة التوقف وما إلى ذلك.

1. انقر بزر الماوس على مساحة مفتوحة من سطح المكتب.

2. انقر فوق **Personalize (تخصيص)**، لفتح إطار

Change the visuals and sounds

on your computer (تغيير الميزات البصرية

والأصوات) على جهاز الكمبيوتر ولمعرفة المزيد

حول خيارات التخصيص.

تخصيص إعدادات الطاقة

يمكنك استخدام خيارات الطاقة في نظام التشغيل لديك لتهيئة إعدادات الطاقة على الكمبيوتر. يعمل نظام التشغيل **Microsoft® Windows®** المثبت على كمبيوتر Dell الذي بحوزتك على توفير الخيارات التالية:

- **أوصت Dell** — باستخدام خطة طاقة افتراضية مع التحسينات التي أدخلتها Dell. فهي توفر أداءً كاملاً عندما تحتاج إليه وتوفر الطاقة أثناء فترات توقف النشاط.

• **Power saver (موفر الطاقة)** — يقوم هذا الخيار بتوفير الطاقة على الكمبيوتر لديك من خلال خفض أداء النظام لإطالة فترة عمل الكمبيوتر إلى الحد الأقصى وتقليل كمية الطاقة التي يستهلكها الكمبيوتر طوال فترة عمره الافتراضي.

• **Balanced (متوازن)** — يعمل هذا الخيار على موازنة أداء الكمبيوتر لديك تلقائياً عن طريق قصر استهلاك الطاقة على الأجهزة النشطة.

• **High performance (أداء فائق)** — يوفر هذا الخيار أعلى مستوى من أداء النظام للكمبيوتر عن طريق تغيير سرعة المعالج بما يتناسب مع النشاط الذي تقوم به وزيادة أداء النظام إلى الحد الأقصى.

الترفيه والوسائط المتعددة

يمكنك استخدام الكمبيوتر الذي بحوزتك لمشاهدة ملفات الفيديو وتشغيل الألعاب وإنشاء الأقراص المضغوطة الخاصة بك والاستماع إلى الموسيقى والمحطات الإذاعية. قد يدعم محرك الأقراص الضوئية تنسيقات متعددة لوسائط الأقراص، بما في ذلك الأقراص المضغوطة وأقراص DVD.

يمكنك تنزيل الصور وملفات الفيديو أو نسخها من الأجهزة المحمولة، مثل الكاميرات الرقمية والهواتف المحمولة. تتيح لك التطبيقات البرمجية الاختيارية إمكانية تنظيم وإنشاء ملفات موسيقى و فيديو يمكن تسجيلها على قرص وحفظها على المنتجات المحمولة مثل مشغلات MP3 والأجهزة الترفيهية المحمولة.

ميزات البرامج

 **ملاحظة:** لمزيد من المعلومات حول الميزات المشار إليها في هذا القسم، انظر *Dell Technology Guide* (دليل تقنية Dell) المتوفر على محرك الأقراص الثابتة لديك أو على الإنترنت على العنوان التالي support.dell.com/manuals.

الإنتاجية والاتصال

يمكنك استخدام الكمبيوتر لإنشاء عروض تقديمية وكتيبات وبطاقات معايدة وإعلانات مطبوعة وجداول بيانات. كذلك، يمكنك تحرير صور فوتوغرافية وصور رقمية وعرضها. تحقق من طلب الشراء الخاص بالبرامج المثبتة على الكمبيوتر لديك.

بعد الاتصال بالإنترنت، يمكنك الوصول إلى مواقع الويب وإعداد حساب بريد إلكتروني وتحميل الملفات وتنزيلها، فضلاً عن إنجاز المهام الأخرى ذات الصلة.

التمرير

يتيح لك إمكانية التمرير عبر المحتويات.

التحريك — يتيح لك إمكانية تحريك البؤرة على العنصر المحدد عندما تتعذر رؤية العنصر بأكمله.

قم بتحريك إصبعين في الاتجاه المطلوب للتحريك أثناء تمرير العنصر المحدد.

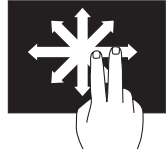

التمرير الأفقي — يتيح لك إمكانية التمرير لليساار أو لليمين على الإطار النشط.

قم بتحريك أحد الأصابع إلى اليسار أو اليمين لتنشيط التمرير الأفقي.



التدوير

يتيح لك إمكانية تدوير المحتوى النشط على الشاشة.

الالتفاف — يسمح لك بتدوير المحتوى النشط بنسب زيادة مقدارها 90 درجة باستخدام إصبعين.

اعمل على إبقاء أحد الأصابع أو إصبع الإبهام في مكانه مع تحريك الإصبع الآخر في اتجاه قوسي نحو اليمين أو اليسار. كذلك، يمكنك تدوير المحتوى النشط عن طريق تحريك كلا الإصبعين في حركة دائرية.



التمرير الرأسى — يتيح لك إمكانية التمرير لأعلى أو لأسفل على الإطار النشط.

قم بتحريك أحد الأصابع لأعلى أو لأسفل لتنشيط التمرير الرأسى.

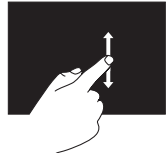

إشارات شاشة اللمس

ملاحظة: قد لا تعمل بعض هذه الإشارات خارج برنامج Dell Touch Zone.

التكبير والتصغير

يتيح لك إمكانية تكبير حجم محتوى الشاشة أو تصغيره.

الضغط — يتيح لك إمكانية التكبير أو التصغير عن طريق تحريك إصبعين بعيدًا عن بعضهما أو ضمهما معًا على الشاشة.

للتكبير: قم بتحريك إصبعين بعيدًا عن بعضهما للتكبير/التصغير على الإطار النشط.



للتصغير: قم بتحريك إصبعين قريبًا من بعضهما للتصغير على الإطار النشط.

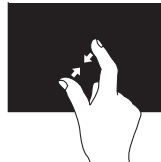

التوقف

يتيح لك إمكانية الوصول إلى معلومات إضافية عن طريق محاكاة النقر بزر الماوس الأيمن.

اضغط مع الاستمرار بأحد الأصابع على شاشة اللمس لفتح قوائم حساسة للسياق.

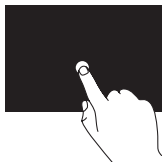

الوميض

يسمح لك بتحريك المحتوى للأمام أو للخلف حسب اتجاه الوميض.

قم بتحريك أحد الأصابع بسرعة في الاتجاه المطلوب للتنقل عبر المحتوى الموجود في الإطار النشط مثل تقليب صفحات أي كتاب. كذلك، يعمل الوميض رأسياً عند استعراض محتوى مثل صور أو أغانٍ في قائمة تشغيل.

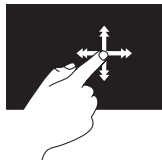

استخدام شاشة اللمس (اختيارية)

تعمل ميزة شاشة اللمس الموجودة بالطراز Inspiron One على تحويل الكمبيوتر إلى شاشة تفاعلية.

برنامج Touch Zone من Dell

لتشغيل برنامج Touch Zone من Dell، انقر فوق **Start** (ابدأ)  ← **Touch Zone (برنامج Dell Touch Zone)**.

يمكنك الوصول إلى الميزات التالية في برنامج Touch Zone من Dell:

• **Picture Viewer** (عارض الصور) — استمتع بعرض الصور وتنظيمها وتحريرها.

• **Dell Touch Cam** (كاميرا مزودة بتقنية اللمس من Dell) — التقط مقاطع فيديو منزلية باستخدام الكاميرا المدمجة. ويمكنك تحميل مقاطع الفيديو إلى موقع **YouTube** عندما تكون متصلاً بالإنترنت.

• **Notes Creator** (أداة إنشاء الملاحظات) — قم بإنشاء تذكيرات مطبوعة أو مكتوبة يدوياً. وستظهر هذه الملاحظات على لوحة النشرات في المرة التالية التي تستخدم فيها برنامج Touch Zone من Dell.

• **Drum Zone** (آلات القرع) — قم بتشغيل لعبة بمصاحبة الموسيقى على جهاز الكمبيوتر أو تشغيل آلات قرع اصطناعية.

• **You Paint** (الرسم) — قم برسم الصور وتلوينها وتحرير الصور الفوتوغرافية باستخدام هذا البرنامج.

• **Games** (الألعاب) — قم بتشغيل ألعاب نظام **Windows** المحددة باستخدام ميزة اللمس.

• **Music** (الموسيقى) — قم بتشغيل الموسيقى وإنشاء قوائم التشغيل واستعراض ملفات الموسيقى حسب الألبوم أو الفنان أو اسم الأغنية.

• **Internet Explorer** — تصفح الإنترنت باستخدام تقنية اللمس المتعدد. فقط المس أي ارتباط تريد تتبعه.

• **Help** (التعليمات) — استخدم ميزة التعليمات لمزيد من المعلومات حول كيفية استخدام شاشة اللمس.

1 مؤشر نشاط الكاميرا — يوضح ما إذا كانت الكاميرا قيد التشغيل أم إيقاف التشغيل.

2 الكاميرا — كاميرا مدمجة لتصوير مقاطع الفيديو وعقد المؤتمرات والردشة.

3 الميكروفون — لتوفير صوت فائق الجودة للردشة عبر الفيديو وتسجيل مقاطع الصوت.

ميزات الشاشة

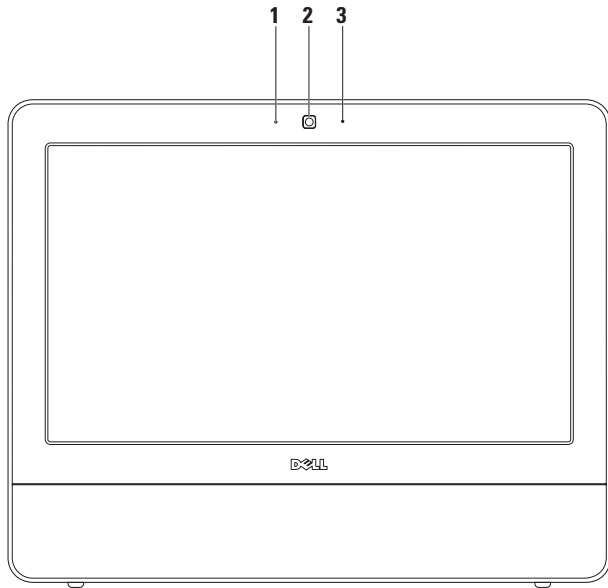

- 1  موصل الطاقة — للتوصيل بكابل الطاقة. وقد يختلف شكل هذا الموصل.
- 2  موصل متوازي — للتوصيل بالطرز القديمة من الطابعات والماصات الضوئية.
- 3  موصل الشبكة — للتوصيل بشبكة أو جهاز ذي نطاق ترددي عريض إذا كنت تستخدم شبكة سلكية. يشير المصباحان الموجودان بجوار الموصل إلى حالة اتصال الشبكة السلكية ونشاطها.
- 4  موصل الماوس PS/2 — للتوصيل بماوس PS/2 قياسي.
- 5  موصل خرج الخط — للتوصيل بمكبر صوت أو نظام صوت متصل بمصدر للطاقة.
- 6  موصل لوحة المفاتيح PS/2 — للتوصيل بلوحة مفاتيح PS/2 قياسية.
- 7  ثلاثة موصلات USB 2.0 — للتوصيل بأجهزة USB، مثل الماوس أو لوحة المفاتيح أو الطابعة أو محرك الأقراص الخارجي أو مشغل MP3.
- 8  موصل تسلسلي — للتوصيل بالطرز القديمة من الطابعات وأجهزة المودم الخارجية.

موصلات اللوحة الخلفية

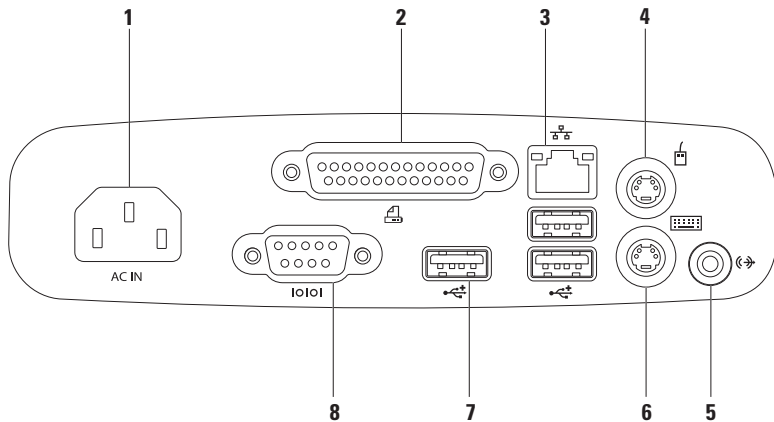

- 1 **غطاء حامل متوافق مع معايير VESA** — لتغطية فتحات المسامير اللولبية للحامل المتوافق مع معايير VESA. يتعين عليك إزالة هذا الغطاء لتتمكن من تركيب الكمبيوتر الذي بحوزتك على حامل متوافق مع معايير VESA. يمكنك شراء أحد الحوامل المختلفة والعديدة المتوافقة مع معايير VESA من موقع الويب على العنوان www.dell.com.
- 2 **موصلات اللوحة الخلفية** — لتوصيل أجهزة USB وأجهزة الصوت والأجهزة الأخرى بالموصلات المناسبة.
- 3 **رقم الصيانة/رمز الخدمة السريعة** — استخدم هذه المعلومات لتعريف جهاز الكمبيوتر الذي بحوزتك على موقع الويب support.dell.com أو عند الاتصال بالدعم الفني.

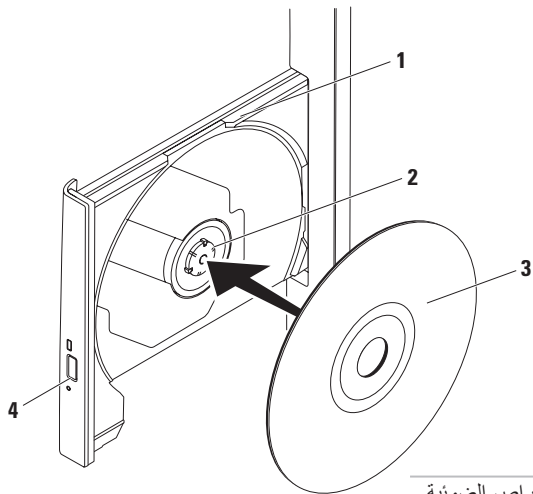

1 حاوية محرك الأقراص الضوئية

2 محور الدوران

3 قرص

4 زر الإخراج

استخدام محرك الأقراص الضوئية

- △ تنبيه: لا تضغط على درج الأقراص عند فتحه أو إغلاقه. اترك الدرج مغلقاً عند عدم استخدامك لمحرك الأقراص.
- △ تنبيه: تجنب تحريك الكمبيوتر أثناء تشغيل القرص أو التسجيل عليه.

1. اضغط على زر الإخراج الموجود على محرك الأقراص الضوئية.
2. ضع القرص بحيث يكون الوجه الذي تظهر عليه الطباعة مواجهاً لك وقم بتهيئة القرص على محور الدوران.
3. ادفع درج محرك الأقراص الضوئية برفق داخل محرك الأقراص مرة أخرى.

1 حامل الكمبيوتر — يوفر الاستقرار للكمبيوتر، كما يتيح لك إمكانية ضبط الشاشة على زاوية عرض مريحة لك.

2 فتحة كابل الأمان — يُرفق بجهاز الكمبيوتر كابل الأمان المتوفر في السوق.

3 زر إخراج محرك الأقراص الضوئية — لفتح محرك الأقراص الضوئية عند الضغط عليه.

4 مصباح محرك الأقراص الضوئية — يومض عند الضغط على زر إخراج محرك الأقراص الضوئية أو أثناء قراءة القرص.

5 محرك الأقراص الضوئية — لتشغيل الأقراص المضغوطة وأقراص DVD أو التسجيل عليها. تأكد من وضع القرص بحيث يكون الوجه الذي تظهر عليه الطباعة مواجهًا لك.

ميزات الجانب الأيسر

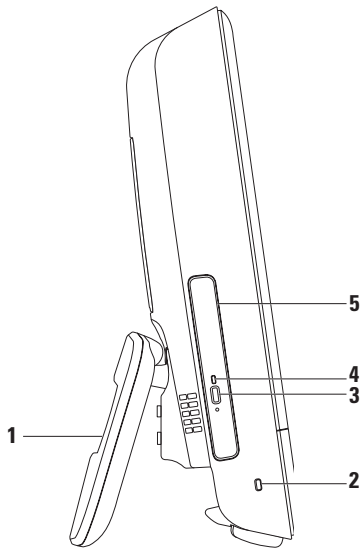



1 زر الضبط التلقائي — لضبط الشاشة تلقائيًا تبعًا لإشارة الفيديو الواردة.



2 زر ضبط السطوع — اضغط على هذا الزر للوصول إلى قائمة التحكم في "السطوع"، ثم استخدم + (زر الضبط التلقائي) أو - (زر ضبط السطوع) لزيادة أو تقليل مستوى السطوع.

3 SD/MMC - MS/Pro

قارئ بطاقات وسائط يمكنه قراءة 8 أنواع بطاقات في فتحة واحدة — يوفر طريقة سريعة وسهلة لعرض ومشاركة الصور الفوتوغرافية الرقمية وملفات الموسيقى ومقاطع الفيديو والمستندات المخزنة على أنواع بطاقات الذاكرة الرقمية التالية:

- بطاقة الذاكرة الرقمية الأمنة (SD)
- بطاقة الإدخال والإخراج الرقمية الأمنة (SDIO)
- بطاقة الوسائط المتعددة Multi Media Card (بطاقة MMC)
- بطاقة Memory Stick
- بطاقة Memory Stick PRO
- بطاقة xD-Picture Card
- البطاقة الرقمية الأمنة عالية السرعة
- بطاقة SD عالية الكثافة

4 1394

4 موصل IEEE 1394a — للتوصيل بأجهزة الوسائط المتعددة التسلسلية عالية السرعة، مثل كاميرات الفيديو الرقمية.



5 موصلات USB 2.0 (عدد 3 موصلات) — للتوصيل بأجهزة USB، كماوس أو لوحة مفاتيح أو طابعة أو محرك أقراص خارجي أو مشغل MP3.



6 موصل ميكروفون أو دخل خط — للتوصيل بميكروفون أو إدخال الإشارة لاستخدامها مع البرامج الصوتية.



7 موصل سماعة الرأس أو خرج خط — يقوم بتوصيل زوج واحد من سماعات الرأس، أو يرسل الصوت إلى مكبر صوت أو نظام صوت متصل بمصدر للطاقة.

ملاحظة: للتوصيل بمكبر صوت أو نظام صوت متصل بمصدر للطاقة، استخدم موصل خرج الخط الموجود على الجزء الخلفي من الكمبيوتر.

أزرار وموصلات اللوحة اليمنى

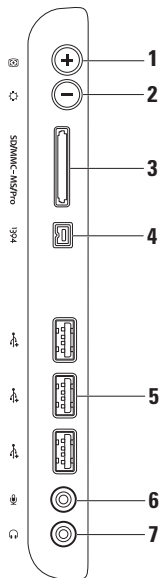

1 أزرار وموصلات اللوحة اليمنى — لضبط درجة السطوع وتوصيل أجهزة USB وأجهزة الصوت والأجهزة الأخرى بالموصلات المناسبة.

2  مصباح نشاط محرك الأقراص الثابتة — يضيء عند قيام الكمبيوتر براءة البيانات أو كتابتها. يشير الضوء الومض إلى نشاط محرك الأقراص الثابتة.

△ تنبيه: لتجنب فقد البيانات، لا تقم أبداً بإيقاف تشغيل الكمبيوتر أو نقله أو ضبط الحامل أثناء وميض مصباح نشاط محرك الأقراص الثابتة.

3  زر ومصباح الطاقة — يعمل على تشغيل الكمبيوتر أو إيقاف تشغيله عند الضغط عليه. يشير المصباح الموجود في وسط هذا الزر إلى حالات الطاقة التالية:

- ضوء كهربائي ثابت — يتعذر على لوحة النظام بدء التهيئة. قد تكون هناك مشكلة في لوحة النظام أو وحدة التزويد بالطاقة. اتصل بشركة Dell (راجع "الاتصال بشركة Dell" في صفحة 63).
- ضوء كهربائي وامض — اكتشف الكمبيوتر خطأ ما أثناء إجراء الاختبار الذاتي عند بدء التشغيل (POST). اتصل بشركة Dell (راجع "الاتصال بشركة Dell" في صفحة 63).
- ضوء أبيض وامض — الكمبيوتر في وضع السكون.
- ضوء أبيض ثابت — الكمبيوتر قيد التشغيل.
- مطفأ — تم إيقاف تشغيل الكمبيوتر أو أنه في وضع الإسبات.

استخدام الطراز Inspiron One

يوفر هذا القسم معلومات حول الميزات المتوفرة بالطراز Inspiron One الذي بحوزتك.

مميزات الجانب الأيمن

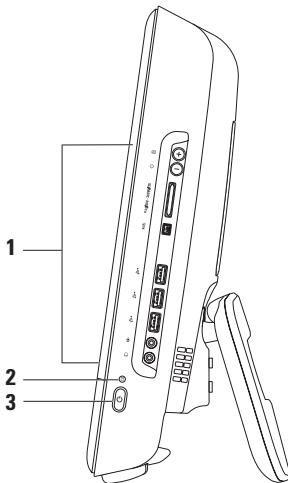

لإعداد الاتصال بالإنترنت:

1. احفظ أية ملفات مفتوحة ثم أغلقها، واخرج من أية برامج مفتوحة.

2. انقر فوق **Start** (ابدأ)  ← **Control Panel** (لوحة التحكم).

3. انقر فوق **Network and Sharing Center** (مركز الشبكة والمشاركة) → **Set up a new connection or network** (إعداد اتصال جديد أو شبكة جديدة) → **Connect to the Internet** (الاتصال بالإنترنت). يظهر الإطار **Connect to the Internet** (الاتصال بالإنترنت).

 **ملاحظة:** إذا كنت لا تعرف نوع الاتصال المطلوب تحديده، فانقر فوق **Help me choose** (المساعدة في الاختيار) أو اتصل بمزود خدمة الإنترنت (ISP) الذي تتعامل معه.

4. اتبع الإرشادات التي تظهر على الشاشة واستخدم معلومات الإعداد التي قام مزود الخدمة بتوفيرها لاستكمال الإعداد.

إعداد اتصال لاسلكي

 **ملاحظة:** لإعداد جهاز توجيه اللاسلكي، راجع الوثائق المرفقة معه.

قبل أن تتمكن من استخدام اتصال الإنترنت اللاسلكي، يتعين عليك الاتصال بجهاز توجيه اللاسلكي لديك. لإعداد الاتصال بجهاز توجيه لاسلكي:

1. احفظ أية ملفات مفتوحة ثم أغلقها، واخرج من أية برامج مفتوحة.

2. انقر فوق **Start** (ابدأ)  ← **Control**

Panel (لوحة التحكم) ← **Network and**

Sharing Center (مركز الشبكة والمشاركة) ←

Connect to a network (الاتصال بشبكة).

3. اتبع الإرشادات التي تظهر على الشاشة لاستكمال الإعداد.

إعداد الاتصال بالإنترنت

يختلف مزود خدمة الإنترنت (ISP) والعروض التي يوفرها باختلاف البلاد. اتصل بمزود خدمة الإنترنت (ISP) لديك لمعرفة العروض المتوفرة في بلدك.

إذا لم تتمكن من الاتصال بالإنترنت بينما كنت تنجح في الاتصال سابقاً، فيحتمل انتهاء خدمة مزود خدمة الإنترنت (ISP). اتصل بمزود خدمة الإنترنت (ISP) للتحقق من حالة الخدمة، أو حاول الاتصال مرة أخرى لاحقاً.

قم بتحضير المعلومات الخاصة بمزود خدمة الإنترنت (ISP). وإذا لم يكن لديك مزود خدمة إنترنت، فيمكن لمعالج **Connect to the Internet** (الاتصال بالإنترنت) مساعدتك في الحصول على أحد مزودي الخدمة.

إعداد اتصال سلكي

- إذا كنت تستخدم اتصالاً هاتفياً، فقم بتوصيل خط هاتفي بمودم USB الخارجي الاختياري وبموصل الهاتف على الحائط قبل إعداد اتصالك بالإنترنت.
 - إذا كنت تستخدم اتصالاً عبر DSL أو اتصالاً عبر الكابل/مودم القمر الصناعي، فاتصل بمزود خدمة الإنترنت (ISP) الذي تتعامل معه أو مقدم خدمة الهاتف المحمول للحصول على إرشادات الإعداد.
- لإتمام عملية إعداد الاتصال السلكي بالإنترنت، اتبع الإرشادات في القسم "إعداد الاتصال بالإنترنت" في الصفحة 14.

الاتصال بالإنترنت (اختياري)

للاتصال بالإنترنت، تحتاج إلى استخدام مودم خارجي أو اتصال شبكة ومزود خدمة إنترنت (ISP).
إذا لم يكن مودم USB الخارجي أو مهائئ الشبكة المحلية (LAN) اللاسلكية جزءاً من طلب الشراء الأصلي، فيمكنك شراؤه من موقع الويب على العنوان www.dell.com.

إعداد نظام التشغيل Microsoft Windows 7

تتم تهيئة كمبيوتر Dell الذي بحوزتك مسبقاً باستخدام نظام التشغيل Microsoft® Windows® 7. لإعداد نظام التشغيل Windows للمرة الأولى، اتبع الإرشادات التي تظهر على الشاشة. هذه الخطوات إلزامية وقد تستغرق بعض الوقت حتى تكتمل. سنتفكك شاشات إعداد Windows عبر العديد من الإجراءات، بما في ذلك القبول باتفاقيات الترخيص، وإعداد التفضيلات، وإعداد الاتصال بالإنترنت.



تنبيه: تجنب مقاطعة عملية إعداد نظام التشغيل. فقد يؤدي ذلك إلى جعل الكمبيوتر لديك غير قابل للاستخدام، فتضطر إلى إعادة تثبيت نظام التشغيل.



ملاحظة: حرصاً على الأداء الأمثل للكمبيوتر، يوصى بتنزيل وتثبيت أحدث نظام إدخال وإخراج أساسي (BIOS) وأحدث برامج التشغيل للكمبيوتر لديك من موقع support.dell.com.

اضغط على زر الطاقة.

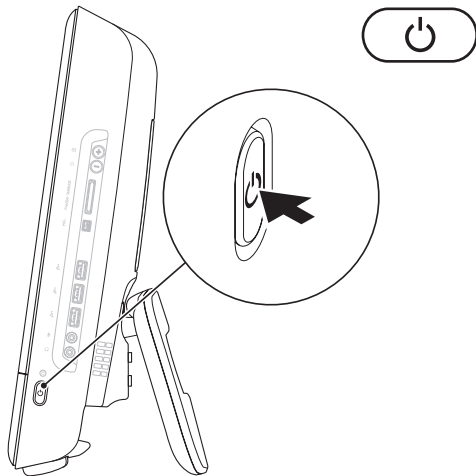

ضبط حامل الكمبيوتر

⚠ تحذير: لا تعتمد إلى استخدام الحامل من أجل حمل الكمبيوتر.

✍ ملاحظة: يجب إغلاق الحامل قبل استخدام الكمبيوتر مع حامل تركيب على الحائط متوافق مع معايير VESA.

اسحب الحامل لضبط الشاشة على زاوية عرض مريحة لك. ستسمع صوتاً مميزاً عند فتح الحامل أو إغلاقه. يدعم الكمبيوتر الذي بحوزتك حوامل التركيب على الحائط المتوافقة مع معايير VESA المعتمدة من قبل UL. للتركيب بطريقة صحيحة، استخدم أربعة مسامير لولبية يبلغ قطرها 4 ملم وتبلغ المسافة بين أية نقطتين متناظرتين (سنين) بها 0.7 ملم x طول يبلغ 10.0 ملم.

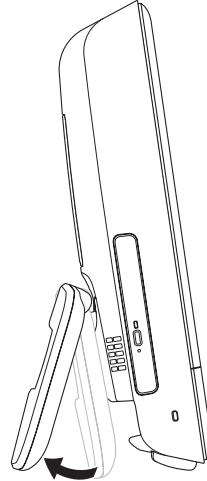

لا يلزم توفر الاتصال بالشبكة لإكمال إعداد هذا الكمبيوتر، ولكن في حالة توفر شبكة موجودة أو اتصال بالإنترنت يستخدم وصلة كابل (مثل مودم كابل منزلي أو مقبس Ethernet)، فيمكنك توصيلها الآن.

 **ملاحظة:** لا تستخدم سوى كابل إيثرنت (موصل RJ45) للتوصيل بموصل الشبكة. لا تقم بتوصيل كابل هاتف (موصل RJ11) بموصل الشبكة.

لتوصيل الكمبيوتر الذي بحوزتك بشبكة أو جهاز ذي نطاق ترددي عريض، قم بتوصيل أحد طرفي كابل الشبكة بمنفذ شبكة أو بجهاز ذي نطاق ترددي عريض. قم بتوصيل الطرف الآخر لكابل الشبكة بموصل الشبكة (موصل RJ45) الموجود باللوحة الخلفية للكمبيوتر. يعني صدور صوت نقرة أن كابل الشبكة قد تم توصيله بإحكام.

توصيل كابل الشبكة (اختياري)

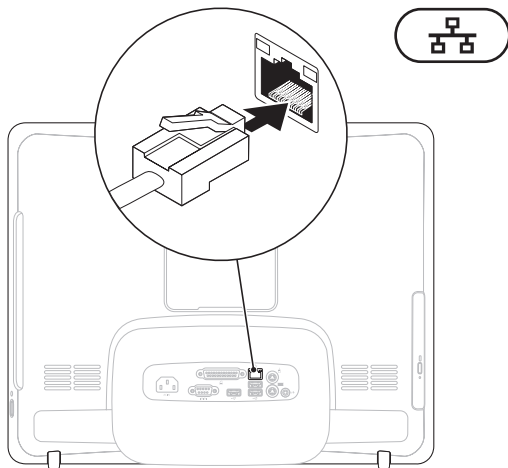

توصيل كابل الطاقة

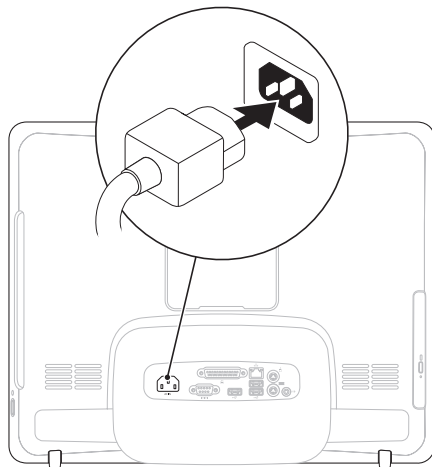

توصيل لوحة المفاتيح والماوس

قم بتوصيل لوحة مفاتيح وماوس USB بموصلات USB الموجودة بالكمبيوتر.

ملاحظة: إذا كنت قد اشتريت لوحة مفاتيح وماوس لاسلكيين مع الكمبيوتر الذي بحوزتك، فقم بتوصيل جهاز الاستقبال الذي يعمل عبر منفذ USB بموصل USB. لمزيد من المعلومات، راجع الوثائق المرفقة مع لوحة المفاتيح والماوس.

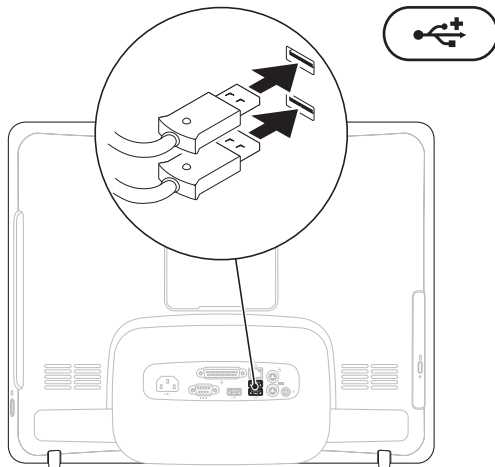

إعداد الطراز Inspiron One

قبل إعداد الكمبيوتر

عند اختيار مكان لوضع جهاز الكمبيوتر، تأكد من إتاحة إمكانية الوصول بسهولة إلى مصدر الطاقة وعناصر التحكم والوصلات الموجودة على الجانب الأيمن وتوفير تهوية كافية وسطح مستوٍ مستقر لوضع الكمبيوتر عليه.

قد تتسبب إعاقة تدفق الهواء حول الكمبيوتر المحمول طراز Inspiron One في جعله عرضةً للسخونة الزائدة. ولمنع السخونة الزائدة؛ تأكد من ترك مسافة لا تقل عن 10.2 سم (4 بوصات) من الجانب الخلفي للكمبيوتر و 5.1 سم (2 بوصة) على الأقل من جميع الجهات الأخرى. يمنع منعًا باتًا وضع جهاز الكمبيوتر في مكان مغلق، كخزانة أو درج عندما يكون قيد التشغيل.

يقدم هذا القسم معلومات حول كيفية إعداد الكمبيوتر المحمول طراز Inspiron™ One 19T الذي بحوزتك.



تحذير: قبل الشروع في أي من الإجراءات الموضحة في هذا القسم، عليك بقراءة إرشادات السلامة الواردة مع الكمبيوتر الذي بحوزتك. لمزيد من المعلومات

حول أفضل ممارسات الأمان، راجع **Regulatory Compliance Homepage** (الصفحة الرئيسية للتوافق مع الإشعارات التنظيمية) على الموقع التالي: www.dell.com/regulatory_compliance



ملاحظة: يوجد رقم الصيانة الخاص بالكمبيوتر على الجزء الخلفي من الكمبيوتر. استخدم هذا الرقم لتعريف الكمبيوتر الخاص بك عند زيارة موقع دعم Dell على الويب أو الاتصال بالدعم الفني.

66	العثور على المزيد من المعلومات والموارد	51	استعادة نظام التشغيل
68	المواصفات الأساسية	51	استعادة النظام
72	ملحق		برنامج Dell Factory Image Restore من
72	إشعار منتج Macrovision	53	لاستعادة النسخ الأصلية للبيانات
	معلومات عن معيار NOM أو معايير المكسيك الرسمية	55	إعادة تثبيت نظام التشغيل
73	(للمكسيك فقط)	58	الوصول إلى التعليمات
74	فهرس	59	الدعم الفني وخدمة العملاء
		59	DellConnect
		60	الخدمات عبر الإنترنت
		61	خدمة حالة الطلب المشغلة تلقائياً
		61	معلومات المنتج
			إرجاع المكونات لإصلاحها بموجب الضمان أو رد
		62	ثمنها
		63	قبل أن تتصل
		65	الاتصال بشركة Dell

المحتويات

28	ميزات الشاشة	5	إعداد الطراز Inspiron One
30	استخدام شاشة اللمس (اختيارية)	5	قبل إعداد الكمبيوتر
33	ميزات البرامج	6	توصيل لوحة المفاتيح والماوس
36	حل المشكلات	7	توصيل كابل الطاقة
36	مشكلات شاشة اللمس	8	توصيل كابل الشبكة (اختياري)
37	أكواد صوت التنبيه	10	ضبط حامل الكمبيوتر
38	مشكلات الشبكة	11	اضغط على زر الطاقة
39	مشكلات الطاقة	12	إعداد نظام التشغيل Microsoft Windows 7
40	مشكلات الذاكرة	13	الاتصال بالانترنت (اختياري)
41	مشكلات البرامج وعدم الاستجابة	16	استخدام الطراز Inspiron One
43	استخدام أدوات الدعم	16	ميزات الجانب الأيمن
	Dell Support Center (مركز الدعم التابع لشركة	18	أزرار وموصلات اللوحة اليمنى
43	Dell)	20	ميزات الجانب الأيسر
44	رسائل النظام	22	استخدام محرك الأقراص الضوئية
46	أداة استكشاف أخطاء الأجهزة وإصلاحها	24	ميزات الجانب الخلفي
47	أداة Dell Diagnostics للتشخيصات	26	موصلات اللوحة الخلفية

الملاحظات والتنبيهات والتحذيرات

- 📌 **ملاحظة:** تشير كلمة "ملاحظة" إلى معلومات مهمة تساعدك على الاستفادة بشكل أفضل من الكمبيوتر الذي بحوزتك.
- ⚠️ **تنبيه:** تشير كلمة "تنبيه" إلى احتمال تلف المكونات المادية أو فقدان البيانات، كما تخبرك بكيفية تجنب المشكلة.
- ⚠️ **تحذير:** تشير كلمة "تحذير" إلى احتمال تلف الممتلكات أو حدوث إصابة شخصية أو الوفاة.

إذا كنت قد قمت بشراء جهاز كمبيوتر من الفئة n Series من Dell™، فإن أية إشارات في هذا المستند إلى نظام التشغيل® Microsoft Windows® لن تكون قابلة للتطبيق.

المعلومات الواردة في هذا المستند عرضة للتغيير بدون إشعار.

© 2009 Dell Inc. جميع الحقوق محفوظة.

يُحظر تمامًا نسخ هذه المواد بأية طريقة كانت دون الحصول على إذن كتابي من شركة Dell Inc.

العلامات التجارية المستخدمة في هذا النص: Dell و شعار Dell و Inspiron و YOURS IS HERE و DellConnect هي علامات تجارية لشركة Dell Inc.؛ Intel و Pentium و Celeron هي علامات تجارية مسجلة و Core هي علامة تجارية لشركة Intel Corporation في الولايات المتحدة ودول أخرى؛ أما Microsoft و Windows فهي علامات تجارية مسجلة لشركة Microsoft Corporation في الولايات المتحدة و/أو دول أخرى؛ و Bluetooth هي علامة تجارية مسجلة لمملوكة لشركة Bluetooth SIG, Inc. وتستخدمها Dell بموجب ترخيص.

قد يتم استخدام علامات وأسماء تجارية أخرى في هذا المستند للإشارة إلى الكيانات المالكة لهذه العلامات والأسماء أو إلى منتجاتها. تُخلي شركة Dell Inc. مسؤوليتها عن أية مصلحة خاصة في علامات تجارية وأسماء تجارية بخلاف تلك الخاصة بها.

مراجعة A00

P/N XFC1N

سبتمبر 2009

INSPIRON™

دليل الإعداد

النوع التنظيمي: W01B001

الطراز التنظيمي: W01B

INSPIRON™

دليل الإعداد

